

Kuchenka mikrofalowa

Instrukcja obsługi

NQ50A6139**



SAMSUNG

Spis treści

Instrukcje dotyczące bezpieczeństwa	3	Inteligentne pieczenie	25
Ważne instrukcje dotyczące bezpieczeństwa	3	Gotowanie ręczne	25
Prawidłowe usuwanie produktu (zużyty sprzęt elektryczny i elektroniczny)	7	Szybko i łatwo	30
Instalacja	8	Rozwiązywanie problemów	31
Elementy	8	Punkty kontrolne	31
Instrukcje montażu	8	Kody informacyjne	35
Konserwacja	11	Parametry techniczne	36
Czyszczenie	11	Dodatek	37
Przed rozpoczęciem	12	Informacja dotycząca oprogramowania Open Source	37
Panel sterowania	12		
Wymiana (naprawa)	12		
Konserwacja w okresie długotrwałego nieużywania urządzenia	12		
Zegar	13		
Informacje o energii mikrofalowej	13		
Przybory kuchenne do kuchenki mikrofalowej	14		
Obsługa	15		
Omówienie funkcji	15		
Tryb Mikrofala	16		
Tryb automatyczny	18		
Funkcja specjalna	21		
Więcej funkcji	23		
Ustawienia systemu	24		
Łatwa konfiguracja AP	24		

Instrukcje dotyczące bezpieczeństwa

WAŻNE INSTRUKCJE DOTYCZĄCE BEZPIECZEŃSTWA

NALEŻY PRZECZYTAĆ I ZACHOWAĆ NA WYPADEK KONIECZNOŚCI UŻYCIA W PRZYSZŁOŚCI.

OSTRZEŻENIE: Nie należy używać kuchenki, jeśli drzwiczki lub ich uszczelnienie są uszkodzone – usterki muszą najpierw zostać naprawione przez wykwalifikowaną osobę.

OSTRZEŻENIE: Wykonywanie czynności serwisowych i naprawa urządzenia wymagająca zdjęcia pokrywy chroniącej przed promieniowaniem mikrofalowym przez osoby niewykwalifikowane może być bardzo niebezpieczne.

OSTRZEŻENIE: Płyny i pozostała żywność nie mogą być podgrzewane w szczelnie zamkniętych pojemnikach, gdyż grozi to wybuchem.

OSTRZEŻENIE: Dzieci mogą korzystać z kuchenki mikrofalowej bez nadzoru dorosłych wyłącznie po wyjaśnieniu im, jak bezpiecznie obsługiwać to urządzenie, oraz jakie ryzyko wiąże się z jego niewłaściwym użytkowaniem.

Urządzenie to jest przeznaczone wyłącznie do użytku domowego i nie jest przeznaczone do używania:

- w pomieszczeniach kuchennych w sklepach, biurach i innych miejscach pracy;
- w budynkach rolniczych;
- Przez klientów hoteli, moteli ani innych miejscach oferujących zakwaterowanie;
- w pensjonatach.

Należy używać wyłącznie naczyń odpowiednich do stosowania w kuchenkach mikrofalowych.

Podgrzewanie żywności w plastikowych lub papierowych pojemnikach powinno odbywać się pod ścisłym nadzorem użytkownika ze względu na ryzyko zapłonu.

Kuchenka mikrofalowa jest przeznaczona do podgrzewania jedzenia i napojów. Suszenie jedzenia i ubrań oraz podgrzewanie mokrych gąbek, obuwia, wilgotnych ściereczek i podobnych rzeczy grozi obrażeniami, zapłonem i pożarem.

W przypadku zauważenia dymu kuchenkę należy wyłączyć i odłączyć od źródła zasilania; pozostawić drzwiczki kuchenki zamknięte w celu zduszenia płomienia.

Podczas podgrzewania napojów w kuchence mikrofalowej może w niektórych przypadkach dojść do opóźnionego gwałtownego wrzenia, dlatego należy ostrożnie obchodzić się z naczyniem.

Instrukcje dotyczące bezpieczeństwa

Przed podaniem zawartość butelek i słoiczków z jedzeniem dla dzieci należy wymieszać lub wstrząsnąć oraz sprawdzić temperaturę, aby uniknąć poparzenia.

Jajek w skorupkach i całych jajek na twardo nie należy podgrzewać w kuchenkach mikrofalowych, ponieważ mogą one eksplodować nawet po zakończeniu podgrzewania.

Kuchenkę należy regularnie czyścić i usuwać z niej wszelkie pozostałości jedzenia.

Nadmierne zabrudzenie kuchenki może spowodować uszkodzenie jej powierzchni i skrócić czas eksploatacji urządzenia lub doprowadzić do niebezpiecznych sytuacji.

Urządzenie jest przeznaczone wyłącznie do wbudowania.

Urządzenia nie należy umieszczać w szafce.

Nie można używać metalowych pojemników na żywność i napoje gotowania w kuchence mikrofalowej.

Podczas wyjmowania pojemników z urządzenia należy uważać, aby nie przesunąć tacy obrotowej. (Dotyczy wyłącznie modeli z tacą obrotową)

Do czyszczenia urządzenia nie należy używać myjki parowej.

Urządzenia nie należy czyścić strumieniem wody.

Urządzenie nie jest przeznaczone do instalacji w pojazdach drogowych, przyczepach itp.

Osoby o ograniczonej sprawności fizycznej, sensorycznej lub umysłowej, bądź o niedostatecznym doświadczeniu i wiedzy (np. dzieci) nie powinny korzystać z urządzenia bez nadzoru lub przeszkolenia w zakresie obsługi przez inną osobę odpowiedzialną za ich bezpieczeństwo.

Nie wolno dopuścić, by dzieci bawiły się urządzeniem.

Dzieci powyżej 8. roku życia i osoby o ograniczonej sprawności fizycznej, sensorycznej lub umysłowej, bądź o niedostatecznym doświadczeniu i wiedzy mogą korzystać z urządzenia jedynie pod nadzorem lub po przeszkoleniu w zakresie bezpiecznej obsługi i zagrożeń. Dzieciom nie wolno bawić się urządzeniem. Dzieci mogą przeprowadzać czyszczenie i konserwację urządzenia wyłącznie pod nadzorem osoby dorosłej.

Należy zapewnić możliwość odłączenia zamontowanego urządzenia od zasilania. Możliwość odłączenia można zapewnić poprzez umieszczenie wtyczki w dostępnym miejscu lub zainstalowanie przełącznika w okablowaniu zgodnie z odpowiednimi zasadami.

Jeżeli w urządzeniu zainstalowany jest przewód zasilający bez wtyczki, narzędzie do rozłączania należy zamontować w okablowaniu zgodnie z odpowiednimi zasadami.

Ze względów bezpieczeństwa uszkodzony przewód zasilający musi zostać wymieniony przez producenta, w autoryzowanym serwisie lub przez wykwalifikowaną osobę.

Metoda mocowania nie może być oparta na wykorzystaniu klejów, ponieważ nie są one uważane za niezawodny sposób mocowania.

Urządzenie należy umieścić we właściwej pozycji i na odpowiedniej wysokości, aby zapewnić dostęp do komory kuchenki i przycisków sterowania.

Przed użyciem kuchenki po raz pierwszy należy włączyć ją na 10 minut z umieszczonym wewnątrz naczyniem z wodą.

Gdy z kuchenki dobiegają dziwne hałasy, czuć dziwny zapach lub wydobywa się z niego dym, należy natychmiast odłączyć zasilanie i skontaktować się z najbliższym punktem serwisowym.

Ogólne zalecenia dotyczące bezpieczeństwa

Wszelkie modyfikacje lub naprawy muszą być wykonywane wyłącznie przez wykwalifikowany personel. Korzystając z funkcji mikrofalówki, nie podgrzewać potraw lub cieczy zamkniętych w pojemnikach. Do czyszczenia urządzenia nie wolno używać benzenu, rozpuszczalnika, alkoholu, myjki parowej ani myjki wysokociśnieniowej.

Nie należy instalować kuchenki blisko grzejnika lub łatwopalnych materiałów; w miejscach, które są wilgotne, tłuste, zakurzone lub narażone na bezpośrednie działanie promieni słonecznych lub wody; lub gdzie może ulatniać się gaz; lub na nierównej powierzchni.

Urządzenie należy właściwie uziemić, zgodnie z przepisami lokalnymi i krajowymi.

Należy regularnie usuwać substancje obce z bolców i styków wtyczki zasilania za pomocą suchej szmatki. Przewodu zasilającego nie wolno naciągać, nadmiernie zginać ani stawiać na nim ciężkich przedmiotów. Jeśli występuje wyciek gazu (propan, propan-butan itd.), należy natychmiast wywietrzyć pomieszczenie. Nie dotykać przewodu zasilającego.

Nie dotykać przewodu mokrymi rękoma.

Gdy kuchenka jest włączona, nie należy go wyłączać przez odłączenie przewodu zasilającego.

Nie wkładać palców lub substancji niewiadomego pochodzenia. Jeśli substancje niewiadomego pochodzenia dostaną się do kuchenki, należy odłączyć przewód zasilający i skontaktować się z lokalnym centrum serwisowym firmy Samsung.

Nie należy wywierać nadmiernego nacisku na urządzenie ani go uderzać.

Nie wolno stawiać kuchenki na delikatnych przedmiotach.

Należy się upewnić, że napięcie zasilania, częstotliwość i natężenie odpowiada specyfikacji produktu.

Należy mocno wcisnąć wtyczkę do gniazdka ściennego. Nie wolno korzystać z rozgałęźników, przedłużaczy ani transformatorów prądu.

Nie wolno zawieszать przewodu zasilającego na metalowych przedmiotach. Należy sprawdzić, czy przewód znajduje się pomiędzy przedmiotami lub za kuchenką.

Nie wolno używać uszkodzonych wtyczek, przewodów zasilających lub poluzowanych gniazdek ściennych. W przypadku uszkodzonych wtyczek zasilania lub kabli, należy skontaktować się z lokalnym centrum serwisowym firmy Samsung.

Urządzenia nie wolno oblewać ani bezpośrednio spryskiwać wodą.

Nie należy umieszczać żadnych przedmiotów wewnątrz urządzenia, na nim ani na jego drzwiczkach.

Nie wolno rozpylać na powierzchni kuchenki substancji lotnych, takich jak środek owadobójczy.

Nie należy przechowywać materiałów łatwopalnych w kuchence. Ponieważ opary alkoholu mogą zetknąć się z gorącymi częściami kuchenki, należy zachować ostrożność podczas podgrzewania potraw lub napojów zawierających alkohol.

Dzieci mogłyby uderzyć się w drzwiczki lub przytrzasnąć sobie palce. Dzieci nie powinny znajdować się w pobliżu kuchenki podczas otwierania/zamykania drzwiczek.



Instrukcje dotyczące bezpieczeństwa

Kuchenka mikrofalowa - ostrzeżenia

Podczas podgrzewania napojów w kuchenke mikrofalowej może w niektórych przypadkach dojść do opóźnionego gwałtownego wrzenia, dlatego należy zawsze ostrożnie obchodzić się z naczyniem. Należy zawsze odczekać minimum 20 sekund przed wyciągnięciem napoju z kuchenki mikrofalowej. Jeśli to konieczne, mieszać podczas podgrzewania. Należy zawsze mieszać po zakończeniu podgrzewania.

W przypadku poparzenia należy postępować zgodnie z poniższymi instrukcjami pierwszej pomocy:

1. Zanurz oparzone miejsce w zimnej wodzie na co najmniej 10 minut.
2. Załóż czysty, suchy opatrunek.
3. Nie należy smarować poparzonego miejsca kremami, tłuszczami lub płynami.

Aby uniknąć uszkodzenia tacy lub podstawki, nie wolno wkładać ich bezpośrednio po gotowaniu do wody. Nie należy wykorzystywać urządzenia do smażenia na głębokim tłuszczu, ponieważ nie można kontrolować jego temperatury. Może to doprowadzić do nagłego wykipienia gorącego tłuszczu.

Środki ostrożności dotyczące kuchenki mikrofalowej

Należy używać wyłącznie naczyń, które można bezpiecznie stosować w kuchenke mikrofalowej. Nie używać metalowych pojemników, zastawy ze złotymi lub srebrnymi zdobieniami, szpikulców itd. Należy usunąć druciane zamknięcia. Mogą wystąpić wyładowania elektryczne.

Nie należy używać kuchenki do suszenia papieru lub odzieży.

Aby zapobiec nadmiernemu podgrzaniu lub przypaleniu jedzenia, dla mniejszych ilości pożywienia należy stosować krótszy czas gotowania.

Należy trzymać kabel zasilania i wtyczkę z dala od wody i źródeł ciepła.

Aby uniknąć ryzyka eksplozji, nie należy ogrzewać jajek w skorupkach lub na twardo. Nie podgrzewać szczelnie zamkniętych lub zamkniętych próżniowo pojemników, orzechów, pomidorów itd.

Nie wolno zakrywać otworów wentylacyjnych tkaniną lub papierem. Urządzenie może spowodować zagrożenie pożarowe. Może też spowodować przegrzanie się kuchenki i jej automatyczne wyłączenie. Kuchenka pozostanie wyłączona do czasu wystarczającego jej ostygnięcia.

Zawsze używaj rękawic kuchennych podczas wyciągania talerza.

Płyny należy zamieszać w czasie lub po zakończeniu podgrzewania. Po zakończeniu podgrzewania należy odczekać co najmniej 20 sekund, aby uniknąć gwałtownego wrzenia płynu.

W czasie otwierania drzwiczek kuchenki należy zachować od niej odległość wyciągniętej ręki w celu uniknięcia poparzenia gorącym powietrzem lub parą.

Nie wolno włączać pustej kuchenki. Kuchenka mikrofalowa zostanie automatycznie wyłączona na 30 minut ze względów bezpieczeństwa. Zalecane jest pozostawianie w niej szklanki z wodą. Woda pochłonie mikrofałe w razie przypadkowego włączenia kuchenki.

Kuchenkę należy zainstalować z zachowaniem odstępów określonych w niniejszej instrukcji obsługi. (Patrz Instalowanie kuchenki mikrofalowej.)

Należy zachować ostrożność podczas podłączania innych urządzeń elektrycznych w pobliżu kuchenki mikrofalowej.

Środki ostrożności - działanie kuchenki mikrofalowej

Niestosowanie się do poniższych zasad bezpieczeństwa może narazić użytkownika na szkodliwe działanie promieniowania mikrofalowego.

- Nie wolno korzystać z kuchenki z otwartymi drzwiczkami. Nie należy manipulować przy blokadach zabezpieczających (zamki drzwi). Nie należy niczego wkładać do otworów blokad zabezpieczających.
- Nie wolno umieszczać żadnych przedmiotów między drzwiczkami kuchenki a płytą czołową, ani dopuszczać do gromadzenia się jedzenia lub resztek środków czyszczących na powierzchniach uszczelniających. Po każdym użyciu kuchenki należy wytrzeć drzwiczki i ich powierzchnie uszczelniające najpierw wilgotną, a potem suchą miękką szmatką.
- Nie wolno włączać kuchenki, gdy jest ona uszkodzona. Należy korzystać z kuchenki wyłącznie po naprawie przeprowadzonej przez wykwalifikowanego pracownika serwisu.
Ważne: należy prawidłowo zamknąć drzwiczki kuchenki. Drzwi nie mogą być zgięte; zawiasy drzwi nie powinny być uszkodzone lub poluzowane; uszczelki drzwi i powierzchnie uszczelniające nie mogą być uszkodzone.
- Wszystkie regulacje i naprawy muszą być wykonywane przez wykwalifikowanego pracownika serwisu.

Ograniczona gwarancja

Firma Samsung obciąża użytkownika kosztami za wymianę elementów akcesoryjnych lub naprawę uszkodzeń kosmetycznych, jeśli powstały z winy użytkownika. Powyższy warunek dotyczy następujących uszkodzeń.

- Drzwi, uchwytów, panelu zewnętrznego, lub panelu sterowania, które są zdeformowane, porysowane lub uszkodzone.
- Uszkodzenie lub zgubienie takich elementów jak: taca, pierścień obrotowy, łącznik lub druciana podstawka.

Należy używać urządzenia tylko zgodnie z jego zamierzonym przeznaczeniem opisanym w niniejszej instrukcji obsługi. Ostrzeżenia i ważne instrukcje dotyczące bezpieczeństwa umieszczone w tej instrukcji nie obejmują wszystkich warunków i sytuacji, z którymi może zetknąć się użytkownik. Podczas instalacji, konserwacji i obsługi urządzenia należy zachować szczególną ostrożność i zdrowy rozsądek.



Ponieważ przedstawiona instrukcja obsługi dotyczy różnych modeli, funkcje Twojej kuchenki mikrofalowej mogą się nieznacznie różnić od tych opisanych w niniejszej instrukcji. Dodatkowo, nie wszystkie znaki ostrzegawcze mogą mieć zastosowanie. W przypadku jakichkolwiek pytań lub uwag należy się skontaktować z najbliższym centrum serwisowym Samsung lub uzyskać pomoc i informacje online na stronie www.samsung.com.

Używaj kuchenki wyłącznie do podgrzewania jedzenia. Urządzenie jest przeznaczone wyłącznie do użytku domowego. Nie podgrzewać żadnego rodzaju tkaniny lub poduszek wypełnionych ziarnem. Producent nie ponosi odpowiedzialności za szkody spowodowane niewłaściwym lub niepoprawnym użyciem urządzenia.

W celu uniknięcia uszkodzenia powierzchni kuchenki i niebezpiecznych sytuacji, kuchenka powinna być zawsze czysta i dobrze utrzymana.

Definicja grupy produktu

Jest to urządzenie z grupy 2, klasy B ISM. Definicja grupy 2 obejmuje wszystkie urządzenia ISM, w których przypadku energia o częstotliwości radiowej jest wytwarzana rozmyślnie lub wykorzystywana w formie promieniowania elektromagnetycznego do obróbki materiału, obróbki typu EDM i spawania łukowego.

Jako urządzenie Klasy B, jest ono właściwe do użytku w gospodarstwach domowych i lokali podłączonych bezpośrednio do sieci niskiego napięcia, która dostarcza prąd do budynków wykorzystywanych w celach mieszkaniowych.

Prawidłowe usuwanie produktu (zużyty sprzęt elektryczny i elektroniczny)



(Dotyczy krajów, w których stosuje się systemy segregacji odpadów)

To oznaczenie umieszczone na produkcie, akcesoriach lub dokumentacji oznacza, że po zakończeniu eksploatacji nie należy tego produktu ani jego akcesoriów (np. ładowarki, zestawu słuchawkowego, przewodu USB) wyrzucać wraz ze zwykłymi odpadami gospodarstwa domowego. Aby uniknąć szkodliwego wpływu na środowisko naturalne i zdrowie ludzi wskutek niekontrolowanego usuwania odpadów, prosimy o oddzielenie tych przedmiotów od odpadów innego typu oraz o odpowiedzialny recykling i praktykowanie ponownego wykorzystania materiałów.

W celu uzyskania informacji na temat miejsca i sposobu bezpiecznego dla środowiska recyklingu tych przedmiotów, użytkownicy w gospodarstwach domowych powinni skontaktować się z punktem sprzedaży detalicznej, w którym dokonali zakupu produktu, lub z organem władz lokalnych.

Użytkownicy w firmach powinni skontaktować się ze swoim dostawcą i sprawdzić warunki umowy zakupu. Produktu ani jego akcesoriów nie należy usuwać razem z innymi odpadami komercyjnymi.

Aby dowiedzieć się więcej o deklaracjach środowiskowych firmy Samsung oraz o konkretnych zobowiązaniach wynikających z przepisów dotyczących produktu (np. rozporządzenie REACH, WEEE, baterie) odwiedź:

www.samsung.com/uk/aboutsamsung/sustainability/environment/our-commitment/data/

Instalacja

Elementy

Należy sprawdzić, czy w opakowaniu produktu znajdują się wszystkie części i akcesoria. W razie problemu z kuchenką lub akcesoriami należy skontaktować się z lokalnym centrum obsługi klienta firmy Samsung lub ze sprzedawcą.

Przegląd informacji o kuchenke

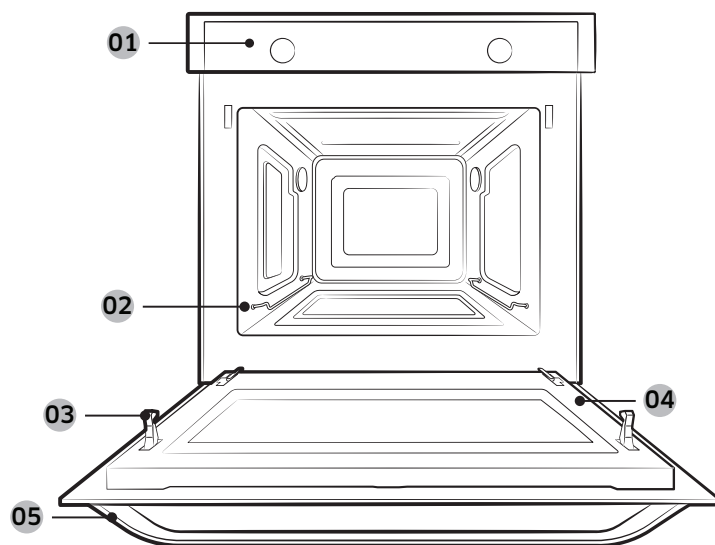

- | | | |
|---------------------|----------------------|------------------------------------|
| 01 Panel sterowania | 02 Prowadnice boczne | 03 Zamek zabezpieczający drzwiczki |
| 04 Drzwiczki | 05 Uchwyt drzwiczek | |

Akcesoria

Kuchenka jest dostarczana z różnymi akcesoriami, które pomagają w przygotowywaniu różnych typów żywności.

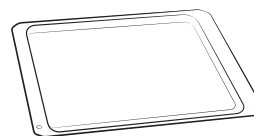

Płyta ceramiczna
(Przydatna do pracy w trybie kuchenki mikrofalowej).

UWAGA

W celu określenia właściwych akcesoriów do przygotowywania określonych potraw należy zapoznać się z częścią **Inteligentne pieczenie** na stronach **25-30**.

Instrukcje montażu

Ogólne dane techniczne

Zasilanie elektryczne	230 V ~ 50 Hz	
Wymiary (szer. x wys. x głęb.)	Rozmiar zestawu	595 x 456 x 570 mm
	Rozmiar wersji do zabudowy	560 x 446 x 549 mm

Urządzenie spełnia wymagania określone w przepisach UE.

Usuwanie opakowania i złomowanie urządzenia

Opakowanie nadaje się do recyklingu.

Opakowanie może zawierać następujące materiały:

- karton;
- taśma polietylenowa (PE);
- pianka polistyrenowa niezawierająca CFC.

Materiałów tych należy pozbywać się w sposób odpowiedzialny, zgodnie z obowiązującymi przepisami.
 Informacje o miejscach zbiórki i złomowania urządzeń AGD można uzyskać u przedstawicieli lokalnych władz.

Bezpieczeństwo

- Urządzenie powinno zostać podłączone przez wykwalifikowanego technika.
- Ta kuchenka mikrofalowa NIE jest przeznaczona do zastosowań w gastronomii.
- Jest przeznaczona wyłącznie do przygotowywania posiłków w warunkach domowych.
- Urządzenie nagrzewa się podczas użytkowania i może pozostać gorące przez pewien czas.
- W obecności dzieci należy zachować ostrożność.

Podłączenie do prądu

Sieć elektryczna, do której podłączane jest urządzenie, powinna odpowiadać wszystkim przepisom.

Urządzenie powinno umożliwiać odłączenie od zasilania po montażu. Możliwość odłączenia można zapewnić poprzez umieszczenie wtyczki w dostępnym miejscu lub zainstalowanie przełącznika w okablowaniu zgodnie z odpowiednimi zasadami.

Instalowanie w szafce

Szafka kuchenna, w którą wbudowana ma być kuchenka, musi być odporna na wysokie temperatury (maks. 100 °C). Firma Samsung nie ponosi odpowiedzialności za uszkodzenia szafek spowodowane wysoką temperaturą.

Wymiary wymagane do instalacji

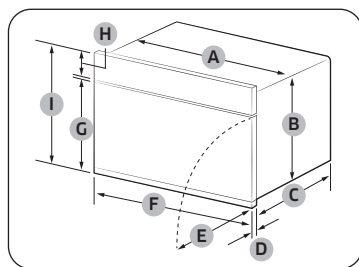

Kuchenka (mm)

A	560	F	595
B	446	G	361
C	549	H	85
D	21	I	456
E	341		

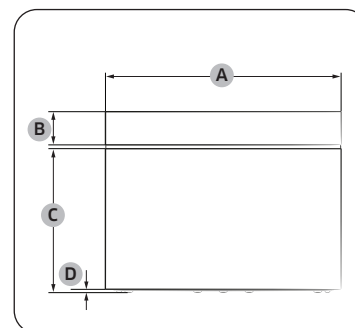

Kuchenka (mm)

A	595
B	85
C	367
D	6

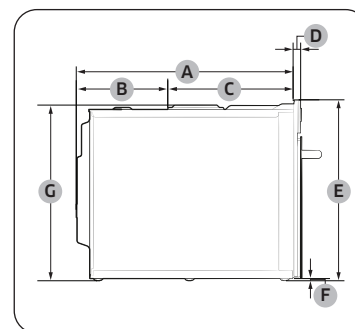

Kuchenka (mm)

A	549	E	456
B	233	F	6
C	316	G	446
D	21		

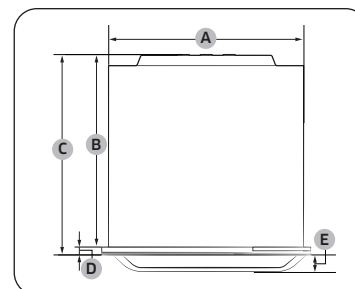

Kuchenka (mm)

A	560	D	21
B	549	E	37
C	570		

Instalacja

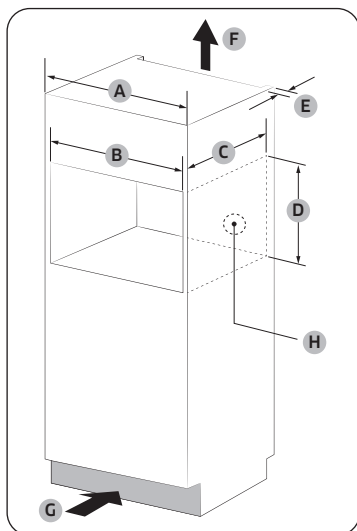

Szafka do zabudowy (mm)

A	600
B	Min. 564-568
C	Min. 550
D	Min. 446 / maks. 450
E	Min. 50
F	200 cm ²
G	200 cm ²
H	Miejsce na gniazdko zasilające (otwór 30 Ø)

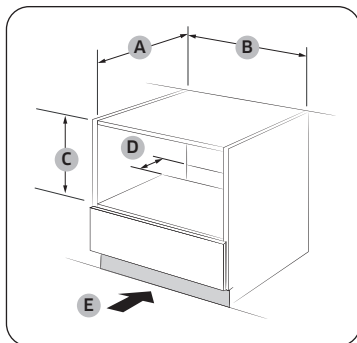

Szafka pod zlewozmywak (mm)

A	Min. 550
B	Min. 564 / maks. 568
C	Min. 446 / maks. 450
D	50
E	200 cm ²

UWAGA

Wysokość minimalna (C) dotyczy instalacji urządzenia wolnostojącego.

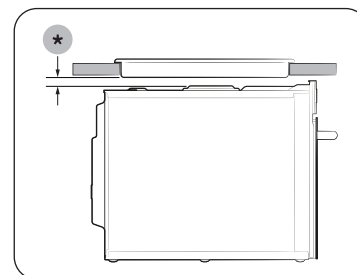

Instalacja z płytą grzejącą

Aby na kuchence zainstalować płytę grzejącą, zapoznaj się z podręcznikiem instalacji, w którym podano wymagania instalacyjne w zakresie odstępów (*).

Montaż kuchenki

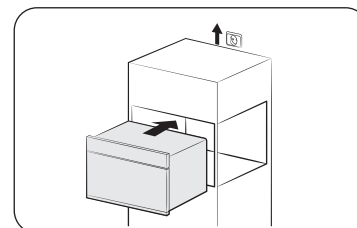

1. Wsuń częściowo kuchenkę w otwór szafki. Kabel poprowadź do źródła zasilania.

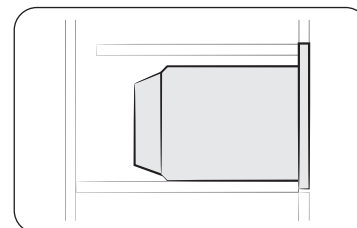

2. Wsuń całkowicie kuchenkę w otwór szafki.

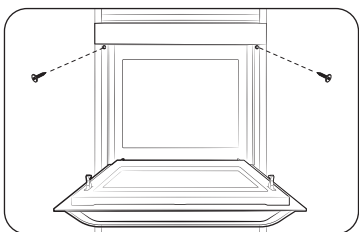

3. Przytwierdź kuchenkę za pomocą dwóch dostarczonych wkrętów (4 x 25 mm).

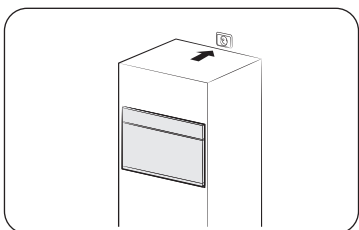

4. Podłącz do prądu. Sprawdź, czy urządzenie działa.

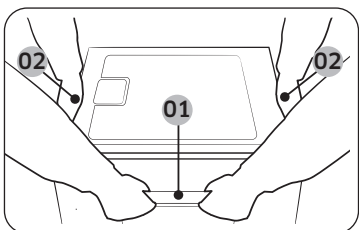

Produkt należy trzymać za 2 uchwyty boczne i uchwyt drzwiczek w trakcie jego odpakowywania.

01 Uchwyt drzwiczek

02 Uchwyt boczny

Po zakończeniu instalacji usuń folię ochronną, taśmę i inne materiały opakowaniowe, a następnie wyjmij dołączone akcesoria z wnętrza kuchenki. Aby wyjąć kuchenkę z szafki, w pierwszej kolejności odłącz zasilanie od kuchenki, a następnie odkręć 2 wkręty po obu stronach kuchenki.

Konserwacja

Czyszczenie

Regularne czyszczenie kuchenki zapobiega gromadzeniu się zanieczyszczeń wewnątrz urządzenia i na nim. Należy zwrócić szczególną uwagę na drzwiczki, ich powierzchnie uszczelniające, tacę obrotową i pierścień obrotowy (w zależności od modelu).

Jeśli drzwiczki z trudnością się otwierają lub zamykają, najpierw należy sprawdzić, czy na uszczelnieniach drzwiczek nie ma zanieczyszczeń. Do czyszczenia wewnętrznych i zewnętrznych powierzchni kuchenki należy używać miękkiej szmatki nasączonej wodą z mydłem. Dobrze wypłucz i osusz.

Usuwanie z wnętrza kuchenki uciążliwych zabrudzeń o nieprzyjemnym zapachu

1. W pustej kuchenke na tacy obrotowej umieścić szklankę rozcieńzonego soku cytrynowego.
2. Podgrzewać przez 10 minut na pełnej mocy.
3. Po zakończeniu cyklu poczekać do ostygnięcia kuchenki. Następnie otworzyć drzwiczki i wyczyścić komorę.

⚠ PRZESTROGA

- Drzwiczki i uszczelnienia drzwiczek powinny być zawsze czyste, aby zapewnić ich poprawne otwieranie i zamykanie. W przeciwnym razie może to spowodować skrócenie okresu użytkowania kuchenki.
- Nie wolno wlewać wody do otworów wentylacyjnych kuchenki.
- Do czyszczenia nie wolno używać środków ściernych ani substancji chemicznych.
- Wnętrze kuchenki należy wyczyścić za pomocą roztworu łagodnego detergentu po każdym użyciu. Aby uniknąć poparzenia, przed czyszczeniem należy poczekać, aż kuchenka ostygnie.



Konserwacja

Wymiana (naprawa)

⚠ OSTRZEŻENIE

Kuchenka nie zawiera żadnych części nadających się do wymiany przez użytkownika. Nie wolno samodzielnie próbować naprawiać urządzenia lub wymieniać jego elementów.

- Jeśli zawiasy, uszczelki drzwiczek lub drzwiczki ulegną uszkodzeniu, należy skontaktować się z wykwalifikowanym technikiem lub lokalnym centrum serwisowym firmy Samsung w celu uzyskania pomocy.
- Aby wymienić żarówkę, należy skontaktować się z lokalnym centrum serwisowym firmy Samsung. Nie wolno przeprowadzać wymiany samodzielnie.
- Jeśli obudowa zewnętrzna kuchenki ulegnie uszkodzeniu, najpierw należy odłączyć przewód zasilający od źródła zasilania i skontaktować się z lokalnym centrum serwisowym firmy Samsung.

Konserwacja w okresie długotrwałego nieużywania urządzenia

W przypadku nieużywania kuchenki przez dłuższy czas należy wyłączyć przewód zasilający i przenieść kuchenkę do suchego, wolnego od kurzu miejsca. Kurz i wilgoć mogą mieć negatywny wpływ na działanie kuchenki.

Przed rozpoczęciem

Zanim przystąpisz do przygotowania potrawy z przepisu, zapoznaj się z kilkoma elementami.

Panel sterowania

Panel przedni jest dostępny w wielu różnych materiałach i kolorach. W celu poprawy jakości rzeczywisty wygląd kuchenki może ulec zmianie bez uprzedzenia.

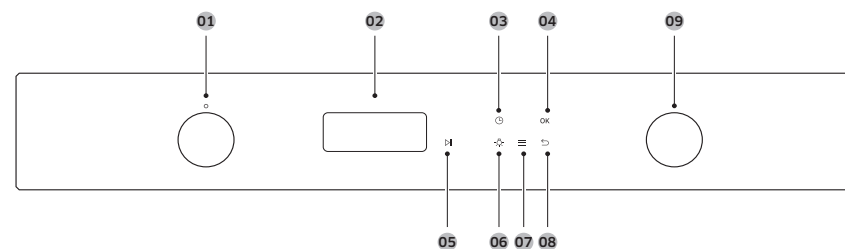

01	Pokrętko wyboru trybu	Obróć pokrętko wyboru trybu , aby aktywować panel sterowania lub wybierz żądany tryb gotowania bądź funkcję.
02	Ekran	Wyświetla menu, informacje i postęp gotowania.
03	Czas gotowania	Dotknij, aby ustawić czas gotowania.
04	OK	Wybierz aktualną wartość.
05	Start/Stop	Dotknij, aby rozpocząć lub zakończyć pracę kuchenki. Aby anulować, dotknij i przytrzymaj przez 3 sekundy.
06	Oświetlenie	Dotknij, aby włączyć lub wyłączyć oświetlenie wnętrza kuchenki.
07	Opcje	Dotknij, aby wyświetlić listę opcji. Dotknij i przytrzymaj przez 3 sekundy, aby wyświetlić ustawienia systemu.
08	Wstecz	Dotknij, aby przejść do poprzedniego ekranu lub anulować gotowanie.
09	Pokrętko wyboru wartości	Obróć pokrętła wyboru wartości umożliwia ustawienie wartości danej opcji. Obróć w prawo, aby zwiększyć, lub w lewo, aby zmniejszyć wartość.



Zegar

Ważne jest, aby ustawić prawidłowy czas w celu zapewnienia prawidłowości przebiegu operacji automatycznych.



Ustawianie czasu zegara

1. Dotknij **≡**.
2. Wybierz ustawienie czasu za pomocą **pokrętła wyboru wartości**, a następnie dotknij **OK**.
3. Ustaw aktualny czas za pomocą **pokrętła wyboru wartości**, a następnie dotknij **OK**. (godzina, minuta i pora dnia, jeżeli trzeba)

Ustawianie daty

1. Dotknij **≡**.
2. Wybierz ustawienie daty za pomocą **pokrętła wyboru wartości**, a następnie dotknij **OK**.
3. Ustaw aktualną datę za pomocą **pokrętła wyboru wartości** i dotknij **OK**. (miesiąc, dzień i rok)

Ustawianie formatu godziny

1. Dotknij **≡**.
2. Wybierz format godziny za pomocą **pokrętła wyboru wartości**, a następnie dotknij **OK**.
3. Obróć **pokrętło wyboru wartości**, aby wybrać format 12-godzinny lub 24-godzinny, a następnie dotknij **OK**.

UWAGA

- Nie można zmienić czasu zegara w trakcie pracy kuchenki.

Informacje o energii mikrofalowej

Mikrofałe to fale elektromagnetyczne o wysokiej częstotliwości. Kuchenka wykorzystuje fabrycznie wbudowany magnetron, który generuje mikrofałe wykorzystywane do pieczenia lub podgrzewania jedzenia, nie odkształcając ani nie odbarwiając go.

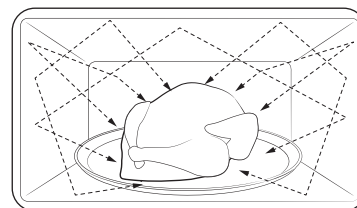

1. Mikrofałe generowane przez magnetron rozprzestrzeniają się równomiernie dzięki zastosowaniu systemu dystrybucji wirowej. Dlatego pożywienie jest przygotowywane równomiernie.
2. Mikrofałe są pochłaniane przez pożywienie do głębokości około 2,5 cm. Następnie mikrofałe są rozpraszane wewnątrz pożywienia podczas dalszego gotowania.
3. Czas gotowania zależy od następujących właściwości pożywienia:
 - ilość i gęstość,
 - zawartość wilgoci;
 - temperatura początkowa (dotyczy zwłaszcza żywności mrożonej).

UWAGA

Przygotowane jedzenie zatrzymuje ciepło w środku po zakończeniu gotowania. Dlatego konieczne jest przestrzeganie czasu oczekiwania określonego w niniejszej instrukcji, który gwarantuje równomierne przygotowanie jedzenia w środku.

Przed rozpoczęciem

Przybory kuchenne do kuchenki mikrofalowej

Przybory kuchenne używane w trybie Mikrofala muszą umożliwiać przenikanie mikrofal przez ich ścianki oraz penetrację żywności. Metale takie jak stal nierdzewna, aluminium i miedź odbijają mikrofałe. Dlatego też nie należy stosować przyborów wykonanych z metalicznych materiałów. Przybory kuchenne oznaczone jako nadające się do kuchenek mikrofalowych są zawsze bezpieczne. Dodatkowe informacje na temat odpowiednich naczyń kuchennych zawierają podane niżej wskazówki; ponadto na tacy obrotowej należy umieścić szklanę z wodą lub jakiś produkt spożywczy.

Wymagania

- Płaskie dno i proste ścianki boczne
- Dopasowana przykrywka
- Dobrze wyważona patelnia, której uchwyty ważą mniej niż sama patelnia

Materiał	Możliwość użycia w kuchenke mikrofalowej	Opis
Folia aluminiowa	△	Do ochrony małych porcji przed przypaleniem. Jeśli folia znajduje się zbyt blisko ścianki kuchenki lub użyto jej zbyt dużo, może wystąpić iskrzenie.
Talerz teflonowy	○	Nie używać do podgrzewania przez ponad 8 minut.
Porcelana kostna i naczynia gliniane	○	Porcelana, ceramika, emaliowane wyroby gliniane i wyroby z porcelany kostnej zwykle mogą być używane w kuchenke mikrofalowej pod warunkiem, że nie mają metalowych elementów ozdobnych.
Plastikowe lub tekturowe naczynia jednorazowe	○	Niektóre produkty mrożone są pakowane przy użyciu takich materiałów.

Materiał	Możliwość użycia w kuchenke mikrofalowej	Opis
Opakowania żywności typu fast food	Kubki i pojemniki z polistyrenu	○ Przeegrzanie może spowodować stopienie się materiałów.
	Papierowe torby lub gazety	× Mogą ulec zapłonowi.
	Papier makulaturowy i metalowe elementy ozdobne	× Mogą one doprowadzić do iskrzenia.
Wyroby szklane	Naczynia żaroodporne	○ Mogą być używane w kuchenke mikrofalowej pod warunkiem, że nie mają metalowych elementów ozdobnych.
	Delikatne wyroby szklane	○ Delikatne wyroby szklane mogą pękać w wyniku szybkiego podgrzania.
	Słoiki	○ Odpowiednie tylko do podgrzewania. Przed gotowaniem należy zdjąć pokrywkę.
Wyroby metalowe	Naczynia	× Mogą powodować iskrzenie lub pożar.
	Torby do zamrażania z zamknięciami	×
Wyroby papierowe	Talerze, kubki, serwetki i papier kuchenny	○ Do gotowania przez krótki czas. Pochłaniają nadmiar wilgoci.
	Papier makulaturowy	× Powoduje iskrzenie.

Materiał		Możliwość użycia w kuchenke mikrofalowej	Opis
Wyroby plastikowe	Pojemniki	○	Używane mogą być tylko pojemniki z plastiku odpornego na wysokie temperatury. Niektóre rodzaje plastiku mogą ulegać odkształceniu lub odbarwieniu w wysokich temperaturach.
	Folia kuchenna	○	Do zatrzymywania wilgoci po zakończeniu gotowania.
	Torby do zamrażania	△	Tylko torby odporne na gotowanie lub pieczenie.
Papier woskowy lub tłuszczoodporny		○	Do zatrzymywania wilgoci i zapobiegania rozpryskiwaniu się tłuszczu.

○ : Możliwość użycia w kuchenke mikrofalowej

△ : Używać ostrożnie

✗ : Brak możliwości użycia w kuchenke mikrofalowej

Obsługa

Omówienie funkcji

Funkcja			Zakres temperatury (poziom mocy)	Temperatura domyślna (poziom mocy)
Tryb ręczny		Mikrofalą	100-900 W	900 W
			Energia mikrofalowa umożliwia pieczenie lub podgrzewanie pożywienia bez zmiany jego postaci lub koloru.	
Tryb automatyczny		Programy automatyczne	Niedoświadczeni kucharze mogą korzystać z 15 przepisów programów automatycznych.	
		Automatyczne rozmrażanie	Kuchenka oferuje 5 programów rozmrażania.	
Funkcja specjalna		Utrzymanie ciepła	Ten tryb służy wyłącznie do utrzymywania temperatury potraw, które właśnie zostały ugotowane/upieczone.	
		Czyszczenie parą	Ta funkcja służy do czyszczenia lekkich zabrudzeń za pomocą pary.	
		Dezodoryzacja	Funkcja służy do dezodoryzacji kuchenki. Regularne korzystanie z tej funkcji pomaga usuwać nieprzyjemny zapach w kuchenke.	

Obsługa

Tryb Mikrofala

Mikrofałe to fale elektromagnetyczne o wysokiej częstotliwości. Energia mikrofalowa umożliwia pieczenie lub podgrzewanie pożywienia bez zmiany jego postaci lub koloru.

- Temperatura domyślna (lub poziom mocy) ulega zmianie na temperaturę najczęściej ustawianą w ciągu ostatnich 10 ustawień (lub poziom mocy).
- Należy używać wyłącznie przyborów kuchennych, które mogą być bezpiecznie stosowane w kuchenkach mikrofalowych.

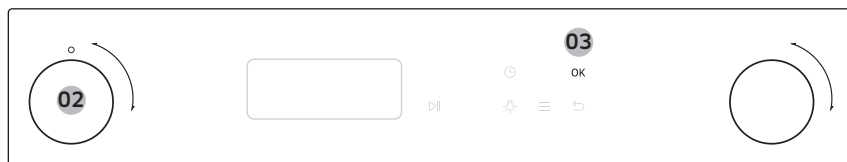

1. Włóż potrawę do pojemnika, którego można bezpiecznie używać w kuchenke mikrofalowej, następnie na zalecane akcesorium i zamknij drzwiczki.
2. Za pomocą pokrętki wyboru trybu aktywuj ekran i wybierz tryb **Mikrofała**.
3. Dotknij przycisku **OK**, aby potwierdzić.



4. Ustaw czas gotowania za pomocą **pokrętki wyboru wartości** i dotknij przycisku **OK**.
5. Aby rozpocząć gotowanie, dotknij przycisku **OK** po wybraniu przycisku Start. Zmiana poziomu mocy następuje po wybraniu opcji „gotowania przy użyciu mocy wyrażonej w watach” i wybrania żądanego poziomu mocy za pomocą elementu **pokrętki wyboru wartości** i przycisku **OK**.

Opcja	Opis
Start	Dotknij przycisku OK, aby rozpocząć – kuchenka rozpocznie gotowanie.
Ustaw czas pieczenia	Istnieje możliwość ustawienia żądanego czasu gotowania.
Zmień poziom mocy	Możesz zmienić poziom mocy (liczbę watów), ustawiając tryb Mikrofala lub Microwave combo (Mikrofałe komb.).

6. Po zakończeniu gotowania możesz wybrać opcję +30 sec (+30 s) za pomocą pokrętki wyboru wartości. Do wyjęcia potrawy użyj rękawic kuchennych.

⚠ PRZESTROGA

Korzystaj wyłącznie z naczyń żaroodpornych, takich jak szkło, ceramika lub porcelana kostna bez metalowych elementów ozdobnych.

Poziom mocy

Poziom	Wartość procentowa (%)	Moc wyjściowa (W)	Opis
WYSOKI	100	900	Do podgrzewania płynów.
NIŻSZY WYSOKI	83	750	Do podgrzewania i gotowania.
PODWYŻSZONY	67	600	
ŚREDNI	50	450	Do pieczenia mięsa i podgrzewania warzyw.
OBNIŻONY	33	300	
ROZMRAŻANIE	20	180	Do rozmrażania przed gotowaniem.
NISKI	11	100	Do rozmrażania warzyw.

Zmiana poziomu mocy i czasu gotowania w trakcie gotowania



1. Dotknij **OK** w czasie gotowania.
2. Za pomocą **pokrętła wyboru wartości** wybierz poziom mocy lub czas gotowania.
3. Dotknij **OK**.
4. Zmień wartość za pomocą **pokrętła wyboru wartości** .
5. Po dotknięciu przycisku **OK** można zmienić wartość.
6. W celu zmiany jedynie czasu gotowania dotknij . Następnie zmień czas gotowania zależnie od potrzeb.

Zatrzymanie pracy



1. W celu wyłączenia obróć **pokrętło wyboru trybu** .
 - Wyświetlacz kuchenki zostanie wyłączony, a po upływie 2 sekund na wyświetlaczu zostanie wyświetlony zegar.
 - Kuchenka zostanie wyłączona nawet w czasie gotowania, a następnie po 2 sekundach zostanie wyświetlony zegar.
2. Dotknij .
 - Kuchenka przestanie gotować.
 - Po dotknięciu i przytrzymaniu przycisku przez 3 sekundy gotowanie zostanie anulowane.
3. Dotknij , wybierz opcję **Tak** za pomocą **pokrętła wyboru wartości** , a następnie dotknij **OK**.

Mikrofala

Mikrofale to fale elektromagnetyczne o wysokiej częstotliwości. Energia mikrofalowa umożliwia pieczenie lub podgrzewanie pożywienia bez zmiany jego postaci lub koloru.

- Należy używać wyłącznie przyborów kuchennych, które mogą być bezpiecznie stosowane w kuchenkach mikrofalowych.

Krok 1	Krok 2	Krok 3	Krok 4
Mikrofala	>	>	>
	-	Czas gotowania (poziom mocy)	-

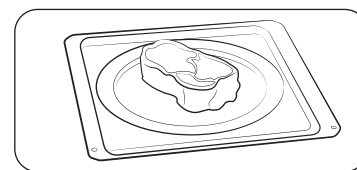

1. Włóż potrawę do pojemnika, którego można bezpiecznie używać w kuchenke mikrofalowej, następnie na zalecane akcesorium i zamknij drzwiczki.
2. Wykonaj czynności 1-3 opisane w **Tryb Mikrofala** na stronach 16-17. Kuchenka zostanie włączona po ustawieniu czasu gotowania.
3. Po zakończeniu gotowania możesz wybrać opcję +30 sec (+30 s) za pomocą pokrętła wyboru wartości. Do wyjęcia potrawy użyj rękawic kuchennych.

PRZESTROGA

Korzystaj wyłącznie z naczyń żaroodpornych, takich jak szkło, ceramika lub porcelana kostna bez metalowych elementów ozdobnych.

Obsługa

Tryb automatyczny

Kuchenka oferuje 2 różne tryby automatyczne: Automatyczne rozmrażanie i Programy automatyczne. Wybierz ten, który najbardziej pasuje do Twoich potrzeb.

Krok 1. Wybór trybu



1. Za pomocą **pokrętła wyboru trybu** aktywuj panel sterowania i wybierz **Tryb automatyczny**.
 - Automatyczne rozmrażanie (❄️), Programy automatyczne (AUTO)
2. Dotknij **OK**, aby potwierdzić.

Krok 2. Wybór menu

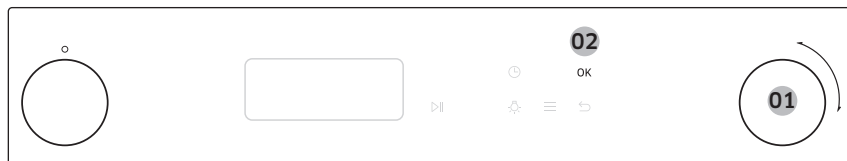

1. Obróć **pokrętło wyboru wartości**, aby wybrać preferowany program.
2. Dotknij **OK**, aby potwierdzić.

Krok 3. Ustaw wagę

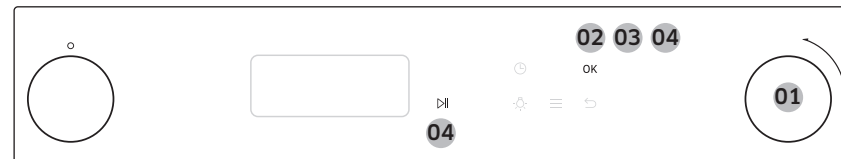

1. Obróć **pokrętło wyboru wartości**, aby ustawić żądaną wagę.
2. Po zakończeniu dotknij **OK**.
3. Na wyświetlaczu zostanie wyświetlone menu i przewodnik po akcesoriach. (Dotknij **OK**).
4. Dotknij **▶️** lub **OK** w celu rozpoczęcia gotowania.

⚠️ PRZESTROGA

Do wyjmowania jedzenia zawsze używaj rękawic kuchennych.

📖 UWAGA

Czas gotowania jest wstępnie zaprogramowany dla każdego menu i nie można go zmienić.

AUTO Programy automatyczne

Niedoświadczeni kucharze mogą korzystać z 15 przepisów programów automatycznych. To rozwiązanie pozwala zaoszczędzić czas i przyspieszyć naukę. Czas i temperatura gotowania będą regulowane zgodnie z wybranym przepisem.

Krok 1 Programy automatyczne > Krok 2 Menu > Krok 3 Waga

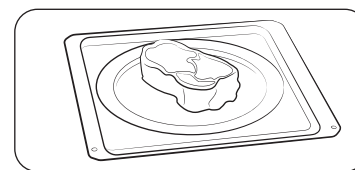

1. Umieść jedzenie w odpowiednim naczyniu, ustaw naczynie na zalecanym akcesorium i zamknij drzwiczki.
2. Wykonaj czynności 1-3 opisane w części **Tryb automatyczny** na stronach 18-18.
3. Po zakończeniu gotowania użyj rękawic kuchennych, aby wyjąć potrawę.

Obsługa

Potrawa	Waga (kg)	Instrukcje
Mleko dla niemowląt	0,1 0,2	Zamieszaj lub wstrząśnij i przelej do wysterylizowanej szklanej butelki. Postaw na środku płyty ceramicznej. Gotuj bez przykrycia. Wstrząśnij i odstaw na co najmniej 3 minuty. Przed podaniem wstrząśnij i ostrożnie sprawdź temperaturę.
Świeże warzywa	0,3-0,4 0,5-0,6	Po umyciu, oczyszczeniu i pocięciu na kawałki o podobnej wielkości zważ warzywa. Umieść je w szklanej misie z przykrywką. Dodaj 45 ml (3 łyżki stołowe) wody. Umieść miskę na środku. Gotuj pod przykryciem. Wymieszaj po ugotowaniu i odczekaj 2-3 minuty.
Mrożone warzywa	0,3-0,4 0,4-0,5	Umieść mrożone warzywa, takie jak brokuły, kawałki marchewki, kalafior lub groszek do szklanej misie z przykrywką. Dodaj 1-2 łyżki stołowe wody. Umieść miskę na środku. Gotuj pod przykryciem. Wymieszaj po ugotowaniu i odczekaj 2-3 minuty.
Obrany ziemniak	0,5-0,6 0,7-0,8	Po umyciu, oczyszczeniu i pocięciu na kawałki o podobnej wielkości zważ ziemniaki. Umieść je w szklanej misie z przykrywką. Dodaj 45-60 ml (3-4 łyżki stołowe) wody. Umieść miskę na środku. Wymieszaj po ugotowaniu i odczekaj 2-3 minuty.
Ziemniak w mundurku	0,3-0,4 0,5-0,6	Nakłuj kilkakrotnie każdego ziemniaka za pomocą widelca. Umieść nieobrane ziemniaki na płycie ceramicznej. Wyjmij z kuchenki, owiń folią i pozostaw od 3 do 5 minut po zakończeniu gotowania.
Biały ryż	0,3-0,4	Użyj białego ryżu parboiled i dodaj podwójną ilość zimnej wody. Na przykład: podczas gotowania 0,3 kg ryżu dodaj 600 ml zimnej wody. Użyj szklanej miski żaroodpornej z przykrywką. Umieść miskę na środku. Gotuj pod przykryciem. Wymieszaj po ugotowaniu i odczekaj 5 minut.

Potrawa	Waga (kg)	Instrukcje
Makaron	0,2 0,4	Umieść makaron w dużym szklanym naczyniu żaroodpornym i dodaj 1-1,5 l wrzącej wody oraz szczyptę soli, a następnie dobrze wymieszaj. Gotuj bez przykrycia. W czasie gotowania i po jego zakończeniu od czasu do czasu zamieszaj. Po ugotowaniu trzymaj pod przykryciem od 3 do 5 minut, a następnie starannie odcedź.

UWAGA

Tryb Programy automatyczne wykorzystuje energię mikrofalową do ogrzewania jedzenia. Dlatego też wskazania dotyczące przyborów kuchennych i inne środki ostrożności związane z korzystaniem z kuchenki mikrofalowej muszą być ściśle przestrzegane podczas korzystania z tego trybu.

Zasady Automatyczne rozmrażanie

Potrawa	Waga (kg)	Instrukcje
Mięso	0,2-1,5	Ostoń brzegi folią aluminiową. Po usłyszeniu sygnału obróć mięso na drugą stronę. Ten program jest odpowiedni do rozmrażania wołowiny, baraniny, wieprzowiny, steków, mięsa krojonego i mielonego. Odstaw na 20-90 minut.
Drób	0,2-1,5	Ostoń końce udek i skrzydełek folią aluminiową. Po usłyszeniu sygnału obróć drób na drugą stronę. Ten program jest odpowiedni do rozmrażania całych kurczaków, a także kawałków kurczaka. Odstaw na 20-90 minut.
Ryby	0,2-1,5	Ostoń ogon ryby folią aluminiową. Po usłyszeniu sygnału obróć rybę na drugą stronę. Ten program jest odpowiedni do rozmrażania całych ryb oraz filetów rybnych. Odstaw na 20-90 minut.
Chleb lub ciasto	0,1-0,8	Umieść chleb na kawałku ręcznika papierowego i po usłyszeniu sygnału obróć na drugą stronę. Połóż ciasto na talerzu ceramicznym i – jeśli to możliwe – po usłyszeniu sygnału obróć na drugą stronę. (Kuchenka działa przez cały czas i wyłącza się po otwarciu drzwiczek). Ten program jest odpowiedni do rozmrażania wszystkich rodzajów chleba krojonego lub całego, a także bułek i bagietek. Bułki należy ułożyć w okrąg. Ten program jest odpowiedni do wszystkich rodzajów ciast drożdżowych, francuskich, kruchych ciastek i serników. Nie jest odpowiedni do ciasta kruchego, ciast z kremem lub z owocami ani ciast z czekoladową dekoracją. Odstaw na 10-30 minut.
Owoce	0,1-0,6	Rozprowadź zamrożone owoce równo na płycie ceramicznej. Program ten jest odpowiedni do takich owoców, jak porzeczki, jagody i owoce tropikalne. Odstaw na 5-15 minut.

UWAGA

Tryb Automatyczne rozmrażanie wykorzystuje energię mikrofalową do ogrzewania jedzenia. Dlatego też wskazania dotyczące przyborów kuchennych i inne środki ostrożności związane z korzystaniem z kuchenki mikrofalowej muszą być ściśle przestrzegane podczas korzystania z tego trybu.

Funkcja specjalna

Utrzymanie ciepła

Funkcja Utrzymanie ciepła utrzymuje wysoką temperaturę potrawy do momentu jej podania. Dzięki tej funkcji posiłki są ciepłe do czasu ich podania.

Po zakończeniu gotowania

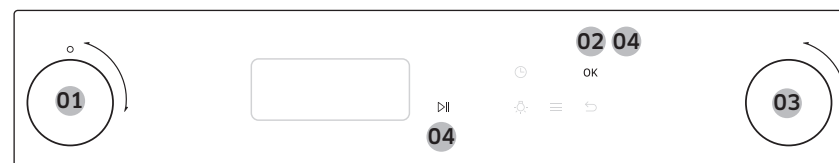

1. Za pomocą **pokręta wyboru trybu** aktywuj panel sterowania i wybierz opcję **Utrzymanie ciepła** (☺).
2. Dotknij **OK**, aby potwierdzić.
3. Obróć **pokręto wyboru wartości**, aby wybrać czas pracy urządzenia.
4. Po zakończeniu dotknij **OK** lub **▶||**, aby rozpocząć.

PRZESTROGA

- Do wyjmowania jedzenia zawsze używaj rękawic kuchennych.
- Nie używaj tej funkcji do podgrzewania zimnej potrawy. Funkcji tej używaj tylko do utrzymywania ciepła jedzenia, które właśnie zostało ugotowane.
- Nie używaj tej funkcji dłużej niż przez godzinę. W przeciwnym razie może to wpłynąć na jakość jedzenia.
- Aby potrawa była chrupiąca, nie przykrywaj potrawy w czasie, gdy jest włączona funkcja utrzymywania temperatury.

Obsługa

Czyszczenie parą

Ta funkcja służy do czyszczenia lekkich zabrudzeń za pomocą pary.

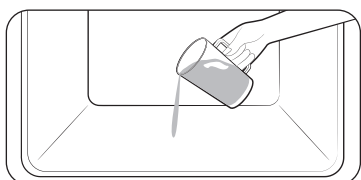

Wlej około 100 ml wody na dno pustej kuchenki i zamknij drzwiczki.

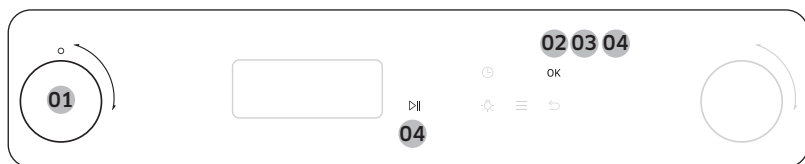

1. Za pomocą **pokrętki wyboru trybu** aktywuj panel sterowania i wybierz opcję **Czyszczenie parą** ().
2. Dotknij **OK** , aby potwierdzić.
3. Dotknij **OK** w celu odczytu komunikatu.
4. Po zakończeniu dotknij **OK** lub **▶||** , aby rozpocząć.

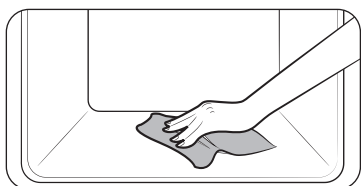

Po zakończeniu funkcji **Czyszczenie parą** wyczyść wnętrze piekarnika za pomocą suchej ściereczki.

OSTRZEŻENIE

Nie otwieraj drzwiczek przed zakończeniem cyklu. Woda wewnątrz kuchenki jest bardzo gorąca i może spowodować poparzenia.

UWAGA

- Tej funkcji należy używać dopiero po całkowitym ostygnięciu kuchenki do temperatury pokojowej.

- NIE WOLNO używać wody destylowanej.
- NIE WOLNO stosować do czyszczenia kuchenki myjek wysokociśnieniowych lub urządzeń do czyszczenia ze strumieniem pary.
- Jeśli wnętrze kuchenki jest gorące, funkcja automatycznego czyszczenia nie zostanie uruchomiona. Poczekaj, aż kuchenka ostygnie, a następnie spróbuj ponownie.
- Nie wolno nalewać wody na dno kuchenki przy użyciu siły. Należy to zrobić delikatnie. W przeciwnym razie woda wyleje się do przodu.



Dezodoryzacja

Ta funkcja służy do usuwania przykrych zapachów z wnętrza kuchenki. Regularne korzystanie z tej funkcji pomaga usuwać nieprzyjemny zapach w kuchence.



1. Za pomocą **pokrętki wyboru trybu** aktywuj panel sterowania i wybierz opcję **Dezodoryzacja** ().
2. Dotknij **OK** , aby potwierdzić.
3. Obróć **pokrętkę wyboru wartości** , aby ustawić czas, a następnie dotknij opcji **OK** . (Domyślnie ustawiony czas to 5 minut).
4. Po zakończeniu dotknij **OK** lub **▶||** , aby rozpocząć.

Więcej funkcji

Menu	Opis
Minutnik	Umożliwia ustawienie licznika czasu.
Zablokuj	Pozwala na blokadę panelu sterowania.
Moje tryby	Zapewnia możliwość edycji listy trybów gotowania.
Limit czasu ekranu	Umożliwia ustawienie czasu wygaśnięcia wyświetlacza.
Ustaw czas	Umożliwia ustawienie aktualnego czasu.  UWAGA Szczegółowe instrukcje podano na stronie 13.
Ustaw datę	Umożliwia ustawienie aktualnej daty.  UWAGA Szczegółowe instrukcje podano na stronie 13.
Format godziny	Możesz ustawić format 12- lub 24-godzinny.  UWAGA Szczegółowe instrukcje podano na stronie 13.
Dźwięk	Umożliwia włączenie lub wyłączenie dźwięków (sygnałów akustycznych) kuchenki.



Minutnik

1. Dotknij , a następnie dotknij **OK**.
2. Wybierz opcję **Minutnik** za pomocą **pokrętła wyboru wartości**, a następnie dotknij **OK**.
3. Ustaw minutnik (godziny i minuty) za pomocą **pokrętła wyboru wartości**, a następnie dotknij **OK**.
4. Dotknij **OK** w celu uruchomienia licznika czasu.
5. Aby wstrzymać, anulować lub edytować minutnik, dotknij **OK** lub obróć **pokrętło wyboru wartości**.

Zablokuj

1. Dotknij , a następnie dotknij **OK**.
2. Wybierz opcję **Zablokuj** za pomocą **pokrętła wyboru wartości**, a następnie dotknij **OK**.
3. Aby odblokować panel sterowania, dotknij i przytrzymaj przycisk  przez 3 sekundy.

Moje tryby

1. Dotknij , a następnie dotknij **OK**.
2. Wybierz opcję **Moje tryby** za pomocą **pokrętła wyboru wartości**, a następnie dotknij **OK**.
3. Obróć **pokrętło wyboru wartości** i dotknij opcji **OK** w celu wyboru lub cofnięcia wyboru trybu.
4. Dotknij  lub , aby zapisać.
5. Wybierz opcję **Zapisz**, aby zapisać zmiany.

Limit czasu ekranu

1. Dotknij , a następnie dotknij **OK**.
2. Wybierz opcję **Limit czasu ekranu** za pomocą **pokrętła wyboru wartości**, a następnie dotknij **OK**.
3. Obróć **pokrętło wyboru wartości**, aby wybrać żądany czas.
4. Dotknij **OK**, aby zapisać zmiany.

Dźwięk

1. Dotknij , a następnie dotknij **OK**.
2. Wybierz opcję **Dźwięk** za pomocą **pokrętła wyboru wartości**, a następnie dotknij **OK**.
3. Obróć **pokrętło wyboru wartości**, aby wybrać opcję **Wł.** lub **Wył.**
4. Dotknij **OK**, aby zapisać zmiany.

Obsługa

Ustawienia systemu

Dotknij i przytrzymaj przycisk  przez 3 sekundy, aby wprowadzić menu **Ustawienia systemu**, a następnie obróć **pokrętło wyboru wartości** w celu zmiany różnych ustawień kuchenki. Szczegółowe opisy podano w poniższej tabeli.

Ustawienia systemu	Opis
Wi-Fi	Umożliwia włączanie i wyłączenie Wi-Fi.
Język	Umożliwia wybór języka.
Moje wzory	Ta funkcja zapamiętuje i przechowuje ustawienia gotowania.
Tryb demonstracyjny	Używany przez sprzedawców wyłącznie do celów demonstracyjnych.
Resetuj	Pozwala na wyzerowanie ustawień. (Więcej funkcji, Ustawienia systemu)

Wi-Fi / Moje wzory / Tryb demonstracyjny

1. Dotknij i przytrzymaj  przez 3 sekundy, aby wprowadzić menu **Ustawienia systemu**, a następnie dotknij przycisku **OK**.
2. Wybierz żądane menu za pomocą **pokrętła wyboru wartości** i dotknij **OK**.
3. Obróć **pokrętło wyboru wartości**, aby wybrać opcję **Wł.** lub **Wył.**
4. Dotknij **OK**, aby zapisać zmiany.

Język

1. Dotknij i przytrzymaj  przez 3 sekundy, aby wprowadzić menu **Ustawienia systemu**, a następnie dotknij przycisku **OK**.
2. Wybierz opcję **Język** za pomocą **pokrętła wyboru wartości** i dotknij **OK**.
3. Obróć **pokrętło wyboru wartości**, aby wybrać żądany język.
4. Dotknij **OK**, aby zapisać zmiany.

Resetuj

1. Dotknij i przytrzymaj  przez 3 sekundy, aby wprowadzić menu **Ustawienia systemu**, a następnie dotknij przycisku **OK**.
2. Wybierz opcję **Resetuj** za pomocą **pokrętła wyboru wartości**, a następnie dotknij **OK**.
3. Obróć **pokrętło wyboru wartości**, aby wybrać opcję **Resetuj** lub **Anuluj**.
4. Dotknij **OK**, aby potwierdzić.

Łatwa konfiguracja AP

Aby korzystać z funkcji monitorowania kuchenki, należy pobrać aplikację SmartThings do urządzenia mobilnego. Funkcje, które można obsługiwać za pomocą aplikacji SmartThings, mogą nie działać płynnie, jeśli warunki komunikacji są złe lub jeśli kuchenka została zainstalowana w miejscu o słabym sygnale sieci Wi-Fi.

Ze względów bezpieczeństwa funkcja zdalnego sterowania nie jest dostępna w trybie Mikrofalą.

Łączenie kuchenki mikrofalowej

1. Pobierz i otwórz aplikację SmartThings na urządzeniu mobilnym.
2. Postępuj zgodnie z instrukcjami aplikacji widocznymi na ekranie, aby połączyć kuchenkę z aplikacją.
3. Dotknij  przez 3 sekundy, aby połączyć z urządzeniem Wi-Fi.

Inteligentne pieczenie

Gotowanie ręczne

Zasady przygotowywania potraw w trybie kuchenki mikrofalowej

Ogólne wskazówki

Jedzenie, które można przygotowywać w kuchenke mikrofalowej

Do gotowania w kuchenke mikrofalowej nadaje się wiele rodzajów żywności, w tym świeże i mrożone warzywa, owoce, makaron, ryż, zboża, fasola, ryby i mięso. W kuchenke mikrofalowej można również przygotować sosy, kremy, zupy, konserwy i konfitury.

Przykrywanie w czasie gotowania

Należy pamiętać o przykrywaniu jedzenia w czasie gotowania, ponieważ unosząca się para ułatwia gotowanie. Jedzenie można przykrywać na różne sposoby, np. za pomocą ceramicznego talerza, plastikowej pokrywki lub folii kuchennej do kuchenek mikrofalowych.

Czas oczekiwania po ugotowaniu

Ważne jest, aby po zakończeniu gotowania odczekać kilka chwil w celu wyrównania się temperatury potrawy.

Zasady przygotowywania mrożonych warzyw

Użyj odpowiedniego szklanego naczynia żaroodpornego z pokrywką. Gotuj warzywa pod przykryciem co najmniej przez czas określony w tabeli.

Aby uzyskać odpowiednią miękkość warzyw, czas gotowania można nieco wydłużyć. Warzywa należy zamieszać dwukrotnie podczas gotowania oraz jeszcze raz po jego zakończeniu. Po zakończeniu gotowania dodaj sól, zioła lub masło. Po ugotowaniu warzywa powinny pozostać przykryte w podanym czasie oczekiwania.

Potrawa	Porcja (g)	Moc (W)	Czas (min)	Czas oczekiwania (min)	Instrukcje
Szpinak	150	600	5-6	2-3	Dodaj 15 ml (1 łyżkę stołową) zimnej wody.
Brokuły	300	600	8-9	2-3	Dodaj 30 ml (2 łyżki stołowe) zimnej wody.
Groszek	300	600	7-8	2-3	Dodaj 15 ml (1 łyżkę stołową) zimnej wody.

Potrawa	Porcja (g)	Moc (W)	Czas (min)	Czas oczekiwania (min)	Instrukcje
Zielona fasolka	300	600	7½-8½	2-3	Dodaj 30 ml (2 łyżki stołowe) zimnej wody.
Mieszanka warzyw (marchewka/groszek/kukurydza)	300	600	7-8	2-3	Dodaj 15 ml (1 łyżkę stołową) zimnej wody.
Mieszanka warzyw (danie chińskie)	300	600	7½-8½	2-3	Dodaj 15 ml (1 łyżkę stołową) zimnej wody.

Zasady gotowania świeżych warzyw

Użyj odpowiedniego szklanego naczynia żaroodpornego z pokrywką. Jeśli w tabeli poniżej nie została zalecona inna ilość wody, dodaj 30-45 ml zimnej wody (2-3 łyżki stołowe) na każde 250 g warzyw. Gotuj warzywa pod przykryciem co najmniej przez czas określony w tabeli. Aby uzyskać odpowiednią miękkość warzyw, czas gotowania można nieco wydłużyć. Zamieszaj warzywa w czasie gotowania i po jego zakończeniu. Po zakończeniu gotowania dodaj sól, zioła lub masło. Przykryj na 3 minuty.

Wskazówka: Pokrój świeże warzywa na kawałki o równej wielkości. Im mniejsze kawałki, tym krótszy czas ich gotowania.

Podczas gotowania świeżych warzyw kuchenka powinna być ustawiona na maksymalną moc (900 W).

Potrawa	Porcja (g)	Czas (min)	Czas oczekiwania (min)	Instrukcje
Brokuły	250 500	4-5 5-6	3	Przygotuj kawałki o równej wielkości. Ułóż je łydkami do środka.
Brukselki	250	5-6	3	Dodaj 60-75 ml (5-6 łyżek stołowych) wody.
Marchew	250	5-6	3	Pokrój marchewki na plasterki o podobnej wielkości.

Inteligentne pieczenie

Potrawa	Porcja (g)	Czas (min)	Czas oczekiwania (min)	Instrukcje
Kalafior	250 500	5-6 7-8	3	Przygotuj kawałki o równej wielkości. Przekrój większe różyczki na pół. Ułóż je todygami do środka.
Cukinie	250	3-4	3	Pokrój cukinie na plasterki. Dodaj 30 ml (2 łyżki stołowe) wody lub trochę masła. Gotuj do pierwszej miękkości.
Bakłażany	250	3-4	3	Potnij bakłażany na małe plasterki i polej je 1 łyżką stołową soku z cytryny.
Por	250	3-4	3	Pokrój pory na grube plastry.
Pieczarki	125 250	1-2 2-3	3	Przygotuj małe grzyby lub pokrój większe na plasterki. Nie dodawaj wody. Polej sokiem z cytryny. Dopraw solą i pieprzem. Przed podaniem odcedź.
Cebula	250	4-5	3	Pokrój cebule na plasterki lub połówki. Dodaj 15 ml (1 łyżkę stołową) wody.
Papryka	250	4-5	3	Pokrój paprykę na małe plasterki.
Ziemniaki	250 500	4-5 7-8	3	Zważ obrane ziemniaki i pokrój je w kostkę o równej wielkości.
Rzepa	250	5-6	3	Pokrój rzepę w małą kostkę.

Zasady gotowania ryżu i makaronu

Ryż: Użyj dużego szklanego naczynia żaroodpornego z pokrywką. (Uwaga: w czasie gotowania ryż podwaja swoją objętość). Gotuj pod przykryciem. Po zakończeniu czasu gotowania pomieszaj ryż i odstaw na chwilę. Dodaj sól lub ziota albo masło. Uwaga: po zakończeniu czasu gotowania może okazać się, że ryż nie wchłonął całej wody.

Makaron: Użyj dużej szklanej miski żaroodpornej. Dodaj wrzącą wodę, szczyptę soli i dobrze wymieszaj. Gotuj bez przykrycia. W czasie gotowania i po jego zakończeniu od czasu do czasu zamieszaj. Po ugotowaniu trzymaj pod przykryciem, a następnie starannie odcedź.

Potrawa	Porcja (g)	Moc (W)	Czas (min)	Czas oczekiwania (min)	Instrukcje
Biały ryż (parboiled)	250 375	900	17-18 18-20	5	Dodaj 500 ml zimnej wody. Dodaj 750 ml zimnej wody.
Brazowy ryż (parboiled)	250 375	900	20-22 22-24	5	Dodaj 500 ml zimnej wody. Dodaj 750 ml zimnej wody.
Ryż mieszany (ryż i dziki ryż)	250	900	17-19	5	Dodaj 500 ml zimnej wody.
Mieszanka zbóż (ryż i zboża)	250	900	18-20	5	Wlej 400 ml zimnej wody.
Makaron	250	900	10-11	5	Wlej 1000 ml gorącej wody.

Podgrzewanie

Kuchenka mikrofalowa umożliwia podgrzanie jedzenia w czasie o wiele krótszym niż na tradycyjnej kuchni.

Układanie i przykrywanie

Unikaj podgrzewania dużych kawałków jedzenia, na przykład całej sztuki mięsa – mogą się one przypalać lub wysychać na wierzchu, pozostając zimne wewnątrz. Lepszy efekt można osiągnąć dzięki podgrzewaniu mniejszych kawałków. Przykrycie podgrzewanego jedzenia zapobiegnie także jego wysuszeniu.

Poziomy mocy

Jedzenie może być podgrzewane z zastosowaniem różnych poziomów mocy. Ogólnie rzecz biorąc w przypadku większych ilości delikatnego jedzenia (lub potraw, które się szybko rozgrzewają, takich jak pasztet) należy użyć niższego poziomu mocy.

Mieszanie

Podczas podgrzewania jedzenia należy pamiętać o zamieszaniu lub obróceniu jedzenia na drugą stronę. Jeśli to możliwe, przed podaniem jedzenie należy zamieszać ponownie. Mieszanie jest szczególnie ważne podczas podgrzewania płynów.

Podgrzewanie i czas oczekiwania po podgrzaniu

Podczas podgrzewania danej potrawy po raz pierwszy warto zanotować czas na przyszłość. Należy unikać przegrzewania. Gdy dokładny czas gotowania nie jest znany, lepiej ustawić krótszy czas. Gdy okaże się to konieczne, zawsze można zwiększyć czas podgrzewania. Upewnij się zawsze, że jedzenie zostało równomiernie podgrzane. Po podgrzaniu pozostaw jedzenie na krótki czas, aby jego temperatura mogła się wyrównać. Zalecany czas oczekiwania po podgrzaniu to od 2 do 4 minut.

Podgrzewanie płynów

W trakcie podgrzewania płynów zachowaj szczególną ostrożność. Aby uniknąć gwałtownego wrzenia i ewentualnego poparzenia, do napojów należy włożyć łyżeczkę lub szklaną pałeczkę. Płyn mieszać w trakcie podgrzewania, zawsze zamieszać po zakończeniu. W przypadku podgrzewania płynu należy odczekać co najmniej 20 sekund, aby jego temperatura mogła się wyrównać.

Podgrzewanie odżywek dla dzieci

Jedzenie dla dzieci

Podczas podgrzewania posiłków dla dzieci należy zachować szczególną ostrożność. Jedzenie wóź do głębokiego talerza ceramicznego. Przykryj plastikową pokrywką. Po podgrzaniu dokładnie wymieszaj. Przed podaniem odstaw na 2-3 minuty. Wymieszaj ponownie i sprawdź temperaturę. Zalecana temperatura: w zakresie 30-40 °C.

Mleko dla niemowląt

Wlej mleko do sterylnej szklanej butelki. Podgrzewaj bez przykrycia. Nie wolno podgrzewać butelki z założonym smoczkiem, ponieważ w przypadku przegrzania może to spowodować jej eksplozję. Wstrząśnij przed odstawieniem, a następnie jeszcze raz przed podaniem dziecku. Przed podaniem mleka lub pożywienia dla dzieci należy zawsze dokładnie sprawdzić jego temperaturę. Zalecana temperatura: 37 °C.

Podgrzewanie jedzenia i mleka dla dzieci

Poziomy mocy i czas podgrzewania zostały podane w poniższej tabeli.

Potrawa	Porcja	Moc	Czas	Czas oczekiwania (min)	Instrukcje
Jedzenie dla dzieci (warzywa + mięso)	190 g	600 W	30-40 s	2-3	Wyłóż jedzenie na głęboki talerz ceramiczny. Gotuj pod przykryciem. Zamieszaj po zakończeniu czasu gotowania. Odstaw na 2-3 minuty. Przed podaniem zamieszaj i ostrożnie sprawdź temperaturę.

Inteligentne pieczenie

Potrawa	Porcja	Moc	Czas	Czas oczekiwania (min)	Instrukcje
Kaszka dla dzieci (zboża + mleko + owoce)	190 g	600 W	20-30 s	2-3	Wytóż jedzenie na głęboki talerz ceramiczny. Gotuj pod przykryciem. Zamieszaj po zakończeniu czasu gotowania. Odstaw na 2-3 minuty. Przed podaniem zamieszaj i ostrożnie sprawdź temperaturę.
Mleko dla niemowląt	100 ml 200 ml	300 W	30-40 s Od 50 s do 1 min	2-3	Zamieszaj lub wstrząśnij i przelej do wysterylizowanej szklanej butelki. Postaw na środku płyty ceramicznej. Gotuj bez przykrycia. Wstrząśnij i odstaw na co najmniej 3 minuty. Przed podaniem wstrząśnij i ostrożnie sprawdź temperaturę.

Inteligentne pieczenie

Podgrzewanie płynów i jedzenia

Poziomy mocy i czas podgrzewania zostały podane w poniższej tabeli.

Potrawa	Porcja	Moc	Czas	Czas oczekiwania (min)	Instrukcje
Napój	250 ml (1 kubek) 500 ml (2 kubki)	900 W	1½-2 2-3	1-2	Wlej do ceramicznej filiżanki i podgrzewaj bez przykrycia. Postaw filiżankę na środku płyty ceramicznej. Dokładnie wymieszaj przed rozpoczęciem i po upływie czasu oczekiwania.
Zupa (schłodzona)	250 g	900 W	3-4	2-3	Wlej do głębokiego talerza ceramicznego. Przykryj plastikową pokrywką. Po podgrzaniu dokładnie wymieszaj. Wymieszaj ponownie przed podaniem.
Gulasz (schłodzone)	350 g	600 W	5-6	2-3	Wlej do głębokiego talerza ceramicznego. Przykryj plastikową pokrywką. Po podgrzaniu dokładnie wymieszaj. Wymieszaj ponownie przed podaniem.
Makaron z sosem (schłodzony)	350 g	600 W	5-6	2-3	Wlej do głębokiego talerza ceramicznego. Przykryj plastikową pokrywką. Po podgrzaniu dokładnie wymieszaj. Wymieszaj ponownie przed podaniem.
Potrawa na talerzu (schłodzone)	350 g 450 g	600 W	5-6 6-7	3	Umieść danie składające się z 2-3 schłodzonych składników na talerzu ceramicznym. Przykryj kuchenną folią do kuchenek mikrofalowych.

Rozmrażanie

Kuchenki mikrofalowe nadają się doskonale do rozmrażania żywności. Umożliwiają one skuteczne rozmrożenie w krótkim czasie. Jest to niezwykle wygodne, np. w przypadku niespodziewanych gości.

Mrożony drób musi być całkowicie rozmrożony przed ugotowaniem. Usuń metalowe elementy i opakowanie, aby płyn powstały podczas rozmrażania mógł swobodnie ściekać.

Umieść zamrożone jedzenie na talerzu bez przykrycia. W połowie czasu rozmrażania obróć na drugą stronę i odlej płyn. Usuń podroby jak tylko będzie to możliwe. Od czasu do czasu sprawdzaj jedzenie, aby upewnić się, czy nie jest ciepłe. Jeśli małe lub cienkie części rozmrażanego jedzenia zaczynają się nagrzewać, można je ostonić podczas rozmrażania, owijając bardzo małymi kawałkami folii aluminiowej.

Jeśli zewnętrzna część drobiu zacznie się rozgrzewać, naciśnij przycisk **STOP** i odczekaj 20 minut, a następnie kontynuuj. Pozostaw ryby, mięso i drób jeszcze na jakiś czas w celu dokończenia rozmrażania. Czas oczekiwania przy pełnym rozmrożeniu może różnić się w zależności od ilości jedzenia. Więcej informacji można znaleźć w tabeli na następnej stronie.

Wskazówka: Cienkie kawałki jedzenia rozmrażają się lepiej niż grube, a mniejsza ilość może zostać rozmrożona w krótszym czasie. Pamiętaj o tym podczas zamrażania i rozmrażania jedzenia.

W celu rozmrożenia jedzenia zamrożonego w temperaturze od -18 do -20 °C należy kierować się wskazówkami zawartymi w tabeli obok.

Wszystkie rodzaje jedzenia należy rozmrażać przy użyciu poziomu mocy do rozmrażania (180 W).

Umieść jedzenie na płycie ceramicznej, połóż płytę ceramiczną na półce 1.

Potrawa	Porcja (g)	Czas (min)	Czas oczekiwania (min)	Instrukcje
MIĘSO				
Mielona wołowina	250 500	6-7 8-12	15-30	Umieść mięso na talerzu ceramicznym. Ostoń cieńsze brzegi za pomocą folii aluminiowej. Obróć na drugą stronę po upływie połowy czasu rozmrażania!
Steki wieprzowe	250	7-8		
DRÓB				
Kawałki kurczaka	500 (2 szt.)	12-14	15-60	Umieść na talerzu ceramicznym kawałki kurczaka skórką do dołu, a całego kurczaka piersiami do dołu. Ostoń cieńsze kawałki, takie jak skrzydełka i końce udek, za pomocą folii aluminiowej. Obróć na drugą stronę po upływie połowy czasu rozmrażania!
Cały kurczak	1200	28-32		
RYBY				
Filety rybne	200	6-7	10-25	Umieść mrożone ryby na środku talerza ceramicznego. Cieńsze końce podłóż pod grubsze części. Nałóż folię aluminiową na węższe końce filetów. Owiń folią ogon całej ryby. Obróć na drugą stronę po upływie połowy czasu rozmrażania!
Całe ryby	400	11-13		

Inteligentne pieczenie

Potrawa	Porcja (g)	Czas (min)	Czas oczekiwania (min)	Instrukcje
OWOCE				
Jagody	300	6-7	5-10	Roztóż owoce na płaskim, okrągłym, szklanym naczyniu (o dużej średnicy).
PIECZYWO				
Butki (każda ok. 50 g)	2 szt. 4 szt.	1-1½ 2½-3	5-20	Ułóż bułki w okręgu, a chleb poziomo na papierze kuchennym na talerzu ceramicznym. Obróć na drugą stronę po upływie połowy czasu rozmrażania!
Tosty/kanapki	250 500	4-4½ 7-9		

Szybko i łatwo

Topienie masła

Włóż 50 g masła do niewielkiego, głębokiego szklanego naczynia. Przykryj plastikową pokrywką. Podgrzewaj przez 30-40 sekund, używając mocy 800 W, aż do roztopienia masła.

Roztapianie czekolady

Włóż 100 g czekolady do niewielkiego, głębokiego szklanego naczynia. Podgrzewaj przez 3-5 minut, używając mocy 450 W, aż do roztopienia. Podczas roztapiania zamieszaj raz lub dwa razy. Wyjmując, używaj rękawic kuchennych!

Roztapianie skrzystalizowanego miodu

Włóż 20 g skrzystalizowanego miodu do niewielkiego, głębokiego szklanego naczynia. Podgrzewaj przez 20-30 sekund, używając mocy 300 W, aż do roztopienia miodu.

Topienie żelatyny

Włóż suchą żelatynę (10 g) na 5 minut do zimnej wody. Nasiąkniętą i odsączoną żelatynę przełóż do małej szklanej miseczki żaroodpornej. Podgrzewaj przez 1 minutę przy użyciu mocy 300 W. Zamieszaj po roztopieniu.

Przygotowywanie polewy i lukru na ciasta

Wymieszaj lukier błyskawiczny (ok. 14 g), 40 g cukru i 250 ml zimnej wody. Gotuj bez przykrycia w szklanym naczyniu żaroodpornym przez 3½-4½ minuty, używając mocy 800 W, aż polewa lub lukier staną się przezroczyste. Podczas gotowania zamieszaj dwukrotnie.

Gotowanie dżemu

Włóż 600 g owoców (np. zmiksowanych jagód) do odpowiedniej wielkości szklanej miski żaroodpornej z przykrywką. Dodaj 300 g cukru żelującego i dokładnie wymieszaj. Gotuj pod przykryciem przez 10-12 minut, używając mocy 800 W. Kilkakrotnie wymieszaj podczas gotowania. Przełóż zawartość bezpośrednio do niewielkich, zakręcanych słoików na dżem. Postaw słoiki na wieczkach i pozostaw na 5 minut.

Gotowanie budyniu

Wsyp proszek budyniowy do mleka (500 ml), przestrzegając instrukcji producenta, a następnie dokładnie wymieszaj. Użyj odpowiedniej wielkości szklanej miski żaroodpornej z przykrywką. Gotuj pod przykryciem przez 6½-7½ minuty, używając mocy 800 W. Wielokrotnie mieszaj w czasie gotowania.

Rumienienie migdałów w płatkach

Rozsyp równo 30 g migdałów w płatkach na średniej wielkości ceramicznym talerzu. Kilkakrotnie wymieszaj podczas prażenia przez 3½-4½ min, używając mocy 600 W. Pozostaw na 2-3 minuty w kuchence. Wyjmując, używaj rękawic kuchennych!

Rozwiązywanie problemów

Podczas korzystania z kuchenki może wystąpić problem. W takim przypadku należy najpierw zapoznać się z poniższą tabelą i sprawdzić proponowane rozwiązania. Jeśli problem nie ustąpi lub kod informacyjny ciągle pojawia się na wyświetlaczu, skontaktuj się z lokalnym centrum serwisowym firmy Samsung.

Punkty kontrolne

W razie napotkania problemu z kuchenką najpierw przejrzyj poniższą tabelę i wypróbuj propozycje rozwiązań.

Problem	Przyczyna	Działanie
Ogólnie		
Nie można prawidłowo naciskać przycisków.	Między przyciskami może się znajdować obcy przedmiot.	Usuń substancję obcą i spróbuj ponownie.
	W modelach dotykowych: Obudowa zewnętrzna jest wilgotna.	Wytrzyj obudowę zewnętrzną do sucha.
	Blokada rodzicielska jest włączona.	Wyłącz blokadę rodzicielską.
Czas nie jest wyświetlany.	Brak zasilania.	Upewnij się, że kuchenka jest podłączona do gniazda zasilania.
	Włączona jest funkcja Eco (oszczędzania energii).	Wyłącz funkcję Eco.
Kuchenka nie działa.	Brak zasilania.	Upewnij się, że kuchenka jest podłączona do gniazda zasilania.
	Drzwiczki są otwarte.	Zamknij drzwiczki i spróbuj ponownie.
	Na mechanizmie blokowania drzwiczek znajdują się obce substancje.	Usuń substancję obcą i spróbuj ponownie.

Problem	Przyczyna	Działanie
Kuchenka wyłącza się podczas pracy.	Kuchenka została otwarta w celu obrócenia jedzenia na drugą stronę.	Po obróceniu jedzenia naciśnij ponownie przycisk  aby uruchomić kuchenkę.
Zasilanie wyłącza się podczas pracy.	Kuchenka pracowała przez zbyt długi czas.	Po dłuższym gotowaniu należy pozostawić kuchenkę do ostygnięcia.
	Wentylator chłodzący nie działa.	Sprawdź, czy słychać wentylator chłodzący.
	Próba uruchomienia kuchenki bez jedzenia w komorze wewnętrznej.	Włóż jedzenie do kuchenki.
	Brak wystarczającej przestrzeni, aby zapewnić właściwą wentylację kuchenki.	Z tyłu i z przodu kuchenki znajdują się wlotowe/ wylotowe otwory wentylacyjne. Zachowaj odstępny zgodne z instrukcją instalacji produktu.
Brak zasilania kuchenki.	Kilka wtyczek jest podłączonych do tego samego gniazda zasilania.	Wyznacz jedno gniazdo zasilania wyłącznie do podłączenia kuchenki.
	Brak zasilania.	Upewnij się, że kuchenka jest podłączona do gniazda zasilania.
Podczas pracy kuchenki słychać trzaski i urządzenie przestaje działać.	Gotowanie zapakowanego jedzenia lub używanie pojemnika z przykrywką może powodować trzaski.	Nie używaj zamkniętych pojemników, ponieważ mogą one wybuchnąć podczas gotowania z powodu rozszerzenia się zawartości.

Rozwiązywanie problemów

Problem	Przyczyna	Działanie
Zbyt wysoka temperatura zewnętrzna kuchenki podczas pracy.	Brak wystarczającej przestrzeni, aby zapewnić właściwą wentylację kuchenki.	Z tyłu i z przodu kuchenki znajdują się wlotowe/ wylotowe otwory wentylacyjne. Zachowaj odstępy zgodne z instrukcją instalacji produktu.
	Na kuchenke znajdują się jakieś przedmioty.	Usuń przedmioty znajdujące się na kuchenke.
Nie można prawidłowo otworzyć drzwiczek.	Resztki jedzenia znajdują się między drzwiczkami a obudową kuchenki.	Wyczyść kuchenkę i spróbuj ponownie otworzyć drzwiczki.
Kuchenka nie podgrzewa.	Kuchenka może nie działać, ponieważ włożono zbyt dużo jedzenia lub użyto niewłaściwych naczyń.	Włóż jedną filiżankę wody do naczynia, które można bezpiecznie używać w kuchenke mikrofalowej i włącz ją na 1-2 minuty, aby sprawdzić, czy woda jest podgrzewana. Zmniejsz ilość jedzenia i ponownie uruchom kuchenkę. Użyj naczynia do gotowania z płaskim dnem.

Problem	Przyczyna	Działanie
Kuchenka słabo podgrzewa i trwa to zbyt długo.	Kuchenka może nie działać, ponieważ włożono zbyt dużo jedzenia lub użyto niewłaściwych naczyń.	Włóż jedną filiżankę wody do naczynia, które można bezpiecznie używać w kuchenke mikrofalowej i włącz ją na 1-2 minuty, aby sprawdzić, czy woda jest podgrzewana. Zmniejsz ilość jedzenia i ponownie uruchom kuchenkę. Użyj naczynia do gotowania z płaskim dnem.
Funkcja podgrzewania nie działa.	Kuchenka może nie działać, ponieważ włożono zbyt dużo jedzenia lub użyto niewłaściwych naczyń.	Włóż jedną filiżankę wody do naczynia, które można bezpiecznie używać w kuchenke mikrofalowej i włącz ją na 1-2 minuty, aby sprawdzić, czy woda jest podgrzewana. Zmniejsz ilość jedzenia i ponownie uruchom kuchenkę. Użyj naczynia do gotowania z płaskim dnem.

Problem	Przyczyna	Działanie
Funkcja rozmrażania nie działa.	Kuchenka może nie działać, ponieważ włożono zbyt dużo jedzenia lub użyto niewłaściwych naczyń.	Włóż jedną filiżankę wody do naczynia, które można bezpiecznie używać w kuchenke mikrofalowej i włącz ją na 1–2 minuty, aby sprawdzić, czy woda jest podgrzewana. Zmniejsz ilość jedzenia i ponownie uruchom kuchenkę. Użyj naczyń do gotowania z płaskim dnem.
Oświetlenie wnętrza jest słabe lub nie włącza się.	Drzwiczki były otwarte przez zbyt długi czas.	Jeśli włączona jest funkcja Eco, światło może się wyłączyć automatycznie. Zamknij drzwiczki i ponownie je otwórz, a następnie naciśnij przycisk Cancel (Anuluj).
	Lampka oświetlenia wewnętrznego jest zabrudzona.	Wyczyść wnętrze kuchenki i użyj jej ponownie.
Podczas pracy urządzenia włącza się sygnał dźwiękowy.	Jeśli funkcja automatycznego gotowania jest włączona, sygnał dźwiękowy może oznaczać, że należy obrócić jedzenie podczas rozmrażania.	Po obróceniu jedzenia, naciśnij ponownie przycisk Start, aby ponownie uruchomić kuchenkę.
Kuchenka nie jest wypoziomowana.	Kuchenka jest zamontowana na nierównej powierzchni.	Upewnij się, że kuchenka jest umieszczona na równej i stabilnej powierzchni.

Problem	Przyczyna	Działanie
Urządzenie iskrzy.	Użyto metalowych pojemników do podgrzewania/rozmrażania.	Nie wolno używać metalowych pojemników.
Po podłączeniu zasilania kuchenka natychmiast rozpocznie pracę.	Kuchenka nie jest prawidłowo zamknięta.	Zamknij drzwiczki i spróbuj ponownie.
Na kuchenke można wyczuć przebiecie elektryczne.	Gniazdo zasilania nie jest prawidłowo uziemione.	Sprawdź, czy zasilanie i gniazdo zasilania są prawidłowo uziemione.
Skrapla się woda.	W zależności od przygotowywanego jedzenia może pojawić się woda lub para wodna. Nie oznacza to awarii kuchenki.	Poczekaj, aż kuchenka wystygnie, a następnie wytrzyj ją suchym ręcznikiem do naczyń.
Para przedostaje się przez drzwiczki.	W zależności od przygotowywanego jedzenia może pojawić się woda lub para wodna. Nie oznacza to awarii kuchenki.	Poczekaj, aż kuchenka wystygnie, a następnie wytrzyj ją suchym ręcznikiem do naczyń.
W kuchenke pozostała woda.	W zależności od przygotowywanego jedzenia może pojawić się woda lub para wodna. Nie oznacza to awarii kuchenki.	Poczekaj, aż kuchenka wystygnie, a następnie wytrzyj ją suchym ręcznikiem do naczyń.
Jasność wewnątrz kuchenki zmienia się.	Natężenie światła zmienia się wraz ze zmianą mocy wyjściowej dla danej funkcji.	Podczas gotowania może dochodzić do zmiany mocy wyjściowej kuchenki. Nie oznacza to awarii kuchenki.

Rozwiązywanie problemów

Problem	Przyczyna	Działanie
Gotowanie zostało zakończone, ale wentylator chłodzący nadal pracuje.	Aby zapewnić chłodzenie kuchenki, wentylator może działać do około 5 minut po zakończeniu gotowania.	Nie oznacza to awarii kuchenki.
Naciśnięcie przycisku +30 secs powoduje włączenie kuchenki.	Dzieje się tak, gdy kuchenka nie pracuje.	Przycisk +30 secs umożliwia uruchomienie kuchenki mikrofalowej, jeśli nie została uruchomiona.
Taca obrotowa		
Podczas obracania taca obrotowa zmieniła położenie lub zatrzymała się.	W urządzeniu nie ma pierścienia obrotowego lub nie jest on właściwie zamocowany.	Zamocuj pierścień obrotowy i spróbuj ponownie.
Taca obrotowa nie obraca się prawidłowo.	Pierścień obrotowy nie jest prawidłowo zamocowany, jest zbyt dużo jedzenia lub pojemnik jest zbyt duży i dotyka wewnętrznych powierzchni kuchenki.	Zmniejsz ilość jedzenia i nie używaj zbyt dużych pojemników.
Taca obrotowa grzechocze podczas obracania i jest głośniejsza.	Resztki jedzenia utknęły na spodzie kuchenki.	Usuń resztki jedzenia z dolnej powierzchni kuchenki.

Problem	Przyczyna	Działanie
Grill		
Podczas pracy wydobywa się dym.	Podczas pierwszego użycia dym może wydobywać się z elementów grzejnych.	Nie jest to oznaką wadliwego działania urządzenia i po pierwszych 2-3 użyciach zjawisko to powinno ustąpić.
	Do elementów grzejnych przytrzymało się jedzenie.	Po ostygnięciu kuchenki usuń jedzenie z elementów grzejnych.
	Jedzenie jest zbyt blisko grilla.	Zachowaj właściwą odległość między grillem a jedzeniem podczas gotowania.
	Jedzenie jest niewłaściwie przygotowane lub umieszczone w urządzeniu.	Sprawdź, czy jedzenie jest prawidłowo przygotowane i umieszczone w urządzeniu.
Kuchenka		
Kuchenka nie podgrzewa.	Drzwiczki są otwarte.	Zamknij drzwiczki i spróbuj ponownie.
Podczas nagrzewania kuchenki wydobywa się dym.	Podczas pierwszego użycia dym może wydobywać się z elementów grzejnych.	Nie jest to oznaką wadliwego działania urządzenia i po pierwszych 2-3 użyciach zjawisko to powinno ustąpić.
	Do elementów grzejnych przytrzymało się jedzenie.	Po ostygnięciu kuchenki usuń jedzenie z elementów grzejnych.
Zapach spalenizny lub plastiku podczas korzystania z kuchenki.	Do gotowania użyto plastikowych lub niewłaściwych naczyń.	Użyj szklanych naczyń odpowiednich do gotowania w wysokiej temperaturze.

Problem	Przyczyna	Działanie
Z wnętrza kuchenki wydobywa się nieprzyjemny zapach.	Resztki jedzenia lub plastiku stopiły się wewnątrz urządzenia.	Użyj funkcji gotowania na parze, a następnie wyczyść kuchenkę suchą szmatką. Można umieścić plaster cytryny wewnątrz kuchenki i włączyć ją, aby szybciej usunąć nieprzyjemny zapach.
Kuchenka nie gotuje prawidłowo.	Drzwiczki kuchenki są często otwierane podczas gotowania.	Nie wolno często otwierać drzwiczek, chyba że gotowane jedzenie wymaga obrócenia na drugą stronę. Jeśli drzwiczki są często otwierane, temperatura wewnątrz zostaje obniżona i może to negatywnie wpłynąć na gotowanie.
	Kontrolki kuchenki nie są prawidłowo ustawione.	Wprowadź prawidłowe ustawienia kontrolki i spróbuj ponownie.
	Grill lub akcesoria nie są prawidłowo zainstalowane.	Zainstaluj akcesoria prawidłowo.
	Użyto naczyń niewłaściwego rodzaju lub rozmiaru.	Wyzeruj kontrolki kuchenki lub zastosuj właściwe naczynia z płaskim dnem.

Kody informacyjne

Jeśli kuchenka nie działa, na wyświetlaczu zostanie wyświetlony kod informacyjny. Sprawdź w poniższej tabeli i wypróbuj propozycje rozwiązań.

Kod	Opis	Działanie
C-F0	Jeśli nie ma komunikacji pomiędzy MICOM głównym a podrzędnym.	Odłącz przewód zasilający kuchenki i skontaktuj się z lokalnym centrum serwisowym firmy Samsung.
C-F1	Występuje tylko wtedy, gdy odczyt lub zapis EEPROM nie działa.	Naciśnij  , aby spróbować ponownie.
C-F2		
C-d0	Przycisk dotykowy nie działa prawidłowo.	Odłącz przewód zasilający na czas studzenia i wyczyść przycisk (kurz, woda). Po wystąpieniu tego samego problemu skontaktuj się z centrum serwisowym firmy Samsung.

Parametry techniczne

Firma SAMSUNG dąży do nieustannego udoskonalania swoich produktów. Zarówno dane techniczne, jak i instrukcja użytkownika mogą w związku z tym ulec zmianie bez powiadomienia. Zgodnie z przepisem 2/1984 (III.10) BKM-IpM. jako dystrybutor deklarujemy, że kuchenka NQ50A6139** firmy Samsung spełnia podane poniżej parametry techniczne.

Źródło zasilania		230 V ~ 50 Hz
Zużycie energii	Mikrofale	1650 W
Moc wyjściowa		100 W / 900 W (IEC-705)
Częstotliwość robocza		2450 MHz
Magnetron		OM75P (21)
Sposób chłodzenia		Wentylator elektryczny
Wymiary (szer. x wys. x gł.)	Urządzenie główne	595 x 456 x 570 mm
	Model do zabudowy	560 x 446 x 549 mm
Pojemność		50 litrów
Waga	Netto	33,5 kg
	W opakowaniu transportowym	39,0 kg
Poziom hałasu		44,0 dBA

Całkowity pobór prądu w trybie gotowości (W) (wszystkie porty sieciowe są w stanie „włączenia”)		1,9 W
Czas dla zarządzania energią (min)		20 min
Sieć Wi-Fi	Zużycie energii w trybie gotowości (W)	1,9 W
	Czas dla zarządzania energią (min)	20 min
Tryb wyłączenia	Zużycie energii	0,5 W
	Czas dla zarządzania energią (min)	20 min

Podane dane są zgodne z normą EN 50564 oraz rozporządzeniem (WE) nr 1275/2008.

UWAGA

Niniejszym firma Samsung oświadcza, że niniejszy sprzęt radiowy jest zgodny z dyrektywą 2014/53/UE i odpowiednimi wymaganiami ustawowymi obowiązującymi w Wielkiej Brytanii. Pełny tekst deklaracji zgodności z wymogami UE oraz deklaracji zgodności z wymogami obowiązującymi w Wielkiej Brytanii można znaleźć pod następującym adresem internetowym: Oficjalna deklaracja zgodności znajduje się w witrynie <http://www.samsung.com>. Należy wybrać pozycję Support (Wsparcie) > Search Product Support (Wyszukaj wsparcie techniczne) i wprowadzić nazwę modelu.

Dodatek

Informacja dotycząca oprogramowania Open Source

Oprogramowanie umieszczone w tym produkcie zawiera oprogramowanie typu open source. Pod następującym adresem URL: http://opensource.samsung.com/opensource/SMART_TP2_0/seq/0 znajdują się informacje dotyczące licencji w odniesieniu do niniejszego produktu.



Notatki

Notatki

Notatki

Gwarancja oferowana przez firmę Samsung NIE obejmuje wezwań serwisowych dotyczących obsługi, instalacji, czyszczenia ani konserwacji urządzenia.

ZADAWANIE PYTAŃ LUB ZGŁASZANIE UWAG

KRAJ	ZADZWOŃ POD NUMER	LUB ODWIEDŹ STRONĘ INTERNETOWĄ POD ADRESEM
ALBANIA	045 620 202	www.samsung.com/al/support
BOSNIA	055 233 999	www.samsung.com/ba/support
North Macedonia	023 207 777	www.samsung.com/mk/support
BULGARIA	0800 111 31 - Безплатен за всички оператори *3000 - Цена на един градски разговор или според тарифата на мобилният оператор 09:00 до 18:00 - Понеделник до Петък	www.samsung.com/bg/support
CROATIA	072 726 786	www.samsung.com/hr/support
CZECH	800 - SAMSUNG (800-726786)	www.samsung.com/cz/support
HUNGARY	0680SAMSUNG (0680-726-7864)	www.samsung.com/hu/support
MONTENEGRO	020 405 888	www.samsung.com/support
POLAND	[IM] 801-172-678* lub +48 22 607-93-33* Specjalistyczna infolinia do obsługi zapytań dotyczących telefonów komórkowych: 801-672-678* * (opłata według taryfy operatora) [CE] 801-172-678* lub +48 22 607-93-33* * (opłata według taryfy operatora)	http://www.samsung.com/pl/support/
ROMANIA	0800872678 - Apel gratuit *8000 - Apel tarifat în rețea	www.samsung.com/ro/support
SERBIA	011 321 6899	www.samsung.com/rs/support
SLOVAKIA	0800 - SAMSUNG (0800-726 786)	www.samsung.com/sk/support
LITHUANIA	8-800-77777	www.samsung.com/lt/support
LATVIA	8000-7267	www.samsung.com/lv/support
ESTONIA	800-7267	www.samsung.com/ee/support
SLOVENIA	080 697 267 (brezplačna številka)	www.samsung.com/si/support
Kosovo	0800 10 10 1	www.samsung.com/support



DG68-01351D-00