

User manual  
Bedienungsanleitung  
Instrukcja obsługi  
Manuale d'uso  
Manuel de l'Utilisateur  
Manual de usuario  
Handleiding  
Посібник користувача  
Vartotojo vadovas  
Korisnički priručnik

# Grand Vitamine

EN DE PL IT FR  
ES NL UK LT HR



# ZEEGMA

1



2

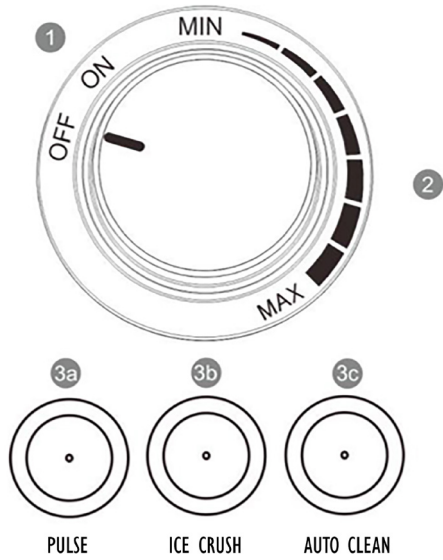

3

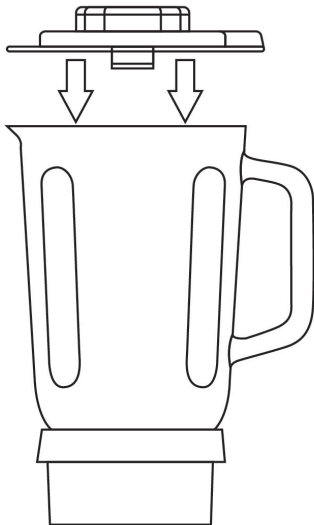

4

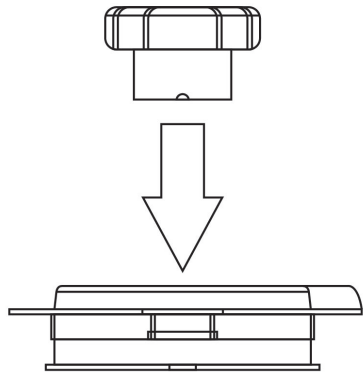

## Introduction

**Dear customer!**

Thank you for placing trust in us and choosing Zeegma.

We provide you with a product perfect for everyday use thanks to the use of high-quality materials and modern solutions.

We are convinced that the product will satisfy your requirements as it has been manufactured with utmost care.

Before you use the product, please read this operating manual carefully.

Should you have any remarks or questions concerning the product, please do not hesitate to contact us:

**support@zeegma.com**

### Important

1. Before you start using the device, please read the operating manual and follow the tips included. The manufacturer shall not be held responsible for damage arising from use of the product at variance with intended use or for damage resulting from wrong use of the device. The operating manual must be kept for future reference.
2. Do not leave the operating device unattended.
3. To avoid electric shock risk, do not immerse the power cable, plug or body of the device in water or other liquids. Do not use the device near source of water, do not touch it with wet hands or do not stand on a wet surface while using. If the device contacts water, unplug the power cable. The motor of the device cannot contact water.
4. Check the device for damage on a regular basis. Do not use the device if it is damaged. Do not try to repair the device on your own – contact

the authorized service center. If the power cable gets damaged, you should have it replaced by the manufacturer in order to avoid hazards.

5. Make sure the electric voltage specified on the device label complies with the electric voltage at your place.
6. Make sure the power cable does not contact hot components. Do not pull it through sharp edges.
7. The device is intended for home use only. The device is not suitable for use in the open air. Do not use it for other purposes at variance with intended use.
8. The device is not intended for commercial use.
9. After use, when you assemble or disassemble or change accessories or clean, the device must be deactivated and unplugged.
10. The device can be used by persons with limited physical, sensory or mental capabilities as well as persons who lack suitable knowledge and experience in using the device as long as their actions are supervised or if they have been previously instructed on safe use of the device and related risks.
11. Please remain highly careful when using the device if children are around. Do not let children play with the device. Keep the device and power cable out of reach of children.
12. Please remain highly careful when handling blades, emptying a bowl and cleaning the product.
13. Before use, make sure the blending tip has been properly attached to the jar.
14. Use the device only with original accessories and as designed, remember to take all safety measures. Use original spare parts only.
15. Avoid contact with moving parts of the device. Do not place anything inside the device when it is operating in order to avoid bodily injuries and damage to the device.
16. Remain careful when pouring a hot liquid into the jar since the liquid may overflow due to sudden impact of steam.
17. Do not modify the device in any way.

EN



The product complies with requirements of EU directives.

Pursuant to the Directive 2012/19/EU, this product is subject to selective collection. The product must not be disposed of along with domestic waste as it may pose a threat to the environment and human health. The worn-out product must be handed over to the electrics and electronics recycling center.

## List of parts (fig. 1)

1. Measure
2. Lid
3. Glass jar with level indication
4. Blending tip
5. Jar base
6. Control panel
7. Blender

## Control panel (fig. 2)

1. On/off switch
2. Speed adjustment

Quick selection keys:

- 3a. Pulsation mode
- 3b. Ice crushing mode
- 3c. Automatic cleaning mode

## How to assemble

1. Before first use, please wash the device and its particular parts carefully.
2. Place the glass jar with a blending tip and jar base on the blender, and then rotate it in a clockwise direction. When the device has been rotated properly, it is ready for operation.

## How to use

1. To switch the device on, turn the knob into ON (fig. 2).
2. To change speed, turn the knob into selected position between MIN and MAX (fig. 2).
3. To use quick selection keys, set the knob in ON (fig. 2). The indicator on keys will go on.

## Pulsation mode

Press and hold to get the desired effect.

## Ice crushing mode

1. Press the key (3b, fig. 2) to start crushing the ice.
2. To finish the procedure, press the key again or wait until the device stops working automatically after 60 seconds.

**Warning:** You can put max. 8 ice cubes (20x20x20 mm at the largest) into the jar at a time.

## Automatic cleaning mode

1. To use the automatic cleaning mode, pour 750ml of water into the device, add a small amount of dishwashing liquid, put the cover on, and then press the key (3c, fig. 2).
2. After 60 seconds the device will turn off automatically. Rinse the device under running water and let it dry off.

## How to use a glass jar

1. Put ingredients into the jar.
2. Carefully lock the jar with a lid (fig. 3).
3. Place the measure in the lid hole (fig. 4).
4. Select speed by setting the knob in a desired position (fig. 2).

**Note:** Do not let the device operate continuously for more than 1 minute. Let the device cool down and reach room temperature before another use.

**Note:** It is advisable to cut food into smaller pieces before you put them into the jar. Do not mix large amounts of food at a time.

## After use

1. Switch the device off and unplug the power cable.
2. Remove the lid and measure from the jar.
3. Remove the jar and its base from the blender.
4. Disconnect the jar base from the blending tip.



## How to clean

**Note:** Wash particular parts of the device shortly after use.

**Note:** Be very careful when you are cleaning parts. Do not touch sharp parts!

1. Before cleaning, switch the device off and unplug the power cable.
2. Remove all detachable parts.
3. Wash detachable parts in warm water with a dishwashing liquid.
4. You can wash the jar in the dishwasher.
5. Clean the main body of the blender with a dry cloth.

The pictures are for reference only. The real design of the products may differ from the pictures presented.

## Einführung

### Sehr geehrter Kunde!

Wir möchten uns bei Ihnen bedanken, dass Sie uns vertraut und die Marke Zeegma gewählt haben.

Wir übergeben Ihnen ein Produkt, das sich dank hochqualitativer Materialien und moderner technologischer Lösungen perfekt für den täglichen Gebrauch eignet. Wir sind sicher, dass die sorgfältige Ausführung Ihre Anforderungen erfüllt. Vor der Benutzung des Produkts machen Sie sich mit der vorliegenden Bedienungsanleitung vertraut.

Falls Sie Fragen oder Anmerkungen zu dem eingekauften Produkt haben, setzen Sie sich mit uns in Verbindung:

**[support@zeegma.com](mailto:support@zeegma.com)**

### Wichtige Informationen

1. Vor der Verwendung des Geräts soll man die Bedienungsanleitung genau lesen und gemäß den darin enthaltenen Hinweisen handeln. Der Produzent haftet nicht für die Schäden, die darauf zurückzuführen sind, dass das Gerät zu bestimmungsfremden Zwecken oder falsch verwendet wird. Die Bedienungsanleitung soll man behalten, damit man sie auch später nachlesen kann.
2. Lassen Sie das Gerät nicht unbeaufsichtigt, wenn es im Betrieb ist.
3. Um das Risiko des Stromschlags zu vermeiden, tauchen Sie weder das Versorgungskabel, den Stecker, noch das Gehäuse des Geräts im Wasser oder anderen Flüssigkeiten. Verwenden Sie das Gerät nicht in der Nähe von Wasser, berühren Sie es nicht mit nassen Händen oder auf dem nassen Boden. Im Falle des Kontakts des Geräts mit Wasser, schalten

Sie das Versorgungskabel vom Strom ab. Der Motor des Geräts darf keinen Kontakt mit Wasser haben.

4. Überprüfen Sie regelmäßig, ob das Gerät nicht beschädigt ist. Verwenden Sie nicht ein beschädigtes Gerät. Versuchen Sie nicht, das Gerät selbstständig zu reparieren – setzen Sie sich mit einem autorisierten Servicepunkt in Verbindung. Falls das Kabel einer Beschädigung unterliegt, soll es vom Produzenten ersetzt werden, um die damit verbundenen Gefahren zu vermeiden.
5. Stellen Sie sicher, dass die elektrische Spannung auf dem Schild des Geräts mit der elektrischen Spannung in Ihrem Haus stimmt.
6. Man darf es nicht zulassen, dass sich das Versorgungskabel mit heißen Elementen berührt. Man soll es nicht über scharfe Kanten durchziehen.
7. Das Gerät ist nur für den häuslichen Gebrauch geeignet. Das Gerät ist nicht zur Verwendung draußen geeignet. Man soll es nicht zu bestimmungsfremden Zwecken verwenden.
8. Das Gerät ist nicht zum kommerziellen Gebrauch geeignet.
9. Nach der Verwendung, während der Montage, Demontage, Änderung der Accessoires und der Reinigung muss das Gerät ausgeschaltet und vom Strom abgeschaltet sein.
10. Das Gerät kann von Personen mit eingeschränkten körperlichen, sensorischen oder geistigen Fähigkeiten, wie auch von denjenigen verwendet werden, die das Gerät nicht kennen und keine Erfahrung damit haben, unter der Voraussetzung, dass eine Aufsicht oder Anweisung zur Verwendung des Geräts auf eine sichere Weise sichergestellt wird, so dass die damit verbundenen Gefahren verständlich sind.
11. Bei der Verwendung des Geräts soll man besonders vorsichtig sein, wenn es in der Nähe Kinder gibt. Man soll es nicht zulassen, dass Kinder mit dem Gerät spielen. Halten Sie das Gerät und das Versorgungskabel fern von Kindern.
12. Besonders vorsichtig soll man im Umgang mit Messern, bei der Entleerung der Schüssel und während der Reinigung des Geräts sein.

13. Vor der Verwendung stellen Sie sicher, dass das Messer an den Glaskrug immer richtig befestigt ist.
14. Das Gerät soll man nur mit originellen Accessoires gemäß ihrer Bestimmung verwenden, wobei alle Sicherheitsmaßnahmen ergriffen werden sollen. Man soll ausschließlich originelle Ersatzteile verwenden.
15. Vermeiden Sie den Kontakt mit beweglichen Teilen des Geräts. In das Gerät soll man nichts reinstecken, wenn es im Betrieb ist, um Körperverletzungen und Beschädigungen des Geräts zu vermeiden.
16. Man soll vorsichtig sein, wenn man eine heiße Flüssigkeit in den Krug hineingießt, weil sich die Flüssigkeit wegen der unerwarteten Einwirkung des Dampfes ergießen kann.
17. Man darf keine Änderungen im Gerät vornehmen.



Das Produkt stimmt mit den Richtlinien der Europäischen Union. Gemäß der Richtlinie 2012/19/UE unterliegt das Produkt einer getrennten Sammlung. Das Produkt darf man nicht zusammen mit kommunalen Abfällen entsorgen, weil das die Gefahr für die Umwelt und die Gesundheit der Menschen bilden kann. Das verbrauchte Produkt soll man in einem entsprechenden Rücknahmepunkt für Elektro- und Elektronik-Altgeräte zurückgeben.

### Liste der Teile (Abb. 1)

1. Messlöffel
2. Deckel
3. Glaskrug mit der Füllstandsanzeige
4. Messer
5. Schraubring für den Messerblock
6. Funktionstasten
7. Basisgerät

## Funktionstasten (Abb. 2)

1. Ein-/Aus-Taste
2. Regulator der Geschwindigkeit

Tasten der schnellen Wahl:

- 3a. Pulsmodus
- 3b. Modus der Eiszerkleinerung
- 3c. Modus der automatischen Reinigung

## Montage des Geräts

1. Vor der ersten Verwendung soll man das Gerät und alle Teile genau waschen.
2. Waschen Sie den Glaskrug und das Messer wie auch den Schraubring auf dem Gerät, dann drehen Sie sie im Uhrzeigersinn. Ein richtig zugeschraubtes Gerät ist fertig zur Verwendung.

## Bedienung des Geräts

1. Um das Gerät einzuschalten, drehen Sie den Schalter auf die ON-Position (Abb. 2).
2. Um die Geschwindigkeit zu ändern, drehen Sie den Schalter auf die gewählte Position zwischen MIN und MAX (Abb. 2).
3. Um die Funktionstasten der schnellen Wahl zu verwenden, drehen Sie den Schalter auf die ON-Position (Abb. 2). Die Anzeige auf den Tasten beginnt zu leuchten.

## Pulsmodus

Drücken und halten Sie, bis das gewünschte Resultat erreicht wird.

## Modus der Eiszerkleinerung

1. Drücken Sie die Taste (3b, Abb. 2), um die Eiszerkleinerung zu beginnen.
2. Um den Prozess abzuschließen, drücken Sie erneut und warten Sie, bis das Gerät sich automatisch nach 60 Sekunden ausschaltet.

**Warnung:** Gleichzeitig kann man in den Glaskrug max. 8 Eiswürfel mit Abmessung nicht mehr als 20 x 20 x 20 mm einwerfen.

## Modus der automatischen Reinigung

1. Um den Modus der automatischen Reinigung zu verwenden, gießen Sie in das Gerät 750 ml Wasser, geben sie ein bisschen Spülmittel zu, legen Sie den Deckel auf und drücken Sie die Taste. (3c, Abb. 2).
2. Nach 60 Sekunden schaltet sich das Gerät automatisch aus. Spülen Sie das Gerät unter laufendem Wasser und lassen Sie es trocknen.

## Bedienung des Glaskrugs

1. Stecken Sie die Zutaten in den Glaskrug hinein.
2. Schließen Sie den Glaskrug dicht mit dem Deckel (Abb. 3).
3. Legen Sie den Messlöffel in der Öffnung des Deckels hinein (Abb. 4).
4. Wählen Sie die Geschwindigkeit, indem Sie den Schalter in der gewünschten Position einstellen (Abb. 2).

**Achtung:** Lassen Sie es nicht zu, dass das Gerät länger als 1 Minute ununterbrochen im Betrieb ist. Lassen Sie das Gerät zur Abkühlung bei Raumtemperatur, bevor Sie es erneut verwenden.

**Achtung:** Es ist Empfohlen, das Essen in kleine Teile zu schneiden, bevor man sie in den Glaskrug hineinsteckt. Man soll nicht große Mengen von Essen in derselben Zeit mischen.

## Nach der Verwendung des Geräts

1. Schalten Sie das Gerät aus und nehmen Sie das Versorgungskabel des Geräts aus der Steckdose.
2. Nehmen Sie den Deckel und den Messlöffel vom Glaskrug ab.
3. Nehmen Sie den Glaskrug und den Schraubring aus dem Gerät heraus.
4. Nehmen Sie den Schraubring vom Messer ab.

## Reinigung

**Achtung:** Man soll einzelne Teile des Geräts sofort nach der Verwendung waschen.

**Achtung:** Bei der Reinigung ist Vorsicht geboten. Vermeiden Sie, scharfe Teile zu berühren!

1. Vor der Reinigung schalten Sie das Gerät aus und nehmen Sie das Versorgungskabel des Geräts aus der Steckdose heraus.
2. Nehmen Sie alle trennbare Teile ab.
3. Waschen Sie alle trennbaren Teile im warmem Wasser mit Spülmittel.
4. Der Glaskrug kann in der Spülmaschine gewaschen werden.
5. Das Basisgerät soll man mit einem trockenen Tuch reinigen.

Die Abbildungen sind nur anschaulich, das wirkliche Aussehen der Produkte kann von den Abbildungen abweichen.

## Wprowadzenie

### Drogi Kliencie!

Dziękujemy za obdarzenie nas zaufaniem i wybranie marki Zeegma.

Oddajemy w Twoje ręce produkt idealny do codziennego użytkowania dzięki wykorzystaniu wysokiej jakości materiałów i nowoczesnych rozwiązań technicznych.

Jesteśmy pewni, że ogromna staranność wykonania sprawi, że spełni on Twoje wymagania.

Przed użyciem produktu zapoznaj się dokładnie z poniższą instrukcją obsługi.

Jeśli masz jakiegokolwiek uwagi lub pytania do zakupionego produktu, skontaktuj się z nami:

**[support@zeegma.com](mailto:support@zeegma.com)**

### Ważne informacje

1. Przed rozpoczęciem użytkowania urządzenia należy przeczytać instrukcję obsługi i postępować według wskazówek w niej zawartych. Producent nie odpowiada za szkody spowodowane użytkowaniem urządzenia niezgodnie z jego przeznaczeniem lub za szkody spowodowane niewłaściwą obsługą urządzenia. Instrukcję obsługi należy zachować, aby można było z niej korzystać również w trakcie późniejszego użytkowania.
2. Nie pozostawiaj pracującego urządzenia bez nadzoru.
3. Aby uniknąć ryzyka porażenia prądem, nie zanurzaj przewodu zasilającego, wtyczki, ani korpusu urządzenia w wodzie lub innych cieczach. Nie używaj urządzenia w pobliżu źródła wody, mokrymi rękoma lub stojąc na mokrej powierzchni. W przypadku kontaktu urządzenia z wodą, odłącz przewód zasilający od prądu. Silnik urządzenia nie może wejść w kontakt z wodą.



4. Regularnie sprawdzaj, czy urządzenie nie jest uszkodzone. Nie używaj uszkodzonego urządzenia. Nie próbuj samodzielnie naprawiać urządzenia – skontaktuj się z autoryzowanym punktem naprawy. Jeżeli przewód zasilający ulegnie uszkodzeniu, powinien być on wymieniony przez producenta w celu uniknięcia zagrożenia.
5. Upewnij się, że napięcie elektryczne wskazane na etykiecie urządzenia jest zgodne z napięciem elektrycznym w Twoim domu.
6. Nie należy doprowadzić do stykania się przewodu zasilającego z gorącymi elementami. Nie należy przeciągać go nad ostrymi krawędziami.
7. Urządzenie służy wyłącznie do użytku domowego. Urządzenie nie nadaje się do użytku na wolnym powietrzu. Nie należy używać go do innych celów, niezgodnych z jego przeznaczeniem.
8. Urządzenie nie jest przeznaczone do użytku komercyjnego.
9. Po użyciu, w trakcie montażu, demontażu, zmiany akcesoriów oraz czyszczenia urządzenie musi być wyłączone oraz odłączone od zasilania.
10. Z urządzenia mogą korzystać osoby o ograniczonej sprawności fizycznej, sensorycznej lub umysłowej, a także osoby nieposiadające stosownej wiedzy i doświadczenia w użytkowaniu urządzenia, jeśli ich działanie jest nadzorowane lub zostały one uprzednio poinstruowane odnośnie bezpiecznego korzystania z urządzenia i ryzyka z tym związanego.
11. Należy zachować szczególną ostrożność podczas korzystania z urządzenia, gdy w pobliżu przebywają dzieci. Nie należy dopuszczać dzieci do zabawy urządzeniem. Trzymaj urządzenie oraz przewód zasilający w miejscu niedostępnym dla dzieci.
12. Należy zachować szczególną ostrożność przy obchodzeniu się z ostrzami, opróżnianiu misy, oraz w trakcie czyszczenia urządzenia.
13. Przed użyciem upewnij się że końcówka blendująca jest prawidłowo przymocowana do kielicha.
14. Urządzenia należy używać tylko z oryginalnymi akcesoriami zgodnie z ich zastosowaniem, zachowując wszelkie środki ostrożności. Należy używać wyłącznie oryginalnych części zamiennych.

15. Unikaj kontaktu z ruchomymi częściami urządzenia. Do urządzenia nie należy nic wkładać w czasie jego pracy, w celu uniknięcia obrażeń ciała oraz uszkodzenia urządzenia.
16. Należy zachować ostrożność wlewając gorący płyn do kielicha ze względu na ryzyko wylania się płynu z powodu nagłego działania wywołanego parą.
17. Nie należy dokonywać żadnych modyfikacji w urządzeniu.



Produkt zgodny z wymaganiami dyrektyw Unii Europejskiej.

Zgodnie z Dyrektywą 2012/19/UE, niniejszy produkt podlega zbiórce selektywnej. Produktu nie należy wyrzucać wraz z odpadami komunalnymi, gdyż może stanowić on zagrożenie dla środowiska i zdrowia ludzi. Zużyty produkt należy oddać do punktu recyklingu urządzeń elektrycznych i elektronicznych.

### **Lista części (rys. 1)**

1. Miarka
2. Pokrywa
3. Szklany kielich ze wskaźnikiem poziomu
4. Końcówka blendująca
5. Podstawa kielicha
6. Panel sterowania
7. Blender

### **Panel sterowania (rys. 2)**

1. Włącznik/wyłącznik
2. Regulacja prędkości

Przyciski szybkiego wyboru:

- 3a.** Tryb pulsacyjny
- 3b.** Tryb kruszenia lodu
- 3c.** Tryb automatycznego czyszczenia

## Montaż urządzenia

1. Przed pierwszym użyciem należy dokładnie umyć urządzenie oraz poszczególne części.
2. Umieść szklany kielich wraz z końcówką blendującą oraz podstawą kielicha na blenderze, a następnie zakręć zgodnie z ruchem wskazówek zegara. Prawidłowo zakręcone urządzenie jest gotowe do pracy.

## Obsługa urządzenia

1. Aby włączyć urządzenie, przekręć pokrętło do pozycji ON (rys. 2).
2. Aby zmienić prędkość, przekręć pokrętło na wybraną pozycję pomiędzy MIN a MAX (rys. 2).
3. Aby użyć przycisków szybkiego wyboru, przekręć pokrętło do pozycji ON (rys. 2). Wskaźnik na przyciskach zaświeci się.

### Tryb pulsacyjny

Wciśnij i przytrzymaj, aż osiągnięty zostanie pożądaný rezultat.

### Tryb kruszenia lodu

1. Wciśnij przycisk (3b, rys. 2) aby rozpocząć kruszenie lodu.
2. Aby zakończyć proces, wciśnij przycisk ponownie lub zaczekaj aż urządzenie zakończy pracę automatycznie po 60 sekundach.

**Ostrzeżenie:** Jednocześnie do kielicha włożyć można max. 8 kostek lodu o wymiarach nie większych niż 20 x 20 x 20 mm.

### Tryb automatycznego czyszczenia

1. W celu użycia trybu automatycznego czyszczenia, wlej do urządzenia 750ml wody, dodaj niewielką ilość płynu do mycia naczyń, załóż przykrywkę, a następnie wciśnij przycisk (3c, rys. 2).
2. Po 60 sekundach urządzenie wyłączy się automatycznie. Wypłucz urządzenie pod bieżącą wodą i odstaw do wysuszenia.

### Obsługa szklanego kielicha

1. Umieść składniki w kielichu.
2. Zamknij szczelnie kielich pokrywą (rys. 3).
3. Umieść miarkę w otworze pokrywy (rys. 4).
4. Wybierz prędkość ustawiając pokrętło w wybranej pozycji (rys. 2).

**Uwaga:** Nie pozwól, aby urządzenie pracowało w sposób ciągły dłużej niż 1 minutę. Pozostaw urządzenie do ochłodzenia do temperatury pokojowej przed ponownym użyciem.

**Uwaga:** Zalecane jest pokrojenie żywności na mniejsze kawałki przed włożeniem do kielicha. Nie należy miksować dużych ilości żywności w tym samym czasie.

### Po użyciu urządzenia

1. Wyłącz urządzenie oraz wyjmij przewód zasilający urządzenia z gniazdka elektrycznego.
2. Zdejmij pokrywę i miarkę z kielicha.

3. Zdejmij kielich wraz z jego podstawą z blendera.
4. Odłącz podstawę kielicha od końcówki blendującej.

## Czyszczenie

**Uwaga:** Należy umyć poszczególne części urządzenia od razu po użyciu.

**Uwaga:** Należy zachować ostrożność w trakcie czyszczenia części. Unikaj dotykania ostrych części!

1. Przed czyszczeniem wyłącz urządzenie oraz wyjmij przewód zasilający urządzenia z gniazdka elektrycznego.
2. Zdejmij wszystkie odłączalne części.
3. Umyj odłączalne części w ciepłej wodzie z użyciem płynu do mycia naczyń.
4. Kielich może być myty w zmywarce do naczyń.
5. Główny korpus blendera należy czyścić z użyciem suchej ściereczki.

Zdjęcia mają charakter poglądowy, rzeczywisty wygląd produktów może różnić się od prezentowanego na zdjęciach.

## Introduzione

### Gentile Cliente!

Grazie per aver riposto in noi la Vostra fiducia e aver scelto prodotto di un marchio Zeegma.

Vi offriamo un prodotto ideale per l'uso quotidiano grazie all'uso di materiali di alta qualità e soluzioni tecniche moderne.

Siamo sicuri che una grande cura lo farà soddisfare le Vostre esigenze.

Si prega di leggere attentamente le seguenti istruzioni prima di utilizzare il prodotto.

Se avete commenti o domande sul prodotto acquistato, contattateci:

**[support@zeegma.com](mailto:support@zeegma.com)**

### Informazioni importanti

1. Prima di utilizzare il dispositivo, leggere il manuale e seguire le istruzioni in esso contenute. Il produttore non è responsabile dei danni causati dall'uso involontario del dispositivo o dei danni causati da un uso improprio. Conservare questa istruzione d'uso come riferimento futuro.
2. Non lasciare il dispositivo in funzione incustodito.
3. Per evitare il rischio di scosse elettriche, non immergere il cavo di alimentazione, la spina o l'armadio in acqua o altri liquidi. Non utilizzare il dispositivo vicino a una fonte d'acqua, con le mani bagnate o mentre si è in piedi su una superficie bagnata. Se il dispositivo entra in contatto con l'acqua, scollegare il cavo di alimentazione dalla presa elettrica. Non permettere che il motore della macchina entri in contatto con l'acqua.
4. Controllate regolarmente il dispositivo per eventuali danni. Non utilizzare un dispositivo danneggiato. Non tentare di riparare il dispositivo da soli -

contattare un centro di riparazione autorizzato. Se il cavo di alimentazione è danneggiato, dovrebbe essere sostituito dal produttore per evitare un pericolo.

5. Assicuratevi che la tensione elettrica indicata sull'etichetta del dispositivo corrisponda alla tensione elettrica della vostra casa.
6. Non lasciare che il cavo di alimentazione entri in contatto con parti calde. Non tirarlo su bordi taglienti.
7. Il dispositivo è destinato solo per uso domestico. Il dispositivo non è adatto all'uso esterno. Non usarlo per scopi diversi da quelli per i quali è destinato.
8. Il dispositivo non è destinato all'uso commerciale.
9. Il dispositivo deve essere spento e scollegato dall'alimentazione dopo l'uso, durante l'installazione, lo smontaggio, la sostituzione degli accessori e la pulizia.
10. Il dispositivo può essere utilizzato da persone con capacità fisiche, sensoriali o mentali limitate o da persone che non hanno le conoscenze e l'esperienza adeguate per utilizzare il dispositivo, se sono sorvegliate o sono state istruite sull'uso sicuro del dispositivo e sui rischi ad esso associati.
11. Prestare la massima attenzione quando si utilizza il dispositivo in presenza di bambini. Non permettere ai bambini di giocare con il dispositivo. Tenere il dispositivo e il cavo di alimentazione fuori dalla portata dei bambini.
12. Fare molta attenzione quando si maneggiano le lame, si svuota la ciotola e si pulisce il dispositivo.
13. Assicurarsi che la punta di miscelazione sia correttamente attaccata alla tazza prima dell'uso.
14. Utilizzare il dispositivo solo con gli accessori originali secondo la loro applicazione, osservando tutte le precauzioni di sicurezza. Usare solo pezzi di ricambio originali.
15. Evitare il contatto con le parti in movimento. Non mettere nulla nel dispositivo mentre è in funzione, per evitare lesioni personali e danni alla macchina.

16. Bisogna fare attenzione quando si versa del liquido caldo nella tazza perché c'è il rischio che il liquido fuoriesca a causa dell'improvvisa azione del vapore.
17. Non fare alcuna modifica al dispositivo.



Prodotto conforme ai requisiti delle direttive dell'Unione Europea.

In conformità alla direttiva 2012/19/UE, questo prodotto è soggetto a raccolta differenziata. Il prodotto non deve essere smaltito con i rifiuti domestici perché può costituire una minaccia per l'ambiente e la salute umana. Si prega di restituire il vecchio prodotto al punto di raccolta applicabile per il riciclaggio di apparecchiature elettriche ed elettroniche.

## Elenco ricambi (fig. 1)

1. Misurino
2. Coperchio
3. Tazza di vetro con l'indicatore del livello
4. Punta di miscelazione
5. Base della tazza
6. Pannello di controllo
7. Blender

## Pannello di controllo (fig. 2)

1. Interruttore ON/OFF
2. Regolazione della velocità

Pulsanti di scelta rapida:

- 3a. Modalità a impulsi



- 3b. Modalità di frantumazione del ghiaccio
- 3c. Modalità di pulizia automatica

## Montaggio del dispositivo

1. Prima del primo utilizzo, pulire accuratamente il dispositivo e le sue parti.
2. Posizionare la tazza di vetro con la punta di miscelazione e la base della tazza sul blender, quindi girare in senso orario. Una volta avvitato correttamente, il dispositivo è pronto per l'uso.

## Uso del dispositivo

1. Per accendere il dispositivo, girare la manopola in posizione ON (fig. 2).
2. Per cambiare la velocità, girare la manopola in posizione scelta tra MIN e MAX (fig. 2).
3. Per utilizzare i pulsanti di selezione rapida, girare la manopola in posizione ON (fig. 2). L'indicatore sui pulsanti si accende.

## Modalità di pulsazione

Premere e tenere premuto finché non si ottiene il risultato desiderato.

## Modalità di frantumazione del ghiaccio

1. Premere il pulsante (3b, fig. 2) per iniziare la frantumazione del ghiaccio.
2. Per terminare il processo, ripremere il pulsante o attendere finché il dispositivo terminerà il lavoro in modo automatico dopo 60 secondi.

**Avvertimento:** allo stesso tempo nella tazza si può mettere al massimo 8 cubetti di ghiaccio di dimensioni non superiori a 20 x 20 x 20 mm.

## Modalità di pulizia automatica

1. Per utilizzare la modalità di pulizia automatica, versare 750 ml di acqua nel dispositivo, aggiungere una piccola quantità di detersivo per piatti, rimettere il coperchio e poi premere il pulsante (3c, fig 2).
2. Dopo 60 secondi il dispositivo si spegnerà automaticamente. Sciacquare il dispositivo sotto l'acqua corrente e lasciare da asciugare.

## Uso della tazza di vetro

1. Mettere gli ingredienti nella tazza.
2. Chiudere ermeticamente la tazza con il coperchio (fig. 3).
3. Mettere il misurino nel foro del coperchio (fig. 4).
4. Scegliere la velocità impostando la manopola in una posizione selezionata (fig. 2).

**Nota:** Non lasciare che il dispositivo funzioni continuamente per più di 1 minuto. Lasciare raffreddare l'unità a temperatura ambiente prima di usarla di nuovo.

**Nota:** Si consiglia di tagliare il cibo in pezzi più piccoli prima di metterlo nella tazza. Non frullare grandi quantità di cibo allo stesso tempo.

## Dopo aver utilizzato il dispositivo

1. Spegner il dispositivo e scollegare il cavo di alimentazione dalla presa elettrica.
2. Rimuovere il coperchio e il misurino dalla tazza.
3. Rimuovere la tazza con la base del blender.
4. Scollegare la base della tazza dalla punta di miscelazione.

## Pulizia

**Nota:** Lavare le singole parti del dispositivo immediatamente dopo l'uso.

**Nota:** Fare attenzione quando si puliscono le parti. Evitare di toccare le parti taglienti!

1. Prima della pulizia scollegare il dispositivo e togliere il cavo di alimentazione del dispositivo dalla presa elettrica.
2. Rimuovere tutte le parti staccabili.
3. Lavare le parti staccabili in acqua tiepida con del detersivo per piatti.
4. La tazza può essere lavata in lavastoviglie.
5. Pulire il corpo principale del blender con un panno asciutto.

Le foto sono solo a scopo illustrativo, l'aspetto reale dei prodotti può differire da quelli presentati nelle immagini.

## Introduction

### Cher client !

Merci de nous avoir fait confiance et d'avoir choisi la marque Zeegma. Nous vous donnons un produit parfait à l'usage quotidien grâce à l'application de matières primaires de haute qualité et des solutions techniques modernes. Nous sommes sûrs que grâce à un grand soin que nous avons pris pour fabriquer ce produit, il répondra à toutes vos exigences. Avant d'utiliser le produit pour la première fois, lisez attentivement ce mode d'emploi.

Si vous avez des questions ou remarques relatives au produit acheté, n'hésitez pas à nous contacter à l'adresse :

**[support@zeegma.com](mailto:support@zeegma.com)**

### Renseignements importants

1. Avant de commencer à utiliser l'appareil, il convient de lire le mode d'emploi et de suivre les instructions y figurant. Le fabricant ne sera tenu pour responsable des dégâts causés par l'utilisation de l'appareil non prévue par le fabricant ni des dégâts causés par sa manipulation inappropriée. Il convient de garder le présent mode d'emploi pour référence ultérieure.
2. Ne pas laisser l'appareil en marche sans surveillance.
3. Pour éviter le risque d'électrocution, ne pas plonger le câble d'alimentation, la fiche, ni le corps de l'appareil dans l'eau ou dans d'autres liquides. Ne pas utiliser l'appareil près de l'eau, avec les mains mouillées ou se trouvant sur une surface mouillée. Dans le cas du contact de l'appareil

avec l'eau, débranchez le câble d'alimentation électrique. Le moteur de l'appareil ne peut pas entrer en contact avec l'eau.

4. Vérifier régulièrement si l'appareil n'est pas abîmé. Ne pas utiliser l'appareil abîmé. Ne pas essayer de réparer l'appareil soi-même – contacter un service agréé. Si le câble d'alimentation est abîmé, il devrait être remplacé par le fabricant pour éviter le danger.
5. S'assurer que la tension électrique indiquée sur l'étiquette est conforme à la tension chez vous.
6. Il convient d'éviter le contact du câble d'alimentation électrique avec les éléments chauds. Il convient de ne pas le faire passer au-dessus d'arêtes vives.
7. L'appareil ne sert qu'à l'usage domestique. L'appareil ne convient pas à l'usage en plein air. Il convient de ne pas l'utiliser à d'autres fins non-conformes à son usage prévu.
8. L'appareil n'est pas destiné à l'usage commercial.
9. Après l'usage, pendant l'assemblage, le démontage, le changement des accessoires et le nettoyage, l'appareil doit être éteint et débranché de l'alimentation électrique.
10. L'appareil peut être utilisé par les personnes à capacités physiques, sensorielles ou mentales réduites, ainsi que par les personnes sans compétences et expérience appropriées en utilisation de l'appareil, si leur activité est surveillée ou si elles ont été instruites auparavant en matière d'utilisation de l'appareil en toute sécurité et de risque y afférent.
11. La prudence est de mise, en particulier lorsque l'appareil est utilisé en présence d'enfants. Il convient de ne pas laisser les enfants jouer avec l'appareil. Tenir l'appareil et le câble d'alimentation électrique dans un endroit inaccessible aux enfants.
12. La prudence particulière est de mise pendant l'utilisation des lames, pendant le vidage du bol et pendant le lavage de l'appareil.
13. Avant l'utilisation, assurez-vous que l'embout blender est fixé correctement au bol.

14. Il convient d'utiliser l'appareil uniquement avec les pièces originales conformément à leur usage prévu, en respectant toutes les mesures de précaution. Il est nécessaire d'utiliser uniquement les pièces de rechange originales.
15. Éviter le contact avec les pièces mobiles de l'appareil. Il convient de ne rien mettre dans l'appareil quand il est en marche en vue d'éviter les blessures corporelles et les dégâts de l'appareil.
16. La prudence est de mise, lorsque vous versez un liquide chaud dans le bol en raison du risque de déversement du liquide en raison d'une action soudaine provoquée par la vapeur.
17. Il convient de n'effectuer aucune modification dans l'appareil.



Le produit est conforme aux exigences des directives de l'Union européenne. Conformément à la Directive 2012/19/UE, le présent produit est soumis à la collecte séparée. Il convient de ne pas jeter le produit avec les déchets ménagers, car il peut constituer un danger pour l'environnement et la santé humaine. Le produit usé devrait être remis au point de recyclage des appareils électriques et électroniques.

### Liste des pièces (fig. 1)

1. Bouchon doseur
2. Couvercle
3. Bol en verre avec un indicateur de niveau
4. Embout blender
5. Base de bol
6. Panneau de commande
7. Blender

## Panneau de commande (fig. 2)

1. Interrupteur marche/arrêt
2. Réglage de la vitesse

Boutons de sélection rapide :

- 3a. Mode pulsant
- 3b. Mode de broyeur à glace
- 3c. Mode de nettoyage automatique

## Assemblage de l'appareil

1. Avant la première utilisation, il convient de laver soigneusement l'appareil et les pièces particulières.
2. Mettre le bol en verre avec l'embout blender et la base de bol sur le blender, puis visser dans le sens des aiguilles d'une montre. L'appareil bien vissé est prêt à l'emploi.

## Manipulation de la machine

1. Pour allumer l'appareil, tourner la manette de réglage jusqu'en position ON (fig. 2).
2. Pour changer la vitesse, tourner la manette de réglage jusqu'en position sélectionnée entre MIN et MAX (fig. 2).
3. Pour utiliser les boutons de sélection rapide, tourner la manette de réglage jusqu'en position ON (fig. 2). L'indicateur sur les boutons s'allumera.

### Mode pulsant

Appuyer et tenir enfoncé jusqu'à ce que le résultat désiré soit atteint.

## Mode de broyeur à glace

1. Appuyer sur le bouton (3b, fig. 2) pour commencer à broyer la glace.
2. Pour finir le processus, appuyer sur le bouton de nouveau ou attendre jusqu'à ce que l'appareil finisse le travail automatiquement après 60 secondes.

**Avertissement :** Au maximum, il est possible de mettre dans le bol 8 glaçons dont les dimensions ne dépassent pas 20 x 20 x 20 mm.

## Mode de nettoyage automatique

1. Pour utiliser le mode de nettoyage automatique, verser 750ml d'eau dans l'appareil, ajouter un peu de liquide vaisselle, mettre le couvercle, puis appuyez sur le bouton (3c, fig. 2).
2. Après 60 secondes, l'appareil s'éteindra automatiquement. Rincer l'appareil sous l'eau courante et laisser-le sécher.

## Utilisation du bol en verre

1. Mettre les ingrédients dans le bol.
2. Fermer le bol avec le couvercle de façon étanche (fig. 3).
3. Mettre le bouchon doseur dans les trous de couvercle (fig. 4).
4. Sélectionner la vitesse, en choisissant une position avec la manette de réglage (fig. 2).

**Attention :** Ne pas permettre à l'appareil de fonctionner de façon continue plus longtemps qu'une minute. Laisser l'appareil jusqu'à ce qu'il se refroidisse à la température ordinaire avant le réemploi.

**Attention :** Il est conseillé de couper les produits alimentaires en morceaux plus petits avant de les mettre dans le bol. Il convient de ne pas mixer de grandes quantités de produits alimentaires en même temps.



## Après l'utilisation de l'appareil

1. Éteindre l'appareil et retirer le câble d'alimentation électrique de la prise électrique.
2. Enlever le couvercle et le bouchon doseur du bol.
3. Enlever le bol avec sa base du blender.
4. Débrancher la base de bol de l'embout blender.

## Lavage

**Attention :** Il convient de laver les pièces particulières de l'appareil immédiatement après l'emploi.

**Attention :** La prudence est de mise pendant le nettoyage des pièces. Éviter de toucher les pièces aiguës !

1. Avant le lavage, éteindre l'appareil et retirer le câble d'alimentation électrique de la prise électrique.
2. Enlever toutes les pièces amovibles.
3. Nettoyer les pièces amovibles dans l'eau chaude avec du liquide vaisselle.
4. Le bol peut être lavé au lave-vaisselle.
5. Le corps principal du blender devrait être lavé avec un chiffon sec.

Les photos sont à caractère informatif, l'apparence réelle des produits peut varier de celle présentée sur les photos.

## Tutorial

**¡Estimado Cliente!**

Gracias por confiar en nosotros y elegir la marca Zeegma.

Te ofrecemos un producto ideal para el uso diario gracias al uso de materiales de alta calidad y soluciones técnicas modernas.

Estamos seguros de que cumplirá tus expectativas gracias al enorme cuidado puesto en su fabricación.

Antes de utilizar el producto, lee atentamente las siguientes instrucciones de uso.

Si tienes algún comentario o pregunta sobre algún producto que hayas comprado, por favor contacta con nosotros:

**[support@zeegma.com](mailto:support@zeegma.com)**

### Información importante

1. Antes de utilizar el dispositivo es necesario leer las instrucciones de uso y seguir las indicaciones que contiene. El fabricante no se responsabiliza de los daños causados por el uso del aparato de forma contraria a la prevista o por los daños causados por una manipulación inadecuada del dispositivo. Conserva estas instrucciones de uso para futuras consultas.
2. No dejes el dispositivo desatendido cuando esté en funcionamiento.
3. Para evitar el riesgo de descarga eléctrica, no sumerjas el cable de alimentación, el enchufe o el cuerpo del dispositivo en agua u otros líquidos. No utilices el dispositivo cerca de una fuente de agua, con las manos mojadas o de pie sobre una superficie húmeda. Si el dispositivo entra en contacto con el agua, desenchufa el cable de alimentación

de la toma de corriente. El motor del dispositivo no debe entrar en contacto con el agua.

4. Comprueba regularmente si el dispositivo está dañado. No utilices el dispositivo en caso de estar dañado. No intentes reparar la unidad por ti mismo, ponte en contacto con un centro de reparación autorizado. Si el cable de alimentación resulta dañado, debe ser sustituido por el fabricante con el fin de evitar cualquier posible peligro.
5. Asegúrate de que la tensión eléctrica indicada en la etiqueta del dispositivo coincida con la tensión eléctrica de tu casa.
6. El cable de alimentación no debe entrar en contacto con elementos que se encuentren a alta temperatura. No lo arrastres sobre bordes afilados.
7. El dispositivo está destinado exclusivamente al uso doméstico. El dispositivo no es adecuado para su uso en exteriores. No debe ser utilizado para otro fin que no sea el previsto.
8. Este dispositivo no está destinado a un uso comercial.
9. El dispositivo debe estar apagado y desconectado de la red eléctrica después de su uso, durante el montaje, el desmontaje, el cambio de accesorios y la limpieza.
10. Este dispositivo puede ser utilizado por personas con capacidades físicas, sensoriales o mentales reducidas, o por personas que carezcan de los conocimientos y la experiencia necesarios para utilizarlo, siempre que sean supervisadas o hayan sido instruidas sobre su uso seguro y los riesgos asociados.
11. Es necesario extremar las precauciones cuando se utilice el dispositivo en presencia de niños. No permitas que los niños jueguen con el dispositivo. Mantén el aparato y el cable de alimentación fuera del alcance de los niños.
12. Es necesario prestar mucha atención al manipular las cuchillas, al vaciar el recipiente y al limpiar el dispositivo.
13. Antes de utilizar el producto, asegúrate de que el extremo de la licuadora esté correctamente fijado al vaso.

14. El dispositivo solo debe utilizarse con los accesorios originales según su aplicación, tomando todas las precauciones. Utiliza únicamente piezas de recambio originales.
15. Evita el contacto con las partes móviles del dispositivo. No se debe introducir nada en el dispositivo mientras esté en funcionamiento para evitar daños personales o en el aparato.
16. Hay que tener cuidado al verter el líquido caliente en el vaso ya que existe el riesgo de que se derrame debido a la acción brusca del vapor.
17. No realices ninguna modificación en el dispositivo.



El producto cumple los requisitos de las directivas de la Unión Europea. De acuerdo con la Directiva 2012/19/UE, este producto está sujeto a recogida selectiva. El producto no debe eliminarse con los residuos municipales, ya que puede suponer una amenaza para el medio ambiente y la salud humana. Por favor, entrega el producto que ya no vayas a utilizar a un centro de reciclaje de dispositivos eléctricos y electrónicos.

## Listado de partes (fig. 1)

1. Medidor
2. Tapa
3. Vaso de cristal con indicador de nivel
4. Extremo licuadora
5. Soporte del vaso
6. Cuadro de control
7. Licuadora

## Panel de control (fig. 2)

1. Interruptor de encendido/apagado
2. Regulación de la velocidad

Botones de selección rápida:

- 3a. Modo pulsación
- 3b. Modo trituración de hielo
- 3c. Modo limpieza automática

## Montaje del dispositivo

1. Es necesario limpiar a fondo el dispositivo y sus partes individuales antes del primer uso.
2. Coloca el vaso junto con el extremo licuador y el soporte del vaso en la licuadora y enróscalos en el sentido de las agujas del reloj. Una vez enroscado correctamente, el dispositivo está listo para funcionar.

## Funcionamiento del dispositivo

1. Para encender el dispositivo, gira el dial a la posición ON (fig. 2).
2. Para cambiar la velocidad, gira el dial a la posición deseada entre MIN y MAX (fig. 2).
3. Para utilizar los botones de selección rápida, gira el dial a la posición ON (Fig. 2). El indicador de los botones se iluminará.

## Modo pulsación

Mantén pulsado hasta conseguir el resultado deseado.

## Modo trituración de hielo

1. Pulsa el botón (3b, fig. 2) para empezar a triturar el hielo.
2. Para finalizar el proceso, pulsa de nuevo el botón o espera a que el aparato finalice automáticamente después de 60 segundos.

**Advertencia:** Puede ponerse al mismo tiempo un máximo de 8 cubitos de hielo no mayores de 20 x 20 x 20 mm.

## Modo limpieza automática

1. Para utilizar el modo de limpieza automática, vierte 750 ml de agua en el dispositivo, añade una pequeña cantidad de líquido lavavajillas, vuelve a colocar la tapa y, a continuación, pulsa el botón (3c, fig. 2).
2. Después de 60 segundos, el dispositivo se apagará automáticamente. Aclara con agua corriente y deja secar el dispositivo.

## Utilización del vaso de cristal

1. Coloca los ingredientes en el vaso.
2. Cierra correctamente el vaso con la tapa (fig. 3).
3. Coloca el medidor en la abertura de la tapa (fig. 4).
4. Selecciona la velocidad girando el dial a la posición deseada (fig. 2).

**Atención:** No dejes que el dispositivo trabaje de forma continua durante más de 1 minuto. Deja que el dispositivo se enfríe a temperatura ambiente antes de volver a utilizarlo.

**Atención:** Se recomienda cortar los alimentos en trozos pequeños antes de introducirlos en el vaso. No mezcles grandes cantidades de alimentos al mismo tiempo.

## Después de usar el dispositivo

1. Apaga el dispositivo y desenchufa el cable de alimentación de la toma de corriente.
2. Retira la tapa y el medidor.
3. Retira el vaso junto con su soporte de la licuadora.
4. Separa la base del vaso del extremo licuador.

## Limpieza

**Atención:** Las piezas del dispositivo deben lavarse por separado inmediatamente después de su uso.

**Atención:** Es necesario prestar atención al al limpiar las piezas. ¡Evita tocar las partes afiladas!

1. Apaga el dispositivo y desconecta el cable de alimentación de la toma de corriente antes de limpiar el dispositivo.
2. Retira todas las piezas desmontables.
3. Lava las piezas desmontables en agua caliente con líquido lavavajillas.
4. El vaso se puede lavar en el lavavajillas.
5. Limpia el cuerpo principal de la licuadora con un paño seco.

Las fotos solo tienen carácter ilustrativo, el aspecto real de los productos puede diferir de los presentados en las fotos.

## Inleiding

### Beste Klant!

Dank u voor uw vertrouwen in ons en uw keuze voor het merk Zeegma. Dankzij het gebruik van hoogwaardige materialen en moderne technische oplossingen bieden wij u een product dat ideaal is voor dagelijks gebruik. Wij zijn ervan overtuigd dat de grote zorg die aan de vervaardiging is besteed, ervoor zal zorgen dat het aan uw eisen voldoet. Alvorens het product te gebruiken, gelieve de volgende instructies aandachtig te lezen.

Als u opmerkingen of vragen heeft over het product dat u heeft gekocht, neem dan contact met ons op:

**[support@zeegma.com](mailto:support@zeegma.com)**

### Belangrijke informatie

1. Lees voor gebruik van het apparaat de handleiding en volg de daarin vervatte aanwijzingen op. De producent is niet aansprakelijk voor schade veroorzaakt door onbedoeld gebruik van het apparaat of schade veroorzaakt door ondeskundig gebruik. Bewaar deze gebruiksaanwijzing voor toekomstig gebruik.
2. Laat het apparaat niet onbeheerd werken.
3. Dompel het netsnoer, de stekker of de behuizing van het apparaat niet onder in water of andere vloeistoffen om gevaar van elektrische schokken te voorkomen. Gebruik het apparaat niet in de buurt van een waterbron, met natte handen of terwijl u op een nat oppervlak staat. Als het apparaat in contact komt met water, haal dan de stekker uit het stopcontact. Laat de motor van het apparaat niet in contact komen met water.



4. Controleer het apparaat regelmatig op beschadigingen. Gebruik geen beschadigd apparaat. Probeer het apparaat niet zelf te repareren - neem contact op met een erkend reparatiecentrum. Als het netsnoer beschadigd is, moet het door de producent worden vervangen om gevaar te voorkomen.
5. Controleer of de elektrische spanning op het etiket van het apparaat overeenkomt met de elektrische spanning in uw huis.
6. Laat het netsnoer niet in contact komen met hete onderdelen. Trek het niet over scherpe randen.
7. Het apparaat is alleen bestemd voor thuisgebruik. Het apparaat is niet geschikt voor gebruik buitenshuis. Gebruik het niet voor andere doeleinden dan die waarvoor het bestemd is.
8. Het apparaat is niet bedoeld voor commercieel gebruik.
9. Het apparaat moet worden uitgeschakeld en van het elektriciteitsnet worden losgekoppeld na gebruik, bij montage, demontage, vervanging van accessoires en reiniging.
10. Het apparaat mag worden gebruikt door personen met beperkte fysieke, zintuiglijke of mentale capaciteiten of personen die niet over de nodige kennis en ervaring beschikken om het apparaat te gebruiken, indien zij onder toezicht staan of instructies hebben gekregen over het veilige gebruik van het apparaat en de daaraan verbonden risico's.
11. Wees uiterst voorzichtig wanneer u het apparaat gebruikt in de aanwezigheid van kinderen. Laat kinderen niet met het apparaat spelen. Houd het apparaat en het netsnoer buiten het bereik van kinderen.
12. Wees zeer voorzichtig bij het hanteren van de messen, het legen van de kom en het schoonmaken van het apparaat.
13. Controleer voor gebruik of het mengstuk goed aan de beker is bevestigd.
14. Gebruik het apparaat alleen met originele accessoires overeenkomstig hun toepassing, met inachtneming van alle veiligheidsvoorschriften. Gebruik alleen originele reserveonderdelen.
15. Vermijd contact met bewegende delen. Steek niets in het apparaat terwijl het in werking is, om persoonlijk letsel en schade aan het apparaat te voorkomen.

16. Voorzichtigheid is geboden bij het overgieten van hete vloeistof in de beker, aangezien het risico bestaat dat de vloeistof eruit loopt als gevolg van de plotselinge werking van stoom.
17. Breng geen wijzigingen aan het apparaat aan.



Product in overeenstemming met de eisen van de richtlijnen van de Europese Unie. In overeenstemming met Richtlijn 2012/19/EU moet dit product gescheiden worden ingezameld. Het product mag niet met het huisvuil worden weggegooid omdat het een bedreiging kan vormen voor het milieu en de volksgezondheid. Lever uw oude product in bij het daarvoor bestemde inzamelpunt voor recycling van elektrische en elektronische apparatuur.

## Onderdelenlijst (afb. 1)

1. Maatregel
2. Deksel
3. Glazen beker met niveau aanduiding
4. Mengstuk
5. Bekerbodem
6. Bedieningspaneel
7. Blender

## Bedieningspaneel (afb. 2)

1. Aan/Uit schakelaar
2. Snelheidsregeling

Sneltoetsen:

- 3a. Puls modus

3b. Modus voor het breken van ijs

3c. Automatische reinigingsmodus

## Montage van het apparaat

1. Reinig het apparaat en zijn onderdelen grondig vóór het eerste gebruik.
2. Plaats de glazen beker met het mengstuk en de bekerbodem op de blender en draai vervolgens met de klok mee. Wanneer het apparaat goed is aangedraaid, is het klaar voor gebruik.

## Bediening van het apparaat

1. Om het apparaat in te schakelen, draait u de knop naar de stand ON (afb. 2).
2. Om de snelheid te wijzigen, draait u de draaiknop naar de gewenste stand tussen MIN en MAX (afb. 2).
3. Om de sneltoetsen te gebruiken, draait u de knop naar de stand ON (afb. 2). De indicator op de toetsen zal oplichten.

### Puls modus

Houd ingedrukt tot het gewenste resultaat is bereikt.

### Modus voor het breken van ijs

1. Druk op de knop (3b, afb. 2) om het breken van ijs te starten.
2. Om het proces te beëindigen drukt u nogmaals op de knop of wacht u tot het apparaat na 60 seconden automatisch stopt.

**Waarschuwing:** Er kunnen maximaal 8 ijsblokjes met afmetingen van maximaal 20 x 20 x 20 mm tegelijk in de beker worden geplaatst.

## Automatische reinigingsmodus

1. Om de automatische reinigingsstand te gebruiken, giet u 750 ml water in het apparaat, voegt u een kleine hoeveelheid afwasmiddel toe, doet u het deksel weer op het apparaat en drukt u vervolgens op de knop (3c, afb. 2).
2. Na 60 seconden schakelt het apparaat automatisch uit. Spoel af onder stromend water en zet apart om te drogen.

## Gebruik van de glazen beker

1. Plaats de ingrediënten in de beker.
2. Sluit de beker goed af met het deksel (afb. 3).
3. Plaats de maatbeker in de opening van het deksel (afb. 4).
4. Selecteer de snelheid door de knop in de gewenste stand te zetten (afb. 2).

**Let op:** Laat het apparaat niet langer dan 1 minuut ononderbroken werken. Laat het apparaat afkoelen tot kamertemperatuur voordat u het weer gebruikt.

**Let op:** Het is verstandig om het voedsel in kleinere stukken te snijden voordat u het in de beker doet. Meng geen grote hoeveelheden voedsel tegelijk.

## Na het gebruik van het apparaat

1. Schakel het apparaat uit en trek de stekker uit het stopcontact.
2. Verwijder het deksel en de maatbeker van de beker.
3. Verwijder de beker met de bodem uit de blender.
4. Maak de basis van de beker los van de behuizing.

## Reiniging

NL

**Let op:** Was de onderdelen van het apparaat onmiddellijk na gebruik.

**Let op:** Wees voorzichtig bij het schoonmaken van onderdelen. Vermijd het aanraken van scherpe delen!

1. Schakel het apparaat uit en trek de stekker uit het stopcontact alvorens het apparaat schoon te maken.
2. Verwijder alle afneembare onderdelen.
3. Was de afneembare onderdelen in warm water met afwasmiddel.
4. De beker kan worden gewassen in de vaatwasser.
5. De behuizing van de blender moet worden schoongemaakt met een droge doek.

De beelden zijn slechts voor illustratie, het daadwerkelijke uiterlijk van producten kan van het voorgestelde in de beelden verschillen.

## Вступ

### Дорогий клієнт!

Дякуємо за довіру до нас і вибір марки Zeegma. Завдяки використанню високоякісних матеріалів та сучасних технологічних рішень, ми надаємо Вам продукт, який ідеально підходить для щоденного використання. Ми впевнені, що він буде відповідати Вашим вимогам завдяки великій ретельності його виготовлення. Перед використанням продукту уважно прочитайте наступну інструкцію з експлуатації.

Якщо у Вас є будь-які зауваження або запитання щодо придбаного вами продукту, будь ласка, зв'яжіться з нами:

**[support@zeegma.com](mailto:support@zeegma.com)**

### Важлива інформація

1. Перед використанням пристрою прочитайте інструкцію з експлуатації та дотримуйтесь вказівок, що містяться в ній. Виробник не несе відповідальності за збитки, спричинені використанням пристрою всупереч його призначенню, або за збитки, спричинені неправильною експлуатацією пристрою. Зберігайте інструкцію з експлуатації, щоб Ви могли використовувати її також під час подальшого використання.
2. Не залишайте пристрій без нагляду, поки він працює.
3. Щоб уникнути ризику ураження електричним струмом, не занурюйте шнур живлення, вилку та корпус пристрою у воду або інші рідини. Не використовуйте пристрій поблизу джерела води, мокрими руками або стоячи на мокрій поверхні. Якщо пристрій

контактує з водою, від'єднайте шнур живлення від електромережі. Двигун пристрою не повинен контактувати з водою.

4. Регулярно перевіряйте пристрій на наявність пошкоджень. Не використовуйте пошкоджений пристрій. Не намагайтеся самостійно відремонтувати пристрій - зверніться до уповноваженого ремонтного центру. Якщо шнур живлення пошкоджений, його слід замінити виробником, щоб уникнути небезпеки.
5. Переконайтесь, що електрична напруга, зазначена на етикетці пристрою, відповідає електричній напрузі у Вашому домі.
6. Не контактуйте шнур живлення з гарячими частинами. Не перетягуйте його над гострими краями.
7. Пристрій призначений лише для домашнього використання. Пристрій не підходить для зовнішнього використання. Не використовуйте його для інших цілей, крім тих, для яких він призначений.
8. Пристрій не призначений для комерційного використання.
9. Після використання, під час складання, розбирання, заміни аксесуарів та чищення, пристрій необхідно вимкнути та відключити від джерела живлення.
10. Цим пристроєм можуть користуватися особи з обмеженими фізичними, сенсорними чи розумовими здібностями, а також особи без знань та досвіду у використанні пристрою, якщо вони перебувають під наглядом або вони попередньо проінструктовані щодо безпечного використання пристрою та пов'язаних з ними ризиків.
11. Будьте особливо обережні, використовуючи пристрій, коли поблизу є діти. Дітям забороняється грати з пристроєм. Зберігайте пристрій та шнур живлення в недоступному для дітей місці.
12. Будьте особливо обережні при роботі з лезами, спорожненні чаші та чищенні пристрою.
13. Перед використанням переконайтесь, що наконечник змішувача правильно прикріплений до чаші.

14. Пристрій можна використовувати лише з оригінальними аксесуарами згідно із призначенням, дотримуючись усіх запобіжних заходів. Використовуйте лише оригінальні запасні частини.
15. Уникайте контакту з рухомими частинами пристрою. Не вкладайте в пристрій нічого, поки він працює, щоб уникнути травм та пошкодження пристрою.
16. Будьте обережні, наливаючи гарячу рідину в чашку, оскільки існує ризик виливання рідини через раптову дію пари.
17. Забороняються будь-які модифікації пристрою.



Продукт відповідає вимогам директив Європейського Союзу. Відповідно до Директиви 2012/19/ЄС цей продукт підлягає вибірковому збору. Продукт не слід утилізувати разом із побутовими відходами, оскільки це може становити загрозу навколишньому середовищу та здоров'ю людей. Використаний продукт слід здати до пункту переробки електричних та електронних пристроїв.

## Список деталей (рис. 1)

1. Мірна чашка
2. Кришка
3. Скляна чаша з індикатором рівня
4. Наконечник змішувача
5. Основа чаши
6. Панель управління
7. Блендер



## Панель управління (рис. 2)

1. Вмикач /вимикач
2. Регулювання швидкості

Кнопки швидкого вибору:

- 3а. Імпульсний режим
- 3б. Режим дроблення льоду
- 3с. Режим автоматичного очищення

## Монтаж пристрою

1. Перед першим використанням ретельно очистіть пристрій та його окремі деталі.
2. Поставте скляну чашу з наконечником змішувача та основою чаши на блендер, а потім поверніть за годинниковою стрілкою. Правильно закручений пристрій готовий до роботи.

## Експлуатація пристрою

1. Щоб увімкнути пристрій, поверніть ручку у положення ON (рис. 2).
2. Щоб змінити швидкість, поверніть ручку у бажане положення між MIN і MAX (рис. 2).
3. Щоб скористатися кнопками швидкого вибору, поверніть ручку у положення ON (рис. 2). Індикатор на кнопках світиться.

## Імпульсний режим

Натисніть і утримуйте, поки не буде досягнутий бажаний результат.

## Режим дроблення льоду

1. Натисніть кнопку (Зб, рис. 2), щоб розпочати дроблення льоду.
2. Щоб завершити процес, натисніть кнопку ще раз або дочекайтеся автоматичного завершення роботи пристрою через 60 секунд.

**Попередження:** Ви можете поставити макс. 8 кубиків льоду, розміром не більше 20 x 20 x 20 мм.

## Режим автоматичного очищення

1. Щоб скористатися режимом автоматичного очищення, налийте в пристрій 750 мл води, додайте трохи засобу для миття посуду, встановіть кришку і натисніть кнопку (Зв, рис. 2).
2. Через 60 секунд пристрій автоматично вимкнеться. Промийте пристрій під проточною водою та відкладіть сушитися.

## Експлуатація скляної чаші

1. Покладіть інгредієнти в чашу.
2. Щільно закрийте чашу кришкою (рис. 3).
3. Помістіть мірну чашку у отвір у кришці (рис. 4).
4. Виберіть швидкість, повернувши ручку у бажане положення (рис. 2).

**Увага:** Не дозволяйте пристрою працювати безперервно більше 1 хвилини. Перед повторним використанням дайте пристрою охолонути до кімнатної температури.

**Увага:** Рекомендується нарізати їжу на менші шматочки, перш ніж класти її в чашу. Не змішуйте велику кількість їжі одночасно.

## Після використання пристрою

1. Вимкніть пристрій та від'єднайте шнур живлення пристрою від електричної розетки.
2. Зніміть кришку та мірну чашку з чаши.
3. Зніміть чашу та її основу з блендера.
4. Від'єднайте основу чаши від наконечника змішувача.

## Очищення

**Увага:** Окремі деталі пристрою слід мити відразу після використання.

**Увага:** Будьте обережні при чищенні деталей. Не торкайтесь гострих деталей!

1. Перед чищенням вимкніть пристрій та від'єднайте шнур живлення пристрою від електричної розетки.
2. Зніміть усі знімні деталі.
3. Вимийте знімні деталі в теплій воді з засобом для миття посуду.
4. Мити чашу можна в посудомийній машині.
5. Очистіть основний корпус блендера сухою тканиною.

Фотографії служать лише для ілюстрації, фактичний зовнішній вигляд продукуможе відрізнитися від представленого на фото.

## Įvedimas

### Gerbiamas Kliente!

Dėkojame, kad pasitikėjote mumis ir pasirinkote „Zeegma“ prekės ženklą. Mes siūlome Jums produktą, kuris dėl naudojamų aukštos kokybės medžiagų ir šiuolaikiškų techninių sprendimų puikiai tinka kasdieniam naudojimui. Esame tikri, kad dėl kruopštaus pagaminimo, jis atitiks Jūsų reikalavimus. Prieš naudodami gaminį, atidžiai perskaitykite šias instrukcijas.

Jei turite komentarų ar klausimų apie įsigytą produktą, nedvejodami susisieki su mumis:

**support@zeegma.com**

### Svarbios informacijos

1. Prieš naudodami prietaisą, perskaitykite naudojimo instrukciją ir vykdykite joje pateiktus nurodymus. Gamintojas neatsako už žalą, padarytą naudojant prietaisą ne pagal paskirtį, arba už žalą, atsiradusią dėl netinkamo prietaiso naudojimo. Naudojimo instrukciją reikia išsaugoti, kad ja būtų galima naudotis ir vėliau.
2. Nepalikite prietaiso be priežiūros.
3. Kad išvengtumėte elektros smūgio pavojaus, nemerkitė maitinimo laido, kištuko ir prietaiso korpuso į vandenį ar kitus skysčius. Nenaudokite prietaiso šalia vandens šaltinio, šlapiomis rankomis ar stovėdami ant šlapio paviršiaus. Jei prietaisas liečiasi su vandeniu, atjunkite maitinimo laidą nuo elektros tinklo. Prietaiso variklis neturi liestis su vandeniu.
4. Reguliariai tikrinkite, ar prietaisas nepažeistas. Nenaudokite sugadinto prietaiso. Nebandykite patys taisyti prietaiso - kreipkitės į įgaliotą

remonto centrą. Jei maitinimo laidas yra pažeistas, jį turėtų pakeisti gamintojas, kad būtų išvengta pavojaus.

5. Įsitinkinkite, kad prietaiso etiketėje nurodyta elektros įtampa atitinka Jūsų namuose esančią elektros įtampą.
6. Venkite maitinimo laido sąlyčio su karštomis dalimis. Negalima jo vilkti per aštrius kraštus.
7. Prietaisas skirtas naudoti tik buityje. Prietaisas netinka naudoti lauke. Jis neturėtų būti naudojamas kitiems tikslams, išskyrus tuos, kuriems jis buvo skirtas.
8. Prietaisas nėra skirtas komerciniam naudojimui.
9. Po naudojimo, surinkimo, išmontavimo, priedų keitimo ir valymo metu prietaisą reikia išjungti ir atjungti nuo maitinimo šaltinio.
10. Prietaisą gali naudoti žmonės su ribotu fiziniu, jutiminiu ar protiniu pajėgumu, taip pat žmonės, neturintys tinkamų žinių ir patirties naudojant prietaisą, jei jų veikla yra prižiūrima arba jiems anksčiau buvo nurodyta, kaip saugiai naudotis prietaisu ir įspėta apie susijusią su juo riziką.
11. Būkite ypač atsargūs, kai naudojate prietaisą, kai vaikai yra šalia. Vaikams neturėtų būti leidžiama žaisti su prietaisu. Prietaisą ir maitinimo laidą laikykite vaikams nepasiekiamoje vietoje.
12. Ypač atsargiai reikia elgtis su asmenimis, ištuštinant indą ir valant prietaisą.
13. Prieš naudodami įsitinkinkite, kad maišymo antgalis yra tinkamai pritvirtintas prie indo.
14. Prietaisą galima naudoti tik su originaliais priedais pagal paskirtį, laikantis visų atsargumo priemonių. Naudokite tik originalias atsargines dalis.
15. Venkite sąlyčio su judančiomis prietaiso dalimis. Kad išvengtumėte sužalojimų ir prietaiso pažeidimų, nieko nedėkite į prietaisą, kol jis veikia.
16. Būkite atsargūs pildami į stiklinę karštą skystį, nes dėl staigių veiksmų dėl garų yra skysčio išsiliejimo pavojus.
17. Nedarykite jokių prietaiso modifikacijų.

LT



Produktas atitinka Europos Sąjungos direktyvų reikalavimus.

Pagal 2012/19 / ES Direktyvą šis produktas yra rūšiuojamas. Produkto negalima išmesti su komunalinėmis atliekomis, nes tai gali kelti grėsmę aplinkai ir žmonių sveikatai. Panaudotą gaminį reikia nugabenti į elektros ir elektroninės įrangos perdirbimo punktą.

## Dalių sąrašas (1 pav.)

1. Matuoklis
2. Dangtelis
3. Stiklinis indas su lygio indikatoriumi
4. Maišymo antgalis
5. Indo pagrindas
6. Kontrolės skydelis
7. Maišytuvas

## Kontrolės skydelis (2pav.)

1. Jungiklis
2. Greičio reguliavimas

Greito pasirinkimo mygtukai:

- 3a. Pulsavimo režimas
- 3b. Ledo smulkinimo režimas
- 3c. Automatinis valymo režimas

## Įrenginio montavimas

1. Prieš naudodami pirmą kartą, kruopščiai išvalykite prietaisą ir atskiras jo dalis.
2. Pritvirtinkite stiklinį indą su maišymo antgaliu ir indo pagrindu ant maišytuvo, tada pasukite pagal laikrodžio rodyklę. Teisingai prisuktas prietaisas yra paruoštas darbui.

## Įrenginio naudojimas

1. Norėdami įjungti prietaisą, pasukite rankenėlę į padėtį ON (2 pav.).
2. Norėdami pakeisti greitį, pasukite rankenėlę į norimą padėtį tarp MIN ir MAX (2 pav.).
3. Norėdami naudoti greito pasirinkimo mygtukus, pasukite rankenėlę į padėtį ON (2 pav.). Indikatorius ant mygtukų užsidega.

## Pulsavimo režimas

Paspauskite ir palaikykite, kol bus pasiektas norimas rezultatas.

## Ėdo smulkinimo režimas

1. Paspauskite mygtuką (3b, 2 pav.) kad pradėtumėte Ėdo smulkinimą.
2. Norėdami baigti procesą, dar kartą paspauskite mygtuką arba palaukite, kol įrenginys automatiškai baigs darbą po 60 sekundžių.

**Įspėjimas:** Vienu metu į indą galima įdėti maksimaliai 8 Ėdo gabalėlius, ne didesnių kaip 20 x 20 x 20 mm išmatavimų.

## Automatinio valymo režimas

1. Norėdami naudoti automatinio valymo režimą, į prietaisą supilkite 750 ml vandens, įpilkite šiek tiek indų plovimo skysčio, uždėkite dangtelį ir paspauskite mygtuką (3c, 2 pav.)
2. Po 60 sekundžių prietaisas automatiškai išsijungs. Nuplaukite prietaisą po tekančiu vandeniu ir padėkite išdžiūti.

## Stiklinio indo naudojimas

1. Įdėkite ingredientus į indą.
2. Sandariai uždarykite indą dangteliu (3 pav.).
3. Įdėkite matuoklį į dangtelio angą (4 pav.).
4. Pasirinkite greitį sukdami rankenėlę į norimą padėtį (2 pav.)

**Dėmesio:** Neleiskite prietaisui nuolat veikti ilgiau nei 1 minutę. Prieš pakartotiną prietaiso naudojimą, leiskite jam atvėsti iki kambario temperatūros.

**Dėmesio:** Prieš dedant į indą, maistą rekomenduojama supjaustyti mažesniais gabalėliais. Nemaišykite didelių maisto kiekių tuo pačiu metu.

## Po įrenginio naudojimo

1. Išjunkite prietaisą ir atjunkite jo maitinimo laidą iš elektros lizdo.
2. Nuimkite dangtelį ir matuoklį nuo indo.
3. Nuimkite indą ir jo pagrindą nuo maišytuvo.
4. Nuimkite indo pagrindą nuo maišymo antgalio.



## Valymas

LT

**Dėmesio:** Atskiras prietaiso dalis reikia iškart nuplauti.

**Dėmesio:** Valydami dalis, būkite atsargūs. Venkite aštrių dalių lietim!

1. Prieš valydami, išjunkite prietaisą ir ištraukite prietaiso maitinimo laidą iš elektros lizdo.
2. Nuimkite visas nuimamas dalis.
3. Nuplaukite nuimamas dalis šiltu vandeniu su indu plovimo skysčiu.
4. Indą galima plauti indaplovėje.
5. Pagrindinį maišytuvo korpusą nuvalykite sausa šluoste.

Nuotraukos yra tik iliustracinės, faktinė gaminių išvaizda gali skirtis nuo pateiktų nuotraukose.

## Uvod

### Poštovani!

Zahvaljujemo na Vašem povjerenju i što ste odabrali brend Zeegma.

U vaše ruke dajemo Vam savršen proizvod za svakodnevno korištenje zahvaljujući korištenju materijala visoke kvalitete i modernih tehnoloških rješenja.

Sigurni smo da će zahvaljujući visokoj kvaliteti izrade ispuniti Tvoja očekivanja. Prije korištenja proizvoda pažljivo pročitaj uputstva.

Ukoliko imaš bilo kakve primjedbe ili pitanja u vezi kupljenog proizvoda, kontaktiraj nas:

**[support@zeegma.com](mailto:support@zeegma.com)**

### Važne informacije:

1. Prije početka korištenja uređaja potrebno je proučiti uputstva za uporabu i postupati prema uputama, koje sadrže. Proizvođač ne odgovara za oštećenja/kvarove izazvane korištenjem uređaja suprotno njegovoj namjeni ili za oštećenja uzrokovana zbog nepravilnog korištenja. Uputstva je potrebno spremirati, kako bi ih bilo moguće upotrebiti tijekom kasnijeg korištenja.
2. Ne ostavljaj uređaj dok radi bez nadzora.
3. Kako bi se izbjegao rizik strujnog udara ne potapaj kabel napajanja, utikač niti kućište uređaja u vodu ili drugim tekućinama. Ne koristi uređaj u blizini izvora vode, mokrim rukama ili stojeći na mokroj površini. U slučaju kontakta uređaja s vodom, odspoji kabel napajanja iz struje. Motor uređaja ne smije doći u kontakt s vodom.

4. Redovito provjeravaj, da uređaj nije oštećen. Ne koristi uređaj ukoliko je oštećen. Ne pokušavaj samostalno popraviti uređaj - kontaktiraj ovlašteni servis. Ukoliko se kabel napajanja ošteti, trebao bi ga zamijeniti proizvođač kako bi se izbjegla opasnost.
5. Provjeri da električni napon naveden na etiketi uređaja odgovara električnom naponu u Tvojoj kući.
6. Ne smije se dopuštati da kabel napajanja dođe u doticaj s vrućim elementima. Ne smije ga se vući preko oštih rubova.
7. Uređaj služi isključivo za kućnu upotrebu. Uređaj nije namijenjen za korištenje vani. Ne smije se koristiti u druge svrhe, koje nisu sukladne njegovoj namijeni.
8. Uređaj nije namijenjen za korištenje u komercijalne svrhe.
9. Nakon korištenja, tijekom montiranja, rastavljanja, promjene dodataka te čišćenja uređaj mora biti isključen i odspojen od napajanja.
10. Uređaj mogu koristiti osobe ograničenih fizičkih, senzoričkih ili mentalnih sposobnosti te osobe, koje nemaju odgovarajuće znanje i iskustvo u korištenju uređaja, ukoliko su pod nadzorom ili su upućene kako na siguran način koristiti uređaj te koji rizik je vezan uz to.
11. Potrebno je vrlo pažljivo koristiti uređaj dok su djeca u blizini. Ne smije se dozvoliti da se djeca igraju uređajem. Drži uređaj i kabel napajanja na mjestu nedostupnom za djecu.
12. Potrebno je posebno paziti prilikom rukovanja s oštricama, praznjenju posude te tijekom čišćenja uređaja.
13. Prije korištenja provjeri da nastavak za sjeckanje je pravilno montiran u posudi.
14. Uređaj je potrebno koristiti samo s originalnim dodacima sukladno njihovoj namijeni te uz očuvanje svih mjera opreza. Potrebno je koristiti isključivo originalne zamjenske dijelove.
15. Izbjegavaj kontakt s pokretnim dijelovima uređaja. U uređaj se ne smije stavljati ništa dok radi, kako bi se izbjegle tjelesne ozljede te oštećenje uređaja.

16. Potrebno je vrlo pažljivo stavljati vruću tekućinu u posudu zbog rizika da se tekućina prolije zbog naglog djelovanja izazvanog parom.
17. Ne smije se raditi nikakva modifikiranja na uređaju.



Proizvod je sukladan propisima Direktive Europske Unije.

Sukladno Direktivi 2012/19/UE ovaj proizvod spada u selektivno skupljanje.

Proizvod se ne smije bacati skupa s drugim komunalnim otpadom, jer može predstavljati prijetnju za okoliš i ljudsko zdravlje. Potrošeni proizvod je potrebno odnijeti u centar za zbrinjavanje električnih i elektroničkih uređaja.

## Popis dijelova (slika 1)

1. Mjerica
2. Poklopac
3. Staklena posuda s mjericom
4. Nastavak za miksanje
5. Postolje
6. Upravljačka ploča
7. Blender

## Upravljačka ploča (slika 2)

1. Prekidač
2. Regulacija brzine

Gumb za brzo biranje:

- 3a. Pulsirajući način rada
- 3b. Drobljenje leda
- 3c. Način automatskog čišćenja

## Montiranje uređaja

1. Prije prvog korištenja potrebno je temeljito oprati uređaj i pojedine dijelove.
2. Stavi staklenu posudu s nastavkom za miksiranje te postoljem na uređaj te zavidaj u smjeru kazaljki na satu. Pravilno zavidan uređaj je spreman za rad.

## Korištenje uređaja

1. Uključi vozilo pomičući prekidač u poziciju ON (slika 2).
2. Kako bi smanjio brzinu, okreni potencijometar u izabranu poziciju između MIN i MAX (slika 2).
3. Uključi vozilo pomičući prekidač u poziciju ON (slika 2). Indikator na gumbima će zasvijetliti.

## Pulsirajući način rada

Uključi i pridrži dok se postigne traženi rezultat.

## Drobljenje leda

1. Uključi gumb (3b, slika 2) kako bi započeo drobljenje leda.
2. Za završetak procesa, pritisni gumb ponovo ili pričekaj da uređaj završi raditi automatski nakon 60 sekundi.

**Upozorenje:** Istovremeno u posudu možeš staviti max. 8 kocki leda dimenzija ne većih od 20 x 20 x 20 mm.

## Način automatskog čišćenja

1. U svrhu korištenja automatskog čišćenja ulij u uređaj 750ml vode, dodaj malu količinu deterdženta za pranje suđa, stavi poklopac te pritisni gumb (3c, slika 2).
2. Nakon 60 sekundi uređaj će se isključiti automatski. Ispredi uređaj ispod tekuće vode i ostavi da se osuši.

## Korištenje staklene posude

1. Stavi sastojke u posudu.
2. Dobro zatvori posudu poklopcem (slika 3).
3. Stavi mjericu u otvoru poklopca (slika 4).
4. Izaberi brzinu okrećući potencijometar na izabranu poziciju (slika 2).

**Pažnja:** Ne dozvoli da uređaj radi konstantno duže od 1 minute. Ostavi uređaj da se ohladi na sobnu temperaturu prije ponovnog korištenja.

**Pažnja:** Preporučuje se da se sastojci narežu na manje komade prije stavljanja u posudu. Ne smije se miksati velike količine hrane istovremeno.

## Nakon korištenja uređaja

1. Isključi uređaj te izvadi kabel napajanja iz utičnice.
2. Ukloni poklopac i mjericu iz posude.
3. Skini posudu zajedno s postoljem iz blendera.
4. Ukloni postolje posude od nastavka za miksanje.

## Čišćenje

HR

**Pažnja:** Potrebno je oprati pojedine dijelove uređaja odmah nakon korištenja.

**Pažnja:** Potrebno je vrlo pažljivo čistiti dijelove. Izbjegavaj diranje oštrih dijelova!

1. Prije čišćenja isključi uređaj i izvadi kabel za napajanje iz utičnice.
2. Ukloni sve dijelove koji se mogu rastaviti.
3. Operi te dijelove u toploj vodi uz korištenje deterdženta za sudu.
4. Posuda se može prati u mašini za pranje suđa.
5. Glavno kućište blendera je potrebno čistiti pomoću suhe krpe.

Slike imaju ilustrativni karakter, stvarni izgled proizvoda može se razlikovati od prikazanog na slikama.





# BrandLine Group Service – Support

List of Authorized Service Centers:  
Liste der Autorisierten Herstellerservicezentren:  
Lista autoryzowanych centrów serwisowych:  
Elenco dei centri di assistenza autorizzati:  
Liste des centres de service autorisés:  
Lista de centros de servicio autorizados:  
Lijst met erkende servicecentra:  
Список уповноважених сервісних центрів:  
Įgaliojų aptarnavimo centrų sąrašas:  
Popis ovlaštenih servisnih centara:

**[www.zeegma.com/en/service](http://www.zeegma.com/en/service)**

Szczegółowe warunki gwarancji dostępne są na stronie:  
Detailed warranty conditions are available on the website:  
Detaillierte Garantiebedingungen finden Sie auf der Website:  
Le condizioni di garanzia dettagliate sono disponibili sul sito web:  
Les conditions de garantie détaillées sont disponibles sur le site:  
Las condiciones de garantía detalladas están disponibles en el sitio web:  
Gedetailleerde garantievoorwaarden zijn beschikbaar op de website:  
Детальні умови гарантії доступні на веб-сайті:  
Įsamias garantijos sąlygas galite rasti svetainėje:  
Detaljni uvjeti jamstva dostupni su na web mjestu:

**[www.zeegma.com](http://www.zeegma.com)**

Thank you for purchasing our product!  
Vielen Dank für den Kauf unseres Produkts!  
Dziękujemy za zakup urządzenia naszej marki!  
Grazie per aver acquistato il nostro dispositivo di marca!  
Merci d'avoir acheté notre produit!  
¡Gracias por adquirir nuestro producto!  
Bedankt voor het aanschaffen van ons product!  
Дякуємо за придбання нашого продукту!  
Dėkojame, kad įsigijote mūsų produktą!  
Zahvaljujemo na kupnji našeg proizvoda!

*Home completed*