

SPOKEY

My sport, my way

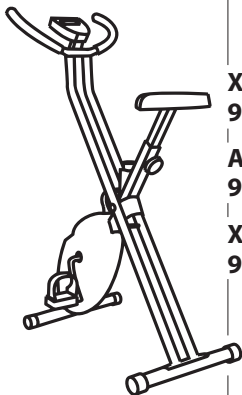

X-FIT+
926534

AVIOR
929162

XMAS FIT+
929149

EN Magnetic exercise bike

PL Rower magnetyczny

CZ Magnetický rotoped

DE Magnetisches Heimtrainer

SK Magnetický bicykel

FI Magneettinen kiinteä
kuntopyörämag

GR Μαγνητικό στατικό ποδηλάτο

HR Magnetni stacionarni bicikl

LT Magnetinis dviratis

LV Magnētisks velotrenažieris

PT Bicicleta estacionária magnética

RU Магнетический велотренажер

www.spokey.eu

A

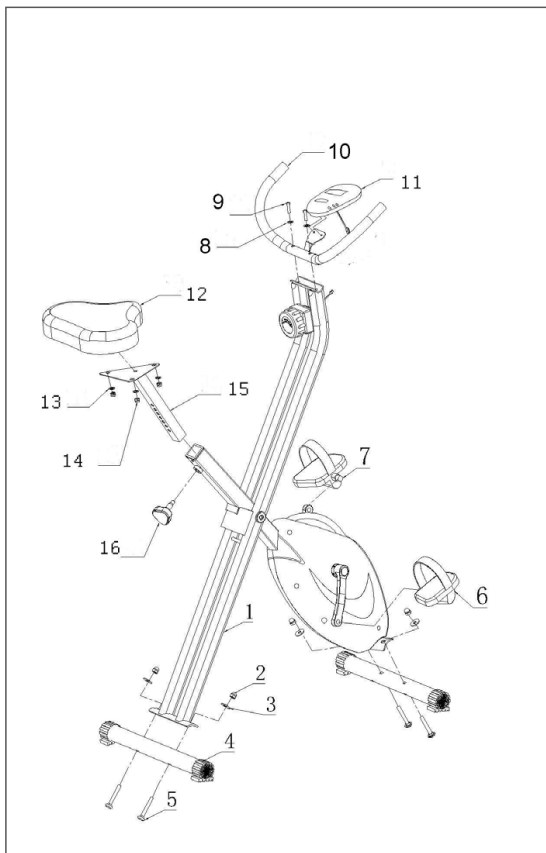

EN USE'S MANUAL







1. IMPORTANT SAFETY INFORMATION

1. Be aware of your body's signals. Incorrect or excessive exercise can damage your health. If you do experience any of these conditions you should consult your doctor before continuing with your exercise program.
2. Keep children and pets away from the equipment. The equipment is designed for adult use only.
3. Use the equipment on a solid, flat level surface with a protective cover for our floor or carpet. For safety, the equipment should have at least 0.5 meter of free space all around it.
4. Before using the equipment, check the nuts and bolts are securely tightened. Some parts like pedals, etc. It's easy to be ware away.
5. Always use the equipment as indicated. If you find any defective components whilst assembling or checking the equipment, or if you hear any unusual noise coming from the equipment during use, stop. Do not use the equipment until the problem has been rectified.
6. Wear suitable clothing whilst using the equipment. Avoid wearing loose clothing which may get caught in the equipment or that may restrict or prevent movement.
7. The equipment has been tested and certified to EN957 under class H.C. **Suitable for**

domestic, home use only. Maximum user weight 100kg.

8. The equipment is not suitable for therapeutic use.

2. SPARE PARTS:

NO.		Description
1		M8X40 Key Head Bolt
2		M8 Nylock Nut
3		M8 Curved Washer
4		M8X30 Bolt
5		Spring Washer
6		Knob
7		M8 Nylock Nut

NO.		Description
8		Spring Washer

2. EXPLODED DRAWING (A)

NO.	Description	QTY
1	Main Frame	1
2	M8 Nylock Nut	4
3	M8 Curved Washer	4
4	Leg Tube	2
5	M8X40 Key Head Bolt	4
6	Right Pedal	1
7	Left Pedal	1
8	Spring Washer	2
9	M8X30 Bolt	2
10	Handle	1
11	Monitor	1
12	Seat	1
13	M8 Flat Washer	3
14	M8 Nylock Nut	3
15	Seat Tube	1
16	Knob	1

4. ASSAMBLE INSTRUCTIONS:

STEP 1:

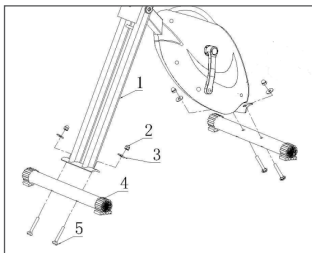

Attach the two stabilizers (4) to the main frame (1).using four sets of nuts (2),washers (3) and keyhead (5) bolts to attach.

STEP 2:

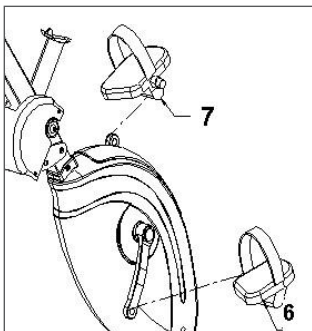

Marked "L" is left pedal, "R" is right pedal. Connect them to their appropriate crank arms.The right crank arm is on the right hand side of the cycle as you sit on it.Note that right pedal should be threaded on clockwise and the left pedal anti-clockwise.

STEP 3

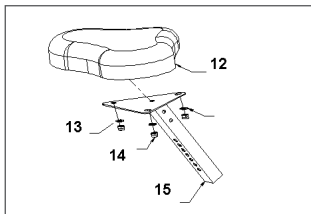

Loose the washers(13) and the Nuts(14) in the seat and using them to connect the seat(12) and Seat Tube(15)

STEP 4:

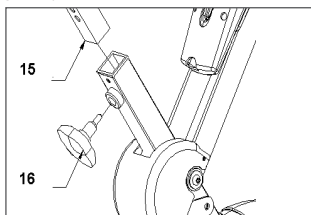

Insert the Seat Tube(15) on the main body and tight it with a Knob(16)

KROK 5:

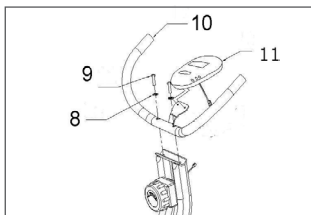

Use the Spring washers(8) and Nuts(9) to connect the Handle(10).and put 2pc 1.5V "AA" batteries battery into the Monitor(11) and then hang it on the Seat. Lastly Connecting the computer wires.

5. MONITOR



SPECIFICATIONS:

- TIME(TMR) 00:00-99:59
- SPEED(SPD)..... 0.0-99.9 KM/H
- DISTANCE(DIST)..... 0.00-99.99 KM
- CALORIES (CAL) 0-999.9 KCAL

KEY FUNCTIONS:

1. **MODE:**This Key lets you to select and lock on to a particular function you want.
2. **RESET:**The key to reset the value to zero by pressing the key.

KEY FUNCTIONS:

1. **SCAN** - Automatic display of the following functions in the order shown: TIME-SPEED-DISTANCE-PULSE-CALORIES (repeat)
2. **DIST (DISTANCE)** - Prss the MODE key until the pointer advance to DISTANCE.the distance of each workout will be displayed.
3. **SPEED** - Prss the MODE key until the pointer advance to SPEED.the current speed will be shown.
4. **TIME** - Press the MODE key until pointer lock on to TIME.the total working time will be shown when starting exercise.
5. **CAL (CALORIES)** - Press the MODE key until the pointer advance to CAL.the calorie burned will be displayed when starting exercise.

PL INSTRUKCJA OBSŁUGI

1. WAŻNE INFORMACJE BEZPIECZEŃSTWA

1. Uważaj na sygnały które daje Ci Twoje ciało. Nieprawidłowe lub nadmierne ćwiczenia mogą zaszkodzić zdrowiu. Jeśli wystąpi jakikolwiek z tych stanów, przed kontynuowaniem programu ćwiczeń skonsultuj się z lekarzem.
2. Trzymaj dzieci i zwierzęta domowe z dala od sprzętu. Sprzęt jest przeznaczony wyłącznie do użytku przez dorosłych.
3. Używaj sprzętu na solidnej, płaskiej powierzchni z matą ochronną pod rowerem stacjonarnym dla zabezpieczenia Twojej podłogi i stabilności sprzętu. Ze względów bezpieczeństwa sprzęt powinien mieć wokół siebie co najmniej 0,5 metra wolnej przestrzeni.
4. Przed użyciem urządzenia sprawdź, czy nakrętki i śruby są dobrze dokręcone. Niektóre części, takie jak pedały itp. łatwo mogą się poluzować.
5. Zawsze używaj sprzętu zgodnie ze wskazaniami. Jeśli znajdziesz jakieś wadliwe elementy podczas montażu lub kontroli sprzętu lub jeśli usłyszysz nietypowy hałas dochodzący z urządzenia podczas użytkowania, zaprzestań ćwiczeń. Nie używaj sprzętu, dopóki problem nie zostanie naprawiony.
6. Noś odpowiednią odzież podczas korzystania ze sprzętu. Unikaj noszenia luźnych ubrań, które mogą zostać wciągnięte przez urządzenie lub które mogą ograniczać lub uniemożliwiać ruch.







7. Sprzęt został przetestowany i certyfikowany zgodnie z EN957 w klasie H.C.



Nadaje się tylko do użytku domowego.

Maksymalna waga użytkownika 100 kg.

8. Sprzęt nie nadaje się do zastosowania terapeutycznego.

2. CZĘŚCI ZAMIENNE:

NR		Opis
1		M8x40 Śruba z łbem kluczowym
2		M8 Nakrętka kontruująca
3		M8 Zakrzywiona podkładka
4		M8x30 Śruba
5		Podkładka sprężysta
6		Gałka

NR		Opis
7		M8 Nakrętka kontrująca
8		Podkładka płaska

2. ROZŁOŻONY RYSUNEK : (patrz rys.A)

Nr	Opis	ILOŚĆ
1	Rama główna	1
2	M8 Nakrętka kontrująca	4
3	M8 Zakrzywiona podkładka	4
4	Stabilizatory	2
5	M8x40 Śruba z łbem kulistym	4
6	Prawy pedał	1
7	Lewy pedał	1
8	Podkładka sprężysta	2
9	M8x30 Śruba	2
10	Kierownica	1
11	Monitor	1
12	Siodło	1
13	M8 Podkładka płaska	3
14	M8 Nakrętka kontrująca	3
15	Rura pod siodełkiem	1
16	Gałka	1

4. INSTRUKCJE SKŁADANIA:

KROK 1:

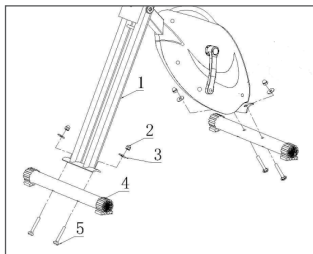

Przymocuj dwa stabilizatory (4) do ramy głównej (1). Za pomocą czterech nakrętek (2), podkładek zakrzywionych (3) i śrub z łbem kulistym (5).

KROK 2:

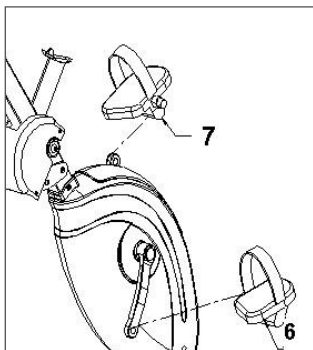

Oznaczenie „L” to lewy pedał, „R” to prawy pedał. Połącz je z odpowiednimi ramionami mechanizmu korbowego. Zwróć uwagę, że prawy pedał powinien być nakręcony zgodnie z ruchem wskazówek zegara, a lewy pedał w kierunku przeciwnym do ruchu wskazówek zegara.

KROK 3:

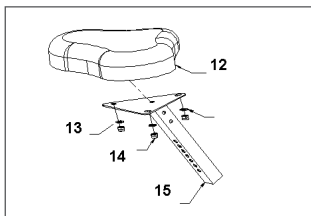

Użyj podkładek płaskie (13) oraz nakrętki kontrujące (14) aby połączyć siodełko (12) i rurę (15)

KROK 4:

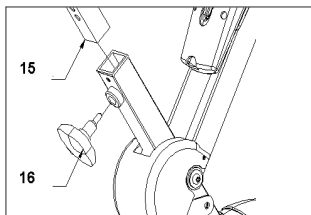

Włóż rurkę (15) do głównego korpusu i dokręć ją gałką (16)

KROK 5:

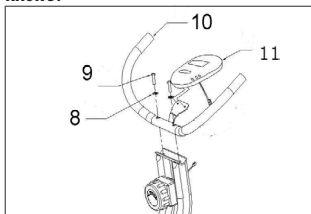

Użyj podkładek sprężystych (8) i nakrętek kontrujących (9), aby podłączyć uchwyt (10). Włóż 2 sztuki 1,5 V baterii „AA” do monitora (11), a następnie zawieś go na siedzeniu. Na końcu podłącz przewody komputera.

5. MONITOR



SPECYFIKACJE:

- CZAS (TMR) 00:00-99:59
- PRĘDKOŚĆ (SPD)..... 0.0-99.9 KM/H
- DYSTANS (DIST)..... 0.00-99.99 KM
- KALORIE (CAL) 0-999.9 KCAL

FUNKCJE PRZYCISKÓW:

1. **MODE:** Ten klawisz pozwala wybrać i zablokować określoną funkcję, którą chcesz.
2. **RESET:** Klawisz do resetowania wartości do zera przez naciśnięcie go.

FUNKCJE PRZYCISKÓW:

1. **SCAN** - Automatyczne wyświetlanie następujących funkcji w pokazanej kolejności: TIME-SPEED-DISTANCE-PULSE-CALORIES
2. **DIST** (DYSTANS): Wciskaj przycisk MODE, aż wskaźnik wyświetli DIST (dystans). Wyświetli się dystans każdego treningu.
3. **SPEED** (prędkość) - Wciskaj przycisk MODE, aż wskaźnik wyświetli SPD (prędkość). Obecna prędkość zostanie pokazana.
4. **TIME** (czas) - Wciskaj przycisk MODE, aż wskaźnik wyświetli TIME. Całkowity czas pracy zostanie pokazany na początku ćwiczeń.
5. **CAL** (KALORIE) - Wciskaj przycisk MODE, aż wskaźnik wyświetli CAL. Spalone kalorie zostaną wyświetlone po rozpoczęciu ćwiczeń.

CZ NÁVOD K OBSLUZE







1. DŮLEŽITÉ BEZPEČNOSTNÍ INFORMACE

1. Všímejte si signálů, které Vám dává Vaše tělo. Nesprávné nebo nadměrné cvičení může poškodit zdraví. Pokud nastane některý z těchto stavů, před pokračováním v cvičebním programu se poraďte s lékařem.
2. Udržujte děti a domácí zvířata mimo dosah zařízení. Zařízení je určeno pouze pro dospělé.
3. Zařízení používejte na pevném, rovném povrchu s ochrannou podložkou pod rotopedem, aby byla chráněna Vaše podlaha a stabilita zařízení. Z bezpečnostních důvodů by zařízení mělo mít kolem 0,5 m volného místa.
4. Před použitím zařízení zkontrolujte, zda jsou dotažené matice a šrouby. Některé části, jako jsou pedály apod., se mohou snadno uvolnit.
5. Vždy používejte zařízení podle pokynů. Pokud během montáže nebo kontroly zařízení zjistíte nějaké vadné komponenty nebo pokud během používání uslyšíte neobvyklý hluk, přestaňte cvičit. Nepoužívejte zařízení, dokud nebude problém vyřešen.
6. Při používání zařízení noste vhodný oděv. Vyvarujte se nošení volných oděvů, které by mohly být zachyceny v zařízení nebo které mohou omezovat nebo bránit v pohybu.
7. Zařízení bylo testováno a certifikováno v souladu s EN957 ve třídě H.C. **Vhodné pouze pro domácí použití.**

Maximální hmotnost uživatele 100 kg.

8. Zařízení není vhodné pro terapeutické použití.

2. NÁHRADNÍ DÍLY:

Č.		Popis
1		M8x40 Šroub se šestihrannou hlavou
2		M8 Pojistná matice
3		M8 Zakřivená podložka
4		M8x30 Šroub
5		Pružná podložka
6		Knoflík
7		M8 Pojistná matice

Č.		Popis
8		Plochá podložka

2. ROZLOŽENÝ OBRÁZEK: (A)

Č.	Popis	MNOŽSTVÍ
1	Hlavní rám	1
2	M8 Pojistná matice	4
3	M8 Zakřivená podložka	4
4	Stabilizátory	2
5	M8X40 Kuličkový šroub	4
6	Pravý pedál	1
7	Levý pedál	1
8	Pružná podložka	2
9	M8x30 Šroub	2
10	Řídítka	1
11	Monitor	1
12	Sedlo	1
13	M8 Plochá podložka	3
14	M8 Pojistná matice	3
15	Trubka pod sedlem	1
16	Knoflík	1

4. POKYNY KE SLOŽENÍ:

KROK 1:

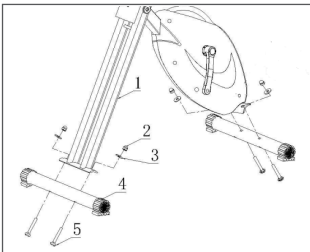

Připojte dva stabilizátory (4) k hlavnímu rámu (1). Použijte k tomu čtyři matice (2), zakřivené podložky (3) a kuličkové šrouby (5).

KROK 2:

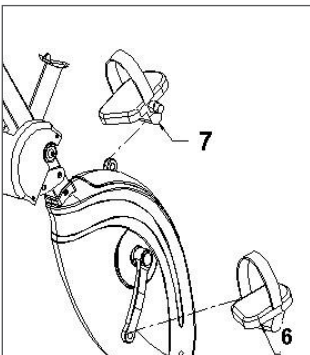

Označení „L“ je levý pedál, „R“ je pravý pedál. Spojte je s příslušnými klikovými rameny. Uvědomte si, že pravý pedál by měl být natočen ve směru hodinových ručiček a levý pedál proti směru hodinových ručiček.

KROK 3:

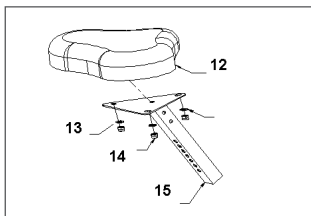

Pro připojení sedla (12) a trubky (15) použijte ploché podložky (13) a pojistné matice (14)

KROK 4:

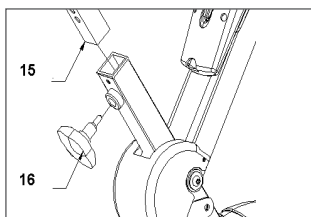

Trubku (15) vložte do hlavní části a utáhněte ji knoflíkem (16)

KROK 5:

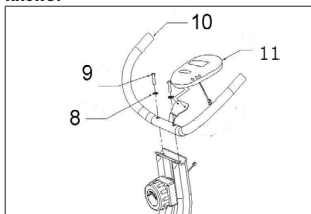

Pro připojení rukojeti (10) použijte pružné podložky (8) a pojistné matice (9). Vložte dvě 1,5 V baterie typu AA do monitoru (11) a poté jej zavěste na sedadlo. Nakonec připojte počítačové kabely.

5. MONITOR



SPECIFIKACE:

- ČAS (TMR) 00:00-99:59
- RYCHLOS (SPD)..... 0.0-99.9 KM/H
- VZDÁLENOST (DIST)..... 0.00-99.99 KM
- KALORIE (CAL) 0-999.9 KCAL

FUNKCE TLAČÍTEK:

1. **MODE:** Toto tlačítko umožňuje vybrat a uzamknout konkrétní požadovanou funkci.
2. **RESET:** Tlačítko pro vynulování hodnoty.

FUNKCE:







1. **SCAN** - Automaticky zobrazí následující funkce v uvedeném pořadí: TIME-SPEED-DISTANCE-PULSE-CALORIES
2. **DIST** (VZDÁLENOST)- Stiskněte tlačítko **MODE**, dokud se na displeji nezobrazí **DIST** (VZDÁLENOST). Zobrazí se vzdálenost každého tréninku.
3. **SPEED** (RYCHLOST): Stiskněte tlačítko **MODE**, dokud se na displeji nezobrazí **SPD** (rychlost). Zobrazí se aktuální rychlost.
4. **TIME** (ČAS): Stiskněte tlačítko **MODE**, dokud se na displeji nezobrazí **TIME**. Celková pracovní doba se zobrazí na začátku cvičení.
5. **CAL** (KALORIE) - Stiskněte tlačítko **MODE**, dokud se na displeji nezobrazí **CAL**. Spálené kalorie se zobrazí po začátku cvičení.

DE BENUTZERHANDBUCH

1. WICHTIGER SICHERHEITSHINWEIS

1. Achten Sie auf die Signale Ihres Körpers. Falsches oder übermäßiges Training kann Ihre Gesundheit schädigen. Wenn Sie unter einer dieser Bedingungen leiden, sollten Sie Ihren Arzt konsultieren, bevor Sie mit Ihrem Trainingsprogramm fortfahren.
2. Halten Sie Kinder und Haustiere von der Ausrüstung fern. Das Gerät ist nur für Erwachsene bestimmt.
3. Verwenden Sie das Gerät auf einer festen, ebenen Fläche mit einer Schutzhülle für unseren Boden oder Teppich. Aus Sicherheitsgründen sollte das Gerät ringsum mindestens 0,5 Meter freien Platz haben.
4. Überprüfen Sie vor dem Gebrauch des Geräts, ob die Schrauben und Muttern fest angezogen sind. Einige Teile wie Pedale usw. Es ist leicht, weg zu sein.
5. Verwenden Sie das Gerät immer wie angegeben. Wenn Sie beim Zusammenbau oder bei der Überprüfung des Geräts defekte Komponenten finden oder wenn Sie während des Gebrauchs ungewöhnliche Geräusche vom Gerät hören, halten Sie an. Verwenden Sie das Gerät erst, wenn das Problem behoben wurde.
6. Tragen Sie während der Benutzung des Geräts geeignete Kleidung. Vermeiden Sie es, lose Kleidung zu tragen, die sich in der Ausrüstung verfangen oder die Bewegung einschränken oder verhindern kann.
7. Das Gerät wurde nach EN957 der Klasse H.C. geprüft und zertifiziert. **Nur für den Hausgebrauch geeignet.** Maximales Benutzergewicht 100 kg.
8. Das Gerät ist nicht für therapeutische Zwecke geeignet.

2. ERSATZTEILE:

OZ.		Beschreibung
1		M8x40 Hauptkopfschraube
2		M8 Nylock-Mutter
3		M8 Gebogene Unterle- gscheibe
4		M8x30 Schraube
5		Federscheibe
6		Knauf
7		M8 Nylock-Mutter

OZ.		Beschreibung
8		Federscheibe

2. ERWEITERTE ZEICHNUNG (A)

OZ.	Beschreibung	Menge
1	Hauptdrame	1
2	M8 Nylock-Mutter	4
3	M8 Gebogene Unterlegscheibe	4
4	Beinrohr	2
5	M8x40 Hauptkopfschraube	4
6	Rechtes Pedal	1
7	Linkes Pedal	1
8	Federscheibe	2
9	M8x30 Schraube	2
10	Griff	1
11	Monitor	1
12	Sitz	1
13	M8 Unterlegscheibe	3
14	M8 Nylock-Mutter	3
15	Sitzrohr	1
16	Knauf	1

4. INSTALLATIONSANLEITUNG:

SCHRITT 1:

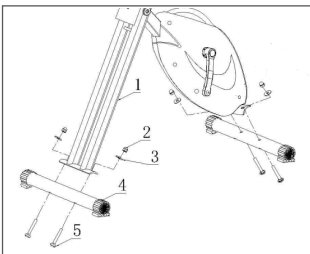

Befestigen Sie die beiden Beinrohre (4) mit vier Muttern (2), Unterlegscheiben (3) und Hauptkopfschrauben (5) am Hauptrahmen (1).

SCHRITT 2

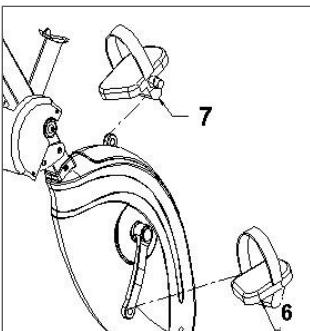

Die Markierung „L“ ist das linke Pedal, „R“ ist das rechte Pedal. Schließen Sie sie an die entsprechenden Kurbelarme an. Der rechte Kurbelarm befindet sich beim Sitzen auf der rechten Seite der Fahrrad. Beachten Sie, dass das rechte Pedal im Uhrzeigersinn und das linke Pedal gegen den Uhrzeigersinn eingeschraubt werden sollte.

SCHRITT 3

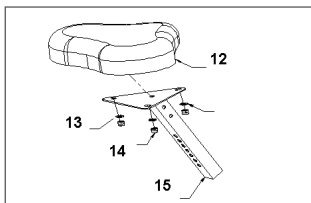

Lösen Sie die Unterlegscheiben (13) und die Muttern (14) im Sitz und verbinden Sie damit den Sitz (12) und das Sitzrohr (15).

SCHRITT 4:

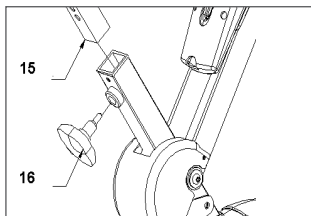

Setzen Sie das Sitzrohr (15) in den Hauptkörper ein und ziehen Sie es mit einem Knopf (16) fest.

SCHRITT 5:

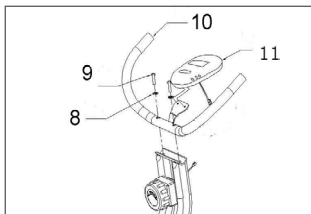

Verwenden Sie die Federringe (8) und Muttern (9), um den Griff (10) anzuschließen. Legen Sie 2-teilige 1,5-V-AA-Batterien besser in den Monitor (11) und hängen Sie ihn dann an den Sitz. Zuletzt die Computerkabel anschließen.

5. MONITOR



SPEZIFIKATIONEN:

- ZEIT (TMR) 00:00-99:59
- Geschwindigkeit (SPD)..... 0.0-99.9 KM/H
- DISTANZ (DIST)..... 0.00-99.99 KM
- KALORIEN(CAL) 0-999.9 KCAL

HAUPTFUNKTIONEN:

1. **MODE:** Mit dieser Taste können Sie eine bestimmte gewünschte Funktion auswählen und festlegen.
2. **RESET:** Die Taste zum Zurücksetzen des Werts auf Null durch Drücken der Taste.

FUNKTIONEN:

1. **SCAN** - Automatische Anzeige der folgenden Funktionen in der angegebenen Reihenfolge:ZEIT-GESCHWINDIGKEIT-ENTFERNUNG-PULS-KALORIEN (wiederholen)
2. **DIST** (DISTANCE) - Drücken Sie die MODE-Taste, bis der Zeiger auf DISTANCE zeigt. Die Entfernung jedes Trainings wird angezeigt.
3. **SPEED** (Drücken) - Sie die MODE-Taste, bis der Zeiger auf SPEED wechselt. Die aktuelle Geschwindigkeit wird angezeigt.
4. **TIME** - Drücken Sie die MODE-Taste, bis die Zeigersperre auf TIME steht. Die Gesamtarbeitszeit wird zu Beginn des Trainings angezeigt.
5. **CAL**(CALORIES) - Drücken Sie die MODE-Taste, bis der Zeiger auf CAL zeigt. Der Kalorienverbrauch wird zu Beginn des Trainings angezeigt.

SK NÁVOD NA POUŽITIE

1. DÔLEŽITÉ BEZPEČNOSTNÉ INFORMÁCIE







1. Sledujte signály vášho tela. Nesprávne alebo nadmerné cvičenie môže ohroziť vaše zdravie. Ak sa objavia niektoré z takýchto príznakov, pred ďalším pokračovaním v cvičeniach sa poraďte s lekárom.
2. Deti a domáce zvieratá by nemali mať prístup k zariadeniu. Zariadenie je určené iba pre dospelých.
3. Zariadenie používajte na pevnom a rovnom povrchu s ochrannou podložkou pod stacionárnym bicyklom kvôli zabezpečeniu podlahy a stability rotopéda. Z bezpečnostných dôvodov by zariadenie malo mať okolo seba 0,5 m voľného priestoru.
4. Pred použitím stroja skontrolujte dotiahnutie matíc a skrutiek. Niektoré časti, ako napríklad pedále atď., sa môžu ľahko uvoľniť.
5. Vždy používajte zariadenie podľa pokynov. Ak počas montáže alebo kontroly zariadenia objavíte nejaké chybné diely, alebo ak počas používania budete počuť neobvyklý hluk, prestaňte cvičiť. Nepoužívajte zariadenie, kým nebude daná vada odstránená.
6. Počas používania zariadenia noste vhodný odev. Vyvarujte sa nosenia voľného oblečenia, ktoré by sa mohlo zachytiť v zariadení, alebo ktoré by mohlo obmedzovať alebo brániť v pohybe.
7. Zariadenie bolo testované a certifikované



v súlade s EN957 v triede H.C. **Je vhodné iba na domáce použitie.**

Maximálna hmotnosť používateľa je 100 kg.

8. Zariadenie nie je vhodné na terapeutické použitie.

2. NÁHRADNÉ DIELY:

Č.		Popis
1		M8X40 Skrutka s polgulatou hlavou
2		M8 Poistná matica
3		M8 Vypuklá pružná podložka
4		M8x30 Skrutka
5		Pružná podložka
6		Otočný gombík

Č.		Popis
7		M8 Poistná matica
8		Plochá podložka

2. NÁČRT JEDNOTLIVÝCH DIELOV: (A)

Č.	Popis	MNOŽ- STVO
1	Hlavný rám	1
2	M8 Poistná matica	4
3	M8 Vypuklá pružná podložka	4
4	Stabilizátory	2
5	M8X40 Skrutka s polguľatou hlavou	4
6	Pravý pedál	1
7	Ľavý pedál	1
8	Pružná podložka	2
9	M8X30 Skrutka	2
10	Riadidlá	1
11	Monitor	1
12	Sedlo	1
13	M8 Plochá podložka	3
14	M8 Poistná matica	3
15	Rúra pod sedlom	1
16	Otočný gombík	1

4. NÁVOD NA ZLOŽENIE:

KROK 1:

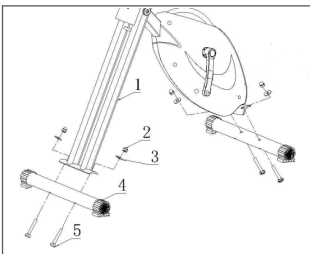

Krok 1 Upevnite dva stabilizátory (4) k hlavnému rámu (1). Použite na to štyri matice (2), vypuklé pružné podložky (3) a skrutky s polguľovými hlavami (5).

KROK 2:

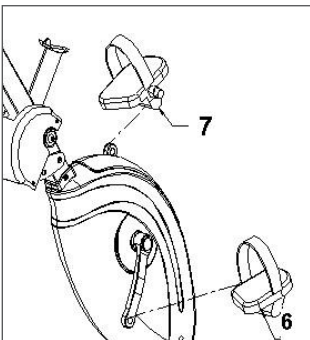

Označenie „L“ určuje ľavý pedál, „R“ pravý pedál. Pripojte ich k vhodným ramenám kľukového mechanizmu. Upozorňujeme, že pravý pedál by mal byť namontovaný v smere hodinových ručičiek a ľavý pedál naopak v protismere hodinových ručičiek.

KROK 3:

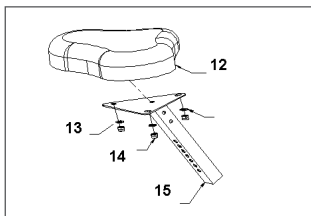

Na pripojenie sedla (12) a rúry (15) použite ploché podložky (13) a poistné matice (14).

KROK 4:

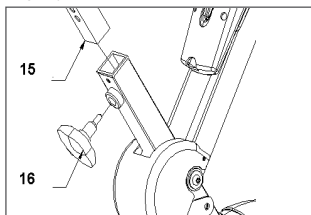

Vložte rúru (15) do hlavného korpusu a utiahnite ju pomocou otočného gombíka (16).

KROK 5:

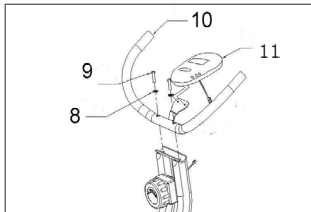

Na pripojenie riadiel (10) použite pružné podložky (8) a poistné matice (9). Vložte dve 1,5V „AA“ batérie do monitora (11) a následne ho umiestnite na riadidlá. Nakoniec pripojte káble počítača.

5. MONITOR



ŠPECIFIKÁCIA:

- ČAS (TMR) 00:00-99:59
- RÝCHLOSŤ (SPD)..... 0.0-99.9 KM/H
- VZDIALENOSŤ (DIST)..... 0.00-99.99 KM
- KALÓRIE (CAL) 0-999.9 KCAL

FUNKCIE TLAČÍDIEL:

1. **MODE:** Toto tlačidlo umožňuje vybrať a uzamknúť požadovanú funkciu.
2. **RESET:** Tlačidlo na vynulovanie požadovanej hodnoty.

FUNKCIE:

1. **SCAN** - Automaticky zobrazuje nasledujúce funkcie v uvedenom poradí: TIME-SPEED-DISTANCE-PULSE-CALORIES
2. **DIST** (VZDIALENOSŤ) - Stláčajte tlačidlo MODE, až kým sa na displeji nezobrazí DIST (vzdialenosť). Zobrazí sa vzdialenosť pre každé cvičenie.
3. **SPEED** (rýchlosť) - Stláčajte tlačidlo MODE, až kým sa na displeji nezobrazí SPD (rýchlosť). Zobrazí sa aktuálna rýchlosť.
4. **TIME** (čas) - Stláčajte tlačidlo MODE, až kým sa na displeji nezobrazí TIME. Celkový čas práce sa zobrazí na začiatku cvičenia.
5. **CAL** (KALÓRIE) - Stláčajte tlačidlo MODE, až kým sa na displeji nezobrazí CAL. Spálené kalórie sa zobrazia na začiatku cvičenia.









FI KÄYTTÖOHJEET

1. TÄRKEITÄ TURVATIETOJA

1. Varo merkkejä, joita kehosi antaa sinulle. Väärä tai liiallinen liikunta voi vahingoittaa terveyttäsi. Jos jotain näistä tiloista esiintyy, ota yhteys lääkäriin ennen harjoitteluohjelman jatkamista.
2. Pidä lapset ja lemmikkieläimet poissa laitteesta. Laite on tarkoitettu vain aikuisten käyttöön.
3. Käytä varusteita tukevalla, tasaisella pinnalla ja suojamatolla paikallaan olevan kuntosuorituksen alla suojaamaan lattiaasi ja laitteesi vakautta. Turvallisuussyistä laitteiden ympärillä tulisi olla vähintään 0,5 metriä vapaata tilaa.
4. Tarkista, että mutterit ja pultit ovat kiristetyt ennen käyttöä. Jotkut osat, kuten polkimet jne. voivat helposti löystyä.
5. Käytä laitteita aina ohjeiden mukaan. Jos löydät viallisia esineitä laitteen kokoamisen tai tarkastuksen aikana tai jos kuulet laitteesta epätavallista melua käytön aikana, lopeta harjoittelu. Älä käytä laitteita, ennen kuin ongelma on ratkaistu.
6. Käytä sopivia vaatteita käyttäessäsi laitetta. Vältä löysien vaatteiden käyttöä, jotka voivat tarttua laitteeseen ja rajoittaa tai estää liikumista.
7. Laitteet on testattu ja sertifioitu standardin EN957 mukaisesti luokassa HC. **Soveltuu vain kotikäyttöön.** Käyttäjän enimmäispaino on 100 kg.

8. Laite ei sovellu terapeuttiseen käyttöön.

2. Varaosat:

N:o		Kuvaus
1		M8x40 Ruuvi avainpäällä
2		M8 Lukitusmutteri
3		M8 kaareva aluslevy
4		M8x30 ruuvi
5		Jousialuslevy
6		Nuppi
7		M8 Lukkomutteri
8		Litteä aluslevy

2. KAIKKIEN OSIEN KUVA : (A)

N:o	Kuvaus	MÄÄRÄ
1	Päärunko	1
2	M8 lukkomutteri	4
3	M8 kaareva aluslevy	4
4	Vakaaja	2
5	M8x40 Kuularuuvi	4
6	Oikea jalkapoljin	1
7	Vasen poljin	1
8	Jousialuslevy	2
9	M8x30-ruuvi	2
10	Ohjauspyörä	1
11	Näyttöruutu	1
12	Satula	1
13	M8 Litteä aluslevy	3
14	M8 lukkomutteri	3
15	Putki satulan alla	1
16	Nuppi	1

4. ASENNUSOHJEET:

VAIHE 1

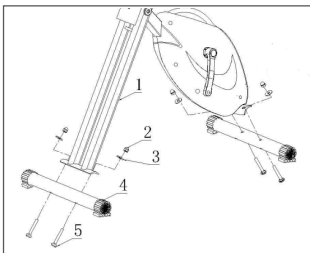

Kiinnitä kaksi stabilisaattoria (4) päärunkoon (1). Neljällä mutterilla (2), kaarevilla aluslevyillä (3) ja kuularuuveilla (5).

VAIHE 2:

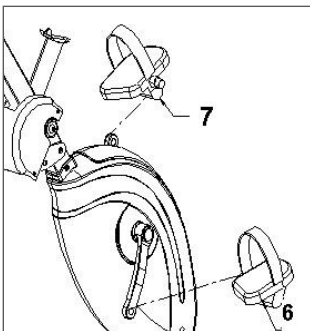

„L”-merkintä on vasen poljin, „R” on oikea poljin. Kytke ne sopiviin kampivarsiin. Huomaa, että oikea poljin on käännettävä myötäpäivään ja vasen poljin vastapäivään.

VAIHE 3:

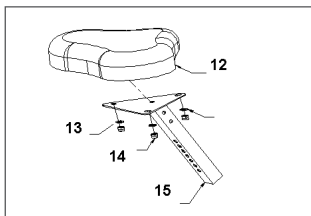

Yhdistä satula (12) ja putki (15) litteillä aluslevyillä (13) ja lukkomuttereilla (14).

VAIHE 4:

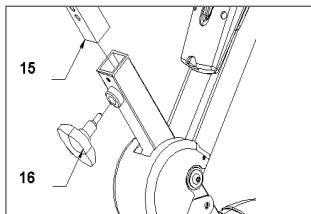

Aseta putki (15) päärunkoon ja kiristä se nupilla (16)

VAIHE 5:

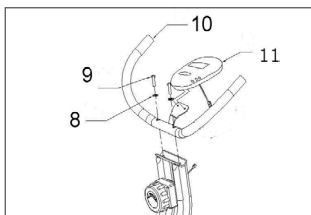

Yhdistä kahva (10) jousialuslevyillä (8) ja lukkomuttereilla (9). Aseta kaksi 1,5 V „AA” -paristoa näyttöpäätteeseen (11) ja ripusta se sitten istuimeen. Kytke lopuksi tietokonekaapelit.

5. NÄYTTÖPÄÄTE



TEKNISET TIEDOT:

- AIKA (TMR) 00:00-99:59
- NOPEUS (SPD)..... 0.0-99.9 KM/H
- MATKA (DIST)..... 0.00-99.99 KM
- KALORIT (CAL) 0-999.9 KCAL

NAPIN TOIMINNOT:

1. TILA: Tämän näppäimen avulla voit valita ja lukita haluamasi toiminnon.
2. NOLLAUS: Näppäin arvon palauttamiseksi nolnaan.

TOIMINNOT:

1. **SCAN** - Seuraavien toimintojen automaattinen näyttäminen näytetyssä järjestyksessä: AIKA-NOPEUS-MATKA-PULSSI-KALORIT
2. **DIST** (matka): Paina TILA-painiketta, kunnes ilmaisin näyttää MATKA. Kunkin harjoituksen matka tulee näkyviin.
3. **SPEED** (nopeus) - Paina TILA-painiketta, kunnes ilmaisin näyttää NOP (nopeus). Nykyinen nopeus näytetään.
4. **TIME** (aika) - Paina TILA-painiketta, kunnes ilmaisin näyttää AIKA. Kokonaisharjoitusaika näytetään harjoituksen alussa.
5. **CAL** (kalorit) - Paina TILA-painiketta, kunnes ilmaisin näyttää KAL (kalorit). Poltetut kalorit näytetään, kun aloitat harjoituksen.

GR ΟΔΗΓΙΕΣ ΧΡΗΣΗΣ







1. ΣΗΜΑΝΤΙΚΗ ΠΛΗΡΟΦΟΡΙΑ ΑΣΦΑΛΕΙΑΣ



1. Δίνετε βάση στα σήματα που σας δίνει το σώμα σας. Η εσφαλμένη ή υπερβολική άσκηση μπορεί να βλάψει την υγεία σας. Εάν λάβει χώρα κάποιο από αυτά συμβουλευτείτε έναν γιατρό πριν συνεχίσετε το πρόγραμμα ασκήσεων.
2. Κρατήστε τα παιδιά και τα κατοικίδια μακριά από τον εξοπλισμό. Ο εξοπλισμός προορίζεται για χρήση μόνο από ενήλικες.
3. Χρησιμοποιείτε τον εξοπλισμό σε σταθερή, επίπεδη επιφάνεια με προστατευτικό τάπητα κάτω από το στατικό ποδήλατο για να προστατεύσετε το δάπεδο και την σταθερότητα του εξοπλισμού. Για λόγους ασφαλείας, πρέπει να υπάρχουν τουλάχιστον 0,5 μέτρα ελεύθερου χώρου γύρω από τον εξοπλισμό.
4. Βεβαιωθείτε ότι τα παξιμάδια και τα μπουλόνια είναι σφιχτά πριν από την χρήση. Ορισμένα τμήματα, όπως τα πετάλια κ.λπ. μπορούν εύκολα να χαλαρώσουν.
5. Χρησιμοποιείτε πάντα τον εξοπλισμό σύμφωνα με τις οδηγίες. Εάν εντοπίσετε ελαττωματικά στοιχεία κατά την συναρμολόγηση ή τον έλεγχο του εξοπλισμού ή εάν ακούσετε ασυνήθιστους θορύβους από την συσκευή κατά την χρήση, σταματήστε την άσκηση. Μην χρησιμοποιήσετε τον εξοπλισμό έως ότου επιλυθεί το πρόβλημα.
6. Φοράτε κατάλληλο ρουχισμό όταν χρησιμοποιείτε τον εξοπλισμό. Αποφύγετε να φοράτε χαλαρά ρούχα που θα μπορούσαν να πιαστούν στη συσκευή ή που ενδέχεται να περιορίσουν

ή να εμποδίσουν τις κινήσεις σας.

7. Ο εξοπλισμός έχει δοκιμαστεί και πιστοποιηθεί σύμφωνα με το πρότυπο EN957 στην κατηγορία H.C. **Είναι κατάλληλος μόνο για οικιακή χρήση.** Μέγιστο βάρος χρήστη 100 κιλά.
8. Ο εξοπλισμός δεν είναι κατάλληλος για θεραπευτική χρήση.

2. ΑΝΤΑΛΛΑΚΤΙΚΑ:

A/a		Περιγραφή
1		M8x40 Βίδα με ημισφαιρική κεφαλή
2		M8 Παξιμάδι ασφάλισης
3		M8 Κυρτωμένη ροδέλα
4		M8x30 Βίδα
5		Ελασματική ροδέλα
6		Πόμολο με βίδα

A/α		Περιγραφή
7		M8 NΠαξιμάδι ασφάλισης
8		Επίπεδη ροδέλα

2. ΕΠΕΚΤΑΜΕΝΟ ΣΧΕΔΙΟ : (Α)

A/α	Περιγραφή	ποσο- τητα
1	Βασικό πλαίσιο	1
2	M8 Παξιμάδι ασφάλισης	4
3	M8 Κυρτωμένη ροδέλα	4
4	Σταθεροποιητές	2
5	M8x40 Βίδα με ημισφαιρική κεφαλή	4
6	Δεξί πετάλι	1
7	Αριστερό πετάλι	1
8	Ελασματική ροδέλα	2
9	M8x30 Βίδα	2
10	Τιμόνι	1
11	Οθόνη	1
12	Σέλα	1
13	M8 Επίπεδη ροδέλα	3
14	M8 Παξιμάδι ασφάλισης	3
15	Σωλήνα υπό της σέλας	1
16	Πόμολο με βίδα	1

4. ΟΔΗΓΙΕΣ ΣΥΝΑΡΜΟΛΟΓΗΣΗΣ:

ΒΗΜΑ1:

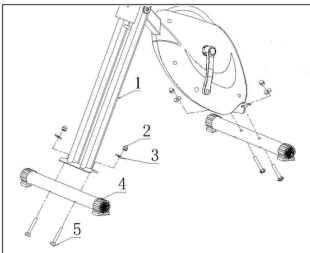

Εγκαταστήστε τους δύο σταθεροποιητές (4) στο πλαίσιο (1). Με την βοήθεια των τεσσάρων βιδών (2), των κυρτωμένων ροδέλων (3) και των βιδών με ημισφαιρική κεφαλή (5).

ΒΗΜΑ 2:

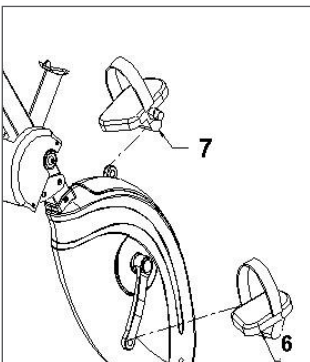

Η ένδειξη «L» σημαίνει το αριστερό πετάλι, «R» το δεξί πετάλι. Συνδέστε τα με τους κατάλληλους βραχίονες της μανιβέλας. Προσέξτε ότι το δεξί πετάλι πρέπει να βιδωθεί δεξιόστροφα και το αριστερό πετάλι αριστερόστροφα

ΒΗΜΑ 3:

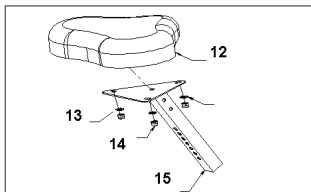

Χρησιμοποιήστε τις επίπεδες ροδέλες (13) και τα παξιμάδια ασφάλισης (14) για να συνδέσετε την σέλα (12) και τον σωλήνα (15).

ΒΗΜΑ 4:

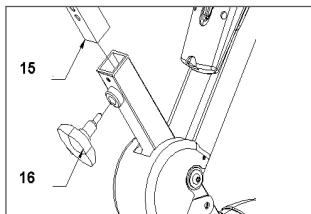

Εισάγετε τον σωληνίσκο (15) στο κυρίως σώμα και βιδώστε τον με την βοήθεια του βιδωτού πόμολου (16).

ΒΗΜΑ 5:

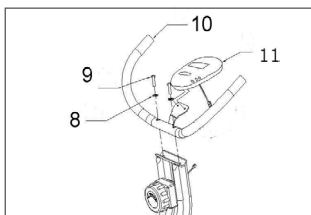

Χρησιμοποιήστε τις ελασματικές ροδέλες (8) και τα παξιμάδια ασφάλισης (9), για να ενώσετε την λαβή (10). Εισάγετε 2 μπαταρίες «AA» 1,5 V στην οθόνη (11), ενώ έπειτα κρεμάστε την στο κάθισμα. Στο τέλος συνδέστε τα καλώδια του υπολογιστή.

5. ΟΘΟΝΗ



ΠΡΟΔΙΑΓΡΑΦΕΣ:

- ΧΡΟΝΟΣ (TMR) 00:00-99:59
- ΤΑΧΥΤΗΤΑ (SPD)..... 0.0-99.9 KM/H
- ΑΠΟΣΤΑΣΗ (DIST)..... 0.00-99.99 KM
- ΘΕΡΜΙΔΕΣ (CAL) 0-999.9 KCAL

ΛΕΙΤΟΥΡΓΙΕΣ ΠΛΗΚΤΡΩΝ:

1. **MODE**: Αυτό το πλήκτρο σας επιτρέπει να επιλέξετε και να κλειδώσετε τη συγκεκριμένη λειτουργία που επιθυμείτε.
2. **RESET**: Μετά το πάτημα του πλήκτρου γίνεται επαναφορά των τιμών στο μηδέν.

ΛΕΙΤΟΥΡΓΙΕΣ:

1. **SCAN** - Αυτόματη εμφάνιση των παρακάτω λειτουργιών με την σειρά που αναφέρονται: TIME-SPEED-DISTANCE-PULSE-CALORIES
2. **DIST**(ΑΠΟΣΤΑΣΗ): Πιέζετε το πλήκτρο **MODE**, μέχρι ο δείκτης να δείξει **DIST** (απόσταση). Θα εμφανιστεί η απόσταση κάθε προπόνησης.
3. **SPEED** (ταχύτητα) - Πιέζετε το πλήκτρο **MODE**, μέχρι ο δείκτης να δείξει **SPD** (ταχύτητα). Θα εμφανιστεί η τρέχουσα ταχύτητα.
4. **TIME** (χρόνος) - Πιέζετε το πλήκτρο **MODE**, μέχρι ο δείκτης να δείξει **TIME**. Στην αρχή των ασκήσεων θα εμφανιστεί ο πλήρης χρόνος λειτουργίας.
5. **CAL** (ΘΕΡΜΙΔΕΣ) - Πιέζετε το πλήκτρο **MODE**, μέχρι ο δείκτης να δείξει **CAL**. Θα εμφανιστούν οι θερμίδες που κάψατε από την εκκίνηση της άσκησης.

HR UPUTE ZA UPORABU







1. VAŽNE SIGURNOSNE INFORMACIJE

1. Pazite na signale koje vam daje vaše tijelo. Nepravilno ili prekomjerno vježbanje može naštetiti vašem zdravlju. Ako se pojavi bilo koji od ovih uvjeta, prije nastavka s programom vježbanja posavjetujte se s liječnikom.
2. Držite djecu i kućne ljubimce podalje od opreme. Oprema je namijenjena samo odraslim osobama.
3. Za zaštitu poda i stabilnosti opreme koristite opremu na čvrstoj, ravnoj površini sa zaštitnom prostirkom ispod stacionarnog bicikla. Iz sigurnosnih razloga oprema treba imati najmanje 0,5 metara slobodnog prostora oko sebe.
4. Prije upotrebe stroja, provjerite jesu li matice i vijci čvrsto stegnuti. Neki dijelovi kao što su papučice mogu se lako olabaviti.
5. Uvijek koristite opremu prema uputama. Ako tijekom sastavljanja ili pregledavanja opreme pronađete neispravne dijelove ili tijekom uporabe čujete neobičan šum uređaja, prestanite s vježbanjem. Ne koristite opremu dok se problem ne riješi.
6. Nosite odgovarajuću odjeću dok koristite opremu. Izbjegavajte nošenje labave odjeće koja bi mogla biti uvučena u uređaj ili koja može ograničiti ili spriječiti kretanje.
7. Oprema je testirana i certificirana u skladu s EN957 u kategoriji H.C. **i prikladna je samo za upotrebu u kući.**

Maksimalna težina korisnika 100 kg.

8. Oprema nije prikladna za uporabu u terapijske svrhe.

2. REZERVNI DIJELOVI:

Br.		Opis
1		M8x40 Vijak s poluokruglom glavom
2		M8 Slijepa matica
3		M8 Zakrivljena podloška
4		M8x30 Vijak
5		Elastična podloška
6		Ručka
7		M8 Sigurnosna matica

Br.		Opis
8		Ravna podloška

2. SKLOPNI CRTEŽ: (A)

Br.	Opis	broj komada
1	Glavni okvir	1
2	M8 Sigurnosna matica	4
3	M8 Zakrivljena podloška	4
4	Stabilizatori	2
5	M8X40 Vijak s poluokruglom glavom	4
6	Desna papučica	1
7	Lijeva papučica	1
8	M8X30 Vijak	2
9	Ručke	2
10	Monitor	1
11	Sjedalo	1
12	M8 Ravna podloška	1
13	M8 Sigurnosna matica	3
14	Cijev ispod sjedala	3
15	Ručka	1
16	Gačka	1

4. INSTRUKCIJE SKLADANIA:

KORAK 1:

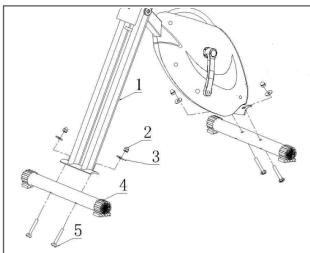

Učvrstite dva stabilizatora (4) na glavni okvir (1). S četiri matice (2), zakrivljene podloške (3) i vijcima s poluokruglom glavom (5).

KORAK 2:

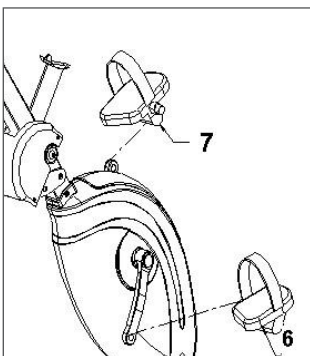

Oznaka „L“ je lijeva papučica, „R“ desna papučica. Spojite ih s odgovarajućim krakovima. Desna papučica mora biti uvrnuta u smjeru kazaljke na satu, a lijeva papučica u smjeru suprotnom od kazaljke na satu.

KORAK 3:

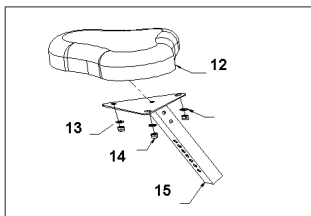

Za spajanje sjedala (12) i cijevi (15) koristite ravne podloške (13) i sigurnosna matice (14).

KORAK 4:

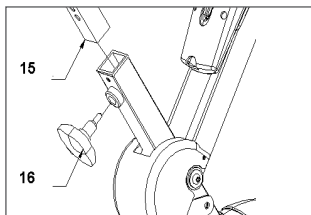

Umetnite cijev (15) u glavno tijrlo i pričvrstite ručkom (16)

KORAK 5:

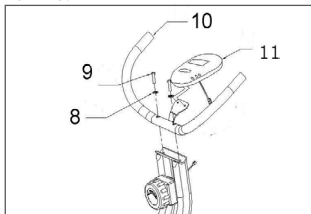

Upotrijebite elastične podloške (8) i pričvrstite matice (9) da biste pričvrstili ručke (10). Umetnite dvije baterije od 1,5V „AA“ u monitor (11), a zatim ga objesite na sjedalo. Na kraju priključite kabele računala.

5. MONITOR



SPECIFIKACIJE:

- VRIJEME (TMR) 00:00-99:59
- BRZINA (SPD)..... 0.0-99.9 KM/H
- UDALJENOST (DIST)..... 0.00-99.99 KM
- KALORIJE (CAL) 0-999.9 KCAL

FUNKCIJE:

1. **MODE:** Ova tipka omogućuje vam odabir i blokiranje određene funkcije koju želite.
2. **RESET:** Tipkom možete resetirati vrijednost na nulu pritiskom na nju.

FUNKCIJE:

1. **SCAN** - Automatski prikaz sljedećih funkcija u prikazanom redoslijedu: TIME-SPEED-DISTANCE-PULSE-CALORIES
2. **DIST** (udaljenost) - Pritisnite tipku MODE dok indikator ne prikaže DIST. Prikazat će se udaljenost za svaki trening.
3. **SPEED** (brzina) - Pritisnite tipku MODE dok indikator ne pokaže SPD (brzina). Prikazat će se trenutna brzina.
4. **TIME** (vrijeme) - Pritisnite tipku MODE dok indikator ne prikaže TIME. Ukupno vrijeme korištenja bit će prikazano na početku vježbe.
5. **CAL** (KALORIJE) - Pritisnite tipku MODE dok indikator ne prikaže CAL. Spaljene kalorije prikazat će se kada počnete vježbati.









LT NAUDOJIMO INSTRUKCIJA

1. SVARBIOS SAUGUMO INFORMACIJOS

1. Stebėkite Jūsų kūno signalus. Neteisinga ar per intensyvi mankšta gali pakenkti sveikatai. Jei atsiranda kuri nors iš šių būklių, prieš tęsdami mankštos programą, pasitarkite su gydytoju.
2. Saugokite vaikus ir naminius gyvūnus atokiau nuo įrangos. Įranga skirta naudoti tik suaugusiems.
3. Įrenginį naudokite ant kieto lygaus paviršiaus su apsauginiu kilimėliu po dviračiu, kad apsaugotumėte grindis ir užtikrintumėte įrenginio stabilumą. Saugumo sumetimais aplink įrenginį turėtų būti bent 0,5 metro laisvos vietos.
4. Prieš naudojimą patikrinkite, ar veržlės ir varžtai yra priveržti. Prieinamas dalis, tokias kaip pedalai ir pan., gali lengvai atlaisvinti.
5. Visada naudokite įrangą taip, kaip nurodyta. Jei surinkdami ar apžiūrėdami įrangą aptikote kokių nors sugadintų elementų arba jei naudojimo metu girdite neįprastą triukšmą, nustokite naudoti dviratį. Nenaudokite įrangos, kol problema neišspręsta.
6. Naudodamiesi įranga, dėvėkite tinkamus drabužius. Venkite laisvų drabužių, kurie gali būti įtraukti į įrenginį arba kurie gali apriboti ar užkirsti kelią judėjimui.
7. Įranga buvo išbandyta ir sertifikuota H.C. klasėje pagal EN957. **Tinka naudoti tik namuose.** Didžiausias naudotojo svoris: 100 kg

8. Įranga netinkama terapiniam naudojimui.

2. ATSARGINĖS DALYS:

NR		Aprašymas
1		Tvirtimo varžtas M8x40
2		Kontrojuojanti veržlė M8
3		Lenkta poveržlė M8
4		Varžtas M8x30
5		Spyruoklinė poveržlė
6		Rankenėlė
7		M8 Kontroluojanti veržlė
8		Plokščia poveržlė

2. IŠLEISTAS BRĖŽINYS : (A)

Nr.	Aprašymas	KIEKIS
1	Pagrindinis rėmas	1
2	Kontruojanti veržlė M8	4
3	Lenkta poveržlė M8	4
4	Stabilizatoriai	2
5	Varžtas su rutuline galvute M8x40	4
6	Dešinysis pedalas	1
7	Kairys pedalas	1
8	Spyruoklinė poveržlė	2
9	Varžtas M8x30	2
10	Vairas	1
11	Monitorius	1
12	Balnelis	1
13	Plokščia poveržlė M8	3
14	Kontruojanti veržlė M8	3
15	Vamzdis po sėdyne	1
16	Rankenėlė	1

4. SURINKIMO INSTRUKCIJA:

1 ŽINGSNIS:

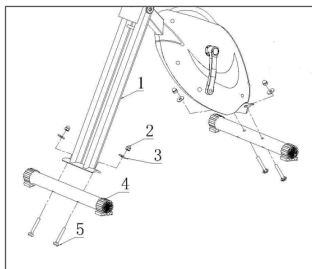

Pritvirtinkite du stabilizatorius (4) prie pagrindinio rėmo (1). Su keturiomis veržlėmis (2), išlenktomis poveržlėmis (3) ir varžtais su rutuline galvute (5).

2 ŽINGSNIS:

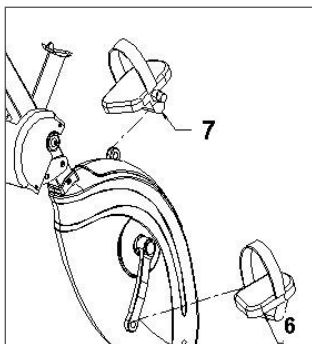

Ženklas „L“ - kairysis pedalas, „R“ - dešinysis pedalas. Prijunkite juos prie atitinkamų alkūninio mechanizmo. Atkreipkite dėmesį, kad dešinįjį pedalą reikia sukti pagal laikrodžio rodyklę, o kairįjį pedalą - priešinga kryptimi.

3 ŽINGSNIS:

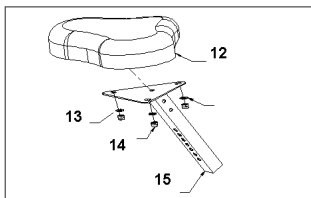

Sėdynės (12) ir vamzdžio (15) sujungimui naudokite plokščias poveržles (13) ir kontrolojančias veržles (14).

4 ŽINGSNIS:

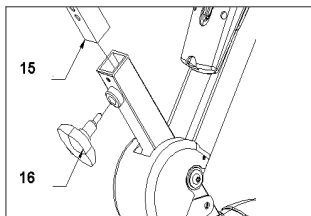

Įdėkite vamzdį (15) į pagrindinį korpusą ir pri-
veržkite jį rankenėle (16).

5 ŽINGSNIS

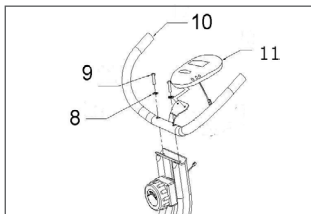

Norėdami prijungti rankeną (10), naudokite spy-
ruoklines poveržles (8) ir kontrolojančias veržles
(9). Įdėkite dvi 1,5 V „AA“ baterijas į monitorių
(11) ir pakabinkite ant sėdynės. Galiausiai prijun-
kite kompiuterio laidus.

5. MONITORIUS



SPECIFIKACIJOS:

- LAIKAS (TMR) 00:00-99:59
- GREITIS (SPD) 0.0-99.9 KM/H
- NUOTOLIS (DIST) 0.00-99.99 KM
- KALORIJOS (CAL) 0-999.9 KCAL

MYGTUKŲ FUNKCIJOS:

1. **MODE:** Šis mygtukas leidžia pasirinkti ir užra-
kinti konkrečią norimą funkciją.
2. **RESET:** Mygtukas skirtas vertei atkurti iki
nulio.

FUNKCIJOS:

1. **SCAN** - Automatiškas nurodyta tvarka rodo-
mos funkcijos: TIME-SPEED-DISTANCE-PULSE-
CALORIES
2. **DIST** (NUOTOLIS): Spauskite mygtuką **MODE**,
kol rodiklis parodys **DIST**. Bus rodomas
kiekvienos treniruotės atstumas.
3. **SPEED** (greitis): Sūkių skaičius: Spauskite
mygtuką **MODE**, kol rodiklis parodys **SPD**. Bus
parodytas dabartinis greitis.
4. **TIME** (laikas): Spauskite mygtuką **MODE**, kol
rodiklis parodys **TIME**. Treniruotės pradžioje
bus rodomas bendras darbo laikas.
5. **CAL** (kalorijos): Spauskite mygtuką **MODE**, kol
rodiklis parodys **CAL**. Sudegintos kalorijos bus
rodomos pradėjus mankštintis.

LV LIETOŠANAS INSTRUKCIJA

1. SVARĪGAS DROŠĪBAS INSTRUKCIJAS







1. Pievērsiet uzmanību signāliem, ko sniedz Jums Jūsu ķermeņa. Nepareizi vai pārāk intensīvi vingrojumi var kaitēt veselībai. Ja parādās jebkurš no šiem stāvokļiem, sazinieties ar ārstu pirms vingrojumu programmas turpināšanas.
2. Turiet bērņus un mājdzīvniekus tālu no ierīces. Ierīce ir paredzēta tikai pieaugušo lietošanai.
3. Lietojiet ierīci uz cietas, plakanas virsmas ar aizsargpaklāju zem velotrenažiera, lai nodrošinātu Jūsu grīdas aizsardzību un ierīces stabilitāti. Drošības apsvērumu dēļ ap ierīci ir jābūt vismaz 0,5 m brīvas telpas.
4. Pirms ierīces lietošanas pārlicinieties, ka skrūves un uzgriežņi ir stingri pievilkti. Daži elementi, piemēram, pedāļi, viegli var kļūt vaļīgi.
5. Vienmēr lietojiet ierīci atbilstoši norādījumiem. Ja ierīces salikšanas vai pārbaudes laikā ir pamanīti jebkādi bojāti elementi vai ir dzirdama netipiska skaņa, kas rodas ierīces lietošanas laikā, pārtrauciet vingrošanu. Nelietojiet ierīci līdz problēmas novēršanas brīdim.
6. Lietojot ierīci, valkājiet atbilstošus apģērbus. Izvairieties no vaļīgu apģērbu valkāšanas, kas var tikt ievilkti ierīcē, ierobežot vai traucēt kustību.
7. Ierīce ir testēta un sertificēta atbilstoši standartam EN957 H.C klasē. **Tā ir paredzēta tikai lietošanai mājāsaimniecībā.**

dzēta tikai lietošanai mājāsaimniecībā.

Maksimālais lietotāja svars ir 100 kg.

8. Ierīce nav paredzēta terapeitiskam lietojumam.

2. Rezerves daļas:

Nr.		Apraksts
1		M8 x 40 skrūve ar atslēgas galvu
2		M8 kontrējošais uzgrieznis
3		M8 izliektā paplāksne
4		M8 x 30 skrūve
5		Atsperpaplāksne
6		Skrūve
7		M8 kontrējošais uzgrieznis

Nr.		Apraksts
8		Plakanā paplāksne

2. KOPSALIKUMA RASĒJUMS (A)

Nr.	Apraksts	DAUDZUMS
1	Galvenais rāmis	1
2	M8 kontrējošais uzgrieznis	4
3	M8 izliktā paplāksne	4
4	Stabilizatori	2
5	M8 × 40 skrūve ar lodveida galvu	4
6	Labais pedālis	1
7	Kreisais pedālis	1
8	Atsperpaplāksne	2
9	M8 × 30 skrūve	2
10	Stūris	1
11	Displejs	1
12	Sēdekļis	1
13	M8 plakanā paplāksne	3
14	M8 kontrējošais uzgrieznis	3
15	Caurule zem sēdekļa	1
16	Skrūve	1

4. SALIKŠANAS INSTRUKCIJA:

1. SOLIS:

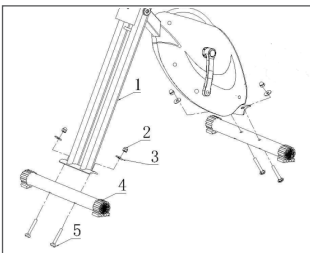

Nostipriniet divus stabilizatorus (4) pie galvenā rāmja (1), izmantojot četrus uzgriežņus (2), izliktās paplāksnes (3) un skrūves ar lodveida galvu (5).

2 SOLIS:

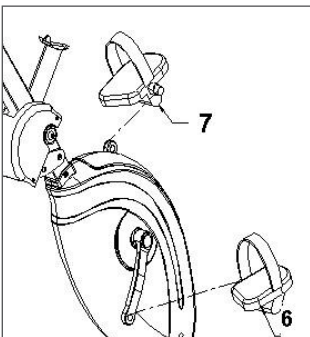

Apzīmējums "L" nozīmē kreiso pedāli, un "R" — labo pedāli. Savienojiet tos ar atbilstošiem kloķmehānisma pleciem. Ņemiet vērā, ka labais pedālis ir jāuzskrūvē pulksteņrādītāja virzienā, un kreisais pedālis — pretēji pulksteņrādītāja virzienam.

3 SOLIS:

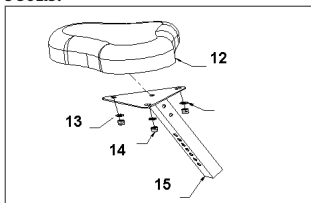

Izmantojiet plakanās paplāksnes (13) un kontrējošos uzgriežņus (14), lai savienotu sēdekli (12) un cauruli (15).

4 SOLIS:

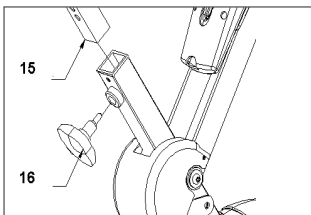

Ievietojiet cauruli (15) galvenajā korpusā un nostipriniet to ar skrūvi (16).

5 SOLIS:

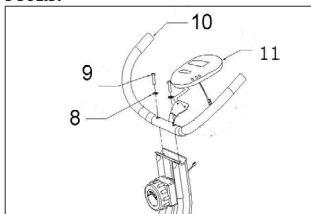

Izmantojiet atsperpaplāksnes (8) un kontrējošos uzgriežņus (9), lai pievienotu stūri (10). Ievietojiet divas 1,5 V AA baterijas displejā (11) un pakariet to uz sēdekļa. Pēc tam pievienojiet kabelus datoram.

5. DISPLEJS



SPECIFIKĀCIJAS

- LAIKS (TMR) 00:00-99:59
- ĀTRUMS (SPD)..... 0.0-99.9 KM/H
- DISTANCE (DIST)..... 0.00-99.99 KM
- KALORIJAS (CAL) 0-999.9 KCAL

POGU FUNKCIJAS:

1. **MODE**: šī poga ļauj izvēlēties un bloķēt noteiktu Jūsu izvēlēto funkciju.
2. **RESET**: nospiežot šo pogu, vērtības tiek atiestatītas līdz nullei.

FUNKCIJAS:

1. **SCAN** - automātiski rāda šādas funkcijas parādītājā secībā: TIME – SPEED – DISTANCE – PULSE – CALORIES.
2. **DIST** (DISTANCE) - nospiediet pogu "MODE", līdz indikators sāk rādīt "DIST" (DISTANCE). Distance tiek rādīta katra treniņa laikā.
3. **SPEED** (ĀTRUMS) - nospiediet pogu "MODE", līdz indikators sāk rādīt "SPD" (ĀTRUMS). Tiek parādīts aktuālais ātrums.
4. **TIME** (LAIKS) - nospiediet pogu "MODE", līdz indikators sāk rādīt "TIME" (LAIKS). Kopējais darbības laiks tiek parādīts vingrošanas sākumā.
5. **CAL** (KALORIJAS) - nospiediet pogu "MODE", līdz indikators sāk rādīt "CAL" (KALORIJAS). Sadedzinātas kalorijas tiek parādītas pēc vingrošanas sākšanas.

PT MANUAL DO USUÁRIO

1. INFORMAÇÕES IMPORTANTES DE SEGURANÇA







1. Cuidado com os sinais do seu corpo. Exercícios incorretos ou excessivos podem prejudicar sua saúde. Se alguma dessas condições ocorrer, consulte um médico antes de continuar com o programa de exercícios.
2. Mantenha crianças e animais de estimação afastados do equipamento. O equipamento é destinado ao uso somente por adultos.
3. Use o equipamento em uma superfície plana e sólida com um tapete de proteção embaixo da bicicleta ergométrica para proteger seu piso e a estabilidade do equipamento. Por razões de segurança, o equipamento deve ter pelo menos 0,5 metros de espaço livre ao seu redor.
4. Verifique se as porcas e os parafusos estão bem apertados antes de usar. Algumas peças, como pedais, etc., podem se soltar facilmente.
5. Sempre use o equipamento conforme as instruções. Se encontrar algum item com defeito durante a montagem ou inspeção do equipamento, ou se ouvir um ruído incomum do dispositivo durante o uso, pare de se exercitar. Não use o equipamento até que o problema seja resolvido.
6. Use roupas adequadas ao usar o equipamento. Evite usar roupas largas que possam ficar presas no dispositivo ou que possam restringir ou impedir o movimento.
7. O equipamento foi testado e certificado de acordo com a EN957 na classe H.C.

Adequado apenas para uso doméstico e doméstico.

Peso máximo do usuário 100 kg.

8. O equipamento não é adequado para uso terapêutico.

2. PEÇAS DE REPOSIÇÃO:

No.		Descrição
1		M8x40 Parafuso de cabeça de chave
2		M8 Porca de fixação
3		M8 Arruela curva
4		M8x30 Parafuso
5		Arruela elástica
6		Manipulo
7		M8 Porca de fixação

No.		Descrição
8		Arruela plana

2. ESQUEMA DE PEÇAS: (A)

No.	Descrição	QUANTIDADE
1	Quadro principal	1
2	M8 Porca de fixação	4
3	M8 Arruela curva	4
4	Estabilizadores	2
5	M8x40 Parafuso de esfera	4
6	Pedal direito	1
7	Pedal esquerdo	1
8	Arruela elástica	2
9	M8x30 Parafuso	2
10	Volante	1
11	Monitor	1
12	Selim	1
13	M8 Arruela plana	3
14	M8 Porca de fixação	3
15	Tubo sob a selim	1
16	Manípulo	1

4. INSTRUÇÕES DE MONTAGEM:

PASSO 1:

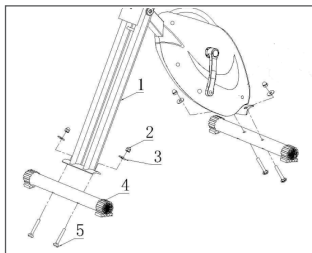

Encaixe os dois estabilizadores (4) no marco principal (1). Com quatro porcas (2), arruelas curvas (3) e parafusos de cabeça esférica (5)

PASSO 2:

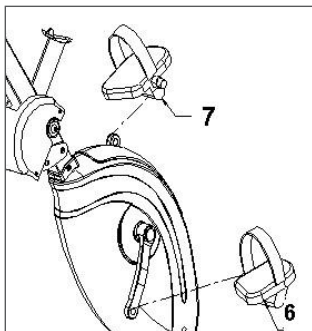

A designação „L” é o pedal esquerdo, „R” é o pedal direito. Conecte-os com os braços de manivela apropriados. Observe que o pedal direito deve ser girado no sentido horário e o pedal esquerdo no sentido anti-horário.

PASSO 3:

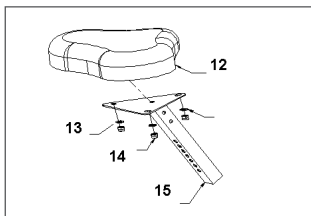

Use arruelas planas (13) e contraporcas (14) para conectar a sela (12) e o tubo (15).

PASSO 4:

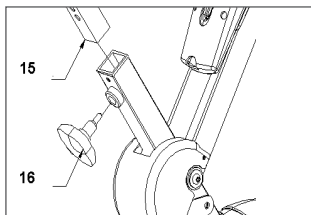

Insira o tubo (15) no corpo principal e aperte-o com o botão (16).

PASSO 5:

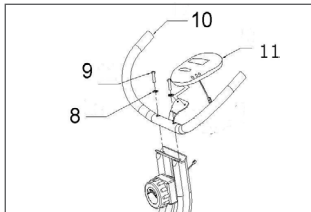

Use arruelas de pressão (8) e contraporcas (9) para conectar a alça (10). Insira duas pilhas „AA“ de 1,5V no monitor (11) e depois pendure-a no assento. Finalmente, conecte os cabos do computador.

5. MONITOR



ESPECIFICAÇÕES:

- TEMPO (TMR) 00:00-99:59
- VELOCIDADE (SPD)..... 0.0-99.9 KM/H
- DISTÂNCIA (DIST)..... 0.00-99.99 KM
- CALORIAS (CAL) 0-999.9 KCAL

FUNÇÕES DO BOTÃO:

1. **MODE:** Esta tecla permite selecionar e bloquear a função específica desejada.
2. **RESET:** Tecla para redefinir o valor para zero pressionando-o.

FUNÇÕES:

1. **SCAN** - Exibição automática das seguintes funções na ordem mostrada: TIME-SPEED-DISTANCE-PULSE-CALORIES
2. **DIST (DYSTANS)** - Pressione o botão MODE até o indicador exibir DIST. A distância para cada treino será exibida.
3. **SPEED (velocidade)** - Pressione o botão MODE até que o indicador mostre SPD (velocidade). A velocidade atual será mostrada.
4. **TIME (hora)** - Pressione o botão MODE até o indicador exibir TIME. O tempo total de trabalho será mostrado no início do exercício.
5. **CAL (CALORIAS)** - Pressione o botão MODE até o indicador exibir CAL. As calorias queimadas serão exibidas quando você começar a se exercitar.

RU ИНСТРУКЦИЯ ПО ЭКСПЛУАТАЦИИ

1. ВАЖНАЯ ИНФОРМАЦИЯ О БЕЗОПАСНОСТИ



1. Следите за сигналами, которые дает вам ваше тело. Неправильная или чрезмерная физическая нагрузка может нанести вред вашему здоровью. Если возникает какое-либо из этих условий, проконсультируйтесь с врачом, прежде чем продолжить программу упражнений.
2. Держите детей и домашних животных подальше от оборудования. Оборудование предназначено для использования только взрослыми.
3. Используйте оборудование на твердой ровной поверхности с защитным ковриком под стационарным велосипедом, чтобы защитить свой пол и устойчивость оборудования. В целях безопасности оборудование должно иметь не менее 0,5 метра свободного пространства вокруг него.
4. Перед использованием убедитесь, что гайки и болты затянуты. Некоторые детали, такие как педали и т. д., могут легко раскрутиться.
5. Всегда используйте оборудование, как указано. Если вы обнаружите какие-либо дефектные детали во время сборки или осмотра оборудования, или если вы услышите необычный шум от устройства во время использования, прекратите тренировку. Не используйте оборудование, пока проблема не будет решена.
6. Носите соответствующую одежду при ис-

пользовании оборудования. Не надевайте свободную одежду, которая может зацепиться за устройство или может ограничить или предотвратить движение.

7. Оборудование было испытано и сертифицировано в соответствии с EN957 в классе Н.С. **Подходит только для домашнего использования.** Максимальный вес пользователя 100 кг.
8. Оборудование не подходит для терапевтического использования.

2. Запасные части:

Ном.		Описание
1		M8x40 Винт с цилиндрической
2		M8 Контргайка головкой
3		M8 Изогнутая шайба
4		Винт M8x30
5		Пружинная шайба
6		Knob

Ном.		Описание
7		M8 Nakrętka kontrolująca
8		Podkładka płaska

2. РАСШИРЕННЫЙ ЧЕРТЕЖ: (А)

Ном.	Описание	Кол-во.
1	Основная рама	1
2	Контргайка М8	4
3	М8 Изогнутая шайба	4
4	Стабилизаторы	2
5	М8Х40 Шариковый винт	4
6	Правая педаль	1
7	Левая педаль	1
8	Пружинная шайба	2
9	М8Х30 Винт	2
10	Руль	1
11	Монитор	1
12	Седло	1
13	М8 Плоская шайба	3
14	Контргайка М8	3
15	Трубка под седлом	1
16	Кноп	1

4. Инструкция по сборке:

ШАГ 1:

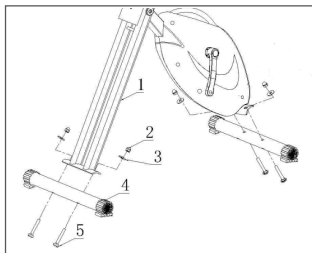

Присоедините два стабилизатора (4) к главной раме (1). С четырьмя гайками (2), изогнутыми шайбами (3) и шариковыми винтами (5).

ШАГ 2:

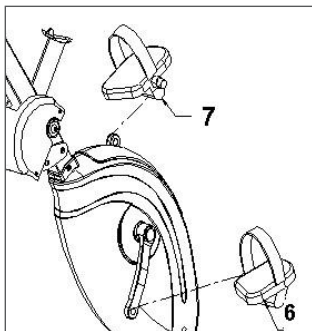

Обозначение «L» - левая педаль, «R» - правая педаль. Соедините их соответствующими рукоятками. Обратите внимание, что правая педаль должна вращаться по часовой стрелке, а левая педаль против часовой стрелки.

КРОК 3:

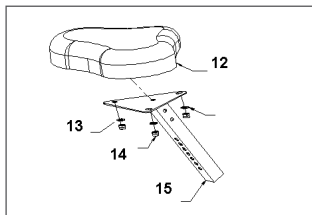

Используйте плоские шайбы (13) и контргайки (14) для соединения седла (12) и трубы (15).

ШАГ 4:

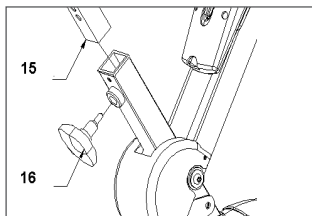

Вставьте трубку (15) в основной корпус и затяните ее с помощью ручки (16)

ШАГ 5:

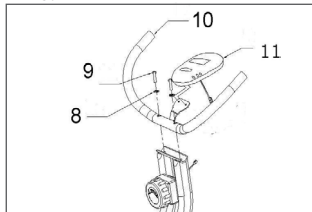

Используйте пружинные шайбы (8) и контргайки (9) для соединения ручки (10). Вставьте две 1,5-вольтовые батарейки AA в монитор (11) и повесьте его на сиденье. Наконечник подключите компьютерные кабели.

5. МОНИТОР



ТЕХНИЧЕСКИЕ ХАРАКТЕРИСТИКИ:

- ВРЕМЯ (TMR) 00:00-99:59
- СКОРОСТЬ (SPD)..... 0.0-99.9 KM/H
- РАССТОЯНИЕ (DIST)..... 0.00-99.99 KM
- КАЛОРИИ (CAL) 0-999.9 KCAL

ФУНКЦИИ КНОПКИ:

1. РЕЖИМ: эта клавиша позволяет выбрать и заблокировать нужную функцию.
2. СБРОС: Нажмите, чтобы сбросить значение до нуля, нажав его.

ОСОБЕННОСТИ:

1. **SCAN** - автоматически отображать следующие функции в указанном порядке: TIME-SPEED-DISTANCE-PULSE-CALORIES
2. **DIST** (Дистанция) - Нажимайте кнопку **MODE**, пока на индикаторе не появится **DIST**. Расстояние для каждой тренировки будет отображаться.
3. **SPEED** (Скорость) - Нажимайте кнопку **MODE**, пока индикатор не покажет **SPD** (скорость). Текущая скорость будет показана.
4. **TIME** (Время) - Нажимайте кнопку **MODE**, пока на индикаторе не появится надпись **TIME**. Общее рабочее время будет показано в начале упражнения.
5. **CAL** (Калории) - Нажимайте кнопку **MODE**, пока на индикаторе не появится **CAL**. Сожженные калории будут отображаться, когда вы начнете заниматься спортом.

SPOKEY sp. z o.o.

al. Roździeńskiego 188C

40-203 Katowice, Polska

tel: +48 32 317 20 00

www.spokey.pl / www.spokey.eu

e-mail: biuro@spokey.pl / office@spokey.eu

DISTRIBUTOR:**Spokey s.r.o.**

Sadová 618, 738 01 Frýdek - Místek

Česká republika, www.spokey.cz

Kanlux s.r.o.

M. R. Štefánika 379/19, 911 01 Trenčín

Slovensko, www.spokey.eu