



STOJAK  
ROWEROWY  
VST960

---

Instrukcja obsługi  
i warunki gwarancji



## WARUNKI BEZPIECZEŃSTWA I ZAGROŻENIA

1. Należy przeczytać uważnie instrukcję przed rozpoczęciem użytkowania stojaka.
2. Produkt należy używać zgodnie z przeznaczeniem opisanym w instrukcji obsługi.
3. Stojak należy rozstawiać na płaskim i równym podłożu.
4. Nie należy dociążać stojaka większym obciążeniem niż zalecane.
5. Nie należy ingerować w konstrukcję produktu.
6. Sprzętu można używać tylko w temperaturze pokojowej. Nie narażaj produktu na szkodliwe warunki atmosferyczne, w tym bezpośrednie działanie promieni słonecznych.
7. Niniejszy sprzęt może być użytkowany przez dzieci w wieku co najmniej 8 lat i przez osoby o obniżonych możliwościach fizycznych, umysłowych i osoby o braku doświadczenia i znajomości sprzętu, jeżeli zapewniony zostanie nadzór lub instruktaż odnośnie do użytkowania sprzętu w bezpieczny sposób, tak aby związane z tym zagrożenia były zrozumiałe. Dzieci nie powinny bawić się sprzętem. Dzieci bez nadzoru nie powinny wykonywać czyszczenia i konserwacji sprzętu.

## WPROWADZENIE

Dziękujemy za zaufanie, jakim nas Państwo obdarzyli, dokonując zakupu produktu marki **VÖGEL**. Jesteśmy przekonani, że ten bardzo dobrej jakości produkt zapewni Państwu dużo radości i satysfakcji z jego użytkowania.

**Należy dokładnie przeczytać instrukcję obsługi i jej przestrzegać!**

Ten sprzęt jest przeznaczony do użytku domowego lub innego, niedotyczącego celów komercyjnych.

Producent nie ponosi odpowiedzialności za szkody powstałe w wyniku użytkowania niewłaściwego lub niezgodnego z przeznaczeniem.

## DANE TECHNICZNE

Model	VST960
Nośność	25 kg
Wysokość	100-170 cm
Maksymalny rozstaw nóżek	96 cm
Maksymalny rozstaw uchwytu	7 cm
Wymiary po złożeniu	102 x 10 x 10 cm

## OPIS PRODUKTU

Główna rama



Głowica zasiskowa

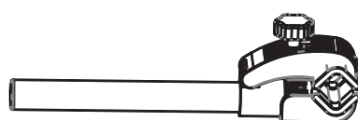

B\*1

Półka na narzędzia



C\*1

# MONTAŻ

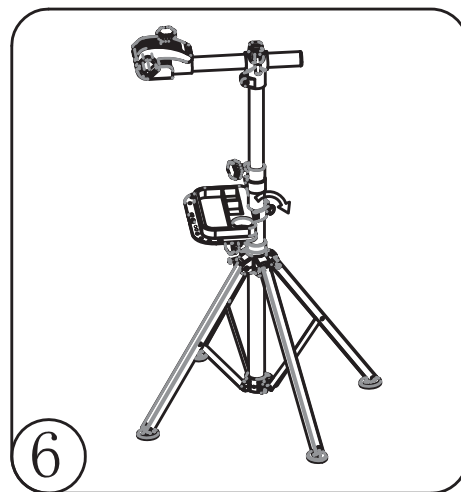
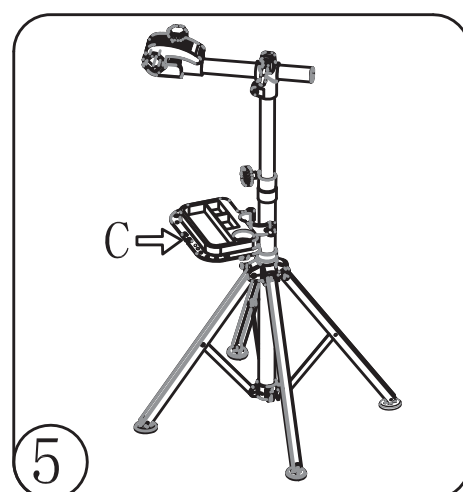
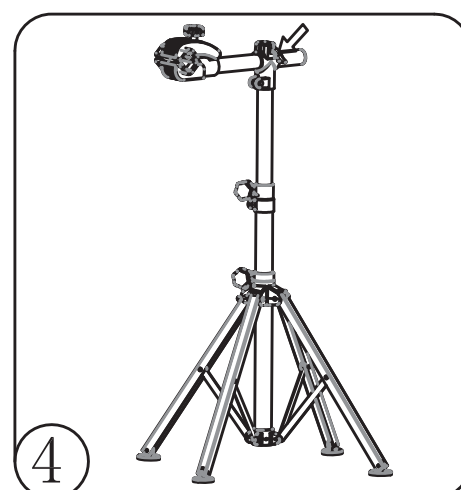
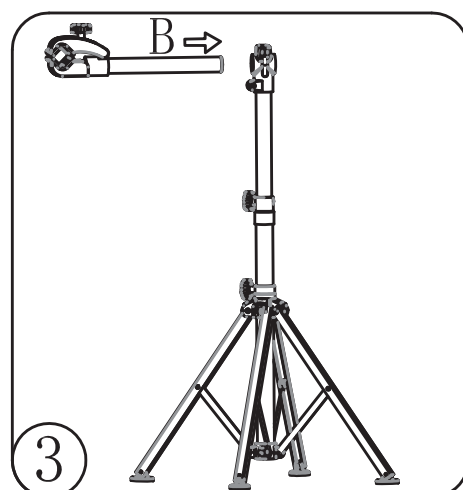
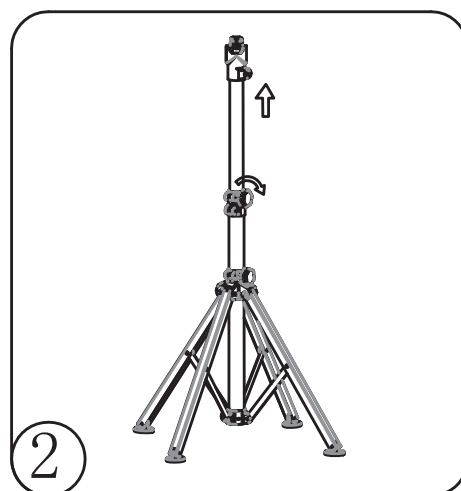
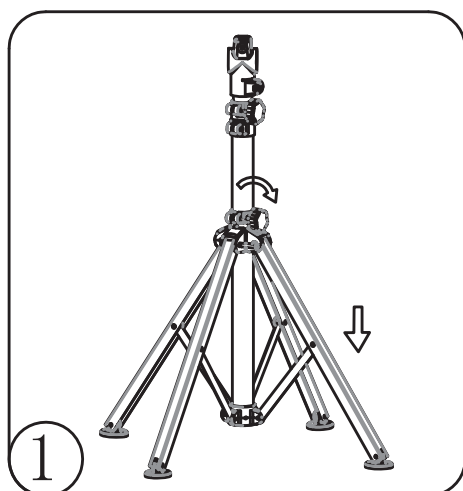

1. Ustaw stojak na płaskiej powierzchni.

2. Poluzuj śrubę łączącą wysuwaną ramę i ustaw pożądaną wysokość. Po dobraniu odpowiedniej wysokości dokręć śrubę, aby zablokować stojak.
3. Wsuń głowicę zaciskową do głównej ramy.
4. Zabezpiecz głowicę zaciskową, dokręcając śrubę przy głównej ramie.
5. Przyłóż półkę na narzędzia do głównej ramy stojaka. Ważne, aby przymocować półkę do dolnej, szerszej ramy.
6. Zabezpiecz półkę dokręcając śrubkę.

## CZYSZCZENIE I KONSERWACJA

Stojak należy czyścić jedynie wtedy, kiedy żaden rower nie jest na nim zamontowany. Do czyszczenia stojaka używaj nawilżonej ściereczki z miękkiego materiału.

Podczas przechowywania i nieużywania stojaka należy go złożyć, aby oszczędzić miejsce i zapobiec ewentualnym uszkodzeniom.

## EKOLOGICZNA I PRZYJAZNA DLA ŚRODOWISKA UTYLIZACJA

Usuwanie odpadów z produktu w sposób zgodny z przepisami, pomożesz uniknąć ewentualnych, negatywnych skutków dla środowiska naturalnego i zdrowia ludzi, które mogłyby nastąpić wskutek nieprawidłowego obchodzenia się z tymi odpadami. W celu uzyskania dalszych informacji odnośnie recyklingu odpadów z tego produktu, skontaktuj się z władzami komunalnymi na swoim terenie, z właściwą służbą usuwania śmieci lub z dostawcą wyrobu.



## WARUNKI GWARANCJI

1. ART-DOM Sp. z o.o. gwarantuje, że zakupione urządzenie jest wolne od wad fizycznych.
2. Ujawniona wada zostanie usunięta na koszt gwaranta w ciągu 14 dni od daty zgłoszenia uszkodzenia do serwisu autoryzowanego lub punktu sprzedaży.
3. W wyjątkowych przypadkach konieczności sprowadzenia części zamiennych od producenta termin naprawy może zostać wydłużony do 30 dni.
4. Okres gwarancji dla użytkownika wynosi 24 miesiące od daty wydania towaru.
5. Produkt przeznaczony jest do używania wyłącznie w warunkach indywidualnego gospodarstwa domowego.
6. Gwarancja nie obejmuje:
  - a. uszkodzeń powstałych na skutek używania urządzenia niezgodnie z instrukcją obsługi,
  - b. uszkodzeń mechanicznych, chemicznych lub termicznych,
  - c. napraw i modyfikacji dokonanych przez firmy lub osoby nieposiadające autoryzacji producenta,
  - d. części z natury łatwo zużywalnych takich jak: żarówki, bezpieczniki, filtry, pokrętła, półki, akcesoria,
  - e. instalacji, instruktażu, konserwacji, przeglądów, czyszczenia, odblokowania oraz usunięcia zanieczyszczeń.
7. Klientowi przysługuje wymiana produktu na nowy, jeżeli po wykonaniu w okresie gwarancji czterech napraw nadal występują w nim wady.
8. Wymiany produktu dokonuje autoryzowany punkt serwisowy lub, jeśli jest to niemożliwe, placówka sprzedaży detalicznej, w której produkt został zakupiony (wymiana lub zwrot

gotówki). Zwracane urządzenie musi być kompletne, bez uszkodzeń mechanicznych. Niespełnienie tych warunków może spowodować nieuznanie gwarancji.

9. Powyższa gwarancja nie wyłącza, nie ogranicza ani nie zawiesza uprawnień kupującego wynikających z przepisów o rękojmi za wady rzeczy sprzedanej.
10. Niniejsza gwarancja obowiązuje na terytorium Polski.
11. Warunkiem dokonania naprawy lub wymiany urządzenia w ramach gwarancji jest przedstawienie dowodu zakupu.

**UWAGA!** Uszkodzenie lub usunięcie tabliczki znamionowej z produktu może spowodować nieuznanie gwarancji.





Cały czas udoskonalamy nasze produkty, dlatego mogą się one nieznacznie różnić od zdjęć przedstawionych na opakowaniu oraz w instrukcji obsługi. Przed przystąpieniem do użytkowania urządzenia przeczytaj instrukcję obsługi.

**ART-DOM Sp. z o.o., ul. Zakładowa 90/92, 92-402 Łódź. Numer Krajowego Rejestru Sądowego 0000354059.**

