

HANDY

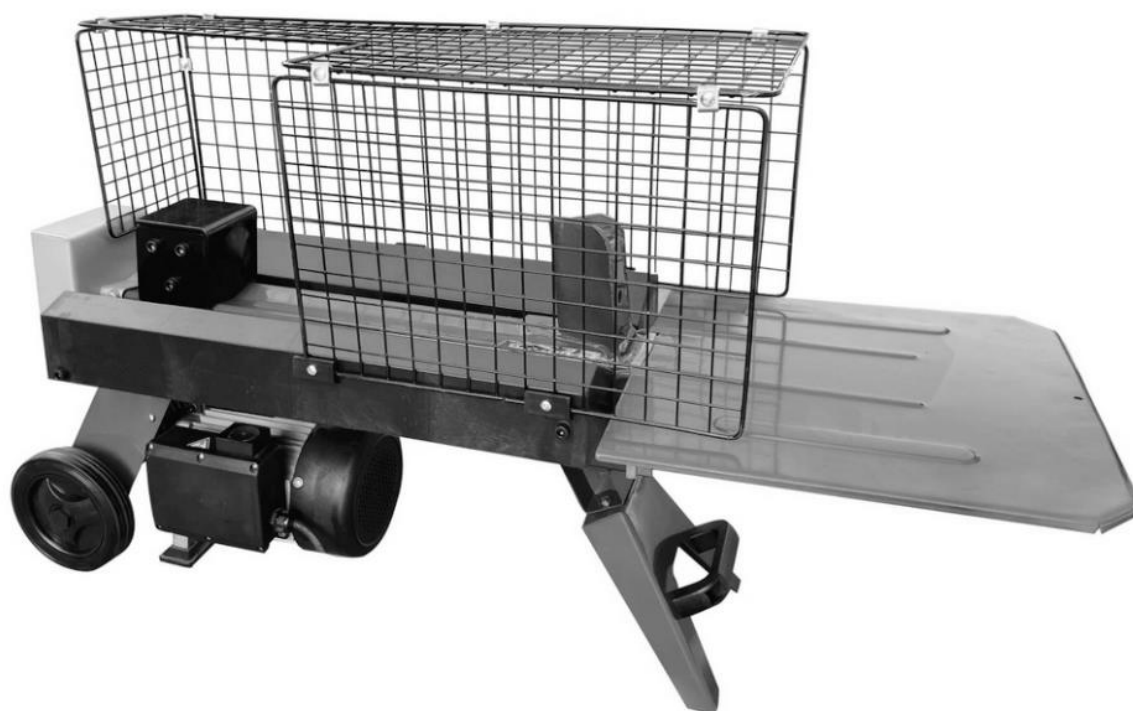

ŁUPARKA ELEKTRYCZNA

HRH5T

Numer katalogowy: 19 049 316

Wyprodukowano w ChRL., Instrukcja obsługi: wydanie 1, maj 2023 rok



Przed rozpoczęciem eksploatacji urządzenia przeczytaj uważnie i ze zrozumieniem instrukcję obsługi.

INSTRUKCJA ORYGINALNA PL



DEKLARACJA ZGODNOŚCI WE

Zgodnie z Rozporządzeniem Ministra Gospodarki z dnia 21 października 2008r. w sprawie zasadniczych wymagań dla maszyn (Dz. U. Nr 199, poz. 1228) i Dyrektywą 2006/42/EC Parlamentu Europejskiego i Rady

Krysiak Sp. z o.o. , ul. Rolna 6 , 62-081 Baranowo

Osoba odpowiedzialna za przygotowanie dokumentacji technicznej maszyny na terenie UE:

Andrzej Krysiak, Rolna 6, 62-081, Baranowo **deklaruje z pełną odpowiedzialnością, że:**

Maszyna:	Łuparka elektryczna Handy HRH5T
Model:	LS4T-37
Numery seryjne:	2023015110001-2023015119999
Rok produkcji:	2023
Funkcja:	Rozłupywanie drewna

do której odnosi się niniejsza deklaracja, spełnia wymagania:

2006/42/EC – Dyrektywa Parlamentu Europejskiego i Rady z dnia 17 maja 2006r. w sprawie maszyn

2014/30/EU – Dyrektywa kompatybilności elektromagnetycznej EMC

2011/65/EU i 2015/863EU – Dyrektywa ROHS

Do oceny zgodności zastosowano następujące normy zharmonizowane:

EN 609-1:2017, EN 60204-1:2018, EB 55014-1:2017/A11:2020, EN IEC 55014-1:2021, EN 55014-2:1997/A2:2008, EN IEC 55014-2:2021, EN 61000-3-2:2014, EN 61000-3-2:2019/A1:2021, EN 61000-3-1:2000

EN 62321-1:2013, EN 62321-2:2014, EN 62321-3-1:2014, EN 62321-4:2014+A1:2017, EN 62321-5:2014, EN 62321-6:2015, EN 62321-7-1:2015, EN 62321-7-2:2017, EN 62321-8:2017

Niniejsza deklaracja zgodności WE traci swoją ważność, jeżeli maszyna zostanie zmieniona lub przebudowana bez zgody producenta.

Integralnym elementem maszyny jest instrukcja obsługi.

17/05/2023 Baranowo

Data i miejsce wystawienia

Andrzej Krysiak
Prezes Zarządu

Imię, nazwisko oraz podpis osoby upoważnionej
do sporządzenia deklaracji zgodności

Jednostka: TÜV SÜD Product Service GmbH;

Zertifizierstelle, Ridlerstraße 65; 80339; Munchen, Germany

INSTRUKCJA ORYGINALNA PL



Przeczytaj uważnie niniejszą instrukcję przed rozpoczęciem eksploatacji urządzenia. Zawarte są tu ważne informacje dotyczące zasad właściwego montażu, sposobu pracy i konserwacji urządzenia, bezpiecznych dla użytkownika. Przechowuj instrukcję w bezpiecznym miejscu, aby w razie potrzeby móc do niej wrócić lub przekazać ją kolejnym użytkownikom wraz z urządzeniem.



OSTRZEŻENIE

Zwracaj szczególną uwagę na rozdziały, które zawierają sygnały ostrzegawcze i uwagi.

Spis treści

Spis treści.....	4
1. Zawartość opakowania	5
2. Przeznaczenie	5
3. Opis ogólny	6
3.1 Opis działania.....	6
3.2 Elementy łuparki.....	7
3.3 Dane techniczne.....	8
4. Podstawowe zalecenia bezpieczeństwa.....	8
4.1 Symbole dotyczące urządzenia.....	8
4.2 Symbole w instrukcji obsługi.....	11
4.3 Ogólne wskazówki bezpieczeństwa	11
4.4 Dodatkowe wskazówki bezpieczeństwa	14
5. Montaż	18
5.1 Montaż płyt podporowych.....	18
5.2 Montaż stolika roboczego	19
5.3 Montaż osłon ochronnych.....	19
6. Praca z urządzeniem	22
6.1 Bezpieczeństwo podczas pracy z urządzeniem.....	22
6.2 Hydraulika.....	22
6.3 Schemat obwodu elektrycznego	23
6.4 Schemat hydrauliki.....	23
6.5 Poprowadzenie przewodu.....	24
6.6 Sprawdzenie urządzenia (przed każdym uruchomieniem)	24
6.7 Przystąpienie do pracy	25
6.8 Usuwanie zaklinowanego materiału.....	27
7. Czyszczenie, konserwacja, przechowywanie i zamawianie części zamiennych.....	28
7.1 Czyszczenie i konserwacja	28
7.2 Wymiana oleju hydraulicznego	28
7.3 Ostrzenie klina	31
7.4 Przechowywanie	31
7.5 Przygotowanie do transportu	31
7.6 Zamawianie części	32
8. Rozwiązywanie problemów	33
9. Gwarancja.....	34
10.Usuwanie odpadów i recycling.....	34
11.Ryzyko resztkowe	35
12.Rysunek złożeniowy nr 1	37

1. Zawartość opakowania

Ostrożnie otwórz opakowanie i wyciągnij z niego wszystkie elementy łuparki. Komplet powinien zawierać następujące elementy:

1. stół rozkładany - 1 szt
2. lewa osłona ochronna -1 szt
3. pokrętło M6 - 1 szt
4. śruba M8 - 4szt
5. śruba samogwintująca M4 - 5szt
6. lewa płyta podporowa - 1szt
7. prawa płyta podporowa - 1szt
8. tylna osłona ochronna - 1 szt
9. metalowa klamra - 8szt
10. prawa osłona ochronna - 1szt
11. górna osłona ochronna - 1szt
12. korpus łuparki
13. instrukcja obsługi
14. karta gwarancyjna

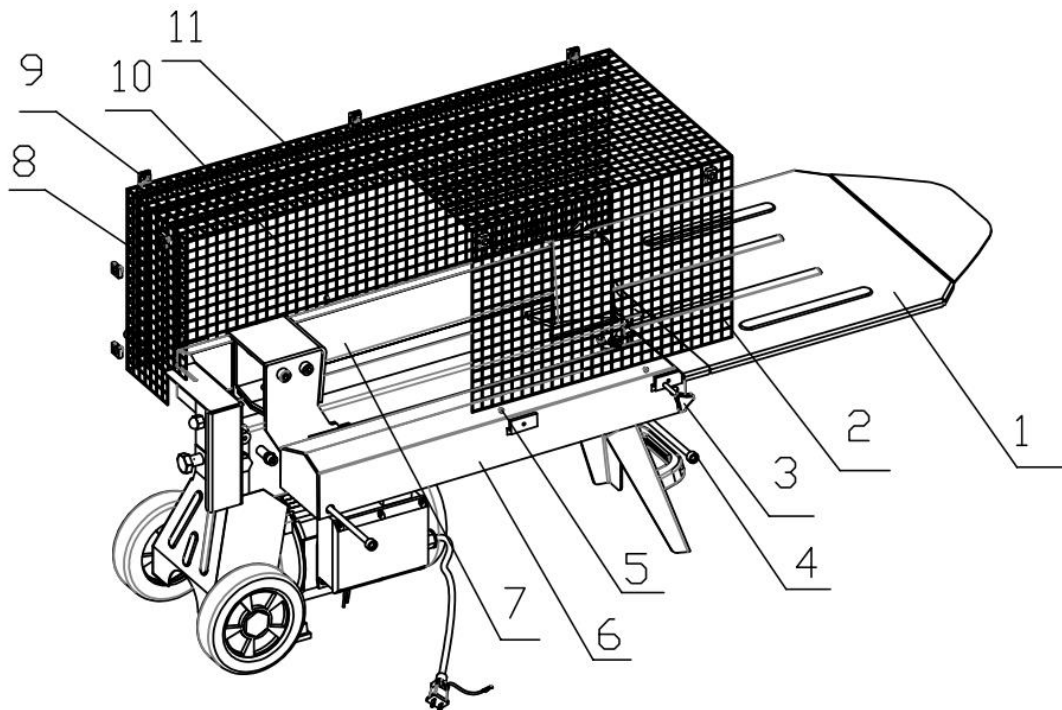

2. Przeznaczenie



OSTRZEŻENIE

Urządzenie przeznaczone jest tylko i wyłącznie do rozłupywania drewna.

INSTRUKCJA ORYGINALNA PL

jest ściśle przystosowana do pracy tylko jednej osoby. Nigdy nie pozwalaj na zbliżanie się do urządzenia innym osobom w czasie gdy pracujesz.



OSTRZEŻENIE

Kłodę kładź poziomo na stoliku roboczym. Nie kładź kłody w poprzek!

Podczas umieszczania kawałka kłody upewnij się, że cała jej podstawa znajduje się na stoliku roboczym.

Każde inne zastosowanie czy używanie innej metody rozłupywania będzie uznane za użytkowanie niezgodne z przeznaczeniem. Prawidłowe stosowanie urządzenia zgodnie z instrukcją pozwoli uniknąć uszkodzeń urządzenia i wypadków przy pracy.



OSTRZEŻENIE

Ta łuparka jest przeznaczona do rozłupywania kłód od 50 mm do max 250 mm średnicy.

Każdy inny sposób używania urządzenia, który nie jest jednoznacznie określony jako dozwolony w niniejszej instrukcji obsługi, może spowodować uszkodzenie urządzenia i stanowić poważne zagrożenie dla użytkownika.

Urządzenie może pracować w temperaturach od 5 do 40 °C. i nie wyżej niż 1000 m.n.p. Wilgotność powietrza nie może przekraczać 50% przy 40 °C. Może być przechowywane bądź transportowane w temperaturach od -25 do 55 °C.

Każde inne jego wykorzystanie jest sprzeczne z przeznaczeniem i może stanowić poważne zagrożenie dla użytkownika, a także prowadzić do uszkodzenia urządzenia.

Urządzenie nie jest przeznaczone do użytkowania przez dzieci oraz osoby dorosłe znajdujące się pod wpływem alkoholu, środków odurzających lub leków ograniczających możliwość obsługiwanie maszyn. Urządzenie może obsługiwać wyłącznie osoba dorosła, która zapoznała się z niniejszą instrukcją i jest świadoma ryzyka zranień i uszkodzeń, jakie mogą wystąpić w wyniku nieprzestrzegania zasad w niej zawartych.

Producent nie ponosi odpowiedzialności za szkody zaistniałe w wyniku użycia urządzenia niezgodnego z przeznaczeniem oraz jego nieprawidłowej obsługi. Za wszelkie wypadki lub szkody poniesione przez innych ludzi na zdrowiu lub mieniu odpowiada wyłącznie właściciel urządzenia i/lub osoba ją obsługująca.



OSTRZEŻENIE

Urządzenie nie jest przystosowane do użytku komercyjnego. Umowa gwarancyjna nie obowiązuje w przypadku, gdy urządzenie było stosowane w zakładach rzemieślniczych, przemysłowych lub do innej działalności zarobkowej.

Łuparka jest przeznaczona do rozłupywania krótkich i długich kłód do użytku domowego (kominek, piec itp.). Nie jest przeznaczona do pracy profesjonalnej czy zarobkowej.

3. Opis ogólny

3.1 Opis działania

Posiada indukcyjny silnik elektryczny z dodatkowymi elementami zabezpieczającymi w postaci osłony dźwigni (osłony ręki) i osłony obszaru pracy. Elektryczny silnik indukcyjny napędza pompę hydrauliczną połączoną z tłokiem siłownika, których zadaniem wytworzenie ciśnienia 20 Mpa w oleju hydraulicznym. Popychacz tłoka naciska rozłupywany kłoc leżący poziomo na klin rozłupujący z siłą nacisku 4 ton. Olej po podaniu na drugą stronę tłoka spowoduje cofanie się popychacza i przygotowanie mechanizmu do kolejnej

operacji łupania. Stelaż jezdny wyposażony w koła zapewnia stabilność i polepsza mobilność urządzenia.

3.2 Elementy łuparki

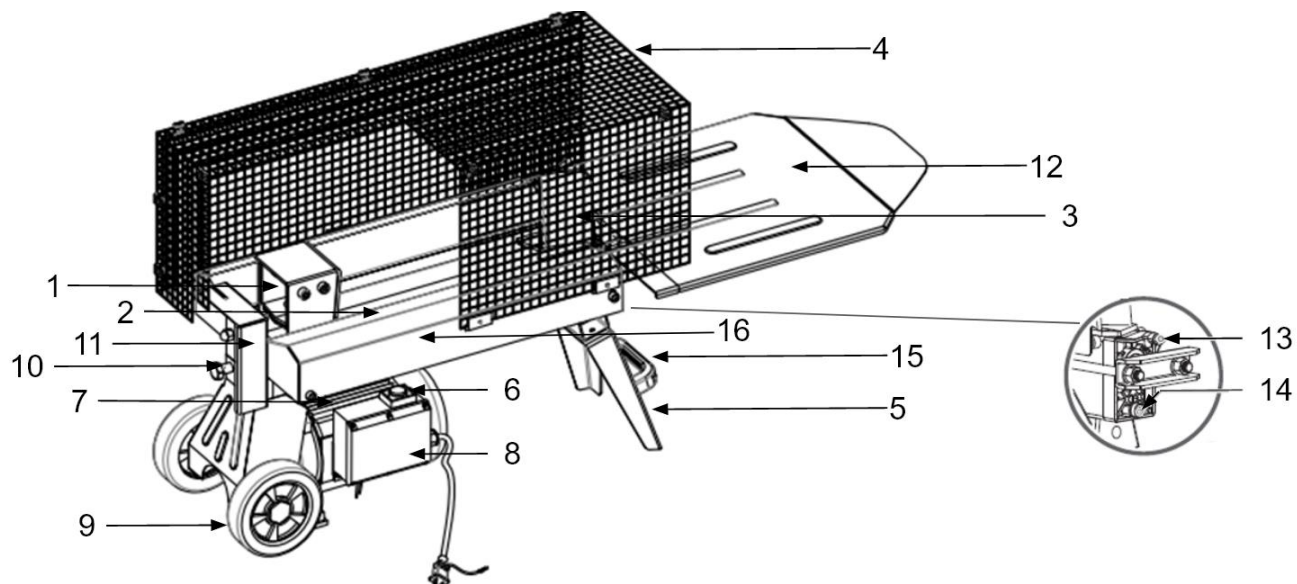

Rys. 2

1. Popychacz kłody
2. Miejsce położenia kłody
3. Klin rozłupujący
4. Osłona strefy pracy
5. Noga podpierająca z uchwytem transportowym (na niewielkie odległości)
6. Wyłącznik ON/OFF (przyciskowy)
7. Silnik
8. Skrzynka zaciskowa silnika z przyciskiem
9. Koła (TYLKO do przemieszczania na niewielkie odległości)
10. Dźwignia sterowania hydraulicznego
11. Osłona dźwigni
12. Stolik
13. Śruba – odpowietrznik hydrauliki
14. Śruba spustowa oleju z miarką
15. Uchwyt transportowy
16. Płyty mocujące kłody



Przed złożeniem łuparki zapoznaj się z Rys. 2 przedstawiającym elementy urządzenia.

INSTRUKCJA ORYGINALNA PL

3.3 Dane techniczne

Model, numer katalogowy	HRH5T, 19 049 316
Moc znamionowa silnika	1500 W (7,5A) /S3 50% *
Napięcie znamionowe	230V~50Hz, 7,5 A
Siła nacisku	5 ton
Max średnica kłody	5-25 cm
Długość kłody	37 cm
Ciśnienie hydrauliczne	20Mpa
Pojemność zbiornika oleju hydraulicznego	2,6 L
Klasa izolacji	I 
Stopień ochrony	IP54
Waga netto	44 kg

*S3 50% cykliczna przerywana : czas jednego cyklu wynosi 10 minut w tym :
czas pracy przy stałym obciążeniu wynosi 5 min. i 5 min przerwy

Podłącz wtyczkę do standardowego źródła zasilania 230V+10% (50Hz+1Hz), które jest wyposażone w wtyczkę zerującą, zabezpieczenia podnapięciowe, przepięciowe, nadprądowe oraz wyłącznik różnicowoprądowy (RCD), którego maksymalny prąd różnicowy wynosi 0,03A.

4. Podstawowe zalecenia bezpieczeństwa

Zawarte są tu podstawowe zasady bezpieczeństwa, konieczne do zachowania podczas pracy urządzenia.

Urządzenie jest zaopatrzone w naklejki ostrzegawcze i informacje w postaci piktogramów – umownych znaków ostrzegawczych, które mają przypominać o bezpieczeństwie użytkowania i obsługi. Naklejki te należy utrzymywać w czystości i nie wolno ich odklejać. W przypadku uszkodzenia, zabrudzenia czy utraty czytelności należy dokupić je u importera i ponownie umieścić na maszynie.

Znaki bezpieczeństwa oraz napis ostrzegawczy są umieszczone na obudowie urządzenia.

4.1 Symbole dotyczące urządzenia





Dbaj o to, aby były czytelne: (nie wszystkie są na urządzeniu)

	OSTRZEŻENIE Przeczytaj uważnie instrukcję obsługi przed uruchomieniem łuparki by zapoznać się z elementami sterującymi i prawidłową obsługą sprzętu. Zrozum i stosuj się do wskazówek bezpieczeństwa zawartych w instrukcji. Zachowaj instrukcję i przekaz kolejnym użytkownikom.
---	---

INSTRUKCJA ORYGINALNA PL

	<p>OSTRZEŻENIE! Zakładaj ochronniki słuchu i okulary ochronne. Pracuj w rękawicach ochronnych oraz w obuwiu roboczym z przeciwpoślizgową podeszwą.</p> <p>Każda do drewna może wrzucić obce przedmioty w kierunku oczu. Może to spowodować trwałe uszkodzenie wzroku. Zawsze noś okulary ochronne. Okulary na co dzień mają tylko soczewki odporne na uderzenia. To nie są okulary ochronne.</p>
	<p>Usuń wszystkie niepotrzebne przedmioty np. gwoździe, przewody przed przystąpieniem do pracy</p>
	<p>Sprawdź urządzenie przed włączeniem. Utrzymuj osłony bezpieczeństwa na miejscu i sprawne. Wyrób w sobie nawyk sprawdzania czy klucze regulacyjne są usuwane z urządzenia i obszaru pracy przed włączeniem. Wymień uszkodzone, brakujące lub zużyte części przed użyciem. Nie usuwaj lub nie uniemożliwiaj funkcji urządzeń zabezpieczających. Nie demontuj zabezpieczeń.</p>
	<p>NIEBEZPIECZEŃSTWO! Niebezpieczeństwo porażenia prądem elektrycznym.</p>
	<p>Nie narażaj urządzenia na działanie wilgoci ani nie pracuj w deszczu.</p>
	<p>OSTRZEŻENIE! Jeśli podczas pracy przewód uszkodzi się, nie dotykaj go. Natychmiast odłącz wtyczkę z gniazdka sieciowego lub odłącz urządzenie od zasilania. Nie ciągnij za przewód i nie dotykaj przewodu. Przed serwisowaniem bądź naprawą wyciągnij wtyczkę z gniazdka. Zachowaj bezpieczną odległość od strefy wyrzutu rozłupanego drewna.</p>
	<p>OSTRZEŻENIE! Chroń swoje dłonie – trzymaj ręce z daleka od pracującej maszyny – ryzyko zmiżdżenia bądź amputacji kończyn. Nie usuwaj zablokowanej kłody rękami. Trzymaj ręce z dala od szczelin i pęknięć, które znajdują się w kłodzie; Mogą spowodować szybszy ruch klina i zmiżdżyć lub amputować ręce. Zawsze zwracaj pełną uwagę na ruch popychacza kłód. Nie próbuj umieszczać kłody do rozłupania, dopóki popychacz się nie zatrzyma. Trzymaj ręce z dala od wszystkich ruchomych części.</p>

INSTRUKCJA ORYGINALNA PL

	<p>OSTRZEŻENIE</p> <p>Ryzyko zranienia i zmiżdżenia. Nigdy nie należy dotykać niebezpiecznych części, gdy rąbiący klin jest w ruchu. Nie zbliżaj się do ruchomych części.</p> <p>Zawsze obserwuj ruch suwaka kłody.</p>
	<p>Urządzenie może być obsługiwane wyłącznie przez jedną osobę. Osoby postronne (szczególnie dzieci) i zwierzęta domowe powinny znajdować się w bezpiecznej odległości.</p> <p>Nigdy nie korzystaj z pomocy innych osób przy uwalnianiu zablokowanej kłody.</p>
	<p>Przed rozpoczęciem eksploatacji urządzenia zwolnij śrubę odpowietrzającą. Zakręć śrubę przed transportem aby uniknąć wycieku oleju.</p> <p>Brak poluzowania śruby spowoduje szczelność powietrza w układzie hydraulicznym, które zostanie skompresowane po dekompresji. Takie ciągłe sprężanie powietrza i dekompresja uszkodzi uszczelki i układ hydrauliczny i przyczyni się do trwałego uszkodzenia.</p> <p>Nie zmieniaj ustawień przy śrubie ciśnienia max. (ustawienie fabrycznie).</p>
	<p>UWAGA</p> <p>Starego oleju pozbądź się zgodnie z przepisami prawa. Nie wylewaj starego oleju do gleby, nie mieszaj z innymi odpadami.</p>
	<p>Punkt podnoszenia – przywiązanie.</p> <p>Do bezpiecznego używania łańcuchów, zawiesi lub śrub oczkowych do podnoszenia lub opuszczania.</p>
	<p>Produkt odpowiada standardom bezpieczeństwa.</p>
	<p>Nie wyrzucaj urządzenia razem ze śmieciami domowymi.</p> <p>Przeznacz do utylizacji zgodnie z przepisami o ochronie środowiska (do punktów recyklingu).</p>
	<p>Pierwsza klasa izolacji - produkt musi być uziemiony (zerowany).</p>

4.2 Symbole w instrukcji obsługi



NIEBEZPIECZEŃSTWO

Ten piktogram oznacza zagrożenie poważnym lub wręcz śmiertelnym wypadkiem.

- Oznaczone nim środki mogą zapobiec poważnemu lub śmiertelnemu wypadkowi.



OSTRZEŻENIE

Ten piktogram oznacza **możliwe** zagrożenie poważnym lub wręcz śmiertelnym wypadkiem.

- Oznaczone nim środki mogą zapobiec poważnemu lub śmiertelnemu wypadkowi.



WSKAZÓWKA

Ten piktogram przedstawia informacje ułatwiające posługiwanie się urządzeniem.

- Oznaczone nim środki mogą zapobiec szkodom w mieniu

4.3 Ogólne wskazówki bezpieczeństwa



NIEBEZPIECZEŃSTWO

Jeśli praca urządzeniem przekracza Twoją wiedzę i możliwości - skontaktuj się z profesjonalistą. Twoje bezpieczeństwo jest najważniejsze.

Zapoznaj się z elementami sterującymi i odpowiednim sposobem korzystania z urządzenia. Przestrzegaj wszystkich środków bezpieczeństwa określonych w instrukcji. Działaj odpowiedzialnie wobec osób trzecich. Operator jest odpowiedzialny za wypadki lub zagrożenia na osobach trzecich.

W przypadku jakichkolwiek wątpliwości dotyczących połączenia i działania urządzenia zwróć się do naszego centrum obsługi klienta. Personel obsługujący musi być odpowiednio przeszkolony w użytkowaniu, regulacji i obsłudze urządzenia.



NIEBEZPIECZEŃSTWO

Urządzenie do drewna została zaprojektowana tak, aby być obsługiwane przez 1 osobę. Maszyna nigdy nie może być obsługiwana przez 2 lub więcej osób. Obsługiwana przez 2 osoby, z jedną trzymającą kawałek drewna, a drugą kontrolującą zacisk drewna jest surowo zabroniona.



OSTRZEŻENIE

Urządzenie w czasie pracy wytwarza pole elektromagnetyczne. Pole to może w określonych warunkach wpływać na stymulatory serca. Aby zmniejszyć niebezpieczeństwo poważnych lub śmiertelnych obrażeń, zalecamy osobom je posiadającym konsultację z lekarzem przed rozpoczęciem obsługi urządzenia.

Urządzenie do drewna została zaprojektowana tylko do łupania drewna w kierunku włókien. Szanując techniczne dane i środki ostrożności.



OSTRZEŻENIE

Zaznajom się z wszystkimi ostrzeżeniami, wskazówkami, ilustracjami i przepisami dostarczonymi z tym urządzeniem. Nieprzestrzeganie poniższych wskazówek może spowodować porażenie prądem, pożar i/lub ciężkie obrażenia ciała.

INSTRUKCJA ORYGINALNA PL

Przechowuj wszystkie przepisy i wskazówki bezpieczeństwa dla dalszego zastosowania.

Użyte w poniższym tekście pojęcie „urządzenie elektryczne” odnosi się do urządzenia zasilanego energią elektryczną z sieci (z przewodem zasilającym) i do urządzenia zasilanego akumulatorem (bez przewodu zasilającego).

1. Bezpieczeństwo miejsca pracy

- a) **Stanowisko pracy utrzymuj w czystości i dobrze oświetlone.** *Nieporządek w miejscu pracy lub nieoświetlona przestrzeń robocza mogą być przyczyną wypadków.*
- b) **Nie pracuj w otoczeniu zagrożonym wybuchem, w którym znajdują się np. łatwopalne ciecze, gazy lub pyły.** *Podczas pracy urządzeniem elektrycznym wytwarzają się iskry, które mogą spowodować zapłon (z pyłu albo oparów).*
- c) **Podczas użytkowania urządzenia zwrócić uwagę na to, aby dzieci i inne osoby postronne znajdowały się w bezpiecznej odległości.** *Odwrócenie uwagi może spowodować utratę kontroli nad urządzeniem elektrycznym.*

2. Bezpieczeństwo elektryczne

- a) **Wtyczka urządzenia elektrycznego musi pasować do gniazda. Nie modyfikuj wtyczki w jakikolwiek sposób. Nie używaj wtyków adapterowych w przypadku urządzeń elektrycznych z uziemieniem ochronnym.** *Niezmienione wtyczki i pasujące gniazda zmniejszają ryzyko porażenia prądem.*
- b) **Unikaj kontaktu z uziemionymi powierzchniami jak rury, grzejniki, piece i lodówki.** *Ryzyko porażenia prądem jest większe, gdy ciało użytkownika jest uziemione.*
- c) **Zabezpiecz urządzenie elektryczne przed deszczem i wilgocią.** *Przedostanie się wody do urządzenia elektrycznego podwyższa ryzyko porażenia prądem.*
- d) **Nigdy nie używaj przewodu do innych czynności. Nigdy nie noś urządzenia elektrycznego, trzymając je za przewód; ani nie używaj przewodu do zawieszenia urządzenia; nie wyciągaj wtyczki z gniazdka ciągnąc za przewód. Chroń przewód przed wysokimi temperaturami, trzymaj z dala od oleju, ostrych krawędzi lub ruchomych części urządzenia.** *Uszkodzone lub splątane przewody zwiększają ryzyko porażenia prądem.*
- e) **W przypadku pracy urządzeniem elektrycznym pod gołym niebem, używaj przewodu przedłużającego, dostosowanego również do zastosowań zewnętrznych.** *Użycie właściwego przedłużacza (dostosowanego do pracy na zewnątrz) zmniejsza ryzyko porażenia prądem.*
- f) **Jeśli używasz elektronarzędzia w wilgotnym miejscu jest nieuniknione, użyj wyłącznika różnicowoprądowego! Ochrona zasilania.** *Zastosowanie RCD (30mA) zmniejsza ryzyko porażenia prądem.*

3. Bezpieczeństwo osób

- a) **Podczas pracy zachowaj ostrożność, każdą czynność wykonuj uważnie i z rozważą. Nie używaj urządzenia elektrycznego, gdy jesteś zmęczony lub pod wpływem narkotyków, alkoholu lub lekarstw.** *Moment nieuwagi przy użyciu urządzenia elektrycznego może stać się przyczyną poważnych urazów ciała.*

INSTRUKCJA ORYGINALNA PL

- b) **Noś osobiste wyposażenie ochronne. Zawsze noś okulary ochronne.** *Noszenie osobistego wyposażenia ochronnego tj. maski przeciwpyłowej, obuwia z podeszwami przeciwpoślizgowymi, kasku ochronnego lub środków ochrony słuchu (w zależności od rodzaju i zastosowania urządzenia elektrycznego) – zmniejsza ryzyko obrażeń ciała.*
 - c) **Unikaj niezamierzonego uruchomienia urządzenia elektrycznego. Przed włożeniem wtyczki do źródła zasilania a także przed podniesieniem lub przeniesieniem urządzenia elektrycznego, upewnij się, że urządzenie elektryczne jest wyłączone (wyłącznik w pozycji „OFF/ O”).** *Trzymanie palca na wyłączniku podczas przenoszenia urządzenia elektrycznego lub podłączenie do prądu włączonego urządzenia elektrycznego (wyłącznik w pozycji „ON/I”), może stać się przyczyną wypadków.*
 - d) **Przed włączeniem urządzenia elektrycznego, usuń narzędzia nastawcze lub klucze.** *Narzędzie lub klucz, znajdujący się w ruchomych częściach urządzenia elektrycznego mogą doprowadzić do obrażeń ciała.*
 - e) **Unikaj nienaturalnych pozycji przy pracy. Dbaj o stabilną pozycję i zachowuj równowagę przez cały czas pracy.** *To umożliwia lepszą kontrolę urządzenia elektrycznego w nieprzewidzianych sytuacjach.*
 - f) **Noś odpowiednie ubranie. Nie noś luźnego ubrania ani biżuterii. Włosy, ubranie i rękawice trzymaj z daleka od ruchomych części.** *Luźne ubranie, biżuteria lub długie włosy mogą zostać wciągnięte przez ruchome części.*
 - g) **Nie pozwól, aby znajomość uzyskana dzięki częstemu korzystaniu z urządzenia elektrycznego pozwoliła Ci na ignorowanie zasad bezpieczeństwa urządzenia elektrycznego.** *Bezwzględne działanie może spowodować poważne obrażenia w ciągu jednej sekundy.*
- 4. Prawidłowa obsługa i eksploatacja urządzeń elektrycznych**
- a) **Nie przeciążaj urządzenia elektrycznego. Do pracy używaj urządzenia elektrycznego, które jest do tego przewidziane.** *Odpowiednio dobranym urządzeniem elektrycznym pracuje się w danym zakresie mocy lepiej i bezpieczniej.*
 - b) **Nie używaj urządzenia elektrycznego, którego włącznik/wyłącznik jest uszkodzony.** *Urządzenie elektryczne, którego nie można włączyć lub wyłączyć jest niebezpieczne i musi zostać naprawione.*
 - c) **Przed regulacją urządzenia elektrycznego, wymianą osprzętu lub po zaprzestaniu pracy urządzeniem elektrycznym, wyciągnij wtyczkę z gniazda zasilania.** *Ten środek ostrożności zapobiega niezamierzonemu włączeniu urządzenia elektrycznego.*
 - d) **Przechowuj urządzenie elektryczne w miejscu niedostępnym dla dzieci. Nie udostępniaj urządzenia elektrycznego osobom, które go nie znają lub nie zaznajomiły się z niniejszymi przepisami.** *Urządzenia elektryczne używane przez niedoświadczonych osoby są niebezpieczne.*
 - e) **Starannie konserwuj urządzenie elektryczne i jego akcesoria. Sprawdzaj czy ruchome części urządzenia elektrycznego prawidłowo funkcjonują i nie są zablokowane, czy części nie są połamane, poluzowane lub inaczej uszkodzone i czy prawidłowe działanie urządzenia elektrycznego nie jest zakłócone.** *Przed użyciem urządzenia zleć naprawę uszkodzonych części. Przyczyną wielu wypadków są źle konserwowane urządzenia elektryczne.*
 - f) **Elementy tnące urządzenia elektrycznego muszą być zawsze ostre i czyste.** *Starannie pielęgnowane elementy tnące z ostrymi ostrzami rzadziej się blokują i są łatwiejsze w prowadzeniu.*

- g) **Używaj urządzenia elektrycznego, akcesoriów, oprzyrządowania itd. tylko zgodnie z tymi wskazówkami. Zwracaj przy tym uwagę na warunki pracy i uwzględniaj rodzaj wykonywanej pracy. Używanie urządzeń elektrycznych do celów niezgodnych z ich przeznaczeniem może prowadzić do niebezpiecznych sytuacji.**
- h) **Dbaj o to, by uchwyty i inne obszary służące do chwytania były suche, czyste i nie były zanieczyszczone olejem ani smarem. Tłuste, zabrudzone olejem uchwyty są śliskie i prowadzą do utraty kontroli nad urządzeniem.**

5. Serwis

Naprawę urządzenia elektrycznego zlecaj jedynie wykwalifikowanemu fachowcowi i przy użyciu oryginalnych części zamiennych. To gwarantuje, że bezpieczeństwo urządzenia zostanie zachowane.

4.4 Dodatkowe wskazówki bezpieczeństwa



OSTRZEŻENIE

W przypadku nieprawidłowej eksploatacji urządzenie może spowodować poważne urazy. W celu uniknięcia szkód osobowych i rzeczowych, koniecznie przestrzegaj opisanych wskazówek bezpieczeństwa i zachowania szczególnej uwagi. Zaznajom się dobrze ze wszystkimi częściami łuparki przed jej montażem.



OSTRZEŻENIE

Łuparka elektryczna w czasie pracy wytwarza pole elektromagnetyczne. Pole to może w określonych warunkach wpływać na stymulatory serca. Aby zmniejszyć niebezpieczeństwo poważnych lub śmiertelnych obrażeń, zalecamy osobom je posiadającym konsultację z lekarzem przed rozpoczęciem obsługi urządzenia.

1. Wskazówki bezpieczeństwa dotyczące pracy narzędziem rozłupującym



NIEBEZPIECZEŃSTWO

- **Urządzenie może być obsługiwane tylko przez jedną osobę!**
- Urządzenie nie jest przeznaczone do używania przez osoby (włącznie z dziećmi) o ograniczonych zdolnościach umysłowych, fizycznych lub osoby nie posiadające odpowiedniej wiedzy i/lub doświadczenia, chyba że będą pracować pod nadzorem odpowiedzialnej za ich bezpieczeństwo osoby lub otrzymają od niej wskazówki, jak powinno być używane urządzenie.
- Nie używaj łuparki do innych celów niż do rozłupywania drewnianych kłód o określonej średnicy.
- Noś rękawice robocze przy pracy elementu tnącego.
- Do rozłupywania, regulacji oraz naprawy urządzenia zawsze zakładaj odpowiednią odzież ochronną i środki ochrony osobistej: okulary i nauszники ochronne, maska przeciwpyłowa, rękawice ochronne. Jeśli pracujesz w miejscu, w którym istnieje jakiegokolwiek ryzyko uszkodzenia głowy (np. przez spadające gałęzie) załóż dodatkowo kask ochronny.
- Chroń oczy i twarz – łuparka podczas pracy będzie wyrzucać kawałki drewna, może spowodować to trwałe uszkodzenie oczu, dlatego do pracy zawsze zakładaj osłonę na twarz lub okulary ochronne. Zwykłe okulary korygujące wzrok nie spełniają funkcji okularów ochronnych!
- Zakładaj do pracy solidne obuwie na nieślizgającej się podeszwie. Nie pracuj na boso oraz w niezapinanym i lekkim obuwiu. Unikaj noszenia rozpuszczonych włosów, luźnej odzieży z wiszącymi sznurkami czy paskami oraz biżuterii, gdyż łatwo może dostać się w ruchome części urządzenia.
- Zatrzymaj urządzenie, jeśli ktoś pojawi się w obrębie obszaru pracy.

INSTRUKCJA ORYGINALNA PL

- Pamiętaj, że to użytkownik i/lub właściciel ponoszą odpowiedzialność za wypadki i urazy innych osób oraz ich mienia.
- Sprawdź obrabiany materiał przed rozpoczęciem pracy. Usuń wszelkie ciała obce, które mogą zakłócić pracę urządzenia lub zostać wyrzucone przez urządzenie.
- Sprawdzaj czy w/na urządzeniu nie znajdują się żadne obce przedmioty, które mogłyby zostać przypadkowo rozłupane. Uważaj, by rozłupywane kłody nigdy nie zawierały twardych przedmiotów takich jak gwoździe itp.
Gałązki z kłody powinny zostać odcięte przed włożeniem do łuparki.
- Głowa i całe ciało muszą znajdować się w bezpiecznej odległości od obszaru odrzutu kłody.
- Przed każdym użyciem przeprowadź kontrolę wzrokową urządzenia. Nie uruchamiaj urządzenia, jeśli jest uszkodzone lub brak w nim elementów ochronnych (osłony dłoni), czy części urządzenia tnącego albo gdy wkręty są zużyte, uszkodzone lub niedokręcone.
- Przestrzegaj przepisów dotyczących ochrony przed hałasem i przepisów lokalnych. Możliwość eksploatacji urządzenia w określone dni (np. w niedziele i święta), w określonych porach dnia (w porze obiadowej, w czasie ciszy nocnej) oraz w określonych obszarach (np. kurortach lub klinikach) jest ograniczona.
- Nie używaj urządzenia w deszczu, przy złej pogodzie, w wilgotnym otoczeniu, nie obrabiaj mokrego materiału.
- Pracuj wyłącznie w świetle dziennym lub przy bardzo dobrym sztucznym oświetleniu.
- Nigdy nie zostawiaj urządzenia w miejscu pracy bez nadzoru.
- Włączaj i wyłączaj silnik zgodnie z zasadami podanymi w niniejszej instrukcji i tylko stojąc w bezpiecznej odległości od elementów tnących.
- Urządzenie jest przeznaczone do pracy oburęcznej. Jedną ręką steruje dźwignią sterowania hydrauliczną a drugą wyłącznikiem – aby zapobiec niebezpieczeństwu utraty kontroli nad urządzeniem i odniesienia poważnych obrażeń. Jeżeli jedna z rąk nie będzie spoczywała na elementach sterujących urządzenie zostanie wyłączone i „zastygnie” w danej pozycji. Dopiero gdy obie ręce znajdują się na elementach sterujących popychacz wróci do pozycji wyjściowej.
- Przy włączaniu urządzenia oraz przy pracującym silniku trzymaj element tnący z dala od wszelkich części ciała, a przede wszystkim od rąk i stóp. Istnieje niebezpieczeństwo obrażeń!
- Nie pracuj w pobliżu palnych cieczy i gazów - niebezpieczeństwo pożaru lub wybuchu.
- Nie używaj urządzenia w pomieszczeniach, gdzie opary farby, środków czystości czy środków łatwopalnych stwarzają potencjalne ryzyko pożaru.
- Podczas pracy nie pal papierosów, nie używaj otwartego ognia, zwłaszcza przy uzupełnianiu oleju hydraulicznego. Nigdy nie pracuj rozłupywarką w pobliżu ognia czy isker.
- Zachowuj zawsze stabilną pozycję ciała – stój w lekkim rozkroku, utrzymuj równowagę i używaj maszyny tylko stojąc na stabilnym, pewnym i równym podłożu. Podczas pracy nie przechylaj urządzenia, ani nie przenoś. Poślizgnięcie się lub upadek może spowodować poważne obrażenia ciała.
- Nie pochylaj się do przodu, nigdy nie stój wyżej niż urządzenie. Śliskie podłoże, ukryte w nim dziury lub niestabilna pozycja mogą spowodować utratę równowagi lub kontroli nad urządzeniem zwłaszcza w nieoczekiwanej sytuacji.
- Używaj urządzenia tylko w otwartych miejscach (tzn. nie używaj go w pobliżu ścian czy innych sztywnych przedmiotów).
- Unikaj niebezpiecznych warunków pracy – Ustaw urządzenie na wysokim, stabilnym, płaskim stole roboczym (o wysokości 60-75 cm) w dużym pomieszczeniu; przymocuj łuparkę do powierzchni jeśli jest ryzyko, że mogłaby się ześlizgnąć i spaść. Niestabilność maszyny może spowodować jej uszkodzenie oraz doprowadzić do wypadku i zranienia. By zapewnić stabilność ustaw urządzenie na płaskiej, suchej i czystej powierzchni.

INSTRUKCJA ORYGINALNA PL

- Niestabilność maszyny może spowodować jej uszkodzenie oraz doprowadzić do wypadku i zranienia. By zapewnić stabilność ustaw urządzenie na płaskiej, suchej i czystej powierzchni.
- Nigdy nie stawaj na urządzeniu. Może dojść do poważnych obrażeń, gdy urządzenie się zsunie czy spadnie z blatu.
- W miejscu gdzie stoi łuparka nie powinny znajdować się inne narzędzia, zwłaszcza nad rozłupywarką. Sięganie po nie, zwłaszcza przez osobę trzecią może skończyć się przypadkowym zranieniem.
- Unikaj zranień z powodu nieprzewidzianych wypadków. Zawsze bacznie obserwuj ruch popychacza kłody. Trzymaj ręce z dala od wszystkich poruszających się części.
- Chroń swoje dłonie – trzymaj ręce z daleka od pracującej maszyny – ryzyko zmiżdżenia bądź amputacji kończyn. Trzymaj dłonie z dala od pęknięć i szczelin, które tworzą się w kłodzie podczas rozłupywania. Mogą się nagle zamknąć i zmiżdżyć lub odciąć palce.
- Jeżeli kłoda zablokuje się w rozłupywarce, ustaw ręczny zawór w pozycji neutralnej (zatrzymaj ruch klina), wyłącz silnik i wyjmij wtyczkę z gniazdka sieciowego przed usunięciem zablokowanego materiału. Nie usuwaj zablokowanych kłód rękoma. Użyj w tym celu np. innej kłody.
- Nie przeciążaj urządzenia. Pracuj tylko w podanym przedziale mocy. Nie przeciążaj urządzenia, nie próbuj rozłupywać kłód większych niż wymieniony w danych technicznych rozmiar. Jest to niebezpieczne i może całkowicie uszkodzić rozłupywarkę.
- Uważaj, by element tnący nie dotykał przy włączaniu urządzenia i podczas pracy ciał obcych.
- **Nie chwytaj ani nie podnoś urządzenia za element tnący.** Kontakt z elementem tnącym może spowodować obrażenia.
- Nie uruchamiaj urządzenia gdy nie znajduje się w pozycji roboczej.
- Silnik nagrzewa się podczas pracy i może spowodować poparzenia - nie dotykaj go.
- **Po wyłączeniu urządzenia ręce i nogi trzymaj z daleka od elementu tnącego urządzenia.**
- Usuwać resztki rozłupywanego materiału tylko przy wyłączonym urządzeniu.
- Jeśli urządzenie zacznie wibrować w odmienny, nieprawidłowy sposób, zatrzymaj silnik i szybko poszukaj przyczyny. Wibracje są ostrzeżeniem przed problemem.
- Zawsze wyłącz urządzenie ze źródła zasilania:
 - gdy oddalasz się od urządzenia elektrycznego;
 - jeżeli urządzenie jest nieużywane;
 - przed czyszczeniem;
 - przed sprawdzaniem i przechowywaniem;
 - przystępujesz do usuwania blokady z elementu tnącego;
 - jeżeli w trakcie pracy urządzenie natrafia na ciało obce lub pojawiają się anormalne wibracje. W takim przypadku sprawdź urządzenie pod kątem uszkodzeń lub ewentualnie napraw - oddaj do autoryzowanego serwisu.
- Podczas pracy urządzeniem emitowane są pyły drzewne, które mogą stanowić zagrożenie dla zdrowia (zwłaszcza u alergików).
- Jeśli mechanizm rozłupujący uderzy w jakiś obcy obiekt lub maszyna zacznie wydawać dziwne odgłosy czy wibrować, wyłącz zasilanie i pozwól by urządzenie się zatrzymało. Odłącz przewód od zasilania elektrycznego i postępuj w następujący sposób:
 - sprawdź uszkodzenie;
 - usuń ewentualną blokadę;
 - sprawdź i dokręć wszystkie luźne elementy maszyny;

INSTRUKCJA ORYGINALNA PL

- wymień lub napraw uszkodzone części. Jeśli mechanizm rozłupujący uderzy w jakiś obcy obiekt lub maszyna znacznie wydawać dziwne odgłosy czy wibrować, wyłącz zasilanie i pozwól by urządzenie się zatrzymało. Odłącz przewód od zasilania elektrycznego i postępuj w następujący sposób:
- W przypadku pożaru używaj tylko gaśnic proszkowych. Nie gaś pożaru w maszynie wodą; w przeciwnym razie istnieje ryzyko zwarcia. Jeśli nie można natychmiast ugasić pożaru, zwróć uwagę na wyciekające płyny. W przypadku dłuższego pożaru zbiornik oleju lub przewody pod ciśnieniem mogą eksplodować: dlatego nie należy dotykać wyciekających cieczy.
- Jeśli powstanie sytuacja nieopisana w tym podręczniku zwróć się o pomoc na infolinię serwisową producenta.

2. Bezpieczeństwo elektryczne

-  **NIEBEZPIECZEŃSTWO** Porażenia prądem elektrycznym
- Zwróć uwagę na to, aby napięcie sieciowe było zgodne z danymi znajdującymi się na tabliczce znamionowej.
- Gniazdo przyłączeniowe do przewodu zasilającego musi być wyposażone w 2 styki + dotykowo styk zerujący 10-16A/250V zgodnie z normami europejskimi. Przewody zasilające z sieci nie powinny mieć przekroju mniejszego niż przewód H07 RN-F (o przekroju 2,5 mm²). Używaj tylko przedłużaczy w izolacji gumowej (H07RN-F). Używaj przedłużaczy o intensywnym kolorze, które są lepiej widoczne.
- Podłącz główne przewody do standardowego zasilania elektrycznego 230 V + 10% (50 Hz).
- Urządzenie podłączaj jedynie do gniazda sieciowego z wyłącznikiem ochronnym prądowym (wyłącznikiem FI) o prądzie wyzwalającym nie przekraczającym 30mA.
- Wtyczka urządzenia elektrycznego powinna pasować do gniazda. Nie można jej w żaden sposób modyfikować.
- Stosuj tylko i wyłącznie dopuszczone przewody sieciowe, przeznaczone do stosowania na zewnątrz, których długość wynosi maksymalnie 10 m. Przekrój poprzeczny żyły przewodu sieciowego musi wynosić przynajmniej 2,5 mm². Przed użyciem zawsze całkowicie rozwiń bęben kablowy oraz sprawdź przewód pod względem uszkodzeń.
- Trzymaj przewód zasilający z dala od elementów tnących łuparki. Mogą one uszkodzić przewód jak również prowadzić do porażenia elektrycznego!
- Jeżeli przewód sieciowy jest uszkodzony, nie dotykaj go. Natychmiast wyłącz urządzenie i wyciągnij wtyczkę sieciową z gniazdka wtykowego. Nie podłączaj go ponownie. Uszkodzony przewód musi zostać wymieniony przed ponownym podjęciem pracy przez wykwalifikowaną osobę lub serwis (www.krysiak.pl).

3. Bezpieczna konserwacja, przechowywanie i transport

 **OSTRZEŻENIE** Przed serwisowaniem, kontrolą lub przechowywaniem urządzenia, bądź też wymianą części zamiennych wyłącz urządzenie i odłącz od źródła zasilania, upewnij się, że wszystkie ruchome części całkowicie się zatrzymały.

- Nie podejmuj samodzielnych prób naprawiania urządzenia, o ile nie posiadasz właściwego przygotowania zawodowego w tym zakresie. Wszystkie prace, które nie są podane w tej instrukcji, powinien przeprowadzić autoryzowany serwis upoważniony przez dealera.
- Pracując przy elemencie tnącym, zakładaj zawsze rękawice ochronne.

INSTRUKCJA ORYGINALNA PL

- Nie transportuj urządzenia i nie przechylaj go w czasie, gdy silnik pracuje. **Przeńsź urządzenie elektryczne tylko przy nieruchomym elemencie tnącym.** Staranne obchodzenie się z urządzeniem zmniejsza niebezpieczeństwo zranienia przez element tnący. **Zabezpiecz klin.**
- Dbaj o urządzenie. Utrzymuj je tak, aby zawsze było czyste, co umożliwia łatwiejsze i bezpieczniejsze wykonywanie pracy. Uważaj, by otwory wentylacyjne na obudowie silnika nie były zatkane. Przestrzegaj instrukcji konserwacyjnych.
- Regularnie sprawdzaj klin i oddawaj do ostrzenia. Tępe kliny powodują przeciążenie maszyny. Wywołane w ten sposób szkody nie podlegają gwarancji.
- Regularnie sprawdzaj osłony ochronne pod kątem zużycia i deformacji. Ze względów bezpieczeństwa zużyte i uszkodzone części bezzwłocznie wymieniaj. Zachowaj szczególną ostrożność przy obsłudze elementu rozłupującego.
- Używaj wyłącznie oryginalnych części zamiennych i części wyposażenia, które zostały dostarczone i/lub są zalecane przez producenta. Użycie innych części zamiennych prowadzi do utraty roszczeń z tytułu gwarancji.

5. Montaż

5.1 Montaż płyt podporowych

1. Najpierw wyjmij 4 plastikowe tulejki rurowe z torby z akcesoriami
2. Umieść plastikowe rurki (Rys. 3, poz. 4A) w odpowiednich otworach w lewej (Rys. 3, poz. 6) i prawej (Rys. 3, poz. 7) płycie nośnej/ podporowej.
3. Przykręć je śrubami M8x120 (Rys. 3, poz. 4), zainstaluj je w odpowiednich gniazdach na śruby po obu stronach platformy roboczej i dokręć je kluczem sześciokątnym.

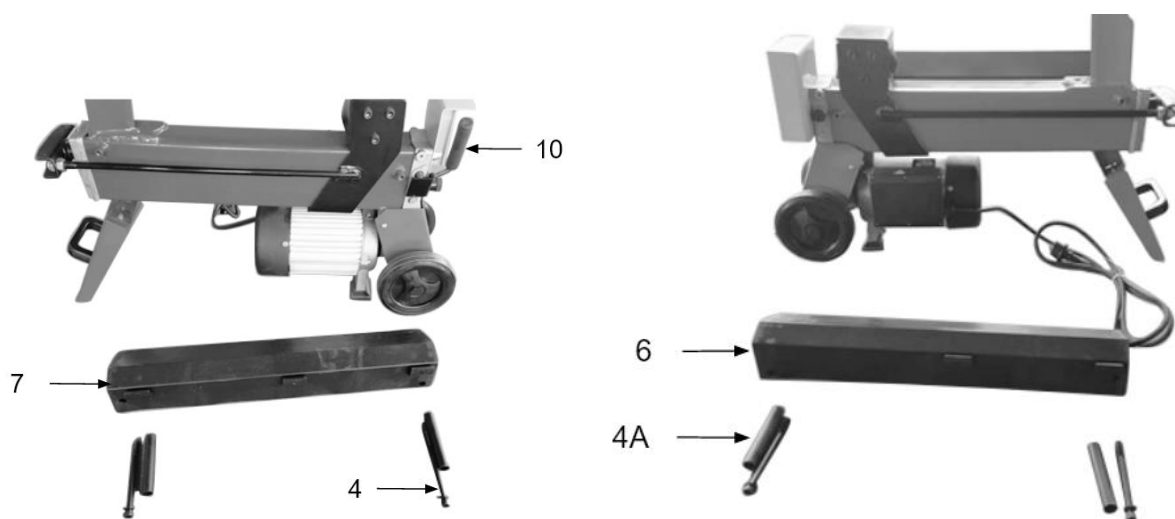

Rys. 3

4. Przymontowane płyty na korpusie powinny wyglądać tak jak na Rys. 4



Rys. 4

5.2 Montaż stolika roboczego

Zainstaluj wysuwaną platformę stołu na stole warsztatowym jak na Rys.5

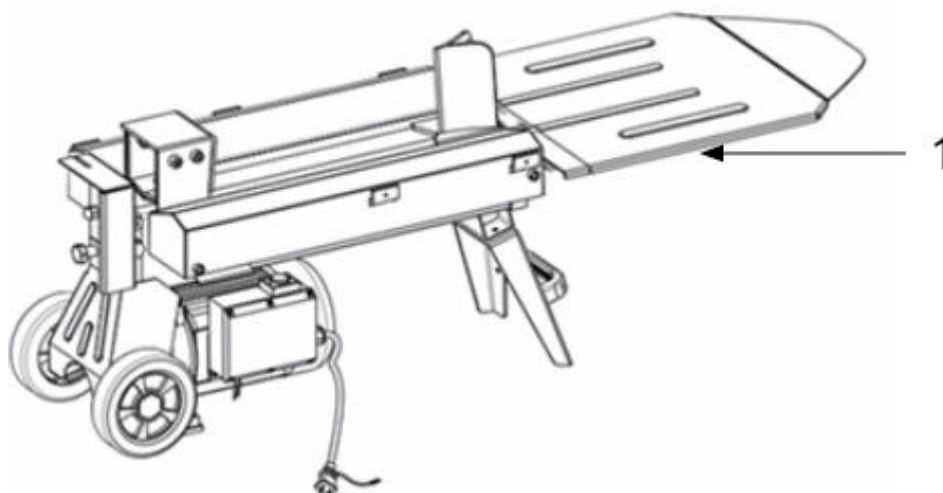

Rys. 5

5.3 Montaż osłon ochronnych

1. Umieść lewą (Rys. 1, poz. 2) i prawą osłonę ochronną (Rys. 1, poz. 10) w odpowiednich miejscach odpowiednio na lewej i prawej płycie nośnej. I dokręć wkrętami samogwintującymi M14 (Rys. 1, poz. 5) jak na Rys. 6.

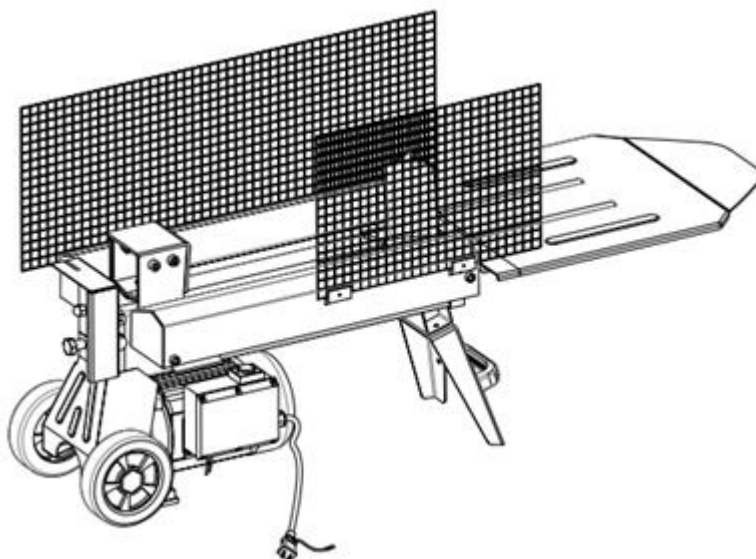

Rys. 6

2. Połącz tylną osłonę ochronną (Rys. 1, poz. 8) z prawą osłoną (Rys. 1, poz. 10) za pomocą metalowych klamr (Rys. 1, poz. 9) jak na Rys. 7. Aby to zrobić wykonaj kroki A, B i C.

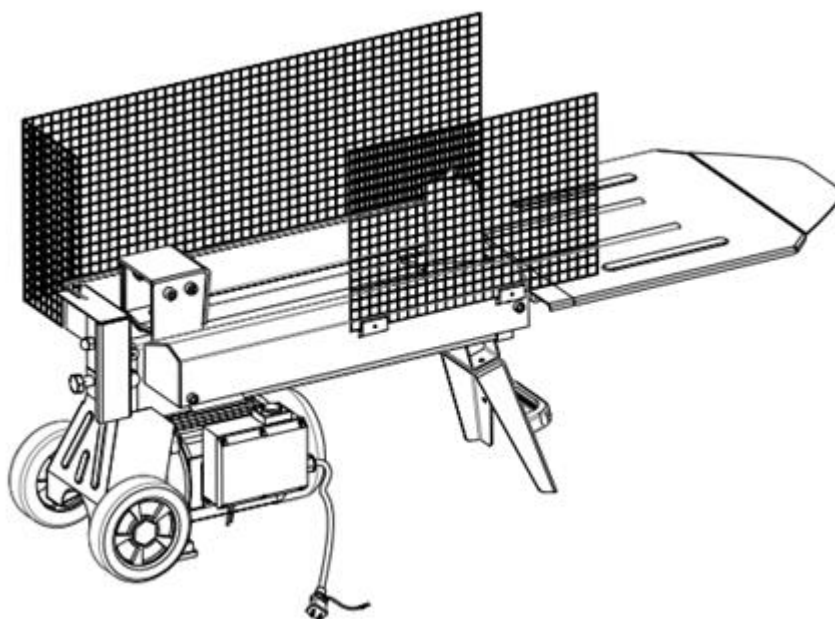

Rys. 7

- A. Wkręć śrubę M5 w otwór, jak pokazano na Rys. 8. Następnie wkręć zmontowane śruby M5 w otwór łączący tylną i prawą osłonę.

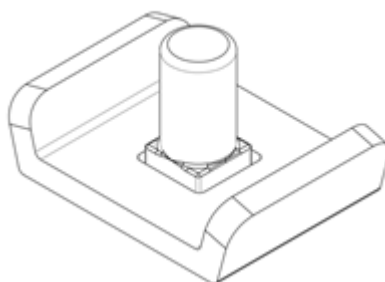

Rys. 8

- B. Umieść małą klamrę łączącą na dużej klamrze łączącej i przeciągnij ją przez śrubę M5, jak pokazano na Rys. 9.

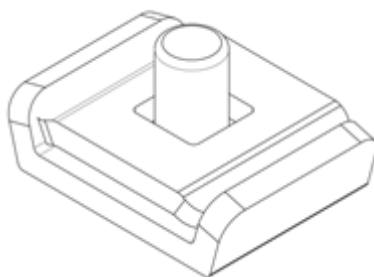

Rys. 9

- C. Na koniec dokręć nakrętkę M5 i śrubę M5, jak pokazano na Rys. 10.

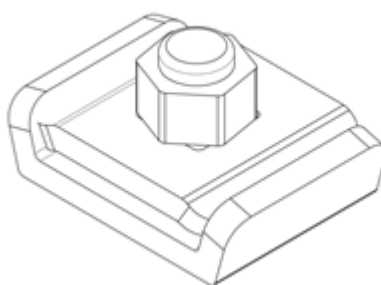

Rys. 10

3. Połącz górną osłonę (Rys. 1, poz. 11) z tylną osłoną, lewą i prawą osłoną za pomocą metalowych klamr, jak pokazano na Rys. 11.

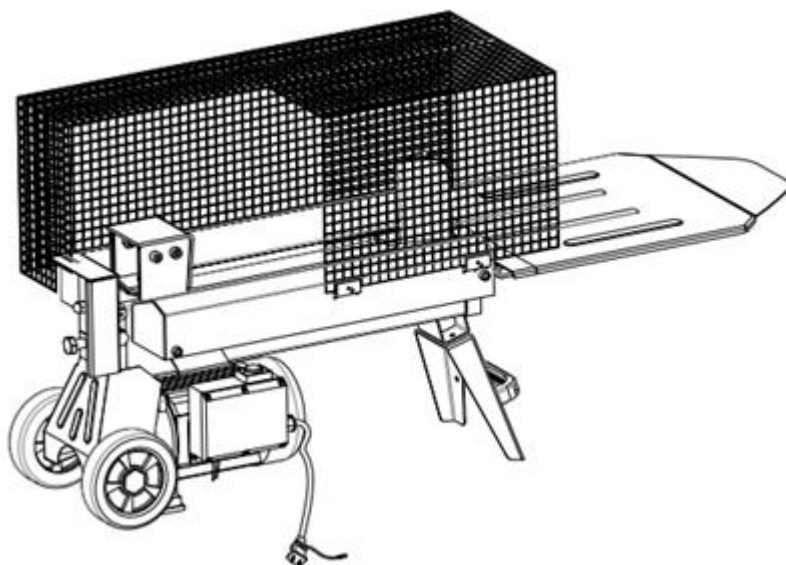

Rys. 11

Kończąc powyższe kroki, maszyna jest zmontowana. Jeśli wybierzesz maszynę bez dodatkowych nóg lub stojaka, przed użyciem ustaw ją bezpiecznie na stole warsztatowym na wysokości 850 mm nad ziemią

6. Praca z urządzeniem

6.1 Bezpieczeństwo podczas pracy z urządzeniem

! NIEBEZPIECZEŃSTWO Trzymaj się z dala od ruchomych części łuparki.

Łuparka może być używana tylko w pozycji horyzontalnej. Nie używaj jej w pozycji wertykalnej.

Nigdy nie demontuj ani nie rozkładaj na części łuparki. Możesz doprowadzić do następujących problemów:

- a) wyciek oleju;
- b) brak ciśnienia roboczego;
- c) uszkodzenie pompy i silnika;
- d) ciśnienie za wysokie – uszkodzenie cylindra itp.

! OSTRZEŻENIE Nie próbuj dzielić-rozłupywać zielonych kłód (mokrych). Suche kłody dzielą się znacznie łatwiej i nie zacinają się jak zielone drewno.

6.2 Hydraulika

! OSTRZEŻENIE Przed uruchomieniem należy poluzować śrubę odpowietrzającą o kilka obrotów, aż powietrze będzie mogło płynnie wchodzić i wychodzić ze zbiornika oleju.

Przepływ powietrza przez otwór śruby odpowietrzającej powinien być wykrywalny podczas pracy.

Przed przeniesieniem do drewna upewnij się, że śruba odpowietrzająca jest dokręcona, aby uniknąć wycieku oleju z tego miejsca.

⚠ OSTRZEŻENIE

NIEODKRĘCENIE ŚRUBY ODPOWIERZAJĄCEJ POZWOLI UTRZYMAĆ USZCZELNIONE POWIETRZE W UKŁADIE HYDRAULICZNYM W STANIE SPRĘŻENIA PO ROZPRĘŻENIU. TAKIE CIĄGŁE SPRĘŻANIE I DEKOMPRESJA POWIETRZA SPOWODUJE ROZGRZANIE USZCZELNIEŃ UKŁADU HYDRAULICZNEGO I POWODUJE TRWAŁE USZKODZENIE .

NIEPOLUZOWANIE KORKA SPUSTOWEGO BĘDZIE POWODOWAĆ ZATRZYMANIE SKOMPRESOWANEGO POWIETRZA W SYSTEMIE HYDRAULICZNYM. MOŻE TO SPOWODOWAĆ ZERWANIE SIĘ PLOMB W SYSTEMIE HYDRAULICZNYM I TRWALE USZKODZIĆ ŁUPARKĘ.

⚠ OSTRZEŻENIE

Nie reguluj śruby ograniczającej maksymalne ciśnienie!

Maksymalne ciśnienie zostało ustawione fabrycznie, a śruba jest uszczelniona klejem by zapewnić pracę do nie więcej niż 5 ton nacisku.

Każda regulacja może spowodować uszkodzenie pompy hydraulicznej, a także całej maszyny.

6.3 Schemat obwodu elektrycznego

Schemat obwodu elektrycznego przedstawiono na Rys. 12.

SCHEMAT OBWODU ELEKTRYCZNEGO

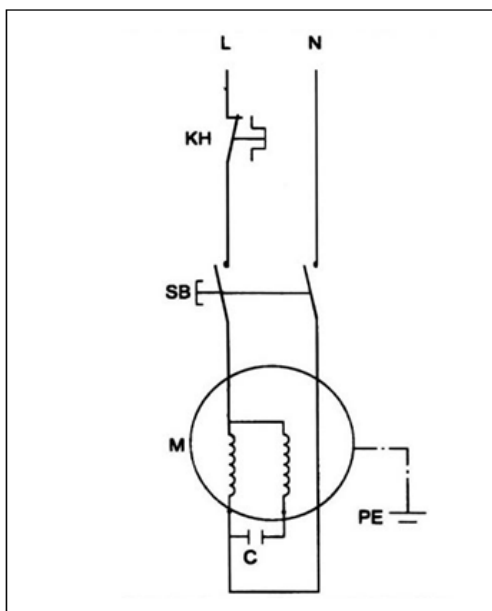

Rys. 12

6.4 Schemat hydrauliki

Schemat hydrauliki przedstawiono na Rys. 13.

SCHEMAT HYDRAULIKI

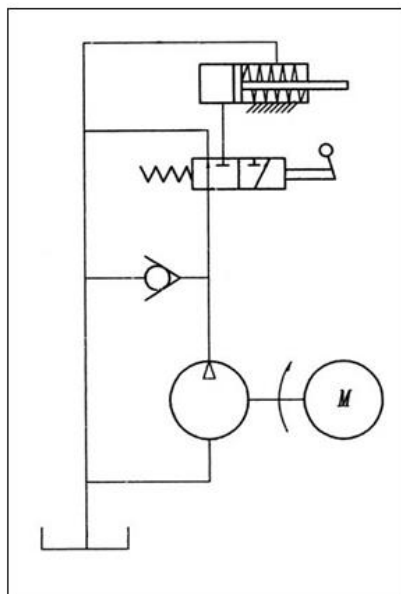

Rys. 13

6.5 Poprowadzenie przewodu

Poprowadź przewód zasilający (przedłużacz). Prowadź przewód od źródła zasilania do łuparki w sposób, który zabezpiecza przed potknięciem na przewodzie lub zabezpiecza przewód przed uszkodzeniem podczas pracy urządzeniem.

Chroń przewód zasilający przed uderzeniami, ciągnięciem lub korozją.

6.6 Sprawdzenie urządzenia (przed każdym uruchomieniem)

Przed pierwszym uruchomieniem upewnij się, że jest w dobrym stanie i żadne widoczne uszkodzenia nie mają miejsca.

Sprawdź przewody hydrauliczne, połączenia i złącza by wykryć i naprawić ewentualne wycieki oleju. Sprawdź poziom oleju.

Upewnij się, że wszystkie osłony bezpieczeństwa są na swoim miejscu i nie są uszkodzone. Nie próbuj ściągać tych osłon!

Upewnij się, że nie uszkodzi się przy danej pracy, smarowaniu, czynnościach konserwacyjnych czy naprawach, które wybierzesz. Jeśli zauważysz jakiś problem czy nieprawidłowe funkcjonowanie urządzenia nie uruchamiaj go dopóki usterka nie zostanie usunięta.



OSTRZEŻENIE

Łuparkę należy ulokować na płaskiej, równej powierzchni, w suchym miejscu. Sprawdź teren wokół, usuń wszystkie przedmioty, które mogą być źródłem niebezpieczeństwa. Upewnij się, że powierzchnia w obszarze roboczym nie jest śliska. Nie ustawiaj na śliskiej podłodze czy lodzie.

Nigdy nie dotykaj rękoma miejsc zaciskowych, gdzie ręce mogą zostać wciągnięte przez przesuwaną się klin!

6.7 Przystąpienie do pracy

OSTRZEŻENIE Przed rozpoczęciem pracy poluzuj korek spustowy/ wlewu oleju (Rys. 2, poz. 13), który pełni rolę odpowietrznika układu hydraulicznego. Po zakończeniu pracy dokręć korek spustowy/ wlewu oleju.

jest wyposażona w system sterowania, który wymaga pracy obiema rękami – lewa ręka operuje dźwignią sterowania hydraulicznego, podczas gdy prawa ręka operuje wyłącznikiem urządzenia. natychmiast się zatrzyma gdy jedna z rąk nie będzie na swoim miejscu. Dopiero po zwolnieniu obu rąk, popychacz kłody zaczyna powracać do pozycji wyjściowej.

System włączania użyty w łuparce jest tak skonstruowany, by zapobiegać przypadkowemu wciśnięciu dźwigni sterowania hydraulicznego. Aby uruchomić dźwignię sterowania hydrauliką, pociągnij spust do tyłu palcem wskazującym, zanim popchniesz dźwignię sterowania hydrauliką do przodu.

OSTRZEŻENIE Nigdy nie próbuj dłużej niż 5 sekund utrzymywać ciśnienia do rozłupania kłody, która jest wyjątkowo twarda.

Po tym czasie olej pod ciśnieniem zostanie mocno przegrzany i można doprowadzić do uszkodzenia maszyny. Przy takich twardych kłodach należy je potem obrócić o 90 stopni i sprawdzić czy nie da jej się rozłupać od drugiej strony. W każdym przypadku gdy nie można rozłupać kłody oznacza to, że jej twardość przekracza możliwości wydajności tej i kłodę należy zabrać z .

Zawsze umiejscawiaj kłodę równo na prowadnicach, by żaden z końców nie wystawał. Upewnij się, że kłoda nie przekreśli się i nie spadnie podczas rozłupywania. Nie przeciążaj noża klina rozłupując kłodę w jej górnej części. Może to złamać klin bądź uszkodzić maszynę.

Rozłupuj kłodę w kierunku jej włókien. Nie umieszczaj kłody w poprzek do rozłupywania. Może to być niebezpieczne i może poważnie uszkodzić maszynę.

Nie próbuj rozłupywać jednocześnie 2 kawałków kłód. Jeden z nich może wlecieć i cię uderzyć.

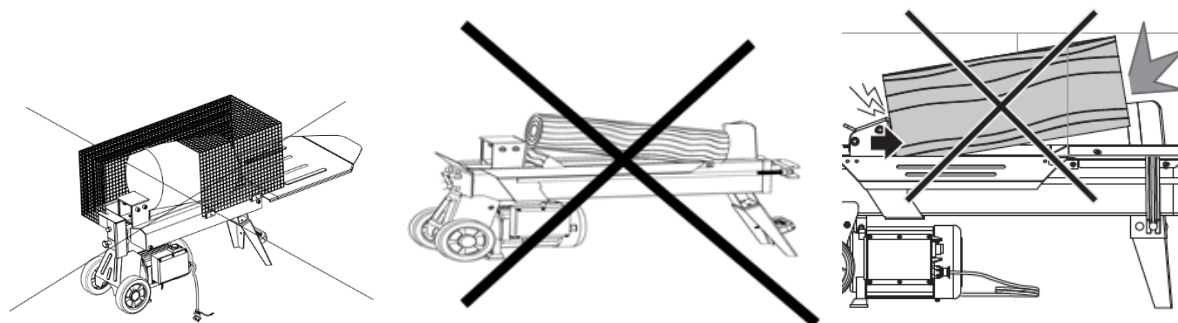

Rys. 14

OSTRZEŻENIE NIE PUSZCZAJ DŹWIGNI BĄDŹ WYŁĄCZNIKA DOPÓKI SUW NIE JEST CAŁKOWICIE ZAKOŃCZONY A KŁODA ROZŁUPANA (Rys. 15).

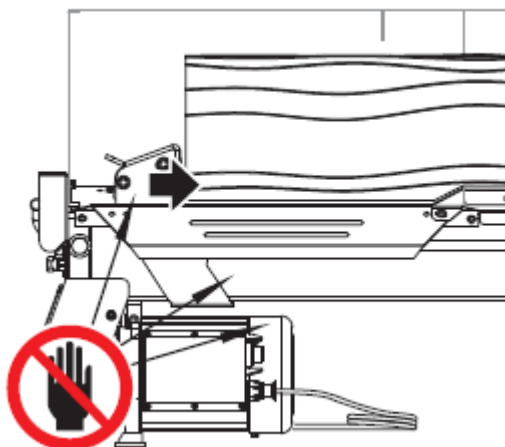

Rys. 15

W przypadku niebezpieczeństwa i konieczności nagłego zatrzymania po prostu puść dźwignię albo wyłącznik. W takiej sytuacji tłok ruszy z powrotem.

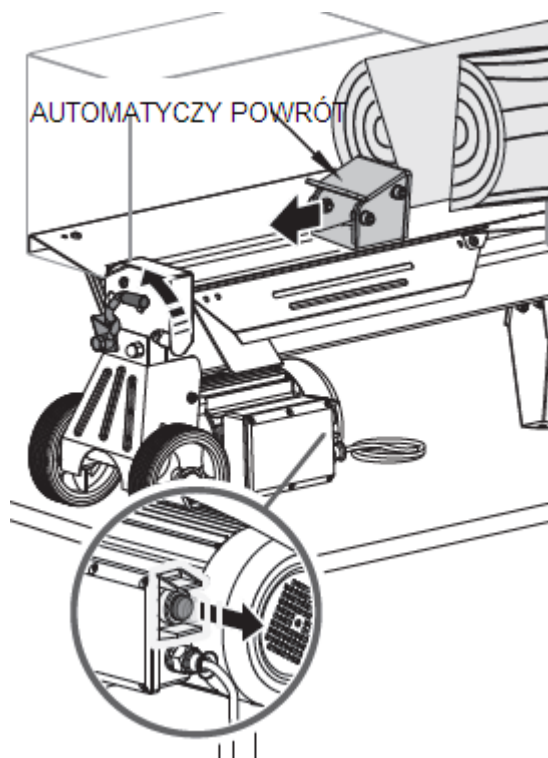

Rys. 16

Nie próbuj wyciągać rozłupanej kłody dopóki urządzenie nie jest całkowicie zatrzymane, tzn. wszystkie ruchome elementy urządzenia zatrzymają się, a tłok będzie w swojej pozycji wyjściowej.

Zdejmij rozłupane kawałki drewna i oczyść stolik z wiórów i odpadków drewna zanim położysz nową kłodę. Nie rób tego ręką-użyj np. szczotki.

Kłodę kładź na stolik tak by dolny koniec, który spoczywa na stoliku był opiłowany. Nigdy nie kładź rąk na górze kłody podczas umieszczania jej na stoliku.

Nie rozłupuj kłód z dużą ilością gałązek. Wszystkie rozłupywane kłody powinny być oczyszczone z gałązek.



NIEBEZPIECZEŃSTWO

zakrzywione pieńki z zielonymi/suchymi gałązkami mogą zostać rozerwane pod

INSTRUKCJA ORYGINALNA PL

naciskiem klina!

Nie zostawiaj włączonej bez opieki. Gdy opuszczasz miejsce pracy wyłącz urządzenie.

6.8 Usuwanie zaklinowanego materiału

W zależności od rodzaju rozłupywanego drewna nie zawsze może dojść do rozłupania kłody na dwie części, a kłoda utknie w klinie. Gdy kłoda zablokuje się (Rys. 17):

1. Zwolnij dźwignię sterowania hydraulicznego i wyłącznik urządzenia.
2. Po tym jak popychacz wróci na swoje miejsce i całkowicie się zatrzyma włóż kawałek drwalskiego klina pod zablokowaną kłodę.
3. Uruchom łuparkę, by klin wsunął się całkowicie pod kłodę (Rys.17).

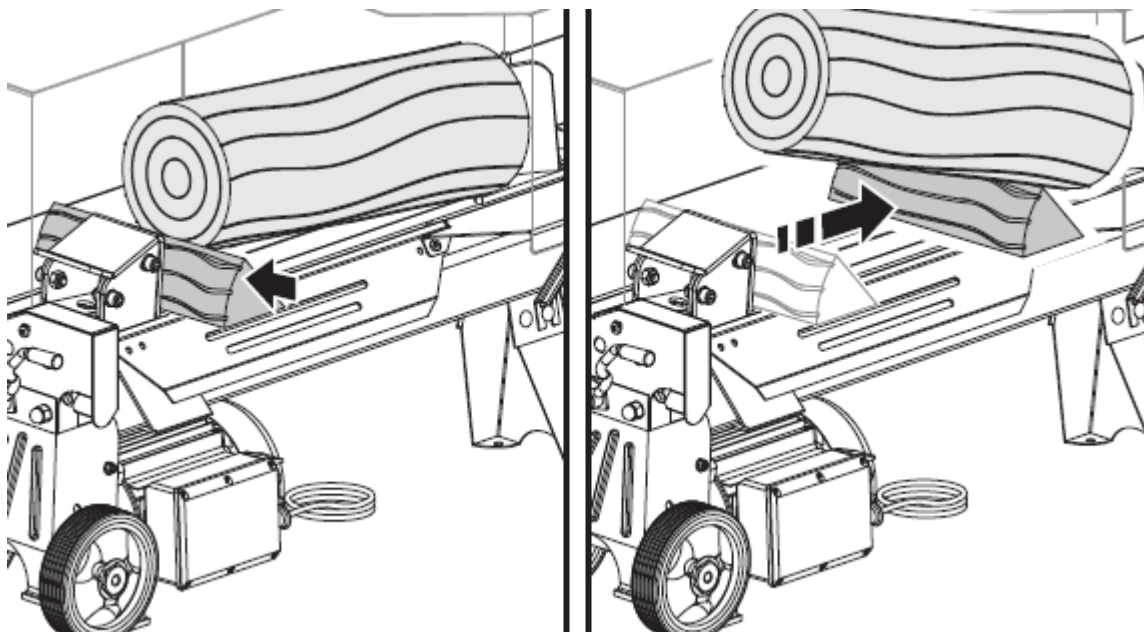

Rys. 17

4. Powtarzaj procedurę z mocniej wyostrzonymi klinami aż do całkowitego uwolnienia kłody.

⚠ OSTRZEŻENIE Nie próbuj strącać zablokowanej kłody (Rys. 18). Może to spowodować uszkodzenie urządzenia lub przypadkowo wprawić w ruch kłodę i spowodować wypadek. Nie używaj młotka do odblokowania kłody.

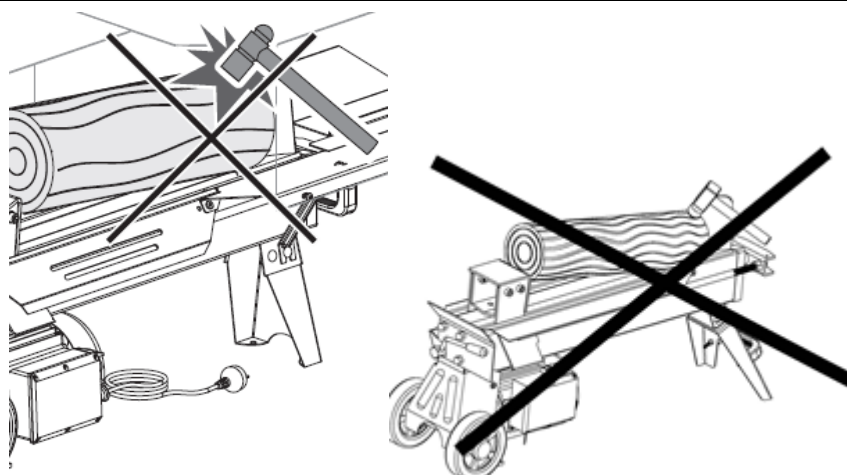

Rys. 18

7. Czyszczenie, konserwacja, przechowywanie i zamawianie części zamiennych



Przed wykonaniem prac konserwacyjnych, czyszczeniem, transportem bądź przechowywaniem wyłącz urządzenie, wyciągnij wtyczkę sieciową i poczekaj, aż urządzenie się zatrzyma. **Pamiętaj by zabezpieczyć klin!**



Zleć prace, które nie są opisane w tej instrukcji, upoważnionej placówce serwisowej.

7.1 Czyszczenie i konserwacja

Codzienna konserwacja:

- Po każdym użytkowaniu dokładnie wyczyść urządzenie m.in. z odpadków drewna i brudu. Usuwać pozostałości rozłupywania używając szczotki.
- Utrzymuj otwory wentylacyjne silnika w czystości. By chronić silnik przed uszkodzeniem bądź pożarem nie dopuszczaj do zbierania się kurzu i innych zabrudzeń.
- Nie czyść urządzenia strumieniem wody ani nie płucz go. Woda nie może dostać się do środka urządzenia.
- Sprawdź poziom oleju hydraulicznego i przewody hydrauliczne (czy nie ma wycieku oleju).
- Nasmaruj wszystkie ruchome części maszyny.

7.2 Wymiana oleju hydraulicznego

Okresowo sprawdzaj poziom oleju hydraulicznego w zbiorniku. Uważaj by podczas sprawdzania poziomu nie zanieczyścić zbiornika brudem, wiórkami drewna itp. Nie uruchamiaj bez oleju lub z niskim poziomem oleju. W takim przypadku powietrze może dostać się do systemu hydraulicznego. Nieutrzymywanie dostatecznego poziomu oleju w zbiorniku będzie skutkowało słabą pracą urządzenia, nieregularną pracą tłoka (bardzo nierówne ruchy w przód /w tył), jak i uszkodzeniem pompy.

Pierwsza wymiana oleju powinna zostać przeprowadzona po 25-30 godzinach pracy, a potem co 150 godzin pracy /lub raz do roku.

Postępuj wg poniższych kroków:

1. Wyłącz urządzenie i upewnij się, że wszystkie ruchome części się zatrzymały, odłącz zasilanie.
2. Odkręć śrubę spustową oleju (Rys. 2, poz. 14) z miarką i wyjmij ją (Rys. 19).

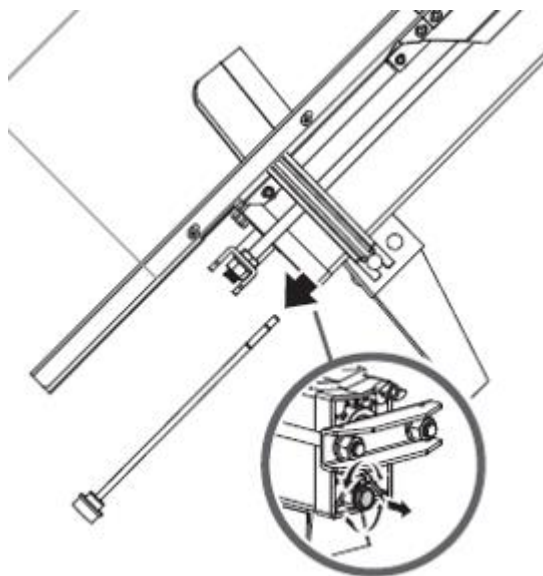

Rys. 19

3. Podnieś łuparkę do góry (umieść wcześniej blaszaną miskę lub inny pojemnik o pojemności 4 litry na podłodze) jak na Rys.20 i poczekaj aż wyleci cały olej.

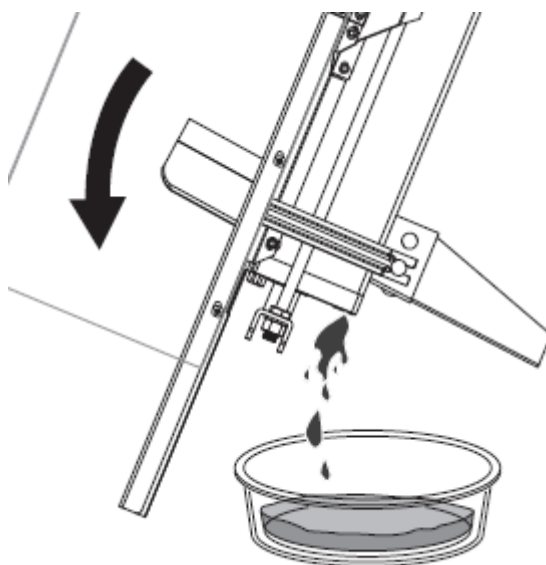

Rys. 20

4. Ustaw urządzenie otworem wlewu oleju do góry (Rys. 21).
5. Wlej świeży olej hydrauliczny w ilości 2,6 litra.

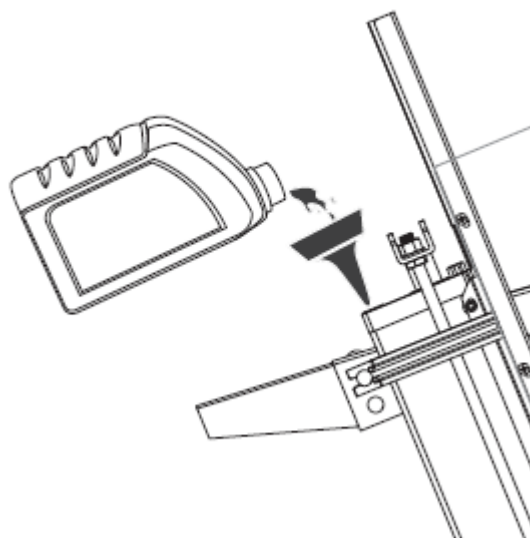

Rys. 21

6. Wytrzyj miarkę oleju i włóż w zbiornik oleju, trzymając ciągle łuparkę w pozycji pionowej.
7. Upewnij się, że poziom oleju jest między 2 rowkami na miarce (min a max).

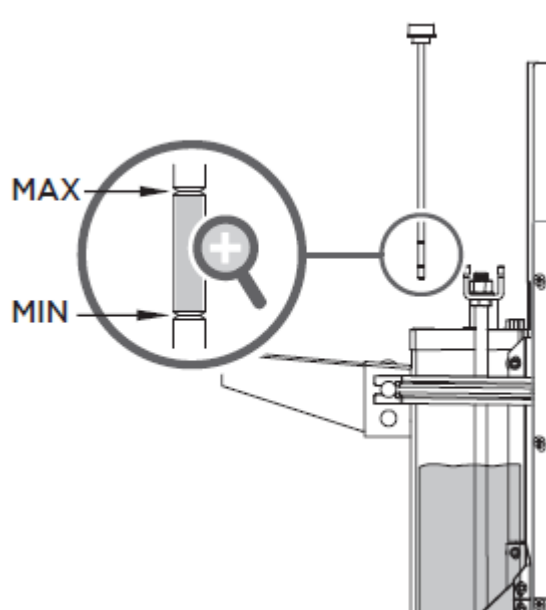

Rys. 22

8. Wyczyść śrubę spustową przed ponownym założeniem. Upewnij się, że jest dobrze dokręcona, by zapobiec wyciekowi oleju po powrocie do pozycji poziomej.
9. **Sprawdzaj olej regularnie – poziom oleju powinien zawierać się między 2 rowkami na miarce oleju. Jeśli jest za mało oleju, uzupełnij.**

⚠ OSTRZEŻENIE Niski poziom oleju może uszkodzić pompę oleju. Może to spowodować nadmierną temperaturę w przekładni hydraulicznej.

INSTRUKCJA ORYGINALNA PL

Rekomendowane oleje hydrauliczne to:

SHELL Tellus 22, MOBIL DTE 11, ARAL Vitam GF22, BP Energol HLP-HM 22

7.3 Ostrzenie klina

Klin jest zrobiony ze stali. Jeżeli klin jest tępy, możesz go naostrzyć w punkcie serwisowym.

Ta jest wyposażona w wzmocniony klin rozłupujący, który posiada ostrze poddane specjalnej obróbce. Po długim okresie pracy i kiedy widać że jest to wymagane naostrzyć klin za pomocą pilnika drobnozębego usuwający wszelkie zadziory lub płaskie zadziory na krawędzi.

7.4 Przechowywanie

1. Urządzenie przechowuj w suchym, dobrze wentylowanym miejscu, z dala od źródeł płomieni, iskier czy źródeł ciepła, zabezpieczonym przed pyłem i poza zasięgiem dzieci.
2. Przed ustawieniem urządzenia w zamkniętym pomieszczeniu odłącz urządzenie od zasilania elektrycznego oraz poczekaj, aż ostygnie silnik.
3. Aby zapobiec wyciekowi oleju urządzenie stawiaj w pozycji poziomej i zabezpiecz przed przechyleniem.
4. Starannie oczyść urządzenie i elementy wyposażenia, aby zapobiec powstaniu pleśni bądź pożarowi.
5. Nie zawijaj w worki foliowe – może w nich powstać wilgoć i pleśń.
6. Możesz zapakować urządzenie w oryginalny bądź zastępczy karton.

7.5 Przygotowanie do transportu

1. Przed przesuwaniami, przenoszeniem czy transportem zawsze wyłącz urządzenie i wyciągnij wtyczkę z gniazdka sieciowego. **Zabezpiecz klin.**
2. Oczyść łuparkę z brudu i resztek drewna.
3. Urządzenie jest wyposażone w specjalne kółka znajdujące się z tyłu maszyny, które ułatwiają transport tego urządzenia (na krótkie odcinki) np. aby przenieść łuparkę do drewna na miejsce pracy. Chwyć uchwyt, aby lekko przechylić łuparkę po upewnieniu się, że pokrywa zbiornika oleju jest dokręcona.

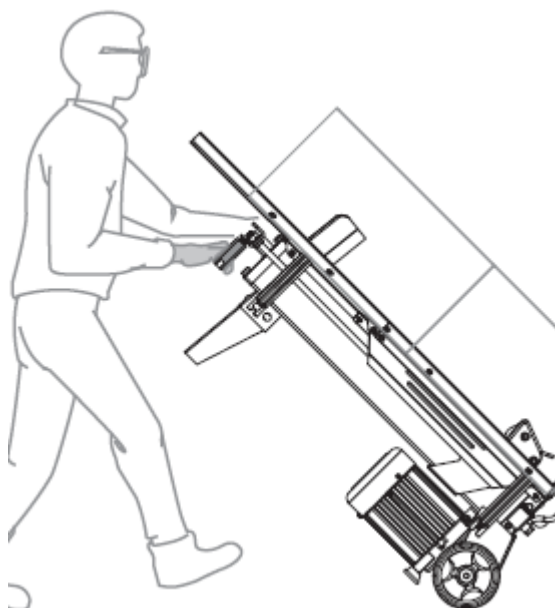

Rys. 23

INSTRUKCJA ORYGINALNA PL

Do transportu długodystansowego

Zamocuj łuparkę po podniesieniu jej do ciężarówki, aby uniknąć jej swobodnego przemieszczania się.

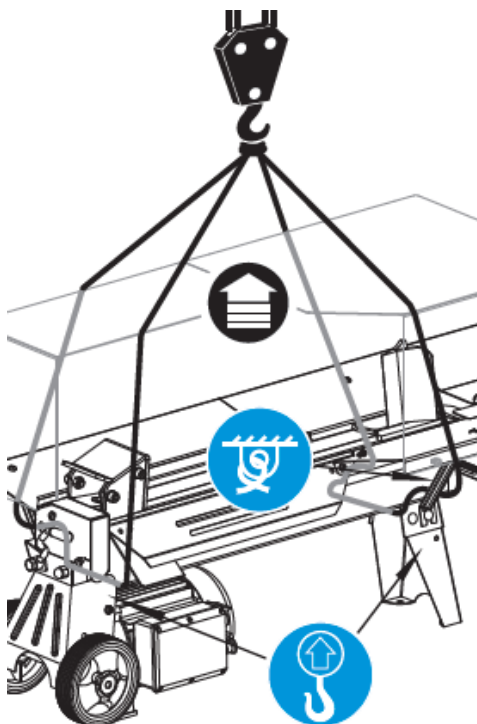

Rys. 24

4. Włóż urządzenie do oryginalnego bądź zastępczego kartonu.

OSTRZEŻENIE Nie transportuj z załadowaną kłódą!

7.6 Zamawianie części

Przy zamawianiu części zamiennych podaj następujące dane urządzenia z tabliczki znamionowej, umieszczonej na obudowie:

- Typ urządzenia
- Numer artykułu
- Numer identyfikacyjny

W celu przyspieszenia realizacji zamówienia podaj numer części zamiennej, którą potrzebujesz. Możesz również dostać zdjęcie uszkodzonego elementu na adres mailowy producenta: czesci@krysiak.pl – ułatwi to jednoznaczną identyfikację zwłaszcza w przypadku nieznaności numeru części.

Zamówienia części możesz dokonać również w autoryzowanych punktach serwisowych, których wykaz znajdziesz na stronie internetowej producenta: www.krysiak.pl.

OSTRZEŻENIE UŻYWAJ TYLKO ORYGINALNYCH CZĘŚCI ZAMIENNYCH.

Części zamienne złej jakości mogą uszkodzić urządzenie i skrócić jej żywotność.

Producent nie ponosi odpowiedzialności za szkody wywołane przez urządzenie, jeżeli zostaną one wywołane z powodu nieprawidłowo wykonanej samodzielnej naprawy, zastosowania nieoryginalnych części zamiennych,

względnie zastosowania urządzenia niezgodnie z jego przeznaczeniem.

8. Rozwiązywanie problemów

⚠ OSTRZEŻENIE WSZYSTKIE PRACE NAPRAWCZE MUSZĄ BYĆ WYKONYWANE PRZEZ SPECJALISTĘ.

Przed wykonaniem prac związanych z usuwaniem usterek wyciągnij wtyczkę ze źródła zasilania.

⚠ OSTRZEŻENIE Niewłaściwe naprawy mogą spowodować niebezpieczne działanie produktu. To zagraża Tobie i Twojemu otoczeniu.

Usterki, których nie można usunąć za pomocą poniższej tabeli, mogą zostać usunięte wyłącznie przez specjalistyczną firmę (centrum obsługi klienta).

Należy pamiętać, że wszelkie nieprawidłowe naprawy powodują również unieważnienie gwarancji i mogą zostać poniesione dodatkowe koszty.

Używaj wyłącznie oryginalnych części zamiennych. Tylko te części zamienne są zaprojektowane i odpowiednie dla produktu. Stosowanie innych części zamiennych nie tylko unieważnia gwarancję, ale może również narazić Ciebie i swoje otoczenie.

Problem	Prawdopodobna przyczyna	Rozwiązanie
Silnik zatrzymuje się przed uruchomieniem	Urządzenie zabezpieczające przed przeciążeniem wyłączone w celu ochrony przed uszkodzeniem	Skontaktować się z wykwalifikowanym elektrykiem w celu otwarcia skrzynki przycisków w celu włączenia urządzenia zabezpieczającego przed przeciążeniem *
Kłoda nie została rozłupana.	Kłoda została umieszczona niepoprawnie.	Umieść kłodę poprawnie.
	Kłoda ma zbyt dużą średnicę lub jest zbyt twarda.	Rozłup na mniejsze kawałki.
	Klin nie rozłupuje.	Naostrz klin i sprawdź czy nie ma na nim wyszczerbień.
	Olej wycieka.	Zlokalizuj wyciek przy pomocy kawałka papieru, skontaktuj się z autoryzowanym serwisem.
	Ciśnienie hydrauliczne jest zbyt niskie. Dokonano niewłaściwego ustawienia ciśnienia.	Skontaktuj się z autoryzowanym serwisem.
Popychacz napiera nierówno lub z dużymi wibracjami.	Brak oleju. Powietrze w układzie hydraulicznym.	Sprawdź poziom oleju. Uzupełnij go jeżeli to konieczne. Jeżeli problem się powtarza skontaktuj się z

INSTRUKCJA ORYGINALNA PL

Wyciek oleju z ramy lub innych zewnętrznych punktów.		autoryzowanym serwisem.
	Powietrze w układzie hydraulicznym.	Poluzuj śrubę spustową (3-4 obroty) przed uruchomieniem urządzenia.
	Śruba odpowietrzająca nie została dokręcona przed transportem urządzenia.	Pamiętaj aby dokręcić śrubę odpowietrzającą przed transportem.
	Wyciek ze zbiornika.	
	Śruba spustowa oleju z miarką nie jest dobrze dokręcona	Dokręć śrubę spustową oleju.
	Zawór sterujący zespołem hydraulicznym został zużyty. Uszczelka olejowa jest nieszczelna.	Skontaktuj się z autoryzowanym serwisem.

9. Gwarancja

Na niniejsze urządzenie obowiązuje 24-miesięczna gwarancja. W ramach gwarancji gwarant zapewnia kupującemu nieodpłatne usunięcie usterek w funkcjonowaniu urządzenia wynikających z jego wadliwości konstrukcyjnych i materiałowych. Niektóre części konstrukcyjne ulegające normalnemu zużyciu oraz szkody wywołane naturalnym zużyciem, przeciążeniem lub nieprawidłową obsługą, są wykluczone z zakresu gwarancji. Warunkiem skorzystania ze świadczeń gwarancyjnych jest przestrzeganie podanych w instrukcji obsługi wskazówek dotyczących oczyszczania, konserwacji i napraw urządzenia. Próby samodzielnej naprawy urządzenia względnie jego rozebranie albo otwarcie obudowy silnika przez osoby nieupoważnione, powodują wygaśnięcie gwarancji.

Warunkiem skorzystania ze świadczenia gwarancyjnego jest przekazanie nierozmontowanego urządzenia wraz z dowodem zakupu naszemu centrum serwisowemu lub sprzedawcy. Wykonanie obowiązków wynikających z gwarancji nastąpi w terminie 30 dni, licząc od dnia dostarczenia urządzenia przez Użytkownika.

W przypadku reklamacji gwarancyjnej lub zlecenia naprawy należy dostarczyć oczyszczone urządzenie wraz z informacją o usterce pod adres naszego punktu serwisowego. W celu ustalenia wskazówek dotyczących nadania przesyłki należy skontaktować się z gwarantem.

Utylizację Twojego urządzenia przeprowadzimy bezpłatnie.

Naprawy nie objęte gwarancją można zlecać odpłatnie naszemu centrum serwisowemu.

10.Usuwanie odpadów i recycling

Każde gospodarstwo jest użytkownikiem sprzętu elektrycznego i elektronicznego, a co za tym idzie – potencjalnym wytwórcą niebezpiecznego dla ludzi i środowiska odpadu, z tytułu obecności w tymże niebezpiecznych substancji, mieszanin oraz części składowych. Z drugiej strony zużyty sprzęt to cenny materiał, z którego można odzyskać surowce takie jak miedź, cyna, szkło, żelazo itp.

Starannie opróżnij zbiornik oleju. Nie wylewaj zużytego oleju do zlewu, na ziemię, ani do kanalizacji – oddaj go

INSTRUKCJA ORYGINALNA PL

osobno w punkcie recyklingu.

Użytkownik urządzenia zgodnie z przepisami o ochronie środowiska zobowiązany jest do prowadzenia prawidłowej gospodarki odpadami zgodnie z przepisami krajowymi. Nie wyrzucaj urządzeń razem z odpadami domowymi. Przekaż niepotrzebne urządzenie, jego akcesoria i opakowanie do zgodnej z przepisami o ochronie środowiska naturalnego utylizacji. Oddaj je w punkcie recyklingu – użyte w produkcji elementy z tworzyw sztucznych i metalu można posegregować i poddać selektywnej utylizacji. Informacje o dostępnym systemie zbierania zużytego sprzętu elektrycznego i elektronicznego można znaleźć u sprzedawcy oraz w urzędzie miasta/gminy.

Przekaż rozłupany materiał do spalenia w kominku, nie wyrzucaj go do kontenera na śmieci.

Pamiętaj, że odpowiednie postępowanie ze zużytym sprzętem zapobiega negatywnym konsekwencjom dla środowiska naturalnego i zdrowia ludzkiego!

W przypadku pytań zwróć się o poradę do Centrum Serwisowego producenta.

Pamiętaj, że producent bezpłatnie przeprowadzi utylizację przesłanych do niego uszkodzonych i zużytych swoich urządzeń.

11. Ryzyko resztkowe

ZAGROŻENIA MECHANICZNE

Mechanizm dwuręcznego sterowania minimalizuje ryzyko i niebezpieczeństwo związane z ruchomymi częściami maszyny, ponieważ obie dłonie muszą spoczywać w bezpiecznych miejscach na urządzeniu (dźwignia sterowania hydraulicznego i włącznik) i dłoń jest chroniona osłoną bezpieczeństwa.

Puszczenie jednej z rąk wyłączy urządzenie.



Nie usuwaj ani nie demontuj żadnych urządzeń bezpieczeństwa (osłona dłoni) znajdujących się na maszynie.



Rozłupywanie bez założonych urządzeń bezpieczeństwa może spowodować poważne obrażenia operatora czy innych osób znajdujących się w pobliżu.

Zachowaj ostrożność podczas pracy, chroń dłonie i palce. Wiele wypadków zdarza się podczas powrotnej drogi tłoka.

ZAGROŻENIA ELEKTRYCZNE

Wszystkie części maszyny, które znajdują się pod napięciem są odpowiednio zaizolowane i zaplombowane pod oprawkami. Do ściągania oprawek wymagane są specjalne narzędzia i sprzęt.



Ściąganie oprawek podczas pracy maszyny jest niedozwolone.

Mimo tego iż producent ponosi odpowiedzialność za konstrukcję urządzenia eliminującą niebezpieczeństwo, pewne elementy ryzyka są podczas pracy nie do uniknięcia:

- odrzucenie rozłupanego przedmiotu;
- uszkodzenie słuchu w przypadku długotrwałej pracy bez ochraniaczy;

INSTRUKCJA ORYGINALNA PL

- uszkodzenie wzroku i twarzy przez odpryskujące elementy obrabianego materiału;
- pochwycenie i wplątanie odzieży w ruchome części;
- ryzyko zmiążdżenia bądź amputacji kończyn.

 **OSTRZEŻENIE** Suche i wyschnięte drewno może podskakiwać, gdy pęknie może zranić twarz operatora. Należy nosić odpowiednią odzież ochronną!

 **OSTRZEŻENIE** Kawałki drewniane powstające podczas łupania mogą spaść i zranić nogi operatora.

 **OSTRZEŻENIE** Podczas łupania drewna części ciała mogą ulec zmiążdżeniu lub oddzieleniu podczas opuszczania klina.

 **OSTRZEŻENIE** Istnieje ryzyko utknięcia rozłożystego drewna podczas jego łupania. Informujemy, że drewno oddzielanie jest pod wysokim naciskiem i palce mogą zostać ściśnięte w szczelinie.

 **OSTRZEŻENIE** Kawałki drewna mogą być łupane wyłącznie pod odpowiednim kątem! Kawałki drewna ustawione ukośnie mogą się ześlizgnąć podczas cięcia!

Ocena ryzyka resztkowego

Przestrzegając wskazówek znajdujących się w instrukcji obsługi zagrożenie resztkowe przy używaniu łuparki może zostać ograniczone. Istnieje ryzyko w przypadku nie stosowania się do powyższych zaleceń.

12.Rysunek złozeniowy nr 1

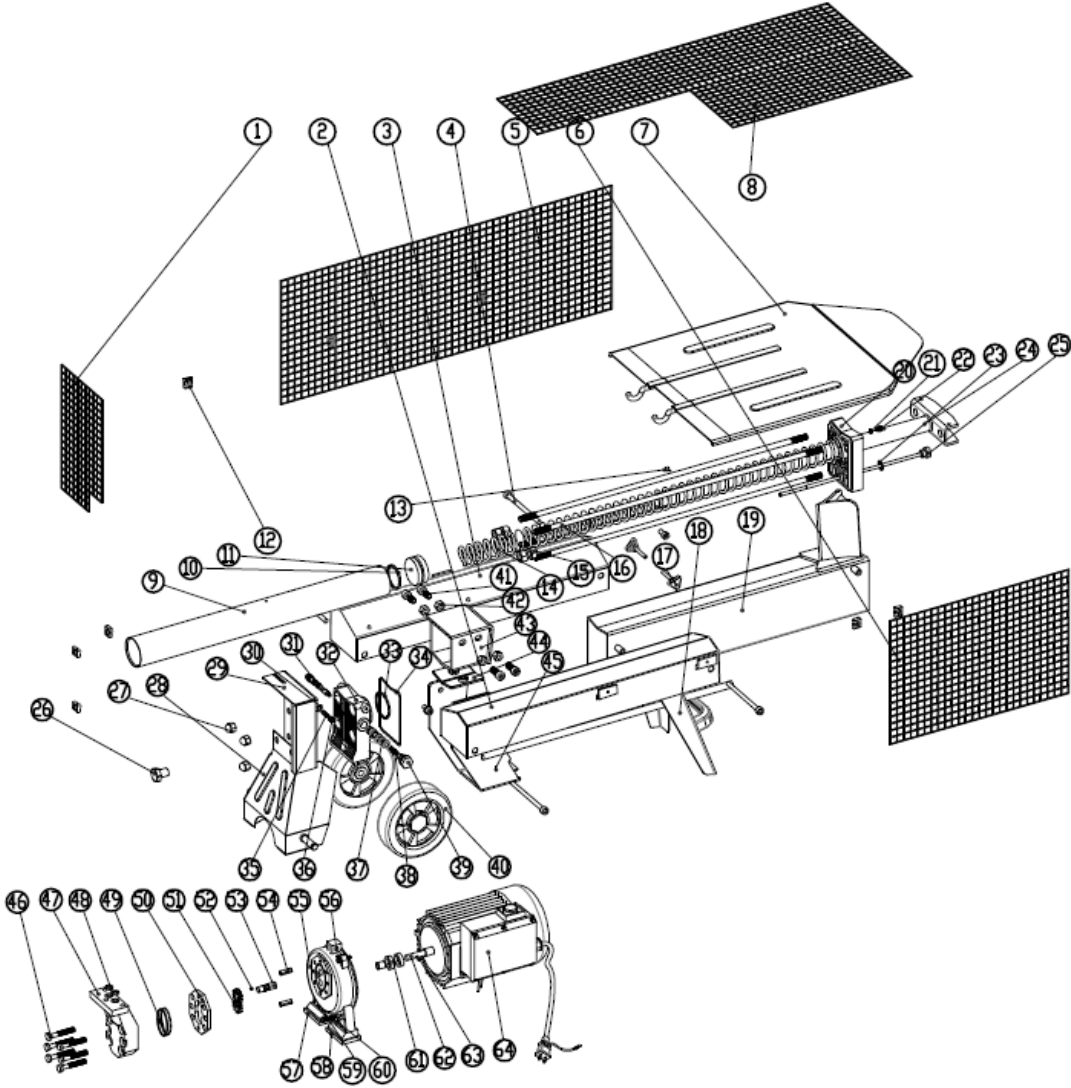



KRYSIAK SP. Z O.O., UL. ROLNA 6, 62-081 BARANOWO, POLSKA

Krysiak Sp. z o.o.
Tel.: 61 650 75 30
www.krysiak.pl

Serwis centralny:
Tel.: 61 650 75 39
serwis@krysiak.pl

Dział części zamiennych:
Tel.: 61 650 75 34
czesci@krysiak.pl