

# CONGA

TRITÓN

## 5000 ULTRACLEAN & CAR

Hidrolimpiadora multifunción /

Multipurpose pressure washer



Manual de instrucciones

Instruction manual

Manuel d'instructions

Bedienungsanleitung

Manuale di istruzioni

Manual de instruções

Instrukcja obsługi

Návod k použití

cecotec

Instrucciones de seguridad	4
Safety instructions	8
Instructions de sécurité	12
Sicherheitshinweise	17
Istruzioni di sicurezza	22
Instruções de segurança	26
Instrukcje bezpieczeństwa	31
Bezpečnostní pokyny	35

## ÍNDICE

1. Piezas y componentes	39
2. Antes de usar	39
3. Montaje del producto	40
4. Funcionamiento	42
5. Limpieza y mantenimiento	44
6. Resolución de problemas	46
7. Especificaciones técnicas	47
8. Reciclaje de electrodomésticos	47
9. Garantía y SAT	48

## INDEX

1. Parts and components	49
2. Before use	49
3. Product assembly	50
4. Operation	52
5. Cleaning and maintenance	54
6. Troubleshooting	56
7. Technical specifications	57
8. Disposal of old electrical appliances	57
9. Technical support and warranty	57

## SOMMAIRE

1. Pièces et composants	59
2. Avant utilisation	59
3. Montage de l'appareil	60
4. Fonctionnement	62
5. Nettoyage et entretien	64
6. Résolution de problèmes	66
7. Spécifications techniques	67
8. Recyclage des électroménagers	67
9. Garantie et SAV	68

## INHALT

1. Teile und Komponenten	69
2. Vor dem Gebrauch	69
3. Montage des Produkt	70
4. Bedienung	72
5. Reinigung und Wartung	74
6. Problembhebung	76
7. Technische Spezifikationen	77
8. Entsorgung von alten Elektrogeräten	77
9. Garantie und Kundendienst	78

## INDICE

1. Parti e componenti	79
2. Prima dell'uso	79
3. Montaggio del prodotto	80
4. Funzionamento	82
5. Pulizia e manutenzione	84
6. Risoluzione dei problemi	86
7. Specifiche tecniche	87
8. Riciclaggio di elettrodomestici	87
9. Garanzia e SAT	88

## ÍNDICE

1. Peças e componentes	89
2. Antes de usar	89
3. Montagem do produto	90
4. Funcionamento	92
5. Limpeza e manutenção	94
6. Resolução de problemas	96
7. Especificações técnicas	97
8. Reciclagem de eletrodomésticos	97
9. Garantia e SAT	98

## SPIS TREŚCI

1. Części i komponenty	99
2. Przed użyciem	99
3. Montaż produktu	100
4. Funkcjonowanie	102
5. Czyszczenie i konserwacja	104
6. Rozwiązywanie problemów	106
7. Specyfikacja techniczna	107
8. Recykling sprzętu AGD	107
9. Gwarancja i SAT	108

## OBSAH

1. Části a složení	109
2. Před použitím	109
3. Montáž produktu	110
4. Fungování	112
5. Čištění a údržba	114
6. Řešení problémů	116
7. Technické specifikace	117
8. Recyklace elektrospotřebičů	117
9. Záruka a technický servis	118

## INSTRUCCIONES DE SEGURIDAD

Lea las siguientes instrucciones atentamente antes de usar el producto. Guarde este manual para referencias futuras o nuevos usuarios.

Asegúrese de que el voltaje de red coincida con el voltaje especificado en la etiqueta de clasificación del producto y de que el enchufe tenga toma de tierra.

Tire del enchufe, no del cable.

Este producto está diseñado exclusivamente para uso doméstico.

Todas las piezas conductoras de corriente en la zona deben protegerse del chorro de agua.

Apague y desconecte el dispositivo de la toma de corriente cuando no esté en uso y antes de limpiarlo.

No utilice el dispositivo para ningún uso no especificado en el manual.

No ponga el aparato en funcionamiento en zonas donde la temperatura sea inferior a 0 °C.

No toque nunca el enchufe ni la toma de corriente con las manos mojadas.

Presta atención a lo que está haciendo mientras utilice el producto.

No utilice la máquina cuando esté fatigado o bajo los efectos del alcohol o de las drogas.

No deje el producto sin supervisión durante su funcionamiento.

Apague y desenchufe el producto cuando no esté siendo usado y antes de limpiarlo. Deje que se enfríe antes de desmontar alguna de sus piezas.

El uso de accesorios o utensilios no recomendados por Cecotec podría causar riesgo de incendio, descargas eléctricas u otros daños.

No sumerja el cable, el enchufe o cualquier otra parte del

producto en agua o cualquier otro líquido, ni exponga las conexiones eléctricas al agua. Asegúrese de que tiene las manos completamente secas antes de tocar el enchufe o encender el producto.

Inspeccione el cable de alimentación regularmente en busca de daños visibles. Si el cable presenta daños, debe ser reparado por el Servicio de Asistencia Técnica oficial de Cecotec para evitar cualquier tipo de peligro.

No utilice el producto en el exterior, cerca de placas eléctricas o de gas, de llamas o dentro de hornos.

Compruebe los componentes importantes como la manguera de presión, la lanza pulverizadora o las instalaciones de seguridad antes de utilizar el dispositivo para asegurarse de que no están dañados. Cambie inmediatamente las piezas dañadas. No utilice el aparato con componentes dañados.

No retuerza, doble, estire o dañe el cable de alimentación. Protéjalo de bordes afilados y fuentes de calor. No permita que el cable toque superficies calientes. No deje que el cable asome sobre el borde de la superficie de trabajo o la encimera.

Desconecte el dispositivo de la toma de corriente después de cada uso.

Extreme la precaución al mover el dispositivo cuando contenga líquidos o alimentos calientes.

No apunte la manguera de alta presión hacia personas ni animales para evitar daños.

Esta máquina ha sido diseñada para utilizarla con los productos de limpieza proporcionados o recomendados por Cecotec. El uso de otros productos de limpieza o químicos podrían afectar de forma adversa a la seguridad del aparato.

Un cable alargador no apropiado puede ser muy peligroso. Utilice únicamente cables alargadores homologados, etiquetados para ese propósito y que tenga una sección de cable adecuada para exteriores: 1 - 10 m: 1.5 mm<sup>2</sup>; 10 - 30 m: 2.5 mm<sup>2</sup>. Desenrolle el cable alargador al máximo siempre.

No utilice el aparato en el rango en el que haya personas, a no ser que estén utilizando equipos de protección.

Utilice Equipos de Protección Personal (PPE) cuando utilice el aparato.

El enchufe y el acople del cable alargador deben estar conectados de forma que queden impermeables y no deben entrar en contacto con agua. Además, no deje que el acople caiga al suelo en ningún momento. Se recomienda el uso de carretes de cable que aseguran que el enchufe quede al menos a 60 mm sobre el suelo.

No tire de cable para desconectarlo.

Mantenga alejado de hornos, cocinas, etc.

No aspire objetos afilados.

No tuerza, atrape ni arrastre la manguera.

Mantenga el pelo, la ropa, los dedos y otras partes del cuerpo lejos de las aberturas y partes en movimiento del dispositivo.

No lo use para recoger líquidos inflamables o combustibles como gasolina, cerillas, ni en zonas en las que estos elementos pudieran estar presentes.

No recoja nada que queme o esté humeando, como cigarrillos, cerillas o brasas.

No lo utilice a menos que estén la bolsa de suciedad y los filtros en su posición.

No utilice el dispositivo en ambientes explosivos. No rocíe líquidos inflamables.

No vierta fluidos que contengan disolventes ni ácidos. Esto incluye gasolina, diluyente de pintura y combustible para calefacción. El vapor del spray es altamente inflamable, explosivo y venenoso. No utilice acetona, ácidos diluidos ni disolventes, podrían corroer los materiales del aparato.

No utilice productos que contengan líquidos inflamables o tóxicos, ni líquidos incompatibles con el funcionamiento.

De acuerdo con la normativa vigente, el dispositivo no debe conectarse a la red de agua potable sin un sistema de

separación. Asegúrese de que la conexión de la instalación de agua de obra a la que está conectado el hidroaspirador de alta presión está equipada con un sistema de separación adecuado. El agua que pasa por válvulas antirretorno se considera que es no potable.

Las mangueras de alta presión, las fijaciones y los acoples son indispensables para asegurar un funcionamiento seguro del dispositivo. Utilice únicamente mangueras de alta presión, fijaciones y acoples recomendados por el fabricante.

Para garantizar un funcionamiento seguro, utilice únicamente piezas proporcionadas o aprobadas por el fabricante.

Apague y desconecte el producto de la toma de corriente antes de montarlo, limpiarlo, ajustarlo, repararlo, guardarlo o transportarlo.

Descargue la presión residual antes de desconectar la manguera del producto.

Compruebe antes de cada uso y de forma regular que todas las fijaciones metálicas están bien apretadas y que las piezas del producto están en buenas condiciones. Inspeccione si hay partes rotas o desgastadas.

El aparato no debe ser usado por niños desde 0 hasta 8 años. Este electrodoméstico puede ser usado por niños a partir de 8 años si están continuamente supervisados.

Este producto puede ser usado por niños/as de a partir de 8 años y personas con capacidades físicas, sensoriales o mentales reducidas, o con falta de experiencia y conocimiento si están supervisados o han recibido instrucción concerniente al uso del aparato de una forma segura y entienden los riesgos que este implica. No permita que los niños jueguen con el dispositivo.

Supervise a los niños para asegurarse de que no jueguen con el producto. Es necesario dar una supervisión estricta si el producto está siendo usado por o cerca de niños.

## SAFETY INSTRUCTIONS

Read these instructions thoroughly before using the appliance. Keep this instruction manual for future reference or new users. Make sure that the mains voltage matches the voltage stated on the rating label of the appliance and that the wall outlet is grounded.

Remove by the plug, do not pull on the cord.

This product is designed only for household use.

All current-conducting parts in the working area must be protected against jet water.

Turn off and disconnect the device from the power supply when not in use and before cleaning.

Do not use the appliance for other than intended use.

Do not operate the appliance at temperatures below 0 °C.

Never touch the mains plug or the socket with wet hands.

Stay alert, always watch what you are doing during operation.

Do not operate the machine when fatigued or under the influence of alcohol or drugs.

Never leave the appliance unattended while in use.

Always unplug the appliance when not in use and before cleaning. Allow it to cool down before disassembling parts.

The use of accessories or utensils not recommended by Cecotec may cause fire, electrical shock or injury.

Do not immerse the cord, plug, or any non-removable part of the appliance in water or any other liquid, nor expose the electrical connections to water. Make sure your hands are dry before handling the plug or switching on the appliance.

Check the power cord regularly for visible damage. If the cord is damaged, it must be replaced by the official Technical Support Service of Cecotec in order to avoid any type of danger.

Do not use outdoors, near a gas or electric hob, in heated ovens or near open flames.

Check important components, such as high pressure hose, hand spray gun and safety installations, for damage prior to every operation. Immediately replace damaged components. Do not operate appliance with damaged components.

Do not twist, bend, strain, or damage the power cord in any way. Protect it from sharp edges and heat sources. Do not let it touch hot surfaces. Do not let the cord hang over the edge of the working surface or countertop.

Always unplug the appliance after being used.

Take extreme precaution when moving any appliance containing hot food, water, oil or other liquids.

Do not point the high-pressure hose towards people or animals to avoid injuries.

The appliance has been designed for use with the cleaning agent supplied or recommended by Cecotec. The use of the other cleaning agents or chemicals may adversely affect the safety of the appliance.

An unsuitable electrical extension cable can be hazardous. Only use an electrical extension cable which has been approved and labeled for this purpose and has an adequate cable cross-section outdoors: 1 - 10 m: 1.5 mm<sup>2</sup>; 10 -30 m: 2.5 mm<sup>2</sup>. Always fully unreel the extension cable from the cable drum.

Do not use the appliance within range of persons unless they wear protective clothing.

Wear appropriate Personnel Protection Equipment (PPE) while operating the appliance.

The mains plug and the coupling of an extension cable must be watertight and must never lie in water. Moreover, the coupling may never lie on the ground. The use of cable reels that ensure that the sockets are at least 60 mm above the ground is recommended.

Do not pull the cord to unplug.

Keep off from ovens and stoves, etc.

Do not vacuum sharp objects.  
Don't wrest, tramp and haul the hose.  
Keep hair, loose clothing, fingers, and other parts of the body away from the openings and moving parts of the appliance.  
Do not use the device to pick up flammable or combustible liquids, such as gasoline, matches, or use in areas where they may be present.  
Do not pick up anything that is burning or smoking, such as cigarettes, matches, or hot ashes.  
Do not use without dust bag and/or filters in place.  
Do not use the device in explosive atmospheres. Do not spray flammable liquids.  
Never draw in fluids containing solvents or undiluted acids and solvents! This includes petrol, paint thinner and heating oil. The spray mist is highly inflammable, explosive and poisonous. Do not use acetone, undiluted acids and solvents, as they corrode the materials used on the appliance.  
Never use the product with inflammable or toxic liquids, or liquids with characteristics incompatible with its proper operation.  
In accordance to current regulations, the appliance must never be used on the drinking water net without a system separator. Ensure that the connection of your building water installation on which the high pressure cleaner is operated is equipped with a system separator pursuant.  
Water that has flown through backflow preventers is considered to be non-potable.  
High-pressure hoses, fittings and couplings are important for the safety of the appliance. Only use high-pressure hoses, fittings and couplings recommended by the manufacturer.  
To ensure applicable safety, use only original spare parts from the manufacturer or approved by the manufacturer.

Switch the product off and disconnect it from the power supply before assembly, cleaning, adjustments, maintenance, storage and transportation.  
Discharge residual pressure before disconnecting the hose from the product.  
Check before each use, and at regular intervals, that all metal fasteners are tight and the product's components are in good condition. Inspect for broken or worn parts.  
The appliance is not intended to be used by children under the age of 8. It can be used by children over the age of 8, as long as they are given continuous supervision.  
This appliance can be used by children aged 8 and above, and persons with reduced physical, sensory or mental capabilities or lack of experience and knowledge, as long as they have been given supervision or instruction concerning the use of the appliance in a safe way and understand the hazards involved.  
Do not allow children to play with the appliance.  
Children shall not play with the appliance. Close supervision is necessary when the appliance is being used by or near children.

## INSTRUCTIONS DE SÉCURITÉ

Veillez lire les instructions suivantes avec attention avant d'utiliser l'appareil. Gardez bien ce manuel pour de futures références ou pour tout nouvel utilisateur.

Assurez-vous que le voltage du réseau coïncide avec le voltage spécifié sur l'étiquette de classification de l'appareil et que la prise possède une connexion à terre.

Tirez sur la prise, pas sur le câble.

Ce produit a été conçu pour un usage exclusivement domestique. Toutes les pièces conductrices de courant qui se trouvent aux alentours doivent se protéger du jet d'eau.

Éteignez et débranchez l'appareil de la prise de courant lorsque personne l'utilise et laissez-le refroidir avant de la nettoyer.

N'utilisez pas le produit pour d'autres utilisations que celles spécifiées dans le manuel.

Ne placez pas l'appareil en fonctionnement dans des endroits où la température est inférieure à 0 °C.

Ne touchez ni le câble ni la prise de courant avec les mains mouillées.

Faites attention à ce que vous faites pendant l'utilisation de l'appareil.

N'utilisez pas l'appareil lorsque vous êtes fatigué ou si vous vous trouvez sous les effets de la drogue ou de l'alcool.

Ne laissez pas l'appareil sans surveillance lorsqu'il est en fonctionnement.

Éteignez et débranchez l'appareil de la source d'alimentation lorsque vous avez fini de l'utiliser ou ne l'utilisez plus. Laissez refroidir l'appareil avant de démonter l'une des pièces.

L'utilisation d'accessoires ou d'ustensiles non recommandés par Cecotec pourrait provoquer des incendies, des décharges électriques ou d'autres dommages.

Ne submergez pas le câble, la prise ni aucune autre partie du produit dans l'eau ni dans aucun autre liquide, ni n'exposez les connexions électriques à l'eau. Assurez-vous d'avoir les mains complètement sèches avant de toucher la prise ou d'allumer l'appareil.

Inspectez le câble d'alimentation régulièrement pour rechercher des dommages visibles. S'il présente des dommages, il doit être réparé par le Service Après-Vente Officiel de Cecotec pour éviter tout type de danger.

N'utilisez pas l'appareil en extérieur, près de plaques électriques ou à gaz, près de flammes ni dans des fours.

Avant d'utiliser l'appareil, vérifiez les composants importants tels que le tuyau à pression, la buse de pulvérisation ou les dispositifs de sécurité afin de vous assurer qu'ils ne sont pas endommagés. Remplacez immédiatement les pièces endommagées. N'utilisez pas l'appareil avec des composants endommagés.

Ne tordez pas, ne pliez pas, n'étirez pas et n'abîmez pas le câble d'alimentation. Protégez-le des bords pointus et des sources de chaleur. Ne laissez pas le câble toucher des surfaces chaudes. Ne laissez pas le câble dépasser de la surface de travail ou du plan de travail.

Débranchez l'appareil de la prise de courant après chaque usage.

Faites bien attention lorsque vous déplacez des appareils contenant des liquides ou des aliments chauds.

Ne dirigez pas le tuyau haute pression vers les personnes ni vers les animaux pour éviter des blessures et dommages.

Cet appareil a été conçu pour être utilisé avec les produits de nettoyage fournis ou recommandés par Cecotec. L'utilisation d'autres produits nettoyants ou chimiques pourrait affecter la sécurité de l'appareil de manière adverse.

L'utilisation d'une rallonge pourrait ne pas être sécurisée. Utilisez que des rallonges homologuées, étiquetées à cet effet et dont la section du câble est adaptée à une utilisation en extérieur : 1 - 10 m : 1,5 mm<sup>2</sup> 10 - 30 m : 2.5 mm<sup>2</sup>. Déroulez la rallonge au maximum.

N'utilisez pas l'appareil dans des zones où des personnes sont présentes, à moins qu'elles portent un équipement de protection.

Utilisez Équipement de Protection Individuelle (EPI) lorsque vous utilisez l'appareil.

La prise et le raccord de la rallonge doivent être connectés de manière à être étanches et ne doivent pas entrer en contact avec l'eau. Veuillez ne pas laisser le raccord tomber au sol. Il est recommandé d'utiliser des enrouleurs de câble afin de garantir que la prise se trouve à au moins 60 mm du sol.

Ne tirez pas sur le câble pour le débrancher.

Maintenez l'appareil éloignés des fours, des plaques de cuisson, etc.

N'aspirez pas d'objets pointus.

Ne tordez pas, n'attrapez pas ni ne traînez pas le tuyau.

Maintenez les cheveux, les vêtements, les doigts et autres parties du corps éloignés des ouvertures et des parties en mouvement du produit.

Ne l'utilisez pas pour ramasser des liquides inflammables ou combustibles, comme l'essence. Ne l'utilisez pas dans des zones où il pourrait y en avoir.

Ne ramassez rien qui brûle ou qui ait de la fumée, comme des cigarettes, des allumettes ou des braises.

Ne l'utilisez pas si le réservoir de saleté et les filtres ne sont pas installés.

N'utilisez pas l'appareil dans des ambiances explosives.

N'aspergez pas de liquides inflammables.

Ne versez pas de liquides contenant des dissolvants ou des acides comme l'essence, du diluant à peinture et du fioul. La vapeur du Spray est inflammable, explosive et toxique. N'utilisez pas d'acétone, d'acides dilués ou de dissolvants, car ils pourraient corroder les matériaux de l'appareil.

N'utilisez pas de produits contenant des liquides inflammables ou toxiques ni des liquides incompatibles avec le fonctionnement de l'appareil.

Selon la réglementation en vigueur, l'appareil ne doit pas être raccordé au réseau d'alimentation en eau potable sans un système de séparation. Assurez-vous que le raccordement du système d'eau du site auquel le jet d'eau à haute pression est connecté est équipé d'un système de séparation approprié.

L'eau qui passe par les clapets anti-retour n'est pas potable.

Le tuyaux haute pression, les fixations et les raccordements sont essentiels pour garantir que l'appareil fonctionne en toute sécurité. Utilisez que des tuyaux haute pression, des fixation et des raccordements recommandés par le fabricant.

Afin de garantir le bon fonctionnement de l'appareil, n'utilisez que des pièces fournies ou approuvées par le fabricant.

Éteignez et débranchez l'appareil de la prise de courant avant de l'assembler, de le nettoyer, de le régler, de le réparer, de le ranger ou de le transporter.

Déchargez la pression résiduelle avant de débrancher le tuyau du produit.

Vérifiez avant chaque utilisation et régulièrement que toutes les fixations métalliques sont bien serrées et que les pièces du produit sont en bon état. Examinez si les pièces cassées ou usées.

L'appareil ne doit pas être utilisé par des enfants de 0 à 8 ans. Il peut être utilisé par des enfants de 8 ans et plus s'ils sont surveillés constamment.



Cet appareil peut être utilisé par des personnes aux capacités physiques, mentales ou sensorielles réduites, ou sans expérience ni connaissances si elles sont surveillées et/ou ont reçu les informations nécessaires à sa correcte utilisation et qu'elles ont bien compris les risques qu'il implique. Ne laissez pas les enfants jouer avec l'appareil.

Surveillez les enfants pour vous assurer qu'ils ne jouent pas avec. Une surveillance stricte est nécessaire si le produit est utilisé par ou à côté des enfants.

## **SICHERHEITSHINWEISE**

Lesen Sie die folgenden Hinweise aufmerksam durch, bevor Sie das Produkt verwenden. Bewahren Sie die Bedienungsanleitung zum Nachschlagen oder für künftige Benutzer gut auf.

Vergewissern Sie sich, dass die Netzspannung, mit der auf dem Typenschild des Gerätes angegebenen Spannung übereinstimmt und dass die Steckdose geerdet ist.

Ziehen Sie am Stecker, nicht am Kabel selbst.

Dieses Produkt ist nur zur Nutzung in privaten Haushalt bestimmt.

Alle stromführenden Teile in diesem Bereich müssen vor dem Wasserstrahl geschützt werden.

Schalten Sie das Gerät aus und ziehen Sie den Netzstecker aus der Steckdose, wenn es nicht benutzt wird und bevor Sie es reinigen.

Verwenden Sie das Produkt ausschließlich wie im Bedienungsanleitung beschrieben.

Betreiben Sie das Gerät nicht in Bereichen, in denen die Temperatur unter 0°C liegt.

Berühren Sie den Stecker oder die Steckdose niemals mit nassen Händen.

Achten Sie darauf, was Sie tun, während Sie das Produkt benutzen.

Benutzen Sie das Gerät nicht, wenn Sie müde sind oder unter dem Einfluss von Alkohol oder Drogen stehen.

Lassen Sie das Produkt beim Verwenden nicht unbeaufsichtigt. Schalten Sie das Gerät aus und trennen es von der Stromversorgung, wenn Sie das Gerät nicht verwenden und bevor Sie es reinigen. Lassen Sie ihn abkühlen, bevor Sie eines seiner Teile demontieren.

Verwenden Sie kein Zubehör, das nicht vom Hersteller empfohlen wurde, da ES zu einem Brand, Stromschlag oder Schäden am Gerät führen könnte.

Tauchen Sie das Netzkabel, den Stecker oder jegliche nicht entfernbare Teile des Gerätes nicht ins Wasser oder andere Flüssigkeiten ein und lassen Sie die elektrischen Anschlüsse nicht in Berührung mit Wasser kommen. Stellen Sie sicher, dass Ihre Hände völlig trocken sind, bevor Sie die Steckdose berühren oder das Gerät einschalten.

Überprüfen Sie das Netzkabel regelmäßig auf sichtbare Schäden. Wenn das Kabel beschädigt ist, muss es durch den offiziellen Technischen Kundendienst von Cecotec ersetzt werden, um Sach- und Personenschäden zu vermeiden.

Verwenden Sie das Produkt nicht in der Nähe von elektrischen Mehrkochplatten, Gasplatten oder innerhalb von Backöfen.

Überprüfen Sie wichtige Komponenten wie Druckschlauch, Sprühdüse oder Sicherheitseinrichtungen vor dem Einsatz des Geräts, um sicherzustellen, dass sie nicht beschädigt sind. Ersetzen Sie beschädigte Teile sofort. Verwenden Sie das Gerät nicht mit beschädigten Komponenten.

Das Netzkabel darf nicht verdreht, verbogen oder zu stark gezogen bzw. belastet oder beschädigt werden. Schützen Sie es von scharfen Kanten und Wärmequellen. Lassen Sie niemals den Kabel mit wärmen Oberflächen Kontakt kommen. Lassen Sie das Kabel niemals über der Arbeitsfläche stehen.

Trennen Sie das Gerät von der Stromversorgung Nach jedem Gebrauch.

Gehen Sie beim Bewegen des Geräts äußerst vorsichtig vor, wenn es heiße Flüssigkeiten oder Lebensmittel enthält.

Richten Sie den Hochdruckschlauch nicht auf Menschen oder Tiere, um Schäden zu vermeiden.

Diese Maschine wurde für die Verwendung mit Reinigungsprodukten entwickelt, die von Cecotec geliefert oder empfohlen werden. Die Verwendung anderer Reinigungsmittel oder Chemikalien kann die Sicherheit des Geräts beeinträchtigen. Ein ungeeignetes Verlängerungskabel kann sehr gefährlich sein. Verwenden Sie nur zugelassene Verlängerungskabel,

die für diesen Zweck gekennzeichnet sind und einen für den Außeneinsatz geeigneten Kabelquerschnitt aufweisen: 1 - 10 m: 1.5 mm<sup>2</sup>; 10 - 30 m: 2.5 mm<sup>2</sup>. Wickeln Sie das Verlängerungskabel immer in seiner vollen Länge ab.

Verwenden Sie das Gerät nicht in dem Bereich, in dem sich Personen aufhalten, es sei denn, sie tragen Schutzausrüstung. Tragen Sie Persönliche Schutzausrüstung (PSA), wenn Sie das Gerät benutzen.

Der Stecker und die Verbindung des Verlängerungskabels müssen so angeschlossen werden, dass sie wasserdicht sind und nicht mit Wasser in Berührung kommen dürfen. Lassen Sie die Verbindung auch zu keiner Zeit zu Boden fallen. Die Verwendung von Kabeltrommeln wird empfohlen, um sicherzustellen, dass sich der Stecker mindestens 60 mm über dem Boden befindet.

Ziehen Sie nicht an der Schnur, um sie zu lösen.

Von Öfen, Herden usw. fernhalten.

Saugen Sie keine scharfen Gegenstände auf.

Den Schlauch nicht verdrehen, verfangen oder ziehen.

Halten Sie Haare, Kleidungsstücke, Finger und alle Körperteile von Öffnungen und beweglichen Teilen des Gerätes fern.

Verwenden Sie es nicht zum Sammeln von brennbaren Flüssigkeiten, wie z.B. Benzin, Streichhölzer, oder in Bereichen, in denen diese Elemente vorhanden sein können.

Nehmen Sie nichts auf, was brennt oder raucht, wie z.B. Zigaretten, Streichhölzer oder Glut.

Verwenden Sie ihn nur, wenn der Schmutzbeutel und die Filter vorhanden sind.

Verwenden Sie das Gerät nicht in explosionsgefährdeten Umgebungen. Versprühen Sie keine brennbaren Flüssigkeiten. Gießen Sie keine Flüssigkeiten aus, die Lösungsmittel oder Säuren enthalten. Dazu gehören Benzin, Farbverdünner und Heizöl. Der Sprühnebel ist leicht entzündlich, explosiv und

giftig. Verwenden Sie kein Aceton, verdünnte Säuren oder Lösungsmittel, da diese die Materialien des Geräts angreifen könnten.

Verwenden Sie keine Produkte, die entflammbar oder giftige Flüssigkeiten enthalten oder Flüssigkeiten, die mit dem Betrieb unverträglich sind.

In Übereinstimmung mit den geltenden Vorschriften, das Gerät darf nicht ohne ein Trennsystem an das Trinkwassernetz angeschlossen werden. Stellen Sie sicher, dass der Anschluss des Baustellenwassersystems, an das das Hochdruck-Tragflügelboot angeschlossen ist, mit einem geeigneten Trennsystem ausgestattet ist.

Wasser, das durch Rückschlagventile fließt, gilt als nicht trinkbar.

Hochdruckschläuche, Fittings und Verbindungen sind für einen sicheren Betrieb des Geräts unerlässlich. Verwenden Sie nur vom Hersteller empfohlene Hochdruckschläuche, Anschlüsse und Verbindungen.

Um einen sicheren Betrieb zu gewährleisten, verwenden Sie nur vom Hersteller gelieferte oder zugelassene Teile.

Schalten Sie das Produkt aus und ziehen Sie den Netzstecker aus der Steckdose, bevor Sie es montieren, reinigen, einstellen, reparieren, lagern oder transportieren.

Entlasten Sie den Restdruck, bevor Sie den Schlauch vom Produkt trennen.

Prüfen Sie vor jedem Gebrauch und in regelmäßigen Abständen, ob alle Metallbefestigungen fest sitzen und ob die Produktteile in gutem Zustand sind. Prüfen Sie auf gebrochene oder abgenutzte Teile.

Das Gerät darf von Kindern unter 8 Jahren nicht benutzt werden. Dieses Gerät kann von Kindern ab 8 Jahren benutzt werden, wenn sie beaufsichtigt werden.

Dieses Gerät darf von Kinder ab 8 Jahren und Personen mit eingeschränkten körperlichen, sensorischen oder geistigen Fähigkeiten oder fehlender Erfahrung bzw. fehlenden Kenntnissen verwendet werden, vorausgesetzt, dass sie bei der Benutzung durch eine verantwortliche Person beaufsichtigt werden oder ihnen eine Einweisung im Ordnungsgemäßen und sicheren Umgang gegeben wurde und sie die mit dem Gerät verbundenen Risiken verstanden haben und richtig einschätzen können. Lassen Sie Kinder nicht mit dem Gerät spielen.

Kinder sollten beaufsichtigt werden, damit sie nicht mit dem Gerät spielen. Eine besondere genaue und konsequente Beaufsichtigung ist geboten, wenn das Gerät in der Nähe von Kindern verwendet wird.

## ISTRUZIONI DI SICUREZZA

Leggere attentamente le seguenti istruzioni prima di usare il prodotto. Conservare questo manuale per riferimenti futuri o nuovi utenti.

Verificare che la tensione di rete coincida con quella specificata nell'etichetta di classificazione del prodotto e che la presa elettrica sia di terra.

Tirare la presa per scollegarlo, non il cavo.

Questo prodotto è stato progettato esclusivamente per uso domestico.

Tutte le parti conduttrici della corrente nella zona devono essere protette dal getto d'acqua.

Spegnere e scollegare il dispositivo dalla presa della corrente quando non in uso e prima di pulirlo.

Non utilizzare il dispositivo con uso distinto non specificato nel manuale.

Non mettere l'apparato in funzionamento in zona in cui la temperatura sia inferiore a 0 °C.

Non toccare la spina né la presa della corrente con le mani bagnate.

Prestare attenzione a ciò che si sta facendo mentre si utilizza il prodotto.

Non utilizzare la macchina in caso di stanchezza o sotto effetto di alcool o droghe.

Non lasciare il dispositivo incustodito durante il funzionamento. Spegnere e scollegare il dispositivo dalla presa della corrente quando non in uso e prima di pulirlo. Lasciare raffreddare prima di smontare una delle parti.

L'uso di accessori non consigliati da Cecotec potrebbe provocare rischio di incendio, scariche elettriche o altri danni.

Non sommergere il cavo, la spina o qualsiasi altra parte del

prodotto in acqua o all'interno di qualsiasi altro liquido, né esporre le componenti elettriche all'acqua. Verificare di avere le mani completamente asciutte prima di accendere il prodotto. Ispezionare regolarmente il cavo di alimentazione in cerca di danni visibili. Se il cavo dovesse essere danneggiato, dovrà essere riparato dal Servizio di Assistenza Tecnica ufficiale di Cecotec per evitare qualsiasi tipo di pericolo.

Non utilizzare il prodotto all'esterno, vicino a placche elettriche o a gas, fiamme o dentro forni.

Verificare le componenti importanti come la pompa a pressione, la lancia polverizzante o le installazioni di sicurezza prima di utilizzare il dispositivo per assicurarsi che non siano danneggiati. Cambiare immediatamente le parti danneggiate. Non utilizzare l'apparato con componenti danneggiate.

Non torcere, piegare, tendere o danneggiare il cavo di alimentazione. Proteggere da bordi affilati e fonti di calore. Non permettere che il cavo tocchi superfici calde. Non lasciare che il cavo fuoriesca dal bordo della superficie o piano da cucina. Scollegare il dispositivo dalla presa della corrente dopo ogni uso.

Eccedere nella precauzione quando si spostano dispositivi che contengono liquidi o alimenti caldi.

Non puntare il tubo verso persone e animali per evitare danni. Questa macchina è stata progettata per essere utilizzata con i prodotti da pulizia forniti o consigliati da Cecotec. L'uso di altri prodotti da pulizia o chimici potrebbero ripercuotere sulla sicurezza dell'apparato.

Una prolunga non appropriata può essere pericolosa. Utilizzare unicamente prolunghe omologate, etichettate per questo fine e con una sezione di cavo adeguata per esterni: 1 - 10 m: 1.5 mm<sup>2</sup>; 10 -30 m: 2.5 mm<sup>2</sup>. Srotolare sempre la prolunga al massimo. Non utilizzare l'apparecchio in presenza di persone, a meno che non utilizzino dispositivi di protezione.

Utilizzare apparecchi di protezione personale quando si usa l'apparato.

L'assemblamento della spina e della prolunga devono essere collegati in modo che siano impermeabili e non possano entrare in contatto con l'acqua. Inoltre, non lasciare che l'assemblamento cada a terra in qualsiasi momento. Si consiglia l'uso di una bobina che permettono al cavo di rimanere ad almeno 60 mm sopra il pavimento.

Non tirare la presa per scollegarlo.

Mantenere lontano da forni, cucine, ecc...

Non aspirare oggetti affilati.

Non torcere, catturare o trascinare il tubo.

Mantenere i capelli, vestiti, dita e altre parti del corpo lontane dalle aperture e parti in movimento del dispositivo.

Non utilizzarlo per raccogliere liquidi infiammabili o combustibili come benzina, fiammiferi o in aree in cui questi elementi possono essere presenti.

Non raccogliere oggetti che bruciano o con fumo, come sigarette, ceneri o brace.

Non utilizzare a meno che il sacchetto della polvere e i filtri siano in posizione.

Non utilizzare il dispositivo in ambienti esplosivi. Non spargere liquidi infiammabili.

Non versare liquidi che contengano solventi o acidi. Questo include benzina, diluente di vernici e combustibile per riscaldamento. Il vapore spray è altamente infiammabile, esplosivo e velenoso. Non utilizzare acetone, acidi diluiti o solventi, possono corrodere i materiali dell'apparecchio.

Non utilizzare prodotti contenenti liquidi infiammabili o tossici o liquidi incompatibili con il funzionamento.

Il dispositivo non deve essere collegato alla rete di acqua potabile senza un sistema di separazione. Assicurarsi che il collegamento dell'impianto idrico di costruzione a cui è

collegato l'idroaspirapolvere ad alta pressione sia dotato di un adeguato sistema di separazione.

L'acqua che passa attraverso le valvole anti-ritorno è considerata non potabile.

Tubi ad alta pressione, dispositivi di fissaggio e accoppiamenti sono essenziali per garantire il funzionamento sicuro del dispositivo. Utilizzare solo tubi ad alta pressione, attacchi e accoppiamenti raccomandati dal produttore.

Per garantire un funzionamento sicuro, utilizzare solo parti fornite o approvate dal produttore.

Spegnere il dispositivo e scollegarlo dalla presa della corrente prima di montarlo, pulirlo, regolarlo, ripararlo, conservarlo o trasportarlo.

Scaricare la pressione residua prima di scollegare il tubo dal prodotto.

Controllare prima di ogni utilizzo e su base regolare che tutti i fissari metallici sono stretti e che le parti del prodotto sono in buone condizioni. Ispezionare le parti rotte o usurate.

L'apparato non deve essere usato da bambini da 0 a 8 anni.

Questo elettrodomestico può essere usato da bambini a partire dagli 8 anni di età sotto la sorveglianza continua di un adulto.

Questo prodotto può essere usato da bambini a partire dagli 8 anni e persone con capacità fisiche, sensoriali o mentali limitate, o con mancanza di esperienza e conoscenza solo sotto supervisione o avendo ricevuto istruzioni riguardo l'uso dell'apparato in una forma sicura e comprendono i rischi che lo stesso implica. Non permettere che i bambini giochino con il dispositivo.

Sorvegliare i bambini per assicurarsi che non giochino con il prodotto. È necessario sorvegliare rigidamente nel caso in cui il prodotto venga utilizzato da o vicino a bambini.

## INSTRUÇÕES DE SEGURANÇA

Leia as seguintes instruções atentamente antes de usar o produto. Guarde este manual para referências futuras ou novos usuários.

Certifique-se de que a tensão de rede coincide com a tensão especificada na etiqueta de classificação do produto e de que a tomada tenha ligação à terra.

Puxe pela ficha para desconectar, não puxe pelo cabo.

Este produto está desenhado exclusivamente para uso doméstico.

Todas as partes condutoras atuais na área devem ser protegidas do jato de água.

Desligue e desconecte o dispositivo da corrente elétrica quando não estiver a usar e antes de limpar.

Não utilize o dispositivo para usos não especificados no manual.

Não ponha o produto em funcionamento em lugares onde a temperatura seja inferior a 0 °C.

Não toque no cabo, na ficha nem no carregador com as mãos molhadas.

Preste atenção ao que está a fazer enquanto utiliza o produto.

Não utilize a máquina quando estiver cansado ou sobre efeito de álcool ou outras drogas.

Não deixe o produto sem supervisão durante o seu funcionamento.

Desligue o produto e desconecte da corrente elétrica quando não estiver a ser usado e antes de limpar. Deixe que arrefeça antes de desmontar qualquer uma das peças.

O uso de acessórios ou utensílios não recomendados pela Cecotec poderá causar risco de incêndio, descargas elétricas ou outros danos.

Não submerja o cabo, a ficha ou qualquer outra parte elétrica do produto na água ou qualquer outro líquido nem exponha as conexões elétricas à água. Certifique-se de que tem as mãos completamente secas antes de tocar na tomada ou ligar o produto.

Inspecione o cabo de alimentação regularmente em busca de danos visíveis. Se o cabo apresentar danos, deve ser reparado pelo Serviço de Assistência Técnica Oficial da Cecotec para evitar qualquer tipo de perigo.

Não utilize o produto no exterior, perto de placas elétricas ou de gás, de chamas ou dentro de fornos.

Verifique componentes importantes, como mangueira de pressão, lançador de spray ou instalações de segurança antes de usar o dispositivo para garantir que eles não estejam danificados. Substitua imediatamente as peças danificadas. Não utilize o aparelho com componentes danificados.

Não torça, dobre, estique ou danifique o cabo de alimentação. Proteja-o de bordas afiadas e fontes de calor. Não permita que o cabo toque superfícies quentes. Não deixe que o cabo esteja sobre a borda da superfície de trabalho ou do balcão.

Desconecte o dispositivo da corrente elétrica e desligue depois de cada uso.

Tenha muito cuidado ao mover dispositivos que contenham óleo ou outros líquidos quentes.

Não aponte a mangueira de alta pressão para pessoas nem animais, pode produzir danos.

Esta máquina foi desenhada para usar com os produtos de limpeza proporcionados ou recomendados pela Cecotec. O uso de outros produtos de limpeza ou químicos poderão afetar de forma adversa a segurança do aparelho.

Um cabo de extensão inadequado pode ser muito perigoso. Use apenas cabos de extensão aprovados, rotulados para esse

fim e possuem uma seção de cabos adequada ao ar livre: 1 - 10 m: 1,5 mm; 10 -30 m: 2.5 mm<sup>2</sup>. Sempre desenrole o cabo de extensão ao máximo.

Não utilize o aparelho na faixa em que há pessoas, a menos que estejam usando equipamentos de proteção.

Use Equipamentos de Proteção Individual (EPI) ao utilizar o aparelho.

O acoplamento do cabo de extensão deve ser conectado para que sejam impermeáveis e não entrem em contato com a água. Além disso, não deixe o acoplamento cair no chão em nenhum momento. As bobinas do cabo são recomendadas para garantir que o plugue esteja pelo menos 60 mm acima do solo.

Não puxe o cabo para desconectá-lo.

Mantenha-se longe de fornos, cozinhas, etc.

Não aspire objetos afiados.

Não torça, pegue ou arraste a mangueira.

Mantenha o cabelo, roupa, os dedos e outras partes do corpo longe das aberturas e partes em movimento do produto.

Não usar para coletar líquidos inflamáveis ou combustíveis como gasolina, fósforos ou em áreas onde esses itens possam estar presentes.

Não apanhe nada que arda ou fume, tais como cigarros, fósforos ou brasas.

Não utilize a menos que o saco de sujidade e os filtros estejam em posição.

Não utilize o dispositivo em ambientes explosivos. Não pulverize líquidos inflamáveis.

Não despeje fluidos contendo solventes ou ácidos. Isso inclui gasolina, diluente de tinta e combustível de aquecimento. O vapor de pulverização é altamente inflamável, explosivo e venenoso. Não utilize acetona, ácidos diluídos ou solventes, podem corroer os materiais do aparelho.

Não utilize produtos que contenham líquidos inflamáveis ou tóxicos ou líquidos incompatíveis com a funcionamento.

De acordo com as normas vigentes, o dispositivo não deve ser conectado à rede de água potável sem um sistema de separação. Certifique-se de que a conexão da instalação de água de construção à qual o hidrospered de alta pressão está conectado está equipada com um sistema de separação adequado.

A água que passa pelas válvulas anti-retorno é considerada não bebedeira.

Mangueiras de alta pressão, fixadores e acoplamentos são essenciais para garantir um funcionamento seguro do dispositivo. Utilize apenas mangueiras de alta pressão, amarras e acoplamentos recomendados pelo fabricante.

Para garantir uma operação segura, utilize apenas peças fornecidas ou aprovadas pelo fabricante.

Desligue e desconecte o produto da tomada antes de montar, limpar, ajustar, reparar, armazenar ou transportá-lo.

Descarregue a pressão residual antes de desconectar a mangueira do produto.

Verifique antes de cada uso e regularmente que todos os fixadores metálicos estão apertados e se as peças do produto estão em boas condições. Inspeção peças quebradas ou gastas.

O aparelho não deve ser usado por crianças de 0 a 8 anos. Este aparelho pode ser usado por crianças de 8 anos se estiverem continuamente sob supervisão.

Este produto pode ser usado por crianças a partir de 8 anos e pessoas com capacidades físicas, sensoriais ou mentais reduzidas, ou com falta de experiência e conhecimento se estão supervisionados ou tenham recebido instruções concernentes ao uso do aparelho de uma forma segura e entendem os riscos

que este implica. Não permita que as crianças brinquem com o dispositivo.

Supervisione as crianças de que não brinquem com o produto. É necessário dar supervisão estrita se o produto estiver a ser usado perto ou por crianças.

## **INSTRUKCJE BEZPIECZEŃSTWA**

Przed użyciem produktu należy uważnie przeczytać poniższe instrukcje. Zachowaj tę instrukcję do przyszłego użytku lub nowych użytkowników.

Upewnij się, że napięcie sieciowe odpowiada napięciu podanemu na tabliczce znamionowej produktu i że wtyczka jest uziemiona.

Ciągnij za wtyczkę i nie za kabel.

Ten produkt jest przeznaczony wyłącznie do użytku domowego. Wszystkie części przewodzące prąd w okolicy muszą być chronione przed strumieniem wody.

Wyłącz urządzenie i wyjmij wtyczkę z gniazdka, gdy nie jest używane oraz przed czyszczeniem.

Nie należy używać urządzenia do celów innych niż określone w instrukcji.

Nie używaj urządzenia w miejscach, w których temperatura jest niższa niż 0 °C.

Nigdy nie dotykaj wtyczki ani gniazdka mokrymi rękami.

Zwróć uwagę na to, co robisz podczas korzystania z produktu.

Nie używaj maszyny, gdy jesteś zmęczony lub znajdujesz się pod wpływem alkoholu lub narkotyków.

Nie pozostawiaj produktu bez nadzoru podczas pracy.

Wyłączyć i odłączyć produkt, gdy nie jest używany i przed czyszczeniem. Pozostaw produkt do ostudzenia przed jego demontażem lub ponownym montażem jakiejkolwiek jego części.

Stosowanie akcesoriów niezalecanych przez Cecotec może spowodować ryzyko pożaru, porażenia prądem elektrycznym lub innych uszkodzeń.

Nie zanurzaj przewodu, wtyczki ani żadnej innej części produktu w wodzie lub innej cieczy ani nie wystawiaj połączeń



elektrycznych na działanie wody. Przed dotknięciem wtyczki lub włączeniem produktu upewnij się, że twoje ręce są całkowicie suche.

Regularnie sprawdzaj przewód zasilający pod kątem widocznych uszkodzeń. Jeśli kabel jest uszkodzony, musi zostać naprawiony przez oficjalny serwis pomocy technicznej Cecotec, aby uniknąć wszelkiego rodzaju zagrożeń.

Nie używaj produktu na zewnątrz, w pobliżu elektrycznych lub gazowych płyt grzejnych, otwartego ognia ani wewnątrz piekarników.

Compruebe los componentes importantes como la manguera de presión, la lanza pulverizadora o las instalaciones de seguridad antes de utilizar el dispositivo para asegurarse de que no están dañados. Natychmiast wymieniaj uszkodzone części. Nie używaj urządzenia z uszkodzonymi elementami.

Nie zginaj, nie zginaj, nie rozciągaj ani nie uszkadzaj przewodu zasilającego. Chroń go przed ostrymi krawędziami i źródłami ciepła. Nie pozwól, aby przewód dotykał gorących powierzchni. Nie pozwól, aby przewód zwisał z krawędzi blatu lub blatu.

Odłącz urządzenie od gniazdka ściennego i wyłączaj urządzenie po każdym użyciu i przed czyszczeniem.

Zachowaj ostrożność podczas przenoszenia urządzenia, gdy zawiera ono gorące płyny lub żywność.

Nie kierować węża w stronę ludzi lub zwierząt, aby uniknąć uszkodzenia.

To urządzenie zostało zaprojektowane do użytku ze środkami czyszczącymi dostarczonymi lub zalecanymi przez Cecotec. Stosowanie innych środków czyszczących lub chemikaliów może niekorzystnie wpłynąć na bezpieczeństwo urządzenia.

Nieodpowiedni przedłużacz może być bardzo niebezpieczny. Używaj tylko zatwierdzonych przedłużaczy, oznaczonych do tego celu i o przekroju przewodu odpowiednim do użytku na

zewnątrz: 1 - 10 m: 1.5 mm<sup>2</sup>; 10 -30 m: 2.5 mm<sup>2</sup>. Zawsze jak najdalej rozwiń przedłużacz.

Nie używaj urządzenia w miejscu, w którym przebywają ludzie, chyba że noszą one sprzęt ochronny.

Podczas korzystania z urządzenia należy nosić środki ochrony indywidualnej (PPE).

Wtyczka i złącze przedłużacza muszą być podłączone tak, aby były wodoodporne i nie mogły mieć kontaktu z wodą. Nie pozwól też, aby sprzęt spadł na ziemię w żadnym momencie. Zalecane jest użycie bębnow kablowych zapewniających, że wtyczka znajduje się co najmniej 60 mm nad ziemią.

Nie szarp za przewód w celu odłączenia.

Trzymaj z dala od piekarników, pieców itp.

Nie odkurzaj ostrych przedmiotów.

Nie zginać, nie chwytać ani nie ciągnąć węża.

Włosy, odzież, palce i inne części ciała należy trzymać z dala od otworów i ruchomych części urządzenia.

Nie używaj go do zbierania łatwopalnych lub łatwopalnych cieczy, takich jak benzyna, zapalki, ani w miejscach, w których mogą występować te pierwiastki.

Nie odkurzaj palących się lub dymiących przedmiotów tj. palące się papierosy, zapalki lub płomień.

Nie używać, jeśli worek na zanieczyszczenia i filtry nie są założone.

Nie używaj urządzenia w środowiskach zagrożonych wybuchem. Nie rozpylać łatwopalnych cieczy.

Nie wylewać płynów zawierających rozpuszczalniki lub kwasy. Obejmuje to benzynę, rozcieńczalnik do farb i olej opałowy. Opary ze sprayu są wysoce łatwopalne, wybuchowe i trujące. Nie używaj acetonu, rozcieńczonych kwasów ani rozpuszczalników, mogą one spowodować korozję materiałów urządzenia.

Nie używaj produktów, które zawierają łatwopalne lub toksyczne płyny lub gazy, które są niezgodne z działaniem.

Zgodnie z obowiązującymi przepisami urządzenie nie może być podłączane do sieci wody pitnej bez systemu separacji. Upewnij się, że podłączenie wodociągu, do którego podłączony jest odkurzacz wysokociśnieniowy, jest wyposażone w odpowiedni system separacji.

Woda, która przepływa przez zawory zwrotne, jest uważana za niezdatną do picia.

Węże, złączki i złączki wysokociśnieniowe są niezbędne do bezpiecznej pracy urządzenia. Stosować wyłącznie węże, złączki i złączki wysokociśnieniowe zalecane przez producenta. Aby zapewnić bezpieczną pracę, należy używać wyłącznie części dostarczonych lub zatwierdzonych przez producenta.

Przed montażem, czyszczeniem, regulacją, naprawą, przechowywaniem lub transportem produkt należy wyłączyć i odłączyć od gniazda elektrycznego.

Usuń pozostałe ciśnienie przed odłączeniem węża od produktu. Przed każdym użyciem należy regularnie sprawdzać, czy wszystkie metalowe elementy mocujące są dobrze dokręcone i czy części produktu są w dobrym stanie. Sprawdź, czy nie ma uszkodzonych lub zużytych części.

Z urządzenia nie powinny korzystać dzieci w wieku od 0 do 8 lat. Z tego urządzenia mogą korzystać dzieci w wieku od 8 lat, jeżeli są pod stałym nadzorem.

Ten produkt może być używany przez osoby o ograniczonych zdolnościach fizycznych, sensorycznych lub umysłowych lub bez doświadczenia i wiedzy, jeśli są one nadzorowane lub otrzymały instrukcje dotyczące bezpiecznego korzystania z urządzenia i rozumieją związane z tym ryzyko. Nie pozwalaj dzieciom bawić się urządzeniem.

Nadzoruj dzieci, aby upewnić się, że nie bawią się produktem. Konieczny jest ścisły nadzór, jeśli produkt jest używany przez dzieci lub w ich pobliżu.

## BEZPEČNOSTNÍ POKYNY

Před použitím přístroje si pozorně přečtěte následující bezpečnostní pokyny. Uchovejte tento manuál pro pozdější použití nebo pro nové uživatele.

Ujistěte se, že elektrická síť má stejné napětí jako je uvedené na etiketě produktu a že zásuvka je uzemněná.

Zatáhněte za zástrčku, ne za kabel.

Tento produkt je vhodný výlučně pro domácí využití.

Všechny části, které vedou proud, musí být chráněny před proudem vody.

Pokud zařízení nepoužíváte, před čištěním jej vypněte, odpojte jej ze zásuvky.

Přístroj nepoužívejte k jiným účelům než těm, které jsou specifikovány v tomto manuálu.

Nepoužívejte spotřebič v místech, kde je teplota pod 0 ° C.

Nikdy se nedotýkejte zástrčky nebo zásuvky mokřýma rukama.

Při používání produktu věnujte pozornost tomu, co děláte.

Nepoužívejte přístroj, pokud jste unavení nebo jste pod vlivem alkoholu nebo drog.

Nenechávejte přístroj během fungování bez dozoru.

Vypněte a odpojte od elektrického proudu pokud přístroj nepoužíváte a před čištěním. Nechejte ji vychladnout, abyste ji mohli smontovat nebo demontovat jakoukoli část.

Použití příslušenství neautorizovaných výrobcem může vést k riziku požáru, elektrickému výboji a nebo jiným škodám.

Nedávejte kabel, zásuvku nebo jinou část přístroje do vody ani jiné tekutiny. Nevystavujte elektrické spoje vodě. Ujistěte se, že máte naprosto suché ruce než se dotknete zásuvky nebo přístroje.

Pravidelně přístroj kontrolujte, abyste zjistili viditelná poškození.

Pokud je kabel poškozen, musí být opraven u oficiálního

technického servisu Cecotec, aby se tak předešlo jakýmkoli nebezpečím.

Nepoužívejte přístroj venku, blízko topných těles jako elektrických tak plynových, plamenů a nebo v troubách.

Před použitím zařízení zkontrolujte důležité součásti, jako je tlaková hadice, stříkací trubice nebo bezpečnostní zařízení, abyste se ujistili, že nejsou poškozeny. Poškozené díly okamžitě vyměňte. Nepoužívejte spotřebič s poškozenými součástmi.

Neotáčejte, neohýbejte, nenatahujte ani jinak nepoškozujte napájecí kabel. Čhtajte ho před ostrými hranami a zdroji tepla. Nedovolte, aby se kabel dotýkal horkých povrchů. Nedovolte, aby kabel visel přes okraj pracovní desky.

Odpojte přístroj od elektrického přívodu po každém použití.

Dávejte obzvláště velký pozor, pokud budete s přístrojem pohybovat, pokud bude obsahovat tekutiny nebo teplá potraviny.

Vysokotlakou hadici nemiřte na lidi ani zvířata, aby nedošlo ke zranění.

Tento stroj byl navržen pro použití s čisticími prostředky poskytovanými nebo doporučenými společností Cecotec. Používání jiných čisticích prostředků nebo chemikálií může nepříznivě ovlivnit bezpečnost spotřebiče.

Nevhodný prodlužovací kabel může být velmi nebezpečný. Používejte pouze schválené prodlužovací kabely, označené pro tento účel a mající vhodný úsek kabelů pro venkovní použití: 1 - 10 m: 1.5 mm<sup>2</sup>; 10 - 30 m: 2.5 mm<sup>2</sup>. Odviňte prodlužovací kabel co nejdále.

Nepoužívejte spotřebič v dosahu lidí, pokud nemají ochranné prostředky.

Při používání spotřebiče noste osobní ochranné pomůcky (OOP).

Zástrčka a spojka prodlužovacího kabelu musí být připojeny

tak, aby byly vodotěsné a nemohly přijít do styku s vodou. Rovněž nenechte spojku kdykoli spadnout na zem. Doporučuje se používat kabelové cívky, které zajistí, že zástrčka bude nejméně 60 mm nad zemí.

Netahejte kabel, abyste jej odpojili.

Uchovávejte mimo dosah trouby, sporáků atd.

Nepoužívejte k vysávání ostrých předmětů.

Hadici nezlomte, nezachytávejte ani za ni netahejte.

Mějte vlasy, volné oblečení, prsty a jiné části těla daleko od otvorů a pohyblivých částí přístroje.

Nepoužívejte k vysávání hořlavých tekutin nebo paliv, jako je benzín, zápalek nebo v oblastech, kde se tyto prvky mohou vyskytovat.

Nevysívejte nic, co hoří nebo kouří, jako jsou cigarety, nedopalky nebo žhavé uhlíky

Nepoužívejte, pokud nejsou na místě nádoba na nečistoty a filtry.

Nepoužívejte zařízení ve výbušném prostředí. Nestříkejte hořlavé kapaliny.

Nevylévejte tekutiny, které obsahují rozpouštědla nebo kyseliny. To zahrnuje benzín, ředidlo barvy a topný olej. Pára ze spreje je vysoce hořlavá, výbušná a jedovatá. Nepoužívejte aceton, zředěné kyseliny ani rozpouštědla, protože by mohly korodovat materiály zařízení.

Nepoužívejte výrobky, které obsahují hořlavé nebo toxické kapaliny nebo kapaliny, které nejsou kompatibilní s provozem.

V souladu s platnými předpisy nesmí být zařízení připojeno k síti pitné vody bez oddělovacího systému. Ujistěte se, že připojení systému vodovodní sítě, ke kterému je připojen vysokotlaký vysavač, je vybaveno vhodným separačním systémem.

Voda, která prochází zpětnými ventily, je považována za pitnou. Vysokotlaké hadice, armatury a spojky jsou nezbytné pro

zajištění bezpečného provozu zařízení. Používejte pouze vysokotlaké hadice, armatury a spojky doporučené výrobcem. Pro zajištění bezpečného provozu používejte pouze díly dodané nebo schválené výrobcem.

Před montáží, čištěním, seřizováním, opravou, skladováním nebo přepravou produkt vypněte a odpojte z elektrické zásuvky. Před odpojením hadice od produktu uvolněte zbytkový tlak.

Před každým použitím pravidelně kontrolujte, zda jsou všechny kovové upevňovací prvky utažené a že části produktu jsou v dobrém stavu. Zkontrolujte, zda nejsou poškozené nebo opotřebované díly.

Přístroj by neměl být používán dětmi do 8mi let. Tento přístroj může být používán dětmi od 8mi let, pokud jsou pod neustálým dozorem.

Tento produkt může být používán dětmi nad 8 let a osobami s fyzickým, sensorickým a nebo mentálním postižením, nebo osobami, kterým chybí zkušenost a znalost, pokud jsou pod dozorem a nebo jim byly poskytnuty informace o používání aparátu a mohou jej používat bezpečně a rozumí nebezpečím, které z tohoto používání vyplývají. Nedovolte, aby si s přístrojem hrály děti.

Dohlížejte na děti, abyste se ujistili, že si s přístrojem nehrají. Je naprosto nezbytné na přístroj dohlížet, pokud je používán v blízkosti dětí nebo přímo dětmi.

## 1. PIEZAS Y COMPONENTES

Fig. 1.

1. Asa
2. Gancho del cable de alimentación
3. Pistola
4. Depósito de suciedad
5. Salida de agua
6. Rueda
7. Boquilla de soplado
8. Pistola de agua a presión
9. Gancho de la manguera de alta presión
10. Manguera de alta presión
11. Interruptor de alimentación
12. Boquilla pulverizadora
13. Depósito para jabón integrado
14. Carcasa trasera
15. Entrada de agua
16. Tubo de aspiración
17. Base de succión de líquidos y sólidos
18. Adaptador
19. Manguera de aspiración
20. Tornillo sujeción asa (x2)
21. Accesorio para salida del aire
22. Boquilla aspiración
23. Accesorio para tapicerías
24. Accesorio para esquinas
25. Accesorio de secado
26. Cepillo 360Brush especial llantas
27. Cepillo de cerdas EasyClean

## 2. ANTES DE USAR

Saque el producto de la caja.

Retire todo el material de embalaje.

Asegúrese de que todas las partes y los accesorios están incluidos, y compruebe que no presentar daños visibles. En caso de que los presenten, contacte con el Servicio de Atención Técnica oficial de Cecotec.

### 3. MONTAJE DEL PRODUCTO

#### Función hidrolimpiadora

Instale el asa con el tornillo.

Fig. 2.

Deslice el gancho de la pistola hasta su posición.

Fig. 3.

Instale el compartimento para suciedad en su posición.

Fig. 4.

Instale la lanza pulverizadora en la pistola. Encaje la lanza pulverizadora en la pistola y gírela hasta que las 2 partes queden completamente fijadas.

Fig. 5.

Conecte la manguera de alta presión a la pistola. Conecte el extremo plateado de la manguera de alta presión a la pistola y gire la tuerca indicada para fijar la conexión.

Fig. 6.

Conecte la manguera de alta presión a la salida de agua. Conecte el otro extremo de la manguera de alta presión a la salida del agua de la hidrolimpiadora y gire el pieza negra rotatoria del final como se indica para fijar la conexión.

Fig. 7.

Conecte la manguera del jardín a la entrada de agua. Conecte el adaptador de la manguera del jardín (acoplador hembra) a la entrada de agua de la hidrolimpiadora y luego instale la manguera del jardín (extremo macho) al adaptador de la manguera del jardín.

Fig. 8.

Coloque el interruptor en la posición I.

Puede rellenar el depósito de jabón con un producto de limpieza específico. Conecte un extremo del tubo al depósito de jabón y el otro extremo al orificio de entrada situado en la parte trasera inferior de la carcasa (debe quitar previamente el tapón de silicona).

Accesorio para tapicerías: para eliminar suciedad de sofás, sillones, etc.

Accesorio para esquinas: específico para aspirar en rincones, zócalos, etc

Accesorio de secado: su forma permite arrastrar y secar líquidos derramados en el suelo.

Cepillo 360Brush: especial para limpieza de llantas de vehículos.

Cepillo de cerdas EasyClean: para limpieza de faros y carrocería de vehículos.

#### Función aspiradora/soplador

Inserte la manguera de aspiración en la boquilla de aspiración o de soplado. Fig. 9

Conecte los tubos de aspiración entre ellos. Una vez los haya conectado, acóplelos a la manguera de aspiración.

Conecte el cabezal de succión de líquidos o de sólidos al extremo de los tubos de aspiración.

Coloque el accesorio 22 en a boquilla libre.

Coloque el interruptor en la posición II.

#### Cómo utilizar el dispositivo

Purgue el sistema como se indica antes de poner el dispositivo en funcionamiento:

Encienda el interruptor del dispositivo.

Desbloquee la palanca de la pistola.

Empuje la palanca de la pistola, el dispositivo se encenderá.

Deje el dispositivo en funcionamiento durante un máximo de 2 minutos hasta que el agua salga de la pistola sin burbujas.

Suelte la palanca de la pistola.

Bloquee la palanca de la pistola.

#### Aviso:

El funcionamiento en seco durante más de 2 minutos puede dañar la bomba de alta presión. Si el aparato no genera presión en 2 minutos, apague el dispositivo y compruebe el apartado de resolución de problemas.

Mantenga una distancia de al menos 30 cm al utilizar el chorro de agua para limpiar paredes pintadas para evitar dañarlas.

Coloque el aparato sobre una superficie plana y estable. Utilice el dispositivo en posición vertical.

Fig. 10.

Asegúrese de que el interruptor está en la posición de apagado. Conéctelo a la toma de corriente

Llene la manguera de succión con agua. Enrosque la manguera de succión en la conexión de agua del dispositivo e insértela en el suministro de agua.

Abra el suministro de agua.

Sujete la pistola pulverizadora con ambas manos.

Dirija la boquilla del accesorio seleccionado hacia la superficie que desea limpiar, evite dirigirla hacia usted.

Desbloquee el gatillo y presiónelo hasta que salga un flujo de agua constante por la boquilla, dejando que salga el aire atrapado en la manguera.

Suelte el gatillo.

Encienda el interruptor "PW(I)".

Fig. 11.

Sujete la pistola pulverizadora con ambas manos. Dirija el chorro de agua hacia el objeto que desea limpiar y presione el gatillo.

Suelte la palanca de la pistola; el dispositivo se apagará y dejará de dispensar agua. Seguirá habiendo alta presión dentro del sistema.

Advertencia: tenga cuidado con el retroceso al presionar el gatillo.

## 4. FUNCIONAMIENTO

### Aviso:

si la conexión se hace a un sistema de agua potable, el sistema debe protegerse contra el flujo de retorno.

El hidroaspirador de alta presión está equipado con corriente de entrada clasificada. Este producto está destinado a la limpieza de vehículos, edificios, terrazas, fachadas y herramientas de jardín. Está diseñado para utilizarse con agua limpia y detergente biodegradable sin químicos. También sirve para limpiar pavimentos o canalones de lluvia. Este producto no sirve para limpiar ropa, zapatos ni otros textiles. Tenga cuidado con el retroceso: sujétela con ambas manos.

### Dispositivos de seguridad

#### Interruptor de alimentación

El interruptor del dispositivo previene el funcionamiento accidental del mismo.

#### Bloqueo de la pistola

Este bloqueo bloquea la palanca de la pistola y evita que el dispositivo se ponga en funcionamiento involuntariamente.

#### Interruptor de presión

Al soltar la palanca de la pistola, el interruptor de presión apaga la bomba y para el chorro de agua a alta presión. Al tirar de la palanca, el bomba se enciende de nuevo.

#### Interruptor de protección del motor

El interruptor de protección del motor apaga el dispositivo cuando el consumo de energía es elevado.

#### Equipo de protección personal

Utilice equipos de protección personal y gafas de seguridad para protegerse contra salpicaduras de agua sucia. Durante el uso del hidroaspirador de alta presión se pueden desarrollar aerosoles. Inhalar aerosoles puede causar problemas de salud.

#### Funcionamiento con jabón

Aviso: siga las instrucciones del fabricante del jabón.

Retire el tapón de la botella de jabón.

Extraiga con cuidado la botella de jabón y sáquela de su posición de almacenamiento.

Llene el depósito con jabón diseñado específicamente para hidrolimpiadoras.

Presione la botella de jabón con la abertura mirando hacia abajo hacia la conexión de la manguera.

#### Método de limpieza recomendado

Rocíe jabón de forma moderada en la superficie seca y deje que haga efecto, pero que no se llegue a secar.

Rocíe agua para eliminar la suciedad reblandecida con la manguera de alta presión.

#### Después del funcionamiento con jabón

Retire la botella de jabón de la entrada y ciérrela con el tapón.

Para guardarla, coloque la botella de jabón en el retenedor con el tapón mirando hacia arriba.

#### Funcionamiento como aspirador

Asegúrese de que el interruptor está en la posición de apagado. Conéctelo a la toma de corriente

Ajuste el flujo de aire como se indica a continuación:

Abra el bloqueo de flujo de aire, la potencia de succión disminuirá.

Fig. 12.

Encienda el interruptor "VAC(II)". El dispositivo está listo para aspirar.

#### Detener el funcionamiento

Suelte la palanca de la pistola.

Bloquee la palanca de la pistola.

Coloque la pistola y la lanza pulverizadora en posición parking.

Si va a hacer pausas largas (más de 5 minutos), apague el dispositivo del interruptor.

#### Finalizar funcionamiento

Suelte la palanca de la pistola.

Apague el interruptor del dispositivo.

Desconecte el dispositivo de la toma de corriente.

Aviso: separe la manguera de alta presión de la pistola o del dispositivo únicamente cuando no quede presión dentro del sistema.

Apague el grifo.

Presione la palanca de la pistola para descargar toda la presión que quede dentro del sistema.

Suelte la palanca de la pistola.

Bloquee la palanca de la pistola.

Aviso: al desconectar el suministro o la manguera de alta presión, es posible que gotee algo de agua caliente de la conexión.

Desconecte el dispositivo de la toma de corriente.

#### Transporte a mano

Apague y desconecte el producto de la toma de agua y de la toma de corriente.

Tire del asa de transporte hasta que haga clic y quede fija en posición. Coloque las protecciones para el transporte si los hay.

Tire del aparato sujetándolo del asa.

Transporte en vehículo

Antes de transportarlo en posición horizontal, cierre el tapón de la botella de jabón.

Incline el producto hacia usted hasta que repose sobre sus ruedas. Luego, muévelo sujetándolo del asa de transporte.

Proteja el producto de cualquier impacto o vibración fuerte que pudiera surgir durante el transporte en vehículo.

Asegure el dispositivo para que no se mueva ni vuelque.

## 5. LIMPIEZA Y MANTENIMIENTO

Apague el dispositivo y desconéctelo de la toma de corriente antes de limpiarlo o repararlo.

Utilice un paño suave y húmedo para limpiar la superficie del producto.

Nunca sumerja el dispositivo en agua o en otros líquidos.

No utilice esponjas, polvos o productos de limpieza abrasivos para limpiar el producto.

Limpie el filtro de la conexión de agua periódicamente.

Retire el acople de la conexión de agua y enjuáguelo con agua tibia para evitar que alguna sustancia bloquee la bomba.

Fig. 13.

Limpie la boquilla con la aguja de limpieza proporcionada. Retire la lanza pulverizadora de la pistola. Limpie cualquier suciedad del agujero de la boquilla y enjuague.

Fig. 14.

No dañe el filtro.

Extraiga el filtro utilizando un alicate plano.

Limpie el filtro bajo agua del grifo.

Reinstale el filtro en la conexión de agua.

Limpieza de la bolsa de suciedad

Presione el bloqueo y empuje la parte frontal para abrir el compartimento de suciedad.

Pulse el botón de liberación automática para vaciar la suciedad de dentro del compartimento.

Fig. 15.

Almacenamiento

Aparque la máquina en una superficie lisa.

Retire la lanza pulverizadora de la pistola.

Pulse el botón de desconexión de la pistola y tire de la manguera de alta presión para sacarla de la pistola.

Coloque la pistola en su posición de almacenaje.

Coloque ambas lanzas pulverizadoras en el compartimento de almacenaje de las lanzas.

Coloque la boquilla de la lanza hacia abajo.

Enrolle la manguera de alta presión y cuélguela del soporte para la manguera.

Guarde la conexión eléctrica en el compartimentos para accesorios.

Guarde el dispositivo y todas sus partes fuera del alcance de niños.

La temperatura ideal de almacenamiento es entre 10 °C y 30 °C. Guarde el dispositivo en el interior para evitar que el agua de dentro se expanda como consecuencia de congelación.

Utilice el embalaje original para guardarlo o cubra el producto con un paño o con una caja para protegerlo de la suciedad.

La manguera de alta presión está diseñada con paredes reforzadas, por lo que pueden dañarse fácilmente si no se guarda con cuidado.

No retuerza la manguera.

No pise la manguera con ningún vehículo.

No esponga la manguera a bordes afilados.

Protección contra heladas

Los aparatos y accesorios que no se desagüen y vacíen por completo pueden dañarse por congelación.

Vacíe por completo el aparato y sus accesorios para protegerlos contra heladas. Para evitar daños:

Desconecte el dispositivo de la toma de agua.

Retire la lanza pulverizadora de la pistola.

Encienda el interruptor del dispositivo.

Empuje la palanca de la pistola hasta que no quede agua en el interior.

Suelte la palanca de la pistola.

Bloquee la palanca de la pistola.

Apague el interruptor del dispositivo.

Guarde el dispositivo y todos los accesorios en una habitación donde no quede expuesto a heladas.

## 6. RESOLUCIÓN DE PROBLEMAS

Problema	Causa	Solución
El dispositivo no funciona	El dispositivo no está conectado. Enchufe defectuoso. Fusible fundido. Cable alargador defectuoso.	Conecte el aparato a la toma de corriente. Pruebe con otro enchufe. Cambie el fusible. Desconecte otros aparatos. Pruebe con otro cable alargador.
La presión fluctúa	La bomba está absorbiendo aire. Válvulas sucias, desgastadas o enganchadas. Sellado de la bomba desgastado.	Compruebe que las mangueras y las conexiones están bien ajustadas. Limpie el dispositivo. Contacte con el Servicio de Atención Técnica de Cecotec.
El aparato deja de funcionar	Tensión de red incorrecta. Sensor térmico activado. La boquilla está parcialmente bloqueada.	Asegúrese de que el voltaje de red coincida con el voltaje especificado en la etiqueta de clasificación del producto y de que el enchufe tenga toma de tierra. Deje que se enfríe el dispositivo durante 5 minutos. Limpie la boquilla.
El aparato palpita	Hay aire en la manguera de entrada. Suministro de agua inadecuado. La boquilla está parcialmente bloqueada. Filtro de agua bloqueado. Manguera retorcida.	Deje el dispositivo en funcionamiento con el gatillo abierto hasta que vuelva a la presión normal de funcionamiento. Asegúrese de que el voltaje de red coincida con el voltaje especificado en la etiqueta de clasificación del producto y de que el enchufe tenga toma de tierra. Evite utilizar mangueras largas y finas. Limpie la boquilla o el filtro. Estire la manguera.
La máquina se enciende, pero no sale agua.	Bomba, manguera o accesorios congelados. No hay suministro de agua. Filtro de agua o boquilla bloqueada.	Espera a que la bomba, la manguera o los accesorios se descongelen. Conecte la entrada de agua. Limpie el filtro o la boquilla.

## 7. ESPECIFICACIONES TÉCNICAS

Referencia del producto: 05713  
 Producto: Conga Triton 5000 UltraClean & Car  
 AC220-240 V, 50/60Hz  
 Hidrolimpiadora  
 1500 W, 220-240 V~, 50/60 Hz  
 Presión nominal: 8 Mpa  
 Presión permisible: 12 MPa  
 Índice de flujo: 5,5 L/min  
 Máx. Flujo: 6,0 L/min  
 Máx. Presión de entrada: 0,7 MPa  
 Aspirador  
 1200 W, 220-240 V~, 50/60 Hz  
 IP X5  
 Fabricado en China | Diseñado en España

## 8. RECICLAJE DE ELECTRODOMÉSTICOS



La directiva europea 2012/19/UE sobre Residuos de Aparatos Eléctricos y Electrónicos (RAEE) especifica que los electrodomésticos no deben ser reciclados con el resto de los desperdicios municipales. Dichos electrodomésticos han de ser desechados de forma separada, para optimizar la recuperación y reciclaje de materiales y, de esta manera, reducir el impacto que puedan tener en la salud humana y el medioambiente.

El símbolo del contenedor tachado le recuerda su obligación de desechar este producto de forma correcta. Si el producto en cuestión cuenta con una batería o pila para su autonomía eléctrica, esta deberá extraerse antes de ser desechado y ser tratada a parte como un residuo de diferente categoría.

Para obtener información detallada acerca de la forma más adecuada de desechar sus electrodomésticos y/o las correspondientes baterías, el consumidor deberá contactar con las autoridades locales.



## 9. GARANTÍA Y SAT

Este producto tiene una garantía de 2 años desde la fecha de compra, siempre y cuando se conserve y envíe la factura de compra, el producto esté en perfecto estado físico y se le dé un uso adecuado tal y como se indica en este manual de instrucciones.

La garantía no cubrirá:

Si el producto ha sido usado fuera de su capacidad o utilidad, maltratado, golpeado, expuesto a la humedad, sumergido en algún líquido o sustancia corrosiva, así como cualquier otra falta atribuible al consumidor.

Si el producto ha sido desarmado, modificado o reparado por personas no autorizadas por el SAT oficial de Cecotec.

Si la incidencia ha sido originada por el desgaste normal de las piezas debido al uso.

El servicio de garantía cubre todos los defectos de fabricación durante 2 años en base a la legislación vigente, excepto piezas consumibles. En caso de mal uso por parte del usuario el servicio de garantía no se hará responsable de la reparación.

Si en alguna ocasión detecta una incidencia con el producto o tiene alguna consulta, póngase en contacto con el Servicio de Asistencia Técnica oficial de Cecotec a través del número de teléfono +34 96 321 07 28.

## 1. PARTS AND COMPONENTS

Fig. 1.

1. Handle
2. Power cord holder
3. Trigger gun
4. Dust tank
5. Water outlet
6. Wheel
7. Blowing nozzle
8. Pressure water trigger gun
9. High-pressure hose hook
10. High-pressure hose
11. Power switch
12. Spraying nozzle
13. Built-in soap tank
14. Back housing
15. Water inlet
16. Vacuuming tube
17. Liquids and solids suction base
18. Power adapter
19. Vacuuming hose
20. Handle fixing screw (x2)
21. Air outlet accessory
22. Suction nozzle
23. Accessory for upholstery
24. Accessory for corners
25. Drying accessory
26. 360Brush special for wheel rims
27. EasyClean bristles brush

## 2. BEFORE USE

Take the product out of the box.

Remove all packaging material.

Make sure all parts and accessories are included, and check that there are no visible signs of damage. In case there are, contact the official Technical Support Service of Cecotec.

### 3. PRODUCT ASSEMBLY

#### Pressure washer function

Install the handle with the screw.

Fig. 2.

Slide the trigger gun hook into position.

Fig. 3.

Install the dust compartment into position.

Fig. 4.

Install the spray lance to the trigger gun. Fit the spray lance into the gun and rotate it until the two parts are completely locked.

Fig. 5.

Connect the high-pressure hose to the trigger gun. Connect the silver end of the high-pressure hose to the trigger gun and twist the nut as indicated to secure the connection.

Fig. 6.

Connect the high-pressure hose to the water outlet. Connect the other end of the high-pressure hose to the water outlet on the washer and twist the black rotatable end-piece as indicated to secure the connection.

Fig. 7.

Connect the garden hose to the water inlet. Connect the garden hose adapter (female coupler) to the water inlet of the pressure washer, then thread your garden hose (male end) into the garden hose adapter.

Fig. 8.

Turn the switch to the I position.

You may fill the soap tank with specific cleaning agent. Connect one end of the tube to the soap tank and the other end to the inlet hole located on the bottom rear part of the housing (remove previously the silicon cap).

Accessory for upholstery: Removes dust from sofas, couches, etc.

Accessory for corners: Specific for vacuuming corners, plinths, etc.

Drying accessory: Its shape allows blowing and drying liquids spilled on the floor.

360Brush: Special for tyre cleaning.

EasyClean bristles brush: For vehicle's body and headlights cleaning.

#### Vacuuming/blowing function

Insert the vacuuming tube into the vacuuming or blowing nozzle. Fig. 9

Connect the vacuuming tubes. Once they are attached, assemble them onto the vacuuming hose.

Assemble the wet suction base or solids vacuuming base onto the end of the vacuuming tubes.

Assemble accessory 22 onto the free nozzle.

Turn the switch to the II position.

#### Using the device

Bleed the device as follows prior to operation:

Turn on the appliance power switch.

Unlock the lever of the trigger gun.

Push the lever of the trigger gun, the device will switch on.

Let the device run (max. 2 minutes) until the water exits the trigger gun without bubbles.

Release the lever of the trigger gun.

Lock the lever of the trigger gun.

Note:

Dry running of more than 2 minutes leads to damage of the high-pressure pump. If the appliance does not build up pressure within 2 minutes, switch the appliance off and check the troubleshooting section.

Keep a distance of at least 30 cm when using the jet for cleaning painted surfaces to avoid damage.

Place the device on a flat, stable surface. Operate the device in an upright position.

Fig. 10.

Make sure that the switch is set to the off position. Plug it into a power supply.

Fill the suction hose with water. Screw the suction hose into the water connection of the appliance and insert it into the water source.

Open the water supply.

Hold the spray gun with both hands.

Direct the nozzle of the chosen accessory away from you towards the surface to be cleaned.

Unlock the trigger and press it until a constant amount of water flows through the nozzle, to allow air trapped in the hose to escape.

Release the trigger.

Turn on the switch "PW(I)".

Fig. 11.

Hold the spray gun with both hands. Direct the water jet to the object to be cleaned and press the trigger.

Release the lever of the trigger gun; the device will switch off again and stop the water jet.

High pressure remains in the system.

Warning: Beware of the kick-back when pressing the trigger.

## 4. OPERATION

### Note:

If connection is made to a potable water system, the system shall be protected against backflow.

This high-pressure cleaner is designated with a rated input current. The intended use of this product covers the cleaning of vehicles, buildings, terraces, facades and garden equipment. It has been designed to be used with clean water and biodegradable chemical detergents.

Likewise, the product can be used to clean paving slabs or rain gutters.

This product may not be used to clean clothing, shoes and other textiles.

Be aware of kick-back: Hold with both hands.

### Safety devices

#### Power switch

The appliance switch prevents unintentional operation of the appliance.

#### Trigger gun lock

This lock locks the lever of the trigger gun and prevents the inadvertent start of the appliance.

#### Pressure switch

If the lever on the trigger gun is released, the pressure switch turns off the pump and the high-pressure jet is stopped. If the lever is pulled, the pump is turned on again.

#### Motor protection switch

The motor protection switch turns off the device if the power consumption is high.

#### Personal protective equipment

Wear protective clothing and safety goggles to protect against splash back containing water or dirt.

During the use of high-pressure cleaners aerosols can develop. Inhaling aerosols can cause health damage.

#### Operation with soap

Note: Follow the instructions of the used detergent's manufacturer.

Remove the cap of the clean soap bottle.

Gently pull the soap bottle out of its storage position.

Fill the tank with detergent designed specifically for use with pressure washers.

Push the detergent bottle with the opening pointing downwards into the connection for the hose clean detergent.

#### Recommended cleaning method

Spray the detergent sparingly on the dry surface and allow it to react, but not to dry.

Spray off loosened dirt with the high-pressure hose.

#### After operation with soap

Remove the hose clean detergent bottle from the intake and close it with the lid.

For storage, put the detergent bottle into the retainer with the cap pointing up.

#### Vacuum cleaner operation

Make sure that the switch is set to the off position. Plug it into a power supply.

Adjust the air flow as indicating below:

Open the air flow block, suck power will come down.

Fig. 12.

Turn on the switch "VAC(II)". The device is ready to vacuum.

#### Interrupting operation

Release the lever of the trigger gun.

Lock the lever of the trigger gun.

Place the trigger gun with the spray lance into the parking position.

During long breaks (more than 5 minutes), also turn the appliance off using the power switch.

#### Finish operation

Release the lever of the trigger gun.

Turn off the appliance switch.

Disconnect the device from the power supply.

Note: Only separate the high-pressure hose from the trigger gun or the device when there is no pressure in the system.

Turn off the tap.

Press the lever of the trigger gun to release any remaining pressure in the system.

Release the lever of the trigger gun.

Lock the lever of the trigger gun.

Note: When disconnecting the supply or high-pressure hose, warm water may leak from the connection.

Disconnect the device from the power supply.

#### Transporting it by hand

Switch the product off and disconnect it from the water and power supply.

Pull out the transport handle until it audibly snaps into place. Attach transportation guards, if applicable.

Pull the appliance by its transport handle.

Transporting it in vehicles

Prior to horizontal transport, close the cap of the soap bottle.

Tilt the product towards you until it balances on the wheels. Then move it by its transportation handle.

Protect the product from any heavy impact or strong vibrations which may occur during transportation in vehicles.

Secure the appliance against shifting and tipping over.

## 5. CLEANING AND MAINTENANCE

Turn off and disconnect the device from the power supply before cleaning or repairing it.

Use a soft, damp cloth to clean the device's surface.

Do not immerse the appliance in water or other liquid.

Do not use abrasive cleaners or scouring pads to clean the product.

Clean the sieve in the water connection regularly.

Remove coupling from the water connection and rinse with warm water to prevent any foreign matter from clogging the pump.

Fig. 13.

Clean the nozzle with the needle clean-out tool provided. Remove the spray lance from the gun. Remove any dirt from the nozzle hole and rinse.

Fig. 14.

The sieve must not be damaged.

Pull the sieve out using flat pliers.

Clean the sieve under running water.

Reinsert the sieve into the water connection.

Cleaning the dust bag

Press the locking block and push the front part to open the dust compartment.

Press the automatic release button to empty the dust in the dust compartment.

Fig. 15.

Storage

Park the machine on an even surface.

Remove the spray lance from the gun.

Push the disconnection button on the trigger gun and pull the high-pressure hose out of the trigger gun.

Place the trigger gun in its storage position.

Place both spray lances in the storage for the spray lance compartment.

Place the lance nozzle towards the bottom.

Coil the high-pressure hose and hang it over the hose storage.

Store the mains connection in the accessory compartment.

Store the device and all its parts out of the reach of children.

The ideal storage temperature is between 10 °C and 30 °C. Store the device indoors to prevent the water in the unit from expanding under freezing conditions.

Use the original package for storage or cover the product with a suitable cloth or enclosure to protect it against dust.

The high-pressure hose is specially constructed with reinforced walls it can be easily damaged and should be stored carefully.

Do not kink the hose.

Do not drive vehicles over the hose.

Do not expose the hose to sharp edges or corners.

Frost protection

Appliances and accessories that are not completely drained can be destroyed by frost.

Completely drain appliance and accessories and protect them against frost. To avoid damage:

Disconnect the appliance from the water supply.

Remove the spray lance from the gun.

Turn on the appliance power switch.

Push the lever of the trigger gun until no more water is escaping.

Release the lever of the trigger gun.

Lock the lever of the trigger gun.

Turn off the appliance switch.

Store the appliance and the entire accessories in a frost-free room.

## 6. TROUBLESHOOTING

Problem	Cause	Solution
The device does not work	The device is not plugged in. Defective socket. Blown fuse. Defective extension cord.	Plug in the device. Try another socket. Replace fuse. Switch off other machines. Try without the extension cord.
Fluctuating pressure	Pump sucking air. Valves dirty, worn out or stuck. Pump seals worn out.	Check that hoses and connections are airtight. Clean the device. Contact the official Technical Support Service of Cecotec.
The device stops working	Incorrect mains voltage. Thermal sensor activated. Nozzle partially blocked.	Make sure that the mains voltage matches the voltage stated on the rating label of the appliance and that the wall outlet is grounded. Leave the device for 5 minutes to cool down. Clean the nozzle.
Machine pulsating	Air in inlet hose. Inadequate supply of mains water. Nozzle partially blocked. Water filter blocked. Hose kinked.	Allow the device to run with open trigger until regular working pressure resumes. Make sure that the mains voltage matches the voltage stated on the rating label of the appliance and that the wall outlet is grounded. Avoid using long, thin hoses. Clean the nozzle or the filter. Straighten out hose.
Machine starts, but no water comes out.	Pump/hoses or accessory frozen. No water supply. Water filter/nozzle blocked.	Wait for pump/hoses or accessory to thaw. Connect inlet water. Clean the filter/nozzle.

## 7. TECHNICAL SPECIFICATIONS

Product reference: 05713  
 Product: Conga Triton 5000 UltraClean & Car  
 AC220-240 V, 50/60Hz  
 Pressure washer  
 1500 W, 220-240 V~, 50/60 Hz  
 Rated pressure: 8 Mpa  
 Allowable pressure: 12 MPa  
 Rated flow: 5.5L/min  
 Max. Flow: 6.0L/min  
 Max. Inlet Pressure: 0,7 MPa  
 Vacuum cleaner  
 1200 W, 220-240 V~, 50/60 Hz  
 IP X5  
 Made in China | Designed in Spain

## 8. DISPOSAL OF OLD ELECTRICAL APPLIANCES



The European directive 2012/19/EU on Waste Electrical and Electronic Equipment (WEEE), specifies that old household electrical appliances must not be disposed of with the normal unsorted municipal waste. Old appliances must be collected separately, in order to optimize the recovery and recycling of the materials they contain, and reduce the impact on human health and the environment.

The crossed out "wheeled bin" symbol on the product reminds you of your obligation to dispose of the appliance correctly. If the product has a built-in battery or uses batteries, they should be removed from the appliance and disposed of appropriately. Consumers must contact their local authorities or retailer for information concerning the correct disposal of old appliances and/or their batteries.

## 9. TECHNICAL SUPPORT AND WARRANTY

This product is under warranty for 2 years from the date of purchase, as long as the proof of purchase is submitted, the product is in perfect physical condition, and it has been given proper use, as explained in this instruction manual.

The warranty will not cover the following situations:

The product has been used for purposes other than those intended for it, misused, beaten, exposed to moisture, immersed in liquid or corrosive substances, as well as any other fault

attributable to the customer.

The product has been disassembled, modified, or repaired by persons, not authorised by the official Technical Support Service of Cecotec.

Faults deriving from the normal wear and tear of its parts, due to use.

The warranty service covers every manufacturing defects of your appliance for 2 years, based on current legislation, except consumable parts. In the event of misuse, the warranty will not apply.

If at any moment you detect any problem with your product or have any doubt, do not hesitate to contact Cecotec Technical Support Service at +34 963 210 728.

## 1. PIÈCES ET COMPOSANTS

Img. 1.

1. Poignée
2. Crochet du câble d'alimentation
3. Poignée pistolet
4. Réservoir de saleté
5. Sortie d'eau
6. Roue
7. Buse fonction soufflerie
8. Poignée pistolet d'eau à pression
9. Crochet du tuyau haute pression
10. Tuyau haute pression
11. Bouton de connexion
12. Buse qui pulvérise
13. Canon à mousse intégré
14. Cache arrière
15. Entrée de l'eau
16. Tube d'aspiration
17. Base d'aspiration de liquides et de solides
18. Adaptateur
19. Tuyau d'aspiration
20. Vis de fixation de la poignée (x2)
21. Accessoire pour la sortie de l'air
22. Buse d'aspiration
23. Accessoire pour les tapisseries
24. Accessoire pour les recoins
25. Accessoire de séchage
26. Brosse 360 Brush spéciale pour les jantes
27. Brosse à poils doux EasyClean

## 2. AVANT UTILISATION

Sortez l'appareil de sa boîte.

Retirez tout le matériel qui compose l'emballage.

Veuillez vérifier que toutes les pièces et les accessoires sont inclus dans la boîte et qu'ils ne sont pas abîmés. Dans le cas où il y ait des pièces abîmées, veuillez contacter le Service Après-Vente Officiel de Cecotec.

### 3. MONTAGE DE L'APPAREIL

#### Fonction nettoyage haute pression

Installez la poignée avec la vis.

Img. 2.

Faites glisser le crochet de la poignée pistolet jusqu'à sa position.

Img. 3.

Installez le réservoir de saleté.

Img. 4.

Installez la lance dans la poignée pistolet. Emboîtez la lance qui pulvérise dans la poignée pistolet puis faites-la tourner jusqu'à ce que les deux pièces soient complètement fixées.

Img. 5.

Connectez le tuyau haute pression sur la poignée pistolet. Connectez l'extrémité argentée du tuyau haute pression sur la poignée pistolet puis tournez l'écrou correspondant pour fixer la connexion.

Img. 6.

Connectez le tuyau haute pression sur la sortie d'eau. Raccordez l'autre extrémité du tuyau haute pression à la sortie d'eau du nettoyeur haute pression et faites tourner la pièce noire rotative comme indiqué pour sécuriser le raccordement.

Img. 7.

Raccordez le tuyau du jardin à l'entrée d'eau. Connectez l'adaptateur du tuyau du jardin (adaptateur femelle) à l'entrée d'eau du nettoyeur haute pression puis raccordez le tuyau du jardin (extrémité mâle) sur l'adaptateur du tuyau du jardin.

Img. 8.

Placez l'adaptateur sur la position « I ».

Vous pouvez remplir le canon à mousse avec des produits de nettoyage spécifiques. Branchez une extrémité du tube au canon de mousse et l'autre extrémité à l'orifice d'entrée situé au niveau de la partie arrière du cache (il faut enlever avant le bouchon en silicone).

Accessoire pour les tapisseries : élimine la saleté des canapés, des fauteuils, etc.

Accessoire pour les recoins : spécifique pour aspirer les recoins, les plinthes, etc.

Accessoire de séchage : sa forme lui permet de traîner et de sécher les liquides renversés sur le sol.

Brosse 360Brush : spécialement conçue pour nettoyer les jantes des voitures.

Brosse à poils doux EasyClean : pour le nettoyage des phares et de la carrosserie.

#### Fonction aspirateur/soufflerie

Insérez le tuyau d'aspiration dans la buse d'aspiration ou de soufflerie. Img. 9

Connectez les tubes d'aspiration entre eux. Une fois connectés, raccordez-les au tuyau d'aspiration.

Installez la buse d'aspiration de liquides ou de solides à l'extrémité des tubes d'aspiration.

Installez l'accessoire 22 dans la buse libre.

Placez l'adaptateur sur la position « II ».

#### Comment utiliser l'appareil

Nettoyez le système comme indiqué avant de mettre l'appareil en marche.

Appuyez sur l'interrupteur de l'appareil pour l'allumer.

Débloquez le levier de la poignée pistolet.

Poussez le levier de la poignée pistolet et l'appareil s'allumera.

Laissez l'appareil en fonctionnement pendant un maximum de 2 minutes jusqu'à ce que l'eau sorte sans de boules.

Lâchez le levier.

Bloquez le levier de la poignée pistolet.

#### Avertissement :

Le fonctionnement à sec pendant plus de 2 minutes pourrait abîmer la pompe à haute pression. Si l'appareil ne génère pas de pression dans 2 minutes, éteignez l'appareil et vérifiez le paragraphe « Résolution de problèmes ».

Gardez une distance d'au moins 30 cm lorsque vous utilisez le jet d'eau pour nettoyer les murs peints afin de ne pas les endommager.

Placez l'appareil sur une surface plate et stable. Utilisez toujours le produit en position verticale.

Img. 10.

Assurez-vous que l'interrupteur est éteint. Branchez-le sur la prise de courant.

Remplissez le tuyau d'aspiration avec de l'eau. Vissez le tuyau d'aspiration sur la connexion d'eau de l'appareil puis insérez le tuyau de connexion dans le robinet d'arrivée d'eau.

Ouvrez la distribution d'eau.

Tenez la buse qui pulvérise avec les deux mains.

Dirigez la buse de l'accessoire sélectionné vers la surface à nettoyer, évitant de la diriger vers vous.

Débloquez la gâchette et appuyez dessus jusqu'à ce qu'un flux constant d'eau sorte de la buse, laissant sortir l'air du tuyau.

Lâchez la gâchette.

Allumez l'interrupteur « PW(I) ».

Img. 11.

Tenez la buse qui pulvérise avec les deux mains. Dirigez le jet d'eau vers l'objet à nettoyer et appuyez sur la gâchette.

Relâchez le levier de la poignée pistolet; l'appareil s'éteindra et cessera de distribuer de l'eau. Néanmoins, il y aura toujours une forte pression dans le système.  
Avertissement : faites attention au recul lorsque vous appuyez sur la gâchette.

#### 4. FONCTIONNEMENT

Avertissement : si la connexion se réalise sur un système d'eau potable, le système doit se protéger contre le débit de retour.

Le nettoyeur haute pression est équipé d'un courant d'entrée classifié. Ce produit a été destiné au nettoyage des véhicules, des bâtiments, des terrasses, des façades et des outils de jardin. Il a été conçu pour être utilisé avec de l'eau propre et un détergent biodégradable sans chimiques. Il peut également être utilisé pour nettoyer les sols ou les gouttières.

Ce produit ne convient pas pour le nettoyage des vêtements, des chaussures ou d'autres textiles.

Faites attention au recul : tenez la poignée pistolet avec les deux mains.

##### Dispositifs de sécurité

##### Bouton de connexion

L'interrupteur empêche le fonctionnement accidentel de l'appareil.

##### Blocage de la poignée pistolet

Cette option permet de bloquer le levier de la poignée pistolet et évite que l'appareil se mette en marche accidentellement.

##### Interrupteur de pression

En lâchant le levier, l'interrupteur de pression éteint la pompe et arrête le jet d'eau à haute pression. En tirant sur le levier, la pompe s'allume à nouveau.

##### Interrupteur de protection du moteur

Cet interrupteur éteint l'appareil lorsque la consommation énergétique est trop élevée.

##### Équipement de protection individuelle (EPI)

Utilisez un équipement de protection individuelle et des lunettes de sécurité pour vous protéger face aux éclaboussures d'eau sale.

Des aérosols peuvent se générer lors de l'utilisation du nettoyeur haute pression. L'inhalation d'aérosols peut causer des problèmes de santé.

##### Fonctionnement avec le canon à mousse

Avertissement : veuillez suivre les instructions du fabricant.

Retirez le bouchon du canon à mousse.

Retirez soigneusement le canon à mousse de sa position de rangement.

Remplissez le réservoir avec de la mousse spécialement conçue pour les nettoyeurs haute pression.

Dirigez le canon à mousse avec l'ouverture tournée vers le bas en direction du raccord du tuyau.

##### Méthode de nettoyage recommandé

Aspergez modérément de la mousse sur une surface sèche et laissez-la agir, mais sans qu'elle sèche.

Aspergez de l'eau pour enlever la saleté ramollie avec le tuyau à haute pression

##### Après avoir utilisé le canon à mousse

Enlevez le canon à mousse de l'entrée et fermez-le avec le bouchon.

Pour le ranger, placez-le sur le support avec le bouchon vers le haut.

##### Fonction aspiration

Assurez-vous que l'interrupteur est éteint. Branchez-le sur la prise de courant.

Réglez le flux d'air comme indiqué par la suite :

Ouvrez le blocage de flux d'air et la puissance d'aspiration diminuera.

Img. 12.

Allumez l'interrupteur « VAC(II) ». L'appareil est prêt à aspirer.

##### Arrêter le fonctionnement

Lâchez le levier de la poignée pistolet.

Bloquez le levier de la poignée pistolet.

Placez la poignée pistolet et la lance qui pulvérise en position « parking ».

Si vous allez effectuer de longues pauses (plus de 5 minutes), éteignez l'appareil.

##### Finaliser le fonctionnement

Lâchez le levier de la poignée pistolet.

Éteignez l'interrupteur de l'appareil.

Débranchez le produit de la prise de courant.

Avertissement : séparez le tuyau haute pression de la poignée pistolet ou de l'appareil seulement lorsqu'il n'y a plus de pression dans le système.

Fermez le robinet.

Appuyez sur le levier de la poignée pistolet pour décharger toute la pression restante.

Lâchez le levier de la poignée pistolet.

Bloquez le levier de la poignée pistolet.

Avertissement : en débranchant l'arrivée d'eau ou le tuyau haute pression, de l'eau chaude pourrait goutter.

Débranchez le produit de la prise de courant.



**Transport à main**

Éteignez et débranchez l'appareil de la prise de courant et de l'arrivée d'eau.

Tirez de la poignée de transport jusqu'à entendre un « click » et qu'elle reste fixe. Placez les protecteurs au cas où il y en aurait.

Transportez-le en tirant sur la poignée.

**Transport en véhicule**

Avant de le transporter en position horizontale, fermez le bouchon du canon à mousse.

Inclinez le produit vers vous jusqu'à ce qu'il repose sur ses roues. Ensuite, déplacez-le en le tenant par la poignée de transport.

Protégez l'appareil de tout type de choc ou vibration forte qui pourrait soulever pendant son transport.

Assurez-vous que l'appareil ne bouge ni se renverse.

**5. NETTOYAGE ET ENTRETIEN**

Éteignez et débranchez l'appareil de la prise de courant avant de le nettoyer ou de le réparer.

Utilisez un chiffon propre, doux et humide pour nettoyer la surface de l'appareil.

Ne submergez jamais l'appareil dans l'eau ni dans aucun autre liquide.

N'utilisez pas d'éponges, de produits en poudre ni de produits nettoyants abrasifs pour nettoyer l'appareil.

Nettoyez périodiquement le filtre de connexion d'eau.

Retirez le raccord de la connexion d'eau puis rincez-le avec de l'eau tiède afin d'empêcher toute substance de bloquer la pompe.

Img. 13.

Nettoyez la buse avec l'aiguille de nettoyage fournie. Séparez la lance qui pulvérise de la poignée pistolet. Nettoyez tous types de saletés de la buse et rincez-la.

Img. 14.

N'abîmez pas le filtre.

Extrayez le filtre en utilisant une pince à becs plats.

Nettoyez le filtre sous l'eau du robinet.

Réinstallez le filtre dans la connexion d'eau.

**Nettoyage du réservoir de saleté**

Appuyez sur le blocage puis poussez pour ouvrir le compartiment de saleté.

Appuyez sur le bouton de libération automatique pour vider la saleté du réservoir.

Img. 15.

**Stockage**

Placez l'appareil sur une surface plate.

Séparez la lance qui pulvérise de la poignée pistolet.

Appuyez sur le bouton de déconnexion de la poignée pistolet puis tirez sur le tuyau haute pression pour le débrancher de la poignée pistolet.

Rangez la poignée pistolet dans sa position.

Placez les deux lances qui pulvérisent dans le compartiment de stockage des lances.

Placez la buse de la lance vers le bas.

Enroulez le tuyau haute pression et accrochez-le au support pour le tuyau.

Rangez la connexion électrique dans le compartiment des accessoires.

Gardez l'appareil et toutes ses pièces hors de portée des enfants.

La température de stockage idéale est comprise entre 10 °C et 30 °C. Rangez l'appareil à l'intérieur de la maison pour éviter que l'eau à l'intérieur ne se dilate à cause du gel.

Utilisez l'emballage d'origine pour le ranger ou recouvrez-le avec un chiffon ou une boîte pour le protéger de la saleté.

Le tuyau haute pression a été conçu avec des parois renforcées, de sorte qu'il peut être facilement endommagé s'il n'est pas rangé avec soin.

Ne tordez pas le tuyau.

Ne marchez pas sur le tuyau.

N'exposez pas le tuyau à des bords pointus.

**Protection contre les gelées**

Les appareils et les accessoires qui ne se vident pas complètement peuvent être endommagés à cause du gel.

Videz l'appareil et ses accessoires pour les protéger face aux gelées. Pour ne pas endommager le produit :

Débranchez le produit de l'arrivée d'eau.

Séparez la lance qui pulvérise de la poignée pistolet.

Appuyez sur l'interrupteur de l'appareil pour l'allumer.

Poussez le levier de la poignée pistolet jusqu'à ce qu'il n'y ait plus d'eau à l'intérieur.

Lâchez le levier de la poignée pistolet.

Bloquez le levier de la poignée pistolet.

Éteignez l'interrupteur de l'appareil.

Rangez l'appareil et tous les accessoires dans une pièce où ils ne soient pas exposés au gel.

## 6. RÉOLUTION DE PROBLÈMES

Problème	Cause	Solution
L'appareil ne fonctionne pas.	L'appareil n'est pas connecté. Prise défectueuse. Fusible fondu. Rallonge défectueuse.	Branchez l'appareil sur une prise de courant. Essayez avec une autre prise. Changez le fusible. Débranchez autres appareils de la prise. Utilisez une autre rallonge.
La pression fluctue	La pompe est en train d'absorber de l'air. Vannes sales, usées ou bloquées. Le scellage de la pompe est usé.	Vérifiez que les tuyaux et les connexion soient bien ajustés. Nettoyez l'appareil. Contactez le Service Après-Vente Officiel de Cecotec.
L'appareil s'est arrêté tout d'un coup.	La tension du réseau est incorrecte. Capteur thermique activé. La buse est partiellement bloquée.	Assurez-vous que le voltage du réseau coïncide avec le voltage spécifié sur l'étiquette de classification de l'appareil et que la prise possède une connexion à terre. Laissez refroidir l'appareil pendant 5 minutes. Nettoyez de la buse.
L'appareil vibre.	Il y a de l'air dans le tuyau d'entrée. La distribution d'eau n'est pas la correcte. La buse est partiellement bloquée. Filtre d'eau bloqué. Tuyau tordu.	Laissez l'appareil fonctionner avec la gâchette ouverte jusqu'à ce qu'il revienne à une pression de fonctionnement normale. Assurez-vous que le voltage du réseau coïncide avec le voltage spécifié sur l'étiquette de classification de l'appareil et que la prise possède une connexion à terre. N'utilisez pas de tuyaux longs et fins. Nettoyez la buse ou le filtre. Étirez le tuyau.
L'appareil s'allume mais l'eau ne sort pas.	Congélation de la pompe, du tuyau ou des accessoires. Il n'y a pas de distribution d'eau. Filtre à eau ou buse bloqués.	Attendez à ce que la pompe, le tuyau ou les accessoires décongèlent. Connectez l'arrivée d'eau. Nettoyez la buse ou le filtre.

## 7. SPÉCIFICATIONS TECHNIQUES

Référence : 05713  
Produit : Conga Triton 5000 UltraClean & Car  
AC220-240 V, 50/60Hz  
Nettoyeur haute pression  
1500 W, 220-240 V~, 50/60 Hz  
Pression nominale : 8 Mpa  
Pression permmissible : 12 MPa  
Index du flux : 5,5 L/min  
Max. Flux : 6,0 L/min  
Max. Pression d'entrée : 0,7 MPa  
Aspirateur  
1200 W, 220-240 V~, 50/60 Hz  
IP X5  
Made in China | Conçu en Espagne

## 8. RECYCLAGE DES ÉLECTROMÉNAGERS



La directive européenne 2012/19/UE relative aux Déchets d'Équipements Électriques et Électroniques (DEEE) spécifie que les électroménagers ne doivent pas être recyclés avec le reste des déchets municipaux. Ces électroménagers doivent être jetés séparément, afin d'optimiser la récupération et le recyclage des matériaux et, de cette manière, réduire l'impact qu'ils peuvent avoir sur la santé et sur l'environnement.

Le symbole de la poubelle rayée vous rappelle l'obligation de vous défaire de ce produit correctement. Si le produit en question possède une batterie ou une pile pour son autonomie électrique, celle-ci devra être retirée avant de jeter le produit et être traitée à part comme un résidu d'une catégorie différente.

Pour obtenir des informations détaillées sur la manière la plus adéquate de vous défaire de vos électroménagers et/ou des batteries correspondantes, vous devez contacter les autorités locales.

## 9. GARANTIE ET SAV

Ce produit possède une garantie de 2 ans à partir de la date d'achat, à condition de toujours présenter la facture d'achat, que le produit soit en parfait état, et ait été utilisé correctement comme indiqué dans ce manuel d'instructions.

La garantie ne couvre pas :

Un produit qui ait été utilisé en-dehors de ses capacités ou usages normaux, ayant subi des coups, ayant été abîmé, exposé à l'humidité, submergé dans un liquide ou une substance corrosive, ainsi que tous les incidents dont la faute serait imputable au consommateur.

Un produit qui ait été démonté, modifié ou réparé par des personnes non autorisées par le Service Après-Vente Officiel de Cecotec.

Lorsque le problème a été provoqué par l'usure normale des composants dû à l'utilisation.

Le service de garantie couvre tous les défauts de fabrication pendant 2 ans selon la législation en vigueur, à l'exception des pièces consommables. Dans le cas d'une mauvaise utilisation de la part de l'utilisateur, le service de garantie ne se fera pas responsable de la réparation.

Si vous détectez un incident ou un problème avec le produit, ou vous avez des doutes concernant le produit, veuillez contacter le Service Après-Vente Officiel de Cecotec au +34 9 63 21 07 28.

## 1. TEILE UND KOMPONENTEN

Abb. 1.

1. Handgriff
2. Haken für Stromkabel
3. Hochdruckpistole
4. Staubbehälter
5. Wasseraustritt
6. Rad
7. Blasdüse
8. Druckwasserpistole
9. Hochdruck-Schlauchhaken
10. Hochdruckschlauch
11. Einschalter
12. Sprühdüse
13. Integrierter Seifenbehälter
14. Hinteres Gehäuse
15. Wassereinlass
16. Saugrohr
17. Basis für Feststoffe und Flüssigkeiten.
18. Netzteil
19. Saugschlauch
20. Griffbefestigungsschraube (x2)
21. Luftauslass-Zubehör
22. Saugdüse
23. Gewebe-Zubehörteil
24. Ecken-Zubehörteil
25. Trocknungszubehör
26. 360Brush-Bürste speziell für Felge
27. EasyClean-Borstenbürste

## 2. VOR DEM GEBRAUCH

Nehmen Sie das Gerät aus der Verpackung.

Entfernen Sie alle Verpackungsmaterialien.

Vergewissern Sie sich, dass alle Teile und Zubehörteile enthalten sind, und prüfen Sie auf sichtbare Schäden. Falls es sichtbare Schäden gibt, wenden Sie sich an den offiziellen Technischen Dienst von Cecotec.

### 3. MONTAGE DES PRODUKT

#### Hochdruckreiniger-Funktion

Montieren Sie den Griff mit der Schraube.

Abb. 2.

Schieben Sie den Pistolenhaken in Position.

Abb. 3.

Installieren Sie das Schmutzfach in seiner Position.

Abb. 4.

Installieren Sie die Sprühlanze an der Pistole. Die Sprühlanze in die Pistole einführen und drehen, bis beide Teile vollständig fixiert sind.

Abb. 5.

Schließen Sie das silberne Ende des Hochdruckschlauchs an die Pistole an und drehen Sie die angegebene Mutter, um die Verbindung zu fixieren.

Abb. 6.

Schließen Sie den Hochdruckschlauch an den Wasserauslass an. Schließen Sie das andere Ende des Hochdruckschlauchs an den Wasserauslass des Hochdruckreinigers an und drehen Sie das schwarze drehbare Endstück wie gezeigt, um die Verbindung zu sichern.

Abb. 7.

Schließen Sie den Gartenschlauch an den Wasserzulauf an. Schließen Sie den Gartenschlauchadapter (weiblicher Adapter) an den Einlass des Hochdruckreinigers an und installieren Sie dann den Gartenschlauch (männliches Ende) an den Gartenschlauchadapter.

Abb. 8.

Schalten Sie den Schalter in die Position I.

Sie können den Seifenbehälter mit einem bestimmten Reinigungsprodukt füllen. Schließen Sie ein Ende des Schlauchs an das Seifenfass und das andere Ende an den Einlassanschluss an der unteren Rückseite des Gehäuses an (Silikonstöpsel muss zuerst entfernt werden).

Polsterungszubehör: zum Entfernen von Schmutz von Sofas, Sesseln usw.

Eckzubehör: speziell für das Saugen von Ecken, Sockelleisten usw.

Trocknungszubehör: Seine Form erlaubt es ihm, auf dem Boden verschüttete Flüssigkeiten zu schleppen und zu trocknen.

360Brush-Bürste: Speziell für die Reinigung von Fahrzeugfelgen entwickelt.

EasyClean-Borstenbürste: zur Reinigung von Scheinwerfern und Autokarosserie.

#### Ansaug-/Blasfunktion

Stecken Sie den Saugschlauch in die Saug- oder Gebläsedüse. Abb. 9

Verbinden Sie die Saugschläuche miteinander. Nachdem Sie sie angeschlossen haben, schließen Sie sie an den Saugschlauch an.

Schließen Sie den Flüssigkeits- oder Feststoffsaugkopf an das Ende der Saugschläuche an. Das Zubehör 22 auf die freie Düse setzen.

Schalten Sie den Schalter in die Position II.

#### Wie Sie das Gerät verwenden

Reinigen Sie das System vor dem Betrieb des Geräts gemäß den Anweisungen:

Schalten Sie den Geräteschalter ein.

Entriegeln Sie den Hebel der Pistole

Drücken Sie den Pistolenhebel und das Gerät schaltet sich ein.

Lassen Sie das Gerät maximal 2 Minuten lang in Betrieb, bis das Wasser blasenfrei aus der Pistole austritt.

Lassen Sie den Hebel an der Pistole los.

Verriegeln Sie den Hebel der Pistole

#### Warnung:

Ein Trockenbetrieb von mehr als 2 Minuten kann die Hochdruckpumpe beschädigen. Wenn das Gerät nicht innerhalb von 2 Minuten Druck erzeugt, schalten Sie das Gerät aus und überprüfen Sie den Abschnitt zur Fehlerbehebung.

Halten Sie einen Abstand von mindestens 30 cm ein, wenn Sie gestrichene Wände mit dem Wasserstrahl reinigen, um Beschädigungen zu vermeiden.

Stellen Sie das Gerät auf eine flache, stabile Oberfläche. Verwenden Sie das Gerät in einer aufrechten Position.

Abb. 10.

Stellen Sie sicher, dass sich der Schalter in der Aus-Position befindet. Schließen Sie es an die Steckdose an

Füllen Sie den Saugschlauch mit Wasser. Fädeln Sie den Saugschlauch auf den Wasseranschluss des Geräts auf und stecken Sie ihn in die Wasserversorgung.

Öffnen Sie die Wasserversorgung.

Halten Sie die Spritzpistole mit beiden Händen.

Richten Sie die Düse des gewählten Zubehörs auf die zu reinigende Oberfläche, vermeiden Sie es, sie auf Sie zu richten.

Entriegeln Sie den Abzug und drücken Sie ihn so lange, bis ein gleichmäßiger Wasserstrom aus der Düse austritt und die im Schlauch eingeschlossene Luft entweichen kann.

Lassen Sie den Abzug los.

Schalten Sie den Schalter „PW(I)“ ein.

Abb. 11.

Halten Sie die Spritzpistole mit beiden Händen. Richten Sie den Wasserstrahl auf das zu reinigende Objekt und drücken Sie den Abzug.

Lassen Sie den Pistolenhebel los; das Gerät schaltet sich aus und stoppt die Wasserausgabe.

Es wird weiterhin ein hoher Druck innerhalb des Systems herrschen.

Warnung: Seien Sie vorsichtig mit dem Rückstoß, wenn Sie den Abzug betätigen.

## 4. BEDIENUNG

### Warnung:

Wenn der Anschluss an ein Trinkwassersystem erfolgt, muss das System gegen Rückfluss geschützt werden.

Die Hochdruck-Hydrosauganlage ist mit einem klassifizierten Einlassstrom ausgestattet. Dieses Produkt ist für die Reinigung von Fahrzeugen, Gebäuden, Terrassen, Fassaden und Gartengeräten bestimmt. Es ist für die Verwendung mit sauberem Wasser und biologisch abbaubarem Reinigungsmittel ohne Chemikalien ausgelegt. Es kann auch zur Reinigung von Bürgersteigen oder Regenrinnen verwendet werden.

Dieses Produkt ist nicht zum Reinigen von Kleidung, Schuhen oder anderen Textilien geeignet. Seien Sie vorsichtig mit dem Rückstoß: Halten Sie ihn mit beiden Händen.

### Sicherheitsvorrichtungen

#### Einschalter

Der Geräteschalter verhindert die versehentliche Betätigung des Geräts.

#### Pistolen-sperre

Diese Sperre verriegelt den Pistolenhebel und verhindert, dass das Gerät unbeabsichtigt aktiviert wird.

#### Druckschalter

Wenn der Pistolenhebel losgelassen wird, schaltet der Druckschalter die Pumpe aus und stoppt den Hochdruckwasserstrahl. Wenn der Hebel gezogen wird, wird die Pumpe wieder eingeschaltet.

#### Motorschutzschalter

Der Motorschutzschalter schaltet das Gerät bei hoher Stromaufnahme ab.

#### Schutzrüstung

Tragen Sie Schutzrüstung und Schutzbrille zum Schutz vor Schmutzwasserspritzern. Bei der Anwendung des Hochdruckwasserstrahls können Aerosole entstehen. Das Einatmen von Sprays kann Gesundheitsprobleme verursachen.

#### Betrieb mit Seife

Hinweis: Befolgen Sie die Anweisungen des Seifenherstellers.

Entfernen Sie den Stöpsel von der Seifenflasche.

Nehmen Sie die Seifenflasche vorsichtig aus ihrer Aufbewahrungsposition.

Füllen Sie den Tank mit Seife, die speziell für Hochdruckreiniger entwickelt wurde.

Drücken Sie die Seifenflasche mit der Öffnung nach unten in Richtung des Schlauchanschlusses.

#### Empfohlene Reinigungsmethode

Sprühen Sie die Seife mäßig auf die trockene Oberfläche und lassen Sie sie einwirken, aber nicht austrocknen.

Sprühen Sie Wasser, um aufgeweichten Schmutz mit dem Hochdruckschlauch zu entfernen.

#### Nach Operation mit Seife

Nehmen Sie die Seifenflasche aus dem Einlass und verschließen Sie sie mit dem Stöpsel

Zum Aufbewahren legen Sie die Seifenflasche mit der Kappe nach oben auf die Halterung.

#### Betrieb als Staubsauger

Stellen Sie sicher, dass sich der Schalter in der Aus-Position befindet. Schließen Sie es an die Steckdose an

Stellen Sie den Luftstrom wie folgt ein:

Öffnen Sie die Luftstromschleuse, die Saugleistung nimmt ab.

Abb. 12.

Schalten Sie den Schalter „VAC(II)“ ein. Das Gerät ist bereit zum Absaugen.

#### Stoppen der Operation

Lassen Sie den Hebel an der Pistole los.

Verriegeln Sie den Hebel der Pistole

Bringen Sie die Pistole und die Sprühlanze in Parkposition.

Wenn Sie lange Pausen (mehr als 5 Minuten) einlegen wollen, schalten Sie das Umschaltgerät aus.

#### Ende der Funktion

Lassen Sie den Hebel an der Pistole los.

Schalten Sie den Geräteschalter aus.

Trennen Sie den Stecker von der Steckdose.

Warnung: Trennen Sie den Hochdruckschlauch nur dann von der Pistole oder dem Gerät, wenn kein Druck mehr im System vorhanden ist.

Drehen Sie den Wasserhahn zu.

Drücken Sie den Pistolenhebel, um den verbleibenden Druck im System abzulassen.

Lassen Sie den Hebel an der Pistole los.

Verriegeln Sie den Hebel der Pistole

Hinweis: Wenn der Versorgungs- oder Hochdruckschlauch abgetrennt wird, kann etwas heißes Wasser aus der Verbindung austreten.

Trennen Sie den Stecker von der Steckdose.

**Transport per Hand**

Schalten Sie das Gerät aus und ziehen Sie den Netzstecker aus der Wasser- und Steckdose.  
Ziehen Sie den Tragegriff, bis er einrastet und einrastet. Falls vorhanden,  
Transportschutzvorrichtungen anbringen.  
Ziehen Sie das Gerät, indem Sie den Griff festhalten.

**Transport mit Fahrzeug**

Verschließen Sie den Stöpsel der Seifenflasche, bevor Sie sie in horizontaler Lage transportieren.

Kippen Sie das Produkt auf sich zu, bis es auf seinen Rädern stützt. Bewegen Sie sie dann, indem Sie sich am Tragegriff festhalten.

Schützen Sie das Produkt vor starken Stößen oder Vibrationen, die während des Fahrzeugtransports auftreten können.

Sichern Sie das Gerät so, dass es nicht verrutschen oder umkippen kann.

**5. REINIGUNG UND WARTUNG**

Schalten Sie das Gerät aus und ziehen Sie den Netzstecker aus der Steckdose, bevor Sie es reinigen oder reparieren.

Verwenden Sie ein feuchtes Tuch, um den Außenteil des Gerätes zu reinigen.

Tauchen Sie niemals das Gerät ins Wasser oder andere Flüssigkeiten ein.

Verwenden Sie keine Schwämme, Pulver bzw. Schleifmittel, um das Gerät zu reinigen.

Reinigen Sie den Wasseranschlussfilter regelmäßig.

Nehmen Sie die Kupplung vom Wasseranschluss ab und spülen Sie sie mit warmem Wasser ab, um zu verhindern, dass irgendeine Substanz die Pumpe blockiert.

Abb. 13.

Reinigen Sie die Düse mit der mitgelieferten Reinigungsnadel. Entfernen Sie die Sprühlanze von der Pistole. Reinigen Sie das Düsenloch von Schmutz und spülen Sie es aus.

Abb. 14.

Beschädigen Sie den Filter nicht.

Entfernen Sie den Filter mit einem flachen Öl.

Reinigen Sie den Filter unter Leitungswasser.

Setzen Sie den Filter wieder in den Wasseranschluss ein.

**Reinigung des Schmutzbeutel**

Drücken Sie auf das Schloss und drücken Sie auf die Vorderseite, um das Schmutzfach zu öffnen.

Drücken Sie den automatischen Auslöseknopf, um den Schmutz aus dem Inneren des Fachs zu entleeren.

Abb. 15.

**Aufbewahrung:**

Stellen Sie die Maschine auf einer glatten Oberfläche ab.

Entfernen Sie die Sprühlanze von der Pistole.

Drücken Sie den Pistolentriegelungsknopf und ziehen Sie den Hochdruckschlauch aus der Pistole.

Bringen Sie die Pistole in ihre Aufbewahrungsposition.

Legen Sie beide Sprühdüsen in das Ablagefach der Düsen.

Platzieren Sie die Düse der Lanze nach unten.

Rollen Sie den Hochdruckschlauch auf und hängen Sie ihn an den Schlauchhalter.

Bewahren Sie den elektrischen Anschluss im Zubehörfach auf.

Bewahren Sie das Gerät und alle seine Teile außerhalb der Reichweite von Kindern auf.

Die ideale Lagertemperatur liegt zwischen 10°C und 30°C. Lagern Sie das Gerät im Inneren, um zu verhindern, dass sich das Wasser im Inneren durch Einfrieren ausdehnt.

Verwenden Sie zur Lagerung die Originalverpackung oder decken Sie das Produkt mit einem Tuch oder einer Schachtel ab, um es vor Schmutz zu schützen.

Der Hochdruckschlauch ist mit verstärkten Wänden versehen, so dass er bei nicht sorgfältiger Lagerung leicht beschädigt werden kann.

Verdrehen Sie den Schlauch nicht.

Treten Sie bei keinem Fahrzeug auf den Schlauch.

Setzen Sie den Schlauch keinen scharfen Kanten aus.

**Frostschutzwächter**

Geräte und Zubehör, die nicht vollständig entleeren und entleeren, können durch Einfrieren beschädigt werden.

Entleeren Sie das Gerät und sein Zubehör vollständig, um es vor Frost zu schützen. Um Schäden zu vermeiden:

Trennen Sie das Gerät von der Wasserversorgung.

Entfernen Sie die Sprühlanze von der Pistole.

Schalten Sie den Geräteschalter ein.

Drücken Sie den Pistolenhebel, bis kein Wasser mehr drin ist.

Lassen Sie den Hebel an der Pistole los.

Verriegeln Sie den Hebel der Pistole

Schalten Sie den Geräteschalter aus.

Bewahren Sie das Gerät und alle Zubehörteile in einem Raum auf, in dem sie nicht dem Frost ausgesetzt sind.

## 6. PROBLEMBEHEBUNG

Problem	Ursache	Lösung
Das Gerät funktioniert nicht.	Das Gerät ist nicht angeschlossen. Fehlerhafter Stecker. Sicherung durchgebrannt. Fehlerhafter Verlängerungskabel	Schließen Sie das Gerät an den Stromanschluss an. Versuchen Sie ein anderes Ventil. Wechseln Sie die Sicherung aus. Trennen Sie andere Geräte. Versuchen Sie ein anderes Verlängerungskabel.
Der Druck schwankt	Die Pumpe saugt Luft ein. Verschmutzte, abgenutzte oder geklemmte Ventile. Verschlissene Pumpendichtung.	Prüfen Sie, ob die Schläuche und Anschlüsse dicht sind. Reinigen Sie das Gerät. Kontaktieren Sie mit den technischen Kundendienst von Cecotec.
Das Gerät funktioniert nicht mehr	Fehlerhafte Netzspannung. Temperatursensor aktiviert. Die Düse ist teilweise verstopft.	Vergewissern Sie sich, dass die Netzspannung, mit der auf dem Typenschild des Gerätes angegebenen Spannung übereinstimmt und dass die Steckdose geerdet ist. Lassen Sie das Gerät 5 Minuten abkühlen. Reinigen Sie die Düse.
Das Gerät pulsiert	Im Einlassschlauch befindet sich Luft. Unzureichende Wasserversorgung. Die Düse ist teilweise verstopft. Wasserfilter verstopft. Verdrehter Schlauch	Lassen Sie das Gerät bei geöffnetem Drücker laufen, bis der normale Betriebsdruck wieder erreicht ist. Vergewissern Sie sich, dass die Netzspannung, mit der auf dem Typenschild des Gerätes angegebenen Spannung übereinstimmt und dass die Steckdose geerdet ist. Vermeiden Sie die Verwendung langer, dünner Schläuche. Reinigen Sie die Düse oder den Filter. Dehnen Sie den Schlauch.
Das Gerät schaltet sich ein, aber es kommt kein Wasser heraus.	Eingefrorene Pumpe, Schlauch oder Zubehör. Es gibt keine Wasserversorgung. Wasserfilter oder Düse verstopft	Warten Sie, bis die Pumpe, der Schlauch oder die Anschlüsse aufgetaut sind. Schließen Sie den Wassereinlass an. Reinigen Sie den Filter oder die Düse.

## 7. TECHNISCHE SPEZIFIKATIONEN

Produktreferenz: 05713  
Produkt: Conga Triton 5000 UltraClean & Car  
AC220-240 V, 50/60Hz  
Hochdruckreiniger  
1500 W, 220-240 V~, 50/60 Hz  
Nennndruck: 8 Mpa  
Zulässiger Druck: 12 MPa  
Flussrate: 5,5 l/min  
MAX. 6,0 l/min Wasserfluss  
MAX. Eingangsdruck: 0,7 MPa  
Staubsauger  
1200 W, 220-240 V~, 50/60 Hz  
IP X5  
Made in China | Entworfen in Spanien

## 8. ENTSORGUNG VON ALTEN ELEKTROGERÄTEN



Die Europäische Richtlinie 2012/19/EU über Elektro- und Elektronik-Altgeräte (WEEE) legt fest, dass alte Haushaltsgeräte nicht mit dem normalen unsortierten Siedlungsabfall entsorgt werden dürfen. Alte Geräte müssen gesondert gesammelt werden, um die Verwertung und das Recycling der enthaltenen Materialien zu optimieren und die Auswirkungen auf die menschliche Gesundheit und die Umwelt zu reduzieren.

Das durchgestrichene Symbol „durchgestrichene Abfalltonne“ auf dem Produkt erinnert Sie an Ihre Verpflichtung, das Gerät korrekt zu entsorgen. Wenn das Produkt einen eingebauten Akku hat oder Batterien verwendet, sollte der Akku oder die Batterien aus dem Gerät entnommen und separat entsorgt werden.

Die Verbraucher müssen sich mit Ihren örtlichen Behörden oder Einzelhändlern in Verbindung setzen, um Informationen über die ordnungsgemäße Entsorgung ihrer Altgeräte und/ oder ihrer Batterien zu erhalten.

## 9. GARANTIE UND KUNDENDIENST

Dieses Produkt hat eine Garantie von 2 Jahren ab Kaufdatum. Solange die Kaufrechnung aufbewahrt und versandt wird, befindet sich das Produkt in einwandfreiem Zustand und wird ordnungsgemäß verwendet, wie in dieser Bedienungsanleitung angegeben.

Die Garantie deckt keine Schäden bei denen:

Das Produkt über seine Kapazität oder Anwendbarkeit hinaus missbraucht, geschlagen, nicht ordnungsgemäß behandelt wurde oder mit ätzenden bzw. Korrosiven Substanzen oder Flüssigkeiten in Kontakt geraten ist oder die jeweilige Störung, Fehler, Schaden bzw. Defekt dem Verbraucher zugerechnet werden kann.

Das Produkt von Personen demontiert, repariert oder modifiziert wurde, die nicht vom offiziellen Technischen Kundendienst durch Cecotec autorisiert worden sind.

Der Grund hierfür durch die normale Abnutzung und Verschleiß der Teile und des Zubehörs entstanden ist.

Die Garantieleistung deckt alle Herstellungsbedingten Schäden und Fehler Ihres Produktes für die Dauer von 2 Jahren, nach geltendem Recht. Diese eingeschränkte Gewährleistung gilt nicht für Mängel, die sich aus Unfällen, Missbrauch, unsachgemäße Wartung oder normale Abnutzung ergeben.

Sollte unerwartet eine Störung auftreten oder haben Sie Fragen über Ihrem Produkt, können Sie sich mit dem Kundendienst in Verbindung setzen über die Telefonnummer: +34 963210728

## 1. PARTI E COMPONENTI

Fig. 1.

1. Manico
2. Gancio dell'alimentatore
3. Pistola
4. Serbatoio della polvere
5. Uscita d'acqua
6. Ruota
7. Beccuccio del soffiatore
8. Pistola d'acqua a pressione
9. Gancio della pompa ad alta pressione
10. Pompa ad alta pressione
11. Interruttore di alimentazione
12. Beccuccio polverizzatore
13. Portasapone integrato
14. Copertura posteriore
15. Entrata d'acqua
16. Tubo di aspirazione
17. Base di aspirazione di liquidi e solidi
18. Adattatore
19. Pompa di aspirazione
20. Vite di sostegno manico (x2)
21. Accessorio per uscita dell'aria
22. Beccuccio di aspirazione
23. Accessorio per tappezzeria
24. Accessorio per angoli
25. Accessorio di asciugatura
26. Spazzola 360Brush speciale per cerchioni
27. Spazzola in setole EasyClean

## 2. PRIMA DELL'USO

Ritirare il prodotto dalla scatola.

Remuovere tutto il materiale presente nell'imballaggio.

Verificare che tutte le parti e accessori siano inclusi e privi di danni visibili. In tal caso contattare il Servizio di Assistenza Tecnica ufficiale di Cecotec.



### 3. MONTAGGIO DEL PRODOTTO

#### Funzione idroaspirapolvere

Installare il manico con la vite.

Fig. 2.

Scorrere il gancio della pistola fino in posizione.

Fig. 3.

Installare lo scomparto della polvere fino in posizione.

Fig. 4.

Installare la lancia polverizzante nella pistola. Assemblare la lancia polverizzante nella pistola e girarla fino a che le 2 parti siano completamente fissate.

Fig. 5.

Collegare la pompa ad alta pressione alla pistola. Collegare l'estremità placcata della pompa ad alta pressione alla pistola e girare il dado indicato per fissare la connessione.

Fig. 6.

Collegare la pompa ad alta pressione all'uscita d'acqua. Collegare l'altra estremità della pompa ad alta pressione nell'uscita dell'acqua dell'idropulitrice e girare la parte nera rotante alla punta finale come indicato per fissare la connessione.

Fig. 7.

Collegare la pompa da giardino all'entrata d'acqua. Connettere l'adattatore della pompa da giardino (polo femmina) all'entrata dell'acqua dell'idropulitrice e installare la pompa da giardino (estremità maschio) all'adattatore della pompa da giardino.

Fig. 8.

Collocare l'interruttore in posizione I.

È possibile riempire il serbatoio del sapone con un prodotto di pulizia specifico. Collegare un'estremità del tubo al serbatoio del sapone e l'altra estremità all'orifizio di entrata situato nella parte inferiore (rimuovere il tappo in silicone).

Accessorio per tappezzeria: per eliminare lo sporco da sofà, poltrone, ecc.

Accessorio per angoli: specifico per aspirare angoli, battiscopa, ecc..

Accessorio di asciugatura: la sua forma consente trascinare e asciugare liquidi sparsi sul pavimento.

Spazzola 360Brush: speciale per la pulizia di cerchioni di veicoli.

Spazzola in setole EasyClean: per la pulizia di farette e carrozzeria di veicoli.

#### Funzione aspirapolvere/soffiatore

Inserire la pompa di aspirazione nel beccuccio di aspirazione o soffiatore. Fig. 9

Collegare i tubi di aspirazione tra di essi. Una volta connessi, assemblarli alla pompa di aspirazione.

Collegare la testina di aspirazione di liquidi o solidi all'estremità dei tubi di aspirazione.

Collocare l'accessorio 22 nel beccuccio libero.

Collocare l'interruttore in posizione II.

#### Come usare il dispositivo

Pulire il sistema come indicato prima di mettere il dispositivo in funzionamento:

Accendere l'interruttore del dispositivo.

Sbloccare la leva della pistola.

Spingere la leva della pistola, il dispositivo si accende.

Lasciare il dispositivo in funzionamento per un massimo di 2 minuti fino a che l'acqua esca dalla pistola senza bolle.

Rilasciare la leva della pistola.

Bloccare la leva della pistola.

#### Avviso:

Il funzionamento a secco per più di 2 minuti può danneggiare la pompa ad alta pressione.

Se l'apparecchio non genera pressione in 2 minuti, spegnere il dispositivo e controllare la sezione relativa alla risoluzione dei problemi.

Mantenere una distanza di almeno 30 cm quando si utilizza il getto d'acqua per pulire le pareti verniciate per evitare di danneggiarle.

Collocare l'apparato su di una superficie stabile e piana. Utilizzare sempre il dispositivo in posizione verticale.

Fig. 10.

Verificare che il l'interruttore sia spento. Scollegare il dispositivo dalla presa della corrente.

Riempire la pompa di aspirazione con acqua. Avvitare la pompa di aspirazione nella connessione d'acqua del dispositivo e inserirla nella fornitura d'acqua.

Aprire la fornitura d'acqua.

Sostenere la pistola polverizzante con entrambe le mani.

Dirigere il beccuccio dell'accessorio selezionato verso la superficie che si desidera pulire evitando dirigerlo verso se stessi.

Sbloccare il grilletto e premerlo fino a che esca un flusso d'acqua costante dal beccuccio lasciando uscire l'aria racchiusa nella pompa.

Rilasciare il grilletto.

Accendere l'interruttore "PW(I)".

Fig. 11.

Sostenere la pistola polverizzante con entrambe le mani. Puntare il getto d'acqua sull'oggetto che si desidera pulire e premere il grilletto.

Rilasciare la leva della pistola; il dispositivo si spegne e smette di erogare acqua. Sarà presente ancora alta pressione all'interno del sistema.

Avvertenza: prestare attenzione al retrocesso quando si preme il grilletto.

## 4. FUNZIONAMENTO

### Avviso:

se la connessione viene effettuata a un sistema di acqua potabile, lo stesso dovrà essere protetto contro il flusso di ritorno.

L'idrospirapolvere ad alta pressione è dotato di corrente di ingresso nominale. Questo prodotto è destinato alla pulizia di veicoli, edifici, terrazze, facciate e attrezzature da giardino. È progettato per l'uso con acqua pulita e detergente biodegradabile senza sostanze chimiche. È anche usato per pulire i marciapiedi o le grondaie di pioggia. Questo prodotto non è adatto per la pulizia di abbigliamento, scarpe o altri tessuti. Prestare attenzione al retrocesso: sostenere con entrambe le mani.

### Dispositivi di sicurezza

#### Interruttore di alimentazione

L'interruttore del dispositivo impedisce il funzionamento accidentale dello stesso.

#### Blocco della pistola

Questo blocca la leva della pistola e impedisce al dispositivo di funzionare involontariamente.

#### Interruttore di pressione

Quando si rilascia la leva della pistola, l'interruttore di pressione spegne la pompa e per il getto d'acqua ad alta pressione. Quando si tira la leva, la pompa si accende di nuovo.

#### Interruttore di protezione del motore

L'interruttore di protezione del motore spegne il dispositivo quando il consumo di energia è elevato.

#### Equipaggiamento per la protezione personale

Indossare dispositivi di protezione personale e occhiali di sicurezza per proteggersi dagli spruzzi d'acqua sporca.

Durante l'uso dell'idrospirapolvere ad alta pressione, possono svilupparsi aerosol.

L'inalazione di aerosol può causare problemi di salute.

#### Funzionamento con sapone

Attenzione: seguire le istruzioni del produttore del sapone.

Ritirare il tappo della bottiglia di sapone.

Rimuovere con cura la bottiglia di sapone e rimuoverla dalla sua posizione di conservazione.

Riempire il serbatoio con sapone progettato specificamente per idropultrici.

Premere la bottiglia di sapone con l'apertura rivolta verso il basso verso la connessione del tubo.

#### Metodo di pulizia consigliato

Spruzzare sapone moderatamente sulla superficie asciutta e lasciarlo agire, ma non asciugare.

Spruzzare acqua per eliminare lo sporco con la pompa ad alta pressione.

#### Dopo il funzionamento con sapone

Ritirare la bottiglia di sapone dall'entrata e chiuderla con il tappo.

Per conservarla, posizionare la bottiglia di sapone nel conserviere con il tappo rivolto verso l'alto.

#### Funzionamento come aspirapolvere

Verificare che il l'interruttore sia spento. Scollegare il dispositivo dalla presa della corrente.

Regolare il flusso d'aria come segue:

Aprire la serratura del flusso d'aria, la potenza di aspirazione diminuirà.

Fig. 12.

Accendere l'interruttore "VAC(II)". Il dispositivo è pronto all'uso.

#### Interrompere il funzionamento

Rilasciare la leva della pistola.

Bloccare la leva della pistola.

Collocare la pistola e la lancia polverizzatrice in posizione parking.

Se si sta per mettere in pausa lunghe (più di 5 minuti), spegnere il dispositivo dall'interruttore.

#### Terminare funzionamento

Rilasciare la leva della pistola.

Spegnere l'interruttore del dispositivo.

Scollegare il dispositivo dalla presa della corrente.

Avviso: separare la pompa ad alta pressione dalla pistola o dal dispositivo solo quando non c'è pressione all'interno del sistema.

Chiudere il rubinetto.

Premere la leva della pistola per scaricare tutta la pressione all'interno del sistema.

Rilasciare la leva della pistola.

Bloccare la leva della pistola.

Avviso: quando si scollega l'alimentazione o la pompa ad alta pressione, è possibile che fuoriesca acqua calda dalla connessione.

Scollegare il dispositivo dalla presa della corrente.

#### Trasporto manuale

Spegnere e scollegare il dispositivo dalla presa d'acqua e della corrente.

Tirare la maniglia di trasporto fino a quando non fa clic ed è fissato in posizione. Posizionare le protezioni da trasporto quando non presenti.

Estrarre l'apparecchio tenendolo dalla maniglia.

#### Trasporto su veicolo

Prima di trasportarlo orizzontalmente, chiudere il tappo della bottiglia di sapone.

Inclinare il prodotto verso di voi fino a quando non poggia sulle sue ruote. Quindi spostarlo tenendolo dalla maniglia di trasporto.

Proteggere il prodotto da qualsiasi forte impatto o vibrazione che possa verificarsi durante il trasporto del veicolo.

Fissare il dispositivo in modo che non si sposti o si capovolga.

## 5. PULIZIA E MANUTENZIONE

Spegnere il dispositivo e scollegarlo dalla presa della corrente prima di pulirlo o ripararlo.

Utilizzare un panno morbido e umido per pulire la superficie del prodotto.

Non pulire né sommergere il dispositivo in acqua o altri liquidi.

Non utilizzare spugne, polveri o prodotti per la pulizia abrasivi per pulire il prodotto.

Pulire periodicamente il filtro della connessione d'acqua.

Rimuovere l'assemblamento della connessione dell'acqua e sciacquarlo con acqua tiepida per evitare che qualsiasi sostanza blocchi la pompa.

Fig. 13.

Pulire il beccuccio con l'ago di pulizia fornito. Ritirare la lancia dalla pistola. Eliminare

qualsiasi residuo di sporco dal foro del beccuccio e sciacquare.

Fig. 14.

Non danneggiare il filtro.

Rimuovere il filtro utilizzando un oggetto piatto.

Pulire il filtro sotto l'acqua.

Reinstallare il filtro sulla connessione dell'acqua.

#### Pulizia del sacchetto della polvere

Premere il blocco e spingere la parte frontale per aprire lo scomparto dello sporco.

Premere il tasto di rilascio automatico per svuotare lo sporco dall'interno dello scomparto.

Fig. 15.

#### Conservazione

Collocare la macchina su una superficie liscia.

Ritirare la lancia dalla pistola.

Premere il tasto di scollegamento della pistola e tirare la pompa ad alta pressione per rimuoverla dalla pistola.

Collocare la pistola in posizione di conservazione.

Collocare entrambe le lance polverizzatrici nello scomparto delle lance.

Posizionare il beccuccio della lancia verso il basso.

Arrotolare il tubo ad alta pressione e appenderlo al supporto della pompa.

Conservare la connessione elettrica nello scomparto degli accessori.

Conservare il dispositivo e tutte le sue parti fuori dalla portata dei bambini.

La temperatura di conservazione ideale è compresa tra 10 °C e 30 °C. Conservare il dispositivo all'interno per evitare che l'acqua dall'interno si espanda a causa del congelamento.

Utilizzare l'imballaggio originale per conservare o coprire il prodotto con un panno o una scatola per proteggere dallo sporco.

La pompa ad alta pressione è progettata con pareti rinforzate, in modo che possano essere facilmente danneggiati se non accuratamente conservati.

Non torcere il tubo.

Non fare un passo sul tubo con qualsiasi veicolo.

Non esporre il tubo a bordi affilati.

#### Protezione anti-gelo

Gli apparecchi e gli accessori che non sono completamente drenati e vuoti possono danneggiarsi per congelamento.

Svuotare completamente l'apparecchio e i suoi accessori per proteggersi dal gelo. Per evitare danni:

Scollegare il dispositivo dalla presa d'acqua.

Ritirare la lancia polverizzante della pistola.

Accendere l'interruttore del dispositivo.

Spingere la leva della pistola fino a che rimanga acqua all'interno.

Rilasciare la leva della pistola.

Bloccare la leva della pistola.

Spegnere l'interruttore del dispositivo.

Conservare il dispositivo e tutti gli accessori in una stanza non esposti a gelo.

## 6. RISOLUZIONE DEI PROBLEMI

Problema	Causa	Soluzione
Il dispositivo non funziona	Il dispositivo non è collegato. Presa difettosa. Fusibile fuso. Prolunga difettosa.	Collegare il dispositivo alla corrente. Provare con un'altra presa. Cambiare il fusibile. Disconnettere altri apparati. Provare con un'altra prolunga.
La pressione oscilla	La pompa sta assorbendo aria. Valvole sporche, usurate o impigliate. Sigillo della pompa usurato.	Verificare che le pompe e le connessioni siano ben regolate. Pulire il dispositivo Contattare il Servizio di Assistenza Tecnica di Cecotec.
L'apparato smette di funzionare.	Tensione di rete non corretta. Sensore termico attivato. Il beccuccio è parzialmente bloccato.	Verificare che la tensione di rete coincida con quella specificata nell'etichetta di classificazione del prodotto e che la presa elettrica sia di terra. Lasciare raffreddare il dispositivo per 5 minuti. Pulire il beccuccio.
L'apparato pulsa	È presente aria nella pompa di entrata. Fornitura d'acqua non adeguata. Il beccuccio è parzialmente bloccato. Filtro d'acqua bloccato. Pompa attorcigliata.	Lasciare il dispositivo in funzionamento con il grilletto aperto fino a che tornare alla pressione normale. Verificare che la tensione di rete coincida con quella specificata nell'etichetta di classificazione del prodotto e che la presa elettrica sia di terra. Evitare l'uso di pompe lunghe e sottili. Pulire il beccuccio o il filtro. Tendere la pompa.
La macchina si accende ma non esce acqua.	Pompa, tubo o accessori congelati. Mancanza di fornitura d'acqua. Filtro d'acqua o beccuccio bloccato.	Attendere che la pompa, il tubo o gli accessori si scongelino. Collegare l'entrata d'acqua. Pulire il beccuccio o il filtro.

## 7. SPECIFICHE TECNICHE

Riferimento del prodotto: 05713  
 Prodotto: Conga Triton 5000 UltraClean & Car  
 AC220-240 V, 50/60Hz  
 Idroaspirapolvere  
 1500 W, 220-240 V~, 50/60 Hz  
 Pressione nominale: 8 Mpa  
 Pressione consessa: 12 MPa  
 Indice di flusso: 5,5 l/min  
 Max. Flusso: 6,0 l/min  
 Max. Pressione di entrata: 0,7 MPa  
 Aspirapolvere  
 1200 W, 220-240 V~, 50/60 Hz  
 IP X5  
 Made in China | Progettato in Spagna

## 8. RICICLAGGIO DI ELETTRODOMESTICI



La direttiva europea 2012/19/UE in riferimento ai Rifiuti di Apparati Elettrici ed Elettronici (RAEE) specifica che gli elettrodomestici non devono essere riciclati con il resto dei rifiuti municipali. Tali elettrodomestici devono essere gettati separatamente, al fine di ottimizzare il recupero e il riciclaggio di materiali e, in questo modo, ridurre l'impatto sulla salute umana e sull'ambiente.

Il simbolo del cassonetto dei rifiuti barrato le ricorda l'obbligo di gettare correttamente questo prodotto. Se il prodotto in questione è dotato di una batteria o pila per la sua autonomia elettrica, quest'ultima dovrà essere rimossa prima di essere gettata ed essere trattata a parte come rifiuto di categoria differente. Per ottenere informazioni dettagliate sulla forma più adeguata per gettare gli elettrodomestici e/o le corrispondenti batterie, il consumatore dovrà contattare le autorità locali.

## 9. GARANZIA E SAT

Questo prodotto ha una garanzia di 2 anni a partire dalla data di acquisto, sempre e quando viene conservata e inviata la fattura di acquisto, il prodotto stia in perfetto stato fisico e si utilizzi in modo adeguato così come indicato nel manuale di istruzioni.

La garanzia non coprirà:

Se il prodotto è stato utilizzato al di fuori della sua capacità o di utilizzo, maltrattato, colpito, esposto ad umidità, sommerso da qualche liquido o sostanza corrosiva, così come qualsiasi altra mancanza attribuibile al consumatore.

Se il prodotto è stato smontato, modificato o riparato da persone non autorizzate dal SAT ufficiale di Cecotec.

Se il problema è stato generato da un'usura normale dei pezzi dovuta all'uso.

Il servizio di garanzia copre tutti i difetti di fabbricazione per 2 anni secondo la legislazione in vigore, ad eccezione dei pezzi consumabili. Nel caso di cattivo uso da parte dell'utente, il servizio di garanzia non si farà responsabile della riparazione.

Qualora ci fosse un problema con il prodotto o avere una consulenza, contattare il Servizio di Assistenza Tecnica ufficiale di Cecotec attraverso il numero di telefono +34 96 321 07 28.

## 1. PEÇAS E COMPONENTES

Fig. 1.

1. Asa
2. Gancho do cabo de alimentação
3. Pistola
4. Depósito de sujidade
5. Saída de água
6. Roda
7. Bocal de soplado
8. Pistola de água de pressão
9. Gancho de mangueira de alta pressão
10. Mangueira de alta pressão
11. Interruptor de alimentação
12. Bico pulverizador
13. Depósito para sabão integrado
14. Carcaça traseira
15. Entrada de água
16. Tubo de aspiração
17. Base de sucção de líquidos e sólidos
18. Adaptador
19. Mangueira de aspiração
20. Parafuso de fixação asa (x2)
21. Acessório de saída de ar
22. Boca de aspiração
23. Acessório para tapeçarias
24. Acessório para esquinas
25. Acessório de secar
26. Escova 360 Brush especial jantes
27. Escova de cerdas EasyClean

## 2. ANTES DE USAR

Tire o produto da caixa.

Retire todo o material da embalagem.

Certifique-se de que todas as partes e os acessórios estejam incluídos e verifique a existência de danos visíveis. Em caso de danos, contacte com o Serviço de Assistência Técnica oficial de Cecotec.

### 3. MONTAGEM DO PRODUTO

#### Função de lavadora de alta pressão

Instale a pega com o parafuso.

Fig. 2.

Deslize o gancho da pistola até a sua posição.

Fig. 3.

Instale o compartimento de sujidade em posição.

Fig. 4.

Instale a lança pulverizadora na pistola. Coloque a lança pulverizadora na pistola e gire-a até que as 2 partes estejam totalmente fixas.

Fig. 5.

Conecte a mangueira de alta pressão à pistola. Conecte a extremidade prateada da mangueira de alta pressão à pistola e gire a porca indicada para fixar a conexão.

Fig. 6.

Conecte a mangueira de alta pressão à saída de água. Conecte a outra extremidade da mangueira de alta pressão à saída de água da lavadora de alta pressão e gire a parte preta da extremidade como indicado para corrigir a conexão.

Fig. 7.

Conecte a mangueira do jardim à entrada de água. Conecte o adaptador da mangueira de jardim (acoplador feminino) à entrada de água do hidrolimpeador e, em seguida, instale a mangueira do jardim (extremidade masculina) ao adaptador da mangueira do jardim.

Fig. 8.

Coloque o interruptor na posição I.

Pode encher o depósito de sabão com um produto de limpeza específico. Conecte uma extremidade do tubo ao depósito de sabão e a outra extremidade ao orifício de entrada na parte inferior da carcaça (você deve pré-remover a tampa de silicone).

Acessório para tecidos: para todos os tipos de tecidos e tapeçaria (sofás, poltronas, etc.).

Acessório para cantos: aspira a sujidade acumulada nos cantos, rodapés, etc.

Acessório de secar: a sua forma permite arrastar e secar líquidos derramados no chão.

Escova 360Brush: especial para jantes de veículos.

Escova de cerdas EasyClean: para a limpeza dos faróis e da carroçaria.

#### Função aspirador/sopradora

Insira a mangueira de sucção na boca de aspiração ou de sopro. Fig. 9

Conecte os tubos de sucção entre eles. Uma vez conectado, conecte-os à mangueira de sucção.

Conecte a cabeça de sucção de líquidos ou sólidos na extremidade dos tubos de sucção.

Coloque o acessório 22 na boca livre.

Coloque o interruptor na posição II.

#### Como utilizar o dispositivo

Purgue o sistema conforme indicado antes de colocar o dispositivo em funcionamento:

Ligue o interruptor do dispositivo.

Desbloqueie a alavanca da pistola.

Empurre a alavanca da pistola, o dispositivo ligará.

Deixe o dispositivo funcionando por até 2 minutos até que a água saia da arma sem bolhas.

Solte a alavanca da pistola.

Bloqueie a alavanca da pistola.

#### Aviso:

O funcionamento seco por mais de 2 minutos pode danificar a bomba de alta pressão. Se o aparelho não gerar pressão em 2 minutos, desligue o dispositivo e verifique a seção de solução de problemas.

Mantenha uma distância de pelo menos 30 cm ao usar o jato de água para limpar paredes pintadas para evitar danificá-las.

Coloque o aparelho em uma superfície plana e estável. Utilize o dispositivo em posição vertical.

Fig. 10.

Certifique-se de que o interruptor está na posição desligada. Conecte-o na tomada de energia

Encha a mangueira de sucção com água. Enrosque a mangueira de sucção na conexão de água do dispositivo e insira-a no suprimento de água.

Abra o suprimento de água.

Segure a pistola de pulverizadora com as duas mãos.

Aponte o bocal do acessório selecionado para a superfície que deseja limpar, evite direcioná-lo em sua direção.

Desbloqueie o gatilho e pressione-o até que um fluxo constante de água saia pelo bocal, deixando o ar preso na mangueira para fora.

Solte o gatilho.

Ligue o interruptor "PW(I)".

Fig. 11.

Segure a pistola de pulverizadora com as duas mãos. Aponte o jato de água para o objeto que deseja limpar e pressione o gatilho.

Solte a alavanca da arma; o dispositivo desligará e deixará de distribuir água. Ainda haverá alta pressão dentro do sistema.

Atenção: tenha cuidado com o recuo ao pressionar o gatilho.

## 4. FUNCIONAMENTO

### Aviso:

se a conexão for feita a um sistema de água potável, o sistema deve ser protegido contra o fluxo de retorno.

A lavadora de alta pressão é equipada com corrente de entrada nominal. Este produto destina-se à limpeza de veículos, edifícios, terraços, fachadas e ferramentas de jardim. É projetado para uso com água limpa e detergente biodegradável sem produtos químicos. Também é usado para limpar calçadas ou calhas de chuva.

Este produto não é adequado para roupas de limpeza, sapatos ou outros têxteis.

Tenha cuidado com o recuo: segure-o com as duas mãos.

### Dispositivos de segurança

#### Interruptor de alimentação

O interruptor do dispositivo evita o funcionamento acidental do dispositivo.

#### Bloqueio da pistola

Este bloqueio alavanca da pistola e impede que o dispositivo funcione involuntariamente.

#### Interruptor de pressão

Al soltar a alavanca da pistola, o interruptor de pressão desliga a bomba e para o jato de água de alta pressão. Al tirar alavanca, a bomba liga novamente.

#### Interruptor de proteção do motor

O interruptor de proteção do motor desliga o dispositivo quando o consumo de energia é alto.

#### Equipamento de proteção pessoal

Use equipamentos de proteção pessoal e óculos de segurança para proteger contra espirrar água suja.

Durante o uso da lavadora de alta pressão, aerossóis podem se desenvolver. Inalar aerossóis pode causar problemas de saúde.

#### Funcionamento com sabão

Aviso: siga as instruções do fabricante do sabão.

Retire a tampa da garrafa de sabão.

Remova cuidadosamente a garrafa de sabão e remova-a da posição de armazenamento.

Encha o depósito com sabão projetado especificamente para lavadora de alta pressão.

Pressione a garrafa de sabão com a abertura voltada para baixo em direção à conexão da mangueira.

### Método de limpeza recomendado

Pulverize o sabão moderadamente na superfície seca e deixe-o funcionar, mas não seque.

Pulverize a água para remover a sujeira amolecida com a mangueira de alta pressão.

### Após o funcionamento de sabão

Retire a garrafa de sabão da entrada e feche-a com a rolha.

Para armazená-lo, coloque a garrafa de sabão no retentor com o plugue virado para cima.

### Funcionamento como aspirador

Certifique-se de que o interruptor está na posição desligada. Conecte-o na tomada de energia

Ajuste o fluxo de ar da seguinte forma:

Abra a bloqueio do fluxo de ar, a energia de sucção diminuirá.

Fig. 12.

Ligue o interruptor "VAC(II)". O dispositivo está pronto para aspirar.

### Pare o funcionamento

Solte a alavanca da pistola.

Bloqueie a alavanca da pistola.

Coloque a pistola e o lança pulverizadora na posição parking.

Se vai pausar por muito tempo (mais de 5 minutos), desligue o dispositivo do interruptor.

### Finalizar funcionamento

Solte a alavanca da pistola.

Desligue o interruptor do dispositivo.

Desconecte o dispositivo da tomada de energia.

Aviso: separe a mangueira de alta pressão da pistola ou do dispositivo somente quando não houver pressão dentro do sistema.

Desligue a torneira.

Pressione a alavanca da pistola para descarregar toda a pressão dentro do sistema.

Solte a alavanca da pistola.

Bloqueie a alavanca da pistola.

Aviso: ao desconectar o fornecimento ou a mangueira de alta pressão, alguma água quente pode vazar da conexão.

Desconecte o dispositivo da tomada de energia.

### Transporte manual

Desligue e desconecte o produto da tomada de água e da tomada.

Puxe a pega de transporte até que ela clique e esteja fixada na posição. Coloque guardas de transporte, se houver.

Puxe o aparelho segurando-o da alça.

#### Transporte por veículo

Antes de transportá-lo horizontalmente, feche a tampa da garrafa de sabão.

Incline o produto em sua direção até que ele repouse sobre as suas rodas. Em seguida, mova-o segurando-o a partir da alça de transporte.

Proteja o produto contra qualquer forte impacto ou vibração que possa surgir durante o transporte do veículo.

Fixar o dispositivo para que ele não se mova ou derrube.

## 5. LIMPEZA E MANUTENÇÃO

Desligue o dispositivo e desconecte-o da tomada antes de limpá-lo ou repará-lo.

Utilize um pano suave e húmido para limpar a superfície do produto.

Nunca submerja o produto em água nem em outros líquidos.

Não utilize esponjas, pós ou produtos de limpeza abrasivos para limpar o produto.

Limpe o filtro de conexão de água periodicamente.

Remova o acoplamento da conexão de água e enxágue-o com água morna para evitar que qualquer substância bloqueie a bomba.

Fig. 13.

Limpe o bocal com a agulha de limpeza fornecida. Retire a lança pulverizadora da pistola.

Limpe qualquer sujeira do orifício do bocal e enxágue.

Fig. 14.

Não danifique o filtro.

Remova o filtro usando uma peça plana.

Limpe o filtro sob a água da torneira.

Reinstale o filtro na conexão de água.

#### Limpeza do saco de sujeira

Pressione a fechadura e empurre a frente para abrir o compartimento de sujeira.

Pressione o botão de liberação automática para esvaziar a sujeira de dentro do compartimento.

Fig. 15.

#### Armazenamento

Estacione a máquina em uma superfície lisa.

Retire a lança pulverizadora da pistola.

Pressione o botão de desconexão da arma e puxe a mangueira de alta pressão para fora da arma.

Coloque a arma em sua posição de armazenamento.

Coloque as duas lanças pulverizadoras no compartimento de armazenamento das lanças.

Coloque o bocal de lança para baixo.

Enrole a mangueira de alta pressão e pendure-a no suporte da mangueira.

Armazene a conexão elétrica no compartimento do acessório.

Mantenha o dispositivo e todas as suas partes fora do alcance das crianças.

A temperatura ideal de armazenamento é entre 10 °C e 30 °C. Mantenha o dispositivo dentro para evitar que a água entre dentro se expanda como resultado do congelamento.

Use a embalagem original para armazenar ou cobrir o produto com um pano ou caixa para proteger da sujeira.

A mangueira de alta pressão é projetada com paredes reforçadas, para que possam ser facilmente danificadas se não cuidadosamente armazenadas.

Não torça a mangueira.

Não pise na mangueira com nenhum veículo.

Não exponha a mangueira a bordas afiadas.

#### Proteção contra geada

Aparelhos e acessórios que não estejam completamente drenados e esvaziados podem ser danificados por congelamento.

Esvazie completamente o aparelho e seus acessórios para proteger contra geada. Para evitar danos:

Desconecte o dispositivo da saída de água.

Retire a lança pulverizadora da pistola.

Ligue o interruptor do dispositivo.

Desconecte o dispositivo da saída de água.

Solte a alavanca da pistola.

Bloqueie a alavanca da pistola.

Desligue o interruptor do dispositivo.

Armazene seu dispositivo e todos os acessórios em uma sala onde você não está exposto à geada.



## 6. RESOLUÇÃO DE PROBLEMAS

Problema	Causa	Solução
O dispositivo não funciona	O dispositivo não está conectado. Plugue defeituoso. Fusível derreteu. Cabo de extensão defeituoso.	Conecte o aparelho à tomada elétrica. Tente outro plugue. Substitua o fusível. Desconecte outros aparelhos. Tente outro fio de extensão.
A pressão oscila.	A bomba está absorvendo ar. Válvulas sujas, gastas ou fissadas. Bombeamento desgastado.	Verifique se as mangueiras e as conexões estão bem ajustadas. Limpe o dispositivo. Contacte com o Serviço de Assistência Técnica de Cecotec.
O dispositivo pára de funcionar	Tensão de rede incorreta. Sensor térmico ativado. O bocal está parcialmente bloqueado.	Certifique-se de que a tensão de rede coincide com a tensão especificada na etiqueta de classificação do produto e de que a tomada tenha ligação à terra. Deixe o dispositivo esfriar por 5 minutos. Limpe o bocal.
O dispositivo bate	Insira a mangueira na entrada de ar. Suprimento de água inadequado. O bocal está parcialmente bloqueado. Filtro de água bloqueado. Mangueira torcida.	Deixe o dispositivo ligado com o gatilho aberto até que ele volte à pressão de funcionamento normal. Certifique-se de que a tensão de rede coincide com a tensão especificada na etiqueta de classificação do produto e de que a tomada tenha ligação à terra. Evite usar mangueiras longas e finas. Limpe o bocal ou o filtro. Estique a mangueira.
A máquina liga, mas não sai água.	Bomba congelada, mangueira ou acessórios. Não há abastecimento de água. Filtro de água ou bocal bloqueado.	Aguarde a bomba, a mangueira ou os acessórios descongelarem. Conecte a entrada de água. Limpe o bocal ou o filtro.

## 7. ESPECIFICAÇÕES TÉCNICAS

Referência: 05713  
 Produto: Conga Triton 5000 UltraClean & Car  
 AC220-240 V, 50/60Hz  
 Lavadora de alta pressão  
 1500 W, 220-240 V~, 50/60 Hz  
 Pressão nominal: 8 Mpa  
 Pressão permitida: 12 MPa  
 Índice de fluxo: 5,5 l/min  
 Máx. Fluxo: 6,0 l/min  
 Máx. Pressão de entrada: 0,7 MPa  
 Aspirador  
 1200 W, 220-240 V~, 50/60 Hz  
 IP X5  
 Fabricado em China | Desenhado em Espanha

## 8. RECICLAGEM DE ELETRODOMÉSTICOS



A diretiva europeia 2012/19/UE sobre Resíduos de Aparelhos Elétricos e Eletrónicos (RAEE) especifica que os eletrodomésticos não devem ser reciclados com o resto dos resíduos municipais. Ditos eletrodomésticos terão de ser eliminados de forma separada, para otimizar a recuperação e reciclagem de materiais e, desta maneira, reduzir o impacto que possam ter na saúde humana e no meio ambiente.

O símbolo do contentor riscado recorda a sua obrigação de eliminar este produto de forma correta. Se o produto em questão conta com uma bateria ou pilha para a sua autonomia elétrica, esta deverá extrair-se antes de ser eliminado e ser tratada à parte como um resíduo de diferente categoria. Para obter informação detalhada acerca da forma mais adequada de eliminar os seus eletrodomésticos e/ou as correspondentes baterias, o consumidor deverá contactar com as autoridades locais.

## 9. GARANTIA E SAT

Este produto tem uma garantia de 2 anos desde a data de compra, sempre e quando se conserve e envie a fatura de compra, o produto esteja em perfeito estado físico e se lhe dê um uso adequado tal e como se indica neste Manual de Instruções.

A garantia não cobrirá:

Se o produto tiver sido usado fora da sua capacidade ou utilidade, maltratado, batido, exposto à humidade, submergido em algum líquido ou substância corrosiva, assim como qualquer outra falta atribuível ao consumidor.

Se o produto foi desmontado, modificado ou reparado por pessoas não autorizadas pelo SAT oficial da Cecotec.

Se a ocorrência foi originada pelo desgaste normal das peças devido ao uso.

O serviço de garantia cobre todos os defeitos de fabricação durante 2 anos com base à legislação vigente, exceto peças consumíveis. Em caso de mal uso por parte do usuário, o serviço de garantia não se fará responsável pela reparação.

Se em alguma ocasião deteta uma ocorrência com o produto ou tem alguma consulta, entre em contacto com o Serviço de Assistência Técnica oficial da Cecotec através do número de telefone **+34 96 321 07 28**.

## 1. CZĘŚCI I KOMPONENTY

Rys. 1.

1. Uchwyt
2. Zaczep na przewód zasilający
3. Pistolet
4. Zbiornik na brud
5. Wylot wody
6. Koło
7. Dysza nadmuchowa
8. Pistola de agua a presión
9. Hak na wąż wysokociśnieniowy
10. Wąż wysokociśnieniowy
11. Przycisk zasilania
12. Zraszacz
13. Depozyt na detergenty
14. Tylna obudowa
15. Wejście wody
16. Rura ssąca
17. Podstawa zasysająca do cieczy i ciał stałych
18. Adapter
19. Wąż do odkurzania
20. Śruba mocująca uchwyt (x2)
21. Akcesoria do wylotu powietrza
22. Dysza ssąca
23. Akcesorium Mini AirBrush do tapicerki
24. Akcesoria narożnikowe
25. Akcesorium do suszenia
26. Szczotka 360 Brush do kót
27. Szczotka z włosia EasyClean

## 2. PRZED UŻYCIEM

Wyjmij produkt z pudełka.

Usuń wszystkie elementy opakowania.

Upewnij się, że wszystkie części i akcesoria są dołączone i sprawdź, czy nie ma widocznych uszkodzeń. W przypadku uszkodzenia skontaktuj się z oficjalną obsługą techniczną Cecotec.

### 3. MONTAŻ PRODUKTU

#### Funkcja hydro czyszcząca

Przymocuj uchwyt wraz ze śrubą.

Rys. 2.

Dopasuj uchwyt dyszy na swoim miejscu.

Rys. 3.

Zamontuj pojemnik na brud na miejscu.

Rys. 4.

Zainstaluj dyszę zraszającą na pistolecie. Zamontuj dyszę zraszającą na pistolecie i obracaj ją, aż 2 części zostaną całkowicie zamocowane.

Rys. 5.

Podłącz wąż wysokociśnieniowy do pistoletu. Podłącz srebrną końcówkę węża wysokociśnieniowego do pistoletu i obrócić wskazaną nakrętkę, aby zabezpieczyć połączenie.

Rys. 6.

Podłącz wąż wysokociśnieniowy do wylotu wody. Podłącz drugi koniec węża wysokociśnieniowego do wylotu wody myjki wysokociśnieniowej i obrócić obracający się czarny element na końcu, jak pokazano na rysunku, aby zabezpieczyć połączenie.

Rys. 7.

Podłącz wąż ogrodowy do wlotu wody. Podłącz adapter węża ogrodowego (złączka żeńska) do wlotu wody myjki ciśnieniowej, a następnie podłącz wąż ogrodowy (końcówka męska) do adaptera węża ogrodowego.

Rys. 8.

Ustaw przetącnik w pozycji I.

Możesz napełnić zbiornik na mydło specjalnym środkiem czyszczącym. Podłączyć jeden koniec rurki do zbiornika na mydło, a drugi koniec do otworu wlotowego w dolnej tylnej części obudowy (najpierw należy wyjąć silikonową zatyczkę).

Akcesoria tapicerskie: do usuwania zabrudzeń z sof, foteli itp.

Akcesoria narożne: specyficzne do odkurzania narożników, listew przypodłogowych itp.

Akcesoria do suszenia: jego kształt umożliwia przeciąganie i suszenie rozlanych płynów na podłogę.

360Brush brush: specjalna do czyszczenia felg samochodowych.

Szczotka z włosia EasyClean: do czyszczenia reflektorów samochodowych i karoserii.

#### Funkcja próżni / dmuchawy

Włożyć wąż ssący do dyszy ssącej lub nadmuchowej. Rys. 9

Podłączyć rury ssące między nimi. Po podłączeniu podłącz je do węża ssącego.

Podłącz głowicę ssącą do cieczy lub ciała stałego do końców rur ssących.

Przymocuj akcesorium 22 do wolnej dyszy.

Przetącn przycisk do pozycji II.

#### Cómo utilizar el dispositivo

Przed uruchomieniem urządzenia oczyść system zgodnie ze wskazówkami:

Włącz przetącnik z tyłu urządzenia.

Odblokuj dźwignię pistoletu.

Naciśnij dźwignię pistoletu, urządzenie się włączy.

Pozostaw urządzenie na maksymalnie 2 minuty, aż woda zacznie wypytywać z pistoletu bez pęcherzyków.

Zwolnij dźwignię pistoletu.

Zablokuj dźwignię pistoletu.

#### Ostrzeżenie:

Praca na sucho przez ponad 2 minuty może spowodować uszkodzenie pompy wysokociśnieniowej. Jeśli urządzenie nie wytworzy ciśnienia w ciągu 2 minut, wyłącz je i sprawdź rozdział dotyczący rozwiązywania problemów.

Zachowaj odległość co najmniej 30 cm podczas używania strumienia wody do czyszczenia pomalowanych ścian, aby uniknąć ich uszkodzenia.

Ustaw urządzenie na stabilnej i płaskiej powierzchni. Używaj urządzenia w pozycji pionowej.

Rys. 10.

Upewnij się, że przetącnik jest w pozycji wylączzonej. Podłącz go do gniazdka

Napełnij wąż ssący wodą. Zakręć wąż ssący na przyłączu wody urządzenia i włożyc do doptywu wody.

Włącz doptyw wody.

Trzymaj pistolet natryskowy obiema rękami.

Skieruj dyszę wybranego akcesorium w stronę czyszczonej powierzchni, unikając kierowania jej w swoją stronę.

Odblokuj spust i naciśnij go, aż z dyszy zacznie wypytywać ciągły strumień wody, umożliwiając ujście powietrza uwięzionego w wężu.

Puść spust.

Włącz przetącnik „PW(I)”.

Rys. 11.

Trzymaj pistolet natryskowy obiema rękami. Skieruj strumień wody na czyszczony obiekt i naciśnij spust.

Zwolnij dźwignię pistoletu; urządzenie wylączy się i przestanie nalewać wodę. W układzie nadal będzie panować wysokie ciśnienie.

Ostrzeżenie: Uważaj na odrzut podczas pociągania za spust.

## 4. FUNKCJONOWANIE

### Ostrzeżenie:

W przypadku podłączenia do instalacji wody pitnej należy ją zabezpieczyć przed przepływem wstecznym.

Hydroaspirator wysokociśnieniowy jest wyposażony w znamionowy strumień wlotowy.

Produkt przeznaczony do czyszczenia pojazdów, budynków, tarasów, fasad oraz narzędzi ogrodniczych. Jest przeznaczony do użytku z czystą wodą i wolnym od chemikaliów biodegradowalnym detergentem. Służy również do czyszczenia chodników czy rynien.

Ten produkt nie jest przeznaczony do czyszczenia odzieży, butów ani innych tekstyliów.

Uważaj na odrzut - chwyć obiema rękami.

### Urządzenia bezpieczeństwa

#### Przycisk zasilania

Przetąacznik urządzenia zapobiega przypadkowemu uruchomieniu urządzenia.

#### Blokada broni

Ta blokada blokuje dźwignię pistoletu i zapobiega przypadkowemu uruchomieniu urządzenia.

#### Przetąacznik ciśnienia

Po zwolnieniu dźwigni pistoletu wyłącznik ciśnieniowy wyłącza pompę i zatrzymuje strumień wody pod wysokim ciśnieniem. Po pociągnięciu za dźwignię pompa włącza się ponownie.

#### Wyłącznik ochronny silnika

Wyłącznik ochronny silnika wyłącza urządzenie, gdy zużycie energii jest wysokie.

#### Osobisty sprzęt ochronny

Nosić osobiste wyposażenie ochronne i okulary ochronne, aby chronić przed bryzgami brudnej wody.

Podczas używania odkurzacza wysokociśnieniowego mogą powstawać aerozole. Wdychanie aerozoli może powodować problemy zdrowotne.

#### Operacja mydła

Uwaga: postępuj zgodnie z instrukcjami producenta mydła.

Zdejmij nakrętkę z butelki z mydłem.

Ostrożnie wyjmij butelkę z mydłem i wyjmij ją z miejsca przechowywania.

Napełnij zbiornik mydłem przeznaczonym specjalnie do myjek ciśnieniowych.

Wciśnij butelkę z detergentem, otworem skierowanym w dół w kierunku złącza węża.

#### Zalecana metoda czyszczenia

Spryskaj oszczędnie mydłem suchą powierzchnię i pozwól mu zadziałać, ale nie wyschnij.

Spryskać wodą zmięczony brud za pomocą węża wysokociśnieniowego.

### Po użyciu detergentów

Wyjąć butelkę z detergentem z wlotu i zakręcić nakrętkę.

Aby ją schować, umieść butelkę z detergentem w uchwycie, zakrętką do góry.

### Działanie odkurzacza

Upewnij się, że przetąacznik jest w pozycji wyłączonej. Podłącz go do gniazdka

Wyreguluj przepływ powietrza w następujący sposób:

Otwórz blokadę przepływu powietrza, moc ssania zmniejszy się.

Rys. 12.

Włącz przetąacznik „VAC (II)”. Urządzenie jest gotowe do użycia.

### Zatrzymanie pracy urządzenia

Zwolnij dźwignię pistoletu.

Zablokuj dźwignię pistoletu.

Ustaw pistolet i lancę natryskową w pozycji parking.

Jeśli zamierzasz robić długie przerwy (dłuższe niż 5 minut), wyłącz urządzenie przetąaczające.

### Zakończ operację

Zwolnij dźwignię pistoletu.

Wyłącz przetąacznik urządzenia.

Odtącz urządzenie od gniazdka elektrycznego.

Ostrzeżenie: Wąż wysokociśnieniowy należy odtaczać od pistoletu lub urządzenia tylko wtedy, gdy w systemie nie ma ciśnienia.

Zakręć kran.

Naciśnij dźwignię pistoletu, aby uwolnić całe ciśnienie pozostające w systemie.

Zwolnij dźwignię pistoletu.

Zablokuj dźwignię pistoletu.

Ostrzeżenie: Podczas odtaczania przewodu zasilającego lub węża wysokociśnieniowego z przyłącza może kapać gorąca woda.

Odtącz urządzenie od gniazdka elektrycznego.

### Transport ręczny

Wyłącz i odtącz produkt od odpływu wody i gniazdka elektrycznego.

Pociągnij uchwyt do przenoszenia, aż usłyszysz kliknięcie i zablokuje się na miejscu. Umieść zabezpieczenia na czas transportu, jeśli takie istnieją.

Pociągnij urządzenie trzymając je za uchwyt.

### Transport samochodem

Przed transportem w pozycji poziomej zamknij nakrętkę butelki z detergentem.

Przechył produkt do siebie, aż oprze się na kołach. Następnie przesun go, trzymając za uchwyt do przenoszenia.

Chroń produkt przed uderzeniami lub silnymi wibracjami, które mogą powstać podczas transportu samochodowego.

Zabezpiecz urządzenie tak, aby się nie przesunęło ani nie przewracało.

## 5. CZYSZCZENIE I KONSERWACJA

Przed czyszczeniem lub naprawą wyłącz urządzenie i odłącz je od gniazdka elektrycznego.

Do czyszczenia powierzchni produktu używaj miękkiej, wilgotnej szmatki.

Nigdy nie zanurzaj urządzenia w wodzie ani innych płynach.

Nie używaj gąbek, detergentów w proszku ani żrących środków czyszczących do czyszczenia produktu.

Okresowo czyść filter w przyłączy wody.

Zdejmij złączkę z przyłącza wody i przepłucz letnią wodą, aby żadna substancja nie blokowała pompy.

Rys. 13.

Wyczyść dyszę dostarczoną igłą do czyszczenia. Wyjmij lancę z pistoletu. Usuń wszelkie zabrudzenia z otworu dyszy i wyplucz.

Rys. 14.

Nie uszkodź filtra.

Wyjmij filtr za pomocą płaskiego ostrza.

Wyczyść filtr pod bieżącą wodą.

Ponownie zainstaluj filtr w przyłączy wody.

Czyszczenie worka na brud

Naciśnij blokadę i popchnij przód, aby otworzyć pojemnik na brud.

Naciśnij przycisk automatycznego zwalniania, aby usunąć brud z wnętrza komory.

Rys. 15.

Przechowywanie

Zaparkuj maszynę na gładkiej powierzchni.

Wyjmij dyszę z pistoletu.

Naciśnij przycisk odłączania pistoletu i wyciągnij wąż wysokociśnieniowy z pistoletu.

Umieść pistolet w pozycji przechowywania.

Umieść obie lance natryskowe w schowku na lance.

Opuść dyszę lancy.

Zwinąć wąż wysokociśnieniowy i zawiesić na uchwycie węża.

Przechowuj przyłącze elektryczne w schowku na akcesoria.

Trzymaj urządzenie i wszystkie jego części poza zasięgiem dzieci.

Idealna temperatura przechowywania wynosi od 10°C do 30°C. Przechowuj urządzenie w pomieszczeniu, aby zapobiec rozszerzaniu się wody wewnątrz z powodu zamarzania.

Do przechowywania użyj oryginalnego opakowania lub przykryj produkt szmatką lub pudełkiem, aby chronić go przed zabrudzeniem.

Wąż wysokociśnieniowy ma wzmocnione ścianki, więc można go łatwo uszkodzić, jeśli nie jest starannie przechowywany.

Nie zaginać węża.

Nie wchodzić na wąż żadnym pojazdem.

Nie wystawiać węża na ostre krawędzie.

Ochrona przed mrozem

Urządzenia i akcesoria, które nie zostały całkowicie opróżnione i opróżnione, mogą ulec uszkodzeniu w wyniku zamarznięcia.

Całkowicie opróżnij urządzenie i jego akcesoria, aby chronić je przed mrozem. Aby uniknąć uszkodzeń:

Odłącz urządzenie od źródła wody.

Wyjmij dyszę z pistoletu.

Włącz przetątnik z tyłu urządzenia.

Popchnij dźwignię pistoletu, aż w środku nie będzie wody.

Zwolnij dźwignię pistoletu.

Zablokuj dźwignię pistoletu.

Wyłącz przetątnik urządzenia.

Przechowuj urządzenie i wszystkie akcesoria w pomieszczeniu, w którym nie będzie narażone na mróz.

## 6. ROZWIĄZYWANIE PROBLEMÓW

Problem	Powód	Rozwiązanie
Urządzenie nie działa	Urządzenie nie jest podłączone. Wadliwa wtyczka. Wypalony bezpiecznik. Wadliwy przedłużacz.	Podłącz urządzenie do gniazdka ściennego. Wypróbuj inną wtyczkę. Wymień bezpiecznik. Odcłącz inne urządzenia. Wypróbuj inny przedłużacz.
Ciśnienie się zmienia	Pompa zasysa powietrze. Brudne, zużyte lub zablokowane zawory. Zużyta uszczelka pompy.	Sprawdź, czy węże i połączenia są szczelne. Wyczyść urządzenie. Skontaktuj się z serwisem technicznym Cecotec.
Urządzenie przestaje działać	Nieprawidłowe napięcie sieciowe. Aktywowany czujnik termiczny. Dysza jest częściowo zablokowana.	Upewnij się, że napięcie sieciowe odpowiada napięciu podanemu na tabliczce znamionowej produktu i że wtyczka jest uziemiona. Pozwól urządzeniu ostygnąć przez 5 minut. Wyczyść dyszę.
Urządzenie wibruje	Włóż wąż do wejścia powietrza Niewystarczające zaopatrzenie w wodę. Dysza jest częściowo zablokowana. Zablokowany filtr wody. Skręcony wąż.	Pozostaw urządzenie włączone z otwartym spustem, aż powróci do normalnego ciśnienia roboczego. Upewnij się, że napięcie sieciowe odpowiada napięciu podanemu na tabliczce znamionowej produktu i że wtyczka jest uziemiona. Unikaj używania długich, cienkich węży. Wyczyść dyszę lub filtr. Rozciągnij wąż.
Maszyna włącza się, ale woda nie wypływa.	Zamarznięta pompa, wąż lub akcesoria. Brak wody. Zatkany filtr wody lub dysza.	Poczekaj, aż pompa, wąż lub akcesoria się rozmrożą. Podłączyć doptyw wody. Wyczyść filtr lub dyszę.

## 7. SPECYFIKACJA TECHNICZNA

Referencje produktu: 05713  
 Produkt: Conga Triton 5000 UltraClean & Car  
 220-240 V AC, 50/60 Hz  
 Myjki ciśnieniowe  
 1500 W, 220-240 V~, 50/60 Hz  
 Ciśnienie nominalne: 8 Mpa  
 Dopuszczalne ciśnienie: 12 MPa  
 Przepływ: 5,5 l / min  
 Max. Przepływ: 6,0 l / min  
 Max. Ciśnienie wlotowe: 0,7 MPa  
 Odkurzacz  
 1200 W, 220-240 V~, 50/60 Hz  
 IP X5  
 Fabricado en China | Diseñado en España

## 8. RECYKLING SPRZĘTU AGD



Śmieci X - 09 Europejska dyrektywa 2012/19 / UE w sprawie odpadów z urządzeń elektrycznych i elektronicznych (WEEE) stanowi, że urządzenia gospodarstwa domowego nie powinny być poddawane recyklingowi wraz z resztą odpadów komunalnych. Urządzenia te należy utylizować osobno, aby zoptymalizować odzysk i recykling materiałów, a tym samym zmniejszyć ich wpływ na zdrowie ludzi i środowisko.

Przekreślony symbol pojemnika przypomina o obowiązku prawidłowej utylizacji tego produktu. Jeżeli dany produkt ma baterię autonomiczną pod względem elektrycznym, należy go wyjąć przed utylizacją i osobno traktować jako odpad innej kategorii. Aby uzyskać szczegółowe informacje na temat najbardziej odpowiedniego sposobu utylizacji sprzętu gospodarstwa domowego i / lub odpowiednich baterii, konsument powinien skontaktować się z lokalnymi władzami.

## 9. GWARANCJA I SAT

Produkt jest objęty gwarancją przez 2 lata od daty zakupu, o ile faktura zakupu jest przechowywana i wysyłana, produkt jest w idealnym stanie fizycznym i jest używany zgodnie z instrukcją.

Gwarancja nie obejmuje:

Jeżeli produkt był używany ponad swoje możliwości lub użyteczność, był nadużywany, bity, narażony na wilgoć, zanurzony w jakiegokolwiek cieczy lub żrącej substancji, a także wszelkie inne winy przypisywane konsumentowi.

Jeśli produkt został zdemontowany, zmodyfikowany lub naprawiony przez osoby nieupoważnione przez oficjalny SAT firmy Cecotec.

Jeżeli występowanie zostało spowodowane normalnym zużyciem części w wyniku użytkowania.

Serwis gwarancyjny obejmuje wszystkie wady produkcyjne przez 2 lata, zgodnie z obowiązującymi przepisami, z wyjątkiem części eksploatacyjnych. W przypadku niewłaściwego użycia przez użytkownika serwis gwarancyjny nie będzie odpowiedzialny za naprawę.

W przypadku wykrycia incydentu z produktem lub w razie jakichkolwiek pytań prosimy o kontakt z oficjalną pomocą techniczną Cecotec pod numerem telefonu +34 96 321 07 28.

## 1. ČÁSTI A SLOŽENÍ

Obr. 1.

1. Rukojeť
2. Háček napájecího kabelu
3. Pistole
4. Nádoba na nečistoty
5. Vývod vzduchu
6. Kolo
7. Foukací hubice
8. Tlaková vodní pistole
9. Hák na vysokotlakou hadici
10. Vysokotlaká hadice
11. Tlačítko napájení
12. Rozstříkovací hubice
13. Zabudovaná nádoba na mýdlo
14. Zadní skořepina
15. Nálevka na vodu
16. Sací trubice
17. Základna pro vysávání tekutin a pevných částic
18. Adaptér
19. Vysávací hadice
20. Upevňovací šroub rukojeti (x2)
21. Příslušenství pro výstup vzduchu
22. Sací hubice
23. Příslušenství na čalounění
24. Příslušenství na rohy
25. Příslušenství na sušení
26. Kartáč 360Brush speciální na pneumatiky
27. Kartáč ze štětín EasyClean (UDĚLAT DRAWING)

## 2. PŘED POUŽITÍM

Vyjměte přístroj z krabice.

Odstraňte všechny obaly.

Ujistěte se, že jsou obsaženy všechny části a díly, a že nevykazují žádní poškození. V případě poškození kontaktujte Asistenční technický servis Cecotec.

### 3. MONTÁŽ PRODUKTU

#### Funkce tlakové myčky

Namontujte rukojeť pomocí šroubu.

Obr. 2.

Zasuňte háček pistole na místo.

Obr. 3.

Namontujte přihrádku na nečistoty na místo.

Obr. 4.

Namontujte stříkací trubicí na pistolí. Nasadte stříkací trysku na pistolí a otáčejte ji, dokud nebudou obě části zcela upevněny.

Obr. 5.

Připojte vysokotlakou hadici k pistolí. Připojte stříbrný konec vysokotlaké hadice k pistolí a otáčením označenou maticí zajistěte připojení.

Obr. 6.

Připojte vysokotlakou hadici k výstupu vody. Připojte druhý konec vysokotlaké hadice k výstupu vody z tlakové myčky a otočte černou otočnou koncovou částí podle obrázku pro zajištění spojení.

Obr. 7.

Připojte zahradní hadici k přívodu vody. Připojte adaptér zahradní hadice (samičí spojka) k přívodu vody do tlakové myčky a potom nainstalujte zahradní hadici (vnější konec) do adaptéru zahradní hadice.

Obr. 8.

Přepněte přepínač do polohy I.

Nádržku na mýdlo můžete naplnit konkrétním čisticím prostředkem. Připojte jeden konec tuby k nádržce na mýdlo a druhý konec k vstupnímu otvoru ve spodní zadní části pouzdra (nejprve musíte odstranit silikonovou zátku).

Příslušenství na čalounění: odstranit nečistoty z pohovek, křesel atd.

Příslušenství na rohy: specifické pro nasávání v rozích, soktech atd.

Příslušenství na sušení: jeho tvar umožňuje táhnout a suché kapaliny rozlité na zem.

Kartáč 360Brush: speciální pro čištění pneumatik vozidel.

Štětec EasyClean pro čištění světlometů a karoserie vozidla.

#### Funkce vysávání / foukání

Zasuňte sací hadici do sací nebo foukací trysky. Obr. 9

Spojte mezi sebou sací trubice. Jakmile je připojíte, připojte je k sací hadici.

Připojte sací hlavu na tekutiny nebo pevné částice na konec sacích trubic.

Umístěte příslušenství 22 na volnou hubici.

Přepněte přepínač do polohy II.

#### Jak přístroj používat

Před uvedením zařízení do provozu systém očistěte:

Zapněte spínač zařízení.

Odemkněte páčku pistole.

Stiskněte páčku pistole, zařízení se zapne.

Nechte zařízení běžet maximálně 2 minuty, dokud voda nebude vytékat z pistole bez bublin.

Pustte páčku pistole.

Zablokujte páčku pistole.

#### Upozornění:

Provoz na suchu déle než 2 minuty může poškodit vysokotlaké čerpadlo. Pokud zařízení nevytvoří tlak do 2 minut, vypněte jej a zkontrolujte část týkající se odstraňování problémů. Při čištění natřených stěn vodním paprskem dodržujte vzdálenost nejméně 30 cm, aby nedošlo k jejich poškození.

Umístěte přístroj vždy na povrchy stabilní a rovné. Používejte zařízení vždy ve svislé poloze.

Obr. 10.

Ujistěte se, že je spínač ve vypnuté poloze. Zapojte jej do zásuvky

Naplňte sací hadici vodou. Našroubujte sací hadici na vodovodní přípojku zařízení a vložte ji do přívodu vody.

Otevřete přívod vody.

Držte stříkací pistolí oběma rukama.

Nasměrujte trysku zvoleného příslušenství na povrch, který má být čištěn, a nasměrujte ji směrem k sobě.

Odblokujte spoušť a stiskněte ji, dokud z trysky nevyjde stálý proud vody, což umožní únik vzduchu zachyceného v hadici.

Pustte spoušť.

Zapněte spínač „PW (I)“.

Obr. 11.

Držte stříkací pistolí oběma rukama. Nasměrujte proud vody na čištěný objekt a stiskněte spoušť.

Uvolněte páku pistole; zařízení se vypne a zastaví vypouštění vody. Uvnitř systému bude stále vysoký tlak.

Varování: Při zatažení spoušti buďte opatrní, dojde ke zpětnému rázu.



## 4. FUNGOVÁNÍ

### Upozornění:

Pokud je připojení k systému pitné vody, musí být systém chráněn proti zpětnému toku. Vysokotlaký hydroaspirátor je vybaven vstupním proudem. Tento produkt je určen k čištění vozidel, budov, teras, fasád a zahradního nářadí. Je navržen pro použití s čistou vodou a biologicky odbouratelným čisticím prostředkem bez chemikálií. Slouží také k čištění chodníků nebo dešťových žlabů. Tento produkt není určen k čištění oděvů, obuvi nebo jiných textilií. Dávejte pozor na zpětný ráz - uchopte oběma rukama.

### Bezpečnostní zařízení

#### Tlačítko napájení

Spínač zařízení zabraňuje náhodnému provozu zařízení.

#### Blokování pistole

Spínač zařízení zabraňuje náhodnému provozu zařízení.

#### Tlakový spínač

Když uvolníte páku pistole, tlakový spínač vypne čerpadlo a zastaví vysokotlaký vodní paprsek. Po zatažení páky se čerpadlo opět zapne.

#### Ochranný spínač motoru

Ochranný spínač motoru vypne zařízení, když je vysoká spotřeba energie.

#### Osobní ochranné prostředky

Noste osobní ochranné pomůcky a ochranné brýle, které chrání před stříkající vodou. Během používání vysokotlakého vysavače se může vyvinout aerosol. Vdechování aerosolů může způsobit zdravotní problémy.

#### Fungování s mýdlem

Upozornění: Postupujte podle pokynů výrobce mýdla. Odstraňte uzávěr z mýdlové láhve. Opatrně vyjměte láhev mýdla a vyjměte ji z úložné polohy. Naplňte nádrž mýdlem speciálně navrženým pro tlakové myčky. Stiskněte láhev na mýdlo otvorem dolů směrem k připojení hadice.

#### Doporučená metoda čištění

Mýdlo stříkejte střídavě na suchý povrch a nechte jej působit, ale nenechte ho uschnout. Nastříkejte vodu, abyste odstranili změkčené nečistoty vysokotlakou hadicí.

### Po ukončení fungování s mýdlem

Vyjměte láhev mýdla ze vstupu a uzavřete ji víčkem. Chcete-li skladovat, vložte láhev mýdla do držáku víčkem nahoru.

### Provoz jako vysavač

Ujistěte se, že je spínač ve vypnuté poloze. Zapojte jej do zásuvky. Upravte průtok vzduchu následujícím způsobem: Otevřete zámek proudění vzduchu, sací výkon se sníží. Obr. 12. Zapněte přepínač „VAC (II)“. Přístroj je připravený k vysávání.

### Zastavení používání

Pustte páčku pistole. Zablokujte páčku pistole. Umístěte pistolí a stříkací trubici do parkovací polohy. Pokud se chystáte na dlouhé přestávky (více než 5 minut), vypněte vypínací zařízení.

### Ukončení fungování

Pustte páčku pistole. Vypněte spínač zařízení. Odpojte přístroj od elektrického přívodu. Varování: Vysokotlakou hadici odpojte od pistole nebo zařízení, pouze pokud v systému nezůstává žádný tlak. Vypněte vodu. Stisknutím páky pistole uvolněte veškerý zbývající tlak v systému. Pustte páčku pistole. Zablokujte páčku pistole. Varování: Při odpojování přívodní nebo vysokotlaké hadice může ze spoje kapat horká voda. Odpojte přístroj od elektrického přívodu.

### Ruční převoz

Vypněte a odpojte produkt od přívodu vody a elektrické zásuvky. Zatáhněte za držadlo, dokud nezaklapne a nezapadne na místo. Umístěte ochranu pro přepravu, pokud existuje. Vytáhněte spotřebič za držadlo.

### Přeprava vozidlem

Před přepravou ve vodorovné poloze uzavřete uzávěr na mýdlové láhvi. Nakloňte produkt směrem k sobě, dokud nespočívá na kolech. Poté jej přesuňte za držadlo. Chraňte produkt před nárazem nebo silnými vibracemi, které mohou nastat během přepravy vozidlem. Zajistěte zařízení tak, aby se nepohybovalo ani nepřevrhlo.

## 5. ČIŠTĚNÍ A ÚDRŽBA

Před čištěním nebo opravou zařízení vypněte a odpojte z elektrické zásuvky.

Použijte jemný vlhký hadřík pro čištění venkovní části přístroje.

Nikdy ho neponořujte do vody ani do jiných tekutin.

Nepoužívejte houby, prášky nebo abrazivní čisticí prostředky na čištění tohoto přístroje.

Pravidelně čistěte přípojovací filtr vody.

Odstraňte spojku z přípojky vody a opláchněte vlažnou vodou, aby se zabránilo zablokování čerpadla jakoukoli látkou.

Obr. 13.

Vyčistěte trysku dodanou čisticí jehlou. Vyjměte stříkáč trysku z pistole. Vyčistěte všechny nečistoty z otvoru trysky a opláchněte.

Obr. 14.

Nepoškodte filtr.

Vyjměte filtr pomocí plochého nástroje.

Vyčistěte vstupní filtr pod vodou z vodovodu.

Znovu nainstalujte filtr do přívodu vody.

Čištění sáčku na nečistoty

Stisknutím zámku a přední strany otevřete prostor pro nečistoty.

Stisknutím tlačítka automatického uvolnění vyprázdněte nečistoty z vnitřku přihrádky.

Obr. 15.

USKLADNĚNÍ

Zaparkujte stroj na hladkém povrchu.

Vyjměte stříkáč trysku z pistole.

Stiskněte tlačítko pro odpojení pistole a vytáhněte vysokotlakou hadici z pistole.

Umístěte pistoli do skladovací polohy.

Vložte obě stříkáč trysky do úložného prostoru pro přívodní trubici.

Umístěte hubici kopí směrem dolů.

Naviňte vysokotlakou hadici a zavěste ji na držák hadice.

Elektrické připojení uložte do přihrádky na příslušenství.

Uchovávejte přístroj a všechny jeho části mimo dosah dětí.

Ideální teplota skladování je mezi 10 ° C a 30 ° C. Zařízení skladujte v interiéru, aby se zabránilo zamrznutí vody uvnitř.

K uskladnění použijte originální obal nebo produkt zakryjte látkou nebo krabicí, aby byl chráněn před nečistotami.

Vysokotlaká hadice je navržena se zesílenými stěnami, takže může být snadno poškozena, pokud nebude skladována opatrně.

Neohýbejte vypouštěcí hadici.

Nepřejíždějte hadici žádným vozidlem.

Nevystavujte hadici ostrým hranám.

Systém protimrazové ochrany

Spotřebiče a příslušenství, které nejsou zcela nevyprázdní a nevypustí, mohou být zamrznutím poškozeny.

Úplně vyprázdněte spotřebič a jeho příslušenství, abyste je ochránili před mrazem. Abyste předešli poškození:

Odpojte zařízení od přívodu vody.

Vyjměte stříkáč trysku z pistole.

Zapněte spínač zařízení.

Zatlačte páčku pistole, dokud uvnitř nezůstane žádná voda.

Pustte páčku pistole.

Zablokujte páčku pistole.

Vypněte spínač zařízení.

Skladujte zařízení a veškeré příslušenství v místnosti, kde nebude vystaveno mrazu.

## 6. ŘEŠENÍ PROBLÉMŮ

Problém	Příčina	Řešení
Přístroj nefunguje	Přístroj není připojen. Špatná zásuvka. Spálená pojistka. Prodlužovací kabel je špatný.	Zapojte přístroj do zásuvky. Vyzkoušejte jinou zástrčku. Vyměňte pojistku. Odpojte ostatní spotřebiče. Zkuste jiný prodlužovací kabel.
Tlak kolísá	Čerpadlo nasává vzduch. Znečištěné, opotřebované nebo přilepené ventily. Opotřebované těsnění čerpadla.	Zkontrolujte, zda jsou hadice a přípojky těsné. Vyčistěte přístroj. Kontaktujte Asistenční technický servis Cecotec.
Zařízení přestane fungovat	Nesprávné síťové napětí. Tepelný senzor je aktivován. Tryska může být blokována.	Ujistěte se, že elektrická síť má stejné napětí jako je uvedené na etiketě produktu a že zásuvka je uzemněná. Nechte zařízení vychladnout po dobu 5 minut. Vyčistěte hubici.
Přístroj pulzuje.	Ve vstupní hadici je vzduch. Nedostatečný přívod vody. Tryska může být částečně blokována. Blokovaný vodní filtr. Hadice je zalomená.	Nechte zařízení běžet s otevřenou spouští, dokud se nevrátí na normální provozní tlak. Ujistěte se, že elektrická síť má stejné napětí jako je uvedené na etiketě produktu a že zásuvka je uzemněná. Nepoužívejte dlouhé, tenké hadice. Vyčistěte hubici nebo filtr. Natáhněte hadici.
Přístroj se zapne, ale nevychází voda.	Zmrazené čerpadlo, hadice nebo příslušenství. Není přívod vody. Vodní filtr nebo tryska blokována.	Počkejte, až se čerpadlo, hadice nebo příslušenství rozmrazí. Připojte přívod vody. Vyčistěte filtr nebo trysku.

## 7. TECHNICKÉ SPECIFIKACE

Reference produktu: 05713

Produkt:w

AC220-240 V, 50/60Hz

Tlaková myčka

1500 W, 220-240 V~, 50/60 Hz

Nominální tlak: 8 MPa

Přípustný tlak: 12 MPa

Index průtoku: 5,5 l/min

Max. Průtok: 6,0 l/min

Max. Vstupní tlak: 0,7 MPa

Vysavač

1200 W, 220-240 V~, 50/60 Hz

IP X5

Vyrobena v Číně | Navrženo ve Španělsku

## 8. RECYKLACE ELEKTROSPOTŘEBIČŮ



Evropská směrnice 2012/19/EU o odpadních elektrických a elektronických zařízeních (OEEZ) specifikuje elektrospotřebiče, které se nemají recyklovat spolu s ostatním komunálním odpadem. Tyto elektrospotřebiče se musí zlikvidovat samostatně, aby se tak dosáhlo co nejlepší recyklace a využití materiálů, a tímto se omezil dopad, který by lidé mohli mít na životní prostředí.

Symbol přeškrtnutého kontejneru připomíná povinnost zlikvidovat tento produkt správně. Pokud má daný produkt baterii nebo energetický zásobník, který umožňuje elektrickou autonomii, musí se před likvidací vyjmout a musí se s ní nakládat odděleně, jako s odpadem odlišné kategorie.

Pro obdržení detailních informací o nevhodnějším možném způsobu naložení s vaším elektrospotřebičem, a/nebo o bateriích, kontaktujte místní úřady.

## 9. ZÁRUKA A TECHNICKÝ SERVIS

Tento produkt má záruku 2 roky od data zakoupení v případě, že zákazník disponuje fakturou nebo dokladem o koupi a produkt je v perfektním stavu a nakládá se s ním adekvátním způsobem tak, jak je uvedeno s v tomto návodu na použití.

Záruka nezahrnuje:

Pokud byl produkt používán nad svoji kapacitu anebo užitnost, byl špatně používán, utrpěl náraz, byl vystaven vlhkosti, ponořen do tekutiny nebo jiné korozivní substance, a jakoukoli vinu připisatelnou spotřebiteli.

Pokud byl produkt rozmontován, modifikován anebo opravován servisem neautorizovaným oficiálním servisem Cecotec.

Pokud byl problém zaviněn normálním používáním a opotřebením součástí.

Záruční servis kryje veškeré defekty zaviněné během výroby po dobu 2 let na základě platné legislativy, s výjimkou spotřebních dílů. V případě špatného zacházení ze strany spotřebitele není záruční servis odpovědný za opravu.

Pokud byste někdy zjistili s přístrojem problém nebo máte nějaký dotaz, spojte se okamžitě s oficiálním Technickým asistenčním servisem Cecotec na telefonním čísle +34 96 321 07 28.

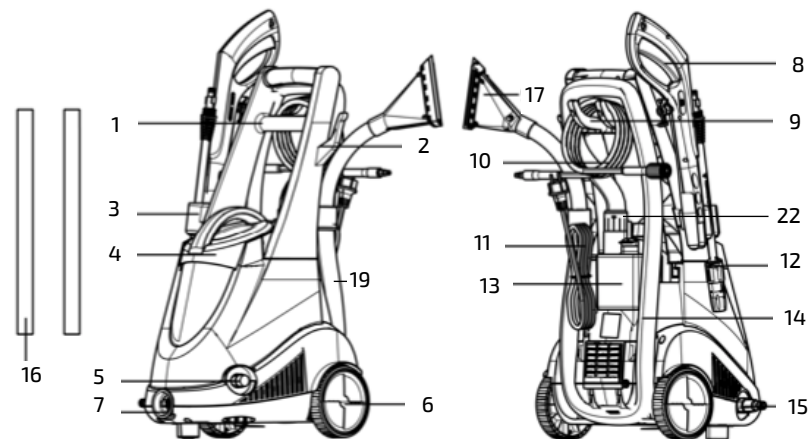

Fig./Img./Abb./ Rys. / Obr. 1

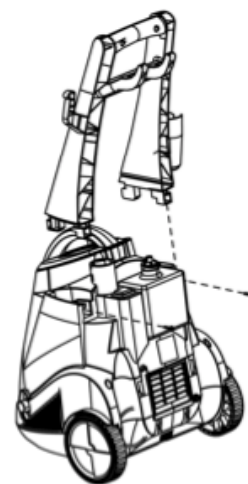

Fig./Img./Abb./ Rys. / Obr. 2

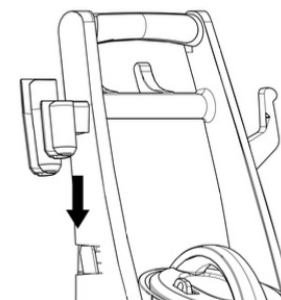

Fig./Img./Abb./ Rys. / Obr. 3



Fig./Img./Abb./ Rys. / Obr. 4

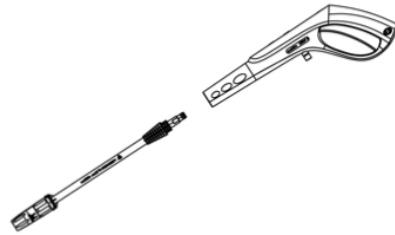

Fig./Img./Abb./ Rys. / Obr. 5

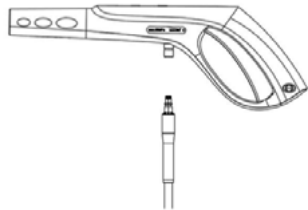

Fig./Img./Abb./ Rys. / Obr. 6

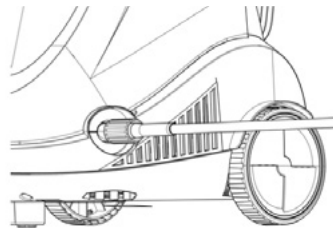

Fig./Img./Abb./ Rys. / Obr. 7

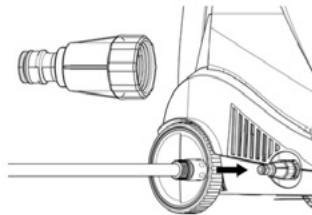

Fig./Img./Abb./ Rys. / Obr. 8



Fig./Img./Abb./ Rys. / Obr. 9



Fig./Img./Abb./ Rys. / Obr. 10

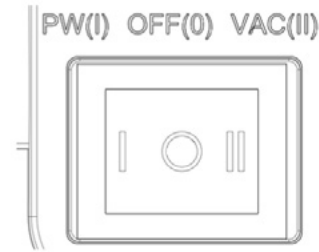

Fig./Img./Abb./ Rys. / Obr. 11



Fig./Img./Abb./ Rys. / Obr. 12

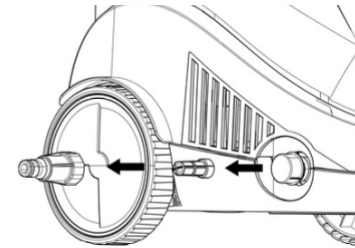

Fig./Img./Abb./ Rys. / Obr. 13

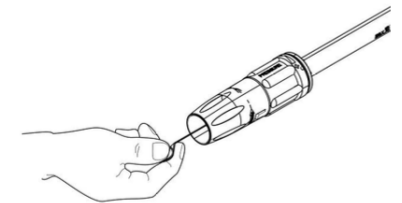

Fig./Img./Abb./ Rys. / Obr. 14

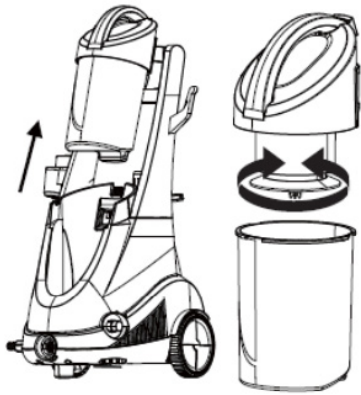

Fig./Img./Abb./ Rys. / Obr. 15

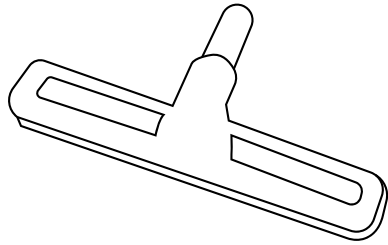

Fig./Img./Abb./ Rys. / Obr. 17

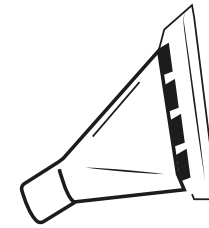

Fig./Img./Abb./ Rys. / Obr. 25

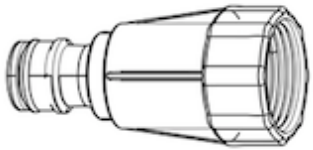

Fig./Img./Abb./ Rys. / Obr. 18

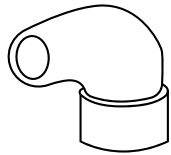

Fig./Img./Abb./ Rys. / Obr. 21

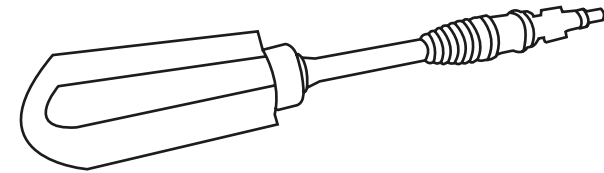

Fig./Img./Abb./ Rys. / Obr. 26

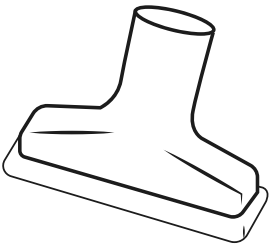

Fig./Img./Abb./ Rys. / Obr. 23

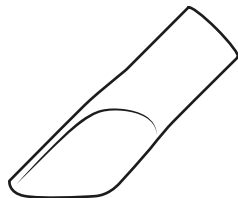

Fig./Img./Abb./ Rys. / Obr. 24

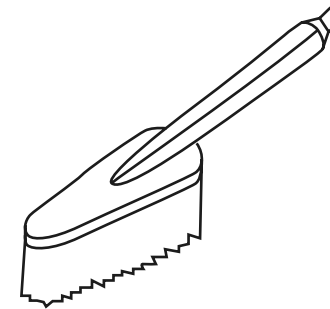

Fig./Img./Abb./ Rys. / Obr. 27

[www.cecotec.es](http://www.cecotec.es)

Grupo Cecotec Innovaciones S.L.  
C/ de la Pinadeta s/n, 46930  
Quart de Poblet, Valencia (Spain)  
IC01200902