

# INSTRUKCJA OBSŁUGI

Chłodziarko-zamrażarka

*Electro-line*

model BCD-138E



Arka AGD Sp. z o.o., ul. Strycharska 4, 26-601 RADOM

Telefon centrali: (48) 360 91 40, (48) 360 94 32

Telefon do serwisu: (048) 331 13 10

[www.arkaagd.pl](http://www.arkaagd.pl), E-mail: [arkaagd@arkaagd.pl](mailto:arkaagd@arkaagd.pl)

# SPIS TREŚCI

---

Spis treści.....	2
Ważne wskazówki bezpieczeństwa.....	2-3
Chłodziarko-zamrażarka - części składowe.....	4
Cechy szczególne urządzenia.....	5
Transport i postępowanie po dostawie.....	5
Wskazówki dotyczące instalacji urządzenia.....	6-7
Instrukcja użytkownika.....	7-9
Rozmrażanie chłodziarko-zamrażarki.....	9
Mycie i konserwacja urządzenia.....	10
Wymiana żarówki w lampce oświetlenia.....	10
Schemat elektryczny chłodziarko-zamrażarki.....	11
Dane techniczne chłodziarko-zamrażarki.....	11
Zmiana kierunku otwierania drzwiczek.....	12-13
Problemy, ich przyczyny i usuwanie usterek.....	14
Informacje o serwisie.....	15
Ważna informacja dla użytkowników.....	15
Karta produktu.....	16
Karta gwarancyjna (strony "A", "B", „C”).....	18-20

## WAŻNE WSKAZÓWKI BEZPIECZEŃSTWA

---

Podczas używania chłodziarko-zamrażarki „Electro-line” model BCD-138E należy przestrzegać podstawowych zasad bezpieczeństwa, włącznie z poniższymi zaleceniami.

Przed użyciem należy przeczytać dokładnie całą instrukcję obsługi. Instrukcję obsługi należy zachować (nie wyrzucać), a przy odsprzedaży chłodziarko-zamrażarki (lub jej nieodpłatnemu odstąpieniu) należy przekazać chłodziarko-zamrażarkę następnemu użytkownikowi razem z instrukcją obsługi.



### **UWAGA NIEBEZPIECZEŃSTWO**

**Aby zmniejszyć ryzyko pożaru, porażenia prądem lub uszkodzenia urządzenia:**

1. Chłodziarko-zamrażarki należy używać zgodnie z jej przeznaczeniem i w sposób opisany w instrukcji obsługi.
2. Urządzenie może być używane przez dzieci w wieku powyżej 8 lat oraz osoby o ograniczonych zdolnościach fizycznych, umysłowych i sensorycznych, a także przez osoby nie posiadające wiedzy lub doświadczenia w użytkowaniu tego typu urządzeń, pod warunkiem, że będą one pod nadzorem osoby odpowiedzialnej za ich bezpieczeństwo lub zostaną poinstruowane na temat korzystania z urządzenia w bezpieczny sposób oraz zostaną poinformowane o potencjalnych zagrożeniach i zrozumieją niebezpieczeństwa związane z użytkowaniem urządzenia.
3. Nigdy nie należy pozostawiać włączonego i pracującego urządzenia bez nadzoru, zwłaszcza wówczas gdy w pobliżu znajdują się dzieci lub osoby niepełnosprawne.

## WAŻNE WSKAZÓWKI BEZPIECZEŃSTWA - c.d.

---

4. Nigdy nie należy pozwalać dzieciom bawić się urządzeniem i traktować urządzenia jako zabawki. Dzieci chcące pomóc w czyszczeniu i obsłudze urządzenia zawsze powinny to robić pod nadzorem osób dorosłych.
5. Przewód zasilający chłodziarko-zamrażarki podłączać wyłącznie do gniazdka z bolcem uziemiającym i sprawną instalacją uziemiającą.
6. Nie należy używać chłodziarko-zamrażarki, gdy przewód zasilający jest uszkodzony, gdy chłodziarko-zamrażarka nie pracuje poprawnie lub gdy urządzenie jest uszkodzone mechanicznie.  
W takich przypadkach należy chłodziarko-zamrażarkę dostarczyć do Centralnego Serwisu dystrybutora w celu sprawdzenia i naprawy.
7. Zabrania się samodzielnej wymiany uszkodzonego przewodu zasilającego.
8. Nie ustawiać chłodziarko-zamrażarki w pobliżu źródeł ognia i ciepła.
9. Nie instalować urządzenia w ciasnych i wilgotnych pomieszczeniach.
10. Nie instalować chłodziarko-zamrażarki w miejscach, gdzie była by narażona na długotrwałe działanie promieni słonecznych.
11. Nie używać chłodziarko-zamrażarki na wolnym powietrzu.
12. Chłodziarko-zamrażarkę należy ustawić na równej i stabilnej powierzchni, w odległości min. 10 cm od ściany tylnej i od ścian bocznych tak, aby zagwarantowany był swobodny obieg powietrza wokół urządzenia.  
Po ustawieniu chłodziarko-zamrażarki, należy ją wypoziomować.
13. Zabrania się przemieszczać (przesuwać, obracać) chłodziarko-zamrażarki w czasie gdy urządzenie pracuje. Przed jakąkolwiek zmianą miejsca ustawienia należy urządzenie wyłączyć i odłączyć od sieci zasilającej.
14. Zabrania się przechylać chłodziarko-zamrażarki więcej niż 45° od pionu. Nigdy nie należy kłaść chłodziarko-zamrażarki na ściankach bocznych, a tym bardziej odwracać zamrażarki do góry nóżkami, gdyż spowoduje to uszkodzenie urządzenia.
15. Nie narażać chłodziarko-zamrażarki na ryzyko mechanicznego uszkodzenia. Nie siadać i nie stawać na chłodziarko-zamrażarce, nie kłaść ciężkich przedmiotów, nie huścić się na drzwiczkach.
16. Nie wyciągać wtyczki z kontaktu przez ciągnięcie za przewód zasilający.
17. Wyłączać chłodziarko-zamrażarkę przed wykonywaniem jakichkolwiek czynności związanych z myciem czy też czyszczeniem urządzenia.
18. Nie używać żadnych aktywnych chemicznie i żrących środków do mycia chłodziarko-zamrażarki, takich jak proszki i pasty ściernie, rozpuszczalniki itp.
19. Nie wstawiać do chłodziarko-zamrażarki gorących i ciepłych produktów.
20. Zabrania się przechowywać w zamrażarce jakichkolwiek materiałów trujących, wybuchowych i łatwopalnych, kwasów, rozpuszczalników, benzyny oraz innych aktywnych chemicznie substancji.
21. Producent zastrzega sobie prawo do wprowadzania zmian w wyrobie, bez uprzedniego powiadomiania odbiorców, o ile zmiany te nie zmieniają w istotny sposób cech użytkowych i walorów eksploatacyjnych urządzenia.
22. Producent i dystrybutor nie ponoszą żadnej odpowiedzialności za wszelkiego rodzaju szkody wynikłe wskutek użytkowania pralki niezgodnie z jej przeznaczeniem oraz zaleceniami niniejszej instrukcji obsługi.

## CHŁODZIARKO-ZAMRAŻARKA - CZĘŚCI SKŁADOWE

---

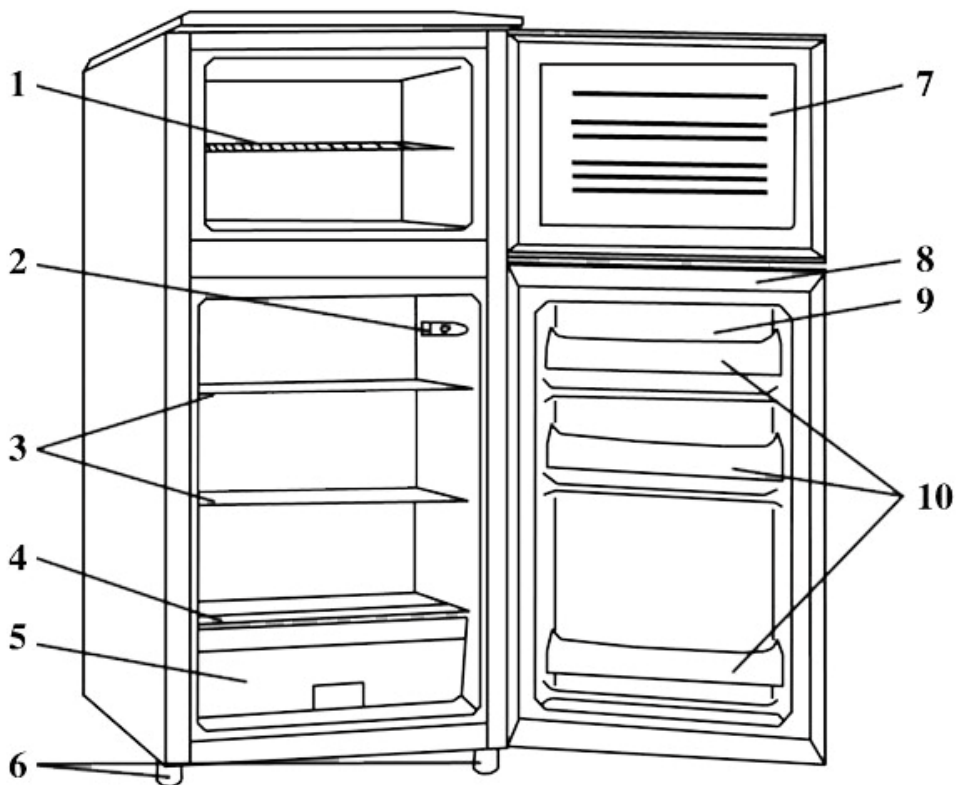

1. Półka w komorze zamrażalnika
2. Termostat
3. Półki w komorze chłodziarki
4. Pokrywa pojemnika na warzywa
5. Pojemnik na warzywa
6. Nóżki z regulacją wysokości (poziomu)
7. Drzwiczki zamrażalnika
8. Drzwiczki chłodziarki
9. Pojemnik na jajka
10. Pojemniki na puszki i butelki

### **UWAGA:**

Zamieszczony powyżej rysunek wyrobu jest jedynie szkicem poglądowym chłodziarko-zamrażarki „Electro-line” model BCD-138 i może w szczegółach odbiegać od wyglądu aktualnie produkowanych wyrobów.

## CECHY SZCZEGÓLNE URZĄDZENIA

---

- Chłodziarko-zamrażarka posiada bardzo trwałą konstrukcję, która pozwala na użytkowanie urządzenia przez wiele lat.
- Kompresor przewidziany jest do wieloletniego użytkowania urządzenia.
- Drzwiczki chłodziarko-zamrażarki mają nośność 30 kg (maksymalne obciążenie) a podczas testów wytrzymują 100.000 cykli otwierania i zamykania drzwiczek, co w przybliżeniu odpowiada 15-letniemu okresowi eksploatacji.
- Chłodziarko-zamrażarka została zaprojektowana specjalnie pod kątem wymagań odbiorców z Europy.
- Układ elektryczny chłodziarko-zamrażarki posiada dużą tolerancję na spadki napięcia prądu w sieci. Chłodziarko-zamrażarka jest w stanie kontynuować pracę nawet przy spadku napięcia do poziomu 165 V.
- Chłodziarko-zamrażarka posiada wbudowany kompresor.
- Wymiary chłodziarko-zamrażarki umożliwiają jej zainstalowanie nawet w niezbyt dużych pomieszczeniach (szerokość drzwiczek wynosi tylko 445 mm).
- Chłodziarko-zamrażarka charakteryzuje się bardzo ładnym i przyjemnym dla oka wzornictwem, a zewnętrzna obudowa chłodziarko-zamrażarki pozwala na łatwe utrzymanie urządzenia w czystości.
- Chłodziarko-zamrażarka posiada 2 oddzielne komory (chłodzenia i zamrażania), przy czym każda z komór posiada oddzielne drzwiczki, co sprawia, że urządzenie jest bardzo funkcjonalne.
- Dane techniczne urządzenia podane są na stronie 11.

## TRANSPORT I POSTĘPOWANIE PO DOSTAWIE

---

- Chłodziarko-zamrażarka powinna być transportowana w pozycji pionowej, zgodnie z oznakowaniem transportowym, umieszczonym na kartonie.
- W trakcie transportu nie wolno odchyłać urządzenia od pionu więcej niż 45°.
- Oznacza to, że nie można przenosić chłodziarko-zamrażarki w pozycji poziomej.
- W trakcie transportu należy chronić chłodziarko-zamrażarkę przed upadkiem oraz przed jakimkolwiek nagłym i silnym wstrząsem.
- Chłodziarko-zamrażarka powinna być dostarczona do klienta w oryginalnym opakowaniu producenta.
- Przy dostawie chłodziarko-zamrażarki, należy dokładnie sprawdzić, czy opakowanie zewnętrzne nie nosi śladów uszkodzeń mechanicznych.
- Po dostawie chłodziarko-zamrażarki do klienta, należy ją delikatnie przemieścić w pobliże miejsca, gdzie będzie zainstalowana, a następnie odpakować.
- Po odpakowaniu należy sprawdzić kompletność dostawy.
- Przy przesuwaniu chłodziarko-zamrażarki, nie należy naciskać bezpośrednio dłońmi na drzwiczki lub ścianki boczne urządzenia.
- Zaleca się zachowanie oryginalnego opakowania chłodziarko-zamrażarki w okresie gwarancyjnym.
- Jeżeli chłodziarko-zamrażarka została dostarczona w stanie mocno schłodzonym (np. wskutek długotrwałego magazynowania lub transportu w niskich temperaturach), to należy chłodziarkę pozostawić na 3-4 godziny w temperaturze pokojowej, w celu nagrzania się do temperatury otoczenia.

# WSKAZÓWKI DOTYCZĄCE INSTALACJI URZĄDZENIA

---

## PRAWIDŁOWA WENTYLACJA

Chłodziarko-zamrażarka powinna z każdej strony mieć wolną przestrzeń, co zapewni właściwe odprowadzanie ciepła, wyższą efektywność urządzenia oraz pozwoli uzyskać niższe zużycie energii elektrycznej. Właściwe odstępy od innych urządzeń lub od ścian pomieszczenia powinny wynosić:

min. 100 mm - z tyłu chłodziarki-zamrażarki

100-150 mm - z boków chłodziarko-zamrażarki

200-300 mm - z góry chłodziarko-zamrażarki.

Ponadto drzwiczki urządzenia powinny mieć możliwość otwierania się w pełnym zakresie kąta 120°.

## ZASILANIE CHŁODZIARKO-ZAMRAŻARKI

Chłodziarko zamrażarka przystosowana jest do zasilania jednofazowym prądem zmiennym o napięciu ~220-240 V i częstotliwości 50 Hz.

Jeśli wahania napięcia w miejscu zamieszkania użytkownika przekraczają w/w wartości to wówczas zaleca się podłączenie chłodziarko-zamrażarki do sieci poprzez stabilizator napięcia.

Gniazdko sieciowe, do którego będzie podłączona chłodziarko-zamrażarka musi być wyposażone w bolec uziemiający oraz sprawną instalację uziemiającą.

W przypadku jakichkolwiek wątpliwości, zaleca się aby prawidłowość instalacji zasilającej i uziemiającej sprawdził wykwalifikowany elektryk z odpowiednimi uprawnieniami.

## UŁOŻENIE PRZEWODU ZASILAJĄCEGO

Przewód zasilający musi leżeć swobodnie i nie może stykać się z innymi przedmiotami, zwłaszcza takimi, które posiadają ostre krawędzie. Przewód nie może być zgięty, naprężony, zwinięty w spiralę, nie może też dotykać części agregatu chłodniczego, gdyż agregat w czasie pracy nagrzewa się a wysoka temperatura mogła by uszkodzić izolację przewodu. Chłodziarko-zamrażarka powinna być tak ustawiona, aby jej położenie nie utrudniało dostępu do gniazdka sieciowego.

## ZABEZPIECZENIE PRZED WILGOCIA

Należy unikać instalowania chłodziarko-zamrażarki w pomieszczeniach o wysokiej wilgotności, gdyż może to powodować przyspieszoną korozję części metalowych urządzenia.

Ponadto zabrania się instalowania chłodziarko-zamrażarki w takich miejscach, gdzie narażona byłaby na zraszanie lub bezpośredni kontakt z wodą co mogłoby negatywnie wpłynąć na jakość izolacji, a w następstwie prowadzić do upływu prądu.

## ZABEZPIECZENIE PRZED WYSOKĄ TEMPERATURĄ

Chłodziarko-zamrażarka nie może być instalowana w pobliżu źródeł ciepła takich jak piecyki elektryczne i gazowe, kaloryfery, kuchnie, piece, termo-nagrzewnice. Nie należy też instalować urządzenia w miejscach, gdzie było by narażone na bezpośrednie, długotrwałe oddziaływanie promieni słonecznych.

# WSKAZÓWKI DOTYCZĄCE INSTALACJI URZĄDZENIA - c.d.

---

## USTAWIENIE NA RÓWNEJ I PŁASKIEJ POWIERZCHNI

Chłodziarko-zamrażarka powinna być zainstalowana na twardej, równej i płaskiej powierzchni.

Jeśli po ustawieniu chłodziarko-zamrażarki zachodzić będzie konieczność jej dokładnego wypoziomowania, należy to wykonać odpowiednio regulując wysokość nóżek urządzenia.

## USTAWIENIE Z DAŁA OD PŁYNÓW ŁATWOPALNYCH

Chłodziarko-zamrażarki nie można instalować w pobliżu łatwo-ulatniających się i łatwo-palnych substancji, takich jak na przykład gaz, tlen, benzyna, alkohol, lakier, rozpuszczalniki, aerozole, olej bananowy itp..

Takie substancje nie powinny również być przechowywane w urządzeniu.

# INSTRUKCJA UŻYTKOWANIA

---

## PRZYGOTOWANIE DO UŻYTKOWANIA

Po zainstalowaniu chłodziarko-zamrażarki oraz przed jej pierwszym użyciem, zaleca się przemyć wewnętrznych komór chłodzenia i zamrażania, przy użyciu miękkiej ściereczki i letniej wody.

Podłączyć chłodziarko-zamrażarkę do zasilania, wkładając wtyczkę przewodu zasilającego do gniazdka sieciowego z bolcem uziemiającym.

Ustawić pokrętkę termostatu w położeniu między pozycją „1” a pozycją „5”.

Urządzenie zacznie pracować.

Po upływie 30-60 minut, można zacząć wkładać produkty spożywcze do chłodziarko-zamrażarki, celem ich przechowania.

## UŻYTKOWANIE CHŁODZIARKO-ZAMRAŻARKI

Chłodziarko-zamrażarka posiada 2 oddzielne komory.

1. Komorę chłodzenia, gdzie przechowuje się produkty spożywcze (żywność) w temperaturze od 0°C do +10°C (w zależności od ustawienia pokrętki termostatu).
2. Komorę zamrażania (zamrażalnik), gdzie przechowuje się zamrożone produkty spożywcze (żywność) w temperaturze poniżej -18°C.

## OPIS DZIAŁANIA TERMOSTATU

Pokrętkę termostatu chłodziarko-zamrażarki posiada 6 pozycji roboczych.

W pozycji „0” kompresor jest wyłączony i urządzenie nie pracuje.

W pozycjach od „1” do „5”, urządzenie pracuje a kompresor włącza się automatycznie, w miarę potrzeb.

Im niższa nastawa pokrętki termostatu („1”, „2”), tym wyższa temperatura w komorze chłodzenia (słabsze chłodzenie, kompresor włącza się rzadziej).

Im wyższa nastawa pokrętki termostatu („3”, „4”), tym niższa temperatura w komorze chłodzenia (mocniejsze chłodzenie, kompresor włącza się częściej).

W pozycji „5”, przy utrzymywaniu tej nastawy przez dłuższy czas, możliwe jest lekkie zamrożenie całej zawartości komory chłodziarki.

# INSTRUKCJA UŻYTKOWANIA - c.d.

---

## SPOSÓB POSŁUGIWANIA SIĘ TERMOSTATEM

Termostatem należy posługiwać się umiejętnie, w zależności od potrzeb oraz aktualnej temperatury otoczenia.

Zaleca się w miarę szybkie schładzanie komory chłodziarki poprzez ustawienie pokrętki termostatu w pozycji „5”.

Po szybkim schłodzeniu można przestawić pokrętkę termostatu do niższej pozycji nastawy (od „1” do „4”).

Należy pamiętać, aby w upalne letnie dni, stosować nastawy wyższe („3” - „5”).

W normalne, chłodniejsze dni, można stosować nastawy niższe („1” - „3”).

Efekty chłodzenia będą wystarczające, a oszczędność energii elektrycznej dość znaczna.

## KOMORA CHŁODZIARKI

Komora chłodziarki służy do stosunkowo krótkotrwałego przechowywania produktów spożywczych (wędliny, nabiał, warzywa, owoce, napoje itp.) w temperaturze od 0°C do +10°C (w zależności od ustawienia pokrętki termostatu).

Zaleca się przechowywanie produktów spożywczych w formie posegregowanej na poszczególne ich rodzaje.

## KOMORA ZAMRAŻARKI

Komora zamrażarki służy do długotrwałego przechowywania zamrożonych produktów spożywczych (mięso, ryby, mrożone owoce i warzywa itp.), w temperaturze poniżej -18°C oraz do szybkiego przygotowywania kostek lodu w specjalnym pojemniku, który należy napełnić wodą do 4/5 jego wysokości.

## PRAKTYCZNE WSKAZÓWKI UŻYTKOWANIA

1. Zaleca się jak najrzadsze otwieranie drzwiczek komory chłodziarki i komory zamrażarki. Częste otwieranie drzwiczek powoduje podwyższanie się temperatury wewnątrz komór chłodziarko-zamrażarki, częstsze włączanie się kompresora oraz szybsze tworzenie się warstwy szronu na ściankach komór.
2. Nie zaleca się wkładania do chłodziarko-zamrażarki gorących lub ciepłych produktów spożywczych. Przed włożeniem, należy najpierw produkty (potrawy) schłodzić do temperatury otoczenia.
3. Nie zaleca się zbyt ciasnego układania produktów spożywczych w komorze chłodziarki, gdyż utrudnia to obieg powietrza i osiągnięcie żądanej temperatury.
4. W przypadku dłuższego okresu wyłączenia chłodziarko-zamrażarki z codziennej eksploatacji, należy urządzenie wyłączyć, ustawiając pokrętkę termostatu w pozycji „0” a następnie odłączyć chłodziarko-zamrażarkę od zasilania, wyciągając wtyczkę przewodu zasilającego z gniazdka sieciowego. Wyjąć wszystkie produkty spożywcze z komory chłodziarki oraz z komory zamrażarki. Przemyć wewnętrzne powierzchnie komór chłodzenia i mrożenia, a następnie wytrzeć je do sucha. Pozostawić chłodziarko-zamrażarkę z lekko uchylonymi drzwiczkami.



## INSTRUKCJA UŻYTKOWANIA - c.d.

---

5. W przypadku nagłej i krótkotrwałej przerwy w dostawie prądu, lub po wyłączeniu urządzenia, należy odczekać minimum 5 minut od wyłączenia się chłodziarko-zamrażarki i dopiero po upływie tego czasu można ponownie włączyć urządzenie. Takie postępowanie pozwoli uchronić kompresor przed uszkodzeniem.

## ROZMRAŻANIE CHŁODZIARKO-ZAMRAŻARKI

---

- Wilgoć zawarta w produktach spożywczych lub dostająca się do komory chłodziarko-zamrażarki w trakcie otwierania drzwiczek może osadzać się w postaci szronu na ściankach zamrażalnika. Gruba warstwa szronu na ściankach zamrażalnika zmniejsza efektywność działania urządzenia. W momencie, gdy grubość szronu przekroczy 5 mm należy rozmrozić chłodziarko-zamrażarkę.
- Rozmrażanie chłodziarko-zamrażarki przeprowadza się w trybie ręcznym. Na czas rozmrażania urządzenia należy tymczasowo przenieść wszystkie produkty w chłodne miejsce.
- Wyłączyć urządzenie (ustawić pokrętkę termostatu w pozycji "0"), a następnie wyjąć wtyczkę przewodu zasilającego z gniazdka sieciowego. Otworzyć szeroko drzwiczki chłodziarko-zamrażarki i czekać, aż urządzenie samo się rozmrozi pod wpływem temperatury pokojowej. Proces rozmrażania można nieco przyspieszyć poprzez wstawienie do komory zamrażalnika garnka z ciepłą wodą (około 50°C). Garnek powinien być przykryty pokrywką.  
Po rozmrożeniu chłodziarko-zamrażarki przemyć obydwie komory urządzenia (chłodzenia i zamrażania) i wytrzeć dokładnie do sucha. Wetknąć wtyczkę przewodu zasilającego do gniazdka sieciowego a następnie włączyć chłodziarko-zamrażarkę poprzez ustawienie pokrętki termostatu na żadaną temperaturę (pozycja pokrętki regulacji od "1" do "5"). Zamknąć obie pary drzwiczek chłodziarko-zamrażarki i pozwolić jej pracować przez krótki czas bez wkładania produktów.  
Po upływie około 30 minut i po wstępnym schłodzeniu komór urządzenia, można ponownie umieścić produkty w chłodziarko-zamrażarce.
- Zabrania się przyspieszania procesu rozmrażania poprzez bezpośrednie stosowanie gorącej wody lub też poprzez nadmuchiwanie gorącego powietrza z suszarki do włosów, gdyż może to prowadzić do zdeformowania części urządzenia.
- Zabrania się zeskrobywania szronu z obudowy zamrażalnika przy pomocy ostrych i twardych narzędzi, gdyż może to doprowadzić do uszkodzenia urządzenia.
- Za każdym razem, gdy przewód przyłączeniowy jest podłączany do gniazdka sieciowego (lub odłączany od gniazdka), należy wzrokowo sprawdzić stan przewodu. W przypadku stwierdzenia jakiegokolwiek mechanicznego lub termicznego uszkodzenia izolacji przewodu, należy natychmiast wymienić uszkodzony przewód na nowy w autoryzowanym punkcie serwisowym.

## MYCIE I KONSERWACJA URZĄDZENIA

---

- Chłodziarko-zamrażarka powinna być myta, czyszczona i konserwowana co najmniej raz na miesiąc,
- Przed przystąpieniem do mycia, czyszczenia i konserwacji należy bezwzględnie odłączyć chłodziarko-zamrażarkę od zasilania, wyłączając wtyczkę przewodu zasilającego z gniazdka sieciowego.
- Zewnętrzne i wewnętrzne powierzchnie chłodziarko-zamrażarki oraz akcesoria (półki, pojemniki) można myć wilgotną ściereczką z niewielkim dodatkiem delikatnego płynu do zmywania naczyń lub neutralnego detergentu.
- Po takim umyciu wszystkie powierzchnie przetrzeć mokrą ściereczką a następnie wytrzeć do sucha.
- Po wytarciu do sucha można nanieść na zewnętrzne czyszczone powierzchnie niewielką ilość wosku konserwującego. Czynność tą należy wykonać przy pomocy flanelowej ściereczki.
- Do mycia i czyszczenia nie wolno używać gorącej wody, rozpuszczalników, benzyny, alkoholu, proszków do prania, alkalicznych detergentów, kwasów itp.. odczynników, które mogą uszkadzać części z tworzyw lub powierzchnie lakierowane.
- Zabrania się myć chłodziarko-zamrażarkę pod strumieniem bieżącej wody, gdyż może to powodować korozję części metalowych i uszkadzać izolację.
- Należy zwracać szczególną uwagę na czystość uszczelki gumowej, uszczelniającej drzwiczki chłodziarko-zamrażarki. Uszczelka zawsze powinna być czysta.
- Należy unikać sytuacji, w której części chłodziarko-zamrażarki pozostają w dłuższym kontakcie z tłuszczami zwierzęcymi lub olejami roślinnymi, gdyż może to prowadzić do uszkodzeń (matowienie powierzchni, pęknięcia). Zaleca się regularne mycie komory urządzenia oraz wszystkich akcesoriów, znajdujących się wewnątrz chłodziarko- zamrażarki (półki, pojemniki).

## WYMIANA ŻARÓWKI W LAMPCE OŚWIETLENIA

---

- Ustawić pokrętkę termostatu w pozycji „0” i odłączyć urządzenie od zasilania, wyciągając wtyczkę przewodu zasilającego z gniazdka sieciowego.
- Usunąć produkty spożywcze z górnej półki komory chłodziarki i wysunąć półkę lekko do przodu (do siebie).
- Lampka jest umieszczona w tylnej części obudowy termostatu. Nacisnąć lekko soczewkę z tworzywa i wyjąć ją z obudowy, pociągając lekko do siebie za występ z przodu soczewki.
- Wykręcić zużytą żarówkę (w kierunku przeciwnym do ruchu wskazówek zegara) i wkręcić nową żarówkę (w kierunku zgodnym z ruchem wskazówek zegara).
- Zamontować soczewkę z tworzywa, wciskając ją pewnie w jej oprawę .
- Wepchnąć górną półkę w kierunku do tyłu i włożyć wyjęte uprzednio produkty.
- Ustawić pokrętkę termostatu w żądanym położeniu.
- Zamknąć drzwiczki komory chłodzenia.
- Podłączyć chłodziarko-zamrażarkę do zasilania wkładając wtyczkę do gniazdka.

## SCHEMAT ELEKTRYCZNY CHŁODZIARKO-ZAMRAŻARKI

- Przed zainstalowaniem chłodziarko-zamrażarki, należy sprawdzić, czy parametry prądu zasilającego podane na tabliczce znamionowej urządzenia, odpowiadają parametrom prądu w gniazdku sieciowym użytkownika.
- Przewód zasilający chłodziarko-zamrażarki podłączać wyłącznie do gniazdka z bolcem uziemiającym i sprawną instalacją uziemiającą.
- W przypadku jakichkolwiek wątpliwości zaleca się, aby prawidłowość instalacji zasilającej sprawdził wykwalifikowany elektryk z odpowiednimi uprawnieniami.
- Zabrania się instalowania chłodziarko-zamrażarki, gdy przewód zasilający jest uszkodzony lub gdy urządzenie jest uszkodzone mechanicznie.

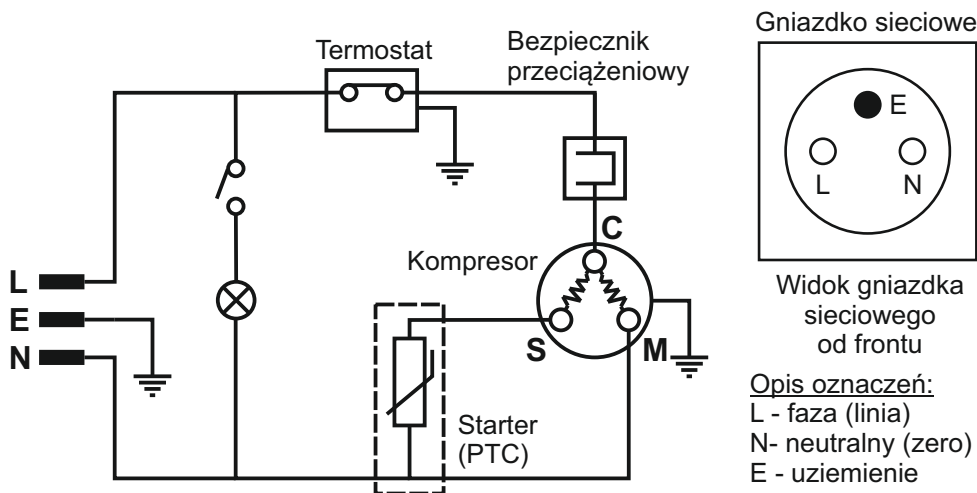

## DANE TECHNICZNE CHŁODZIARKO-ZAMRAŻARKI

Napięcie znamionowe prądu zasilającego:	AC 220-240 V~
Częstotliwość prądu zasilającego:	50 Hz
Natężenie prądu zasilającego:	1.0 A
Zużycie energii elektrycznej:	178 kWh / rok
Moc lampki oświetlenia wewnętrznego:	10 W
Klasa izolacji elektrycznej:	I-sza
Klasa klimatyczna chłodziarko-zamrażarki:	N / ST
Klasa energetyczna chłodziarko-zamrażarki:	E
Pojemność komory chłodziarki:	97 litrów
Pojemność komory zamrażarki:	39 litrów
Czynnik chłodzący / ilość czynnika:	R600a / 40 g
Poziom głośności (nie więcej niż):	41 dB
Waga netto / brutto:	27,0 kg / 31,0 kg
Wymiary wyrobu (szer. x głęb. x wys.):	460 x 505 x 1285 mm
Wymiary opakowania (szer. x głęb. x wys.):	490 x 540 x 1315 mm

## ZMIANA KIERUNKU OTWIERANIA DRZWI CZEK

---

1. Wyjąć górny sworzeń zawiasu i sprężynę wewnętrzną, a następnie przesunąć górne drzwi do góry i zdjąć je z urządzenia.

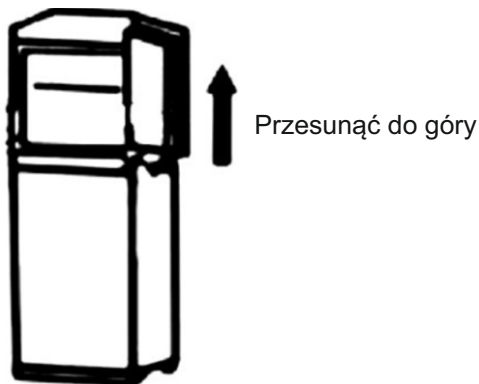

2. Wyjąć środkowy zawias, a następnie przesunąć dolne drzwi do góry i zdjąć je z urządzenia.

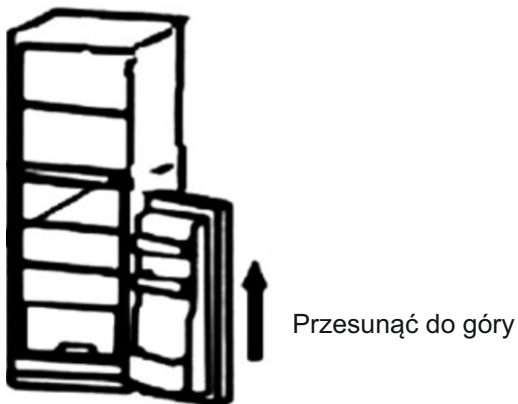

3. Odkręcić śruby i wyjąć dolny zawias z podstawy urządzenia, a następnie zamontować zawias po przeciwnej stronie, jak pokazano na rysunku poniżej.

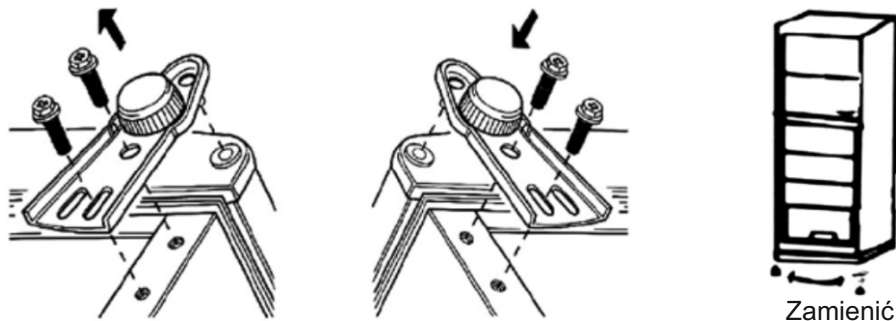

## ZMIANA KIERUNKU OTWIERANIA DRZWIK - c.d.

---

4. Założyć dolne drzwi chłodziarki i przykręcić środkowy zawias po przeciwnej stronie.

### UWAGA:

Przy montowaniu drzwi oraz dokręceniem dolnego i środkowego zawiasu należy upewnić się, czy są drzwi są odpowiednio ustawione w pionie i w poziomie oraz czy uszczelka dolega prawidłowo na całym obwodzie do obudowy chłodziarki.

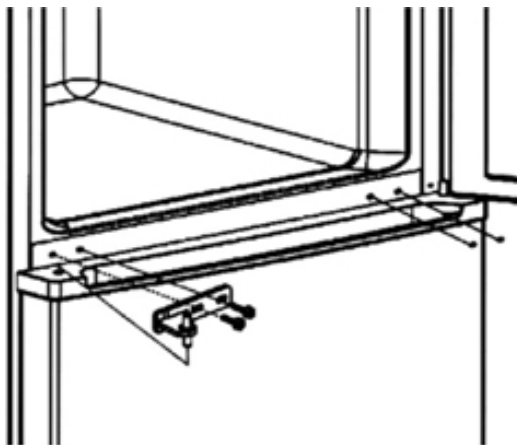

5. Zamontować na urządzeniu górne drzwi (drzwi zamrażalnika) również zwracając uwagę na ich wypoziomowanie oraz równomierne doleganie uszczelki na całym jej obwodzie do obudowy urządzenia.

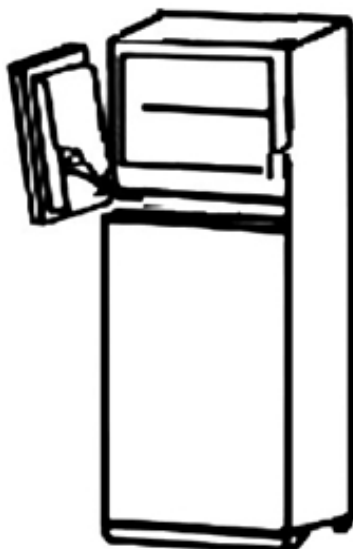

## PROBLEMY, ICH PRZYCZYNY I USUWANIE USTEREK

---

1. Chłodziarko-zamrażarka nie pracuje.
  - sprawdzić, czy jest napięcie w gniazdku zasilającym,
  - sprawdzić, czy wtyczka jest właściwie wetknięta do gniazdka sieciowego,
  - sprawdzić, czy bezpiecznik nie jest spalony.
2. Chłodziarko-zamrażarka nadmiernie schładza produkty.
  - pokrętko regulatora temperatury jest nastawione na zbyt niską temperaturę,
  - jeśli produkty zawierające dużą ilość wilgoci i umieszczone bezpośrednio pod zamrażalnikiem będą zmrożone, to nie oznacza to niewłaściwej pracy urządzenia.
3. Chłodziarko-zamrażarka nie schładza dostatecznie produktów.
  - produkty są ułożone zbyt ściśle, co uniemożliwia swobodny obieg powietrza wewnątrz komory chłodziarki,
  - w komorze chłodziarki znajduje się zbyt duża ilość produktów,
  - drzwiczki komory chłodziarki nie domykają się prawidłowo,
  - chłodziarko-zamrażarka stoi zbyt blisko ścian i innych mebli (brak wentylacji wokół urządzenia),
  - pokrętko termostatu (regulacji temperatury) nie jest ustawione prawidłowo.
4. Przy rozmrażaniu chłodziarko-zamrażarki woda przelewa się i wypływa na podłogę.
  - sprawdzić, czy rurka odpływowa i wężyk nie są zatkane,
  - sprawdzić, czy miska na wodę odpływową jest zamocowana prawidłowo.
5. Wilgoć osiada na zewnętrznych ściankach chłodziarko-zamrażarki.
  - zjawisko takie może wystąpić przy nadmiernej wilgotności w pomieszczeniu. Nie świadczy to o niewłaściwej pracy urządzenia. Zawilgocone powierzchnie zewnętrzne wytrzeć do sucha przy pomocy szmatki lub ręcznika papierowego.
6. Chłodziarko-zamrażarka emituje dźwięki podobne do odgłosu przelewającej się wody (do odgłosu bulgotania wody).
  - odgłos taki pochodzi z agregatu chłodniczego i nie jest objawem nieprawidłowej pracy urządzenia.
7. Boczne ścianki chłodziarko-zamrażarki nagrzewają się (są ciepłe).
  - zjawisko takie występuje przy częstym otwieraniu i zamykaniu drzwiczek, zwłaszcza w okresie letnim przy wysokiej temperaturze zewnętrznej i nie oznacza wadliwej pracy chłodziarko-zamrażarki. Boczne ścianki urządzenia mogą nagrzewać się do temperatury 55°C.
8. Agregat chłodniczy (kompresor) jest gorący.
  - w czasie pracy, obudowa kompresora może nagrzewać się do temperatury 90°C, co nie świadczy o wadliwej pracy chłodziarko zamrażarki. Należy jedynie upewnić się, czy zachowane są zalecane odległości urządzenia od ścian i innych mebli, tak aby zapewniony był prawidłowy obieg powietrza (prawidłowa wentylacja) wokół chłodziarko-zamrażarki.

### UWAGA:

W przypadku wystąpienia wszelkich innych objawów niewłaściwej pracy urządzenia prosimy o kontaktowanie się z autoryzowanym punktem serwisowym.

## INFORMACJE O SERWISIE

---

W razie jakichkolwiek problemów prosimy kontaktować się z autoryzowanym serwisem lub działem serwisu dystrybutora:

SERWIS CENTRALNY  
ARKA AGD Sp. z o.o.  
ul. Strycharska 4, 26-601 RADOM  
Tel.: (48) 331 13 10  
E-mail: serwis.agd@arkaagd.pl

**PROSIMY ZACHOWAĆ INSTRUKCJĘ OBSŁUGI**  
**PROSIMY ZACHOWAĆ ORYGINALNE OPAKOWANIE W OKRESIE**  
**GWARANCYJNYM**

Obsługa serwisowa urządzenia winna być dokonywana wyłącznie przez autoryzowane punkty serwisowe.

## WAŻNA INFORMACJA DLA UŻYTKOWNIKÓW

---



### INFORMACJA

o postępowaniu ze użytym sprzętem elektrycznym i elektronicznym  
W związku z obowiązkiem informacyjnym wynikającym z wprowadzenia ustawy o użytym sprzęcie elektrycznym i elektronicznym, informujemy że:

1. Zużyty sprzęt elektryczny i elektroniczny nie może być umieszczany z innymi odpadami.
2. Zużyty sprzęt należy przekazać do punktu zbierania użytego sprzętu elektrycznego lub sprzedawcy, przy zakupie nowego sprzętu tego samego rodzaju.
3. Umieszczony obok symbol kosza oznacza, iż zużyty sprzęt zostanie poddany procesowi przetwarzania lub odzysku, co zapewnia ochronę zdrowia ludzi oraz ochronę środowiska.
4. Za nie przekazanie użytego sprzętu punktom zbierania lub umieszczenie go łącznie z innymi odpadami grozi administracyjna kara pieniężna i/lub odpowiedzialność karna (Ustawa z dnia 11 września 2015 roku o użytym sprzęcie elektrycznym i elektronicznym - Dz.U. 2015 poz. 1688).

To urządzenie oznakowane jest specjalnym symbolem odzysku.

Po okresie użytkowania trzeba je zwrócić do odpowiedniego punktu zbiórki i nie wolno umieszczać go razem z nieposortowanymi odpadami.

Takie działania przyniesie korzyść dla środowiska (tylko w Unii Europejskiej).

Informacji o adresach punktów zbiórki użytego sprzętu elektrycznego i elektronicznego udzielają jednostki samorządu terytorialnego.

# Electro-line

Karta informacyjna produktu według  
Rozporządzenia delegowanego Komisji (UE) nr 2019/2016

<p>Marka: Identyfikator: Kategoria określająca typ urządzenia chłodniczego: Klasa energetyczna: Zużycie energii elektrycznej na rok: Pojemność strefy chłodzenia: Pojemność strefy zamrażania: Temperatury w komorze chłodzenia: Temperatura w komorze zamrażania: Mrożenie bez-szronowe (no-frost): Czas wzrostu temperatury: (utrzymania temperatury mrożenia) Zdolność zamrażania: Klasa klimatyczna: Dopuszczalna temperatura otoczenia: Poziom emisji hałasu (nie więcej niż): Zintegrowanie (przeznaczenie do zabudowy): Czynnik chłodzący / ilość czynnika Izolacja (środek spieniający piankę izolacyjną):</p>	<p>Electro-line BCD-138E Chłodziarko-zamrażarka E 178 kWh / rok 97 litrów 39 litrów od 0°C do +10° od -18°C do - 24°C (****) Nie 21,4 godz.  2,0 kg / 24 godz. N, ST od +16°C do +38°C 41 dB Nie R600a / 40 g C5H10 (cyklopentan)</p>
--	---









**ARKA AGD Sp. z o.o., ul. Strycharska 4, 26-601 RADOM**

Telefon centrali: (48) 360 91 40, (48) 360 94 32

Telefon do serwisu ogólnego i urządzeń gastronomicznych: (48) 360 91 40

Telefon do serwisu pralek, chłodziarek, kuchenek gazowych: (48) 331 13 10

[www.arkaagd.pl](http://www.arkaagd.pl)

## WARUNKI GWARANCJI

1. Niniejsze warunki gwarancji obejmują urządzenia wprowadzone na rynek polski przez firmę ARKA AGD Sp. z o.o., z siedzibą w Radomiu przy ulicy Strycharska 4, zwaną dalej „Gwarantem”, od dnia 01.01.2023 i przeznaczone do użytku w warunkach gospodarstwa domowego lub podobnego.  
Użytkowanie sprzętu niezgodnie z przeznaczeniem i instrukcją obsługi powoduje utratę gwarancji.
2. Gwarant zapewnia użytkownika o dobrej jakości sprzętu oraz jego trwałości i zachowaniu jego funkcji i właściwości w toku zwykłego użytkowania w czasie trwania gwarancji.  
Gwarant udziela 24-miesięcznej gwarancji liczonej od daty zakupu urządzenia.
3. Ujawnione w tym okresie wady usuwane będą bezpłatnie w terminie 14 dni, a w przypadkach szczególnych w okresie do 30 dni, licząc od daty udostępnienia urządzenia Gwarantowi. Gwarant odbiera urządzenie na swój koszt.
4. Gwarant zobowiązuje się do naprawy towaru lub jego wymiany w rozsądnym czasie od chwili, w której został poinformowany przez konsumenta o braku zgodności towaru objętego gwarancją.  
Realizacja gwarancji powinna nastąpić bez nadmiernych niedogodności dla konsumenta, uwzględniając specyfikę towaru oraz cel, w jakim konsument go nabył.
5. Warunkiem niezbędnym dla realizacji serwisu jest dostarczenie, wraz z reklamowanym urządzeniem, ważnej karty gwarancyjnej oraz kserokopii dowodu zakupu.
6. Reklamowane urządzenie powinno być kompletne i przygotowane do wysyłki w opakowaniu, które gwarantuje odpowiednio wysoką ochronę przed uszkodzeniami mechanicznymi podczas transportu przez firmę kurierską.  
Sprzęt dostarczany do naprawy powinien być czysty. Gwarant może odmówić przyjęcia do naprawy sprzętu brudnego. Gwarant pokrywa wszelkie koszty naprawy lub wymiany towaru, w tym wszelkie koszty opłat pocztowych, przewozu, robocizny i użytych materiałów. Gwarant może zlecić naprawę towaru podmiotom trzecim wyłącznie na swój koszt. Konsument nie będzie ponosił z tego tytułu żadnych kosztów. Jeżeli towar został zamontowany przed ujawnieniem się braku zgodności towaru z umową, Gwarant demontuje oraz montuje ponownie sprzęt po dokonaniu naprawy lub wymiany, albo zleca wykonanie tych czynności na swój koszt. Instrukcja reklamacji gwarancyjnej znajduje się na stronie Gwaranta: [www.arkaagd.pl/serwis](http://www.arkaagd.pl/serwis)
7. Gwarancja nie obejmuje mechanicznych / termicznych / chemicznych oraz wywołanych skokami napięcia uszkodzeń sprzętu i spowodowanych nimi wad oraz uszkodzeń.  
Gwarancja nie obejmuje uszkodzeń wynikłych na skutek niewłaściwego lub niezgodnego z instrukcją użytkowania oraz montażu sprzętu, wymagającego specjalistycznego podłączenia do sieci przez osoby z odpowiednimi uprawnieniami oraz niewłaściwego przechowywania, konserwacji i samodzielnego dokonywania napraw, przeróbek i zmian konstrukcyjnych.



**ARKA AGD Sp. z o.o., ul. Strycharska 4, 26-601 RADOM**

Telefon centrali: (48) 360 91 40, (48) 360 94 32

Telefon do serwisu ogólnego i urządzeń gastronomicznych: (48) 360 91 40

Telefon do serwisu pralek, chłodziarek, kuchenek gazowych: (48) 331 13 10

[www.arkaagd.pl](http://www.arkaagd.pl)

### WARUNKI GWARANCJI

8. Gwarancja nie obejmuje uszkodzeń wynikłych na skutek użytkowania niezgodnego z przeznaczeniem sprzętu, wadliwego przechowywania, wadliwego podłączenia do instalacji, siły wyższej i zdarzeń losowych.
9. Gwarancja nie obejmuje odbarwień, odprysków, oraz defektów estetycznych urządzenia powstałych w toku normalnej eksploatacji.
10. Usługami gwarancyjnymi nie są objęte czynności związane z przeglądem, konserwacją, czyszczeniem i regulacjami opisanymi w instrukcji obsługi.
11. Usługami gwarancyjnymi nie są objęte części oraz ich wymiana, ulegające naturalnemu zużyciu podczas normalnej eksploatacji sprzętu, jak: paski, noże, uszczelki, igły, żarówki, lampki sygnalizacyjne, bezpieczniki itp.
12. Czynności wynikające z punktów 10 i 11 wykonuje użytkownik we własnym zakresie i na własny koszt.
13. Sprzęt zwracany do serwisu powinien posiadać dokładny opis usterki oraz dane kontaktowe zgłaszającego. W przypadku pytań prosimy o kontakt telefoniczny lub e-mailowy z Gwarantem ([www.arkaagd.pl/serwis](http://www.arkaagd.pl/serwis)).
14. Gwarant może dokonać wymiany, gdy konsument żąda naprawy, lub może dokonać naprawy, gdy konsument żąda wymiany, jeżeli doprowadzenie do zgodności towaru z umową w sposób wybrany przez konsumenta jest niemożliwe albo wymagałoby nadmiernych kosztów dla Gwaranta. Jeżeli naprawa i wymiana są niemożliwe lub wymagałyby nadmiernych kosztów dla Gwaranta, może on odmówić doprowadzenia towaru do zgodności z umową. Przy ocenie nadmierności kosztów dla Gwaranta uwzględnia się wszelkie okoliczności sprawy, w szczególności znaczenie braku zgodności towaru z umową, wartość towaru zgodnego z umową oraz nadmierne niedogodności dla konsumenta powstałe wskutek zmiany sposobu doprowadzenia towaru do zgodności z umową. Konsument nie jest zobowiązany do zapłaty za zwykłe korzystanie ze sprzętu, który następnie został wymieniony.
15. Niniejsza karta gwarancyjna obowiązuje wyłącznie na terenie Rzeczypospolitej Polskiej i dotyczy sprzętu wprowadzonego na rynek polski przez Gwaranta oraz kupionego na terenie Rzeczypospolitej Polskiej.
16. Karta gwarancyjna jest nieważna bez wpisanej daty sprzedaży, pieczętki sklepu i podpisu sprzedawcy lub dołączonego dowodu zakupu lub jego kopii.
17. W przypadku braku zgodności rzeczy sprzedanej z umową, kupującemu z mocy prawa przysługują środki ochrony prawnej ze strony i na koszt sprzedawcy, a gwarancja nie ma wpływu na te środki ochrony prawnej.
18. W zakresie nieuregulowanym niniejszymi postanowieniami stosuje się przepisy ustawy z dnia 23 kwietnia 1964 r. - Kodeks Cywilny tj. Dz.U. z 2022 r. poz. 1360; ost. zm. Dz.U. z 2022 r. poz. 2339) wraz z późniejszymi zmianami oraz inne przepisy prawa polskiego.
19. RODO. Administratorem danych osobowych związanych z roszczeniami z niniejszej gwarancji jest Gwarant, tj. firma ARKA AGD Sp. z o.o., z siedzibą w Radomiu (ul. Strycharska 4, 26-601 Radom)

## KARTA GWARANCYJNA

Wyrób: Chłodziarko-zamrażarka "Electro-line" model BCD-138E

Nr fabryczny: .....

Data sprzedaży: .....

.....

Pieczętka sklepu

.....

Podpis sprzedawcy

### Adnotacje Serwisu Centralnego ARKA AGD Sp. z o.o. o dokonanych naprawach

Data zgłoszenia	Opis naprawy	Data wykonania	Podpis i pieczętka montera