

 Quadralite

STROBOSS 36

For Canon



Instrukcja obsługi

- dokładnie przeczytaj instrukcję obsługi, gdyż zawiera ona istotne informacje dotyczące bezpieczeństwa pracy, użytkowania i konserwacji sprzętu,
- przestrzegaj zapisów w niej zawartych, a pozwoli to efektywnie wykorzystać możliwości lampy,
- zachowaj instrukcję i przechowuj ją w miejscu łatwo dostępnym dla wszystkich użytkowników urządzenia.

Wprowadzenie

Dziękujemy za zakup lampy Quadralite Stroboss 36 C.

Lampa może być stosowana wyłącznie z aparatami Canon. Dzięki pełnej zgodności z systemem pomiaru światła błyskowego TTL fotografowanie jest łatwe nawet w dynamicznie zmieniających się warunkach.

Cechy lampy:

- niewielki i lekki flasz zaprojektowany specjalnie dla bezlusterkowców,
- zgodność z automatycznym pomiarem światła błyskowego TTL,
- szeroka regulacja energii błysku w przedziale 7 stopni przysto-ny (od 1/1 do 1/128) z regulacją co 1/3 stopnia EV,
- funkcja błysku stroboskopowego (Multi) i synchronizacji z krótkimi czasami ekspozycji (HSS) do 1/8000 s,
- możliwość wyzwalaania błysku za pomocą fotoceli,
- liczba przewodnia 36 i temperatura barwowa 5600 K \pm 200 K,
- ruchoma głowica palnika (od 0° do 270° w poziomie, od -7° do 90° w pionie),
- zoom 24-105 mm oraz wbudowany panel rozpraszający do 15 mm,
- zasilana za pomocą dwóch baterii AA,
- w zestawie dostarczany jest pokrowiec, podstawka i nakładka zmiękczająca światło,
- możliwość aktualizacji firmware poprzez złącze USB

Zasady bezpieczeństwa

- Nie demontuj, ani nie modyfikuj urządzenia! Lampa składa się z komponentów pracujących pod wysokim napięciem. Nawet po odłączeniu od zasilania i wyłączeniu urządzenia w jego komponentach wewnętrznych może znajdować się prąd o wysokim napięciu! Demontaż obudowy urządzenia może być przeprowadzony tylko przez autoryzowany serwis Quadralite.
- Unikaj wilgoci! Nie obsługuj urządzenia mokrymi rękami, nie zanurzaj go w wodzie, nie wystawiaj na działanie czynników atmosferycznych (np. deszcz, śnieg).
- Urządzenie nie może być użytkowane gdy zachodzi niebezpieczeństwo kontaktu z łatwopalnymi cieczami lub ich oparami, a także w warunkach wysokiego zapylenia.
- Nie włączaj i nie używaj lampy jeśli doszło do uszkodzenia obudowy w skutek upadku lub uderzenia.
- Lampa przystosowana jest do pracy i przechowywania w suchych i dobrze wentylowanych pomieszczeniach zamkniętych.
- Nie należy dotykać osłony palnika błyskowego podczas wyzwalaania błysku. Wydzielane wówczas ciepło może spowodować oparzenia.
- Przechowuj urządzenie w miejscu niedostępnym dla dzieci!
- Nie należy wyzwalać błysku w bezpośredniej bliskości oczu gdyż może to doprowadzić do trwałego lub tymczasowego uszkodzenia narządu wzroku! Nie błyskaj lampą bezpośrednio w oczy z małej odległości. W trakcie fotografowania dzieci minimalny dystans pomiędzy lampą a oczami to 1 metr. Zaleca się używanie dyfuzorów czy innych nakładek rozpraszających błysk światła w celu ochrony wzroku.

Zignorowanie powyższych zasad bezpieczeństwa może skutkować poważnym porażeniem elektrycznym, uszkodzeniem ciała, zwarcieniem, pożarem lub zaburzeniem pracy urządzenia.

Producent nie ponosi odpowiedzialności za wszelkie szkody wynikłe z użytkowania sprzętu w sposób niezgodny z zapisami instrukcji obsługi.

Zanim zaczniesz:

- Ta instrukcja została przygotowana przy założeniu, że w trakcie użytkowania zarówno aparat jak i lampa błyskowa są włączone.
- Numery stron niniejszej instrukcji, do których odwołuje się tekst są oznaczone w następujący sposób: „str. XX”
- W instrukcji wykorzystano następujące symbole:



dla informacji uzupełniających



dla ostrzeżeń zapobiegających problemom z lampą

Spis treści

Wprowadzenie.....	2
Cechy lampy:.....	2
Zasady bezpieczeństwa.....	2
Spis treści.....	3
Korpus.....	5
Panel sterujący.....	5
Ekran LCD.....	6
Zawartość pudełka.....	6
Akcesoria dodatkowe.....	7
Podłączenie do aparatu.....	7
Zarządzanie zasilaniem.....	7
Błysk automatyczny TTL.....	8
Fotografowanie w trybie TTL.....	8
FEC: Kompensacja ekspozycji błysku.....	8
Synchronizacja HSS.....	9
Synchronizacja na drugą kurtynę migawki.....	9
Błysk manualny: M.....	10
Zasięg błysku.....	10
Błysk stroboskopowy: Multi.....	10
Obliczanie czasu naświetlania.....	11
Maksymalna ilość błysków w trybie stroboskopowym...11	
Zdalne wyzwalanie błysku.....	12
Ustawienia zdalnego wyzwalania.....	12
Wyłączenie błysku lampy głównej (MASTER).....	13
Ustawienia kanałów komunikacji bezprzewodowej.....	13
Praca bezprzewodowa w trybie TTL.....	13
Praca bezprzewodowa z lampą w trybie M.....	15
Praca bezprzewodowa z lampą w trybie Multi.....	15
Praca bezprzewodowa z lampami.....	16
Dodatkowe informacje.....	17
Wspomaganie AF.....	17
Błysk odbity.....	17
Panel odbijający światło.....	17
Zoom i panel szerokokątny.....	18
C.Fn: Ustawienia użytkownika.....	18
Ochrona przed przegrzaniem.....	19
Inne systemy ochronne.....	20

Aktualizacja oprogramowania.....	20
Parametry techniczne.....	21
Rozwiązywanie problemów.....	22
Kompatybilne aparaty.....	23
Użytkowanie i konserwacja.....	23

Korpus

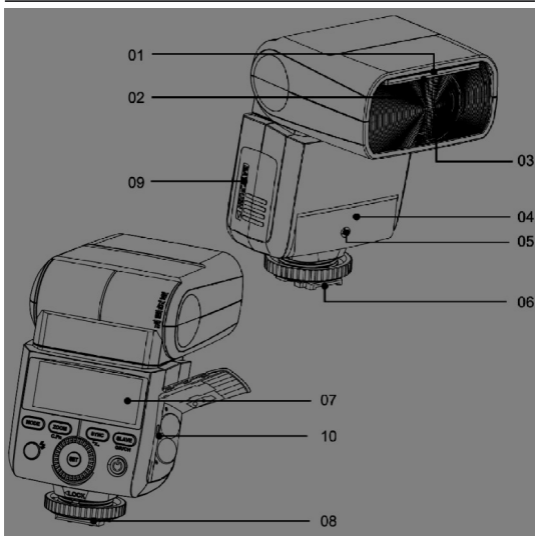

01 Biały panel odbijający

02 Dyfuzor szerokokątny

03 Palnik lampy

04 Fotocela

05 Dioda wspomagająca autofocus aparatu

06 Gorąca stopka

07 Ekran LCD

08 Blokada stopki

09 Komora baterii

10 Gniazdo USB

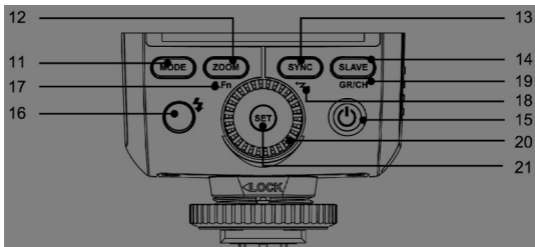

Panel sterujący

11 **<MODE>** wybór trybów pracy

12 **<ZOOM>** zmiana ogniskowej

13 **<SYNC>** tryb wyzwalania błysku

14 **<SLAVE>** włącznik fotoceli S1/S2 (gdy tryb sterowania bezprzewodowego jest wyłączony)

15 **<Power>** włącznik

16 **<Battery>** test/wskaźnik gotowości lampy

17 **<C.Fn>** funkcje dodatkowe (Custom)

18 **<Wireless>** tryb sterowania bezprzewodowego

19 **<GR/CH>** grupa/kanał

20 Pokrętło nastawcze

21 **<SET>** klawisz potwierdzenia

Ekran LCD

Tryb automatyczny TTL

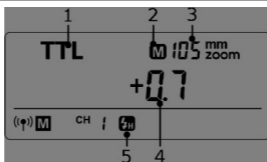

- | | |
|---------------------------|--|
| 01. Tryb automatyczny TTL | 04. Korekta ekspozycji światła błyskowego |
| 02. Zoom (str. 17) | 05. Synchronizacja z krótkimi czasami ekspozycji (HSS) |
| 03. Ogniskowa (str. 17) | |

Tryb manualny M

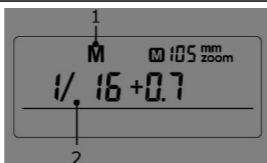

- | | |
|---------------------|----------------------|
| 01. Tryb manualny M | 02. Moc błysku lampy |
|---------------------|----------------------|

Tryb stroboskopowy Multi

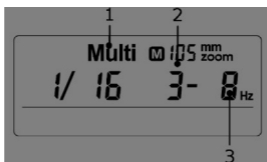

- | | |
|------------------------------|---------------------------|
| 01. Tryb stroboskopowy Multi | 03. Częstotliwość błysków |
| 02. Ilość błysków | |

Sterowanie zdalne

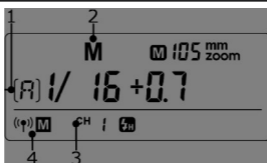

- | | |
|------------------------|------------------------------|
| 01. Wybrana grupa lamp | 03. Wybrany kanał radiowy |
| 02. Tryb pracy lampy | 04. Tryb sterownika (Master) |

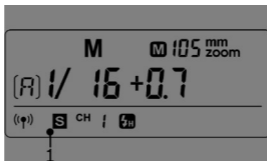

- | |
|-----------------------------------|
| 01. Tryb lampy sterowanej (Slave) |
|-----------------------------------|

Zawartość pudełka

Quadralite Stroboss 36 dostarczana jest w pudełku zawierającym:

1. Lampę
2. Pokrowiec
3. Podstawkę pod lampę
4. Dyfuzor
5. Instrukcję obsługi

Akcesoria dodatkowe

Ta lampa może być stosowana wraz z następującymi akcesoriami, które umożliwią uzyskanie jeszcze lepszych efektów: Quadralite Navigator X C, S-holder, Quadralite Litebox, Parrot Filter Set, etc.

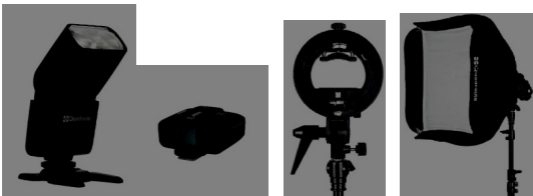

Podłączenie do aparatu

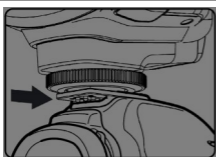

1. Aby podłączyć lampę do aparatu, należy wsunąć do końca stopkę lampy błyskowej w gorącą stopkę aparatu.



2. Aby zabezpieczyć lampę przed samoczynnym odpięciem od gorącej stopki, należy przekręcić koło blokady do oporu.

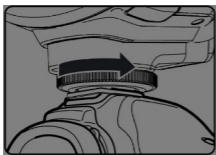

3. Aby odłączyć lampę, należy poluzować koło blokady i następnie wysunąć lampę z gorącej stopki.

Zarządzanie zasilaniem

Aby włączyć lub wyłączyć lampę należy użyć włącznika . Jeśli lampa nie będzie używana przez dłuższy czas, należy ją wyłączyć.

Przy ustawieniu w tryb MASTER lampa przejdzie do trybu czuwania automatycznie po bezczynności dłuższej niż 90 sekund (ustawienie fabryczne). Naciśnięcie spustu migawki do połowy lub naciśnięcie dowolnego przycisku lampy błyskowej spowoduje jej wybudzenie.

Przy ustawieniu lampy w tryb SLAVE zostanie ona automatycznie uśpiona po 60 minutach (ustawienie fabryczne) lub w innym czasie ustawionym przez użytkownika. Naciśnięcie dowolnego przycisku spowoduje wybudzenie lampy.

 **C.Fn** Zaleca się wyłączenie funkcji automatycznego wyłączania lampy gdy jest ona używana bez podłączania do aparatu (C.Fn-10, Str. 21)

Błysk automatyczny TTL

Lampa Quadralite Stroboss 36 jest wyposażona w trzy tryby błysku:

1. automatyczny (TTL)
1. manualny (M)
2. stroboskopowy (Multi)

W trybie TTL aparat będzie współpracował z lampą w zakresie ustawienia parametrów ekspozycji obiektu fotografowanego oraz tła. W tym trybie dostępne są różne funkcje : FEC, FEB, HSS, synchronizacja na drugą kurtynę, itd.

* Naciśnij przycisk wyboru trybu pracy **<MODE>**, aby na wyświetlaczu LCD lampy przełączać dostępne tryby.

Fotografowanie w trybie TTL

Naciśnij klawisz **<MODE>** aby włączyć tryb TTL. Na wyświetlaczu lampy pojawi się symbol **<TTL>**.

1. Naciśnij spust migawki aparatu do połowy aby wyostrzyć. Nastawiona przysłona oraz czas ekspozycji będzie widoczny w wizjerze aparatu.
1. Gdy spust migawki zostanie dociśnięty do końca, lampa wykona przedbłysk, który aparat wykorzysta do przeliczenia właściwej ekspozycji oraz mocy błysku przed wykonaniem zdjęcia.



- Jeśli ekran LCD lampy wskaże komunikat **<Hi>** oznacza to, że lampa błyska z maksymalną mocą. Jeśli zdjęcie jest niedoświetlone, należy skorygować ustawienia czasu migawki, wartości przysłony i ISO z poziomu aparatu.
- Jeśli ekran LCD lampy wskaże komunikat **<Lo>** oznacza to, że lampa błyska z minimalną mocą. Jeśli zdjęcie jest prześwietlone, należy skorygować ustawienia czasu migawki, wartości przysłony i ISO z poziomu aparatu.



FEC: Kompensacja ekspozycji błysku

Wartość kompensacji ekspozycji dla światła błyskowego można ustawić w zakresie od -3.0 do +3.0EV ze skokiem co 1/3EV.

Jest to przydatne zwłaszcza wtedy, gdy otoczenie wymusza niewielkie zmiany wartości w systemie TTL.

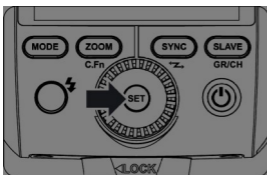

- Naciśnij klawisz **<SET>**. Parametr kompensacji będzie migać na wyświetlaczu LCD lampy.



- Ustaw odpowiednią wartość kompensacji. W tym celu:
 - przekręć koło nastawcze, aby wybrać żądaną wartość, 0.3 oznacza obrót o 1/3, 0.7 oznacza obrót o 2/3.
 - aby wyłączyć kompensację ekspozycji, należy ustawić wartość "+0".

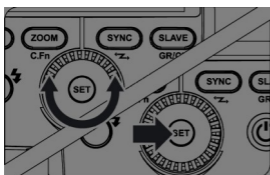



- Naciśnij ponownie przycisk **<SET>** aby potwierdzić ustawienie.

Synchronizacja HSS

Tryb Synchronizacji z krótkimi czasami otwarcia migawki (HSS/FP) umożliwia synchronizację z pełnym zakresem czasów pracy migawki dostępnych w aparacie. Jest to szczególnie przydatne przy fotografowaniu w trybie priorytetu przysłony w trybie błysku dopełniającego.

Wybierz przycisk 

Naciśnij **<SYNC>**, aby uaktywnić tryb HSS 

- Jeśli ustawisz czas migawki o takiej samej albo wolniejszej niż maksymalna dostępna w aparacie, wtedy ikona  nie będzie wyświetlać się w wizjerze.
- W trybie HSS, im krótszy jest czas migawki, tym krótszy jest efektywny zasięg błysku.
- Tryb Multi Flash nie może być ustawiony w trybie HSS
- Lampa wyposażona jest w ochronę zapobiegającą przegrzaniu, może ona się włączyć po 15 ciągłych błyskach.

Synchronizacja na drugą kurtynę migawki

Tryb ten pozwala na wykonanie zdjęcia, na którym rozmycie poruszającego się obiektu będzie widoczne za nim. W tym trybie lampa błyska tuż przed rozpoczęciem zamykania migawki.

- Naciśnij przycisk **<SYNC>**.
- Wyświetli się ikona . Tryb synchronizacji na drugą kurtynę jest aktywny.

Błysk manualny: M

Moc lampy można regulować w zakresie od 1/1 (pełna moc) do 1/128 przy skoku co 1/3EV. Aby uzyskać prawidłową ekspozycję błysku, należy użyć zewnętrznego światłomierza.

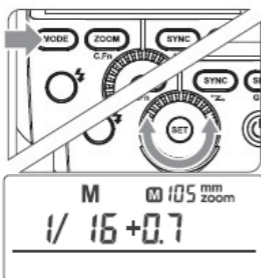

1. Naciśnij **<MODE>**, aby wejść w tryb manualny. Przełączaj do uzyskania ikony **<M>** na wyświetlaczu.

2. Za pomocą koła nastawczego ustaw moc błysku. W trybie HSS (High Speed Sync), regulowany zasięg błysku wynosi 1/16~1/1.

Zasięg błysku

Poniższa tabela ułatwia zrozumienie, jak zmieniają się wartości mocy błysku przy skoku co 1/3EV.

Parametry wyświetlane podczas zmniejszania mocy błysku>>>

1/1	1/1-0.3	1/1-0.7	1/2	1/2-0.3	1/2-0.7	1/4	...
	1/2+0.7	1/2+0.3		1/4+0.7	1/4+0.3		...

<<<Parametry wyświetlane podczas zwiększania mocy błysku

W trybie M, można uzyskać  synchronizację błysku z krótkimi czasami naświetlania oraz błysk na drugą kurtynę.

Fotocela S1

W trybie manualnym (M) lampa może być wyzwalana z użyciem fotoceli. Przy tym ustawieniu **<S1>** lampa będzie błyskać synchronicznie z lampą główną, co daje efekt taki, jak przy zastosowaniu zewnętrznego wyzwalacza radiowego. Pomaga to uzyskać różnorodne efekty oświetleniowe.

Fotocela S2

Lampa pracująca w trybie manualnym może być wyzwolona fotocelą w trybie S2, co jest szczególnie przydatne jeśli aparat jest wyposażony w funkcję przedbłysku pomiarowego.

W tej sytuacji lampa błyskowa będzie ignorować pojedynczy przedbłysk lampy głównej (wyzwalającej) i błysnie dopiero po kolejnym błysku z lampy głównej.

 Wyzwalanie zdalne S1 i S2 możliwe jest tylko w trybie manualnym (M).

Błysk stroboskopowy: Multi

Błysk stroboskopowy występuje, gdy błyski następują po sobie w bardzo krótkim czasie. Funkcjonalność ta jest wykorzystywana w celu uzyskania efektów wielokrotnej ekspozycji. Najczęściej używa się jej przy fotografowaniu szybko poruszających się obiektów.

Lampa umożliwia ustawienie częstotliwości błysku (ilość błysków na sekundę wyrażone w Hz), ilości błysków oraz ich mocy.

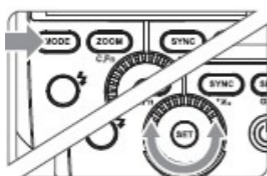

1. Naciśnij **MODE** kilka razy aby przełączyć w tryb <MULTI>. Kołem nastawczym ustaw moc lampy.



2. Aby ustawić częstotliwość błysków oraz ich ilość należy:

naciśnąć **SET** - cyfra częstotliwości zacznie migać. Kołem nastawczym wybierz żadaną częstotliwość błysku.

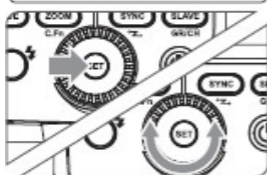

3. Ponownie naciśnij **SET**, aby potwierdzić i przejść do ustawienia ilości błysków. Liczba ilości błysków zacznie migać. Kołem nastawczym wybierz ilość błysków w serii i

potwierdź przez naciśnięcie **SET**. Wszystkie nastawy wyświetlą się na ekranie.

Obliczanie czasu naświetlania

W trakcie fotografowania w trybie stroboskopowym, migawka pozostaje otwarta dopóki nie skończy się seria błysków. Aby obliczyć właściwy czas migawki dla ustawienia go w aparacie można użyć następującego wzoru:

$$\text{Ilość błysków} / \text{częstotliwość błysku} = \text{Czas migawki}$$

Np. jeśli liczba to 10, a częstotliwość błysku 5 Hz, to czas otwarcia migawki powinien wynosić przynajmniej 2 sekundy.



Aby uniknąć przegrzania lampy i jej awarii, nie należy używać trybu stroboskopowego częściej niż 10 razy w serii. Po 10 razach należy pozwolić lampie odpocząć przez przynajmniej 15 minut.

Jeśli jednak użytkownik zdecyduje się użyć lampy w trybie stroboskopowym więcej niż 10 razy w serii, lampa może automatycznie wyłączyć kolejne błyski, aby ochronić układ od przegrzania. W razie gdyby tak się stało należy wyłączyć lampę na przynajmniej 15 minut.



Tryb stroboskopowy jest najbardziej efektywny przy bardzo błyszczących obiektach, które fotografowane są na ciemnym tle.

Zaleca się używanie statywu oraz zdalnego wyzwalacza migawki.

Nie ma możliwości ustawienia trybu stroboskopowego dla mocy 1/1 oraz 1/2.

Tryb stroboskopowy może być używany równocześnie z trybem "BULB"

Jeśli ilość błysków wyświetla się na ekranie jako "--", lampa będzie emitować błyski do momentu zamknięcia migawki lub wyczerpania baterii. Ilość błysków będzie ograniczona tak jak pokazano w tabeli poniżej.

Maksymalna ilość błysków w trybie stroboskopowym

Moc błysku/H z	1	2	3	4	5	6-7	8-9
1/4	6	3	2	2	2	2	2
1/8	14	14	6	4	3	3	3
1/16	30	30	30	20	10	8	5
1/32	60	60	60	50	50	40	12

1/64	90	90	90	80	80	70	60
1/128	90	90	90	90	90	90	80

Moc błysku/Hz	10-19	20-50	60-90
1/4	2	2	2
1/8	2	2	2
1/16	3	3	3
1/32	5	5	5
1/64	20	10	10
1/128	70	30	20

Zdalne wyzwalanie błysku

- Można ustawić do trzech grup w trybie Slave dla błysków automatycznego trybu TTL. Dzięki temu można uzyskać wiele kreatywnych efektów świetlnych.
- Wszystkie ustawienia dla trybu Slave na lampie, która ustawiona jest jako sankach aparatu, będą przesyłane do lamp Slave. Jedyną rzeczą, jaką trzeba zrobić, to ustawić lampę Master na tę samą grupę, na którą ustawione są lampy Slave.
- Lampa może pracować w trybach TTL/M/Multi/OFF kiedy ustawiona jest w trybie Master

Jako lampa Master, Stroboss 36C może kontrolować następujące urządzenia Slave: Atlas 600 TTL, Atlas 600, Reporter TTL C, Stroboss 60C, Stroboss 36C.

Jako lampa Slave, Stroboss 36C może być kontrolowany przez następujące urządzenia Master: Navigator X, Reporter 360 TTL C, Stroboss 60C, Stroboss 36C.

- Nawet z kilkoma lampami Slave, lampa Master może kontrolować wszystkie lampy bezprzewodowo.
- W tej instrukcji obsługi, „Master” oznacza lampę, która wyzwala błysk bezpośrednio z aparatu, a „Slave” to lampy wyzwalane bezprzewodowo przez lampę Master.

Ustawienia zdalnego wyzwalania

Jest możliwość przełączania między standardowym błyskiem, a bezprzewodowym. Dla standardowego należy się upewnić, że funkcja Wireless jest wyłączona.

Ustawienia lampy głównej (MASTER)

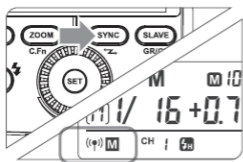

- Naciśnij przycisk <SYNC> i przytrzymaj przez 2 sekundy lub dłużej, aż ikonka <((⚡))> zacznie migać. Przekręć koło nastawcze, aż ikona <((⚡))M> pojawi się na ekranie LCD

Ustawienia lampy dodatkowej (SLAVE)

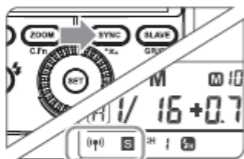

- Naciśnij < SYNC > i przytrzymaj przez 2 sekundy lub dłużej, aż ikonka < ((⚡)) > zacznie migać. Przekręć koło nastawcze, aż na ekranie LCD pojawi się ikona < ((⚡)) S >.

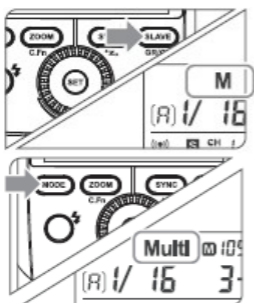

2. Naciśnij przycisk <**SLAVE**>, aby wybrać grupy **A/B/C**. Następnie naciśnij przycisk <**MODE**>, żeby

3. Naciśnij przycisk <**MODE**> i przytrzymaj przez 2 sekundy, by zmienić tryb na Multi.

Wyłączenie błysku lampy głównej (MASTER)

Gdy błysk w lampie głównej jest wyłączony tylko lampy dodatkowe będą emitować błysk.



1. Kiedy lampa jest podłączona do aparatu, należy wejść w ustawienia błysku w menu aparatu.
2. Należy wyłączyć główną lampę w aparacie. W panelu lampy Stroboss ikona <  > zacznie migotać. Oznacza to, że lampa główna jest nieaktywna.

Ustawienia kanałów komunikacji bezprzewodowej.

Jeśli w pobliżu znajdują się inne systemy bezprzewodowe, to aby nie wyzwać przypadkowych lamp, lub nie zakłócać sobie wzajemnie pracy można zmienić kanał transmisji danych. Kanał musi być taki sam dla lampy głównej (MASTER) jak i dla lampy dodatkowej (SLAVE).

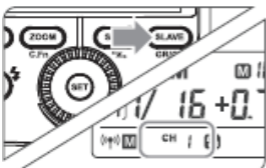

1. Przytrzymaj przycisk <SLAVE> przez w sekundy, aż ikona kanału <Ch> zacznie migotać. Przekręć koło nastawcze i wybierz kanał od 1 do 16.

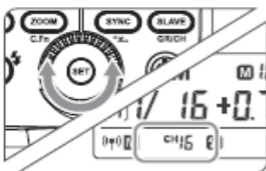

2. Naciśnij przycisk <SET>, aby potwierdzić.

Praca bezprzewodowa w trybie TTL

Praca w trybie TTL zapewnia, że wszystkie grupy lamp są wyzwalane razem, przy takich samych ustawieniach mocy.



1. Zamontuj lampę na aparacie i ustaw ją jako MASTER.



2. Ustaw lampy dodatkowe w tryb pracy bezprzewodowej SLAVE.

3. Sprawdź kanały łączności. Upewnij się, że zarówno lampa główna (MASTER) jak i lampa dodatkowa (SLAVE) działają na tym samym kanale.

4. Ustaw aparat oraz lampy w odpowiedniej pozycji.

5. Ustaw lampę główną. (MASTER) w tryb TTL. Lampy dodatkowej (SLAVE) automatycznie same przestawią się w ten sam tryb.

6. Sprawdź czy lampa jest gotowa.

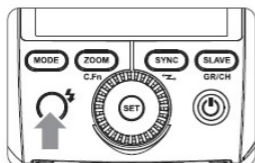

7. Sprawdź działanie lamp. W tym celu naciśnij przycisk TEST na lampie głównej (MASTER). Wszystkie lampy w grupie powinny błysnąć. Jeśli tak się nie stało, wtedy należy sprawdzić czy lampy dodatkowe (SLAVE) są ustawione tak, że ich czujniki optyczne (fotocela) widzą błysk lampy głównej (MASTER) i/lub zmniejszyć dystans między lampami.



Lampa Slave może być nieczynna lub wyzwać błysk samoczynnie, jeśli w jej pobliżu ustawiony jest router lub inne urządzenie, które obsługuje pasmo 2.4G. W tym przypadku należy ustawić odpowiedni kanał lub wyłączyć pasmo 2.4G.

Praca bezprzewodowa z lampą w trybie M

Ta opcja opisuje działanie lampy, która błyska jako lampa w trybie manualnym. Można błyskać używając różnych ustawień wyjściowych do każdej z lamp Slave. Wszystkie parametry należy ustawić na lampie Master.

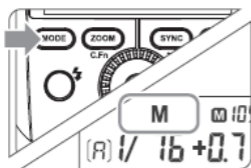

1. Ustawienie błysku do trybu <M>

- Naciśnij przycisk **<MODE>**, aby wybrać tryb M.

2. Ustawienie mocy wyjściowej błysku

- Przekręć koło nastawcze, aby wybrać moc wyjściową błysku w każdej grupie.

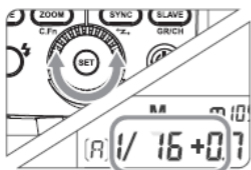

3. Zdjęcie

- Każda grupa wyzwala błysk z odpowiednio ustawioną mocą.

Praca bezprzewodowa z lampą w trybie Multi

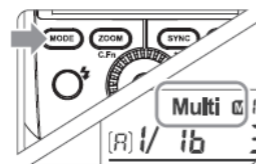

1. Ustawienie błysku stroboskopowego trybu <Multi>

- Naciśnij długo przycisk **<MODE>** (2 sekundy). Wyświetli się ikona **<Multi>**. Ponownie naciśnij przycisk **<MODE>**, aby wyjść z ustawienia.

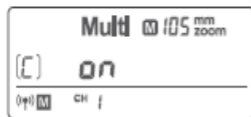

2. Ustawienie mocy/częstotliwości/ilości błysku

- Ustawienie mocy/częstotliwości/ilości błysku tylko w grupie A. Ustawienie trybu multi (patrz str. 12).
- Grupa B oraz C mogą jedynie kontrolować WŁ/WYŁ lampy Slave poprzez naciśnięcie przycisku **<MODE>**.

Praca bezprzewodowa z lampami

Używanie lampy błyskowej (Slave/Master) z funkcją fotografowania bezprzewodowego ułatwia fotografowanie w zaawansowanym bezprzewodowym trybie błyskania, w taki sam sposób, jak fotografowanie z błyskiem TTL.

Podstawowe różnice w dystansie oraz pozycji lamp pokazane są na zamieszczonych obrazkach. Można wykonać bezprzewodowo automatyczne używanie błysku w trybie TTL ustawiając lampę Master na **<TTL>**.

Błyskanie automatyczne z jedną lampą Slave

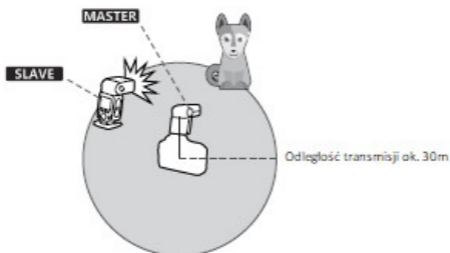

- Użyj dołączonej do zestawu stopki, by móc postawić lampę Slave w odpowiedniej pozycji.
- Przed użyciem, wykonaj błysk testowy.
- Zasięg działania może być krótszy, w zależności od warunków, tj. pozycji lampy Slave, otaczającej przestrzeni lub warunków pogodowych.

Tryb pracy bezprzewodowej z użyciem więcej niż jednej lampy Slave

Lampy Slave można podzielić na dwie lub trzy grupy i błyskać w trybie TTL, zmieniając w tym czasie współczynnik (parametr) błysku. Dodatkowo, można używać różnych trybów błysku w różnych grupach. Można używać maksymalnie 3 grup.

Błyskanie z użyciem dwóch lamp Slave

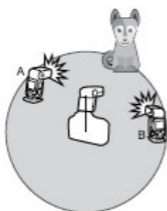

Błyskanie z użyciem trzech lamp Slave

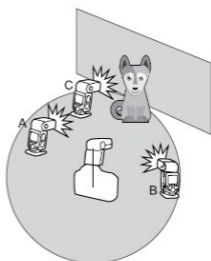

Dodatkowe informacje

Wspomaganie AF

W trudnych warunkach oświetleniowych wbudowana dioda doświetlająca będzie się włączać automatycznie, aby ułatwić ostrzenie. Dioda włączy się tylko gdy system AF będzie mieć trudności z prawidłowym ustawieniem ostrości.



Jeśli okaże się, że dioda doświetlająca nie włączy się, będzie to oznaczało, że aparat już poprawnie wyostrzył.

Pozycja	Zasięg działania
Centralny czujnik AF	0.6~4m/2.0~13 stóp
Boczne czujniki AF	0.6~2.5m/2.0~8 stóp

Błysk odbity

Jeśli lampa zostanie skierowana na ścianę lub sufit, wtedy błysk zostanie odbity od ich powierzchni i dopiero wtedy oświetli fotografowany obiekt. To może spowodować zmiękczenie cieni i pomoże uzyskać bardziej naturalny efekt.

Aby ustawić kierunek odbicia, należy przytrzymać i delikatnie przekręcić głowicę lampy w żądanym kierunku.

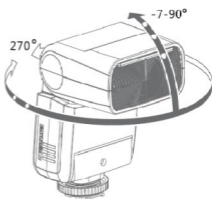

Jeśli powierzchnia, od której chcemy odbić błysk jest zbyt daleko, wtedy fotografowany obiekt może być nieoświetlony.

Powierzchnia odbijająca powinna być gładka i najlepiej biała, aby uzyskać najlepsze efekty. Jeśli powierzchnia odbijająca nie będzie biała, może to skutkować pogorszeniem odzwierciedlenia kolorów.

Panel odbijający światło

Przy fotografowaniu z użyciem błysku odbitego, można użyć karty odbijającej (odbłyśnika), która jest wbudowana w lampę Stroboss 36. Jest to przydatne zwłaszcza wtedy, gdy chcemy uwydatnić oczy fotografowanej osoby.

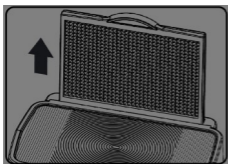

- Skieruj lampę do góry pod kątem 90 stopni.
- Wsuń panel szerokokątny. Odbłyśnik wysunie się razem z nią.

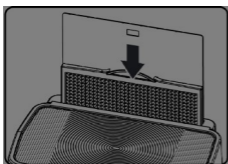

- Wsuń panel szerokokątny do obudowy.
- Odbłyśnik pozostanie wysunięty.



Skieruj głowicę lampy na wprost, a następnie podnieś o 90 stopni. Efekt blików w oczach nie pojawi się, jeśli głowica lampy nie będzie skierowana na wprost fotografowanej osoby.

Najlepsze efekty uzyskuje się używając lampy w odległości ok. 1.5m od fotografowanej osoby.

Zoom i panel szerokokątny

Zasięg lampy może być ustawiany automatycznie oraz ręcznie. Może być ustawiony, aby pokrywać się z ogniskową obiektywu w zakresie 24 – 105 mm. Za pomocą panelu szerokokątnego można zwiększyć pole krycia błysku dla szerokokątnych obiektywów o ogniskowej 14mm.

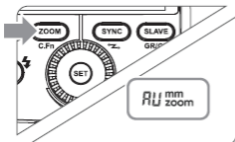

- Należy kołem nastawczym ustawić żądaną wartość. Jeśli nie wyświetla się ikona <AU>, wtedy ustawienia ogniskowej programowane są automatycznie.



Przy ręcznym ustawianiu ogniskowej lampy, należy pamiętać by ustawienia pokrywały się z ogniskową obiektywu, aby uniknąć niedoświetlenia kadru.

Gdy lampa sygnalizuje niski poziom naładowania akumulatora funkcja zoom zostanie wyłączona i zablokowana na 24 mm do momenty wymiany baterii na nowe

Używanie panelu szerokokątnego.

Wysuń panel z obudowy i umieść go przed palnikiem lampy jak pokazano na obrazku. Zasięg lampy zostanie rozszerzony dla ogniskowej 14mm.

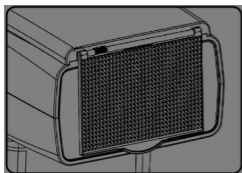

- Przy wysuwaniu panelu szerokokątnego automatycznie wysunie się odbłyśnik. Należy go wsunąć z powrotem.

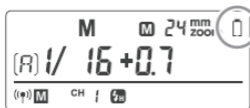

- Kiedy stan baterii będzie niski, pojawi się ikona < [battery icon] > na ekranie LCD. Należy natychmiast wymienić baterie. Kiedy ikona niskiego stanu baterii będzie wyświetlana, ZOOM nie będzie działał prawidłowo. Jego wartość będzie wynosiła 24mm.

C.Fn: Ustawienia użytkownika

Poniższa tabela pokazuje dostępne oraz niedostępne dla użytkownika funkcje lampy. Lista funkcji może ulec zmianie po aktualizacji oprogramowania wewnętrznego lampy. Więcej informacji można znaleźć na stronie www.quadralite.pl

C.Fn Ustawienia użytkownika			
Nazwa ustawienia	Funkcja	Nr ustawienia	Ustawienia i opis
ST	Auto-wyłączanie (tryb czuwania)	ON	Włączone
		OF	Wyłączone

AF	Automatyczne wyłączenie zasilania	ON	Włączona
		OF	Wyłączona
BL	Błysk modelujący	10 sek.	Wyłączony za 10 sek.
		OF	Włączone (Przycisk test błysku)
		ON	Włączone (z oboma przyciskami)

1. Naciśnij i przytrzymaj przycisk <ZOOM> przez 2 sekundy do czasu, aż pojawi się menu ustawień niestandardowych C.Fn.
2. Przekręć koło nastawcze i wybierz Ustawienia Niestandardowe.
3. Naciśnij przycisk <SET>, a numer ustawienia zacznie mrugać.
4. Przekręć koło nastawcze i wybierz pożądany numer ustawienia. Naciśnięcie przycisku <SET> potwierdzi wybraną funkcję.
5. Naciśnij przycisk <ZOOM> by wyjść.

Ochrona przed przegrzaniem.

- Aby uniknąć przegrzania oraz awarii lampy, nie należy błyskać więcej niż 30 razy w serii przy pełnej mocy błysku. Po wykonaniu 30 błysków, należy odczekać przynajmniej 10 minut przed dalszą pracą.
- Jeśli wyzwolone zostanie ponad 30 błysków w serii, a potem kolejne w dłuższych odstępach to może uruchomić się wbudowany system ochrony przed przegrzaniem i zwolnić czas ładowania przed kolejnym błyskiem do około 10-15 sekund. Jeśli taka sytuacja wystąpi, wtedy należy odczekać przynajmniej 10 minut przed dalszą pracą.
- Jeśli włączy się system ochrony przed przegrzaniem, wtedy na

ekranie lampy pojawi się symbol



Ilość błysków, które spowodują włączenie ochrony przed przegrzaniem:

Moc lampy	Ilość błysków
1/1	30
1/2 +0.7	40
1/2 + 0.3	50
1/2	60
1/4 (+0.3, +0.7)	100
1/8 (+0.3, +0.7)	200
1/16 (+0.3, +0.7)	300
1/32 (+0.3, +0.7)	500
1/64 (+0.3, +0.7)	1000
1/128 (+0.3, +0.7)	

Ilość błysków, które spowodują włączenie ochrony przed przegrzaniem w trybie HSS (stroboskop)

Moc lampy	Ilość błysków
1/1	15
1/2 (+0.3, +0.7)	20
1/4 (+0.3, +0.7)	30
1/8 (+0.3, +0.7)	
1/16 (+0.3, +0.7)	40
1/32 (+0.3, +0.7)	

Inne systemy ochronne.

Lampa posiada liczne systemy ochronne. Poniżej lista symboli, które mogą pojawić się na wyświetlaczu oraz ich znaczenie.

Symbol na ekranie	Znaczenie
E1	Błąd ponownego ładowania. Lampa nie wyzwoli błysku. Proszę wyłączyć lampę i włączyć ją ponownie. Jeśli problem się powtarza należy skontaktować się z serwisem.
E3	Lampa zbyt szybko się nagrzewa. Należy przerwać pracę lampy na przynajmniej 10 minut.
E9	Błąd aktualizacji oprogramowania wewnętrznego. Należy powtórzyć procedurę aktualizacji sprawdzając czy plik wsadowy jest poprawny.

Aktualizacja oprogramowania

Lampa Stroboss 36 posiada możliwość aktualizacji oprogramowania poprzez gniazdo USB. Informacje na temat aktualizacji będą publikowane na stronie internetowej producenta.



Zestaw nie jest wyposażony w przewód USB. Lampę można połączyć z komputerem za pomocą przewodu ze standardową wtyczką Micro USB.

Parametry techniczne

Model:	Stroboss 36
Typ lampy:	Lampa reporterska do aparatów Canon
Współpracuje z aparatami Canon:	5D Mark III, 80D, 7D, 760D, 60D, 600D, 30D, 100D, 1100D, Digital X
Liczba przewodnia (ISO 100, 105 mm, moc błysku 1/1):	36 (m ISO 100)
Sterownik mocy błysku:	Układ IGBT
Zakres ogniskowych:	24-105mm (dla formatu 35 mm), 14 mm z wysuniętym panelem rozpraszającym (dla formatu 35 mm)
Ustawienia ogniskowych:	manualne, automatyczne
Regulacja położenia głowicy:	od 0° do 270° w poziomie, od -7° do 90° w pionie
Czas błysku:	od 1/350 dla pełnej mocy błysku do 1/20000s dla minimalnej mocy błysku
Temperatura barwowa błysku:	5600K ± 200K
Czas ładowania lampy:	<1.5s (pełna moc błysku)
Tryby pracy lampy:	TTL, M, S1, S2, Multi
Kontrola ekspozycji:	TTL/manualna
Korekta siły błysku:	± 3 EV w krokach co 1/3 EV, manualna
Synchronizacja błysku:	Synchronizacja z krótkimi czasami migawki (HSS) do 1/8000s, na pierwszą lub drugą kurtynę migawki,
Błysk stroboskopowy (Multi):	do 90 błysków, 99Hz
Sterowanie bezprzewodowe:	Master, Slave, Off
Dostępne grupy:	3 (A, B, C)
Dostępne kanały:	1-16
Zasięg:	w pomieszczeniach zamkniętych: 12 – 15m (39.4 – 49.2'), w przestrzeni otwartej: 8-10m (26.2 – 32.8'), czułość fotoceli w trybie Master: ±40° w poziomie, ±30° w pionie
Światło modelujące:	Tak (uruchamiane z poziomu aparatu klawiszem podglądu głębi ostrości)
Potwierdzenie gotowości w trybie Slave	Tak (błysk czerwonej diody na obudowie lampy)
Złącza:	2.5mm Micro USB
Oświetlacz wspomagający autofocus	Tak
Zasięg wspomaganego autofocusa:	do 5m (16.4')
Zasilanie:	zasilana za pomocą dwóch baterii AA
Wydajność akumulatora:	~210 błysków pełną mocą
Tryb oszczędzania:	Automatyczne wyłączenia lampy po ok. 90s bezczynności, 60min gdy lampa pracuje w trybie Slave
Wymiary:	38x62x140mm
Waga (bez baterii):	200g

Rozwiązywanie problemów

Jeśli w trakcie użytkowania lampy wystąpią problemy, proszę zapoznać się z poniższym zestawieniem najczęstszych objawów i ich możliwych przyczyn.

Lampa się nie ładuje.

- Bateria nie jest zainstalowana poprawnie.
→ Proszę włożyć baterię zgodnie z instrukcją.
- Akumulator jest wyczerpany
→ Jeśli ikona  na wyświetlaczu miga, należy niezwłocznie wymienić baterię.

Lampa nie emituje błysku.

- Lampa nie jest poprawnie zainstalowana na aparacie.
→ Proszę poprawić mocowanie lampy.
- Styki lampy błyskowej lub aparatu są zabrudzone.
→ Styki należy wyczyścić.

Lampa sama się wyłącza.

- Jeśli lampa jest w trybie master, to po 90 sekundach bezczynności nastąpi automatyczne wyłączenie.
→ Proszę nacisnąć spust migawki do połowy lub dowolny przycisk na lampie błyskowej, aby ją wybudzić.
- Jeśli lampa jest w trybie SLAVE, to po 60 minutach (lub 30 minutach w zależności od ustawień) bezczynności lampa przejdzie w stan wstrzymania.
→ Proszę nacisnąć dowolny przycisk na lampie aby ją wybudzić.

Nie działa zoom automatyczny.

- Lampa nie jest poprawnie zamontowana do aparatu.
→ Proszę poprawić mocowanie lampy.

Zdjęcia są zbyt ciemne lub zbyt jasne.

- Zastosowano tryb HSS.
→ W trybie HSS efektywny zasięg błysku jest mniejszy. Proszę się upewnić, że fotografowany obiekt znajduje się w zasięgu błysku.
- Lampa pracuje w trybie manualnym.
→ Proszę przełączyć lampę w tryb TTL lub ręcznie zmodyfikować moc błysku.

Zdjęcia są ciemne w rogach lub tylko część kadru jest doświetlona.

- Ogniskowa obiektywu przekracza zasięg błysku.
→ Proszę sprawdzić jaki jest ustawiony zoom w lampie. Stroboss 36 może poprawnie oświetlać kadry dla ogniskowych od 24 do 105mm (dla formatu małoobrazkowego). Jeżeli użyta jest krótsza ogniskowa, proszę wysunąć panel szerokokątny, aby rozszerzyć zasięg błysku.

Kompatybilne aparaty.

Lista aparatów, z którymi lampa Stroboss 36 współpracuje w pełni poprawnie, jest umieszczona poniżej.

Współpracuje z aparatami Canon:	5D Mark III, 80D, 7D, 760D, 60D, 600D, 30D, 100D, 1100D, Digital X
---------------------------------	--



Powyższa lista ujmuje tylko modele, z którymi lampa była testowana. Lampa powinna dobrze współpracować również z nowszymi modelami aparatów Canon. Jednakże przed zakupem zaleca się przeprowadzenie testów we własnym zakresie.

Użytkowanie i konserwacja

- W przypadku gdy pojawią się uszkodzenia lub gdy urządzenie przestanie działać poprawnie, należy niezwłocznie skontaktować się z autoryzowanym serwisem produktów marki Quadralite.
- Producent udziela dwuletniej gwarancji na lampę błyskową. Na palnik błyskowy producent udziela trzymiesięcznej gwarancji.
- Wszelkie zmiany w konstrukcji urządzenia dokonywane na własną rękę są niedopuszczalne i skutkują natychmiastową utratą gwarancji.
- Wszelkie uszkodzenia mechaniczne oraz wynikłe z niewłaściwego użytkowania urządzenia nie są objęte gwarancją.
- Naprawy dokonywane przez nieautoryzowany serwis skutkują utratą gwarancji.
- Urządzenie należy czyścić za pomocą suchego pędzla lub ściereczki. Urządzenia nie wolno zanurzać w wodzie ani używać detergentów do czyszczenia jego powierzchni. Czyszczenie można dokonywać jedynie powierzchniowo.
- Na czas czyszczenia należy wyłączyć urządzenie.
- Producent nie ponosi odpowiedzialności za jakiegokolwiek szkody wynikłe z użytkowania sprzętu w sposób niezgodny z zapisami instrukcji obsługi.
- Producent zastrzega sobie prawo do zmian w produkcie bez uprzedzenia.

Kontakt:

www.quadralite.pl

info@quadralite.pl