

EXD16DN3W  
EXD20DN3W



---

<b>EN</b>	Dehumidifier	User Manual	2
<b>BG</b>	Обезвлажнител	Ръководство	13
<b>EL</b>	Αφυγρανήρας	Εγχειρίδιο Χρήστη	25
<b>RO</b>	Dezumidicator	Manualul Utilizatorului	37
<b>PL</b>	Osuszacz powietrza	Instrukcja Obsługi	48
<b>HR</b>	Odvlaživač	Korisnički Priručnik	60
<b>SL</b>	Razvlaževalnik	Navodila za Uporabo	71
<b>CS</b>	Odvlhčovač	Návod k Použití	82
<b>HU</b>	Páramentesítő	Felhasználói Kézikönyv	93



**Electrolux**

# CONTENTS

1. SAFETY INFORMATION.....	3
2. SAFETY INSTRUCTIONS .....	4
3. BEFORE FIRST USE .....	5
4. OPERATING INSTRUCTION .....	5
5. CARE AND CLEANING .....	8
6. WHAT TO DO IF.....	9
7. ENVIRONMENT CONCERNS.....	11

## WE'RE THINKING OF YOU

Thank you for purchasing an Electrolux appliance. You've chosen a product that brings with it decades of professional experience and innovation. Ingenious and stylish, it has been designed with you in mind. So whenever you use it, you can be safe in the knowledge that you'll get great results every time.

Welcome to Electrolux.

### Visit our website to:



Get usage advice, brochures, trouble shooter, service information:  
**[www.electrolux.com](http://www.electrolux.com)**



Register your product for better service:  
**[www.registerelectrolux.com](http://www.registerelectrolux.com)**



Buy Accessories, Consumables and Original spare parts for your appliance:  
**[www.electrolux.com/shop](http://www.electrolux.com/shop)**

## CUSTOMER CARE AND SERVICE

Always use original spare parts.

When contacting our Authorised Service Centre, ensure that you have the following data available: Model, PNC, Serial Number.

The information can be found on the rating plate.

 Warning / Caution-Safety information.

 General information and tips.

 Environmental information.

Subject to change without notice.

# 1. ⚠️ SAFETY INFORMATION

This USER MANUAL provides specific operating instructions for your model. Use the dehumidifier only as instructed in this USER MANUAL. These instructions are not meant to cover every possible condition and situation that may occur. Common sense and caution must be practiced when installing, operating, and maintaining any appliance.



## **WARNING!**

Avoid fire hazard or electric shock. Do not use an extension cord or an adaptor plug. Do not remove any prong from the power cord.

- Do not, under any circumstances, cut, remove or bypass the grounding prong.

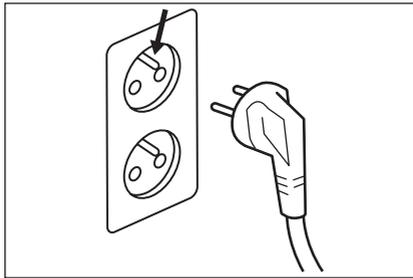

- Do not store or use gasoline or other flammable vapors and liquids in the vicinity of this or any other appliance. Read product labels for flammability and other warnings.
- Discard water from bucket. Water is not potable and cannot be used for drinking.

## 1.1 Children and Vulnerable People Safety



### **WARNING!**

Risk of suffocation, injury or permanent disability.

- This appliance can be used by children aged from 8 years and above and persons with reduced physical, sensory or mental capabilities or lack of experience and knowledge if they have been given supervision or instruction concerning use

of the appliance in a safe way and understand the hazards involved.

- Do not let children play with the appliance.
- Children of less than 3 years should be kept away unless continuously supervised.
- Keep all packaging away from children.
- Keep all detergents away from children.
- Keep children and pets away from the appliance door when it is open.
- If the appliance has a child safety device, we recommend you activate it.
- Cleaning and user maintenance shall not be made by children without supervision.

## 1.2 Electrical Information



### **WARNING!**

Avoid fire hazard or electric shock.

- If you are not sure the outlet is adequately grounded or protected by a time delay fuse or circuit breaker, have a qualified electrician install the proper outlet according to the National Electrical Code and applicable local codes and ordinances. Do not use an extension cord or an adapter plug.
- Never unplug the dehumidifier by pulling on the power cord. Always grip the plug firmly and pull straight out from the receptacle.
- Do not pinch, bend, or knot the power cord.

## 2. SAFETY INSTRUCTIONS

### 2.1 Safety Precautions



#### **CAUTION!**

Avoid Serious Injury or Death

- This dehumidifier contains no user-serviceable parts. Always call an authorized Electrolux servicer for repairs.
- Do not insert or place fingers or objects into the air discharge area or front grille of the unit.
- Do not start or stop the dehumidifier by unplugging the power cord or turning off the power at the electrical box.
- Do not cut or damage the power cord.
- If the power cord is damaged, it should only be replaced by an authorized Electrolux servicer.
- In the event of a malfunction (sparks, burning smell, etc.), immediately stop the operation, disconnect the power cord, and call an authorized Electrolux servicer.
- Do not operate the dehumidifier with wet hands.
- Do not pull on the power cord.
- Do not drink any water from the dehumidifier.

**CAUTION!**

Avoid Injury or damage to the unit or other property

- Do not direct airflow at fireplaces or other heat related sources as this could cause flare ups.
- Do not climb on or place objects on the unit.
- Do not hang objects off the unit.
- Do not place containers with liquids on the unit.
- Turn off the dehumidifier at the power source when it will not be used for an extended period of time.
- Operate the unit with air filter in place.
- Do not block or cover the intake grille, discharge area and outlet ports.
- Ensure that any electrical/electronic equipment is one yard away from the unit.
- Do not use or store flammable gases near the unit.

## 3. BEFORE FIRST USE

### 3.1 Selecting a Location

#### Important

1. Dehumidifier must be operated in an enclosed area to be most effective. Close all doors, windows, and other outside openings to the room. The effectiveness of the dehumidifier depends on the rate at which new moisture-laden air enters the room.
2. Place dehumidifier in a location that does not restrict airflow through the front of the unit.
3. A dehumidifier operating in a basement will have little or no effect in drying an adjacent enclosed storage area, such as a closet, unless there is adequate circulation of air in and out of the area. It may be necessary to install a second dehumidifier in the enclosed area for satisfactory drying.
4. The dehumidifier must be installed on a level floor that will support it with a full bucket of water.

5. There should be a minimum of 12 inches clearance around the dehumidifier.

### 3.2 How It Works

When the unit is started, the fan begins to pull moisture-laden air across the dehumidifying coils. The coils condense or draw moisture from the air, and air flows into the room as dry, warm air. Moisture removed from air is collected in a bucket on the front of the dehumidifier. The unit is designed to operate between 5°C (41°F) and 35°C (96°F). The unit will not work properly if the temperature is out of this temperature range, or the performance of the unit will fall greatly. The “Compressor” circuit has an automatic 3 minute time delayed start if the unit is turned off and on quickly. This prevents overheating of the compressor and possible circuit breaker tripping. Make sure the tank is fitted correctly otherwise unit will not turn on.

## 4. OPERATING INSTRUCTION

### 4.1 Connect the Unit to Power

Allow the unit to reach room temperature before operating.

Unit must be upright for one hour prior to operating.

To begin operating the dehumidifier, follow these steps:

1. Plug the power cord into a properly grounded 220-240V AC outlet.

2. If the BUCKET FULL light is on, remove the bucket and re-install to reset the float switch.

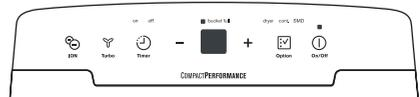

## 4.2 To Run in Continuous Mode

1. Press the ON/OFF button.
2. Pressing the Option button until the Cont. indicator light.

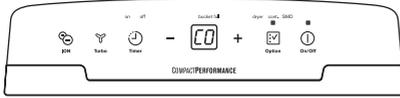

## 4.3 To Set Desired Humidity

After a few days when the Relative Humidity has declined, press the HUMIDITY **-** or **+** buttons to choose a value between 35% to 85%, so the room is kept at a comfortable humidity. Pressing the **-** or **+** buttons will change the humidity selection in 5% increments. After you have set the desired humidity, the readout will display the actual room humidity.

## 4.4 Change the Fan Speed

You can use the Turbo button  to change the fan speed to HIGH or LOW. In the high fan speed, the indicator which above the turbo button will light. A higher fan speed will result in quicker moisture removal.



## 4.5 ION Function

Press the Ion button  to activate the ionizer. Anions air automatically generated by ionization. The anions deactivate the airborne chemical vapors and dust particles. When the Ion function is activated the indicator which above the Ion button will light. Press the Ion button again to stop the function.



## 4.6 SMD mode

At smart dehumidifying mode, the unit will automatically control room humidity in

a comfortable range 45%~55% according to the room temperature. The humidity setting function will be invalid. To activate the SMD mode, press the Option button  until the SMD indicator light. During the SMD mode the humidity is controlled by the unit automatically, no need to change the setting humidity manually.



## 4.7 Dryer Mode

The unit can reach the MAX dehumidification performance when it is under the Dryer mode. The fan speed is fixed at high fan speed. The humidity level is automatically controlled according to the actual room humidity. The unit will quit dryer mode after a maximum 10 hours' operation. To activate the Dryer mode, press the Option button  until the Dryer indicator light.

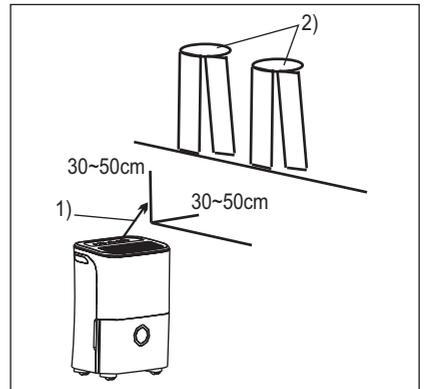

1) Air flow direction; 2) Wet clothes.

### NOTE:

- The Dryer mode must be operated in a close room, do not open the door and window.
- To make the best effective dehumidification, please first dehydrate the wet clothes.
- Make sure to direct airflow at the wet clothes shown as picture below.
- For thick and heavy wet clothes may not get the best effective dehumidification.

**CAUTION!**

- Do not cover the air outlet of the unit with clothes. It may cause excessive heat, fire or failure of unit.
- Do not place the wet clothes on the top of the unit and do not make the water drop into the unit. It may cause electric shock, creepage or failure of unit.

## 4.8 How to Use Timer Function

The TIMER function enables you to either Delay Start or Delay Stop the unit in the choice from 0.5 hour to 24 hours. When the unit is on, first press the Timer  button, the Timer Off indicator light illuminates. It indicates the Auto Stop program is initiated. Press it again the Time On indicator light illuminates. It indicates the Auto Start is initiated.

Press or hold the  or  pad to change the Auto time by 0.5 hour increments, up to 10 hours, then at 1 hour increments up to 24 hours. The control will count down the time remaining until start.

The selected time will register in 5 seconds and the system will automatically revert back to display the previous humidity setting. When the Auto start & Auto stop times are set, within the same program sequence, TIMER ON OFF indicator lights illuminate identifying both ON and OFF times are now programmed. Turning the unit ON or OFF at any time or adjusting the timer setting to 0.0 will cancel the Auto Start/Stop function. When LED display window displays the code of P2, the Auto Start/Stop function will also be cancelled.

**NOTE:**

- Before entering TIMER setting, make sure power is being supplied to the unit.
- Before entering TIMER setting, make sure pressing HUMIDITY or button sets one desired room humidity first.

## 4.9 Fault Codes

**AS-** Humidity sensor error--Unplug the unit and plug it back in. If error repeats, call for service.

**ES-** Temperature sensor error-- Unplug the unit and plug it back in. If error repeats, call for service.

**P1-** Unit is defrosting-- Allow the unit time to automatically defrost. The protection will clear after the unit self defrosts.

**P2-** Bucket is full or bucket is not in right position-- Empty the bucket and replace it in the right position.

**E3-** Unit malfunction-- Unplug the unit and plug it back in. If error repeats, call for service.

**EC-** Refrigerant leakage detection-- With this new technology, the display area will appear EC when the unit detects refrigerant leakage, call for service.

## 4.10 Removing collected water

There are two ways to remove collected water.

### 4.11 Use the bucket

When the unit is off, if the bucket is full, the unit will beep 8 times and the Full indicator light will flash, the digital display shows P2.

When the unit is on, if the bucket is full, the compressor turns off and the fan turns off after 30 seconds for drying the water of the condenser, then the unit will beep 8 times and the Full indicator light will flash, the digital display shows P2. Follow the step below to remove the collected water from the bucket:

1. Grip the left and right handles securely, then pull out the bucket a little.

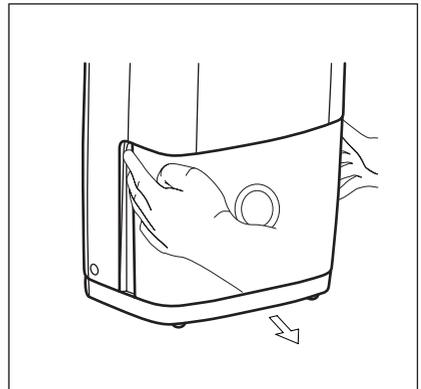

2. Hold both sides of the bucket with even strength, and pull it out from the unit.

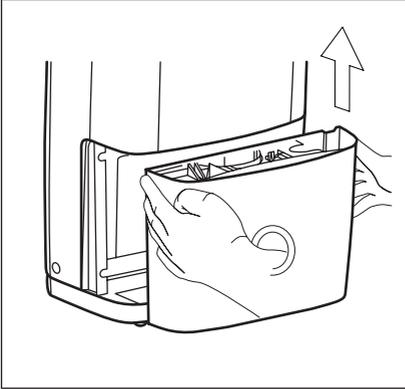

3. Throw away the water and replace the bucket. The bucket must be in place and securely seated for the dehumidifier to operate.

The unit will re-start when the bucket is restored in its correct position.

- Do not put the tank on the floor because the bottom of the bucket is uneven. Otherwise the bucket will fall and cause the water to spill.
- When you remove the bucket, do not touch any parts inside of the unit. Doing so may damage the product.
- Be sure to push the bucket gently all the way into the unit. Banging the bucket against anything or failing to push it in securely may cause the unit not to operate.
- Discard water from bucket. Water is not potable and cannot be used for drinking.

## 5. CARE AND CLEANING

### 5.1 To Clean the Filter



#### **WARNING!**

Before cleaning the unit, make sure to disconnect the unit from power source.

1. Clean the Grille and Case

## 4.12 Continuous Drainage

Water can be automatically emptied into a floor drain by attaching the unit with a water hose (not included).

1. Cut the cover down from the back drain hose outlet.
2. Insert a drain hose (ID = 13.5mm) onto the drain connector of the unit. Make sure the hose is secure so there are no leaks.
3. Direct the hose toward the drain, making sure that there are no kinks that will stop the water flowing.
4. Place the end of the hose into the drain and make sure the end of the hose is level or down to let the water flow smoothly.

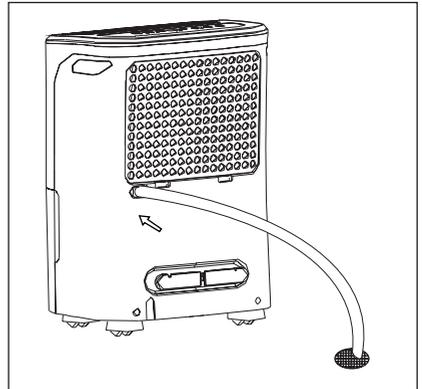

- Check the seal between the hose and the drain connector. If there is a small leak then replace the hose gasket and re-tighten the hose.
- If the mode of continuous drainage is not chosen, the drain cap must be screwed securely to prevent leakage.

- Use water and a mild detergent. Do not use bleach or abrasives.
- Do not splash water directly onto the main unit. Doing so may cause an electrical shock, cause the insulation to deteriorate, or cause the unit to rust.



- The air intake and outlet grilles get soiled easily, so use a vacuum attachment or brush to clean.
2. Clean the bucket

Every few weeks, clean the bucket to prevent growth of mold, mildew and bacteria. Partially fill the bucket with clean water and add a little mild detergent. Swish it around in the bucket, empty and rinse.

**NOTE:** Do not use a dishwasher to clean the bucket. After clean, the bucket must be in place and securely seated for the dehumidifier to operate.

3. Clean the air filter

The air filter behind the front grille should be checked and cleaned at least every 30 days or more often if necessary.

**NOTE: DO NOT RINSE OR PUT THE FILTER IN AN AUTOMATIC DISHWASHER.**

- a. Grip the tab on the filter and pull it upward, then pull it out as shown below.

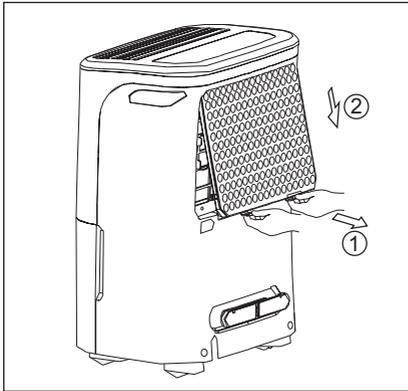

- b. Clean the filter with warm, soapy water. Rinse and let the filter dry before replacing it. Do not clean the filter in a dishwasher.
  - c. Insert the air filter into the unit from underside to upside.
4. Re-install the filter, then replace bucket.

**NOTE:** Please insert the filter with the front side outwards.



**CAUTION!**

DO NOT operate the dehumidifier without a filter because dirt and lint will clog it and reduce performance.



- This unit contains a R134A refrigerant fluid with a GWP equal to 1430. Refrigerant weight: 0.105/0.12KG (depending on different models).

## 6. WHAT TO DO IF...

Before calling for service, review this list. It may save you time and expense. This list includes common occurrences

that are not the result of defective workmanship or materials in this appliance.

Occurrence	Solution
Dehumidifier does not operate	Wall plug disconnected. Push plug firmly into wall outlet.
	House fuse blown or circuit breaker tripped. Replace fuse with time delay type or reset circuit breaker.
	The dryness level you selected has been reached. Dehumidifier automatically shuts off when selected amount of moisture has been removed from the air. If you want to remove more moisture, Select CONTINUOUS by using the humidity button or knob. After the dehumidifier starts, reset the control to the desired setting.
	Bucket not installed properly. See "Removing Collected Water".
	Water in the bucket has reached its preset level. Dehumidifier automatically turns off when this occurs. Empty bucket and return bucket to position.
	Dehumidifier is not turned on. Turn unit on. BUCKET FULL light is on. Remove bucket, empty water and re-install correctly.
Dehumidifier runs too much	Windows or doors near dehumidifier are open to outdoors. Close all windows or doors to outside.
	Area to be dehumidified is too large. Check with your dealer to see if capacity is adequate.
	Air movement through dehumidifier is blocked. Grill may be dirty. Use brush attachment of vacuum cleaner to clean grill. See "Care and Cleaning". Dehumidifier must be placed in a space that does not restrict air flowing into the rear coil or out of the front grill.
	Dehumidifier has been installed or restarted recently. The higher the moisture in the room, the longer the dehumidifier will operate.
	Dehumidifier is in the CONTINUOUS mode and will remain on in this mode, use the humidity button or knob to set a RH% higher level.

Occurrence	Solution
Dehumidifier is operating, but room is not dry enough.	Humidity setting is too high. Press the HUMIDITY button or rotate knob to a lower setting or choose CONTINUOUS for maximum dryness.
	Dehumidifier has been installed or restarted recently. The higher the moisture in the room air, the longer it takes for the room air to become dry.
	Dehumidifier does not have sufficient clearance to operate. Air flow to front grill is blocked. See "Selecting a Location".
	Room temperature is too low. Unit will not operate satisfactorily if the room temperature is below 5°C (41°F). See "Operating Conditions".
	Refer to causes under DEHUMIDIFIER RUNS TOO MUCH.
frost appears on coils above bucket.	Dehumidifier has been turned on recently. This is normal due to refrigerant rushing through the coil. Frost will usually disappear within 60 minutes.
Fan noise.	Room Temperature is too low. All models will operate satisfactorily at temperatures greater than 5°C (41°F).
	Air is moving through the dehumidifier. This is a normal sound.

## 7. ENVIRONMENT CONCERNS

Recycle the materials with the symbol . Put the packaging in applicable containers to recycle it. Help protect the environment and human health and to recycle waste of electrical and electronic

appliances. Do not dispose appliances marked with the symbol  with the household waste. Return the product to your local recycling facility or contact your municipal office.

## F-Gas

Refrigerant leakage contributes to climate change. Refrigerant with lower global warming potential (GWP) would contribute less to global warming than a refrigerant with higher GWP, if leaked to the atmosphere. This appliance contains a refrigerant fluid with a GWP equal to 1430. This means that if 1 kg of this refrigerant fluid would be leaked to the atmosphere, the impact on global

warming would be 1430 times higher than 1 kg of CO<sub>2</sub>, over a period of 100 years. Never try to interfere with the refrigerant circuit yourself or disassemble the product yourself and always ask a professional.

The product or equipment contains fluorinated greenhouse gases, and the fluorinated greenhouse gases are contained in hermetically sealed equipment.

Model	EXD16DN3W	EXD20DN3W
Charge (kg)	0.105	0.12
CO <sub>2</sub> Equivalent (tonnes)	0.15	0.17

# СЪДЪРЖАНИЕ

1. ИНФОРМАЦИЯ ЗА БЕЗОПАСНОСТ.....	14
2. ИНСТРУКЦИИ ЗА БЕЗОПАСНОСТ .....	16
3. ПРЕДИ ПЪРВА УПОТРЕБА .....	16
4. ИНСТРУКЦИИ ЗА РАБОТА .....	17
5. ГРИЖИ И ПОЧИСТВАНЕ .....	21
6. КАК ДА ПОСТЪПИТЕ, АКО... .....	21
7. ОПАЗВАНЕ НА ОКОЛНАТА СРЕДА .....	23

## НИЕ МИСЛИМ ЗА ВАС

Благодарим ви, че закупихте уред от Electrolux. Избрахте продукт, който носи със себе си десетилетия професионален опит и нововъведения. Оригинален и стилизиран, той е създаден с мисъл за вас. Така че, когато и да го използвате, можете да сте сигурни, че ще получите невероятни резултати по всяко време.

Добре дошли в Electrolux.

**Посетете нашата уебстраница, за да:**



Получите полезни съвети, брошури, отстраняване на неизправности, сервисна информация:  
**[www.electrolux.com](http://www.electrolux.com)**



Регистрирайте своя продукт за по-добро обслужване:  
**[www.registerelectrolux.com](http://www.registerelectrolux.com)**



Купите аксесоари, консумативи и оригинални резервни части за вашия уред:  
**[www.electrolux.com/shop](http://www.electrolux.com/shop)**

## ГРИЖИ ЗА КЛИЕНТА И ОБСЛУЖВАНЕ

Винаги използвайте оригинални резервни части.

Когато се свързвате с нашия Оторизиран център за обслужване, трябва да имате под ръка следната информация: модел, номер на продукта (PNC), сериен номер.

Информацията можете да намерите на табелката с данни.

 Предупреждение / Внимание – информация за безопасност.

 Обща информация и съвети.

 Информация за опазване на околната среда.

Запазваме си правото на изменения без предизвестие.

## 1. ИНФОРМАЦИЯ ЗА БЕЗОПАСНОСТ

Този НАРЪЧНИК НА ПОТРЕБИТЕЛЯ ви предоставя необходимите инструкции за експлоатация на вашия модел. Използвайте обезвлажнителя само според инструкциите в това РЪКОВОДСТВО НА ПОТРЕБИТЕЛЯ. Тези инструкции не са предназначени за всяко възможно състояние и ситуация, които може да възникнат. Използвайте здравия си разум и бъдете предпазливи, когато инсталирате, работите и поддържате всеки уред.



### **ПРЕДУПРЕЖДЕНИЕ!**

Избягвайте опасност от пожар или електрически удар. Не използвайте удължителен кабел или преходен щепсел. Не отстранявайте щифтове от захранващия кабел.

- В никакъв случай не режете, не отстранявайте и не шунтирайте заземителния извод.

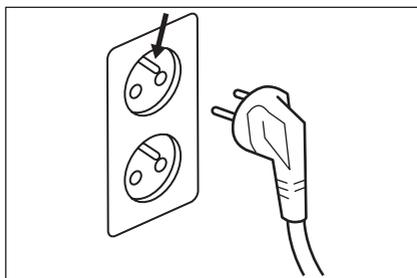

- Не съхранявайте и не използвайте бензин или други запалими газове и течности в близост до този или до всеки друг уред. Прочетете обозначенията на продукта за запалимост и други предупреждения.
- Изсипете водата от кофата. Водата не е питейна и не става за пиене.

### 1.1 Безопасност за деца и хора с намалени способности



### **ПРЕДУПРЕЖДЕНИЕ!**

Риск от задушаване, нараняване или трайно увреждане.

- Този уред може да бъде използван от деца над 8 годишна възраст, както и лица с намалени физически, сетивни и умствени възможности или лица без опит и познания само ако те са под наблюдение или са инструктирани относно безопасната употреба на уреда и разбират възможните рискове.
- Не позволявайте на деца да си играят с уреда.
- Деца под 3-годишна възраст трябва да стоят далеч, освен ако не са под постоянен надзор.
- Съхранявайте всички опаковъчни материали далеч от деца.
- Пазете всички препарати далеч от деца.
- Пазете децата и домашните любимци далече от вратата на уреда, когато е отворена.
- Ако уредът има механизъм за защита от деца, препоръчваме да го активирате.
- Почистването и поддръжката не трябва да се извършват от деца, ако не са под наблюдение.

## 1.2 Информация за електричеството



### **ПРЕДУПРЕЖДЕНИЕ!**

Избягвайте опасност от пожар или електрически удар.

- Ако не сте сигурни, че ел. мрежата е заземена пра- вилно или защитена от бавно стопяем предпазител или прекъсвач, извикайте квалифициран техник да инсталира правилния контакт съгласно националните изисквания за електрозахранване и приложимите местни кодекси и разпоредби. Не използвайте удължителен кабел или преходен щепсел.
- Никога не изключвайте обезвлажнителя чрез дърпане на захранващия кабел. Винаги хващайте щепсела плътно, като го издърпвате от контакта.
- Не прещипвайте, огъвайте или връзвайте на възел захранващия кабел.

## 2. ИНСТРУКЦИИ ЗА БЕЗОПАСНОСТ

### 2.1 Мерки за безопасност



#### **ВНИМАНИЕ!**

Избягвайте рисковете от сериозни наранявания или смърт

- Този обезвлажнител не съдържа части, които могат да се поправят от потребителя. Винаги се обаждайте на оторизиран сервизен техник на Electrolux за ремонт.
- Не поставяйте пръсти или предмети в зоната за освобождаване на въздух или върху предната решетката на уреда.
- Не включвайте и не изключвайте обезвлажнителя чрез дърпане на захранващия кабел или направо от електрическата кутия.
- Не режете и не увреждайте захранващия кабел.
- Ако захранващият кабел е увреден, той трябва да се замени само от оторизиран сервизен техник на Electrolux.
- В случай на неизправност (искри, миризма на изгоряло, т.н.), незабавно спрете употребата на уреда, издърпайте захранващия кабел от контакта и се обадете на оторизиран техник на Electrolux.
- Не работете с обезвлажнителя с мокри ръце.

- Не издърпвайте захранващия кабел направо от контакта.
- Не пийте вода от обезвлажнителя.



#### **ВНИМАНИЕ!**

Избягвайте нараняване или повреда на уреда или друга собственост

- Не насочвайте потока на въздух към камина или други отоплителни уреди, тъй като това може да причини възпламеняване.
- Не се качвайте и не поставяйте предмети върху уреда.
- Не закачвайте предмети на уреда.
- Не поставяйте съдове с течности върху уреда.
- Изключете обезвлажнителя от електрозахранването, когато не се използва за дълъг период от време.
- Използвайте уреда с въздушния филтър, поставен на място.
- Не блокирайте и не покривайте решетката за поемане на въздух, зоната за освобождаване на въздух и изходните отвори.
- Уверете се, че всяко електрическо/електронно оборудване е на един метър разстояние от уреда.
- Не използвайте и не съхранявайте възпламеними газове в близост до уреда.

## 3. ПРЕДИ ПЪРВА УПОТРЕБА

### 3.1 Избиране на място

#### **Внимание**

1. Обезвлажнителят трябва да работи в затворено помещение, за да е най-ефективен. Затворете всички врати, прозорци и други изходи в стаята. Ефективността на обезвлажнителя зависи от степента, с която новият, напоен с влага въздух навлиза в стаята.
2. Поставете обезвлажнителя на място, което не пречи на въздушния поток да преминава пред уреда.
3. Ако обезвлажнителят работи в мазе, няма да има никакво или ще има

слабо влияние в подсушаването на въздуха в съседно затворено складово помещение, например като гардероб, освен ако в помещението няма достатъчна циркулация на въздух. Може да се наложи да инсталирате втори обезвлажнител в затвореното помещение за постигане на задоволително обезвлажняване.

4. Обезвлажнителят трябва да се инсталира на нивото на пода, за да се поддържа тежестта му с пълна кофа вода.
5. Той трябва да е на разстояние минимум 30 см от други предмети.



## 3.2 Начин на работа

Когато включите уреда, вентилаторът започва да изсмуква влажен въздух през серпентините на обезвлажнителя. Серпентините поглъщат или извличат влажността от въздуха и той протича в стаята като сух, топъл въздух. Влажността, която е отстранена от въздуха се събира в кофа в предната част на обезвлажнителя. Уредът е създаден да работи при температури между 5 °C (41 °F) и

35 °C (96 °F). Уредът няма да работи правилно, ако температурата е извън посочения диапазон, или качеството му на работа ще е ниско. Веригата на компресора има автоматично 3-минутно закъснение при пускане, ако уредът се изключва и включва бързо. Това предпазва компресора от прегряване и вероятно прекъсване на електрическия прекъсвач. Уверете се, че резервоарът е поставен правилно, в противен случай уредът няма да се включи.

## 4. ИНСТРУКЦИИ ЗА РАБОТА

### 4.1 Свържете уреда към електрозахранването

Позволете на уреда да достигне стайна температура, преди да го включите. Уредът трябва да е изправено положение за един час, преди да го включите. При включване на обезвлажнителя, следвайте следните стъпки:

1. Включете захранващия кабел в правилно заземен контакт от 220 – 240 V AC.
2. Ако лампичката на ПЪЛНА КОФА свети, извадете кофата и я поставете отново, за да се включи поплавъка.



### 4.2 Работа в продължителен режим

1. Натиснете бутона ВКЛ./ИЗКЛ.
2. Натискайте бутона „Опция“, докато индикаторът за продължителен режим светне.

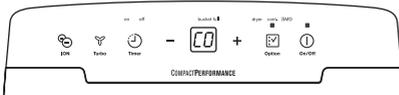

### 4.3 Задаване на желаната влажност

След няколко дни, когато относителната влажност е спаднала, натиснете

бутоните за ВЛАГА — или +, за да изберете стойност между 35% до 85%, така че в стаята да се поддържа удобна за вас влажност на въздуха. Натискайки бутоните — или +, ще промените избора на зададената влажност в стъпки от 5%. След като сте задали желаната влажност, на екрана ще се изпише действителната влажност в стаята.

### 4.4 Смяна на скоростта на вентилатора

Използвайте бутона „Турбо“ , за да смените скоростта на вентилатора на ВИСОКА или НИСКА. Във високите скорости на вентилатора индикаторът, който се намира над бутона „Турбо“, ще светне. По-висока скорост на вентилатора ще доведе до по-бързо премахване на влажност.

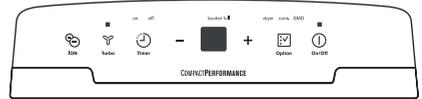

### 4.5 ЙОНИЗИРАЩА функция

Натиснете бутона „Йон“ , за да активирате йонизатора. Автоматично се генерират аниони от йонизацията. Анионите неутрализират химичните изпарения и частици прах. Когато функцията „Йон“ е активирана, индикаторът, намиращ се над бутона „Йон“, ще светне. Натиснете бутона „Йон“ отново, за да спрете функцията.

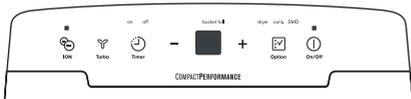

#### 4.6 Режим SMD (интелигентен режим на обезвлажняване)

В интелигентен режим на обезвлажняване устройството автоматично ще контролира влажността в помещението в удобен обхват от 45%~55%, в зависимост от стайната температура. Функцията за настройка на влажността няма да работи. За да активирате режима SMD, натиснете бутона „Опция” , докато индикаторът за функцията SMD светне.

По време на режима SMD влажността се контролира автоматично от устройството, без да е необходимо да се сменя настройката на влажността ръчно.

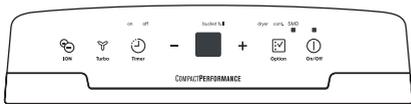

#### 4.7 Режим на изсушаване

Устройството може да достигне максимална (MAX) ефективност на обезвлажняване, когато е в режим на изсушаване. Скоростта на вентилатора е нагласена на висока. Нивото на влажност се контролира автоматично, в зависимост от реалната влажност в помещението. Апаратът ще излезе от режим на изсушаване след максимум 10 часа на работа.

За да активирате режима на изсушаване, натиснете бутона „Опция” , докато индикаторът на режим „Изсушаване” светне.

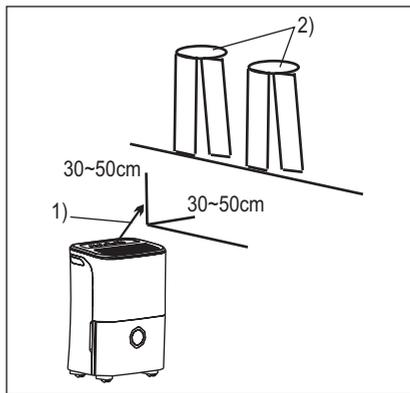

- 1) Посока на въздушния поток;
- 2) Мокри дрехи.

#### ЗАБЕЛЕЖКА:

- Режимът на изсушаване трябва да се използва в затворено помещение, не отваряйте вратата и прозореца.
- За да постигнете най-ефективното обезвлажняване, първо подсушете мокрыте дрехи.
- Уверете се, че сте насочили въздушния поток към мокрыте дрехи, както е показано на фигурата по-долу.
- За дебели и тежки мокры дрехи не може да се постигне най-ефективното обезвлажняване.



#### ВНИМАНИЕ!

- Не покривайте изхода за въздух от устройството с дрехи. Това може да предизвика прегряване, пожар или повреда на уреда.
- Не поставяйте мокры дрехи върху горната част на устройството и не оставяйте водата да капе в уреда. Това може да причини токов удар, нараняване или повреда на уреда.

#### 4.8 Как да използвате функцията „Таймер”

Функцията ТАЙМЕР ви позволява да използвате отложено пускане или отложено спиране на уреда в диапазон от 0,5 час до 24 часа. Когато уредът е включен, първо натиснете бутона „Таймер” , след което светва светлинният индикатора

за изключен таймер (Timer Off). Това показва, че програмата за автоматично спиране (Auto Stop) е започнала. Натиснете го отново и светлинният индикатор за включен таймер (Timer On) светва. Той показва, че функцията за автоматично включване (Auto Start) е въведена.

Натиснете и задръжте бутоните **+** или **-**, за да промените зададеното време (Auto time) със стъпки от 0,5 часа до 10 часа, а след това в стъпки от 1 час до 24 часа. Контролът ще отброява времето, оставащо до стартиране. Избраното време ще се програмира за 5 секунди и системата автоматично ще се върне обратно, за да покаже предишните настройки за влажност. Когато времената за Auto Start и Auto stop са зададени, в рамките на същата последователност на програмата светлинните индикатори за TIMER ON OFF светват, за да идентифицират времената за начало (ON) и край (OFF) като програмирани.

Включването (ON) или изключването (OFF) на устройството по всяко време или нагласяването на настройката на таймера на 0,0 ще отмени функциите Auto Start/Stop. Когато LED екранът по-казва кода на P2, функцията Auto Start/Stop също ще бъде анулирана.

#### ЗАБЕЛЕЖКА:

- Преди въвеждане на настройка за ТАЙМЕР се уверете, че уредът е включен към електрозахранването.
- Преди въвеждане на настройка за ТАЙМЕР се уверете, че първо сте натиснали бутон ВЛАЖНОСТ или бутоните „+“ и „-“ за желаната влажност в стаята.

## 4.9 Кодове за неизправност

**AS-** Грешка в сензора за влажност – изключете устройството и го включете отново. Обадете се на сервиза, в случай че грешката възникне отново.

**ES-** Грешка в сензора за температура – изключете устройството и го включете отново. Обадете се на сервиза, в случай че грешката възникне отново.

**P1-** Устройството се размразява – дайте време на устройството да се размрази автоматично. Защитата ще се премахне, след като устройството се саморазмрази.

**P2-** Кофата е пълна или кофата не е поставена на правилното място – изпразнете кофата и я поставете на правилното място.

**E3-** Повреда в устройството – изключете устройството и го включете отново. Обадете се на сервиза, в случай че грешката възникне отново.

**EC-** Установяване на теч в хладилния агент – с новата технология на дисплея ще се появи EC, когато устройството установи теч в хладилния агент, тогава си обадете в сервиза.

## 4.10 Отстраняване на събралата се вода

Има два начина за отстраняване на събралата се вода.

### 4.11 Използвайте кофата

Когато устройството е изключено, ако кофата е пълна, устройството ще издаде звуков сигнал 8 пъти и светлинният индикатор за пълна кофа (Full) ще светне, цифровият дисплей показва P2.

Когато устройството е включено, ако кофата е пълна, компресорът се изключва и вентилаторът се изключва след 30 секунди за изсушаване на водата от кондензатора, след това устройството издава звуков сигнал 8 пъти и светлинният индикатор за пълна кофа (Full) мига, цифровият дисплей показва P2.

Следвайте стъпките по-долу, за да отстраните събралата се водата от кофата:

1. Хванете лявата и дясната дръжка добре, след което издърпайте кофата леко навън.

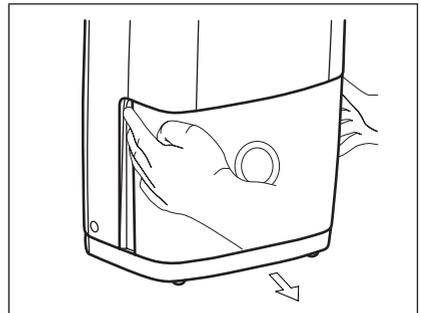

- Дръжте двете страни на кофата с еднаква сила и я издърпайте навън от уреда.

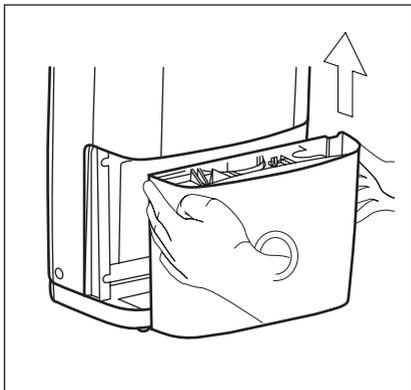

- Изхвърлете водата и заменете кофата. Кофата трябва да е поставена на мястото си и да е здраво стъпила, за да работи обезвлажнителят.

Устройството ще се рестартира, когато кофата е поставена в правилно положение.

- Не поставяйте резервоара на пода, защото дъното на кофата е неравно. В противен случай кофата ще падне и ще причини изсипване на водата.
- При премахване на кофата не докосвайте никакви части вътре в устройството. В противен случай може да повредите продукта.
- Подсигурете внимателното избутване на кофата докрай в устройството. Удрянето на кофата на други места или поставянето ѝ в неподходяща позиция може да направи така, че устройството да не може да работи.
- Исипете водата от кофата. Водата не е питейна и не става за пиене.

## 4.12 Непрекъснато отводняване

Водата може автоматично да се изпразва в отводнителна система на пода, като свържете устройството с маркуч за вода (не е включен).

- Свалете капака от задния отводнителен маркуч.
- Поставете маркуча за източване (ID = 13,5 мм) върху конектора за

източване на уреда. Уверете се, че всички връзки са затегнати и няма течове.

- Насочете маркуча към мястото за оттичане, като се уверите, че няма пречки за оттичане на водата.
- Насочете изхода на маркуча към канала, като се уверите, че крайт на маркуча не е прегънат и е насочен надолу, за да позволява на водата да тече плавно.

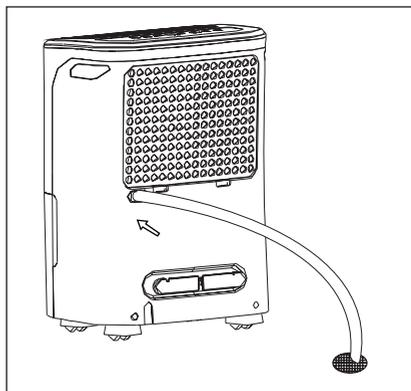

- Проверете уплътнението между маркуча и конектора за оттичане. Ако има малко протичане, сменете уплътнението на маркуча и го затегнете отново.
- Ако не сте избрали режим на продължително оттичане, капачето за източване трябва да се завие добре, за да се избегне изтичане.

## 5. ГРИЖИ И ПОЧИСТВАНЕ

### 5.1 За да почистите филтъра



#### ПРЕДУПРЕЖДЕНИЕ!

Преди почистване на уреда бъдете сигурни, че сте изключили уреда от електрическото захранване.

1. Почистете решетката и кутията
  - Използвайте вода и мек почистващ препарат. Не употребявайте белина или абразиви.
  - Не пръскайте вода директно върху основния уред. Това може да причини токов удар, влошаване на изолацията или ръждясване на устройството.
  - Решетките за всмукване и изхвърляне на въздуха се замърсяват лесно, така че използвайте крайник на прахосмукачка или четка за почистване.
2. Почистете кофата

На всеки няколко седмици почиствайте кофата, за да предотвратите натрупването на мухъл, плесени и бактерии. От време на време пълнете кофата с чиста вода и добавяйте малко слаб почистващ препарат. Разклатете го наоколо в кофата, изпразнете и изплакнете.

**ЗАБЕЛЕЖКА:** Не използвайте миялна машина за измиване на кофата. След почистване кофата трябва да бъде поставена на място и здраво стъпила, за да работи обезвлажнителят.

3. Почистете въздушния филтър  
Въздушният филтър зад предната решетка трябва да се проверява и почиства поне на всеки 30 дни или по-често, ако е необходимо.
- ЗАБЕЛЕЖКА: НЕ ИЗПЛАКВАЙТЕ И НЕ ПОСТАВЯЙТЕ ФИЛТЪРА В АВТОМАТИЧНА МИЯЛНА МАШИНА.**

- a. Хванете ушенцата на филтъра и го издърпайте нагоре, след което го издърпайте навън, както е показано по-долу.

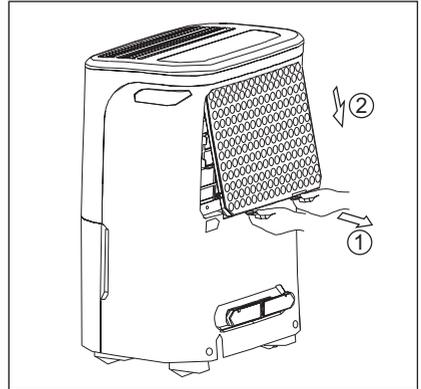

- b. Почистете филтъра с топла сапунена вода. Изплакнете и оставете филтъра да изсъхне, преди да го поставите обратно. Не почиствайте филтъра в миялна машина.
- c. Поставете въздушния филтър в уреда от долу нагоре.

4. Поставете филтъра отново, тогава сложете кофата на място.

**ЗАБЕЛЕЖКА:** Моля, поставете филтъра с лицевата страна навън.



#### ВНИМАНИЕ!

НЕ използвайте обезвлажнителя без филтър, защото мръсотията и мъхът ще го запушат и ще намалят неговата продуктивност.



- Това устройство съдържа фреон R134A с ПГЗ равен на 1430. Тегло на охлаждащото вещество: 0,105/0,12 кг (в зависимост от различните модели).

## 6. КАК ДА ПОСТЪПИТЕ, АКО...

Преди да се обадите на сервиза, разгледайте следния списък. Това може да ви спести време и пари. Този списък

включва обикновени събития, които не са резултат от фабрични дефекти или дефектни материали в уреда.

Събития	Решение
Обезвлажнителят не работи	Щепселът не е вкаран в контакта. Вка-райте плътно щепсела в контакта.
	Предпазителят или мрежовия прекъс-вач са изгорели. Сменете предпазителя с тип бавно стопяем или нулирайте стандартния прекъсвач.
	Нивото на изсушаване, което сте избрали е достигнато. Обезвлажните-лят автоматично се изключва, когато избраното количество на влажност е отстранено от въздуха. Ако жела-ете да отстраните повече влажност, изберете ПРОДЪЛЖИТЕЛЕН режим, като използвате бутона или ключа за влажност. След като обезвлажнителят започне да работи, нулирайте дисплея на желаната настройка.
	Кофата не е поставена правилно. Вж. „Отстраняване на събралата се вода”.
	Водата в кофата е достигнала предва-рително зададеното ниво. Обезвлаж-нителят автоматично се изключва, ако това се случи. Изпразнете кофата и я върнете обратно на мястото ѝ.
	Обезвлажнителят не е включен. Вклю-чете го.
	Лампичката ПЪЛНА КОФА свети. От-странете кофата, изпразнете я и отново я поставете правилно на мястото ѝ.
Обезвлажнителят работи прекалено много	Прозорците или вратите близо до обез-влажнителя са отворени. Затворете ги.
	Зоната, която желае да обезвлажни-те, е прекалено голяма. Консултирайте се с продавача, за да разберете дали е подходящ капацитетът на уреда.
	Въздушният поток към уреда е бло-киран. Решетката може да е мръсна. Използвайте четка от прахосмучачка, за да изчистите решетката. Вж. „Грижи и почистване”. Обезвлажнителят тряб-ва да бъде поставен на място, което не пречи на въздушния поток да достигне до серпентините или предната решет-ка.
	Обезвлажнителят е инсталиран или рестартиран скоро. Колкото по-висока е влажността в стаята, толкова по-дълго ще работи обезвлажнителят.
Обезвлажнителят е в ПРОДЪЛЖИТЕ-ЛЕН режим и ще остане на този режим; използвайте бутона или ключа за влаж-ност, за да зададете по-високо ниво на влажност RH%.	

Събития	Решение
Обезвлажнителят работи, но стаята не е достатъчно суха.	Настройката за важност е много висока. Натиснете бутона ВЛАЖНОСТ или завъртете ключа на по-ниска стойност, или изберете ПРОДЪЛЖИТЕЛЕН за максимално изсушаване.
	Обезвлажнителят е инсталиран или рестартиран скоро. Колкото по-висока е влажността в стаята, толкова по-дълго ще отнеме на уреда да я обезвлажни.
	Обезвлажнителят няма достатъчно място за работа. Въздушният поток на предната решетка е блокиран. Вж. „Изберете място”.
	Стайната температура е прекалено ниска. Уредът няма да работи добре, ако стайната температура е под 5 °C (41 °F). Вж. „Условия на работа”.
	Вижте условията за ОБЕЗВЛАЖНИТЕЛЯТ РАБОТИ ПРЕКАЛЕНО МНОГО.
Появява се скреж по серпентините над кофата.	Обезвлажнителят е включен скоро. Това е нормално, тъй като хладилният агент навлиза през серпентината. Скрежът обикновено изчезва до 60 минути.
Шум от вентилатора.	Стайната температура е прекалено ниска. Всички модели ще работят добре на температура по-голяма от 5 °C (41 °F).
	Въздухът преминава през обезвлажнителя. Това е нормален звук.

## 7. ОПАЗВАНЕ НА ОКОЛНАТА СРЕДА

Рециклирайте материалите със символа . Хвърляйте опаковките в съответните контейнери за рециклирането им. Помогнете за опазването на околната среда и човешкото здраве, както и за рециклирането на отпадъци

от електрически и електронни уреди. Не изхвърляйте уредите, означени със символа , заедно с битовата смет. Върнете уреда в местния пункт за рециклиране или се обърнете към вашата общинска служба.

## Флуориран парников газ

Изтичането на хладилен агент допринася за климатичните промени. Ако хладилен агент с нисък потенциал за глобално затопляне (ПГЗ) бъде изпуснат в атмосферата, ще допринесе по-малко за парниковия ефект, отколкото хладилен агент с висок ПГЗ. Този уред съдържа охлаждаща течност с ПГЗ равен на 1430. Това означава, че ако 1 кг от тази охлаждаща течност бъде изпуснат в атмосферата, въздействието върху

глобалното затопляне ще бъде 1430 пъти по-голямо, отколкото това на 1 кг CO<sub>2</sub> за период от 100 години. Никога не се занимавайте сами с охлаждащата течност или да разглобявате сами продукта, а винаги търсете професионалист. Продуктът или оборудването съдържа флуорирани парникови газове и флуорирани парникови газове се съдържат в херметически затворено оборудване.

Model	EXD16DN3W	EXD20DN3W
Зареждане (kg)	0,105	0,12
Равняващо се на CO <sub>2</sub> (тона)	0,15	0,17



## ΠΕΡΙΕΧΟΜΕΝΑ

1. ΠΛΗΡΟΦΟΡΙΕΣ ΑΣΦΑΛΕΙΑΣ .....	26
2. ΟΔΗΓΙΕΣ ΓΙΑ ΤΗΝ ΑΣΦΑΛΕΙΑ.....	28
3. ΠΡΙΝ ΑΠΟ ΤΗΝ ΠΡΩΤΗ ΧΡΗΣΗ.....	28
4. ΟΔΗΓΙΕΣ ΛΕΙΤΟΥΡΓΙΑΣ .....	29
5. ΦΡΟΝΤΙΔΑ ΚΑΙ ΚΑΘΑΡΙΣΜΑ .....	33
6. ΤΙ ΝΑ ΚΑΝΕΤΕ ΑΝ... .....	34
7. ΠΕΡΙΒΑΛΛΟΝΤΙΚΑ ΘΕΜΑΤΑ .....	36

## ΜΕ ΓΝΩΜΟΝΑ ΤΙΣ ΑΝΑΓΚΕΣ ΣΑΣ

Σας ευχαριστούμε που αγοράσατε μια συσκευή της Electrolux. Έχετε επιλέξει ένα προϊόν το οποίο συνοδεύεται από δεκαετίες επαγγελματικής εμπειρίας και καινοτομίας. Εύχρηστο και κομψό, έχει σχεδιαστεί με γνώμονα τις ανάγκες σας. Επομένως, όποτε το χρησιμοποιείτε, μπορείτε να αισθάνεστε ασφαλείς γνωρίζοντας ότι θα έχετε τέλεια αποτελέσματα κάθε φορά. Καλώς ορίσατε στην Electrolux.

**Επισκεφθείτε την ιστοσελίδα μας για να:**



βρείτε υποδείξεις χρήσης, φυλλάδια, συμβουλές για την επίλυση προβλημάτων, πληροφορίες συντήρησης:  
**[www.electrolux.com](http://www.electrolux.com)**



καταχωρήσετε το προϊόν σας, ώστε να έχετε καλύτερο σέρβις:  
**[www.registerelectrolux.com](http://www.registerelectrolux.com)**



αγοράσετε εξαρτήματα, αναλώσιμα και γνήσια ανταλλακτικά για τη συσκευή σας:  
**[www.electrolux.com/shop](http://www.electrolux.com/shop)**

## ΥΠΟΣΤΗΡΙΞΗ ΠΕΛΑΤΩΝ ΚΑΙ ΣΕΡΒΙΣ

Χρησιμοποιείτε μόνο γνήσια ανταλλακτικά.

Όταν επικοινωνείτε με το Εξουσιοδοτημένο κέντρο σέρβις, βεβαιωθείτε ότι έχετε διαθέσιμα τα ακόλουθα στοιχεία: Μοντέλο, κωδικός προϊόντος (PNC), αριθμός σειράς.

Τα στοιχεία αυτά θα τα βρείτε στην πινακίδα τεχνικών χαρακτηριστικών.

 Προειδοποίηση / Προσοχή - Πληροφορίες ασφαλείας.

 Γενικές πληροφορίες και συμβουλές.

 Πληροφορίες σχετικά με το περιβάλλον.

Υπόκειται σε αλλαγές χωρίς προειδοποίηση.

## 1. ΠΛΗΡΟΦΟΡΙΕΣ ΑΣΦΑΛΕΙΑΣ

Αυτό το ΕΓΧΕΙΡΙΔΙΟ ΧΡΗΣΗΣ παρέχει συγκεκριμένες οδηγίες λειτουργίας για το μοντέλο σας. Χρησιμοποιείτε τον αφυγραντήρα μόνο σύμφωνα με τις οδηγίες που παρέχονται σε αυτό το ΕΓΧΕΙΡΙΔΙΟ ΧΡΗΣΗΣ. Οι οδηγίες αυτές δεν καλύπτουν κάθε πιθανή περίπτωση και κατάσταση που μπορεί να προκύψει. Πρέπει να χρησιμοποιείτε την κοινή λογική και να προσέχετε κατά την εγκατάσταση, τη λειτουργία και τη συντήρηση οποιασδήποτε συσκευής.



### ΠΡΟΕΙΔΟΠΟΙΗΣΗ!

Αποφύγετε τον κίνδυνο πυρκαγιάς ή ηλεκτροπληξίας. Μη χρησιμοποιείτε καλώδιο προέκτασης ή προσαρμογέα. Μην αφαιρέσετε κανέναν πόλο από το καλώδιο τροφοδοσίας.

- Σε καμιά περίπτωση μην κόψετε, αφαιρέσετε ή παρακάμψετε τον πόλο γείωσης.

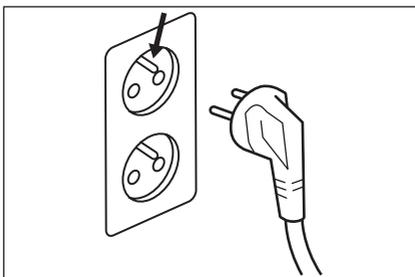

- Μην αποθηκεύετε και μη χρησιμοποιείτε βενζίνη ή άλλους εύφλεκτους ατμούς και υγρά πλησίον αυτής ή άλλης συσκευής. Διαβάζετε τις ετικέτες των προϊόντων σχετικά με την ευφλεκτότητα και άλλες προειδοποιήσεις.
- Απορρίπτετε το νερό από τον κάδο. Το νερό δεν είναι πόσιμο και επομένως δεν μπορείτε να το πιείτε.

### 1.1 Ασφάλεια παιδιών και ευπαθών ατόμων



#### ΠΡΟΕΙΔΟΠΟΙΗΣΗ!

Κίνδυνος ασφυξίας, τραυματισμού ή μόνιμης αναπηρίας.

- Η συσκευή αυτή μπορεί να χρησιμοποιηθεί από παιδιά ηλικίας 8 ετών και άνω και από άτομα με μειωμένες σωματικές, αισθητηριακές ή πνευματικές δυνατότητες ή έλλειψη εμπειρίας και γνώσης, εάν επιβλέπονται ή έχουν λάβει οδηγίες σχετικά με τη χρήση της συσκευής με ασφαλή τρόπο και κατανοούν τους κινδύνους που ενέχονται.
- Μην αφήνετε τα παιδιά να παίζουν με τη συσκευή.
- Τα μικρά παιδιά κάτω των 3 ετών πρέπει να παραμένουν μακριά, εκτός αν επιβλέπονται συνεχώς.
- Φυλάσσετε όλα τα υλικά συσκευασίας μακριά από τα παιδιά.
- Φυλάσσετε όλα τα απορρυπαντικά μακριά από τα παιδιά.
- Κρατάτε τα παιδιά και τα κατοικίδια ζώα μακριά από την πόρτα της συσκευής όταν αυτή είναι ανοιχτή.
- Εάν η συσκευή διαθέτει διάταξη ασφάλειας για τα παιδιά, συνιστάται η ενεργοποίησή της.
- Ο καθαρισμός και η συντήρηση δεν πρέπει να πραγματοποιούνται από παιδιά χωρίς επίβλεψη.

## 1.2 Πληροφορίες σχετικά με την ηλεκτρική παροχή



### **ΠΡΟΕΙΔΟΠΟΙΗΣΗ!**

Αποφύγετε τον κίνδυνο πυρκαγιάς ή ηλεκτροπληξίας.

- Αν δεν είστε σίγουροι ότι η πρίζα είναι σωστά γειωμένη ή προστατευμένη από μια ασφάλεια χρονικής καθυστέρησης ή έναν ασφαλειοδιακόπτη, ζητήστε από έναν πιστοποιημένο ηλεκτρολόγο να εγκαταστήσει μια κατάλληλη πρίζα σύμφωνα με τον Εθνικό Κανονισμό Εσωτερικών Ηλεκτρικών Εγκαταστάσεων και τους ισχύοντες τοπικούς κανονισμούς και διατάξεις. Μη χρησιμοποιείτε καλώδιο προέκτασης ή προσαρμογέα.
- Ποτέ μην αποσυνδέετε τον αφυγραντήρα από την πρίζα τραβώντας το καλώδιο τροφοδοσίας. Πάντα να πιάνετε καλά το φισ και να το τραβάτε να βγει από την πρίζα.
- Μη συνθλίβετε, κάμπτετε ή δένετε σε κόμπο το καλώδιο τροφοδοσίας.

## 2. ΟΔΗΓΙΕΣ ΓΙΑ ΤΗΝ ΑΣΦΑΛΕΙΑ

### 2.1 Προφυλάξεις ασφαλείας



#### ΠΡΟΣΟΧΗ!

Αποφυγή σοβαρού τραυματισμού ή θανάτου

- Ο αφυγραντήρας αυτός δεν περιλαμβάνει εξαρτήματα που συντηρούνται από το χρήστη. Επικοινωνείτε πάντα με έναν εξουσιοδοτημένο τεχνικό σέρβις της Electrolux για επισκευές.
- Μην εισάγετε ή τοποθετείτε τα δάκτυλά σας ή αντικείμενα στην περιοχή εκροής αέρα ή στην μπροστινή γρίλια της μονάδας.
- Μην ενεργοποιείτε ή απενεργοποιείτε τον αφυγραντήρα αποσυνδέοντας το καλώδιο τροφοδοσίας ή κλείνοντας την τροφοδοσία από τον ηλεκτρικό πίνακα.
- Μην κόβετε ή φθείρετε το καλώδιο τροφοδοσίας.
- Αν το καλώδιο τροφοδοσίας έχει υποστεί φθορές, πρέπει να αντικατασταθεί μόνο από εξουσιοδοτημένο τεχνικό σέρβις της Electrolux.
- Σε περίπτωση δυσλειτουργίας (σπινθήρες, μυρωδιά καμένου, κ.λπ.), σταματήστε αμέσως τη λειτουργία, αποσυνδέστε το καλώδιο τροφοδοσίας και καλέστε έναν εξουσιοδοτημένο τεχνικό σέρβις της Electrolux.
- Μην χρησιμοποιείτε τον αφυγραντήρα με βρεγμένα χέρια.

- Μην τραβάτε το καλώδιο τροφοδοσίας.
- Μην πίνετε το νερό από τον αφυγραντήρα.



#### ΠΡΟΣΟΧΗ!

Αποφυγή τραυματισμού ή βλάβης στη μονάδα ή άλλων υλικών ζημιών

- Μην κατευθύνετε τη ροή του αέρα σε τζακία ή άλλες πηγές θερμότητας καθώς μπορεί να προκληθεί φούντωμα της φωτιάς.
- Μη σκαφαλώνετε πάνω στη μονάδα και μην τοποθετείτε αντικείμενα πάνω της.
- Μην κρεμάτε αντικείμενα από τη μονάδα.
- Μην τοποθετείτε δοχεία με υγρά επάνω στη μονάδα.
- Απενεργοποιείτε τον αφυγραντήρα από την παροχή τροφοδοσίας όταν δεν θα χρησιμοποιηθεί για μεγάλο χρονικό διάστημα.
- Χρησιμοποιείτε τη μονάδα με το φίλτρο αέρα τοποθετημένο.
- Μη φράζετε ή καλύπτετε τη γρίλια εισόδου, την περιοχή εκροής και τις διόδους εξόδου.
- Φροντίστε τυχόν ηλεκτρικός/ηλεκτρονικός εξοπλισμός να βρίσκεται ένα μέτρο μακριά από τη μονάδα.
- Μην χρησιμοποιείτε ή αποθηκεύετε εύφλεκτα αέρια κοντά στη μονάδα.

## 3. ΠΡΙΝ ΑΠΟ ΤΗΝ ΠΡΩΤΗ ΧΡΗΣΗ

### 3.1 Επιλογή θέσης

#### Σημαντικό

1. Ο αφυγραντήρας πρέπει να λειτουργεί σε κλειστό χώρο για να είναι πιο αποτελεσματικός. Κλείστε όλες τις πόρτες, τα παράθυρα και άλλα ανοίγματα του δωματίου προς τα έξω. Η αποτελεσματικότητα του αφυγραντήρα εξαρτάται από την ταχύτητα με την οποία ο αέρας με υγρασία εισέρχεται στο δωμάτιο.
2. Τοποθετήστε τον αφυγραντήρα σε θέση που δεν περιορίζει την είσοδο του αέρα από το μπροστινό μέρος της μονάδας.

3. Ένας αφυγραντήρας που λειτουργεί σε ένα υπόγειο θα στεγνώσει ελάχιστα ή και καθόλου μια παρακείμενη κλειστή περιοχή αποθήκευσης, όπως μια ντουλάπα, εκτός αν υπάρχει επαρκής κυκλοφορία του αέρα μέσα και έξω από την περιοχή. Ενδέχεται να απαιτείται η εγκατάσταση ενός δεύτερου αφυγραντήρα στην κλειστή περιοχή για να στεγνώσει ικανοποιητικά.
4. Ο αφυγραντήρας πρέπει να τοποθετηθεί σε επίπεδο δάπεδο που θα αντέχει το βάρος του με γεμάτο τον κάδο νερού.

5. Πρέπει να υπάρχει ελεύθερος χώρος τουλάχιστον 30 εκατοστών (12 ιντσών) γύρω από τον αφυγραντήρα.

### 3.2 Πώς λειτουργεί

Όταν ξεκινάει η μονάδα, ο ανεμιστήρας αρχίζει να τραβάει τον αέρα με την υγρασία πάνω από τα πηνία αφύγρανσης. Τα πηνία συμπυκνώνουν ή τραβούν την υγρασία από τον αέρα και ο αέρας εκρέει στο δωμάτιο ως στεγνός, ζεστός αέρας. Η υγρασία που αφαιρείται από τον αέρα συλλέγεται σε έναν κάδο στο μπροστινό μέρος του αφυγραντήρα. Η μονάδα έχει σχεδιαστεί

να λειτουργεί σε θερμοκρασία μεταξύ 5 °C (41 °F) και 35 °C (96 °F). Η μονάδα δεν λειτουργεί σωστά αν η θερμοκρασία βρίσκεται εκτός αυτού του εύρους, ή η απόδοση της μονάδας μειώνεται σημαντικά. Το κύκλωμα του «συμπιεστή» διαθέτει ένα σύστημα αυτόματης έναρξης με χρονική καθυστέρηση 3 λεπτών αν η μονάδα απενεργοποιηθεί και ενεργοποιηθεί πολύ σύντομα. Αυτό εμποδίζει την υπερθέρμανση του συμπιεστή και την πιθανή ενεργοποίηση του ασφαλειοδιακόπτη. Βεβαιωθείτε ότι το δοχείο έχει τοποθετηθεί σωστά, διαφορετικά η μονάδα δεν ενεργοποιείται.

## 4. ΟΔΗΓΙΕΣ ΛΕΙΤΟΥΡΓΙΑΣ

### 4.1 Σύνδεση της μονάδας στο ρεύμα

Αφήστε τη μονάδα να έρθει σε θερμοκρασία δωματίου πριν τη χρησιμοποιήσετε. Η μονάδα πρέπει να βρίσκεται σε όρθια θέση για μία ώρα πριν από τη λειτουργία. Για να ξεκινήσετε τη λειτουργία του αφυγραντήρα, ακολουθήστε τα παρακάτω βήματα:

1. Συνδέστε το καλώδιο τροφοδοσίας σε μια κατάλληλα γειωμένη πρίζα 220-240V AC.
2. Αν η λυχνία BUCKET FULL είναι αναμμένη, αφαιρέστε τον κάδο και τοποθετήστε τον πάλι για να γίνει επαναφορά του διακόπτη στάθμης.



### 4.2 Χρήση της Συνεχούς λειτουργίας

1. Πιέστε το κουμπί ON/OFF.
2. Πιέστε το κουμπί Option μέχρι να ανάψει η ενδεικτική λυχνία Cont.

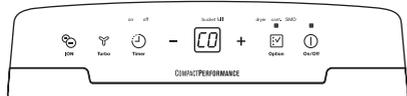

### 4.3 Ρύθμιση της επιθυμητής υγρασίας

Μετά από μερικές ημέρες όταν η σχετική υγρασία έχει μειωθεί, πατήστε τα κουμπιά HUMIDITY — ή + για να επιλέξετε μια τιμή μεταξύ 35% και 85%, ώστε το δωμάτιο να διατηρεί μια ανεκτή υγρασία. Πατώντας τα κουμπιά — ή + αλλάζει η επιλογή της υγρασίας ανά 5%. Αφού ρυθμίσετε την επιθυμητή υγρασία, η ένδειξη εμφανίζει την πραγματική υγρασία του δωματίου.

### 4.4 Αλλαγή της ταχύτητας ανεμιστήρα

Για να αλλάξετε την ταχύτητα του ανεμιστήρα σε HIGH ή LOW, χρησιμοποιήστε το κουμπί Turbo . Στην υψηλή ταχύτητα ανεμιστήρα, η ενδεικτική λυχνία πάνω από το κουμπί Turbo θα ανάψει. Μια υψηλότερη ταχύτητα ανεμιστήρα θα έχει ως αποτέλεσμα την ταχύτερη απομάκρυνση της υγρασίας.

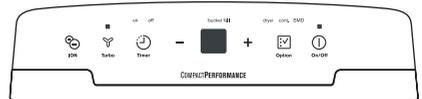

### 4.5 Λειτουργία ION

Πατήστε το κουμπί Ion  για να ενεργοποιήσετε τον ιονιστή. Με τον ιονισμό, δημιουργούνται

αυτόματα ανιόντα αέρα. Τα ανιόντα εξουδετερώνουν χημικούς ατμούς και σωματίδια σκόνης που μεταφέρονται με τον αέρα. Όταν ενεργοποιείται η λειτουργία ιονισμού, ανάβει η αντίστοιχη λυχνία πάνω από το κουμπί Ion (ιονισμός). Πιέστε το κουμπί Ion ξανά για διακοπή της λειτουργίας.

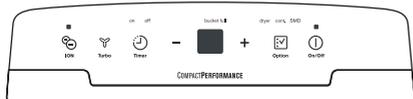

## 4.6 Λειτουργία SMD

Στην έξυπνη λειτουργία αφύγρανσης, η μονάδα ελέγχει αυτόματα την υγρασία του δωματίου και την προσαρμόζει ώστε να είναι μεταξύ 45% έως 55% ανάλογα με τη θερμοκρασία του δωματίου. Η λειτουργία ρύθμισης της υγρασίας δεν θα λειτουργεί. Για να ενεργοποιήσετε τη λειτουργία SMD, πατήστε το κουμπί Option [SMD], έως ότου ανάψει η ενδεικτική λυχνία SMD.

Κατά τη λειτουργία SMD, η μονάδα ελέγχει αυτόματα την υγρασία και δεν χρειάζεται να αλλάξετε χειροκίνητα τη ρύθμιση υγρασίας.



## 4.7 Λειτουργία Dryer

Στη λειτουργία στεγνώματος, η μονάδα μπορεί να έχει τη μέγιστη απόδοση αφύγρανσης. Η ταχύτητα ανεμιστήρα είναι ρυθμισμένη στην υψηλή ταχύτητα. Η μονάδα ελέγχει αυτόματα το επίπεδο της υγρασίας με βάση την τρέχουσα υγρασία του χώρου. Η μονάδα βγαίνει από τη λειτουργία στεγνώματος, όταν περάσουν 10 ώρες συνεχούς λειτουργίας.

Για να ενεργοποιήσετε τη λειτουργία στεγνώματος, πατήστε το κουμπί Option [Dryer] έως ότου ανάψει η ενδεικτική λυχνία Dryer.

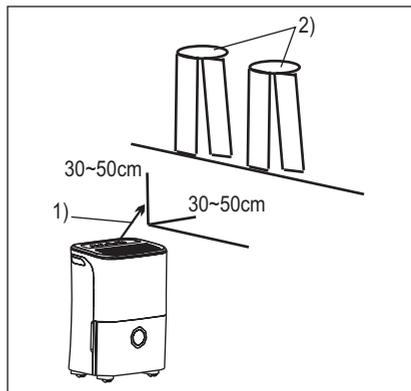

- 1) Κατεύθυνση ροής αέρα,
- 2) Βρεγμένα ρούχα.

### ΣΗΜΕΙΩΣΗ:

- Χρησιμοποιήστε τη λειτουργία στεγνώματος μόνο σε κλειστό χώρο και μην ανοίγετε την πόρτα ή τα παράθυρα.
- Για την καλύτερη δυνατή αφύγρανση, αφαιρέστε την υγρασία από τα βρεγμένα ρούχα.
- Βεβαιωθείτε ότι η κατεύθυνση της ροής αέρα θα είναι προς τα βρεγμένα ρούχα, όπως φαίνεται στην εικόνα.
- Στα χοντρά και βαριά βρεγμένα ρούχα, ενδέχεται να μην έχετε τα καλύτερα αποτελέσματα αφύγρανσης.



### ΠΡΟΣΟΧΗ!

- Μην καλύπτετε με ρούχα την έξοδο αέρα της μονάδας. Υπάρχει κίνδυνος υπερθέρμανσης, πυρκαγιάς ή βλάβης της μονάδας.
- Μην τοποθετείτε τα βρεγμένα ρούχα επάνω στη μονάδα και μην αφήνετε να πέφτει νερό μέσα στη μονάδα. Μπορεί να προκληθεί ηλεκτροπληξία, διακοπή ρεύματος ή βλάβη της μονάδας.

## 4.8 Χρήση της λειτουργίας χρονοδιακοπής

Με τη λειτουργία TIMER μπορείτε να καθυστερήσετε είτε την ενεργοποίηση είτε την απενεργοποίηση της μονάδας από 0,5 έως 24 ώρες.

Όταν η μονάδα είναι ενεργοποιημένη, πατήστε αρχικά το κουμπί Timer (☺). Η ενδεικτική λυχνία Timer Off ανάβει. Δείχνει ότι ξεκινά το πρόγραμμα Auto Stop (Αυτόματη διακοπή). Πατήστε το ξανά. Η ενδεικτική λυχνία Time ON ανάβει. Δείχνει ότι ξεκινά το πρόγραμμα Auto Start (Αυτόματη έναρξη).

Πατήστε παρατεταμένα **+** ή **-** για να αλλάξετε τον αυτόματο χρόνο ανά 0,5 ώρα, έως τις 10 ώρες, και στη συνέχεια ανά 1 ώρα έως τις 24 ώρες. Το σύστημα ελέγχου θα μετρήσει αντίστροφα το χρόνο που απομένει έως ότου η μονάδα να ενεργοποιηθεί. Ο επιλεγμένος χρόνος θα καταχωρηθεί σε 5 δευτερόλεπτα και κατόπιν το σύστημα θα εμφανίσει ξανά την προηγούμενη ρύθμιση υγρασίας. Όταν ρυθμίσετε τους χρόνους Auto start (Αυτόματη έναρξη) και Auto stop (Αυτόματη διακοπή), στο ίδιο πρόγραμμα, η ενδεικτική λυχνία TIMER ON OFF θα ανάψει, υποδεικνύοντας ότι οι χρόνοι ON και OFF προγραμματίστηκαν.

Αν επιλέξετε ON ή OFF για τη μονάδα ανά πάσα στιγμή ή προσαρμόσετε τη ρύθμιση χρονοδιακόπτη σε 0,0, η λειτουργία Auto Start/Stop (Αυτόματη έναρξη/Αυτόματη διακοπή) θα ακυρωθεί. Επίσης, όταν στην ένδειξη LED εμφανίζεται ο κωδικός P2, η λειτουργία Auto Start/Stop (Αυτόματη έναρξη/Αυτόματη διακοπή) θα ακυρωθεί.

#### ΣΗΜΕΙΩΣΗ:

- Πριν μεταβείτε στη ρύθμιση TIMER, βεβαιωθείτε ότι η μονάδα τροφοδοτείται με ρεύμα.
- Πριν μεταβείτε στη ρύθμιση TIMER, φροντίστε να ρυθμίσετε πρώτα την επιθυμητή υγρασία στο δωμάτιο πατώντας HUMIDITY ή τα κουμπιά + ή -.

## 4.9 Κωδικοί βλαβών

**AS-** Σφάλμα αισθητήρα υγρασίας – Βγάλτε τη μονάδα από την πρίζα και συνδέστε την ξανά. Εάν το σφάλμα επιμένει, καλέστε για σέρβις.

**ES-** Σφάλμα αισθητήρα θερμοκρασίας – Βγάλτε τη μονάδα από την πρίζα και συνδέστε την ξανά. Εάν το σφάλμα επιμένει, καλέστε για σέρβις.

**P1-** Η μονάδα βρίσκεται σε λειτουργία

απόψυξης – Δώστε λίγο χρόνο στη μονάδα να κάνει αυτόματα απόψυξη. Μετά την απόψυξη της μονάδας, δεν θα εμφανίζεται πλέον το μήνυμα προστασίας.

**P2-** Ο κάδος είναι γεμάτος ή δεν βρίσκεται στη σωστή θέση – Αδειάστε τον κάδο και τοποθετήστε τον ξανά στη σωστή θέση.

**E3-** Δυσλειτουργία μονάδας – Βγάλτε τη μονάδα από την πρίζα και συνδέστε την ξανά. Εάν το σφάλμα επιμένει, καλέστε για σέρβις.

**EC-** Ανίχνευση διαρροής ψυκτικού – Με αυτήν τη νέα τεχνολογία, μόλις η μονάδα ανιχνεύσει διαρροή ψυκτικού, θα εμφανιστεί η ένδειξη EC. Καλέστε για σέρβις.

## 4.10 Απομάκρυνση του νερού που έχει συγκεντρωθεί

Υπάρχουν δυο τρόποι για να απομακρύνετε το νερό που έχει συγκεντρωθεί.

### 4.11 Χρησιμοποιήστε τον κάδο

Αν η μονάδα είναι απενεργοποιημένη και ο κάδος γεμίσει, θα ακουστούν 8 ηχητικά σήματα και η ενδεικτική λυχνία που υποδεικνύει ότι ο κάδος γέμισε θα αναβοσβήσει. Στην ψηφιακή οθόνη, θα εμφανιστεί το μήνυμα P2.

Αν η μονάδα είναι ενεργοποιημένη και ο κάδος γεμίσει, ο συμπιεστής θα απενεργοποιηθεί. Επίσης, μετά από 30 δευτερόλεπτα, ο ανεμιστήρας απενεργοποιείται, για να στεγνώσει το νερό από το συμπιεστή. Κατόπιν, θα ακουστούν 8 ηχητικά σήματα από τη μονάδα και η ενδεικτική λυχνία που υποδεικνύει ότι ο κάδος γέμισε θα αναβοσβήσει. Στην ψηφιακή οθόνη, θα εμφανιστεί το μήνυμα P2. Ακολουθήστε τα παρακάτω βήματα για να απομακρύνετε το νερό που συγκεντρώθηκε στον κάδο:

1. Κρατήστε προσεκτικά τον κάδο από τη δεξιά και αριστερή του άκρη και τραβήξτε τον προς τα έξω.

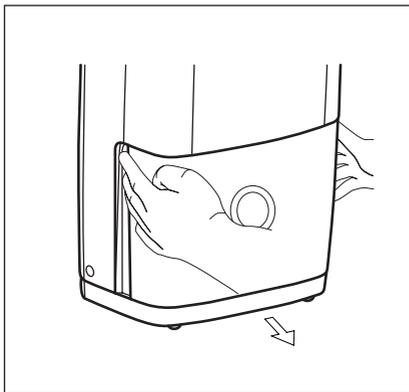

2. Κρατήστε και τις δύο άκρες του κάδο με την ίδια δύναμη και αφαιρέστε τον από τη μονάδα.

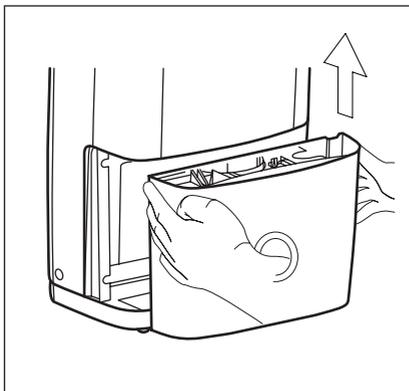

3. Απορρίψτε το νερό και τοποθετήστε ξανά τον κάδο. Ο κάδος θα πρέπει να βρίσκεται στην κατάλληλη θέση και να έχει ασφαλίσει σωστά, ώστε να μπορεί να λειτουργήσει ξανά ο αφυγραντήρας.

Μόλις στερεώσετε τον κάδο στην κατάλληλη θέση, η μονάδα θα αρχίσει πάλι να λειτουργεί.

- Μην τοποθετείτε το δοχείο στο πάτωμα γιατί το κάτω μέρος του έχει ανομοιόμορφο σχήμα. Διαφορετικά, ο κάδος μπορεί να πέσει και να χυθεί το νερό.
- Όταν αφαιρείτε τον κάδο, μην αγγίζετε τα μέρη στο εσωτερικό της μονάδας. Υπάρχει κίνδυνος βλάβης του προϊόντος.
- Φροντίστε να σπρώξετε με προσοχή τον κάδο μέσα στη μονάδα. Αν χτυπήσετε τον κάδο πάνω σε κάποιο εξάρτημα ή δεν τον σπρώξετε προσεκτικά μπορεί να προκληθεί βλάβη στη μονάδα.

- Απορρίψτε το νερό από τον κάδο. Το νερό δεν είναι πόσιμο και επομένως δεν μπορείτε να το πιείτε.

## 4.12 Συνεχής αποστράγγιση

Αν τοποθετήσετε στη μονάδα ένα λάστιχο νερού (δεν περιλαμβάνεται), είναι δυνατή η αυτόματη αποστράγγιση του νερού σε κάποιο λούκι.

1. Σπρώξτε το κάλυμμα προς τα κάτω από την πίσω έξοδο του λάστιχου αποστράγγισης.
2. Τοποθετήστε ένα λάστιχο αποστράγγισης (ID = 13,5 mm) στο σύνδεσμο αποστράγγισης της μονάδας. Βεβαιωθείτε ότι το λάστιχο είναι στερεωμένο γερά ώστε να μην υπάρξουν διαρροές.
3. Κατευθύνετε το λάστιχο προς την αποχέτευση, φροντίζοντας να μην έχει τσακίσει σε κάποιο σημείο και εμποδίζεται η ροή του νερού.
4. Τοποθετήστε το άκρο του λάστιχου στο λούκι και βεβαιωθείτε ότι το άκρο του λάστιχου είναι σε επίπεδη θέση ή στραμμένο προς τα κάτω ώστε το νερό να ρέει εύκολα.

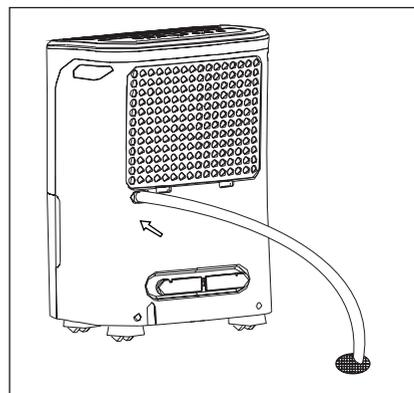

- Ελέγξτε τη ροδέλα στεγανοποίησης μεταξύ του λάστιχου και του συνδέσμου αποστράγγισης. Αν υπάρχει κάποια μικρή διαρροή, αντικαταστήστε τη ροδέλα στεγανοποίησης του λάστιχου και βιδώστε πάλι το λάστιχο.
- Αν δεν επιλεγεί η λειτουργία συνεχούς αποστράγγισης, το καπάκι αποστράγγισης πρέπει να είναι καλά βιδωμένο, ώστε να αποφευχθεί τυχόν διαρροή.



## 5. ΦΡΟΝΤΙΔΑ ΚΑΙ ΚΑΘΑΡΙΣΜΑ

### 5.1 Καθαρισμός φίλτρου



#### ΠΡΟΕΙΔΟΠΟΙΗΣΗ!

Προτού καθαρίσετε τη μονάδα, αποσυνδέστε την από το ρεύμα.

- Καθαρίστε τη γρίλια αερισμού και τη θύρα
  - Χρησιμοποιήστε νερό και ένα ήπιο απορρυπαντικό. Μην χρησιμοποιείτε λευκαντικό ή άλλα λειαντικά.
  - Μην ρίχνετε νερό απευθείας πάνω στην κύρια μονάδα. Διαφορετικά, υπάρχει κίνδυνος ηλεκτροπληξίας, καταστροφής της μόνωσης ή δημιουργίας σκουριάς στη μονάδα.
  - Οι γρίλιες εισόδου και εξόδου του αέρα βρωμίζουν εύκολα, γι' αυτό χρησιμοποιήστε ένα εξάρτημα ή τη βούρτσα της ηλεκτρικής σκούπας για να τις καθαρίσετε.

#### 2. Καθαρίστε τον κάδο

Για να αποφύγετε την ανάπτυξη μούχλας, μυκήτων και βακτηρίων, καθαρίζετε τον κάδο κάθε λίγες εβδομάδες. Γεμίστε ένα μέρος του κάδου με καθαρό νερό και προσθέστε ένα ήπιο απορρυπαντικό. Ανακατέψτε το μέσα στον κάδο, αδειάστε τον και ξεπλύνετε τον.

**ΣΗΜΕΙΩΣΗ:** Μην χρησιμοποιήσετε το πλυντήριο πιάτων για τον καθαρισμό του κάδου. Μετά το καθάρισμα, τοποθετήστε ξανά τον κάδο στη σωστή θέση, ώστε να είναι δυνατή η λειτουργία του αφυγραντήρα.

#### 3. Καθαρίστε το φίλτρο αέρα

Θα πρέπει να ελέγχετε και να καθαρίζετε το φίλτρο αέρα πίσω από την μπροστινή γρίλια τουλάχιστον κάθε 30 ημέρες, αν χρειάζεται.

**ΣΗΜΕΙΩΣΗ: ΜΗΝ ΞΕΒΓΑΖΕΤΕ Ή ΤΟΠΟΘΕΤΕΙΤΕ ΤΟ ΦΙΛΤΡΟ ΣΕ ΑΥΤΟΜΑΤΟ ΠΛΥΝΤΗΡΙΟ ΠΙΑΤΩΝ.**

- Κρατήστε το φίλτρο από την προεξοχή του και τραβήξτε το προς τα έξω και προς τα πάνω. Στη συνέχεια, αφαιρέστε το όπως φαίνεται παρακάτω.

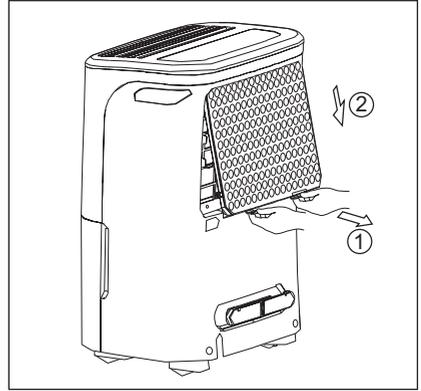

- Καθαρίστε το φίλτρο με ζεστό νερό και σαπούνι. Ξεπλύνετε το φίλτρο και αφήστε το να στεγνώσει πριν το τοποθετήσετε ξανά. Μην πλύνετε το φίλτρο σε πλυντήριο πιάτων.

- Τοποθετήστε το φίλτρο αέρα στη μονάδα με κατεύθυνση από την κάτω πλευρά προς την επάνω.

- Τοποθετήστε το φίλτρο στη θέση του και στη συνέχεια τοποθετήστε τον κάδο.

**ΣΗΜΕΙΩΣΗ:** Τοποθετήστε το φίλτρο με την μπροστινή πλευρά προς τα έξω.



#### ΠΡΟΣΟΧΗ!

ΜΗΝ χρησιμοποιείτε τον αφυγραντήρα χωρίς φίλτρο επειδή η σκόνη και τα χνούδια μπορεί να φράξουν τη μονάδα και να μειώσουν την απόδοσή της.



- Αυτή η μονάδα περιέχει ψυκτικό υγρό R134A με δυναμικό θέρμανσης του πλανήτη (GWP) ίσο με 1430. Βάρος ψυκτικού υγρού: 0,105/0,12 KG (ανάλογα με το μοντέλο).

## 6. ΤΙ ΝΑ ΚΑΝΕΤΕ ΑΝ...

Πριν καλέσετε για σέρβις, διαβάστε αυτή τη λίστα. Μπορεί να εξοικονομήσετε χρόνο και χρήμα. Η λίστα αυτή

περιλαμβάνει τα πιο κοινά περιστατικά που δεν οφείλονται σε ελαττωματική εργασία ή υλικά για αυτή τη συσκευή.

Πρόβλημα	Επίλυση
Ο αφυγραντήρας δεν λειτουργεί	Το φως στον τοίχο έχει αποσυνδεθεί. Σπρώξτε δυνατά το φως στην πρίζα τοίχου.
	Έχει καεί η ασφάλεια στον οικιακό ηλεκτρικό πίνακα ή έχει πέσει ο ασφαλειοδιακόπτης. Αντικαταστήστε την ασφάλεια με μια ασφάλεια χρονικής καθυστέρησης ή σηκώστε τον ασφαλειοδιακόπτη.
	Έχει επιτευχθεί το επίπεδο αφύγρανσης που επιλέξατε. Ο αφυγραντήρας απενεργοποιείται αυτόματα όταν η επιλεγμένη ποσότητα υγρασίας έχει αφαιρεθεί από τον αέρα. Αν θέλετε να αφαιρέσετε περισσότερη υγρασία, επιλέξτε τη ΣΥΝΕΧΗ λειτουργία χρησιμοποιώντας το κουμπί ή το διακόπτη υγρασίας. Αφού ξεκινήσει ο αφυγραντήρας, επαναφέρετε το κουμπί στην επιθυμητή ρύθμιση.
	Ο κάδος δεν έχει τοποθετηθεί σωστά. Δείτε την ενότητα «Απομάκρυνση του νερού που έχει συγκεντρωθεί».
	Το νερό στον κάδο έχει φτάσει στο προκαθορισμένο επίπεδο. Όταν συμβεί αυτό, ο αφυγραντήρας απενεργοποιείται αυτόματα. Αδειάστε τον κάδο και τοποθετήστε τον πάλι στη θέση του.
	Ο αφυγραντήρας δεν είναι ενεργοποιημένος. Ενεργοποιήστε τη μονάδα.
	Η λυχνία BUCKET FULL έχει ανάψει. Αφαιρέστε τον κάδο, αδειάστε το νερό και τοποθετήστε τον πάλι σωστά.

Πρόβλημα	Επίλυση
Ο αφυγραντήρας υπερλειειτουργεί	<p>Τα παράθυρα ή οι πόρτες κοντά στον αφυγραντήρα είναι ανοιχτά προς τον εξωτερικό χώρο. Κλείστε όλα τα παράθυρα ή τις πόρτες προς τον εξωτερικό χώρο.</p> <p>Η περιοχή που θέλετε να αφυγρανθεί είναι πολύ μεγάλη. Επικοινωνήστε με τον αντιπρόσωπο για να δείτε αν επαρκεί η ικανότητα της μονάδας.</p> <p>Η ροή του αέρα μέσα από τον αφυγραντήρα είναι φραγμένη. Η γρίλια μπορεί να είναι βρώμικη. Χρησιμοποιήστε το εξάρτημα βούρτσας της ηλεκτρικής σκούπας για να καθαρίσετε τη γρίλια. Δείτε την ενότητα «Φροντίδα και καθάρισμα». Ο αφυγραντήρας πρέπει να τοποθετηθεί σε χώρο που δεν περιορίζει τη ροή του αέρα στο πίσω πηνίο ή την έξοδο του από τη μπροστινή γρίλια.</p> <p>Ο αφυγραντήρας έχει εγκατασταθεί ή επανεκκινηθεί πρόσφατα. Όσο πιο υψηλή είναι η υγρασία στο δωμάτιο, τόσο μεγαλύτερο διάστημα λειτουργεί ο αφυγραντήρας.</p> <p>Ο αφυγραντήρας βρίσκεται σε λειτουργία CONTINUOUS και παραμένει σε αυτή την λειτουργία. Χρησιμοποιήστε το κουμπί ή το διακόπτη υγρασίας για να ρυθμίσετε ένα υψηλότερο επίπεδο σχετικής υγρασίας (RH%).</p>
Ο αφυγραντήρας λειτουργεί, αλλά το δωμάτιο δεν είναι αρκετά στεγνό.	<p>Η ρύθμιση της υγρασίας είναι πολύ υψηλή. Πατήστε το κουμπί HUMIDITY ή περιστρέψτε το διακόπτη σε χαμηλότερη ρύθμιση ή επιλέξτε τη λειτουργία CONTINUOUS για τη μέγιστη αφύγρανση.</p> <p>Ο αφυγραντήρας έχει εγκατασταθεί ή επανεκκινηθεί πρόσφατα. Όσο πιο υψηλή είναι η υγρασία στον αέρα του δωματίου, τόσο μεγαλύτερο διάστημα απαιτείται για να αφυγρανθεί ο αέρας του δωματίου.</p> <p>Ο αφυγραντήρας δεν έχει επαρκή ελεύθερο χώρο γύρω του για να λειτουργήσει. Η ροή αέρα προς την μπροστινή γρίλια είναι φραγμένη. Δείτε την ενότητα «Επιλογή θέσης».</p> <p>Η θερμοκρασία του δωματίου είναι πολύ χαμηλή. Η μονάδα δεν λειτουργεί ικανοποιητικά αν η θερμοκρασία του δωματίου είναι κάτω από 5 °C (41 °F). Δείτε την ενότητα «Συνθήκες λειτουργίας».</p> <p>Ανατρέξτε στις απίες στην παράγραφο «Ο ΑΦΥΓΡΑΝΤΗΡΑΣ ΥΠΕΡΛΕΙΤΟΥΡΓΕΙ».</p>

Πρόβλημα	Επίλυση
Εμφανίζεται πάγος στα πηνία πάνω από τον κάδο.	Ο αφυγραντήρας έχει ενεργοποιηθεί πρόσφατα. Αυτό είναι φυσιολογικό καθώς το ψυκτικό υγρό κυκλοφορεί μέσα στο πηνίο. Ο πάγος συνήθως εξαφανίζεται εντός 60 λεπτών.
Θόρυβος ανεμιστήρα.	<p>Η θερμοκρασία του δωματίου είναι πολύ χαμηλή. Όλα τα μοντέλα λειτουργούν ικανοποιητικά σε θερμοκρασίες μεγαλύτερες των 5 °C (41 °F).</p> <p>Ο αέρας κυκλοφορεί μέσα από τον αφυγραντήρα. Αυτός ο θόρυβος είναι φυσιολογικός.</p>

## 7. ΠΕΡΙΒΑΛΛΟΝΤΙΚΑ ΘΕΜΑΤΑ

Ανακυκλώστε τα υλικά που φέρουν το σύμβολο . Τοποθετήστε τα υλικά συσκευασίας σε κατάλληλα δοχεία για ανακύκλωση. Συμβάλλετε στην προστασία του περιβάλλοντος και της ανθρώπινης υγείας ανακυκλώνοντας τις άχρηστες ηλεκτρικές και ηλεκτρονικές

### Φθοριούχα αέρια θερμοκηπίου

Η διαρροή ψυκτικού υγρού συμβάλλει στην αλλαγή του παγκόσμιου κλίματος. Ένα ψυκτικό υγρό με χαμηλότερο δυναμικό πλανητικής υπερθέρμανσης (ΔΠΥ) θα συνέβαλε σε μικρότερο βαθμό στην πλανητική υπερθέρμανση παρά ένα ψυκτικό με υψηλότερο δυναμικό πλανητικής υπερθέρμανσης (ΔΠΥ), εάν αυτό διέρρευε στην ατμόσφαιρα. Η συγκεκριμένη συσκευή περιέχει ένα αντιψυκτικό υγρό με ΔΠΥ ίσο με 1430. Αυτό σημαίνει ότι, εάν 1 κιλό αυτού του αντιψυκτικού υγρού διέρρευε στην ατμόσφαιρα, ο αντίκτυπος στην

συσκευές. Μην απορρίπτετε συσκευές που φέρουν το σύμβολο  μαζί με τα οικιακά απορρίμματα. Επιστρέψτε το προϊόν στην τοπική σας μονάδα ανακύκλωσης ή επικοινωνήστε με τη δημοτική αρχή.

πλανητική υπερθέρμανση θα ήταν κατά 1430 φορές δραστικότερος από ό,τι 1 κιλό διοξειδίου του άνθρακα στη διάρκεια μιας περιόδου 100 ετών. Μην αποπειραθείτε ποτέ να μπλακείτε οι ίδιοι στο κύκλωμα του αντιψυκτικού υγρού ή να αποσυναρμολογήσετε οι ίδιοι το προϊόν και πάντα να ζητάτε τη βοήθεια ενός επαγγελματία. Το προϊόν ή ο εξοπλισμός περιέχουν φθοριούχα αέρια θερμοκηπίου και τα φθοριούχα αέρια θερμοκηπίου περιέχονται σε ερμητικά σφραγισμένο εξοπλισμό.

Μοντέλο	EXD16DN3W	EXD20DN3W
Φορτίο (kg)	0,105	0,12
Ισοδύναμο με CO <sub>2</sub> (τόνοι)	0,15	0,17

# CUPRINS

1. INFORMAȚII PRIVIND SIGURANȚA.....	38
2. INSTRUCȚIUNE PRIVIND SIGURANȚA.....	39
3. ÎNAINTE DE PRIMA UTILIZARE .....	40
4. INSTRUCȚIUNI DE UTILIZARE .....	41
5. ÎNGRIJIREA ȘI CURĂȚAREA .....	44
6. CE TREBUIE FĂCUT DACĂ... .....	45
7. PROTEJAREA MEDIULUI ÎNCONJURĂTOR .....	47

## NE GÂNDIM LA DUMNEAVOASTRĂ

Vă mulțumim pentru că ați achiziționat un aparat Electrolux. Ați ales un produs care include decenii de experiență profesională și de inovație. Ingenios și stilat, a fost conceput special pentru dumneavoastră. Pentru ca atunci când îl utilizați să aveți întotdeauna aceleași rezultate extraordinare.

Bine ați venit la Electrolux.

**Vizitați site-ul web pentru:**



Sfaturi privind utilizarea, broșuri, informații care vă ajută la rezolvarea unor probleme apărute și informații despre service:  
**[www.electrolux.com](http://www.electrolux.com)**



Înregistrați-vă produsul pentru a beneficia de servicii mai bune:  
**[www.registerelectrolux.com](http://www.registerelectrolux.com)**



Cumpărați accesorii, consumabile și piese de schimb originale pentru aparatul dvs.:  
**[www.electrolux.com/shop](http://www.electrolux.com/shop)**

## SERVICIUL DE RELAȚII CU CLIEȚII ȘI SERVICE

Utilizați întotdeauna piese de schimb originale.

Atunci când contactați Centrul de service autorizat, asigurați-vă că aveți disponibile următoarele informații: modelul, numărul PNC, numărul de serie.

Informațiile pot fi găsite pe plăcuța cu datele tehnice.

 Avertisment/Atenție-Informații privind siguranța.

 Informații generale și recomandări.

 Informații privind mediul înconjurător.

Ne rezervăm dreptul asupra efectuării de modificări fără preaviz.

# 1. ⚠️ INFORMAȚII PRIVIND SIGURANȚA

Acest MANUAL DE UTILIZARE oferă instrucțiuni de operare specifice pentru modelul dvs. Utilizați dezumidificatorul strict conform instrucțiunilor din acest MANUAL DE UTILIZARE. Aceste instrucțiuni nu sunt destinate să acopere fiecare stare sau situație posibilă care poate să apară. Aparatul trebuie instalat, folosit și întreținut cu simț practic și atenție.



## AVERTISMENT!

Evitați pericolul de incendiu sau electrocutarea. Nu utilizați un cablu prelungitor sau ștecher adaptor. Nu scoateți niciun pin din cablul electric.

- Este strict interzis să tăiați, să eliminați sau să ocoliți pinul de împământare.

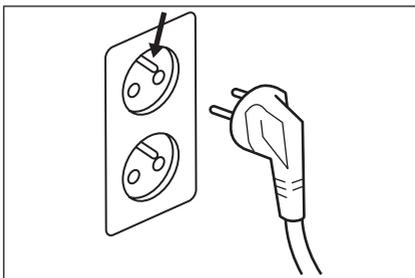

- Nu depozitați și nu utilizați benzină sau alte gaze și lichide inflamabile în vecinătatea acestui aparat sau a oricărui altui aparat electrocasnic. Citiți etichetele produsului pentru inflamabilitate și alte avertismente.
- Eliminați apa din recipient. Apa nu este potabilă și nu poate fi utilizată pentru băut.

## 1.1 Siguranța copiilor și a persoanelor vulnerabile



### AVERTISMENT!

Pericol de sufocare, vătămare sau invaliditate permanentă.

- Acest aparat poate fi utilizat de copiii cu vârsta mai mare de 8 ani, de persoanele cu capacități fizice, senzoriale sau mentale reduse sau de persoanele fără cunoștințe sau experiență

doar sub supraveghere sau după o scurtă instruire care să le ofere informațiile necesare pentru utilizarea sigură a aparatului și care să le permită să înțeleagă riscurile la care se expun.

- Nu lăsați copiii să se joace cu aparatul.
- Copiii sub 3 ani trebuie ținuti la distanță dacă nu sunt supravegheați permanent.
- Nu lăsați ambalajul produsului la îndemâna copiilor.
- Nu lăsați detergenții la îndemâna copiilor.
- Nu lăsați copiii și animalele să se apropie de ușa aparatului când aceasta este deschisă.
- Dacă aparatul are un dispozitiv de siguranță pentru copii, vă recomandăm să-l activați.
- Curățarea și întreținerea efectuată de utilizator nu trebuie realizată de către copiii nesupravegheați.

## 1.2 Informații privind alimentarea electrică



### **AVERTISMENT!**

Evitați pericolul de incendiu sau electrocutarea.

- Dacă nu sunteți sigur că priza este împământată în mod adecvat sau protejată de o siguranță cu temporizare sau de un disjuncteur, solicitați unui electrician calificat să instaleze priza corectă, conform Codului electric național și a codurilor și ordonanțelor locale aplicabile. Nu utilizați un cablu prelungitor sau ștecher adaptor.
- Nu deconectați niciodată dezumidificatorul prin tragerea de cablul electric. Prindeți întotdeauna ștecherul ferm și trageți direct afară din priză.
- Nu apăsați, îndoiiți sau înnodeați cablul electric.

## 2. INSTRUCȚIUNE PRIVIND SIGURANȚA

### 2.1 Recomandări privind siguranța



#### **ATENȚIE!**

Evitați vătămarea gravă sau decesul

- Acest dezumidificator nu conține piese care pot fi reparate de utilizator. Apelați întotdeauna la un service Electrolux autorizat pentru reparații.
- Nu introduceți și nu puneți degete sau obiecte în zona de evacuare a aerului sau în grila frontală a unității.
- Nu porniți sau opriți dezumidificatorul prin deconectarea cablului electric sau prin întreruperea tensiunii la tabloul electric.
- Nu tăiați sau deteriorați cablul electric.
- În cazul în care cablul electric este deteriorat, acesta trebuie înlocuit doar la un service autorizat Electrolux.

- În cazul unei defecțiuni (scânteii, miros de ars etc.), scoateți imediat din funcțiune, deconectați cablul electric și apelați la un service autorizat Electrolux.
- A nu se folosi dezumidificatorul cu mâinile ude.
- Nu trageți de cablul electric.
- Nu beți apa din deuzmidificator.



#### **ATENȚIE!**

Evitați vătămarea sau deteriorarea unității sau a altor bunuri

- Nu direcționați fluxul de aer spre șeminee sau alte surse de căldură, deoarece aceasta poate cauza izbucnirea flăcărilor.
- Nu vă urcați sau nu puneți obiecte pe unitate.

- Nu agățați obiecte pe unitate.
- Nu plasați recipiente cu lichide pe unitate.
- Opriti dezumidificatorul de la sursa de alimentare electrică atunci când acesta nu va fi utilizat pentru o perioadă îndelungată.
- Utilizați unitatea cu filtrul de aer montat.
- Nu blocați sau acoperiți grila de aspirare, zona de evacuare și orificiile de ieșire.
- Asigurați-vă că toate echipamentele electrice/electronice sunt la distanță de un metru de unitate.
- Nu utilizați sau depozitați gaze inflamabile lângă unitate.

## 3. ÎNAINTE DE PRIMA UTILIZARE

### 3.1 Selectarea locului de amplasare

#### Important

1. Dezumidificatorul trebuie utilizat într-un spațiu închis pentru a avea eficiență maximă. Închideți toate ușile, ferestrele și alte deschideri spre exterior ale camerei. Eficacitatea dezumidificatorului depinde de rata cu care aerul umed intră în cameră.
2. Plasați dezumidificatorul într-o locație care nu restricționează fluxul de aer prin fața unității.
3. Un dezumidificator care funcționează într-un subsol va avea un efect redus sau nu va avea niciun efect de uscare a unei zone de depozitare închise adiacente, precum un dulap, dacă nu există o circulație adecvată a aerului în și din zonă. Pentru uscare corespunzătoare, poate fi necesară instalarea unui al doilea dezumidificator într-un spațiu închis.
4. Dezumidificatorul trebuie instalat pe o podea netedă care îl va susține cu un recipient plin cu apă.

5. Trebuie să existe un spațiu liber de minim 12 inch în jurul dezumidificatorului.

### 3.2 Cum funcționează

Când unitatea este pornită, ventilatorul începe să atragă aerul umed prin bobinele de dezumidificare. Bobinele condensează sau atrag umiditatea din aer, iar aerul uscat și încălzit circulă în cameră. Umiditatea eliminată din aer este colectată într-un recipient aflat în partea frontală a dezumidificatorului. Unitatea este concepută să funcționeze între 5°C (41°F) și 35°C (96°F). Unitatea nu va funcționa corect dacă temperatura iese în afara acestui interval de temperatură sau performanța unității va scădea considerabil. Circuitul „compresor” are o pornire automată întârziată cu 3 minute dacă unitatea este oprită și pornită rapid. Aceasta previne supraîncălzirea compresorului și declanșarea posibilă a disjunctorului. Asigurați-vă că rezervorul este montat corect, altfel unitatea nu va porni.



## 4. INSTRUCȚIUNI DE UTILIZARE

### 4.1 Conectați unitatea la o sursă de alimentare

Lăsați unitatea să ajungă la temperatura camerei înainte de utilizare. Unitatea trebuie așezată în poziție verticală cu o oră înainte de punerea în funcțiune. Pentru a începe utilizarea deumidificatorului, urmați acești pași:

1. Introduceți ștecherul într-o priză electrică de 220-240 V c.a., împământată corespunzător.
2. Dacă led-ul BUCKET FULL (RECIPIENT PLIN) se aprinde, scoateți recipientul și reinstalați-l pentru a reseta întrerupătorul cu flotor.



### 4.2 Pentru funcționarea în mod continuu

1. Apăsați pe butonul ON/OFF (Pornire/oprire).
2. Apăsați butonul Option (Opțiuni) până când se aprinde lumina indicatoare Cont.

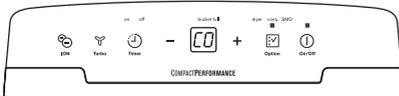

### 4.3 Pentru a seta umiditatea dorită

După câteva zile, când umiditatea relativă a scăzut, apăsați butoanele UMIDITATE — sau +, pentru a selecta o valoare între 35 % și 85 %, astfel încât camera să rămână la o umiditate confortabilă. Apăsarea butoanelor — sau + va schimba valoarea umidității în pași de câte 5 %. După ce ați setat umiditatea dorită, se va afișa umiditatea reală din cameră.

### 4.4 Modificarea turației ventilatorului

Puteți utiliza butonul Turbo pentru a modifica turația ventilatorului la

RIDICATĂ sau REDUSĂ. La turația ridicată a ventilatorului, indicatorul aflat deasupra butonului Turbo se va aprinde. O turație mai mare a ventilatorului va determina îndepărtarea mai rapidă a umidității.

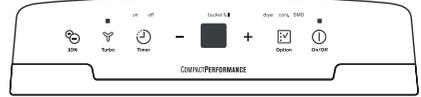

### 4.5 Funcția ION

Pentru a activa dispozitivul de ionizare, apăsați butonul ION. Prin ionizare sunt generați automat anioni. Anionii dezactivează vaporii chimici și particulele de praf aerourtate. Când funcția este activată, indicatorul de deasupra butonului Ion se aprinde. Apăsați din nou butonul Ion pentru a opri funcția.



### 4.6 Modul SMD

În modul de deumidificare inteligentă, unitatea va controla automat umiditatea din cameră într-un interval confortabil de 45 %~55 %, în funcție de temperatura din cameră. Funcția de setare a umidității nu va fi valabilă. Pentru a activa modul SMD, apăsați butonul Option (Opțiuni) până se aprinde lumina indicatoare SMD. În timpul modului SMD, umiditatea este controlată automat de către unitate, nefiind necesară schimbarea manuală a setării umidității.

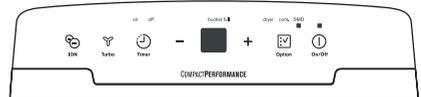

### 4.7 Modul Uscător

Unitatea poate atinge performanțele de deumidificare MAXIME când este setată în modul Uscător. Turația ventilatorului este fixată la o valoare mare. Nivelul de umiditate este controlat automat

În funcție de umiditatea efectivă din cameră. Unitatea va ieși din modul Uscător după maximum 10 ore de funcționare. Pentru a activa modul Uscător, apăsați butonul Option (Opțiuni)  până când lumina indicatoare Uscător se aprinde.

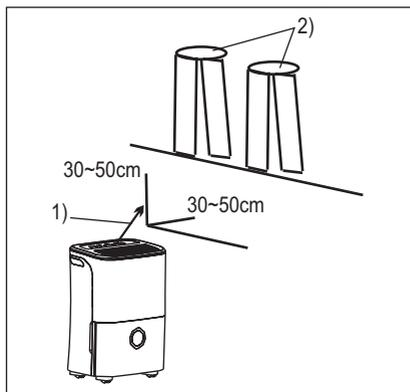

- 1) Direcția fluxului de aer;
- 2) Haine ude.

#### NOTĂ:

- Modul Uscător trebuie folosit într-o cameră închisă, așa că nu deschideți ușile și ferestrele.
- Pentru cea mai eficientă dezumidificare, mai întâi deshidratați hainele ude.
- Asigurați-vă că direcționați fluxul de aer spre hainele ude, ca în imaginea de mai jos.
- Pentru hainele ude groase și grele, este posibil să nu obțineți cea mai eficientă dezumidificare.



#### ATENȚIE!

- Nu obstrucționați cu haine orificiul de evacuare a aerului al unității. Poate cauza supraîncălzirea, un incendiu sau defectarea unității.
- Nu așezați haine ude deasupra unității și nu permiteți pătrunderea apei în unitate. Acest lucru poate cauza electrocutare, defectarea sau deteriorarea unității.

## 4.8 Cum se folosește funcția Cronometru

Funcția CRONOMETRU vă permite să întârziati pornirea sau oprirea unității de la 0,5 ore până la 24 de ore.

Când lumina unității este aprinsă, apăsați mai întâi butonul Timer (Cronometru) . Se va aprinde lumina indicatoare Cronometru oprit. Acesta indică inițierea programului Oprire automată. Apăsându-l din nou, se aprinde lumina indicatoare Cronometru pornit. Aceasta indică inițierea Pornirii automate.

Apăsați și țineți apăsat butonul **+** sau **-** pentru a modifica timpul de pornire automată în trepte de 0,5 ore până la 10 ore, apoi în trepte de 1 oră până la 24 de ore. Comanda va cronometra timpul rămas până la pornire. Timpul selectat va fi înregistrat în 5 secunde și sistemul va reveni automat la afișajul setării de umiditate anterioare. Când timpii de Pornire automată & Oprire automată sunt setați, în cadrul aceleiași secvențe de program, se aprind luminile indicatoare CRONOMETRU PORNIT/OPRIT, indicând faptul că acum este programat atât timpul de PORNIRE, cât și cel de OPRIRE.

PORNIREA sau OPRIREA unității în orice moment sau ajustarea setărilor cronometrului la 0,0 va anula funcția Pornire/Oprire automată. Când afișajul cu LED-uri arată codul P2, funcția Pornire/ Oprire automată va fi, de asemenea, anulată.

#### NOTĂ:

- Înainte de introducerea setării CRONOMETRU, asigurați-vă că alimentarea electrică a unității este pornită.
- Înainte de introducerea setării CRONOMETRU, asigurați-vă că apăsarea pe UMIDITATE sau pe buton setează mai întâi umiditatea dorită a camerei.

## 4.9 Coduri de eroare

**AS-** Eroare senzor de umiditate – Deconectați și reconectați unitatea la alimentare. Dacă eroarea se repetă, contactați centrul de service.

**ES-** Eroare senzor de temperatură – Deconectați și reconectați unitatea la alimentare. Dacă eroarea se repetă, contactați centrul de service.

**P1-** Unitatea se dezgheață – Lăsați unității timp pentru dezghețarea automată. Protecția se va anula după ce unitatea se dezgheață automat.

**P2-** Recipientul este plin sau nu este în poziția corectă – Goliți recipientul și montați-l la loc în poziția corectă.

**E3-** Defecțiune unitate – Deconectați și reconectați unitatea la alimentare. Dacă eroarea se repetă, contactați centrul de service.

**EC-** Detectare scurgere agent frigorific – Prin intermediul acestei tehnologii noi, pe afișaj va apărea EC atunci când unitatea detectează o scurgere de agent frigorific; contactați centrul de service.

## 4.10 Eliminarea apei colectate

Există două moduri de a elimina apa colectată.

### 4.11 Utilizarea recipientului

Când unitatea este oprită, dacă recipientul este plin, unitatea va emite un semnal sonor de 8 ori, iar lumina indicatoare Plin va ilumina intermitent; pe afișaj apare mesajul P2.

Când unitatea este pornită, dacă recipientul este plin, compresorul se oprește, iar ventilatorul se oprește și el după 30 de secunde, pentru uscarea apei condensatorului. Apoi, unitatea va emite un semnal sonor de 8 ori, lumina indicatoare Plin va ilumina intermitent, iar pe afișaj va apărea mesajul P2.

Urmați pașii de mai jos pentru a elimina apa colectată din recipient:

1. Apucați bine mânerul stâng și drept, apoi scoateți puțin recipientul.

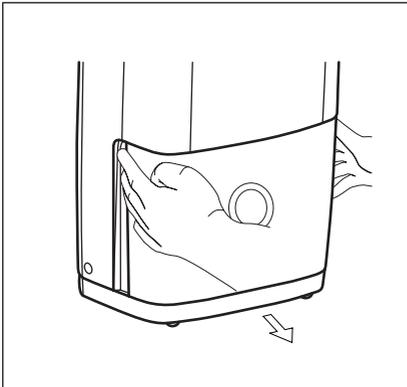

2. Țineți ambele laturi ale recipientului cu aceeași forță, apoi trageți-l afară din unitate.

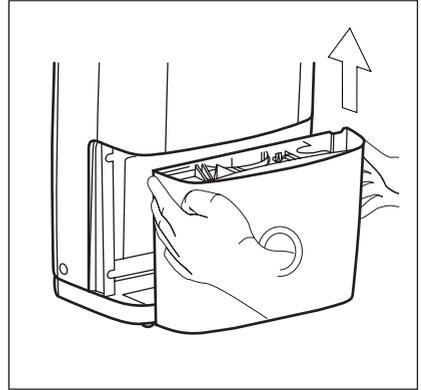

3. Aruncați apa și montați recipientul la loc. Pentru ca dezumidificatorul să funcționeze, recipientul trebuie să fie la locul său, montat corespunzător.

Unitatea va reporni când recipientul este pus înapoi în poziția corectă.

- Nu puneți recipientul pe podea deoarece fundul acestuia nu este plan. În caz contrar, recipientul va cădea și se va vărsa apa.
- Când scoateți recipientul, nu atingeți piesele din interiorul unității. Acest lucru poate deteriora produsul.
- Asigurați-vă că ați împins recipientul în unitate până la capăt. Lovirea recipientului de alte obiecte sau neîmpingerea până la capăt poate face ca unitatea să nu funcționeze.
- Eliminați apa din recipient. Apa nu este potabilă și nu poate fi utilizată pentru băut.

### 4.12 Scurgere continuă

Apa poate fi golită automat într-o scurgere prin racordarea unui furtun de apă la unitate (neinclus).

1. Tăiați capacul racordului furtunului aflat în partea din spate.
2. Introduceți furtunul de scurgere (ID = 13,5 mm) în racordul de scurgere al unității. Asigurați-vă că furtunul este fixat sigur și că nu există scurgeri.
3. Dirijați furtunul spre scurgere, asigurându-vă că nu există răsuciri care vor opri curgerea apei.
4. Puneți capătul furtunului în scurgere. Capătul acestuia este la nivel sau este înclinat, pentru a permite scurgerea ușoară a apei.

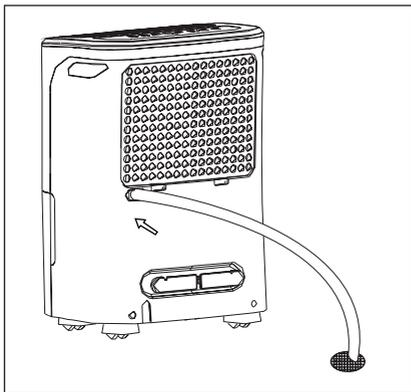

- Verificați etanșarea dintre furtun și racordul de scurgere. Dacă există o scurgere mică, atunci înlocuiți garnitura furtunului și restrângeți furtunul.
- Dacă modul de golire continuă nu este selectat, capacul de golire trebuie înșurubat strâns pentru a preveni scurgerea.

## 5. ÎNGRIJIREA ȘI CURĂȚAREA

### 5.1 Curățarea filtrului



#### AVERTISMENT!

Înainte de a curăța unitatea, asigurați-vă că ați deconectat-o de la sursa de alimentare.

1. Curățarea grilei și a carcasei
  - Utilizați apă și un detergent slab. Nu utilizați înălbitor sau materiale abrazive.
  - Nu turnați apă direct pe unitate. Acest lucru poate provoca electrocutare, deteriorarea izolației sau ruginirea unității.
  - Grilele de admisie și de evacuare a aerului se murdăresc ușor; folosiți o perie de aspirator sau altă perie pentru a le curăța.
2. Curățarea recipientului
 

Odată la câteva săptămâni, curățați recipientul pentru a împiedica dezvoltarea de mucegai și bacterii. Umpleți parțial recipientul cu apă curată și adăugați puțin detergent slab. Agitați recipientul, goliți-l și clătiți-l.

**NOTĂ:** Nu folosiți un aparat de curățat cu aburi pentru a curăța recipientul. După curățare, recipientul trebuie pus la loc și fixat bine pentru ca dezumidicatorul să funcționeze.
3. Curățarea filtrului de aer

Filtrul de aer din spatele grilei față trebuie verificat și curățat cel puțin o dată la 30 de zile sau mai des dacă este necesar.

#### NOTĂ: NU CLĂȚIȚI FILTRUL ȘI NU ÎL SPĂLAȚI ÎNTR-O MAȘINĂ AUTOMATĂ DE SPĂLAT VASE.

- a. Apucați mânerul filtrului și trageți-l în sus, apoi afară, așa cum este ilustrat mai jos.

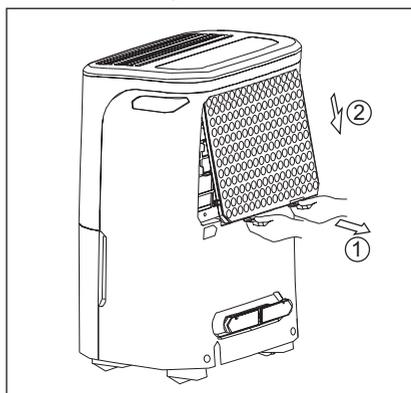

- b. Spălați filtrul cu apă caldă cu săpun. Înainte de a-l monta la loc, clătiți-l și lăsați-l să se usuce. Nu curățați filtrul în mașina de spălat vase.
  - c. Introduceți filtrul de aer în unitate din partea de jos spre partea de sus.
4. Reinstalați filtrul, apoi montați la loc recipientul.

**NOTĂ:** Vă rugăm să introduceți filtrul cu partea din față înainte.



**ATENȚIE!**

NU utilizați dezumidificatorul fără filtru, deoarece murdăria și scamele îl vor înfunda și îi vor reduce performanțele.



- Această unitate conține agent frigorific R134A cu un potențial de încălzire globală (PIG) de 1430. Greutatea agentului frigorific: 0,105/0,12 kg (în funcție de model).

## 6. CE TREBUIE FĂCUT DACĂ...

Înainte să apelați la service, verificați această listă. Aceasta poate economisi timp și bani. Această listă include

situații obișnuite care nu sunt rezultatul defectelor de manoperă sau de materiale ale acestui aparat.

Situație	Soluție
Dezumidificatorul nu funcționează	Ștecherul este scos din priză. Apăsați ferm ștecherul în priza de perete.
	Siguranță arsă sau disjunctur declanșat. Înlocuiți siguranța cu una cu temporizator sau reseați disjunctorul.
	Nivelul de umiditate selectat a fost atins. Dezumidificatorul se oprește automat când cantitatea de umiditate selectată a fost eliminată din aer. Dacă doriți să eliminați mai multă umiditate, selectați CONTINUU prin utilizarea butonului pentru umiditate. După pornirea dezumidificatorului, reseați comanda la setarea dorită.
	Recipientul nu este instalat corect. Consultați „Eliminarea apei colectate”.
	Apa din recipient a atins nivelul presetat. Dezumidificatorul se oprește automat când are loc acest lucru. Goliți recipientul și readuceți recipientul în poziție.
	Dezumidificatorul nu este pornit. Porniți-l.
	Lumina BUCKET FULL (RECIPIENT PLIN) este aprinsă. Scoateți recipientul, goliți apa și reinstalați corect.

Situație	Soluție
Dezumidificatorul funcționează prea mult	Ferestrele sau ușile de lângă dezumidificator sunt deschise în aer liber. Închideți toate ferestrele sau ușile care dau spre exterior.
	Suprafața care trebuie dezumidificată este prea mare. Verificați capacitatea la distribuitorul dvs. pentru a vedea dacă este adecvată.
	Circulația aerului prin dezumidificator este blocată. Grila poate fi murdară. Utilizați capul cu perie al aspiratorului pentru a curăța grila. Consultați „Îngrijirea și curățarea”. Dezumidificatorul trebuie plasat într-un spațiu care nu restricționează circulația aerului în bobina spate sau ieșirea acestuia prin grila față.
	Dezumidificatorul a fost instalat sau repornit recent. Cu cât este mai mare umiditatea din cameră, cu atât mai mult va funcționa dezumidificatorul.
	Dezumidificatorul este în mod CONTINUU și va rămâne pornit în acest mod, utilizați butonul pentru umiditate pentru a seta un nivel al umidității relative UR % mai mare.
Dezumidificatorul funcționează, dar camera nu este suficient de uscată.	Setarea umidității este prea mare. Apăsăți butonul UMIDITATE sau rotiți butonul la o setare inferioară sau selectați CONTINUU pentru uscare maximă.
	Dezumidificatorul a fost instalat sau repornit recent. Cu cât mai mare este umiditatea din aerul camerei, cu atât mai mult durează ca aerul din cameră să se usuce.
	Dezumidificatorul nu are spațiu liber suficient pentru a funcționa. Fluxul de aer spre grila față este blocat. Consultați „Selectarea amplasării”.
	Temperatura camerei este prea mică. Unitatea nu va funcționa satisfăcător dacă temperatura camerei este sub 5°C (41°F). Consultați „Condiții de funcționare”.
	Consultați cauzele din secțiunea DEZUMIDIFICATORUL FUNCȚIONEAZĂ PEA MULT.

Situație	Soluție
Se formează gheață pe bobine sau deasupra recipientului.	Dezumidificatorul a fost pornit recent. Acest lucru este normal, datorită agentului de răcire care circulă prin bobină. Gheața va dispărea, de obicei, după 60 de minute.
Zgomot la ventilator.	Temperatura camerei este prea mică. Toate modelele vor funcționa satisfăcător la o temperatură mai mare de 5°C (41°F). Aerul circulă prin dezumidificator. Acesta este un sunet normal.

## 7. PROTEJAREA MEDIULUI ÎNCONJURĂTOR

Reciclați materialele marcate cu simbolul . Pentru a recicla ambalajele, acestea trebuie puse în containerele corespunzătoare. Ajutați la protejarea mediului și a sănătății umane și la reciclarea deșeurilor din aparatele

electrice și electrocasnice. Nu aruncați aparatele marcate cu simbolul  împreună cu deșeurile menajere. Returnați produsul la centrul local de reciclare sau contactați administrația orașului dvs.

### F-Gas

Scurgerea de agent frigorific contribuie la schimbările climatice. Dacă s-ar scurge în atmosferă, agenții frigorifici cu un potențial de încălzire globală (GWP) mai redus ar contribui mai puțin la încălzirea globală decât un agent frigorific cu un GWP mai ridicat. Acest aparat conține lichid frigorific cu GWP egal cu 1430. Aceasta înseamnă că dacă 1 kg din acest agent frigorific

ar scăpa în atmosferă, efectul asupra încălzirii globale ar fi de 1430 de ori mai ridicat decât cel produs de 1 kg de CO<sub>2</sub>, pe o perioadă de 100 de ani. Nu încercați să interveniți în circuitul agentului frigorific sau să demontați singur produsul, apălați întotdeauna la un specialist. Acest produs sau echipament conține gaze cu efect de seră fluorinate, iar aceste gaze sunt conținute într-un echipament închis ermetic.

Model	EXD16DN3W	EXD20DN3W
Încărcare (kg)	0,105	0,12
Echivalent CO <sub>2</sub> (tone)	0,15	0,17

## SPIS TREŚCI

1. INFORMACJE DOTYCZĄCE BEZPIECZEŃSTWA .....	49
2. INSTRUKCJA DOTYCZĄCA BEZPIECZEŃSTWA .....	51
3. PRZED PIERWSZYM UŻYCIEM .....	51
4. INSTRUKCJA OBSŁUGI .....	52
5. KONSERWACJA I CZYSZCZENIE .....	55
6. ROZWIĄZYWANIE PROBLEMÓW .....	57
7. OCHRONA ŚRODOWISKA .....	59

## Z MYŚLĄ O TOBIE

Dziękujemy za zakup urządzenia Electrolux. Jest ono owocem dziesięcioleci doświadczeń i innowacji. To pomysłowe i stylowe urządzenie zaprojektowano z myślą o Tobie. Użytkując je, możesz mieć zawsze pewność uzyskania wspaniałych efektów. Witamy w świecie marki Electrolux!

**Odwiedź naszą witrynę internetową, aby uzyskać:**



Wskazówki dotyczące użytkowania, broszury, pomoc w rozwiązywaniu problemów oraz informacje dotyczące serwisu:  
**www.electrolux.com**



Zarejestruj swój produkt, aby uprościć jego obsługę serwisową:  
**www.registerelectrolux.com**



Kupuj akcesoria, materiały eksploatacyjne i oryginalne części zamienne do swojego urządzenia:  
**www.electrolux.com/shop**

## OBSŁUGA KLIENTA

Używać wyłącznie oryginalnych części zamiennych.

Przed skontaktowaniem się z autoryzowanym serwisem należy przygotować poniższe dane: model, numer produktu, numer seryjny.

Informacje można znaleźć na tabliczce znamionowej.

 Ostrzeżenie/przestroga – informacje dotyczące bezpieczeństwa.

 Informacje ogólne i wskazówki.

 Informacje dotyczące środowiska.

Może ulec zmianie bez powiadomienia.



# 1. ⚠ INFORMACJE DOTYCZĄCE BEZPIECZEŃSTWA

Niniejsza INSTRUKCJA OBSŁUGI zawiera wskazówki dla użytkownika dotyczące określonego modelu urządzenia. Osuszacza należy używać wyłącznie zgodnie ze wskazówkami zawartymi w niniejszej INSTRUKCJI OBSŁUGI. Wskazówki te mogą nie obejmować wszystkich możliwych stanów i sytuacji. Podczas instalacji, eksploatacji i konserwacji urządzenia należy kierować się zasadami zdrowego rozsądku i zachowywać należyłą ostrożność.



## **OSTRZEŻENIE!**

Unikać zagrożenia pożarem lub porażeniem prądem elektrycznym. Nie używać przedłużacza ani wtyczki przejściowej. Nie usuwać żadnego ze styków przewodu zasilającego.

- W żadnym przypadku nie usuwać, nie odcinać ani nie stosować obejścia styku uziemiającego.

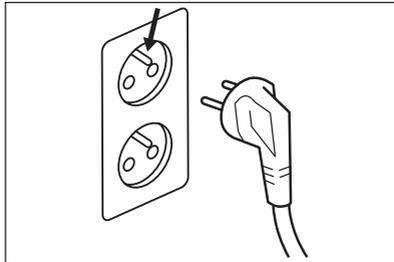

- Nie przechowywać ani nie używać w pobliżu urządzenia (lub innych urządzeń) benzyny ani innych łatwopalnych substancji. Należy sprawdzać informacje dotyczące palności i inne ostrzeżenia umieszczone na etykietach produktów.
- Wylać wodę ze zbiornika. Nie nadaje się ona do picia.

## 1.1 Bezpieczeństwo dzieci i osób o ograniczonych zdolnościach ruchowych, sensorycznych lub umysłowych



### **OSTRZEŻENIE!**

Występuje ryzyko uduszenia lub odniesienia obrażeń mogących skutkować trwałym kalectwem.

- Urządzenie mogą obsługiwać dzieci po ukończeniu ósmego roku życia oraz osoby o ograniczonych zdolnościach fizycznych, sensorycznych lub umysłowych bądź nieposiadające odpowiedniej wiedzy i doświadczenia, jeśli będą one nadzorowane lub zostaną poinstruowane w zakresie bezpiecznego korzystania z tego urządzenia, a także będą świadome związanych z tym zagrożeń.
- Nie pozwalać, aby dzieci bawiły się urządzeniem.
- Dzieci do trzeciego roku życia, jeśli nie znajdują się pod stałą opieką, nie mogą znajdować się w pobliżu urządzenia.
- Wszystkie opakowania należy przechowywać poza zasięgiem dzieci.
- Wszystkie detergenty należy przechowywać poza zasięgiem dzieci.
- Dzieci i zwierzęta domowe nie powinny znajdować się w pobliżu urządzenia, gdy jego drzwi są otwarte.
- Jeśli urządzenie jest wyposażone w blokadę uruchomienia, zalecamy aby ją włączyć.
- Dzieci nie mogą zajmować się czyszczeniem ani konserwacją bez nadzoru dorosłych.

## 1.2 Informacje dotyczące podłączenia elektrycznego



### **OSTRZEŻENIE!**

Unikać zagrożenia pożarem lub porażeniem prądem elektrycznym.

- Jeśli nie ma pewności, że gniazdo jest odpowiednio uziemione lub zabezpieczone bezpiecznikiem zwłocznym lub wyłącznikiem automatycznym, należy zwrócić się do wykwalifikowanego elektryka, aby zainstalował odpowiednie gniazdo zgodnie z krajowymi przepisami i wymogami dotyczącymi instalacji elektrycznych. Nie używać przedłużacza ani wtyczki przejściowej.
- Nie odłączać osuszacza od zasilania, ciągnąc za przewód zasilający. Należy zawsze mocno chwytać za wtyczkę i wyciągać ją prostopadle z gniazda.

- Nie ścisnąć, nie zaginać ani robić węzłów na przewodzie zasilającym.

## 2. INSTRUKCJA DOTYCZĄCA BEZPIECZEŃSTWA

### 2.1 Środki bezpieczeństwa



#### UWAGA!

Ryzyko odniesienia poważnych obrażeń lub śmierci

- Osuszacz zawiera części, które nie mogą być obsługiwane przez użytkownika. W przypadku konieczności obsługi serwisowej lub naprawy urządzenia należy zwrócić się do autoryzowanego serwisu firmy Electrolux.
- Nie wkładać palców ani innych przedmiotów do kratki wylotu powietrza z przodu urządzenia.
- Nie włączać ani nie wyłączać urządzenia poprzez wyciągnięcie wtyczki przewodu zasilającego z gniazda lub odcięcie zasilania w skrzynce bezpieczników.
- Uważać, aby nie przeciąć ani nie uszkodzić przewodu zasilającego.
- Jeśli przewód zasilający uległ uszkodzeniu, powinien zostać wymieniony w autoryzowanym serwisie firmy Electrolux.
- W przypadku nieprawidłowego działania urządzenia (iskry, zapach spalenizny itp.), należy natychmiast je wyłączyć, wyjąć wtyczkę przewodu zasilającego z gniazda i skontaktować się z autoryzowanym serwisem firmy Electrolux.
- Nie obsługiwać osuszacza mokrymi rękoma.



#### UWAGA!

Zagrożenie odniesienia obrażeń bądź uszkodzenia urządzenia lub mienia

- Nie ciągnąć za przewód zasilający.
- Nie pić wody zebranej w pojemniku osuszacza.
- Nie kierować strumienia powietrza na płonący kominek lub inne źródła ciepła, ponieważ może to spowodować wystrzelenie płomieni.
- Nie stawać na urządzeniu ani nie kłaść na nim żadnych przedmiotów.
- Nie wieszac na urządzeniu żadnych przedmiotów.
- Na kłaść na urządzeniu naczyń, w których znajduje się płyn.
- Odłączyć osuszacz od zasilania, jeśli nie jest użytkowany przez dłuższy czas.
- Używać urządzenia wyłącznie z zamontowanym filtrem powietrza.
- Nie blokować ani nie zasłaniać kratki wlotowej, obszaru wylotu powietrza ani otworów wylotowych.
- Urządzenie powinno znajdować się w odległości co najmniej 90 cm od innych urządzeń elektrycznych/elektronicznych.
- Nie używać ani nie przechowywać w pobliżu urządzenia łatwopalnych gazów.

## 3. PRZED PIERWSZYM UŻYCIEM

### 3.1 Wybór miejsca

#### Ważne

1. Aby osuszacz działał w najbardziej efektywny sposób, należy używać go w zamkniętym pomieszczeniu. Zamknąć wszystkie okna, drzwi i inne otwory wejściowe do pomieszczenia. Efektywność działania osuszacza

zależy od intensywności napływu do pomieszczenia nowego, wilgotnego powietrza.

2. Umieścić osuszacz w miejscu, w którym zapewniony będzie swobodny przepływ powietrza przez przednią część urządzenia.
3. Działający w piwnicy osuszacz może tylko w niewielkim stopniu osuszyć

przyległe zamknięte miejsca do przechowywania, takie jak szafy wnękowe, lub nie może osuszyć ich wcale, jeśli nie jest zapewniony efektywny przepływ powietrza przez nie. W takich miejscach może być konieczne zastosowanie drugiego osuszacza.

4. Osuszacz musi być zainstalowany na poziomym podłożu, zdolnym do utrzymania urządzenia ze zbiornikiem pełnym wody.
5. Należy zapewnić wolną przestrzeń w promieniu co najmniej 30 cm wokół osuszacza.

### 3.2 Sposób działania

Po uruchomieniu urządzenia jego wentylator zasysa wilgotne powietrze, które jest przepuszczane przez węzownice osuszające. W procesie

kondensacji węzownice pozbawiają powietrze wilgoci i osuszone, ciepłe powietrze wydostaje do pomieszczenia. Wilgoć usunięta z powietrza gromadzi się w zbiorniku znajdującym się z przodu osuszacza. Urządzenie może pracować w temperaturze od 5°C do 35°C. Jeśli temperatura nie mieści się w tym zakresie, urządzenie nie będzie działać prawidłowo lub znacząco spadnie jego wydajność. Układ sprężarki jest wyposażony w automatyczną funkcję 3-minutowego opóźnienia rozpoczęcia pracy, która uruchamia się, jeśli urządzenie zostanie wyłączone, a następnie szybko włączone. Zapobiega to przegrzaniu się sprężarki i możliwemu zadziałaniu wyłącznika obwodu. Należy upewnić się, że zbiornik jest zamontowany prawidłowo – w przeciwnym razie urządzenie nie włączy się.

## 4. INSTRUKCJA OBSŁUGI

### 4.1 Podłączanie urządzenia do zasilania

Przed włączeniem urządzenie powinno osiągnąć temperaturę pokojową. Przed uruchomieniem urządzenie powinno przez co najmniej godzinę znajdować się w pozycji pionowej. Aby uruchomić osuszacz, należy wykonać poniższe czynności.

1. Podłączyć wtyczkę przewodu zasilającego do prawidłowo uziemionego gniazda 220–240 V AC.
2. Jeśli świeci się kontrolka BUCKET FULL (PEŁNY ZBIORNIK), należy wyjąć zbiornik i zresetować czujnik pływakowy.



### 4.2 Praca w trybie ciągłym

1. Nacisnąć przycisk ON/OFF (WŁ./WYŁ.).
2. Kilukrotnie nacisnąć przycisk Option (Opcja), aż zaświeci się kontrolka Cont. (Praca ciągła).

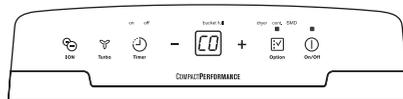

### 4.3 Ustawianie żądanej wilgotności

Po upływie kilku dni, gdy obniży się wilgotność względna, za pomocą przycisków HUMIDITY (WILGOTNOŚĆ) **-** i **+** wybrać żądaną wilgotność, która ma być utrzymywana w pomieszczeniu, z zakresu od 35% do 85%. Naciskanie przycisków **-** i **+** powoduje zmianę ustawienia wilgotności o 5%. Po ustawieniu żądanej wilgotności urządzenie zacznie wyświetlać rzeczywistą wilgotność w pomieszczeniu.

### 4.4 Zmiana prędkości wentylatora

Za pomocą przycisku Turbo  można zmienić prędkość wentylatora na wysoką (HIGH) lub niską (LOW). Po wybraniu wysokiej prędkości zaświeci się kontrolka nad przyciskiem Turbo. Wyższa prędkość wentylatora umożliwia szybsze usuwanie wilgoci.

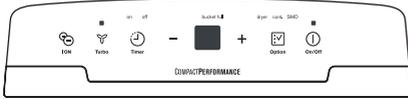

#### 4.5 Funkcja ION (jonizator)

Aby włączyć jonizator, nacisnąć przycisk . W procesie jonizacji automatycznie wytwarzane jest ujemnie zjonizowane powietrze. Aniony powodują opadanie oparów substancji chemicznych i unoszących się cząstek pyłu. Po włączeniu funkcji jonizatora zaświeci się kontrolka nad przyciskiem Ion (Jonizowanie). Aby wyłączyć funkcję, nacisnąć przycisk Ion (Jonizowanie).



#### 4.6 Tryb SMD

W trybie inteligentnego osuszania urządzenie automatycznie reguluje wilgotność w pomieszczeniu w optymalnym zakresie od 45% do 55% odpowiednio do temperatury w pomieszczeniu. W tym trybie funkcja ustawiania wilgotności jest nieaktywna.

Aby włączyć tryb SMD, kilkakrotnie nacisnąć przycisk Option (Opcja)  aż zaświeci się kontrolka SMD.

W trybie SMD wilgotność jest regulowana automatycznie i nie jest konieczna ręczna zmiana ustawień wilgotności.



#### 4.7 Tryb suszarki

W trybie suszarki urządzenie może osiągnąć MAKSYMALNĄ wydajność osuszania. Ustawiona jest wysoka prędkość wentylatora. Poziom wilgotności jest automatycznie regulowany odpowiednio do rzeczywistej temperatury w pomieszczeniu. Tryb suszarki jest wyłączany najpóźniej po 10 godzinach pracy.

Aby włączyć tryb suszarki, kilkakrotnie nacisnąć przycisk Option (Opcja)  aż zaświeci się kontrolka Dryer (Suszarka).

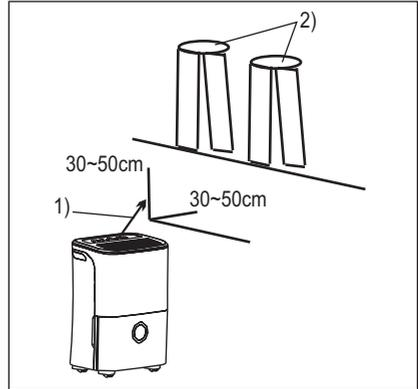

- 1) kierunek strumienia powietrza;
- 2) mokre ubrania

#### UWAGA:

- Tryb suszarki należy włączać w zamkniętych pomieszczeniach. Nie należy otwierać drzwi ani okien.
- Aby uzyskać najlepsze efekty osuszania, najpierw należy wycisnąć wodę z mokrych ubrań.
- Strumień powietrza należy skierować na mokre ubrania w sposób przedstawiony na ilustracji.
- W przypadku grubych i ciężkich ubrań efekt osuszania może być niewystarczający.



#### UWAGA!

- Nie zasłaniać ubraniami wylotu powietrza. Może to spowodować nadmierny wzrost temperatury, pożar lub uszkodzenie urządzenia.
- Nie umieszczać mokrych ubrań na górze urządzenia oraz nie dopuszczać, aby woda kapłała do urządzenia. Może to spowodować porażenie prądem, wpływ prądu lub uszkodzenie urządzenia.

#### 4.8 Korzystanie z funkcji zegara

Funkcja ZEGAR umożliwia ustawienie opóźnienia włączenia lub wyłączenia urządzenia w zakresie od 0,5 do 24 godzin.

Gdy urządzenie jest włączone, najpierw nacisnąć przycisk Timer (Zegar) . Zaświeci się kontrolka Timer Off (Zegar wyl.). Oznacza to, że jest aktywny

program automatycznego wyłączenia. Nacisnąć przycisk ponownie. Zaświeci się kontrolka Timer On (Zegar wł.). Oznacza to, że jest aktywny program automatycznego uruchomienia.

Naciskać lub nacisnąć i przytrzymać przycisk **+** lub **-**, aby zmienić czas automatycznego włączenia/wyłączenia o 0,5 godziny (do 10 godzin), a następnie o 1 godzinę (do 24 godzin). Urządzenie będzie odliczać pozostały czas do włączenia. Wybrany czas zostanie zapisany w ciągu 5 sekund, a na wyświetlaczu ponownie pojawi się wskazanie ustawienia wilgotności. Jeżeli czasy automatycznego włączenia i wyłączenia zostały ustawione w jednej sekwencji programu, kontrolka Timer On Off świeci się, co oznacza, że czasy włączenia i wyłączenia są teraz zaprogramowane.

Każde włączenie (ON) lub wyłączenie (OFF) urządzenia lub zmiana ustawień zegara na 0,0 powoduje dezaktywację funkcji automatycznego włączenia/wyłączenia.

Funkcja automatycznego włączenia/wyłączenia jest dezaktywowana również wtedy, gdy na wyświetlaczu pojawia się wskazanie P2.

#### UWAGA:

- Przed wprowadzeniem ustawienia ZEGARA należy upewnić się, że do urządzenia jest dostarczane zasilanie.
- Przed wprowadzeniem ustawienia ZEGARA należy za pomocą przycisków HUMIDITY (WILGOTNOŚĆ) ustawić żądany poziom wilgotności w pomieszczeniu.

## 4.9 Kody usterek

**AS-** błąd czujnika wilgotności – odłączyć urządzenie od zasilania i podłączyć je ponownie. Jeśli błąd powtórzy się, należy skontaktować się z serwisem.

**ES-** błąd czujnika temperatury – odłączyć urządzenie od zasilania i podłączyć je ponownie. Jeśli błąd powtórzy się, należy skontaktować się z serwisem.

**P1-** trwa odszranianie urządzenia – pozostawić urządzenie do automatycznego odszronienia. Po samoczynnym odszronieniu urządzenia zabezpieczenie zostanie wyłączone.

**P2-** zbiornik pełny lub w nieprawidłowej pozycji – opróżnić zbiornik i umieścić go w prawidłowej pozycji.

**E3-** usterka urządzenia – odłączyć urządzenie od zasilania i podłączyć je ponownie. Jeśli błąd powtórzy się, należy skontaktować się z serwisem.

**EC-** wykrycie wycieku czynnika chłodniczego – dzięki nowej technologii, gdy zostanie wykryty wyciek czynnika chłodniczego, na wyświetlaczu pojawi się wskazanie EC. Skontaktować się z serwisem.

## 4.10 Usuwanie zebranej wody

Zebraną wodę można usunąć na dwa sposoby:

### 4.11 Użycie zbiornika

Jeżeli zbiornik jest pełny, a urządzenie – wyłączone, 8 razy emitowany jest sygnał akustyczny, miga wskaźnik zapelnienia zbiornika, a na wyświetlaczu pojawia się wskazanie P2.

Jeżeli zbiornik jest pełny, a urządzenie – włączone, po upływie 30 sekund sprężarka i wentylator zostają wyłączone w celu usunięcia wody ze skraplacza, a następnie 8 razy emitowany jest sygnał akustyczny, miga wskaźnik zapelnienia zbiornika, a na wyświetlaczu pojawia się wskazanie P2. Aby usunąć wodę zebraną w zbiorniku, należy wykonać poniższe czynności:

1. Pewnie chwycić lewy i prawy uchwyt, a następnie wyciągnąć nieznacznie zbiornik.

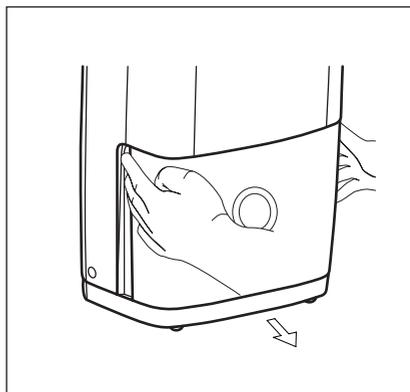

2. Przytrzymać zbiornik z obu stron z tą samą siłą i wyciągnąć z urządzenia.

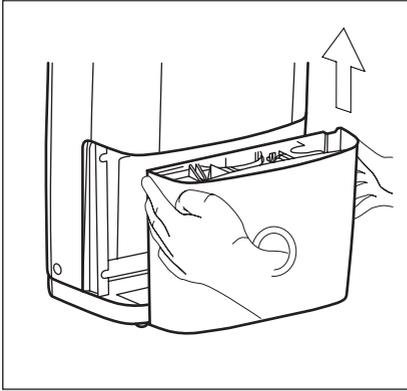

3. Usunąć wodę i z powrotem zamontować zbiornik. Aby możliwe było włączenie osuszacza, zbiornik musi być pewnie osadzony w odpowiednim miejscu.

Urządzenie zostanie ponownie uruchomione po zamontowaniu zbiornika w prawidłowej pozycji.

- Nie stawiać zbiornika na podłodze, ponieważ jego dno jest nierówne. Zbiornik może się przewrócić, a woda – wylać.
- Podczas wyjmowania zbiornika nie dotykać części wewnątrz urządzenia. W przeciwnym razie urządzenie może zostać uszkodzone.
- Zbiornik należy delikatnie wcisnąć do urządzenia. Uderzenie w zbiornik lub wciśnięcie go w niewłaściwy sposób może spowodować, że urządzenie nie będzie działać.
- Wylać wodę ze zbiornika. Nie nadaje się ona do picia.

## 4.12 Ciągłe odprowadzanie skroplin

Woda może być automatycznie odprowadzana z urządzenia do kratki

ściekowej przez wąż (nie jest zawarty w zestawie).

1. Zdjąć pokrywę króćca odpływowego z tyłu urządzenia.
2. Podłączyć wąż spustowy (średn. wewn. = 13,5 mm) do króćca odpływowego w urządzeniu. Upewnić się, że wąż jest prawidłowo zamocowany, aby uniknąć wycieków.
3. Skierować wąż do odpływu, upewniając się, że nie ma zagięć, które mogłyby blokować przepływ wody.
4. Umieścić koniec węża w odpływie i upewnić się, że wąż jest skierowany poziomo lub w dół, aby zapewnić prawidłowy odpływ wody.

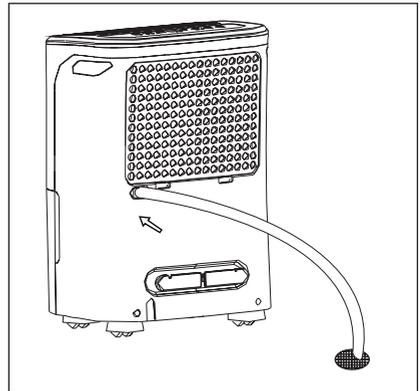

- Sprawdzić uszczelkę między węzłem a króćcem odpływowym. Jeśli widoczny jest niewielki wyciek, wymienić uszczelkę węża i ponownie go dokręcić.
- Jeśli nie wybrano trybu ciągłego odprowadzania skroplin, należy dobrze dokręcić korek odpływowy, aby zapobiec wyciekom.

# 5. KONSERWACJA I CZYSZCZENIE

## 5.1 Czyszczenie filtra



### **OSTRZEŻENIE!**

Urządzenie przed czyszczeniem należy odłączyć od źródła zasilania.

1. Czyszczenie kratki i obudowy

- Użyć wody i łagodnego detergentu. Nie używać wybielaczy ani ściernych środków czyszczących.
- Nie rozpryskiwać wody bezpośrednio na urządzenie. W przeciwnym razie może dojść

do porażenia prądem, uszkodzenia izolacji lub korozji urządzenia.

- Wlot powietrza i kratki wylotowe łatwo się brudzą. Należy je czyścić za pomocą końcówki odkurzacza lub szczotki.

## 2. Czyszczenie zbiornika

Czyścić zbiornik co kilka tygodni, aby zapobiec rozwojowi pleśni i bakterii. Napełnić częściowo zbiornik czystą wodą i dodać niewielką ilość łagodnego detergentu. Wymieszać płyn w zbiorniku, wyłączyć, a następnie wypłukać zbiornik.

**UWAGA:** Nie myć zbiornika w zmywarce. Aby możliwe było włączenie osuszacza, po umyciu zbiornik musi zostać pewnie osadzony.

## 3. Czyszczenie filtra powietrza

Filtr powietrza znajdujący się za przednią kratką należy sprawdzać i czyścić co najmniej co 30 dni, a w razie potrzeby częściej.

**UWAGA: FILTRA NIE NALEŻY PŁUKAĆ ANI MYĆ W ZMYWARCE DO NACZYŃ.**

- Chwycić filtr za wypustki i pociągnąć do góry, a następnie wyciągnąć go w sposób przedstawiony poniżej.

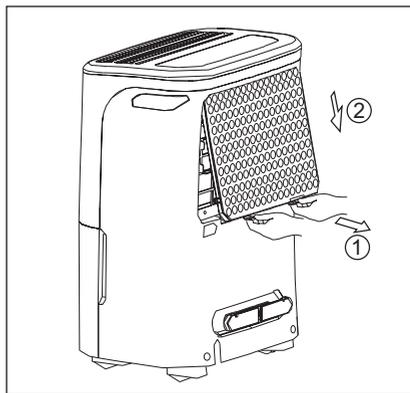

- Umyć filtr ciepłą wodą z dodatkiem mydła. Wypłukać filtr i wysuszyć przed zamontowaniem. Nie myć filtra w zmywarce.
- Włożyć filtr powietrza do urządzenia od dołu.
- Zamontować z powrotem filtr, a następnie zbiornik.

**UWAGA:** Filtr należy włożyć tak, aby przednia strona była skierowana na zewnątrz.



### **UWAGA!**

NIE NALEŻY eksploatować osuszacza bez filtra, ponieważ zanieczyszczenia i włókna mogą zmniejszyć drożność i wydajność osuszacza.



- Ta maszyna zawiera czynnik chłodniczy R134A o współczynniku GWP równym 1430. Masa czynnika chłodniczego: 0,105/0,12 kg (w zależności od modelu).



## 6. ROZWIĄZYWANIE PROBLEMÓW

Przed skontaktowaniem się z serwisem należy zapoznać się z poniższą tabelą. Może to pozwolić zaoszczędzić czas i uniknąć zbędnych wydatków. W tabeli opisano najczęściej występujące

problemy, które nie wynikają z wadliwego wykonania lub zastosowania nieodpowiednich materiałów do produkcji urządzenia

Zdarzenie	Rozwiązanie
Osuszacz nie działa.	Wyjęta wtyczka z gniazda. Włożyć dokładnie wtyczkę do gniazda ściennego.
	Przepalony bezpiecznik lub uruchomiony automatyczny wyłącznik w domowej instalacji elektrycznej. Wymienić bezpiecznik na nowy o takiej samej charakterystyce opóźnienia lub włączyć wyłącznik w domowej instalacji elektrycznej.
	Został osiągnięty ustawiony poziom wilgotności. Osuszacz automatycznie wyłącza się po usunięciu określonej ilości wilgoci z powietrza. Jeśli urządzenie ma usunąć więcej wilgoci, należy wybrać tryb CIĄGŁEJ PRACY za pomocą przycisku lub pokrętła regulacji wilgotności. Po ponownym uruchomieniu urządzenia wybrać żądane ustawienie.
	Zbiornik nie jest zamontowany prawidłowo. Patrz „Usuwanie zebranej wody”.
	Woda w zbiorniku osiągnęła ustawiony poziom. W takim przypadku następuje automatyczne wyłączenie osuszacza. Opróżnić zbiornik i umieścić go z powrotem na swoim miejscu.
	Osuszacz nie jest włączony. Włączyć urządzenie.
	Świeci się kontrolka BUCKET FULL (PEŁNY ZBIORNIK). Wyjąć zbiornik, wylać wodę i zamontować go ponownie.

Zdarzenie	Rozwiązanie
<p>Osuszacz pracuje zbyt długo.</p>	<p>W pobliżu osuszacza otwarte są okna lub drzwi prowadzące na zewnątrz. Zamknąć wszystkie okna i drzwi.</p>
	<p>Kubatura pomieszczenia jest zbyt duża. Skontaktować się ze sprzedawcą w celu sprawdzenia, czy urządzenie ma odpowiednią wydajność.</p>
	<p>Zablokowany jest przepływ powietrza przez urządzenie. Kratka wlotowa może być zabrudzona. Oczyszczyć kratkę wlotową za pomocą odkurzacza, używając końcówki ze szczotką. Patrz rozdział „Konserwacja i czyszczenie”. Osuszacz powinien stać w miejscu, w którym jest zapewniony swobodny dopływ powietrza do tylnej wężownicy i jego wylot przez przednią kratkę wylotową.</p>
	<p>Osuszacz został niedawno zainstalowany lub ponownie uruchomiony. Im wyższa jest wilgotność w pomieszczeniu, tym dłużej musi pracować osuszacz.</p>
	<p>Osuszacz działa w trybie CIĄGŁEJ PRACY. Należy użyć przycisków lub pokręteł regulacji wilgotności, aby ustawić wyższy poziom wilgotności względnej (RH%).</p>
<p>Mimo działania osuszacza pomieszczenie nie jest wystarczająco osuszone.</p>	<p>Ustawiono zbyt duży poziom wilgotności. Nacisnąć przycisk HUMIDITY (WILGOTNOŚĆ) lub obrócić pokrętkę na niższe ustawienie albo wybrać tryb CIĄGŁEJ PRACY w celu uzyskania efektu maksymalnego osuszania.</p>
	<p>Osuszacz został niedawno zainstalowany lub ponownie uruchomiony. Im wyższa jest wilgotność powietrza w pomieszczeniu, tym więcej potrzeba czasu na jego osuszenie.</p>
	<p>Wokół osuszacza nie ma wystarczająco dużo wolnej przestrzeni. Zablokowany jest przepływ powietrza do przedniej kratki wylotowej. Patrz „Wybór miejsca”.</p>
	<p>Temperatura w pomieszczeniu jest zbyt niska. Urządzenie nie będzie działać efektywnie, jeśli temperatura w pomieszczeniu wynosi poniżej 5°C. Patrz „Warunki eksploatacji”.</p>
	<p>Patrz również „OSUSZACZ PRACUJE ZBYT DŁUGO”.</p>

Zdarzenie	Rozwiązanie
Na węzownicy nad zbiornikiem widoczny jest szron.	Osuszacz został niedawno włączony. Jest to normalne zjawisko związane z obiegiem czynnika chłodniczego w węzownicy. Szron zwykle znika w ciągu 60 minut.
Wentylator hałasuje.	Temperatura w pomieszczeniu jest zbyt niska. Wszystkie modele urządzenia działają efektywnie w temperaturze powyżej 5°C. Przez osuszacz przepływa powietrze. Jest to normalny odgłos działania.

## 7. OCHRONA ŚRODOWISKA

Materiały oznaczone symbolem  należy poddać recyklingowi. Opakowanie urządzenia włożyć do odpowiedniego pojemnika w celu przeprowadzenia recyklingu. Należy zadbać o ponowne przetwarzanie odpadów urządzeń elektrycznych i elektronicznych, aby

chronić środowisko naturalne i ludzkie zdrowie. Urządzeń oznaczonych symbolem  nie należy wyrzucać z odpadami domowymi. Należy zwrócić produkt do miejscowego punktu recyklingu lub skontaktować się z odpowiednimi lokalnymi władzami.

### F-Gas

Wycieki czynnika chłodniczego mają wpływ na zmianę klimatu. W przypadku przedostania się do atmosfery, czynnik chłodniczy o niższym potencjale tworzenia efektu cieplarnianego (GWP) miałby mniejszy wpływ na globalne ocieplenie niż czynnik chłodniczy o wyższym GWP. Niniejsze urządzenie zawiera płynny czynnik chłodniczy o GWP równym 1430. Oznacza to, że 1 kg tego czynnika po przedostaniu się do

atmosfery miałby potencjał tworzenia efektu cieplarnianego 1430 razy większy niż 1 kg of CO<sub>2</sub>, przez okres 100 lat. Nie wolno samodzielnie modyfikować obiegu czynnika chłodniczego, ani też samodzielnie rozmontowywać produktu; należy zawsze zwrócić się do profesjonalnego personelu. Produkt lub wyposażenie zawiera fluorowe gazy cieplarniane, które znajdują się w hermetycznie zamkniętych elementach wyposażenia.

Model	EXD16DN3W	EXD20DN3W
Ładunek (kg)	0,105	0,12
Równoważnik CO <sub>2</sub> (w tonach)	0,15	0,17

# SADRŽAJ

1. SIGURNOSNE INFORMACIJE .....	61
2. SIGURNOSNE UPUTE .....	62
3. PRIJE PRVE UPORABE .....	63
4. UPUTE ZA RAD.....	64
5. NJEGA I ČIŠĆENJE .....	67
6. ŠTO UČINITI AKO.....	68
7. PITANJA ZAŠTITE OKOLIŠA.....	70

## MI MISLIMO NA VAS

Zahvaljujemo vam na kupnji uređaja marke Electrolux. Odabrali ste proizvod koji sa sobom nosi desetljeća profesionalnog iskustva i inovacija. Ingeniozan i elegantan, dizajniran misleći na vas. Zato, kad god ga upotrebljavali, možete biti sigurni sa saznanjem da ćete svaki puta postići izvrsne rezultate.

Dobro došli u Electrolux.

### Posjetite naše web-mjesto na:



Dohvatite savjete za uporabu, brošure, rješenja problema, servisne informacije:  
**www.electrolux.com**



Za bolju uslugu registrirajte svoj proizvod:  
**www.registerelectrolux.com**



Kupite dodatke, potrošnu robu i originalne rezervne dijelove za svoj uređaj:  
**www.electrolux.com/shop**

## KORISNIČKA NJEGA I SERVIS

Uvijek koristite originalne rezervne dijelove.

Kada kontaktirate naš ovlaštenu servisni centar, uvjerite se da uz sebe imate sljedeće podatke: model, PNC, serijski broj.

Informacije se mogu pronaći na nazivnoj pločici.

 Sigurnosne informacije upozorenja/mjera opreza.

 Općenite informacije i savjeti.

 Informacije o zaštiti okoliša.

Mogu se mijenjati bez prethodne najave.

# 1. ⚠ SIGURNOSNE INFORMACIJE

Ovaj KORISNIČKI PRIRUČNIK pruža specifične upute za rad za vaš model. Odvlaživač koristite samo prema uputama u ovome KORISNIČKOM PRIRUČNIKU. Ove upute nisu namijenjene za obuhvaćanje svakog mogućeg stanja i situacije koja se može dogoditi. Pri instaliranju, radu i održavanju potrebno je koristiti zdrav razum i oprez.



## UPOZORENJE!

Izbjegnite opasnost od požara ili električnog udara. Nemojte koristiti produžni kabel ili adapterski utikač. Nemojte uklanjati račvu iz napojnog kabela.

- Ni pod kojim uvjetima nemojte rezati, skidati ili premošćivati uzemljenje.

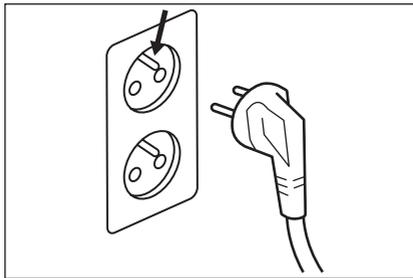

- Nemojte u blizini ovog ni bilo kojeg drugog uređaja spremati ni koristiti benzin ili druge zapaljive pare i tekućine. Pročitajte informativne naljepnice o zapaljivosti proizvoda i druga upozorenja.
- Izbacite vodu iz posude. Voda nije pitka i ne može se koristiti za piće.

## 1.1 Sigurnost djece i ranjivih osoba



### UPOZORENJE!

Opasnost od gušenja, ozljeda ili trajne onesposobljenosti.

- Ovaj uređaj nije namijenjen djeci starijoj od 8 godina i osobama sa smanjenim tjelesnim, senzornim ili mentalnim sposobnostima ili osobama s nedostatkom iskustva i znanja osim

u slučaju da je takvim osobama dano dopuštenje i upute o korištenju uređaja na siguran način uz razumijevanje rizika kojima su izloženi.

- Ne dozvolite djeci da se igraju s ovim proizvodom.
- Djecu ispod 3 godine starosti potrebno je ukloniti ako nisu pod nadzorom.
- Sav pakirni materijal držite dalje od djece.
- Sve deterdžente držite dalje od djece.
- Djecu i kućne ljubimce držite dalje od vratiju uređaja dok su ona otvorena.
- Ako uređaj ima sklop roditeljske zaštite, preporučujemo da ga aktivirate.
- Čišćenje i održavanje proizvoda ne smije se povjeriti djeci bez nadzora.

## 1.2 Informacije o elektrici



### UPOZORENJE!

Izbjegnite opasnost od požara ili električnog udara.

- Ako niste sigurni je li utičnica pravilno uzemljena ili zaštićena osiguračem s vremenskom odgodom ili prekidačem strujnog kruga, zatražite od kvalificiranog električara da vam instalira odgovarajuću utičnicu sukladno nacionalnom električnom kodu i primjenjivim lokalnim kodeksima i pravilnicima. Nemojte koristiti produžni kabel ili adapterski utikač.
- Odvlaživač nikada ne iskapčajte povlačenjem za napojni kabel. Uvijek čvrsto zahvatite utikač i povucite ravno iz utičnice.
- Napojni kabel nemojte stezati, savijati ni vezivati u čvorove.

## 2. SIGURNOSNE UPUTE

### 2.1 Sigurnosne mjere opreza



#### POZOR!

Izbjegnite ozbiljne ozljede ili smrt

- Ovaj odvlaživač ne sadrži dijelove koje korisnik može sam servisirati. Za popravke uvijek pozovite ovlaštenog Electroluxovog servisera.
- Nemojte umetati ni stavljati prste ni predmete u područje ispusta zraka ili ispred rešetke uređaja.
- Odvlaživač nemojte pokretati ni zaustavljati iskapčanjem napojnog kabla ili isključivanjem napajanja na razvodnoj kutiji.
- Nemojte rezati ni oštećivati napojni kabel.

- Ako je napojni kabel oštećen, mora ga zamijeniti ovlašteni Electroluxov serviser.
  - U slučaju kvara (iskre, miris paljevine itd.), odmah prestanite s radom, odspojite napojni kabel i pozovite ovlaštenog Electroluxovog serviser.
  - Odvlaživačem nemojte rukovati mokrim rukama.
  - Ne vucite za napojni kabel.
  - Nemojte piti vodu iz odvlaživača.
-  **POZOR!** Izbjegnite povređivanje ili oštećivanje uređaja ili druge imovine
- Nemojte mlaz zraka usmjeravati prema kaminima ili drugim izvorima topline, jer to može prouzročiti rasplamsavanje ognja.
  - Nemojte se penjati na uređaj niti na njega postavljati druge predmete.
  - Nemojte na uređaj vješati predmete.
  - Na uređaj nemojte stavljati spremnike s tekućinama.
  - Iskopčajte odvlaživač iz izvora napajanja ako ga nećete koristiti dulje vrijeme.
  - Kada uređaj radi, filter zraka mora biti na svom mjestu.
  - Nemojte blokirati ili prekrivati ulazne rešetke, područje ispusta i priključke.
  - Osigurajte da svi električni/elektronički uređaji budu 1 m udaljeni od ovog uređaja.
  - Nemojte koristiti ni spremati zapaljive plinove pored uređaja.

## 3. PRIJE PRVE UPORABE

### 3.1 Odabir lokacije

#### Važno

1. Odvlaživač mora raditi u zatvorenom prostoru kako bi bio učinkovitiji. Zatvorite sva vrata, prozore i druge vanjske otvore prostorije. Učinkovitost odvlaživača ovisi o brzini kojom vlažni zrak ulazi u prostoriju.
2. Odvlaživač postavite na mjesto na kojem nije zapriječen protok zraka kroz prednji dio uređaja.
3. Rad odvlaživača u podrumu imat će mali ili nikakav učinak sušenja susjednog priključenog prostora za pohranu, kao što je ormar, osim ako postoji odgovarajuća cirkulacija zraka u to područje i van iz njega. Za zadovoljavajuće sušenje možda će biti potrebno instalirati još jedan odvlaživač u priključeni prostor.
4. Odvlaživač se mora instalirati na ravnu podlogu koja će ga podržavati punom kantom vode.
5. Oko odvlaživača mora biti razmak od najmanje 30 cm.

### 3.2 Način rada

Kada se uređaj uključi, ventilator počinje vući vlažni zrak oko zavojnica za odvlaživanje. Zavojnice kondenziraju ili povlače vlagu iz zraka, a zrak teče u sobu kao suhi, topli zrak. Vлага uklonjena iz zraka sakuplja se u posudi na prednjoj strani odvlaživača. Uređaj je konstruiran za rad između 5 °C (41 °F) i 35 °C (96 °F). Uređaj neće raditi pravilno ako je temperatura izvan ovog temperaturnog raspona ili će se radni učinak uređaja uvelike smanjiti. Krug „kompresor“ ima automatsku 3-minutnu vremensku odgodu pokretanja ako se uređaj brzo isključi i uključi. Time se sprječava pregrijavanje kompresora i moguće aktiviranje prekidača strujnog kruga. Uvjerite se da je spremnik pravilno priključen, inače uređaj neće raditi.

## 4. UPUTE ZA RAD

### 4.1 Priključite uređaj na napajanje

Prije rada pričekajte da uređaj postigne temperaturu prostorije.

Prije rada uređaj mora biti jedan sat u okomitom položaju.

Za početak rada odvlaživača slijedite ove korake:

1. Ukopčajte napojni kabel u propisno uzemljenu utičnicu izmjenične struje od 220-240 V.
2. Ako svijetli PRIHVATNA POSUDA PUNA, skinite prihvatnu posudu i ponovno je instalirajte kako biste resetirali plutajuću sklopku.



### 4.2 Pokretanje u modusu besprekidnog rada

1. Pritisnite gumb UKLJ/ISKLJ.
2. Pritiskanje gumba Opcije dok svijetli lampica indikatora Besprek.



### 4.3 Postavljanje željene vlažnosti

Nakon nekoliko dana kada se smanji relativna vlažnost, pritisnite gumb VLAŽNOST **—** ili **+** gumbe za biranje vrijednosti između 35% i 85%, tako da se u prostoriji održava udobna vlažnost. Pritiskanjem toga gumba **—** ili **+** gumbiju, mijenjat će se odabir vlažnosti u pomacima po 5%. Nakon postavljanja željene vlažnosti, očitavanje će prikazati trenutnu vlagu u prostoriji.

### 4.4 Promjena brzine ventilatora

Možete koristiti gumb Turbo  za promjenu brzine ventilatora sa VISOKA na NISKA. Kod visoke brzine ventilatora,

svijetlit će indikator iznad gumba za turbo brzinu. Veća brzina ventilatora rezultirat će bržim uklanjanjem vlage.

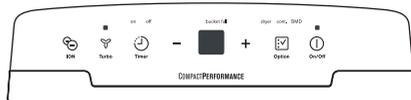

### 4.5 ION Function

Pritisnite tipku Ion  za aktiviranje ionizatora. Pri ionizaciji automatski se stvaraju anioni u zraku. Anioni deaktiviraju zračne kemijske pare i čestice prašine. Kada je aktivirana funkcija ionizacije, svijetlit će indikator iznad gumba za ionizaciju. Pritisnite ponovno gumb za ionizaciju kako biste obustavili funkciju.

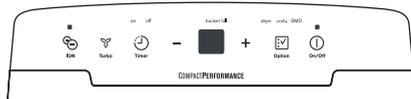

### 4.6 SMD (pametno odvlaživanje) modus rada

Kod modusa pametnog odvlaživanja, uređaj će automatski regulirati vlažnost u prostoriji na udoban raspon od 45%~55% prema temperaturi u prostoriji. Funkcija postavljanja vlažnosti bit će nevaljana. Za aktiviranje SMD modusa rada pritisnite gumb Opcija  dok ne zasvijetli lampica indikatora SMD. Tijekom SMD modusa uređaj vlagu regulira automatski, nije potrebno ručno mijenjati postavke vlažnosti.

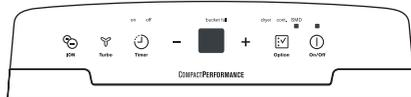

### 4.7 Modus sušilice

Uređaj može postići MAKŠ radni učinak odvlaživanja kada je u modusu sušilice. Brzina ventilatora je fiksirana na visoku brzinu ventilatora. Razina vlage automatski se regulira sukladno trenutnoj vlazi u prostoriji. Uređaj će obustaviti modus sušilice nakon maksimalno 10 sati rada.



Za aktiviranje modusa sušilice pritisnite gumb Opcija [✓] dok ne zasvijetli lampica indikatora sušilice.

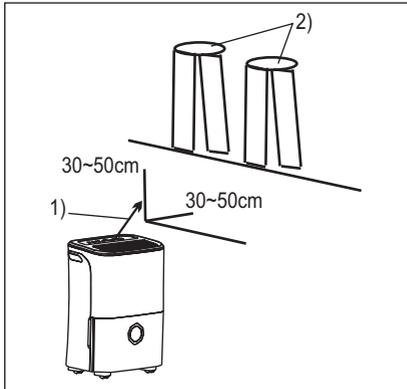

- 1) Smjer protoka zraka;  
2) Mokra odjeća.

#### NAPOMENA:

- Modus sušilice mora raditi u zatvorenoj prostoriji, ne otvarajte vrata i prozore.
- Za postizanje najučinkovitijeg odvlaživanja najprije iscijedite mokru odjeću.
- Uvjerite se da ste mlaz zraka okrenuli prema mokroj odjeći kako je prikazano na slici ispod.
- Kod debele i teške mokre odjeće možda nećete dobiti najučinkovitije odvlaživanje.



#### POZOR!

- Nemojte odjećom prekriti izlaz zraka na uređaju. To može prouzročiti prekomjerno zagrijavanje, požar ili kvar na uređaju.
- Nemojte stavljati mokru odjeću na uređaj i nemojte pustiti da voda kaplje u uređaj. To može prouzročiti električni udar, proklizavanje ili kvar na uređaju.

## 4.8 Kako koristiti funkciju mjeraca vremena

Funkcija MJERAČ VREMENA omogućuje odgodu pokretanja ili odgodu zaustavljanja uređaja u odabiru od 0,5 sati do 24 sata.

Kada je uređaj uključen, najprije pritisnite gumb Mjerač vremena, ☺ lampica

indikatora Mjerač vremena isključen svijetli. Ona naznačuje da je pokrenut program Automatsko zaustavljanje. Pritisnite ponovno i lampica indikatora Mjerač vremena uključen svijetli. Ona naznačuje da je pokrenuta funkcija Automatsko pokretanje.

Pritisnite i zadržite **+** ili **-** podlogu kako biste promijenili Automatsko vrijeme u pomacima po 0,5 sati, do 10 sati, zatim uz pomake po 1 sat do 24 sata. Kontrola će odbrojavati vrijeme preostalo do pokretanja.

Odabrano vrijeme će se registrirati u 5 sekundi, a sustav će se automatski vratiti na prikaz prethodne postavke vlažnosti.

Kada su postavljena vremena za Automatsko pokretanje i Automatsko zaustavljanje, unutar iste sekvence programa, svijetle lampice indikatora UKLJ ISKLJ MJERAČA VREMENA pokazujući da su programirana oba vremena, za UKLJ i ISKLJ.

Uključivanjem i isključivanjem uređaja u bilo koje vrijeme ili podešavanjem postavke mjeraca vremena na 0,0 obustavit će se funkcija Automatsko pokretanje/zaustavljanje. Kada se na prozoru LED prikaza prikaže kod P2, funkcija Automatsko pokretanje/zaustavljanje također će biti obustavljena.

#### NAPOMENA:

- Prije unosa postavke MJERAČ VREMENA se uvjerite da je napajanje uređaja uspostavljeno.
- Prije unosa postavke MJERAČ VREMENA se uvjerite da je pritisnuto VLAŽNOST ili gumb postavljen na željenu vlažnost prostorije.

## 4.9 Kodovi kvarova

**AS-** Pogreška senzora vlage--Odspojite uređaj i natrag ga ukopčajte. Ako se pogreška ponovi, nazovite servis.

**ES-** Pogreška senzora temperature--Odspojite uređaj i natrag ga ukopčajte. Ako se pogreška ponovi, nazovite servis.

**P1-** Uređaj se zamrzava-- Omogućite da se uređaj automatski odmrzne. Zaštita će se izbrisati kad se uređaj sam odmrzne.

**P2-** Prihvatna posuda je puna ili nije u pravilnom položaju-- Ispraznite prihvatnu posudu i postavite je u pravi položaj.

**E3-** Kvar uređaja-- Odspojite uređaj i natrag ga ukopčajte. Ako se pogreška ponovi, nazovite servis.

**EC-** Otkriveno curenje rashladnog sredstva-- Pomoću ove nove tehnologije, područje zaslona će prikazati EC kada uređaj otkrije curenje rashladnog sredstva, nazovite servis.

#### 4.10 Uklanjanje sakupljene vode

Dva su načina uklanjanja sakupljene vode.

#### 4.11 Uporaba prihvatne posude

Kada je uređaj isključen, ako je prihvatna posuda puna, uređaj će ispustiti zvuk biip 8 puta i treperit će indikator Puno, digitalni zaslon prikazuje P2.

Kada je uređaj uključen, ako je prihvatna posuda puna, kompresor se isključuje i ventilator se isključuje nakon 30 sekundi kako bi se sušila voda kondenzatora, zatim će uređaj ispustiti zvuk biip 8 puta i treperit će indikator Puno, digitalni zaslon prikazuje P2.

Slijedite donje korake kako biste uklonili sakupljenu vodu iz prihvatne posude:

1. Zahvatite čvrsto lijevu i desnu dršku, zatim malo izvucite prihvatnu posudu.

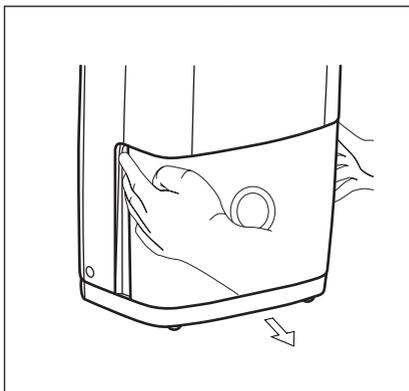

2. Obje strane posude držite jednakom snagom i izvucite je iz uređaja.

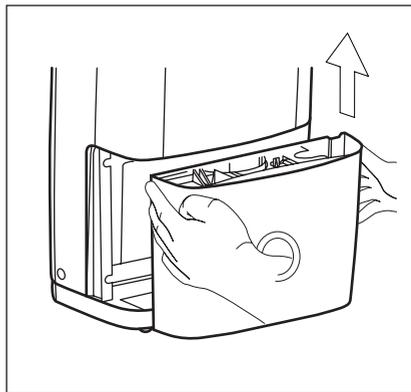

3. Bacite vodu i ponovno postavite prihvatnu posudu. Posuda mora biti učvršćena na svom mjestu kako bi odvlaživač mogao raditi.

Uređaj će se ponovno pokrenuti kada se prihvatna posuda ponovno postavi u pravilan položaj.

- Spremnik nemojte stavljati na pod, jer je dno prihvatne posude neravno. U suprotnom će posuda pasti i voda će se izliti.
- Kada skinete prihvatnu posudu, nemojte dodirivati dijelove unutar uređaja. To može oštetiti proizvod.
- Uvjerite se da je prihvatna posuda lagano gurnuta do kraja u uređaj. Udaranje prihvatne posude o nešto ili ako se ne uspije gurnuti do kraja, može prouzročiti da uređaj ne radi.
- Izbacite vodu iz posude. Voda nije pitka i ne može se koristiti za piće.

#### 4.12 Nastavak ispuštanja

Voda se može automatski prazniti u podni odvod tako da se uređaj na njega priključi crijevom za vodu (nije priloženo).

1. Izrežite poklopac iz stražnjeg izlaza cijevi.
2. Umetnite ispusnu cijev (ID = 13,5 mm) na ispusni priključak uređaja. Uvjerite se da je cijev čvrsta tako da nema curenja.
3. Usmjerite cijev prema ispustu i uvjerite se da nema pregiba koji bi mogli zaustaviti protok vode.

4. Završetak cijevi stavite u ispušt i uvjerite se da je završetak cijevi u razini ili ispod razine kako bi voda neometano otjecala.

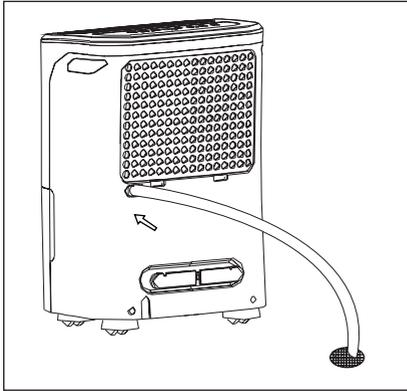

- Provjerite brtvu između cijevi i ispusnog priključka. Ako negdje curi, zamijenite brtveni sklop cijevi i ponovno pričvrstite cijev.
- Ako nije odabran modus neprekidne drenaže, drenažni poklopac mora biti čvrsto pričvršćen kako bi se spriječilo curenje.

## 5. NJEGA I ČIŠĆENJE

### 5.1 Za čišćenje filtra



#### UPOZORENJE!

Prije čišćenja uređaja se uvjerite da je on odspojen od izvora napajanja.

- Čišćenje rešetke i kućišta
  - Koristite vodu i blagi deterdžent. Nemojte koristiti izbjeljivač niti abrazivna sredstva.
  - Nemojte glavni modul prskati vodom. Time se može prouzročiti električni udar, uništavanje izolacije ili hrđanje uređaja.
  - Ulaz zraka i izlazne rešetke lako se zaprljaju, zato za čišćenje koristite vakuumski priključak ili ih isčetkajte.
- Čišćenje prihvatne posude

Svaka četiri tjedna očistite prihvatnu posudu kako biste spriječili stvaranje gljivica, plijesni i bakterija. Posudu djelomično napunite čistom vodom i dodajte blagi deterdžent. Promiješajte ga po posudi, ispraznite i isperite.

**NAPOMENA:** Za pranje prihvatne posude ne koristite perlicu posuđa. Nakon čišćenja, posuda mora biti učvršćena na svom mjestu kako bi odvlaživač mogao raditi.

### 3. Očistite filter zraka

Filter zraka iza prednje rešetke treba provjeravati i čistiti barem jednom u 30 dana ili češće po potrebi.

#### NAPOMENA: FILTER NEMOJTE ISPIRATI ILI GA STAVLJATI U AUTOMATSKU PERILICU POSUĐA.

- Uхватite jezičak na filtru i povucite prema gore, zatim ga izvadite kako je prikazano ispod.

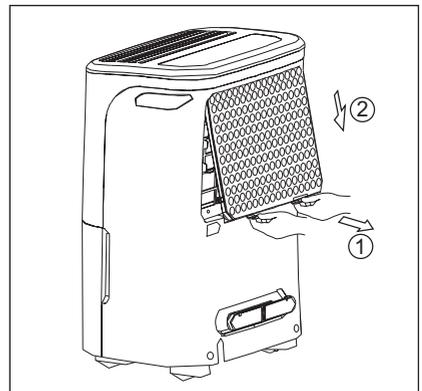

- Očistite filter toplom sapunicom. Filter prije ponovnog postavljanja isperite i pustite da se osuši. Filter nemojte prati u perilici posuđa.
- Umetnite filter zraka u uređaj s donje strane do gornje.

4. Ponovno instalirajte filtar, zatim ponovno postavite posudu.

**NAPOMENA:** Umetnite filtar tako da mu prednja strana bude okrenuta prema van.



**POZORI!**

Odvlaživač NEMOJTE puštati u rad bez filtra, jer bi ga prljavština i dlačice mogle začepiti i smanjiti mu radni učinak.



- Ovaj uređaj sadrži rashladnu tekućinu R134A s GWP-om jednakovrijednim 1430. Masa rashladnog sredstva: 0,105/0,12 ka (ovisno o različitim modelima).

## 6. ŠTO UČINITI AKO...

Prije nego što nazovete servis, proučite ovaj popis. To vam može uštedjeti vrijeme i novac. Ovaj popis sadrži

uobičajene pojave koje nisu rezultat pogrešnog rukovanja ili materijala u ovome uređaju.

Pojava	Rješenje
Odvlaživač ne radi	Zidni utikač odspojen. Utikač utaknite čvrsto u zidnu utičnicu.
	Pregorio je kućni osigurač ili je aktiviran prekidač strujnog kruga. Nadomjestite osigurač onime s vremenskom odgodom ili ponovno postavite prekidač strujnog kruga.
	Postignuta je razina suhoće koju ste odabrali. Odvlaživač se automatski isključuje kada se odabrana količina vlage odstrani iz zraka. Ako želite ukloniti više vlage, odaberite <b>BESPREKIDNO</b> pomoću gumba ili ručice za vlagu. Nakon pokretanja odvlaživača, resetirajte kontrolu na željenu postavku.
	Prihvatni posuda nije pravilno instalirana. Pogledajte „Uklanjanje sakupljene vode“.
	Voda u prihvatnoj posudi dostigla je zadanu razinu. Odvlaživač se automatski isključi kada se to dogodi. Ispraznite prihvatnu posudu i vratite je u njen položaj.
	Odvlaživač se ne uključuje. Uključenje uređaja.
	Lampica <b>PRIHVATNA POSUDA PUNA</b> je uključena. Skinite prihvatnu posudu, isпустite vodu i ponovno postavite posudu.

Pojava	Rješenje
Odvlaživač radi previše	Prozori i vrata pored odvlaživača su otvorena prema van. Zatvorite sve prozore i vrata prema van.
	Područje za odvlaživanje je preveliko. Provjerite kod svojega dobavljača je li kapacitet odgovarajuć.
	Kretanje zraka kroz odvlaživač je zablokirano. Rešetka je možda onečišćena. Pomoću četke vakuumskeg čistača očistite rešetku. Pogledajte „Njega i čišćenje“. Odvlaživač je potrebno postaviti u prostor koji ne zaprečava strujanje zraka u stražnju zavojnicu ili izlaz kroz prednju rešetku.
	Odvlaživač je nedavno instaliran ili ponovno pokrenut. Što je veća vlaga u prostoriji, to će odvlaživač dulje raditi.
	Odvlaživač je u modusu rada <b>BESPREDKIDNO</b> i ostat će u tom modusu, koristite gumb ili ručicu za vlažnost kako biste namjestili RH% na višu razinu.
Odvlaživač radi, ali se prostorija ne suši dovoljno.	Postavka vlažnosti je previsoka. Pritisnite gumb <b>VLAŽNOST</b> ili okrenite ručicu na nižu postavku ili izaberite <b>BESPREDKIDNO</b> za maksimalnu suhoću.
	Odvlaživač je nedavno instaliran ili ponovno pokrenut. Što je veća vlaga u zraku u prostoriji, to će odvlaživač dulje raditi da bi se prostorija osušila.
	Odvlaživač nema dovoljno mjesta za rad. Protok zraka na prednjoj rešetci je zablokirano. Pogledajte „Odabir lokacije“.
	Temperatura u prostoriji je preniska. Uređaj neće pravilno raditi ako je temperatura u prostoriji ispod 5 °C (41 °F). Pogledajte „Radni uvjeti“.
	Odnosi se na slučajeve pod <b>ODVLAŽIVAČ RADI PREVIŠE</b> .
Na zavojnicama iznad prihvatne posude pojavilo se inje.	Odvlaživač je nedavno uključen. To je normalno jer rashladno sredstvo navaljuje kroz zavojnicu. Inje će obično nestati unutar 60 minuta.
Ventilator je bučan.	Temperatura u prostoriji je preniska. Svi modeli radit će zadovoljavajuće na temperaturama višima od 5 °C (41 °F).
	Zrak prolazi kroz odvlaživač. To je normalni zvuk.

## 7. PITANJA ZAŠTITE OKOLIŠA

Reciklirajte materijal sa simbolom . Pakirni materijal stavite u prikladne spremnike za recikliranje. Pomognite u zaštiti okoliša i ljudskog zdravlja i reciklirajte otpad od električnih

### F-plin

Curenje rashladnog sredstva sudjeluje u klimatskim promjenama. Rashladno sredstvo s nižim učinkom globalnog zagrijavanja potencijalno (GWP) bi na globalno zagrijavanje utjecalo manje nego rashladno sredstvo s višim GWP faktorom, ako iscuri u atmosferu. Uređaj sadrži rashladnu tekućinu s GWP-om istovrijednim 1430. To znači da ako 1 kg ovog rashladnog sredstva

i elektroničkih uređaja. Aparate označene simbolom  ne odlažite u kućanski otpad. Proizvod vratite u lokalnu ustanovu za recikliranje ili se obratite općinskom uredu.

iscuri u atmosferu, utjecaj na globalno zagrijavanje bio bi 1430 puta veći od 1 kg CO<sub>2</sub>, u razdoblju od 100 godina. Nikada ne pokušavajte sami ometati krug rashladnog sredstva ili rastavljati proizvod, nego uvijek angažirajte profesionalca. Proizvod ili oprema sadrži fluorirane stakleničke plinove te se fluorirani staklenički plinovi nalaze u hermetički zabrtvljenoj opremi.

Model	EXD16DN3W	EXD20DN3W
Masa (kg)	0,105	0,12
CO <sub>2</sub> ekvivalent (u tonama)	0,15	0,17

## VSEBINA

1. VARNOSTNE INFORMACIJE .....	72
2. VARNOSTNA NAVODILA .....	73
3. PRED PRVO UPORABO .....	74
4. NAVODILA ZA UPORABO .....	74
5. VZDRŽEVANJE IN ČIŠČENJE.....	78
6. KAJ STORITE V PRIMERU ... ..	78
7. SKRB ZA VARSTVO OKOLJA .....	80

## MISLIMO NA VAS

Zahvaljujemo se vam za nakup Electroluxove naprave. Izbrali ste izdelek, ki vključuje desetletja profesionalnih izkušenj in izboljšav. Inovativen in eleganten je bil zasnovan z mislijo na vas. Kadarkoli ga boste uporabili, ste lahko prepričani v zagotovitev odličnih rezultatov.

Dobrodošli pri Electroluxu.

### Obiščite naše spletno mesto za:



Pridobitev nasvetov glede uporabe, brošure, odpravljanje težav, servisne informacije:  
**[www.electrolux.com](http://www.electrolux.com)**



Registracijo svojega izdelka za boljše storitev:  
**[www.registerelectrolux.com](http://www.registerelectrolux.com)**



Nakup dodatkov, potrošnega materiala in originalnih nadomestnih delov  
za vašo napravo:  
**[www.electrolux.com/shop](http://www.electrolux.com/shop)**

## POMOČ STRANKAM IN SERVIS

Priporočamo uporabo originalnih nadomestnih delov.

Ko kličete servis, imejte pri roki naslednje podatke: model, številko izdelka, serijsko številko.

Podatke najdete na ploščici za tehnične navedbe.

 Opozorilo / Pozor - Varnostna navodila.

 Splošne informacije in nasveti.

 Skrb za okolje.

Pridržujemo si pravico do sprememb brez predhodnega obvestila.

## 1. VARNOSTNE INFORMACIJE

V teh NAVODILIH ZA UPORABO so navedena posebna navodila za upravljanje vašega modela. Razvlaževalnik uporabljajte le po navodilih iz teh NAVODIL ZA UPORABO. Ni nujno, da bodo v teh navodilih navedena vsa možna stanja in situacije, do katerih lahko pride. Pri nameščanju, upravljanju in vzdrževanju katerekoli naprave sta potrebni zdrava pamet in previdnost.



### **OPOZORILO!**

Preprečite nevarnost požara ali električni udar. Ne uporabljajte podaljška ali adapterskega vtiča. Ne odstranite nobenega roglja z napajalnega kabla.

- V nobenem primeru ne odrežite, odstranite ali obidite ozemljitvenega roglja.

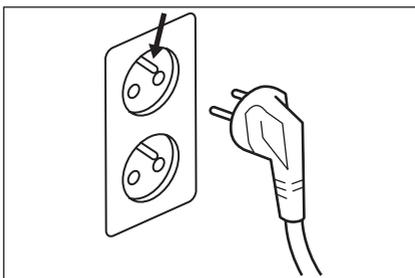

- V bližini te ali katerekoli druge naprave ne shranjujte ali uporabljajte bencina ali drugih vnetljivih hlapov in tekočin. Preberite etikete na izdelku glede vnetljivosti in druga opozorila.
- Zavržite vodo iz posode za vodo. Voda ni pitna in je ne smete piti.

### 1.1 Varnost otrok in ranljivih oseb



#### **OPOZORILO!**

Nevarnost zadušitve, poškodbe ali trajne telesne okvare.

- To napravo lahko uporabljajo otroci od osmega leta naprej ter osebe z zmanjšanimi telesnimi, čutnimi ali razumskimi sposobnostmi ali s pomanjkanjem izkušenj ter znanja le pod nadzorom ali če so dobili ustrezna navodila



glede varne uporabe naprave in če se zavedajo nevarnosti, ki obstajajo.

- Preprečite, da bi se otroci igrali z napravo.
- Otroci, mlajši od treh let, se ne smejo približevati, če niso pod nenehnim nadzorom.
- Vse dele embalaže hranite zunaj dosega otrok.
- Vsa pralna sredstva hranite zunaj dosega otrok.
- Ko so vrata naprave odprta, poskrbite, da bodo otroci in hišni ljubljenci dovolj oddaljeni od naprave.
- Če ima naprava varovalo za otroke, priporočamo, da ga vklopite.
- Čiščenja in uporabniškega vzdrževanja ne smejo izvajati otroci brez nadzora.

## 1.2 Električne informacije



### **OPOZORILO!**

Preprečite nevarnost požara ali električni udar.

- Če niste prepričani, da je vtičnica primerno ozemljena ali zaščitena s počasno varovalko ali prekinjalom, naj usposobljen električar namesti ustrezno vtičnico v skladu z državnim kodeksom o elektriki in veljavnimi krajevnimi kodeksi in predpisi. Ne uporabljajte podaljška ali adapterskega vtiča.
- Vtiča razvlaževalnika nikoli ne iztaknite iz vtičnice s potegom za napajalni kabel. Vedno trdno primite vtič in ga izvlecite naravnost iz vtičnice.
- Ne stiskajte, ukrivljajte ali prepletajte napajalnega kabla.

## 2. VARNOSTNA NAVODILA

### 2.1 Varnostna navodila



#### **POZOR!**

Preprečite hude poškodbe ali smrt

- Ta razvlaževalnik nima delov, ki jih lahko popravlja uporabnik. Za popravila vedno pokličite pooblaščenega Electroluxovega serviserja.
- Ne vstavljajte ali polagajte prstov ali predmetov v predel za odvajanje zraka ali sprednjo mrežo enote.
- Razvlaževalnika ne vklaplajte ali izklaplajte z iztaknitvijo vtiča

iz vtičnice ali izklopom napajanja v električni omarici.

- Ne režite ali kako drugače poškodujte napajalnega kabla.
- Če se napajalni kabel poškoduje, ga mora zamenjati le pooblaščen Electroluxov serviser.
- V primeru motenj (iskre, vonj po zažganem itd.) prekinite delovanje, iztaknite vtič iz vtičnice in pokličite pooblaščenega Electroluxovega serviserja.

- Razvlaževalnika ne upravljajte z mokrimi rokami.
- Ne vlecite za napajalni kabel.
- Ne pijte vode iz razvlaževalnika.



### **POZOR!**

Preprečite telesne poškodbe ali škodo na enoti ali drugi lastnini

- Zračnega toka ne usmerjajte v kamine ali druge toplotne vire, ker lahko to povzroči nenadno vzplamtenje.
- Ne vzpenjajte se na enoto in nanjo ne postavljajte predmetov.
- Na enoto ne obešajte predmetov.

- Na enoto ne postavljajte posod s tekočino.
- Ko razvlaževalnika ne boste uporabljali dalj časa, ga izključite iz napajanja.
- Enota naj deluje z nameščenim zračnim filtrom.
- Ne zapirajte ali prekrivajte mreže za dovod zraka, predela za odvajanje zraka in izhodnih odprtín.
- Poskrbite, da bo vsa električna/elektronska oprema en meter oddaljena od enote.
- V bližini enote ne uporabljajte ali shranjujte vnetljivih plinov.

## 3. PRED PRVO UPORABO

### 3.1 Izbira mesta

#### Pomembno

1. Za najboljšo učinkovitost mora razvlaževalnik delovati v zaprtem prostoru. Zaprite vsa vrata, okna in druge zunanje odprtine v prostoru. Učinkovitost razvlaževalnika je odvisna od tega, kako hitro in v kakšnem obsegu vstopa v prostor nov vlažen zrak.
2. Razvlaževalnik postavite na mesto, kjer ne bo oviran pretok zraka skozi sprednji del enote.
3. Razvlaževalnik, ki deluje v kleti, bo imel malo ali nič učinka pri sušenju sosednjega zaprtega prostora za shranjevanje, kot je npr. shramba, razen če je prisotno zadostno kroženje zraka v in iz prostora. Za zadovoljivo sušenje bo v zaprt prostor morda treba namestiti še en razvlaževalnik.
4. Razvlaževalnik morate postaviti na ravna tla, ki bodo zdržala njegovo težo s polno posodo vode.

5. Okrog razvlaževalnika mora biti najmanj 30,5 cm prostora.

### 3.2 Kako deluje

Ko vklopite enoto, začne ventilator vleči vlažen zrak skozi tuljave za razvlaževanje. Tuljave kondenzirajo ali črpajo vlago iz zraka, zrak pa teče v prostor kot suh, topel zrak. Iz zraka odstranjena vlaga se zbira v posodi na sprednji strani razvlaževalnika. Enota je zasnovana za delovanje med 5°C (41°F) in 35°C (96°F). Enota ne bo delovala pravilno, če je temperatura zunaj tega temperaturnega razpona, ali pa se bo močno poslabšalo njeno delovanje. Če enoto hitro izklopite in vklopite, ima krogotok »Kompresorja« samodejni triminutni zamik vklopa. Na ta način preprečite pregrevanje kompresorja in morebitno sprožitvev prekinjala. Preverite, ali je posoda za vodo pravilno nameščena, ker se v nasprotnem primeru enota ne bo vklopila.

## 4. NAVODILA ZA UPORABO

### 4.1 Priklučitev enote na napajanje

Počakajte, da enota pred delovanjem doseže sobno temperaturo. Pred delovanjem mora enota eno uro stati pokonci.

Pred začetkom delovanja razvlaževalnika upoštevajte naslednje korake:

1. Vtaknite vtič v ustrezno ozemljeno vtičnico 220 - 240 V AC.
2. Če sveti lučka BUCKET FULL (POLNA POSODA ZA VODO), odstranite in ponovno namestite posodo, da ponastavite stikalo s plovcem.



## 4.2 Za delovanje v prekinjenem načinu

1. Pritisnite tipko za VKLOP/IZKLOP.
2. Pritiskajte tipko za dodatne funkcije, dokler ne zasveti kontrolna lučka Cont.



## 4.3 Za nastavev zelene vlažnosti

Čez nekaj dni, ko se relativna vlažnost zmanjša, pritisnite tipko HUMIDITY (VLAŽNOST) **-** ali **+**, da izberete vrednost med 35 % in 85 %, tako da se v prostoru ohrani zadovoljiva vlažnost. S pritiskom tipke **-** ali **+** spreminjate vlažnost v korakih po 5 %. Ko nastavite zeleno vlažnost, se prikaže dejanska vlažnost v prostoru.

## 4.4 Sprememba hitrosti ventilatorja

S tipko Turbo lahko  spremenite hitrost ventilatorja na VISOKO ali NIZKO. Pri visoki hitrosti ventilatorja zasveti indikator nad tipko Turbo. Zaradi višje hitrosti ventilatorja bo vlaga hitreje odstranjena.



## 4.5 Funkcija ION

Pritisnite tipko Ion  za vklop ionizatorja. Ob ionizaciji se samodejno ustvarja zrak z ioni. Anioni odpravljajo kemične hlape in prašne delce v zraku. Ko je vklopljena funkcija Ion, sveti indikator nad tipko Ion. Ponovno pritisnite tipko Ion za izklop funkcije.



## 4.6 Način SMD

V pametnem načinu razvlaževanja enota samodejno ohranja vlago v prostoru v območju udobja med 45 % in 55 % glede na temperaturo v prostoru. Funkcija nastavitve vlažnosti ne bo veljavna.

Za vklop načina SMD pritisnite tipko za dodatne funkcije,  dokler ne zasveti kontrolna lučka SMD.

V načinu SMD enota samodejno nadzoruje vlažnost; ročno spreminjanje nastavitve vlažnosti ni potrebno.



## 4.7 Način sušenja

Enota lahko doseže NAJVIŠJO učinkovitost razvlaževanja, ko je v načinu sušenja. Hitrost ventilatorja je fiksno nastavljena na visoko. Stopnja vlažnosti se samodejno nadzoruje glede na dejansko vlažnost v prostoru. Enota zapusti način sušenja po največ 10 urah delovanja.

Za vklop načina sušenja pritisnite tipko za dodatne funkcije,  dokler ne zasveti kontrolna lučka sušenja.

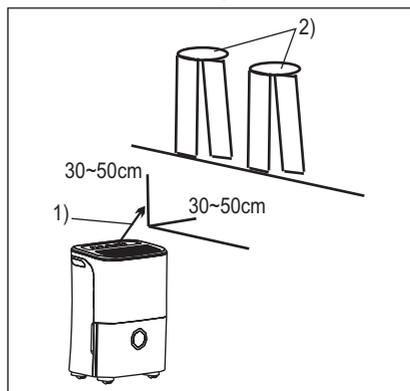

- 1) Smer pretoka zraka;
- 2) Mokra oblačila.

**OPOMBA:**

- Način sušenja mora biti vklopljen v zaprtem prostoru, ne odpirajte vrat in oken.
- Za najučinkovitejše razvlaževanje najprej posušite mokra oblačila.
- Tok zraka usmerite v mokra oblačila, kot je prikazano spodaj.
- Ob prisotnosti debelih in zelo mokrih oblačil razvlaževanje morda ne bo najbolj učinkovito.

**POZOR!**

- Z oblačili ne pokrivajte odprtine za zrak na enoti. Lahko pride do prekomernega kopičenja toplote, požara ali okvare enote.
- Ne polagajte mokrih oblačil na vrh enote in ne pustite, da voda kaplja vanjo. Lahko pride do električnega udara, oviranja delovanja ali okvare enote.

**4.8 Uporaba funkcije časovnika**

Funkcija TIMER (ČASOVNIK) omogoča nastavitve zamika vklopa ali izklopa enote od 0,5 ure do 24 ur.

Ko je enota vklopljena, najprej pritisnite tipko Timer (Časovnik),  zasveti kontrolna lučka izklopljenega časovnika. Pomeni, da se je vklopil program samodejnega izklopa. Pritisnite jo ponovno in zasveti kontrolna lučka vklopljenega časovnika. Pomeni, da se je začel samodejni vklop.

Pritisnite ali držite tipko  ali  za spremembo samodejnega časovnika v korakih po 0,5 ure do 10 ur, nato pa v korakih po eno uro do 24 ur. Krmilnik bo odšteval čas, ki je še ostal do začetka. Izbrani čas bo zabeležen v petih sekundah, sistem pa se bo samodejno vrnil na prikaz predhodne nastavitve vlažnosti.

Ko sta v zaporedju istega programa nastavljena časa Samodejnega vklopa in Samodejnega izklopa, zasveti kontrolna lučka TIMER ON (VKLOP ČASOVNIKA)/ OFF (IZKLOP ČASOVNIKA), kar pomeni, da sta programirana časa za VKLOP in IZKLOP.

Z VKLOPOM ali IZKLOPOM enote ali nastavitvijo časovnika na 0.0 prekličete funkcijo Samodejnega vklopa/izklopa.

Ko se v oknu LED-prikazovalnika prikaže koda P2, prav tako pride do preklica funkcije Samodejnega vklopa/izklopa.

**OPOMBA:**

- Pred vstopom v način TIMER (ČASOVNIK) se prepričajte, da je enota priključena na električno napetost.
- Pred vstopom v način TIMER (ČASOVNIK) poskrbite, da najprej s pritiskom tipke za VLAŽNOST nastavite zeleno vlažnost v prostoru.

**4.9 Kode napak**

**AS-** Napaka tipala vlažnosti -- Iztaknite in nato ponovno vtaknite vtič naprave v vtičnico. Če se napaka ponovi, pokličite servisni center.

**ES-** Napaka temperaturnega tipala -- Iztaknite in nato ponovno vtaknite vtič naprave v vtičnico. Če se napaka ponovi, pokličite servisni center.

**P1-** Enota je v načinu odtaljevanja -- Pustite, da se enota samodejno odtaja. Zaščita se odstrani, ko se enota samodejno odtaja.

**P2-** Posoda je polna ali ni v pravem položaju -- Izpraznite posodo in jo postavite v pravi položaj.

**E3-** Nepravilno delovanje enote -- Iztaknite in nato ponovno vtaknite vtič naprave v vtičnico. Če se napaka ponovi, pokličite servisni center.

**EC-** Zaznano uhajanje hladilnega sredstva -- Pri tej novi tehnologiji se na prikazovalniku prikaže EC, ko enota zazna uhajanje hladilnega sredstva, pokličite servisni center.

**4.10 Odstranjevanje zbrane vode**

Zbrano vodo je mogoče odstraniti na dva načina.

**4.11 Uporaba posode**

Ko je enota izklopljena in če je posoda polna, enota osemkrat zapiska in utripa kontrolna lučka Full (Polno), na digitalnem prikazovalniku pa se prikaže P2.

Ko je enota vklopljena in če je posoda polna, se kompresor izklopi, ventilator pa se izklopi po 30 sekundah za sušenje

vode kondenzatorja. Nato enota osemkrat zapiska in utripa kontrolna lučka Full (Polno), na digitalnem prikazovalniku pa se prikaže P2.

Upoštevajte spodnje korake, da iz posode odstranite zbrano vodo:

1. Trdno primite levo in desno ročico, nato pa malce izvlecite posodo.

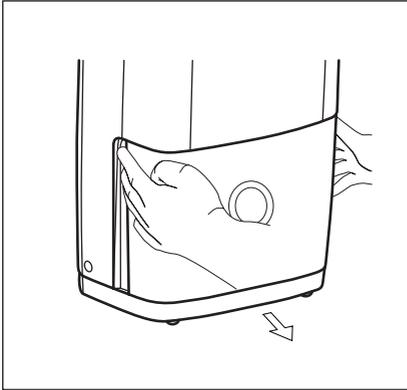

2. Enako močno držite obe strani posode in jo izvlecite iz enote.

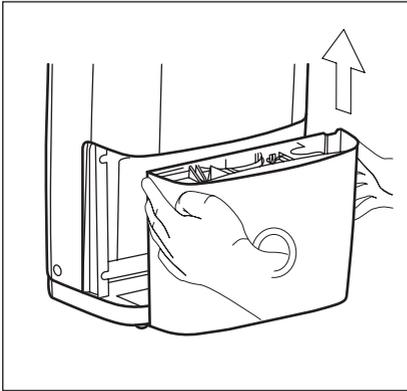

3. Zavrzite vodo in namestite nazaj posodo. Posoda mora biti trdno na mestu, da razvlaževalnik lahko deluje.

Enota se ponovno zažene, ko posodo namestite nazaj v pravilen položaj.

- Posode ne polagajte na tla, ker dno posode ni ravno. V nasprotnem primeru se posoda prevrne in voda se razlije.
- Ko odstranite posodo, se ne dotikajte delov v enoti. Na ta način lahko poškodujete izdelek.

- Poskrbite, da boste posodo nežno potisnili do konca v enoto. Če s posodo ob kaj udarite ali če je ne potisnete trdno na mesto, morda ne bo delovala.
- Zavrzite vodo iz posode za vodo. Voda ni pitna in je ne smete piti.

## 4.12 Neprekinjeno odvajanje

Voda se lahko samodejno odvaja v talni odtok, če na enoto priključite cev za vodo (ni priložena).

1. Odrežite pokrovček z odprtine za odtočno cev na hrbtni strani.
2. Vstavite odtočno cev (NP = 13,5 mm) v odtočni priključek enote. Poskrbite, da bo cev dobro pritrjena, da ne bo prihajalo do iztekanja.
3. Usmerite cev proti odtoku in se prepričajte, da ni kje prepognjena, kar bi preprečilo odtekanje vode.
4. Konec cevi vstavite v odtok in poskrbite, da bo cev ležala naravnost ali malce nagnjena navzdol, da bo voda enakomerno odtekala.

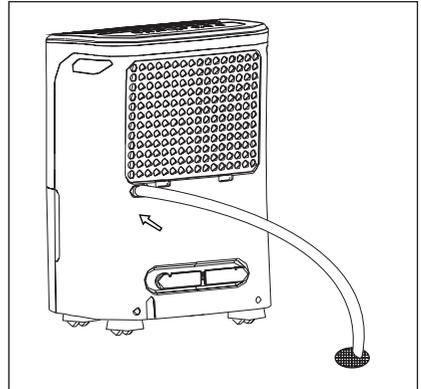

- Preverite tesnjenje med cevjo in odtočnim priključkom. Če je prisotno neznamno iztekanje, zamenjajte tesnilo cevi in ponovno privijte cev.
- Če ne izberete načina neprekinjenega odvajanja, morate trdno priviti čep za izpust, da preprečite iztekanje.

## 5. VZDRŽEVANJE IN ČIŠČENJE

### 5.1 Čiščenje filtra



#### OPOZORILO!

Enoto pred čiščenjem izklopite iz napajanja.

#### 1. Očistite mrežo in ohišje.

- Uporabite vodo in blago čistilno sredstvo. Ne uporabljajte belila ali grobih čistilnih sredstev.
- Ne zlivajte vode neposredno na glavno enoto. Zaradi tega lahko pride do električnega udara, lahko se poslabša izolacija ali pa enota zarjavi.
- Mreže za dovod in odvod zraka se zlahka umažejo, zato za čiščenje uporabljajte sesalnik ali ščetko.

#### 2. Očistite posodo.

Vsakih nekaj tednov očistite posodo, da preprečite nastanek plesni in bakterij. Posodo delno napolnite s čisto vodo in dodajte malce blagega čistilnega sredstva. Zanihajte posodo, da bo voda oplaknila stene, nato pa izpraznite in izperite posodo.

**OPOMBA:** Posode ne pomivajte v pomivalnem stroju. Po čiščenju mora biti posoda trdno na mestu, da razvlaževalnik lahko deluje.

#### 3. Očistite zračni filter.

Zračni filter za sprednjo mrežo morate preveriti in očistiti vsaj vsakih 30 dni ali pogosteje, če je treba.

**OPOMBA: FILTRA NE IZPIRAJTE IN NE POLAGAJTE V POMIVALNI STROJ.**

- Primite jeziček na filtru in filter potisnite navzgor in izvalcite, kot je prikazano spodaj.

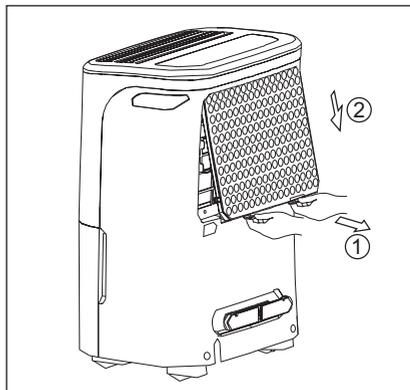

#### b. Filter očistite s toplo milnico.

Izperite ga in pustite, da se posuši, preden ga namestite nazaj. Filtra ne pomivajte v pomivalnem stroju.

#### c. Zračni filter vstavite v enoto od spodaj navzgor.

#### 4. Namestite nazaj filter in nato še posodo za vodo.

**OPOMBA:** Filter vstavite tako, da bo sprednja stran obrnjena navzven.



#### POZOR!

Razvlaževalnik naj NE deluje brez filtra, ker umazanija in vlakna zamašijo razvlaževalnik in poslabšajo učinkovitost.



- Enota vsebuje hladilno tekočino R134A s potencialom globalnega segrevanja, ki je enak 1430. Teža hladilne tekočine: 0,105/0,12 kg (odvisno od modela).

## 6. KAJ STORITE V PRIMERU ...

Preden pokličete servisno službo, preglejte ta seznam. Lahko vam pomaga prihraniti čas in stroške. Ta seznam

vključuje običajna stanja, do katerih ne pride zaradi napake v izdelavi ali materialu te naprave.

Stanje	Rešitev
Razvlaževalnik ne deluje	Vtič ni vtaknjen v vtičnico. Vtič trdno vtaknite v stensko vtičnico.
	Pregorela varovalka ali sproženo prekinjalo. Varovalko zamenjajte s počasno ali ponastavite prekinjalo.
	Dosežena je izbrana stopnja suhosti. Razvlaževalnik se samodejno izklopi, ko je izbrana količina vlage odstranjena iz zraka. Če želite odstraniti še več vlage, s tipko ali gumbom za vlažnost izberite CONTINUOUS (NEPREKINJENO). Ko se razvlaževalnik vklopi, ponastavite krmilnik na zeleno nastavitvev.
	Posoda za vodo ni nameščena pravilno. Oglejte si »Odstranjevanje zbrane vode«.
	Voda v posodi za vodo je dosegla prednastavljeno raven. Ko pride do tega, se razvlaževalnik samodejno izklopi. Izpraznite posodo za vodo in jo postavite nazaj.
	Razvlaževalnik ni vklopljen. Vklopite ga.
	Sveti lučka BUCKET FULL (POLNA POSODA ZA VODO). Odstranite posodo, iztočite vodo in jo pravilno namestite nazaj.
Razvlaževalnik preveč deluje	Okna ali vrata v bližini razvlaževalnika so odprta. Zaprite vsa okna ali vrata.
	Prostor, iz katerega nameravate odstraniti vlago, je prevelik. Pri trgovcu preverite, ali je zmogljivost zadostna.
	Gibanje zraka skozi razvlaževalnik je omejeno. Mreža je morda umazana. Z nastavkom s krtačo na sesalniku očistite mrežo. Oglejte si »Vzdrževanje in čiščenje«. Razvlaževalnik morate postaviti na mesto, kjer ni oviran pretok zraka v zadnjo tuljavo ali skozi sprednjo mrežo.
	Razvlaževalnik je bil nameščen ali ponovno zagnan pred kratkim. Višja kot je vlaga v prostoru, dalj časa bo razvlaževalnik deloval.
	Razvlaževalnik je v načinu CONTINUOUS (NEPREKINJENO) in bo ostal v tem načinu; s tipko ali gumbom za vlažnost nastavite višjo stopnjo relativne vlažnosti.

Stanje	Rešitev
Razvlaževalnik deluje, a prostor ni dovolj suh.	Nastavitev vlažnosti je previsoka. Pritisnite tipko za VLAŽNOST ali obrnite gumb na nižjo nastavitev ali izberite CONTINUOUS (NEPREKINJENO) za najvišjo stopnjo suhosti.
	Razvlaževalnik je bil nameščen ali ponovno zagnan pred kratkim. Višja kot je vlaga v zraku v prostoru, dalj časa se zrak v prostoru suši.
	Razvlaževalnik nima dovolj prostora za delovanje. Pretok zraka do sprednje mreže je oviran. Oglejte si »Izbira mesta«.
	Sobna temperatura je prenizka. Enota ne bo delovala zadovoljivo, če je sobna temperatura nižja od 5°C (41°F). Oglejte si »Pogoji delovanja«.
	Oglejte si vzroke pod RAZVLAŽEVALNIK PREVEČ DELUJE.
Ivje se nabira na tuljavah nad posodo za vodo.	Razvlaževalnik je bil vklopljen pred kratkim. To je običajno zaradi pretoka hladilnega sredstva po tuljavi. Ivje običajno izgine v 60 minutah.
Hrup ventilatorja.	Sobna temperatura je prenizka. Vsi modeli delujejo zadovoljivo pri temperaturah, višjih od 5°C (41°F).
	Zrak potuje po razvlaževalniku. To je običajen zvok.

## 7. SKRIB ZA VARSTVO OKOLJA

Reciklirajte materiale, ki jih označuje simbol . Embalažo odložite v ustrezne zabojnike za reciklažo. Pomagajte zaščititi okolje in zdravje ljudi ter reciklirati odpadke električnih

in elektronskih naprav. Naprav, označenih s simbolom , ne odstranjajte z gospodinjstvi odpadki. Izdelek vrnite na krajevno zbirališče za recikliranje ali se obrnite na občinski urad.



## F-Gas

Uhajanje hladilnega sredstva vpliva na podnebne spremembe. Hladilno sredstvo z nižjim potencialom globalnega segrevanja manj vpliva na globalno segrevanje kot hladilno sredstvo z višjim potencialom globalnega segrevanja, če uhaja v ozračje. Ta naprava vsebuje hladilno tekočino s potencialom globalnega segrevanja, ki je enak 1430. To pomeni, da bi bil v primeru, da 1 kg

tega hladilnega sredstva uide v ozračje, vpliv na globalno segrevanje 1430-krat večji kot pri 1 kg CO<sub>2</sub> v obdobju 100 let. Nikoli ne posegajte v hladilni krogotok in izdelka ne razstavljajte sami, temveč se vedno obrnite na strokovnjaka. Izdelek ali oprema vsebuje fluorirane toplogredne pline, fluorirani toplogredni plini pa se nahajajo v nepredušno zaprti opremi.

<b>Model</b>	<b>EXD16DN3W</b>	<b>EXD20DN3W</b>
Napolnjenost (kg)	0,105	0,12
Ekvivalent ogljikovega dioksida (tone)	0,15	0,17

## OBSAH

1. BEZPEČNOSTNÍ INFORMACE .....	83
2. BEZPEČNOSTNÍ POKYNY .....	84
3. PŘED PRVNÍM POUŽITÍM .....	85
4. PROVOZNÍ POKYNY .....	86
5. ČISTĚNÍ A ÚDRŽBA .....	89
6. CO DĚLAT, KDYŽ... .....	90
7. POZNÁMKY K OCHRANĚ ŽIVOTNÍHO PROSTŘEDÍ .....	92

## MYSLÍME NA VÁS

Děkujeme, že jste si zakoupili spotřebič značky Electrolux. Vybrali jste si produkt, se kterým jsou spjaty desítky let profesionálních zkušeností a inovací. Tento důmyslný a stylový spotřebič byl navržen s ohledem na jeho uživatele. Kdykoliv jej proto používáte, můžete se spolehnout, že pokaždé dosáhnete skvělých výsledků.

Vítá Vás Electrolux.

### Navštivte naše stránky ohledně:



Rady ohledně používání, brožury, poradce při potížích a servisní informace získáte na:  
**[www.electrolux.com](http://www.electrolux.com)**



Zaregistrujte si váš spotřebič pro lepší servis na:  
**[www.registerelectrolux.com](http://www.registerelectrolux.com)**



Příslušenství, spotřební materiál a originální náhradní díly pro váš spotřebič nakoupíte na:  
**[www.electrolux.com/shop](http://www.electrolux.com/shop)**

## PÉČE O ZÁKAZNÍKY A SERVIS

Doporučujeme používat originální náhradní díly.

Při kontaktu se servisním střediskem se ujistěte, že máte k dispozici následující údaje:  
Model, výrobní číslo (PNC), sériové číslo.

Tyto informace jsou uvedeny na typovém štítku.

 Upozornění / Důležité bezpečnostní informace.

 Všeobecné informace a rady.

 Poznámky k ochraně životního prostředí.

Změny vyhrazeny.

# 1. ⚠️ BEZPEČNOSTNÍ INFORMACE

Tento NÁVOD K POUŽITÍ poskytuje specifické provozní pokyny pro váš model. Odvlhčovač používejte pouze v souladu s pokyny v tomto NÁVODU K POUŽITÍ. Tyto pokyny nemají pokrývat všechny možné podmínky a situace, které mohou nastat. Při instalaci, provozu a údržbě jakéhokoliv spotřebiče je nutné se řídit zdravým rozumem a opatrností.



## VÝSTRAHA!

Vyvarujte se rizika požáru nebo zásahu elektrickým proudem. Nepoužívejte prodlužovací šňůru ani rozdvojku. Z napájecí šňůry neodstraňujte jakýkoliv kolík.

- Za žádných okolností neřezejte, neodstraňujte nebo nepřemost'ujte zemnicí kolík.

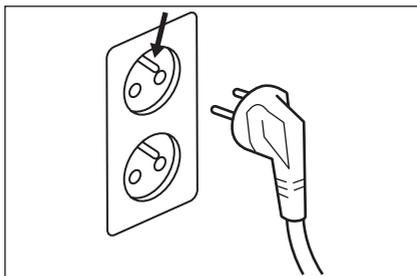

- V blízkosti tohoto nebo jiných spotřebičů neskladujte či nepoužívejte benzín nebo jiné hořlavé výpary či kapaliny. Přečtěte si produktové štítky ohledně hořlavosti a ostatních výstrah.
- Vylijte vodu z kbelíku. Voda není pitná a nelze ji použít k pití.

## 1.1 Bezpečnost dětí a postižených osob



## VÝSTRAHA!

Hrozí nebezpečí udušení, úrazu nebo jiných trvalých následků.

- Tento spotřebič smí používat děti starší osmi let nebo osoby se sníženými fyzickými, smyslovými nebo duševními schopnostmi nebo osoby bez patřičných zkušeností a znalostí, pouze pokud

tak činí pod dozorem nebo vedením, které zohledňuje bezpečný provoz spotřebiče, a pokud rozumí rizikům spojeným s provozem spotřebiče.

- Nenechte děti hrát si se spotřebičem.
- Děti mladší tří let bez stálého dozoru držte z dosahu spotřebiče.
- Všechny obaly uschovejte z dosahu dětí.
- Všechny prací prostředky uschovejte z dosahu dětí.
- Jsou-li dvířka spotřebiče otevřená, nedovolte dětem a domácím zvířatům, aby se k němu přibližovaly.
- Pokud je spotřebič vybaven dětskou bezpečnostní pojistkou, doporučuje se ji aktivovat.
- Čištění a uživatelskou údržbu spotřebiče by neměly provádět děti bez dozoru.

## 1.2 Elektrické informace



### **VÝSTRAHA!**

Vyvarujte se rizika požáru nebo zásahu elektrickým proudem.

- Pokud si nejste jistí, zda je zásuvka řádně uzemněna nebo chráněna zpoždovací pojistkou nebo vypínačem, nechte správnou zásuvku instalovat kvalifikovaného elektrikáře v souladu s národní elektrickou normou a místními elektrickými předpisy a nařízeními. Nepoužívejte prodlužovací šňůru ani rozdvojku.
- Nikdy neodpojujte zástrčku odvlhčovače od sítě zatažením za napájecí kabel. Vždy pevně uchopte zástrčku a vytáhněte ji přímo ze zásuvky.
- Napájecí kabel nesmí být skřípnutý, ohnutý nebo zauzlený.

## 2. BEZPEČNOSTNÍ POKYNY

### 2.1 Bezpečnostní opatření



#### **POZOR!**

Vyvarujte se vážnému zranění nebo smrti

- Tento odvlhčovač neobsahuje žádné součásti, které by mohl opravit uživatel. Kvůli opravám vždy zavolejte

autorizovaný servis společnosti Electrolux.

- Nestrkejte nebo nedávejte prsty či předměty do oblastí výpusti vzduchu nebo do přední mřížky spotřebiče.
- Nespouštějte nebo nezastavujte odvlhčovač vypojením jeho napájecího kabelu nebo vypnutím proudu na elektrické skřínce.

- Neřezejte nebo nepoškozujte napájecí kabel.
  - Pokud je napájecí kabel poškozený, měl by jej vyměnit pouze autorizovaný servis společnosti Electrolux.
  - V případě poruchy (jiskry, pach spáleniny, apod.) okamžitě zastavte chod, odpojte napájecí kabel a zavolejte autorizovaný servis společnosti Electrolux.
  - Nepoužívejte odvlhčovač, máte-li vlhké ruce.
  - Netahejte za napájecí kabel.
  - Nepijte vodu z odvlhčovače.
-  **POZOR!** Vyvarujte se zranění nebo poškození spotřebiče nebo jiného majetku
- Nesměřujte proud vzduchu na krby nebo jiné zdroje tepla, jelikož by to mohlo působit náhlá vzplanutí.
  - Na spotřebič nešplhejte nebo na něj nepokládejte předměty.
  - Nevěšte na spotřebič jiné předměty.
  - Na spotřebič nepokládejte nádoby s kapalinami.
  - Odvlhčovač vypněte u zdroje napájení, když jej nebudete po delší dobu používat.
  - Spotřebič provozujte se vzduchovým filtrem na svém místě.
  - Neblokujte nebo nezakrývejte mřížku přívodu vzduchu, oblast výpusti vzduchu nebo otvory výpusti.
  - Ujistěte se, že se jakékoli elektrické/elektronické vybavení nachází jeden yard od spotřebiče.
  - V blízkosti spotřebiče nepoužívejte či neskladujte hořlavé plyny.

## 3. PŘED PRVNÍM POUŽITÍM

### 3.1 Volba umístění

#### Důležité upozornění

1. Odvlhčovač je nutné provozovat v uzavřeném místě, aby byl co nejúčinnější. Zavřete všechny dveře, okna a ostatní venkovní otvory do místnosti. Účinnost odvlhčovače závisí na úrovni, kterou vlhký vzduch vstupuje do místnosti.
2. Umístěte odvlhčovač na místo, které neomezuje proudění vzduchu skrze přední stranu spotřebiče.
3. Odvlhčovač pracující ve sklepě bude mít malý nebo žádný účinek na vysoušení vedlejších uzavřených skladovacích prostor, jako např. komor, pokud tam není adekvátní oběh vzduchu do a ven z oblasti. Pro zajištění uspokojivého vysoušení může být zapotřebí do takového uzavřené oblasti instalovat druhý odvlhčovač.
4. Odvlhčovač je nutné instalovat na rovné podlaze, která jej podepře i s plným kbelíkem vody.

5. Kolem odvlhčovače by měl být volný prostor minimálně 12 palců.

### 3.2 Jak to funguje

Když spotřebič spustíte, ventilátor začne vést vlhký vzduch přes odvlhčovací cívky. Tyto cívky kondenzují nebo odstraňují vlhkost ze vzduchu a do místnosti proudí zpět suchý, teplý vzduch. Odstraněná vlhkost ze vzduchu se sbírá v kbelíku na přední straně odvlhčovače. Tento spotřebič je navržen k provozu mezi 5 °C (41 °F) a 35 °C (96 °F). Spotřebič nebude fungovat správně, pokud je teplota mimo tento teplotní rozsah, nebo výkon spotřebiče zásadně klesne. „Kompresorový“ okruh je vybaven automatickým 3minutovým odloženým startem, pokud je zařízení rychle vypnuto a zapnuto. To brání přehřívání kompresoru a možnému sepnutí jističe. Ujistěte se, že je nádrž správně osazena, jinak se spotřebič nezapne.

## 4. PROVOZNÍ POKYNY

### 4.1 Připojte spotřebič k napájení

Nechte spotřebič dosáhnout teploty místnosti, než jej uvedete do provozu. Spotřebič musí být umístěn vzpřímeně alespoň hodinu, než jej uvedete do provozu.

K započetí provozu odvlhčovače se řiďte těmito kroky:

1. Zapojte napájecí kabel do řádně uzemněné zásuvky 220-240 V AC.
2. Pokud svítí kontrolka PLNÝ KBELÍK, odstraňte kbelík a namontujte jej zpět, aby se vyresetoval plovákový spínač.



### 4.2 Spuštění v nepřetržitém režimu

1. Stiskněte tlačítko ZAP/VYP.
2. Stiskněte tlačítko funkce, dokud se nerozsvítí kontrolka nepřetržitého režimu.



### 4.3 Nastavení požadované vlhkosti

Po několika málo dnech, když relativní vlhkost ustoupila, stiskněte tlačítko VLHKOST **—** nebo **+** k volbě hodnoty mezi 35 % a 85 %, aby byla udržována komfortní vlhkost v místnosti. Stisknutím tlačítka **—** nebo **+** změníte volbu vlhkosti ve zvyšujících se krocích po 5 %. Poté, co jste nastavili požadovanou vlhkost, displej zobrazí aktuální vlhkost v místnosti.

### 4.4 Změna rychlosti ventilátoru

Tlačítko Turbo můžete použít  ke změně rychlosti ventilátoru na VYSOKÝ nebo NÍZKÝ výkon. Při vysoké rychlosti ventilátoru se rozsvítí kontrolka

nad tlačítkem Turbo. Vyšší rychlost ventilátoru má za následek rychlejší odstraňování vlhkosti.

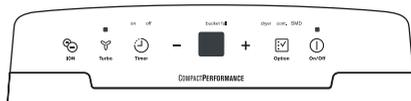

### 4.5 Funkce ION

Stisknutím tlačítka Ion  zapnete ionizér. Ionizace bude automaticky vytvářet aniony vzduchu. Aniony deaktivují chemické výpary a prachové částice přítomné ve vzduchu. Když je funkce Ion zapnutá, rozsvítí se kontrolka nad tlačítkem Ion. Opětovným stisknutím tlačítka Ion tuto funkci vypnete.

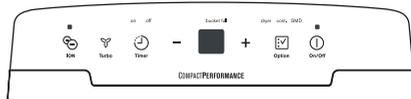

### 4.6 Režim SMD

V režimu inteligentního odvlhčování (SMD) bude spotřebič automaticky řídit vlhkost místnosti v komfortním rozsahu 45 % až 55 % v závislosti na teplotě místnosti. Funkce nastavení vlhkosti bude neplatná. K zapnutí režimu SMD stiskněte tlačítko Funkce,  dokud se nerozsvítí kontrolka SMD. Během režimu SMD je vlhkost řízena spotřebičem automaticky, není tak zapotřebí ručně měnit nastavení vlhkosti.



### 4.7 Režim vysoušení

Spotřebič může dosáhnout MAXIMÁLNÍHO výkonu odvlhčování, když pracuje v režimu vysoušení. Rychlost ventilátoru je fixovaná na vysoké rychlosti. Úroveň vlhkosti je automaticky řízena podle aktuální vlhkosti v místnosti. Spotřebič opustí režim vysoušení po maximálně 10 hodinách provozu.

K zapnutí režimu vysoušení stiskněte tlačítko Funkce, [✓] dokud se nerozsvítí kontrolka vysoušení.

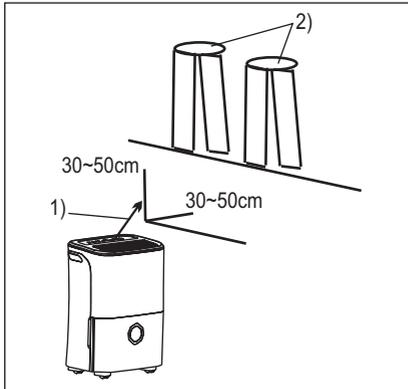

- 1) Směr proudění vzduchu;
- 2) Mokrý oděvy.

**POZNÁMKA:**

- Režim vysoušení je nutné provozovat v uzavřené místnosti, neotvírejte dveře a okna.
- Pro neúčinnější odvlhčování nejprve vyždímejte mokré oděvy.
- Ujistěte se, že vzduch proudí na mokré oděvy dle obrázku níže.
- U silných nebo těžkých mokrých oděvů nemusí jít dosáhnout neúčinnějšího odvlhčování.



**POZOR!**

- Nezakrývejte výpusť vzduchu spotřebiče oděvy. Může to způsobit nadměrné zahřívání, požár nebo poruchu spotřebiče.
- Nedávejte mokré oděvy na horní část spotřebiče a nenechte kapat vodu na spotřebič. Mohlo by dojít k úrazu elektrickým proudem, povrchovému svodu nebo poruše spotřebiče.

**4.8 Jak používat funkci časovače**

Funkce ČASOVAČE vám umožňuje buď odložit spuštění nebo odložit vypnutí spotřebiče volbou v rozsahu 0,5 až 24 hodin.

Když je spotřebič zapnutý, nejprve stiskněte tlačítko Časovač (⌚) a rozsvítí se kontrolka Časovač vypnuto. Značí,

že se spustil program Automatického vypnutí. Opětovným stisknutím se rozsvítí kontrolka Časovač zapnuto. Značí, že se spustil program Automatického spuštění.

Stiskněte nebo podržte tlačítko **+** nebo **-** pro změnu Automatického času ve vzestupných krocích po 0,5 hodině až do celkových 10 hodin a poté ve vzestupných krocích po 1 hodině až do celkových 24 hodin. Ovládání bude odpočítávat čas zbývající do spuštění. Zvolený čas bude zaregistrován za pět sekund a systém se automaticky vrátí zpět na zobrazení předchozího nastavení vlhkosti.

Když jsou nastaveny časovače automatického spuštění a vypnutí v rámci stejné programové sekvence, rozsvítí se kontrolka ČASOVAČ ZAP VYP na znamení, že jsou nyní naprogramovány časy ZAPNUTÍ a VYPNUTÍ. ZAPNUTÍ nebo VYPNUTÍ spotřebiče nebo úprava časovače na 0,0 zruší funkci automatického spuštění/vypnutí. Když LED displej zobrazí kód P2, funkce automatického spuštění/vypnutí se také zruší.

**POZNÁMKA:**

- Před zadáním nastavení ČASOVAČE se ujistěte, že je spotřebič napájen.
- Před zadáním nastavení ČASOVAČE se ujistěte, že nejprve nastavíte požadovanou vlhkost místnosti stisknutím tlačítka VLHKOSTI nebo jiných tlačítek.

**4.9 Poruchové kódy**

**AS-** Chyba snímače vlhkosti -- Vypojte spotřebič ze zásuvky a zapojte jej zpět. Pokud stále dochází k chybě, zavolejte do servisu.

**ES-** Chyba snímače teploty -- Vypojte spotřebič ze zásuvky a zapojte jej zpět. Pokud stále dochází k chybě, zavolejte do servisu.

**P1-** Spotřebič se odmrazuje -- Nechte spotřebič automaticky odmrazit. Poté, co spotřebič sám odmrazí, ochrana se vymaže.

**P2-** Kbelík je plný nebo není ve správné poloze -- Vyprázdněte kbelík a vraťte jej do správné polohy.

**E3-** Porucha spotřebiče -- Vypojte spotřebič ze zásuvky a zapojte jej zpět. Pokud stále dochází k chybě, zavolejte do servisu.

**EC-** Detekce úniku chladiva -- S touto novou technologií se na displeji zobrazí EC, když je detekován únik chladiva. Zavolejte do servisu.

## 4.10 Odstranění zachycené vody

Existují dva způsoby, jak odstranit zachycenou vodu.

### 4.11 Použijte kbelík

Když je spotřebič vypnutý a kbelík je plný, spotřebič 8krát zapípá a bude blikat kontrolka Plného kbelíku, digitální displej zobrazí P2.

Když je spotřebič zapnutý a kbelík je plný, kompresor se vypne a ventilátor se po 30 sekundách vypne pro vysušení vody z kondenzátoru, spotřebič poté 8krát zapípá a bude blikat kontrolka Plného kbelíku, digitální displej zobrazí P2.

K odstranění zachycené vody z kbelíku se řiďte níže uvedenými kroky:

1. Pevně uchopte levé a pravé držadlo a poté lehce povytáhněte kbelík ven.

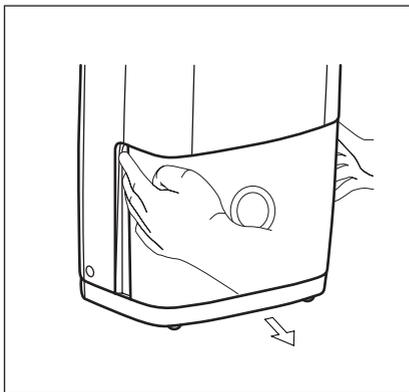

2. Podržte obě strany kbelíku rovnoměrnou silou a vytáhněte jej ze spotřebiče.

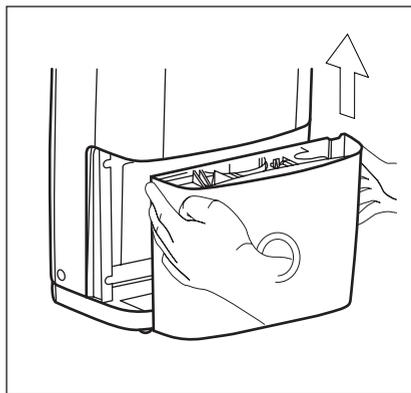

3. Vodu vylijte a vraťte kbelík. Kbelík musí být na místě a bezpečně usazen, aby mohl odvlhčovač fungovat.

Spotřebič se restartuje, když je kbelík zpět ve své správné poloze.

- Nádrž nepokládejte na podlahu, protože dno kbelíku není rovné. Kbelík jinak spadne a rozlije se voda.
- Když vyjímáte kbelík, nedotýkejte se žádných součástí uvnitř spotřebiče. Může to poškodit spotřebič.
- Ujistěte se, že na kbelík tlačíte šetrně při vkládání do spotřebiče. Nárazem kbelíku do čehokoliv, nebo když jej bezpečně nezatačíte, můžete způsobit nefunkčnost spotřebiče.
- Vylijte vodu z kbelíku. Voda není pitná a nelze ji použít k pití.

### 4.12 Nepřetržitě vypouštění

Vodu lze automaticky vyprazdňovat do podlažního odtoku připojením vodovodní hadice ke spotřebiči (není součástí dodávky).

1. Odřízněte kryt ze zadní hadicové výpusti.
2. Nasuňte vypouštěcí hadici (o vnitřním průměru 13,5 mm) na vypouštěcí spojku spotřebiče. Ujistěte se, že je hadice pevně připojena, aby nedocházelo k únikům.
3. Nasměrujte hadici směrem k výpusti a ujistěte se, že není nijak přehnutá, což by mohlo zastavit odtok vody.
4. Vložte konec hadice do výpusti a ujistěte se, že je konec hadice v jedné rovině nebo směřuje dolů, aby mohla voda hladce odtékat.



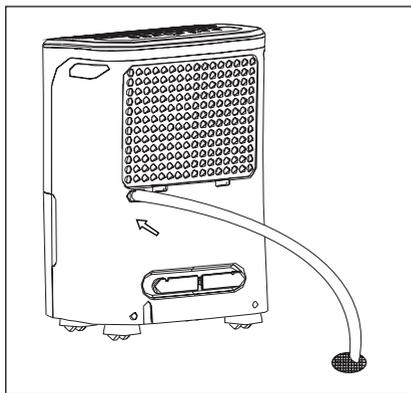

- Zkontrolujte těsnění mezi hadicí a vypouštěcí spojkou. Pokud je zde malý únik, vyměňte těsnění hadice a hadici opět utáhněte.
- Pokud není zvolen režim nepřetržitého vypouštění, vypouštěcí víčko musí být bezpečně našroubováno, aby se zabránilo únikům.

## 5. ČIŠTĚNÍ A ÚDRŽBA

### 5.1 Čištění filtru



#### VÝSTRAHA!

Před čištěním spotřebiče se ujistěte, že jste jej odpojili od zdroje napájení.

1. Vyčistěte mřížku a skříň
  - Použijte vodu a slabý mycí prostředek. Nepoužívejte bělidla či drsné čisticí prostředky.
  - Nestříkejte vodu přímo na hlavní jednotku. Mohlo by to způsobit zásah elektrickým proudem, chátření izolace nebo způsobit korozi spotřebiče.
  - Nasávání vzduchu a vypouštěcí mřížky se snadno zašpiní, použijte proto k jejich vyčištění nástavec vysavače nebo kartáč.

2. Vyčistěte kbelík

Každých několik týdnů vyčistěte kbelík, abyste zabránili růstu plísní a bakterií. Z části naplňte kbelík čistou vodou a přidejte trochu slabého mycího prostředku. Několikrát jej promíchejte v kbelíku, vylijte a propláchněte.

**POZNÁMKA:** K čištění kbelíku nepoužívejte myčku nádobí. Po vyčištění musí být kbelík na místě a bezpečně usazen, aby mohl odvlhčovač fungovat.

3. Vyčistěte vzduchový filtr

Vzduchový filtr za přední mřížkou by se měl kontrolovat a čistit alespoň

každých 30 dní či v případě potřeby častěji.

**POZNÁMKA: FILTR NEPROPLACHUJTE NEBO NEVKLÁDEJTE DO AUTOMATICKÉ MYČKY NÁDOBÍ.**

- a. Uchopte poutko na filtru a vytáhněte jej směrem vzhůru a poté jej vytáhněte dle níže uvedeného vyobrazení.

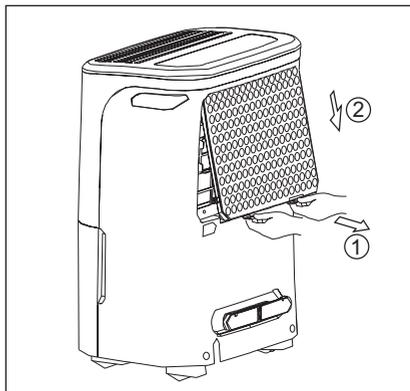

- b. Filtr vyčistěte teplou vodou s mycím prostředkem. Opláchněte jej a nechte usušit, než jej vrátíte zpět. Nečistěte filtr v myčce nádobí.

- c. Vložte vzduchový filtr do spotřebiče zespodu směrem nahoru.

4. Nainstalujte zpět filtr a poté vraťte kbelík.

**POZNÁMKA:** Filtr vložte s jeho přední stranou směrem ven.

**POZOR!**

NEPROVOZUJTE odvlhčovač bez filtru, protože by jej nečistoty a vlákna ucply a snížily jeho výkon.



- Tento spotřebič obsahuje chladicí kapalinu R134A s potenciálem globálního oteplování (GWP) rovným 1430. Hmotnost chladiva: 0,105/0,12 kg (v závislosti na různých modelech).

## 6. CO DĚLAT, KDYŽ...

Předtím, než se obrátíte na servis, si projděte tento seznam. Může vám ušetřit čas a výdaje. Tento seznam zahrnuje běžné jevy, které nejsou způsobeny

špatným dílenským zpracováním nebo špatnými materiály použitými v tomto spotřebiči.

Stav	Řešení
Odvlhčovač nefunguje	Byla odpojena síťová zástrčka. Zástrčku zasuněte pevně do síťové zásuvky.
	Došlo ke spálení domovní pojistky nebo sepnutí jističe. Vyměňte pojistku za zpoždovaný typ nebo přepněte jistič.
	Bylo dosaženo vámi zvoleného stupně suchosti. Odvlhčovač se automaticky vypne, když bylo ze vzduchu odstraněno zvolené množství vlhkosti. Pokud chcete odstranit více vlhkosti, zvolte NEPŘETRŽITÝ režim pomocí tlačítka vlhkosti nebo ovladače. Po spuštění odvlhčovače resetujte ovládání na požadované nastavení.
	Kbelík není správně nainstalován. Viz „Odstranění zachycené vody“.
	Voda v kbelíku dosáhla přednastavené hladiny. Odvlhčovač se automaticky vypne, pokud nastane tento stav. Vyprázdněte kbelík a vraťte jej zpět na místo.
	Odvlhčovač není zapnutý. Zapněte spotřebič.
	Svíí kontrolka PLNÝ KBELÍK. Odstraňte kbelík, vyprázdněte vodu a správně jej vraťte zpět.

Stav	Řešení
<p>Odvlhčovač pracuje příliš mnoho</p>	<p>Okna či dveře poblíž odvlhčovače jsou otevřená ven. Zavřete všechna okna nebo dveře ven.</p> <p>Oblast k odvlhčení je příliš veliká. Obratťe se na svého prodejce, zda je kapacita adekvátní.</p> <p>Pohyb vzduchu odvlhčovačem je zablokovaný. Mřížka může být zašpiněná. K vyčištění mřížky použijte kartáčový nástavec vysavače. Viz část „Čištění a údržba“. Odvlhčovač musí být umístěn v prostoru, který neomezuje proudění vzduchu na zadní cívku nebo ven z přední mřížky.</p> <p>Odvlhčovač byl nedávno nainstalován nebo restartován. Čím vyšší je vlhkost v místnosti, tím déle bude odvlhčovač pracovat.</p> <p>Odvlhčovač je v NEPŘETŘŽITÉM režimu a zůstane zapnutý v tomto režimu, použijte tlačítko vlhkosti nebo ovladač k nastavení vyššího stupně RH%.</p>
<p>Odvlhčovač pracuje, ale místnost není dostatečně suchá.</p>	<p>Nastavení vlhkosti je příliš vysoké. Stiskněte tlačítko VLHKOSTI nebo otočte ovladačem na nižší nastavení nebo pro maximální suchost zvolte NEPŘETŘŽITÝ režim.</p> <p>Odvlhčovač byl nedávno nainstalován nebo restartován. Čím vyšší vlhkost vzduchu v místnosti, tím déle bude trvat, než bude místnost suchá.</p> <p>Odvlhčovač nemá dostatečný volný prostor k provozu. Proudění vzduchu na přední mřížku je zablokované. Viz „Volba umístění“.</p> <p>Teplota místnosti je příliš nízká. Spotřebič nebude pracovat uspokojivě, pokud je teplota místnosti nižší než 5 °C (41 °F). Viz „Provozní podmínky“.</p> <p>Viz příčiny v rámci ODVLHČOVAČ PRACUJE PŘÍLIŠ MNOHO.</p>
<p>Na cívkách nad kbelíkem se objeví námraza.</p>	<p>Odvlhčovač byl nedávno zapnut. Jedná se o normální jev, protože chladivo proudí cívkami. Námraza obvykle zmizí během 60 minut.</p>
<p>Hlučný ventilátor.</p>	<p>Teplota místnosti je příliš nízká. Všechny modely budou uspokojivě pracovat při teplotách vyšších než 5 °C (41 °F).</p> <p>Vzduch proudí odvlhčovačem. Jedná se o normální zvuk.</p>

## 7. POZNÁMKY K OCHRANĚ ŽIVOTNÍHO PROSTŘEDÍ

Recyklujte materiály označené symbolem . Obaly vyhodte do příslušných odpadních kontejnerů k recyklaci. Pomáhejte chránit životní prostředí a lidské zdraví a recyklovat elektrické a elektronické spotřebiče

### Plyn typu F

Únik chladiva se podílí na změně klimatu. Chladivo s menším potenciálem globálního oteplování (GWP) bude přispívat méně ke globálnímu oteplování než chladivo s vyšším GWP, pokud unikne do atmosféry. Tento spotřebič obsahuje chladicí kapalinu s GWP o hodnotě 1430. To znamená, že pokud by unikl 1 kg této chladicí kapaliny do

určené k likvidaci. Spotřebiče označené příslušným symbolem nelikvidujte  spolu s domovním odpadem. Spotřebič odevzdejte v místním sběrném dvoře nebo kontaktujte místní úřad.

atmosféry, dopad na globální oteplování by byl 1430 krát vyšší než 1 kg CO<sub>2</sub>, za období 100 let. Nenarušujte chladicí okruh ani sami výrobek nedemontujte, vždy se obraťte na odborníka. Tento produkt nebo vybavení obsahuje fluorové skleníkové plyny a fluorové skleníkové plyny jsou obsaženy v hermeticky utěsněném vybavení.

Model	EXD16DN3W	EXD20DN3W
Náplň (kg)	0,105	0,12
CO <sub>2</sub> ekvivalent (t)	0,15	0,17

# TARTALOMJEGYZÉK

1. BIZTONSÁGI INFORMÁCIÓK.....	94
2. BIZTONSÁGI ÚTMUTATÓ .....	96
3. AZ ELSŐ HASZNÁLAT ELŐTT .....	96
4. HASZNÁLATI ÚTMUTATÓ.....	97
5. ÁPOLÁS ÉS TISZTÍTÁS.....	100
6. MIT TEGYEK, HA.....	101
7. KÖRNYEZETVÉDELMI TUDNIVALÓK .....	103

## ÖNRE GONDOLUNK

Köszönjük, hogy Electrolux készüléket választott! Ez egy olyan termék, amely magában hordozza évtizedek szakmai tapasztalatát és innovációját. Rendkívüli tudását és stílusos megjelenését az Ön igényei ihlették. Ahányszor csak használja, teljes mértékben biztos lehet benne, hogy mindig kiváló eredményt ér el vele.

Üdvözöljük az Electrolux-nál!

### Látogassa meg a weboldalunkat:



Ahol a használattal kapcsolatos tanácsokat, prospektusokat, hibaelhárítást és szervizinformációkat találhat:  
**[www.electrolux.com](http://www.electrolux.com)**



A még kiválóbb szolgáltatásokért regisztrálja termékét:  
**[www.registerelectrolux.com](http://www.registerelectrolux.com)**



Kiegészítők, segédanyagok és eredeti alkatrészek vásárlása a készülékhez:  
**[www.electrolux.com/shop](http://www.electrolux.com/shop)**

## VEVŐSZOLGÁLAT

Kizárólag eredeti alkatrészek használatát javasoljuk.

Ha készülékével a szervizhez fordul, legyenek kéznél az alábbi adatok: Típus, Termékszám, Sorozatszám.

Ezen információk az adattáblán találhatóak.

 Figyelmeztetés - Biztonsági információk.

 Általános információk és tippek.

 Környezetvédelmi információk.

A változtatások jogát fenntartjuk.

## 1. BIZTONSÁGI INFORMÁCIÓK

Ez a FELHASZNÁLÓI KÉZIKÖNYV a modellre vonatkozó speciális használati utasításokat tartalmaz. A páramentesítő csak a jelen FELHASZNÁLÓI ÚTMUTATÓ utasításai szerint használható. Ezek az utasítások nem fedeznek minden lehetségesen felmerülő állapotot és helyzetet. A józan ész és óvatosság minden berendezés telepítésekor, működtetésénél és karbantartásánál alkalmazandó.



### FIGYELMEZTETÉS!

Kerülje a tűzveszélyt vagy áramütést. Ne használjon hosszabbítót vagy elosztót a készülék csatlakoztatásakor. Ne távolítsa el a villafogát a tápkábelből.

- Soha ne vágja el, távolítsa el, vagy kerülje el a földelést.

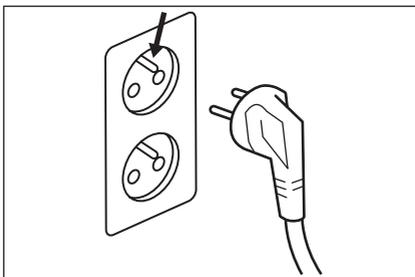

- Ne tároljon vagy használjon benzint vagy más gyúlékony gőzöket és folyadékokat ennek- vagy bármely más készüléknek a közelében. Olvassa el a termék címkéit a gyúlékonyság és egyéb figyelmeztetések tekintetében.
- Távolítsa el a vizet a vödörből. A víz nem ivóvíz, és nem használható ivásra.

### 1.1 Gyermekek és fogyatékkal élő személyek biztonsága



### FIGYELMEZTETÉS!

Fulladás, sérülés vagy tartós rokkantság kockázata.

- Ezt a készüléket 8 évnél idősebb gyermekek, illetve csökkent fizikai, érzékszervi és mentális

képességű felnőttek, továbbá kellő tapasztalattal és tudással nem rendelkező személyek kizárólag felügyelet mellett, illetve akkor használhatják, ha elsajátították a biztonságos működtetés módját, és megértették a be nem tartásának veszélyeit.

- Ne hagyja, hogy gyermekek a készülékkel játszanak.
- 3 évesnél fiatalabb gyermekek kizárólag folyamatos felügyelet mellett tartózkodhatnak a készülék közelében.
- Minden csomagolóanyagot tartson a gyermekektől távol.
- Minden mosószeret tartson távol a gyermekektől.
- A gyermekeket és kedvenc háziállatokat tartsa távol a készülék ajtajától, amikor az nyitva van.
- Ha a készülék rendelkezik gyermekbiztonsági zárral, akkor célszerű azt bekapcsolni.
- Gyermekek felügyelet nélkül nem végezhetnek tisztítási vagy karbantartási tevékenységet.

## 1.2 Elektromos információ



### **FIGYELMEZTETÉS!**

Kerülje a tűzveszélyt vagy áramütést.

- Ha nem biztos benne, hogy a kimenet megfelelően földelt vagy időzített biztosítókkal vagy megszakítóval van védve, akkor szakképzett villanyszerelőnek kell telepítenie a megfelelő elektromos csatlakozót a Nemzeti Elektromos Kód és az érvényes helyi előírásoknak megfelelően. Ne használjon hosszabbítót vagy elosztót a készülék csatlakoztatásakor.
- Soha ne húzza ki a páramentesítőt a tápkábel húzásával. Mindig szorosan fogja meg a dugót, és húzza ki egyenesen a tartályból.
- Ne csípje meg, hajlítsa meg, ne kösse össze a tápkábelt.

## 2. BIZTONSÁGI ÚTMUTATÓ

### 2.1 Biztonsági óvintézkedések



#### FIGYELEM!

Kerülje el a súlyos sérülést vagy halált

- Ez a páramentesítő nem tartalmaz felhasználó által javítható alkatrészeket. Mindig hívja fel az illetékes Electrolux szervizt javításra.
- Ne helyezzen be tárgyakat vagy dugja be az ujjait a készülék légtelenítő területébe vagy elülső rácsába.
- Ne indítsa el vagy állítsa le a páramentesítőt a tápkábel kihúzásával vagy az elektromos dobozban lévő áramellátás kikapcsolásával.
- Ne vágja el vagy sértse meg a tápkábel.
- Ha a tápkábel megsérül, azt csak felhatalmazott Electrolux szervizcserével cserélheti.
- Üzemzavar esetén (szikra, égett szag, stb.) Haladéktalanul állítsa le a műveletet, húzza ki a tápkábelt és hívjon fel egy hivatalos Electrolux szervizt.
- Ne üzemeltesse a páramentesítőt nedves kézzel.
- Ne húzza a tápkábelt.



#### FIGYELEM!

Kerülje a készülék vagy egyéb tárgy sérülését vagy károsodását

- Ne igyon vizet a párátlanítóból.
- Ne irányítsa a légáramlást kandallókra vagy más hőforrásra, mert ez fellángolást okozhat.
- Ne másszon fel vagy ne helyezzen tárgyakat az egységre.
- Ne lógasson le a tárgyakat az egységről.
- Ne helyezzen folyadékkal ellátott tartályokat az egységre.
- Kapcsolja ki a páramentesítőt az áramforrásnál, ha hosszabb ideig nem fogja használni.
- A készüléket levegőszűrővel működtesse.
- Ne zárja le vagy fedje le a beszívó rácsot, a kibocsátási területet és a kimeneti nyílásokat.
- Győződjön meg arról, hogy minden elektromos / elektronikus berendezés egy méter távolságra van a készüléktől.
- Ne használja vagy tároljon tűzveszélyes gázokat az egység közelében.

## 3. AZ ELSŐ HASZNÁLAT ELŐTT

### 3.1 Hely kiválasztása

#### Fontos

1. A páramentesítőt zárt térben kell működtetni, hogy a leghatékonyabb legyen. Zárja be az összes ajtót, ablakot és egyéb nyílást a helyiségben. A páramentesítő hatékonysága attól függ, hogy milyen sebességgel jut az új nedvességtartalmú levegő a helyiségbe.
2. Helyezze el a páramentesítőt olyan helyen, amely nem korlátozza a légáramlást az egység elején.
3. Az alagsorban működő párátlanító csekély vagy semmilyen hatással nem lesz egy szomszédos zárt raktárterületre, például szekrény szárításra, hacsak nincs elegendő

levegő a területen belül és kívül. Szükség lehet egy második páramentesítő beépítésére a zárt térben a megfelelő szárításhoz.

4. A páramentesítőt egy olyan szinten kell elhelyezni, amely egy teljes vödör vízzel támogatja.
5. A párátlanító körül legalább 12 hüvelyk szabad távolságra kell lennie.

### 3.2 Hogyan működik?

A készülék elindításakor a ventilátor elkezdi a nedvességtartalmú levegőt a párátlanító tekercseken keresztül húzni. A tekercsek kondenzálódnak, vagy nedvességet vonnak le a levegőből, és a levegő száraz, meleg levegőként áramlik a helyiségbe. A levegőből



eltávolított nedvességet a páratlanító elülső részén egy vödörben gyűjtik össze. A készüléket úgy tervezték, hogy 5 °C (41 °F) és 35 °C (96 °F) között működjön. Az egység nem fog megfelelően működni, ha a hőmérséklet nem éri el ezt a hőmérsékleti tartományt, vagy az egység teljesítménye jelentősen csökken. A „Kompresszor” áramkör automatikusan

3 perces késleltetett indítással indít, ha a készüléket ki- és bekapcsolják gyorsan. Ez megakadályozza a kompresszor túlmelegedését és a megszakító esetleges leoldását. Győződjön meg róla, hogy a tartály megfelelően van felszerelve, egyébként az egység nem kapcsol be.

## 4. HASZNÁLATI ÚTMUTATÓ

### 4.1 Csatlakoztassa a vezetékét az elektromos hálózathoz

Mielőtt működtetné, hagyja, hogy elérje a szobahőmérsékletet. Az egységnek függőlegesnek kell lennie egy órával a működés előtt. A páratlanító működésének megkezdéséhez kövesse az alábbi lépéseket:

1. Csatlakoztassa a tápkábelt egy megfelelően földelt 220-240V-os hálózati aljzatba.
2. Ha a BUCKET FULL jelzőfény világít, távolítsa el a vödört, és telepítse újra az úszókapcsolót.

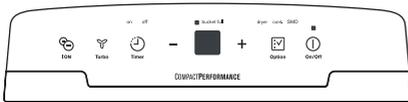

### 4.2 Folyamatos üzemmódban történő futtatás

1. Nyomja meg a BE/KI gombot.
2. Nyomja meg az Option gombot, amíg a Cont. jelző nem világít.

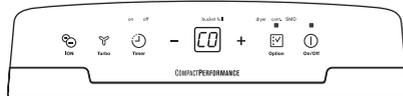

### 4.3 A kívánt páratartalom beállítása

Néhány nap elteltével, amikor a relatív páratartalom csökken, nyomja meg a HUMIDITY gombot **—** or **+** gombok segítségével válasszon értéket 35-85% között, így a helyiséget kényelmes páratartalom mellett tartja. Az or **—** or **+** 5% -os növekedésekben

változtatja meg a páratartalmat. Miután beállította a kívánt páratartalmat, a kijelzőn megjelenik a tényleges szobahőmérséklet.

### 4.4 A ventilátor sebességének megváltoztatása

Használhatja a Turbo gombot  a ventilátor sebességének MAGAS vagy ALACSONY értékre váltásához. A nagy ventilátorsebességnél a turbógomb feletti indikátor világít. A nagyobb ventilátorsebesség a nedvesség gyorsabb eltávolítását eredményezi.

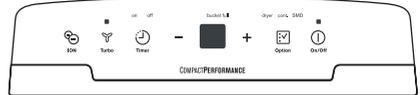

### 4.5 ION funkció

Nyomja meg az Ion gombot  az ionizáció funkció bekapcsolása. Az anionok levegője automatikusan keletkezik ionizálással. Az anionok deaktiválják a levegőben lévő vegyi gőzöket és porrészecskéket. Amikor az Ion funkció be van kapcsolva, akkor az Ion gomb feletti jelző világít. Nyomja meg újra az Ion gombot a funkció leállításához.



### 4.6 SMD mód

Intelligens páratlanító üzemmódban a készülék automatikusan szabályozza a szobahőmérsékletet 45% ~ 55% kényelmes tartományban a szobahőmérséklet szerint. A páratartalom

beállítása érvénytelen lesz. Az SMD mód aktivizálásához nyomja meg az Option gombot. [✓] amíg az SMD jelzőfény nem világít.

Az SMD üzemmódban a készülék automatikusan szabályozza a páratartalmat, és nem szükséges manuálisan beállítani a beállított páratartalmat.



## 4.7 Párátlanítás üzemmód

A készülék elérheti a MAX párátlanító teljesítményt, ha a szárító üzemmódban van. A ventilátor fordulatszáma nagy ventilátorsebességgel van rögzítve.

A páratartalmat automatikusan szabályozza a tényleges szobahőmérsékletnek megfelelően.

A készülék maximum 10 óra működést követően kilép a szárítás üzemmódból. Az Szárítás mód aktivizálásához nyomja meg az Option gombot. [✓] amíg a szárító jelzőfénye nem világít.

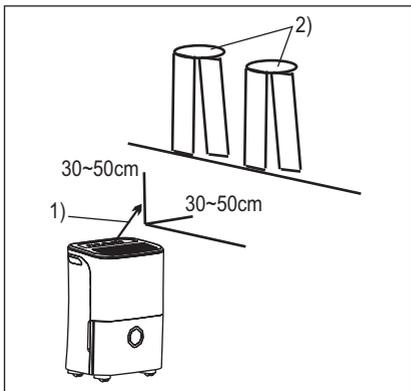

1) Légháramlás iránya; 2) Nedves ruhák.

### MEGJEGYZÉS:

- A szárító üzemmódot szoros helyiségben kell működtetni, ne nyissa ki az ajtót és az ablakot.
- A legjobb hatású párátlanítás érdekében először vízmentesítse a nedves ruhákat.
- Ügyeljen arra, hogy az alábbi képen látható nedves ruhákon irányítsa a légáramlást.

- A vastag és nehéz nedves ruhák esetében a leghatékonyabb párátlanítás nem biztosítható.



### FIGYELEM!

- Ne takarja le a készülék levegő kimenetét ruhával. Túlzott hő, tűzet vagy meghibásodást okozhat.
- Ne helyezze a nedves ruhákat az egység tetejére, és ne engedje, hogy a víz a készülékbe csöpögjön. Áramütést, kúszóáramutat vagy meghibásodást okozhat.

## 4.8 Az Időzítő funkciót beállítása

A TIMER funkció lehetővé teszi a késleltetett indítás vagy késleltetés leállítását. A készüléket 0,5 óra és 24 óra között állíthatja be.

Ha az egység be van kapcsolva, először nyomja meg az időzítő gombot, [⌚] az Időzítő ki jelzőfény világít. Jelzi, hogy az Auto Stop programot elindították. Nyomja meg újra az Idő Be jelzőfény világít. Jelzi, hogy az automatikus indítás megkezdődött.

Tartsa nyomva az **+** or **-** gombot az automatikus idő megváltoztatásához 0,5 órás lépésekben, legfeljebb 10 órahossza, majd 1 órás lépésekben 24 órán keresztül. A vezérlő megkezd a visszaszámlálást az indításig. A kiválasztott idő 5 másodpercen belül regisztrál, és a rendszer automatikusan visszaállítja az előző páratartalom beállítását.

Ha az Auto start és Auto stop idők be vannak állítva, ugyanabban a programsorozatban a TIMER ON OFF jelzőfények világítanak a be- és kikapcsolási idők azonosítására. A készülék be- vagy kikapcsolása bármikor, vagy az időzítő beállítása 0.0-ra törli az Auto Start / Stop funkciót. Ha a LED kijelzője megjeleníti a P2 kódot, az Auto Start / Stop funkció is törölődik.

### MEGJEGYZÉS:

- Mielőtt belépne a TIMER beállításba, győződjön meg róla, hogy a készülék táplálja a tápfeszültséget.

- A TIMER beállítás megkezdése előtt győződjön meg arról, hogy a HUMIDITY vagy a gomb megnyomásával először a kívánt helyiség-páratartalmat állítja be.

## 4.9 Hibakódok

**AS-** Páratartalom érzékelő hiba - Húzza ki a készüléket, és dugja be újra. Ha a hiba ismétlődik, hívja a szervizt.

**ES-** Hőmérséklet-érzékelő hiba - Húzza ki a készüléket, és csatlakoztassa vissza. Ha a hiba ismétlődik, hívja a szervizt.

**P1-** A készülék leolvasztás - Engedélyezze a készüléknek az automatikus leolvasztást. A védelem megszűnik, miután az egység önleolvaadt.

**P2-** A vödör tele van, vagy a vödör nincs megfelelő helyzetben. Ürítse ki a vödört, és helyezze vissza a helyére.

**E3-** A készülék meghibásodása - Húzza ki a készüléket, és dugja be újra. Ha a hiba ismétlődik, hívja a szervizt.

**EC-** Hűtőközeg szivárgásérzékelés - Ezzel az új technológiával a kijelzőfelület jelenik meg az EK-n, amikor a készülék hűtőszivárgást észlel, szervizhívást.

## 4.10 Az összegyűjtött víz eltávolítása

Az összegyűjtött víz két módon távolítható el.

### 4.11 Használja a vödört

Ha a készülék ki van kapcsolva, ha a vödör tele van, a készülék sípjelzést ad 8-szor, a teljes jelzőfény villogni fog, a digitális kijelzőn P2 látható.

Ha a készülék be van kapcsolva, ha a vödör tele van, a kompresszor kikapcsol és a ventilátor 30 másodperc elteltével kikapcsol, a kondenzátor vízének szárításához, majd a készülék 8-szor sípol, a teljes jelzőfény villog, a digitális kijelzőn P2 látható.

Kövessen az alábbi lépést, hogy eltávolítsa az összegyűjtött vizet a vödörből:

1. Fogja meg a bal és jobb fogantyúkat biztonságosan, majd húzza ki a vödört egy kicsit.

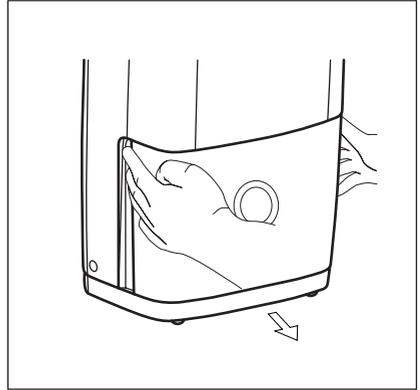

2. Tartsa egyenesen a vödör két oldalát, és húzza ki a készülékből.

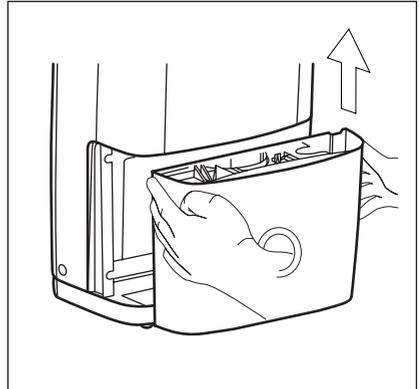

3. Dobja el a vizet és cserélje ki a vödört. A vödört a helyén kell tartani és biztonságosan be kell tartani ahhoz, hogy a páratlanító működjön.

Az egység újraindul, ha a vödör helyreáll.

- Ne helyezze a tartályt a padlóra, mert a vödör alja egyenetlen. Ellenkező esetben a vödör leesik és a víz kiszivárog.
- Ha eltávolítja a vödört, ne érintse meg a készülék belsejében lévő alkatrészeket. A termék megsérülhet.
- Ügyeljen arra, hogy óvatosan nyomja a vödört a készülékbe. Ha a vödör bármihez hozzácsapódik, vagy nem nyomja be biztonságosan, akkor az egység nem működik.
- Távolítsa el a vizet a vödörből. A víz nem ivóvíz, és nem használható ivásra.

## 4.12 Folyamatos ürítés

A víz automatikusan leüríthető a padlóleválasztásra, ha a készüléket egy vízcsővel (nem tartozék) csatlakoztatja.

1. Vegye le a fedelet a hátsó lefolyótömlő kimenetéről.
2. Helyezzen be egy ürítőcsövet (ID = 13,5 mm) az egység kifolyócsatlakozójára. Győződjön meg arról, hogy a tömlő biztonságos, így nincs szivárgás.
3. Irányítsuk a tömlőt a lefolyó felé, ügyelve arra, hogy ne legyenek olyan csapok, amelyek megakadályozzák a víz áramlását.
4. Helyezze a tömlő végét a lefolyóba, és győződjön meg róla, hogy a tömlő végének szintje vagy lefelé van, hogy a víz egyenletes legyen.

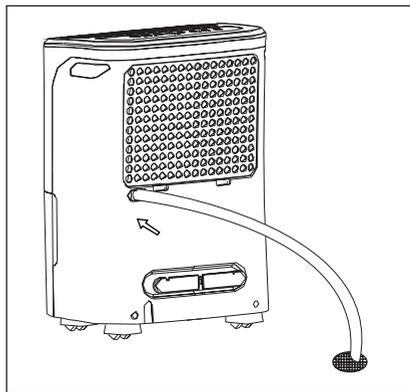

- Ellenőrizze a tömitést a tömlő és a leeresztő csatlakozó között. Ellenőrizze a tömitést és a leeresztő csatlakozót.
- Ha a folyamatos vízelvezetés módját nem választja ki, akkor a leeresztő sapkát biztonságosan csavarja meg, hogy elkerülje a szivárgást.

## 5. ÁPOLÁS ÉS TISZTÍTÁS

### 5.1 A szűrő megtisztításához:



#### FIGYELMEZTETÉS!

A készülék tisztítása előtt húzza ki a készüléket a tápegységről.

1. Tisztítsa meg a rácsot és a tokot
  - Használjon vizet és enyhe tisztítószer. Ne használjon fehérítőszer vagy csiszolóanyagokat.
  - Ne öntsön forró vizet közvetlenül a készülékbe; Ha ez megtörténik, akkor áramütést, a szigetelés romlását okozhatja, vagy rozsdát okozhat.
  - A levegőbevezető és kimeneti rács könnyen szennyeződik, ezért használjon vákuumos rögzítést vagy keféet a tisztításhoz.
2. Tisztítsa meg a vödört
 

Minden pár hétben tisztítsa meg a vödört, hogy megelőzze a penész, a penészgombák és a baktériumok

növekedését. Részben töltsé fel a vödört tiszta vízzel, és adjon hozzá egy kis enyhe mosószert. Öblögesse körben a vödörben, ürítse ki és öblítse le.

**MEGJEGYZÉS:** Ne használjon mosogatógépet a vödör tisztításához. Tisztítás után a vödört a helyén kell tartani, és biztonságosan be kell helyezni ahhoz, hogy a páratlanító működjön.

3. Tisztítsa meg a légszűrőt
 

Az első rács mögötti levegőszűrőt legalább 30 naponként vagy gyakrabban ellenőrizni és tisztítani kell, ha szükséges.

**MEGJEGYZÉS: A SZŪRÖKET NE ÖBLÍTSE LE, VAGY NE TEGYE AZOKAT AUTOMATIKUS MOSOGATÓGÉPBE.**

- a. Fogja meg a szűrő fülét, és húzza felfelé, majd húzza ki az ábrán látható módon.

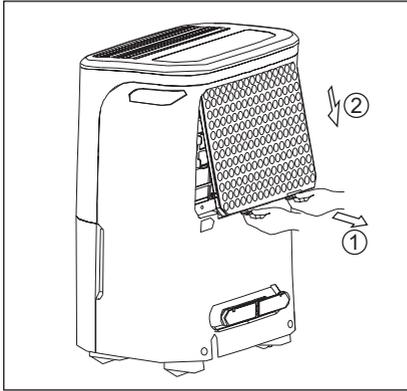

b. Tisztítsa meg a szűrőt meleg, szappanos vízzel. Öblítse le és hagyja megszáradni a szűrőt, mielőtt kicseréli. Az szűrőt tilos mosogatógépben tisztítani.

c. Helyezze a levegőszűrőt a készülékbe alulról felfelé.

4. Szerelje be újra a szűrőt, majd cserélje ki a vödört.

**MEGJEGYZÉS:** Helyezze be a szűrőt az első oldalával kifelé.



**FIGYELEM!**

NE működtesse a páratlanítót szűrő nélkül, mert a szennyeződés és a szősz eltömítheti azt, és csökkentheti a teljesítményt.



- Ez az egység R134A hűtőfolyadékot tartalmaz, amelynek GWP értéke 1430-nak felel meg. Hűtőközeg tömege: 0,105 / 0,12KG (a különböző modellektől függően).

## 6. MIT TEGYEK, HA...

Mielőtt szervizhez fordulna, tekintse át ezt a listát. Ez időt és pénzt takaríthat meg az Ön számára. Ez a lista magában foglalja

azon gyakori eseményeket, amelyek nem a készülék hibás kivitelezéséből vagy anyaghibájából erednek.

Esemény	Megoldás
A párátlanító nem működik	A táp dugó nincs csatlakoztatva. Csatlakoztassa szilárdan a dugót a fali aljzatba.
	A lakásban kiégett a biztosíték, vagy aktiválódott a megszakító. Cserélje ki a biztosítékot késleltető típusúra, vagy állítsa vissza a megszakítót.
	A kiválasztott szárazságszintet elérte. A párátlanító automatikusan kikapcsol, ha a kiválasztott mennyiségű nedvességet eltávolították a levegőből. Ha több nedvességet szeretne eltávolítani, válassza a CONTINUOUS lehetőséget a páratartalom gomb vagy a gomb használatával. Miután elindult a párátlanító, állítsa vissza a vezérlőt a kívánt beállításra.
	A vödör nem megfelelően van behelyezve. Lásd: „A gyűjtött víz eltávolítása”.
	A vödörben lévő víz elérte jelenlegi szintjét. A párátlanító automatikusan kikapcsol, ha ez bekövetkezik. Ürítse ki a vödört és vedd vissza a vödört.
	A párátlanító nem kapcsol be. Kapcsolja be ismét a készüléket.
A páramentesítő túl sokat működik	BUCKET FULL világít. Vegye le a vödört, ürítse ki a vizet és telepítse újra megfelelően.
	Az ablakok vagy ajtók nyitva vannak a párátlanító mellett. Zárja be az összes ablakot vagy ajtót kívülről.
	A párátlanító terület túl nagy. Ellenőrizze forgalmazóját, hogy ellenőrizze a kapacitást.
	A légáramlás a párátlanító segítségével blokkolódik. Lehet, hogy piszkos a levegőszűrő. Használja a porszívó kefe rögzítését a grill tisztításához. Nézze meg az „Ápolás és tisztítás” című részt. A párátlanítót olyan helyre kell helyezni, amely nem korlátozza a levegő áramlását a hátsó tekercsben vagy az első grillből.
	A párátlanítót rövid időn belül telepítették vagy újraindították. Minél nagyobb a nedvesség a helyiségben, annál hosszabb ideig működik a párátlanító.
A párátlanító a FOLYAMATOS üzemmódban van, és ebben a módban marad, használja a páratartalom gombot vagy a gombot, hogy az RH% magasabb értéket állítson be.	

Esemény	Megoldás
A páratlanító működik, de a szoba nem elég száraz.	A páratartalom beállítása túl magas. Nyomja meg a HUMIDITY gombot vagy forgassa el a gombot egy alacsonyabb értékre, vagy válassza a FOLYAMATOS lehetőséget a maximális szárazság érdekében.
	A páratlanítót rövid időn belül telepítették vagy újraindították. Minél nagyobb a nedvesség a helyiség levegőjében, annál hosszabb ideig tart a száraz levegő szárazsága.
	A páratlanító nem rendelkezik elegendő térközzel a működéshez. Az előző grillhez vezető levegő el van zárva. Lásd: „Hely kiválasztása”.
	A hőmérséklet túl alacsony. Az egység nem fog kielégítően működni, ha a helyiség hőmérséklete 5 °C (41 °F) alatt van. Lásd: „Üzemeltetési feltételek”.
	Tekintse át a okokat A PÁRÁTLANÍTÓ TÚL SOKAT MŰKÖDIK részben.
fagy jelenik meg a tekercseken a vödör fölött.	A páratlanítót nemrégiben bekapcsolták. Ez normális, mivel a hűtőközeg a tekercsen átáramlik. A dérá általában 60 percen belül eltűnik.
Ventilációs zaj.	A hőmérséklet túl alacsony. Minden modell kielégítően működik 5 °C (41 °F) hőmérsékletnél.
	Levegő halad át a páratlanítón. Ez egy természetes jelenség.

## 7. KÖRNYEZETVÉDELMI TUDNIVALÓK

A következő jelzéssel ellátott anyagokat hasznosítsa újra: .  
Újrahasznosításhoz tegye a megfelelő konténerekbe a csomagolást. Járuljon hozzá környezetünk és egészségünk védelméhez, és hasznosítsa újra az elektromos és elektronikus hulladékot.

Ne dobja ki a háztartási hulladék közé a  jellel megjelölt berendezéseket. Juttassa el a készüléket a helyi újrahasznosító telepre, vagy lépjen kapcsolatba a hulladékkezelésért felelős hivatallal.

## F-Gáz

A kiszivárgó hűtőközeg hozzájárul a klímaváltozáshoz. Alacsonyabb globális felmelegedésű hűtőközeg potenciál (GWP) kevésbé járul hozzá a globális felmelegedéshez, mint a magasabb hűtőközeg GWP, ha szivárgott a légkörbe. Ez a készülék hűtőfolyadékot tartalmaz GWP-vel ami 1430-nak felel meg. Ez azt jelenti, hogy ha 1 kg ilyen hűtőközeg szivárogna a a légkörbe, a globális felmelegedés hatása 1430-szor

magasabb lenne, mint 1 kg CO<sub>2</sub>, 100 év alatt. Éppen ezért soha nem szabad önállóan hozzányúlni a hűtőkörhöz, illetve a készüléket szétszerelni, hanem mindig szakember segítségét kell igénybe venni.

A termék vagy berendezés fluorozott üvegházgázokat és fluorozott anyagokat tartalmaz az üvegházhatású gázok hermetikusan lezárt berendezésekben vannak.

<b>Modell</b>	<b>EXD16DN3W</b>	<b>EXD20DN3W</b>
Töltés (kg)	0,105	0,12
CO <sub>2</sub> egyenérték (tonna)	0,15	0,17









[www.electrolux.com/shop](http://www.electrolux.com/shop)



CE

