

AOC

GAMING



Instrukcja obsługi

C27G4Z2

AOC GAMING MONITOR

Bezpieczeństwo	1
Normy krajowe	1
Zasilanie	2
Instalacja	3
Czyszczenie	4
Inne	5
Instalacja	6
Zawartość opakowania	6
Montaż podstawki i podstawy	7
Regulacja kąta widzenia	8
Podłączanie monitora	9
Montaż ścienny	10
Funkcja Adaptive-Sync	11
HDR	12
Regulacja	13
Skróty klawiszowe	13
Ustawienia OSD	14
Ustawienia gier	15
obraz	17
Ustawienia	20
Dźwięk	21
Konfiguracja OSD	22
Informacje	23
Wskaźnik LED	24
Rozwiązywanie problemów	25
Specyfikacja	26
Specyfikacja ogólna	26
Polityka AOC w zakresie defektów pikseli paneli monitorów	27
Wstępnie ustawione tryby wyświetlania	29
Przydział pinów	30
Plug and Play	31

Bezpieczeństwo

Normy krajowe

Poniższe podrozdziały opisują normy krajowe stosowane w niniejszym dokumencie.

Uwagi, ostrzeżenia i ostrzeżenia bezpieczeństwa

W całym przewodniku bloki tekstu mogą być poprzedzone ikoną oraz drukowane pogrubioną czcionką lub kursywą. Bloki te stanowią uwagi, ostrzeżenia i ostrzeżenia bezpieczeństwa, stosowane w następujący sposób:



UWAGA: UWAGA zawiera ważne informacje ułatwiające skuteczniejsze korzystanie z systemu komputerowego.



OSTRZEŻENIE: OSTRZEŻENIE wskazuje na ryzyko uszkodzenia sprzętu lub utraty danych oraz zawiera instrukcje, jak uniknąć tego problemu.



OSTRZEŻENIE: OSTRZEŻENIE wskazuje na możliwość odniesienia obrażeń ciała i zawiera instrukcje, jak uniknąć zagrożenia. Niektóre ostrzeżenia mogą występować w formatach alternatywnych i nie być towarzyszone ikoną. W takich przypadkach konkretna forma prezentacji ostrzeżenia jest wymagana przez organ regulacyjny.

Zasilanie



Monitor należy zasilac wyłącznie ze źródła zasilania określonego na etykiecie urządzenia. Jeśli nie masz pewności co do rodzaju zasilania dostępnego w Twoim domu, skonsultuj się z autoryzowanym dealerem lub lokalną firmą energetyczną.



Monitor jest wyposażony w trzykontaktowy wtyk uziemiający, czyli wtyk z trzecim (uziemiającym) pinem.

Ten wtyk pasuje wyłącznie do uziemionego gniazdka elektrycznego jako element zabezpieczający. Jeśli Twoje gniazdko nie umożliwia podłączenia trzyprzewodowego wtyku, poproś uprawnionego elektryka o zamontowanie odpowiedniego gniazdka lub użyj adaptera umożliwiającego bezpieczne uziemienie urządzenia. Nie omijaj funkcji bezpieczeństwa zapewnianej przez uziemiony wtyk.



Odłącz urządzenie od zasilania podczas burzy z piorunami lub gdy nie będzie ono używane przez dłuższy czas. Zapobiega to uszkodzeniu monitora spowodowanemu przepięciami sieciowymi.



Nie przeciążaj listew zasilających ani przedłużaczy. Przeciążenie może spowodować pożar lub porażenie prądem elektrycznym.



W celu zapewnienia prawidłowej pracy używaj monitora wyłącznie z komputerami posiadającymi certyfikat UL, wyposażonymi w odpowiednie gniazda oznaczone napięciem z zakresu 100–240 V AC, min. 5 A.



Gniazdko ścienne należy zamontować w pobliżu urządzenia i musi być łatwo dostępne.

Instalacja

! Nie umieszczaj monitora na niestabilnym wózku, stojaku, statywie, uchwycie ani stole. W przypadku upadku monitora może dojść do obrażeń osoby oraz poważnego uszkodzenia produktu. Należy używać wyłącznie wózka, stojaka, statywu, uchwytu lub stołu zalecanego przez producenta lub dostarczanego wraz z tym produktem. Podczas instalacji produktu należy postępować zgodnie z instrukcjami producenta oraz stosować akcesoria montażowe zalecane przez producenta. Połączenie produktu z wózkiem należy przemieszczać z należytą ostrożnością.

! Nigdy nie wsuwaj żadnego przedmiotu do szczeliny w obudowie monitora. Może to spowodować uszkodzenie elementów obwodu, co grozi pożarem lub porażeniem prądem elektrycznym. Nigdy nie zalewaj monitora cieczami.

! Nie kładź przedniej części produktu na podłodze.

! W przypadku montażu monitora na ścianie lub półce należy użyć zestawu montażowego zatwierdzonego przez producenta oraz postępować zgodnie z instrukcjami dołączonymi do zestawu.

! Zapewnij odpowiednią przestrzeń wokół monitora, jak pokazano poniżej. W przeciwnym razie cyrkulacja powietrza może być niewystarczająca, co grozi przegrzaniem urządzenia i może spowodować pożar lub uszkodzenie monitora.

! Aby uniknąć potencjalnych uszkodzeń, np. odwarstwienia matrycy od ramki, upewnij się, że monitor nie jest nachylony w dół o więcej niż -5 stopni. W przypadku przekroczenia maksymalnego kąta nachylenia w dół wynoszącego -5 stopni, uszkodzenie monitora nie będzie objęte gwarancją.

Poniżej przedstawiono zalecane obszary wentylacyjne wokół monitora podczas montażu na ścianie lub na podstawie:

Zamontowany z podstawką

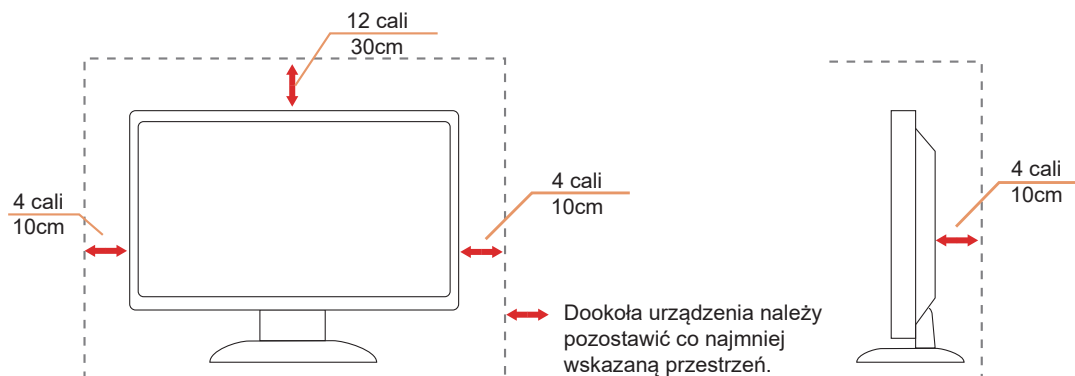

Czyszczenie

 Regularnie czyść obudowę miękką ściereczką zwilżoną wodą.

 Do czyszczenia używaj miękkiej bawełnianej lub mikrofibrowej ściereczki. Ściereczka powinna być wilgotna, lecz niemal sucha – nie dopuszczaj przedostawania się cieczy do wnętrza obudowy.



 Przed przystąpieniem do czyszczenia należy odłączyć przewód zasilający.

Inne



Jeśli urządzenie wydziela dziwny zapach, wydaje nietypowe dźwięki lub dymi, **NIEZBĘDNI**E natychmiast odłącz wtyczkę zasilającą i skontaktuj się z Autoryzowanym Serwisem.



Upewnij się, że otwory wentylacyjne nie są zablokowane przez stół ani zasłonę.



Nie wolno eksploatować monitora LCD w warunkach silnych wibracji lub dużych wstrząsów.



Nie wolno uderzać ani upuszczać monitora podczas pracy ani transportu.



Przewody zasilające muszą posiadać zatwierdzenie bezpieczeństwa. Dla Niemiec przewód musi być typu H03VV-F, 3C, 0,75 mm² lub lepszego. W pozostałych krajach należy stosować odpowiednie typy przewodów zgodnie z obowiązującymi przepisami.



Nadmierne ciśnienie akustyczne generowane przez słuchawki i nauszники może prowadzić do trwałego uszkodzenia słuchu. Ustawienie ekwalizera na maksymalną wartość zwiększa napięcie wyjściowe słuchawek i nauszników, a tym samym poziom ciśnienia akustycznego.

Instalacja

Zawartość opakowania



Monitor

*



Quick Start Guide

*



Warranty Card



Stand



Base



Power Cable

*



HDMI Cable

*



DisplayPort Cable

* Nie wszystkie kable sygnałowe będą dostarczane we wszystkich krajach i regionach. Prosimy o potwierdzenie dostępności u lokalnego dealera lub biura firmy AOC.

Montaż podstawki i podstawy

Proszę montować lub demontować podstawę zgodnie z poniższymi instrukcjami.

Konfiguracja:

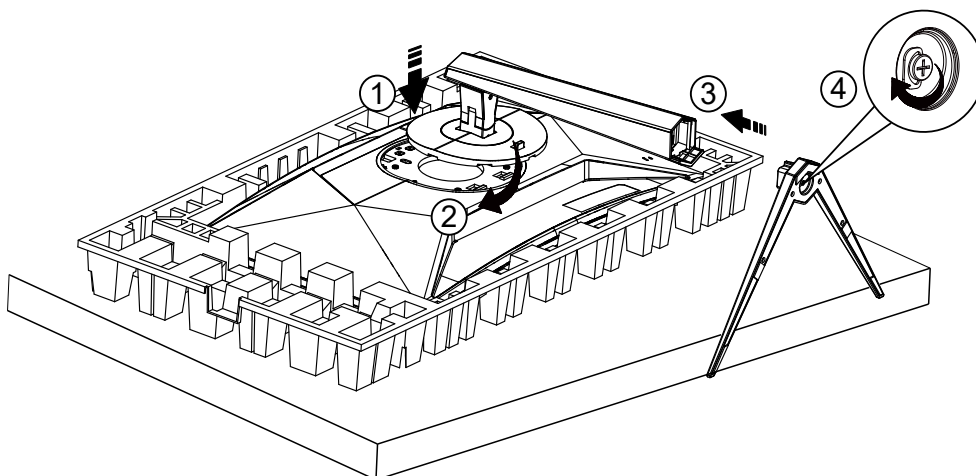

Usuń:

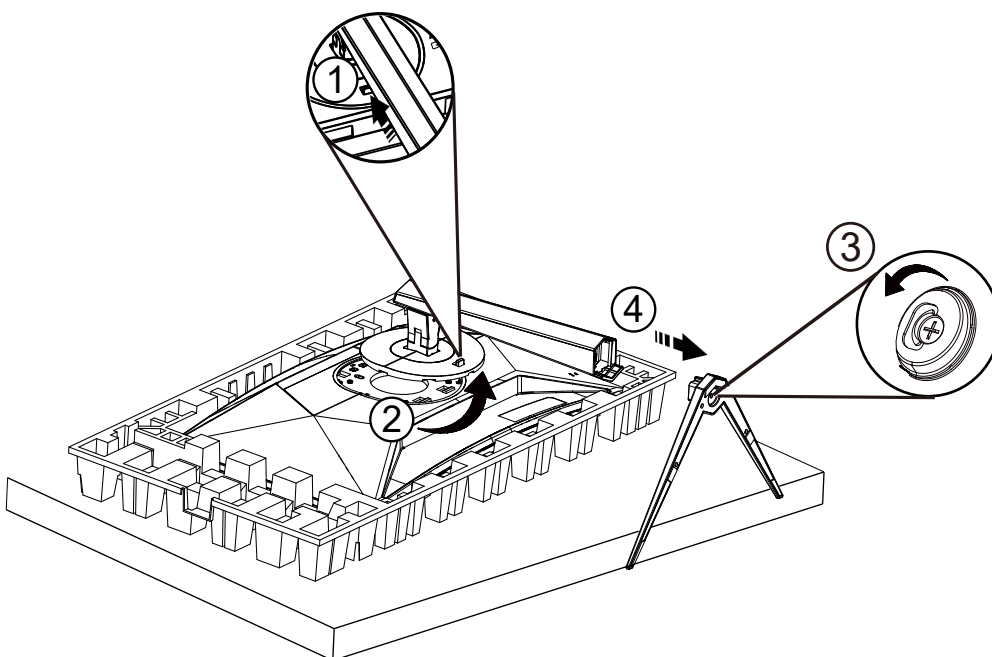

UWAGA: Wygląd wyświetlacza może różnić się od przedstawionego na ilustracjach.

Regulacja kąta widzenia

W celu uzyskania optymalnego komfortu oglądania zaleca się, aby użytkownik upewnił się, że jest w stanie zobaczyć całą swoją twarz na ekranie, a następnie dostosował kąt nachylenia monitora zgodnie ze swoimi preferencjami.

Trzymaj podstawę, aby monitor nie przewrócił się podczas zmiany kąta nachylenia.

Monitor można regulować w następujący sposób:

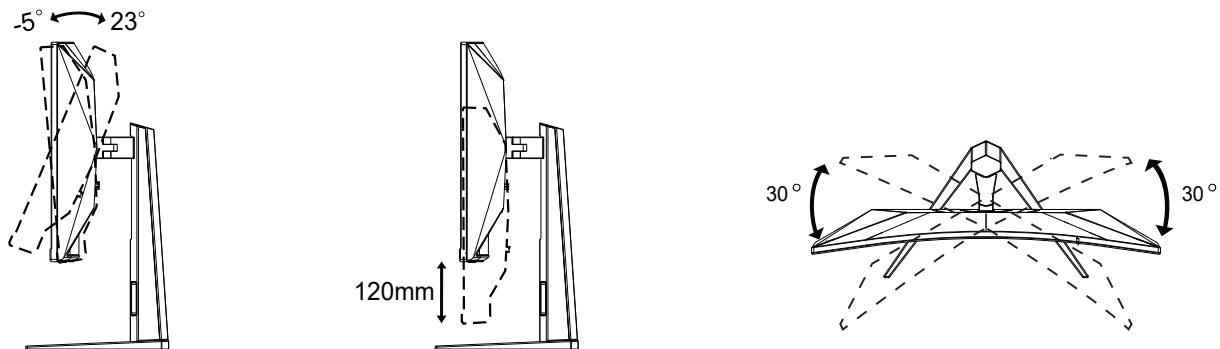

Nie dotykaj ekranu LCD podczas zmiany kąta nachylenia. Dotykanie ekranu LCD może spowodować uszkodzenie.

OSTRZEŻENIE

- W celu uniknięcia potencjalnych uszkodzeń ekranu, takich jak odwarstwienie panelu, należy zadbać o to, aby monitor nie był nachylony w dół o więcej niż -5 stopni.
- Nie naciskaj na ekran podczas regulacji kąta nachylenia monitora. Chwytaj wyłącznie ramkę (bezel).

Podłączanie monitora

Połączenia kablowe z tyłu monitora i komputera:

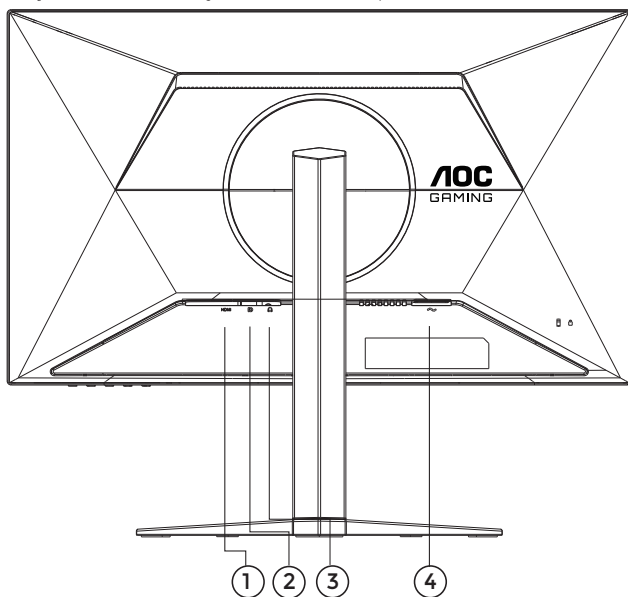

1. HDMI
2. DisplayPort
3. Słuchawki
4. Zasilanie

Podłącz do komputera

1. Podłącz przewód zasilający do tylnego panelu wyświetlacza w sposób trwały.
2. Wyłącz komputer i odłącz jego przewód zasilający.
3. Podłącz kabel sygnałowy wyświetlacza do gniazda wideo na tylnej części komputera.
4. Podłącz przewód zasilający komputera oraz wyświetlacza do najbliższego gniazdka elektrycznego.
5. Włącz komputer i wyświetlacz.

Jeśli monitor wyświetla obraz, instalacja została zakończona. Jeśli monitor nie wyświetla obrazu, zapoznaj się z instrukcją rozwiązywania problemów.

W celu ochrony sprzętu zawsze wyłączaj komputer oraz monitor LCD przed podłączeniem.

Montaż ścienny

Przygotowanie do instalacji opcjonalnego ramienia montażu ściennego

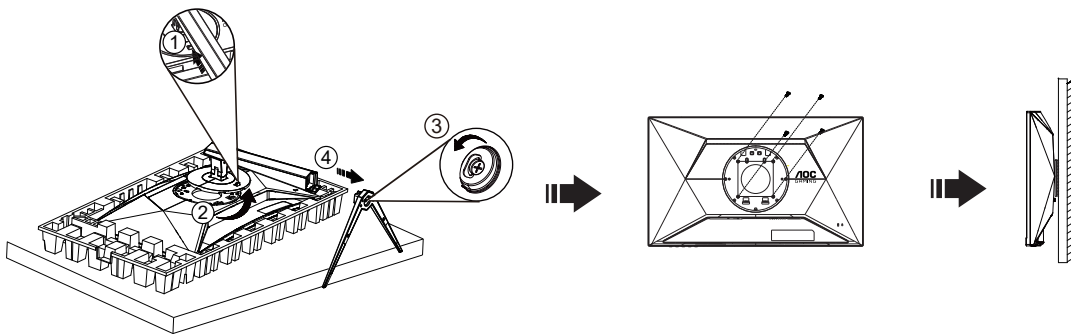

Ten monitor można zamocować do ramienia montażu ściennego zakupionego osobno. Odłącz zasilanie przed wykonaniem tej procedury. Postępuj zgodnie z poniższymi krokami:

1. Zdejmij podstawę.
2. Postępuj zgodnie z instrukcjami producenta dotyczącymi montażu ramienia montażu ściennego.
3. Umieść uchwyt montażowy na ścianę na tylnej części monitora. Wyrównaj otwory uchwytu z otworami w tylnej części monitora.
4. Wkręć cztery śruby do otworów i dokręć je.
5. Ponownie podłącz przewody. Instrukcje dotyczące montażu uchwytu na ścianę znajdują się w instrukcji obsługi dołączonej do opcjonalnego uchwytu montażowego.

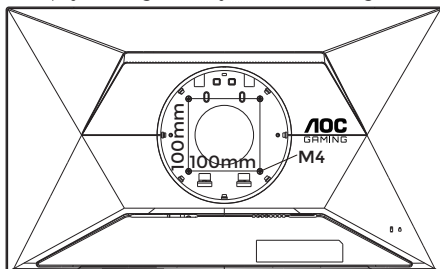

Specyfikacja śrub do mocowania uchwytu ściennego: M4 × (10 + X) mm (X = grubość wspornika uchwytu ściennego)

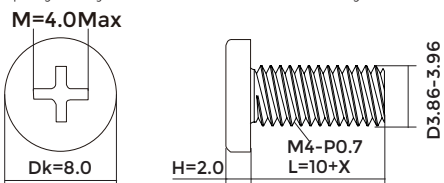

Uwaga: Otwory montażowe VESA nie są dostępne we wszystkich modelach – należy potwierdzić ich dostępność u dealera lub w oficjalnym dziale obsługi klienta AOC. Przed instalacją uchwytu ściennego zawsze skontaktuj się z producentem.

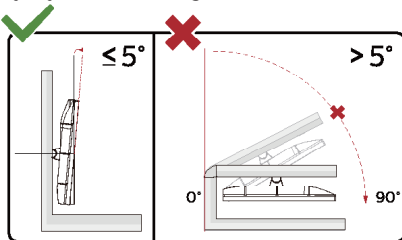

* Projekt obudowy wyświetlacza może różnić się od przedstawionego na ilustracjach.

⚠ OSTRZEŻENIE:

1. W celu uniknięcia potencjalnych uszkodzeń ekranu, takich jak odwarstwienie panelu, należy zadbać o to, aby monitor nie był nachylony w dół o więcej niż –5 stopni.
2. Nie naciskaj na ekran podczas regulacji kąta nachylenia monitora. Chwytaj wyłącznie ramkę (bezel).

Funkcja Adaptive-Sync

1. Funkcja Adaptive-Sync działa z interfejsami DisplayPort/HDMI.
2. Karta graficzna kompatybilna: zalecana lista znajduje się poniżej; można ją również sprawdzić na stronie www.AMD.com.

Karty graficzne

- Seria Radeon™ RX Vega
- Seria Radeon™ RX 500
- Seria Radeon™ RX 400
- Seria Radeon™ R9/R7 300 (z wyjątkiem modeli R9 370/X, R7 370/X oraz R7 265)
- Radeon™ Pro Duo (2016)
- Seria Radeon™ R9 Nano
- Seria Radeon™ R9 Fury
- Seria Radeon™ R9/R7 200 (z wyjątkiem modeli R9 270/X oraz R9 280/X)

Procesory

- AMD Ryzen™ 7 2700U
- AMD Ryzen™ 5 2500U
- AMD Ryzen™ 5 2400G
- AMD Ryzen™ 3 2300U
- AMD Ryzen™ 3 2200G
- AMD PRO A12-9800
- AMD PRO A12-9800E
- AMD PRO A10-9700
- AMD PRO A10-9700E
- AMD PRO A8-9600
- AMD PRO A6-9500
- AMD PRO A6-9500E
- AMD PRO A12-8870
- AMD PRO A12-8870E
- AMD PRO A10-8770
- AMD PRO A10-8770E
- AMD PRO A10-8750B
- AMD PRO A8-8650B
- AMD PRO A6-8570
- AMD PRO A6-8570E
- AMD PRO A4-8350B
- AMD A10-7890K
- AMD A10-7870K
- AMD A10-7850K
- AMD A10-7800
- AMD A10-7700K
- AMD A8-7670K
- AMD A8-7650K
- AMD A8-7600
- AMD A6-7400K

HDR

Urządzenie jest kompatybilne z sygnałami wejściowymi w formacie HDR10. Wyświetlacz może automatycznie aktywować funkcję HDR, jeżeli odtwarzacz i treści są kompatybilne. W celu uzyskania informacji dotyczących kompatybilności urządzenia i treści należy skontaktować się z producentem urządzenia oraz dostawcą treści. Należy wybrać opcję „WYŁ.” dla funkcji HDR, gdy nie ma potrzeby korzystania z automatycznego aktywowania tej funkcji.

Uwaga:

1. Interfejs DisplayPort/HDMI w wersjach systemu Windows 10 starszych niż V1703 nie wymaga żadnych specjalnych ustawień.
2. W wersji systemu Windows 10 V1703 dostępny jest wyłącznie interfejs HDMI, natomiast interfejs DisplayPort jest niedostępny.
3. Ustawienia ekranu:
 - a. Rozdzielczość wyświetlacza jest ustawiona na 1920×1080, a funkcja HDR jest domyślnie włączona.
 - b. Po uruchomieniu aplikacji najlepszy efekt HDR można osiągnąć poprzez zmianę rozdzielczości na 1920×1080 (jeśli taka opcja jest dostępna).

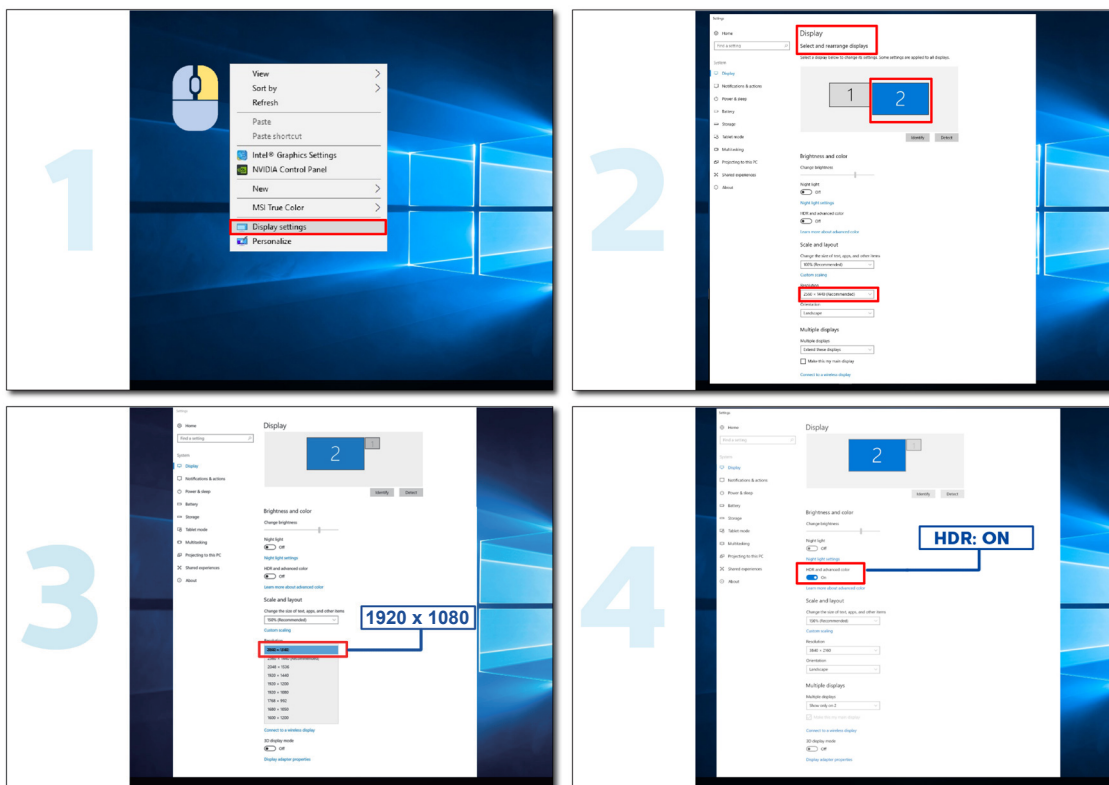

Regulacja

Skróty klawiszowe

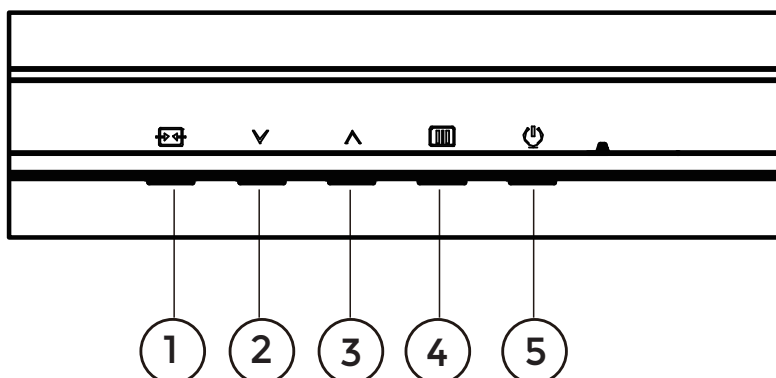

1	Źródło/Wyjście
2	Klawisz użytkownika (Tryb gamingowy)
3	Punkt wybierania
4	Menu/Enter
5	Zasilanie

Menu/Wprowadź

Naciśnij, aby wyświetlić OSD lub potwierdzić wybór.

Zasilanie

Naciśnij przycisk zasilania, aby włączyć monitor.

Dial Point

Gdy OSD jest niewidoczne, naciśnij przycisk Dial Point, aby wyświetlić lub ukryć Dial Point.

Klawisz użytkownika (Tryb gamingowy)

Przypisany przez użytkownika skrót klawisza „▼”: Tryb gamingowy/Licznik klatek.

Domyślnie wybrany jest Tryb gamingowy.

Gdy OSD jest niewidoczne, naciśnij klawisz „▼”, aby otworzyć funkcję Trybu gamingowego, a następnie naciśnij klawisz „▼” lub „▲”, aby wybrać tryb gamingowy (Standardowy, FPS, RTS, Wyścigowy, Gamer 1, Gamer 2 lub Gamer 3) w zależności od rodzaju gry.

Źródło/Wyjdź









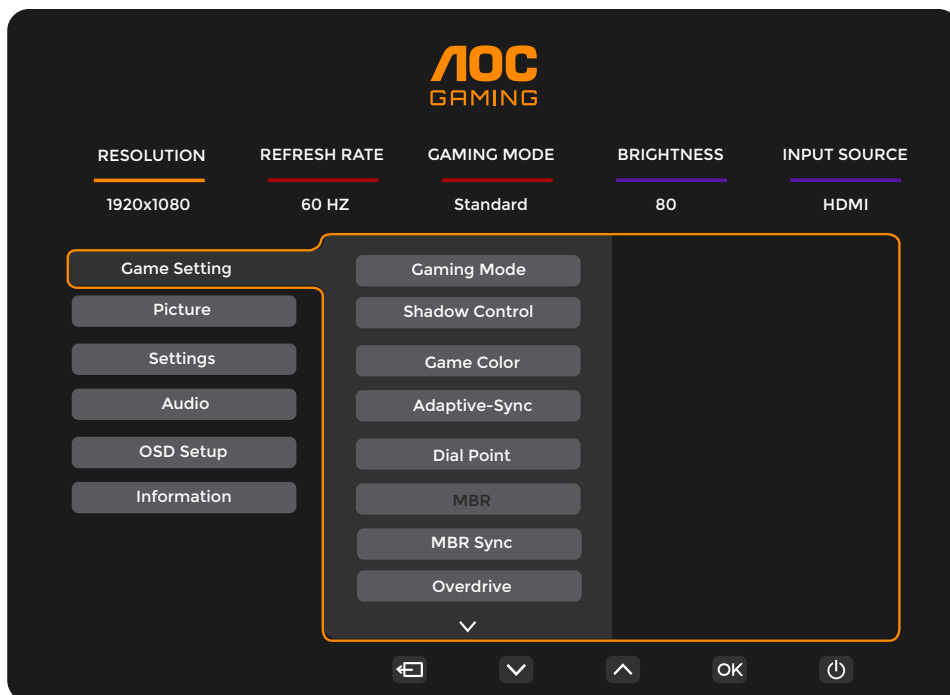





Gdy menu OSD jest zamknięte, naciśnięcie przycisku Źródło/Wyjdź aktywuje funkcję szybkiego wyboru źródła sygnału.

Gdy menu OSD jest aktywne, ten przycisk pełni funkcję klawisza wyjścia (do opuszczenia menu OSD).

Ustawienia OSD

Podstawowa i prosta instrukcja obsługi przycisków sterujących.



- 1). Naciśnij  przycisk MENU, aby aktywować okno OSD.
- 2). Naciśnij  lub , aby poruszać się po funkcjach. Gdy wybrana funkcja zostanie podświetlona, naciśnij  przycisk MENU / OK, aby ją aktywować; naciśnij  lub , aby poruszać się po funkcjach podmenu. Gdy wybrana funkcja podmenu zostanie podświetlona, naciśnij  przycisk MENU / OK, aby ją aktywować.
- 3). Naciśnij  lub , aby zmienić ustawienia wybranej funkcji. Naciśnij  / , aby wyjść. Jeśli chcesz dostosować inną funkcję, powtórz kroki 2-3.
- 4). Funkcja blokady OSD: Aby zablokować OSD, naciśnij i przytrzymaj  przycisk MENU, gdy monitor jest wyłączony, a następnie naciśnij  przycisk zasilania, aby włączyć monitor. Aby odblokować OSD, naciśnij i przytrzymaj  przycisk MENU, gdy monitor jest wyłączony, a następnie naciśnij  przycisk zasilania, aby włączyć monitor.

Uwagi:

- 1). Jeśli urządzenie posiada tylko jedno wejście sygnału, opcja „Wybór wejścia” nie może zostać zmieniona.
- 2). Jeśli rozdzielczość sygnału wejściowego odpowiada rozdzielczości natywnej, opcja „Proporcje obrazu” jest niedostępna.

Ustawienia gier

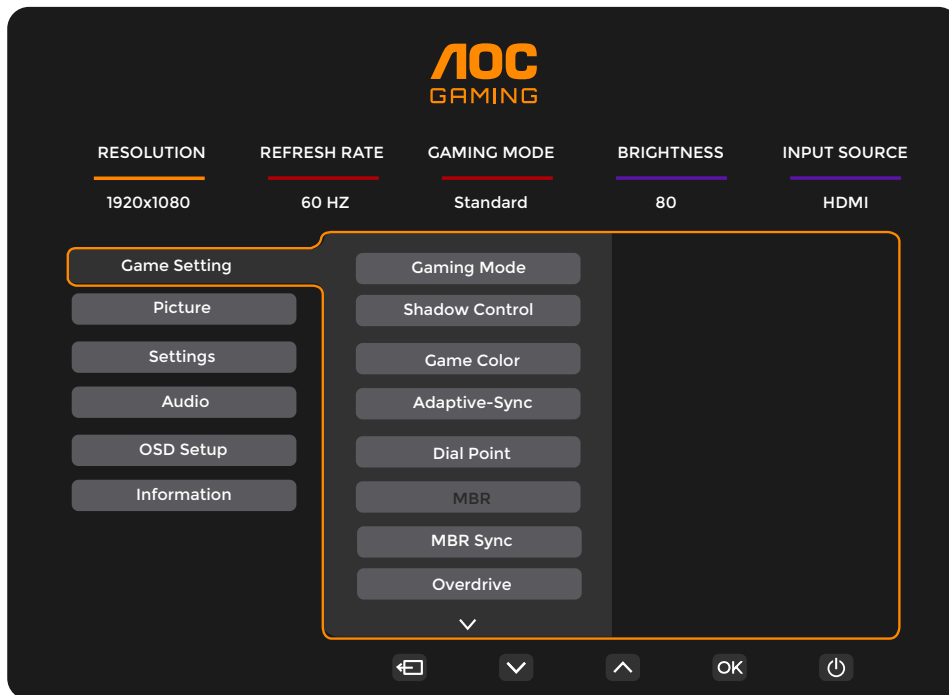

Tryb gamingowy	Standard	Zwiększa czytelność w odpowiednich grach internetowych i mobilnych.
	FPS	Do grania w gry FPS (first person shooters). Poprawia poziom czerni w ciemnym motywie.
	RTS	Do grania w gry RTS (real time strategy). Poprawia jakość obrazu.
	Wyścigi	Do grania w gry wyścigowe; zapewnia najszybszy czas reakcji i wysokie nasycenie kolorów.
	Gamer 1	Ustawienia preferencji użytkownika zapisane jako Gamer 1.
	Gamer 2	Ustawienia preferencji użytkownika zostały zapisane jako Gamer 2.
	Gamer 3	Ustawienia preferencji użytkownika zostały zapisane jako Gamer 3.
Shadow Control	0 ~ 20	Domyślna wartość funkcji Shadow Control wynosi 0; użytkownik może ją regulować w zakresie od 0 do 20 w celu uzyskania wyraźniejszego obrazu. Jeśli obraz jest zbyt ciemny, aby wyraźnie zobaczyć szczegóły, należy dokonać regulacji w zakresie od 0 do 20 w celu uzyskania wyraźnego obrazu.
Kolor gry	0 ~ 20	Funkcja Game Color oferuje 20 poziomów (0-20) do regulacji nasycenia w celu uzyskania lepszego obrazu.
Adaptive-Sync	Wyłączony / Włączony	Wyłącza lub włącza funkcję Adaptive-Sync. Przypomnienie dotyczące działania Adaptive-Sync: Po włączeniu funkcji Adaptive-Sync mogą wystąpić migotania w niektórych środowiskach gier.
Punkt wybierania	Wyłączony / Włączony / Dynamiczny	Funkcja „Dial Point” umieszcza wskaźnik celowania w centrum ekranu, wspomagając graczy w grach typu First Person Shooter (FPS) poprzez dokładne i precyzyjne celowanie.
MBR	0 ~ 20	MBR (Motion Blur Reduction – redukcja rozmycia ruchu) oferuje 20 poziomów regulacji (0-20) w celu zmniejszenia rozmycia ruchu. Uwaga: Funkcję MBR można regulować wyłącznie wtedy, gdy funkcja Adaptive-Sync jest wyłączona oraz częstotliwość odświeżania wynosi ≥ 75 Hz.
MBR Sync	Wyłączony / Włączony	Wyłącz lub włącz funkcję MBR Sync (Motion Blur Reduction). Uwaga: Funkcję MBR Sync można dostosować, gdy funkcja Adaptive-Sync jest włączona, a sygnał wejściowy ma zmienną częstotliwość, oraz częstotliwość odświeżania wynosi ≥ 75 Hz.
Overdrive	Normal	Dostosuj czas reakcji. Uwaga: 1. Jeśli użytkownik ustawi funkcję OverDrive na „Najszybszy”, wyświetlany obraz może być rozmyty. Użytkownicy mogą dostosować poziom funkcji OverDrive lub ją wyłączyć zgodnie ze swoimi preferencjami. 2. Funkcja „Extreme” jest opcjonalna, gdy funkcja Adaptive-Sync jest wyłączona oraz częstotliwość odświeżania wynosi ≥ 75 Hz. 3. Jasność ekranu zostanie zmniejszona po włączeniu funkcji „Extreme”.
	Szybko	
	Szybciej	
	Najszybciej	
	Extreme	

Licznik klatek	Wył. / Prawy górny / Prawy dolny / Lewy górny / Lewy dolny	Wyświetl częstotliwość V w wybranym rogu.
OverClock	Wyłączony / Włączony	Wyłącz lub włącz funkcję OverClock.

Uwaga:

- 1). Gdy „Tryb HDR” w sekcji „obraz” jest włączony, nie można regulować opcji „Shadow Control” i „Game Color”.
- 2). Gdy w sekcji „obraz” opcja „HDR” jest ustawiona na „DisplayHDR”, nie można regulować opcji „Tryb gamingowy”, „Shadow Control”, „Game Color”, „MBR”, „MBR Sync” oraz „Extreme” w sekcji „Overdrive”.
Gdy w sekcji „obraz” opcja „HDR” jest ustawiona na „HDR Picture”, „HDR Movie” lub „HDR Game”, nie można regulować opcji „Tryb gamingowy”, „Game Color”, „MBR”, „MBR Sync” oraz „Extreme” w sekcji „Overdrive”.
- 3). Gdy „Przestrzeń barw” w menu „Obraz” jest ustawiona na „sRGB”, nie można dostosować elementów „Shadow Control”, „Game Color”, „MBR”, „MBR Sync” oraz „Extreme” w sekcji „Overdrive”.

obraz

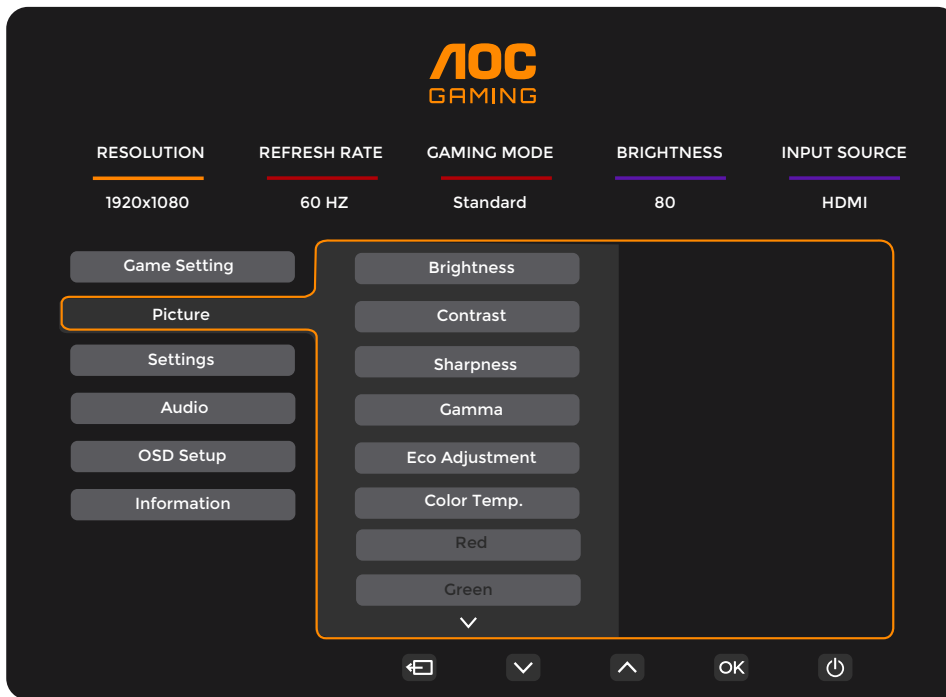

Jasność	0-100	Regulacja podświetlenia.
Kontrast	0-100	Kontrast z rejestru cyfrowego.
Ostrość	0-100	Dostosuj ostrość.
Gamma	1.8 / 2.0 / 2.2 / 2.4 / 2.6	Dostosuj gamma.
Regulacja ekologiczna	Standard	Tryb standardowy.
	Tekst	Tryb tekstowy.
	Internet	Tryb internetowy.
	Gra	Tryb gry.
	Film	Tryb filmowy.
	Sport	Tryb sportowy.
	Czytanie	Tryb czytania.
Temperatura barwowa	Ciepły	Przywróć ciepłą temperaturę barwową.
	Normal	Przywróć normalną temperaturę barwową.
	Chłodna	Przywróć chłodną temperaturę barwową.
	Użytkownik	Przywróć temperaturę barwową.
Czerwony	0-100	Wzmocnienie kanału czerwonego z rejestru cyfrowego.
Zielony	0-100	Wzmocnienie kanału zielonego z rejestru cyfrowego.
Niebieski	0-100	Wzmocnienie kanału niebieskiego z rejestru cyfrowego.
Nasylenie R	0-100	Dostosuj nasycenie kanału R.

Nasylenie G	0-100	Dostosuj nasycenie kanału G.
Nasylenie B	0-100	Dostosuj nasycenie kanału B.
Nasylenie C.	0-100	Dostosuj nasycenie C.
Nasylenie M.	0-100	Dostosuj nasycenie M.
Nasylenie Y.	0-100	Dostosuj nasycenie Y.
Odcień R.	0-100	Dostosuj odcień R.
Odcień G.	0-100	Dostosuj odcień G.
Odcień B.	0-100	Dostosuj odcień B.
Odcień C.	0-100	Dostosuj odcień C.
Odcień M.	0-100	Dostosuj odcień M.
Odcień Y.	0-100	Dostosuj odcień Y.
HDR	Wył.	Ustaw profil HDR zgodnie ze swoimi wymaganiami użytkowymi. Uwaga: Gdy zostanie wykryty sygnał HDR, opcja HDR zostanie wyświetlona do regulacji.
	DisplayHDR	
	Obraz HDR	
	Film HDR	
	Gra HDR	
Tryb HDR	Wył.	Zoptymalizowane pod kątem kolorów i kontrastu obrazu w celu symulacji efektu HDR. Uwaga: Gdy sygnał HDR nie zostanie wykryty, opcja Tryb HDR zostanie wyświetlona do regulacji.
	Obraz HDR	
	Film HDR	
	Gra HDR	
DCR	Wył.	Wyłącz dynamiczny współczynnik kontrastu.
	Wł.	Włącz dynamiczny współczynnik kontrastu.
Przeźródło barw	Natywny panel	Panel ze standardową przestrzenią barw.
	sRGB	Przeźródło barw sRGB.
Tryb LowBlue	Wył.	Zmniejsz długość fali niebieskiego światła poprzez regulację temperatury barwowej.
	Multimedia	
	Internet	
	Biuro	
	Czytanie	
Proporcje obrazu	Pełny / Proporcjonalny	Wybierz proporcje obrazu do wyświetlenia.

Uwaga:

- 1). Gdy włączony jest „Tryb HDR”, nie można regulować następujących elementów: „Kontrast”, „Gamma”, „Regulacja ekologiczna”, „Temperatura barwowa”, „Nasylenie barw i odcień w 6 osiach”, „Przestrzeń barw” oraz „Tryb LowBlue”.
- 2). Gdy opcja „HDR” jest ustawiona na „DisplayHDR”, nie można regulować żadnych elementów w sekcji „obraz” poza „HDR” i „Ostrością”.
Gdy opcja „HDR” jest ustawiona na „HDR Picture”, „HDR Movie” lub „HDR Game”, nie można regulować następujących elementów: „Gamma”, „Regulacja ekologiczna”, „Temperatura barwowa”, „Nasylenie barw i odcień w 6 osiach”, „DCR”, „Przestrzeń barw” oraz „Tryb LowBlue”.
- 3). Gdy opcja „Przestrzeń barw” jest ustawiona na „sRGB”, nie można regulować następujących elementów: „Kontrast”, „Gamma”, „Regulacja ekologiczna”, „Temperatura barwowa”, „Nasylenie barw i odcień w 6 osiach”, „Tryb HDR” oraz „Tryb LowBlue”.
- 4). Gdy „Regulacja ekologiczna” jest ustawiona na „Czytanie”, nie można dokonać zmian w ustawieniach „Kontrastu”, „Temperatury barwowej”, „Nasylenia barw i odcienia w 6 osiach”, „DCR”, „Przestrzeni barw” oraz „Trybu LowBlue”.
- 5). Gdy „Tryb gamingowy” w menu „Ustawienia gier” jest ustawiony na tryb inny niż „Standardowy”, element „Regulacja ekologiczna”, „Nasylenie barw i odcień w 6 osiach”, „Tryb HDR” oraz „Przestrzeń barw” nie mogą być dostosowane.

Ustawienia

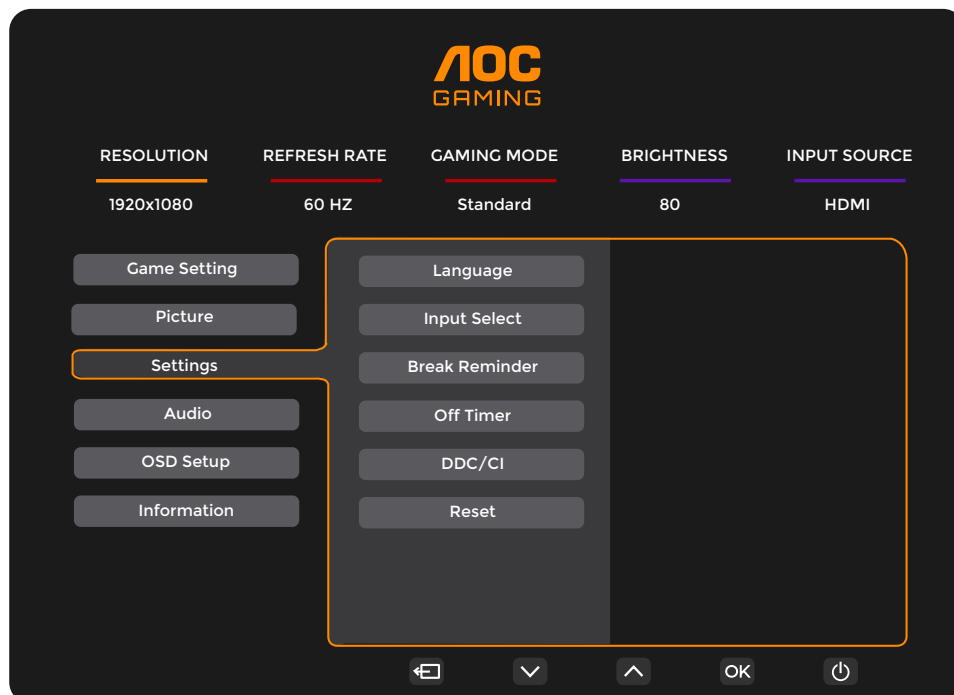

Język		Wybierz język OSD.
Wybór wejścia	Auto / HDMI / DP	Wybierz źródło sygnału wejściowego.
Przypomnienie o przerwie	Wyłączony / Włączony	Przypomnienie o przerwie, jeśli użytkownik pracuje nieprzerwanie dłużej niż 1 godz.
Minutnik wyłączenia	0-24 godz.	Wybierz czas wyłączenia zasilania DC.
DDC/CI	Nie / Tak	Włącz/Wyłącz obsługę DDC/CI.
Reset	Nie / Tak	Przywróć menu do ustawień domyślnych.

Dźwięk

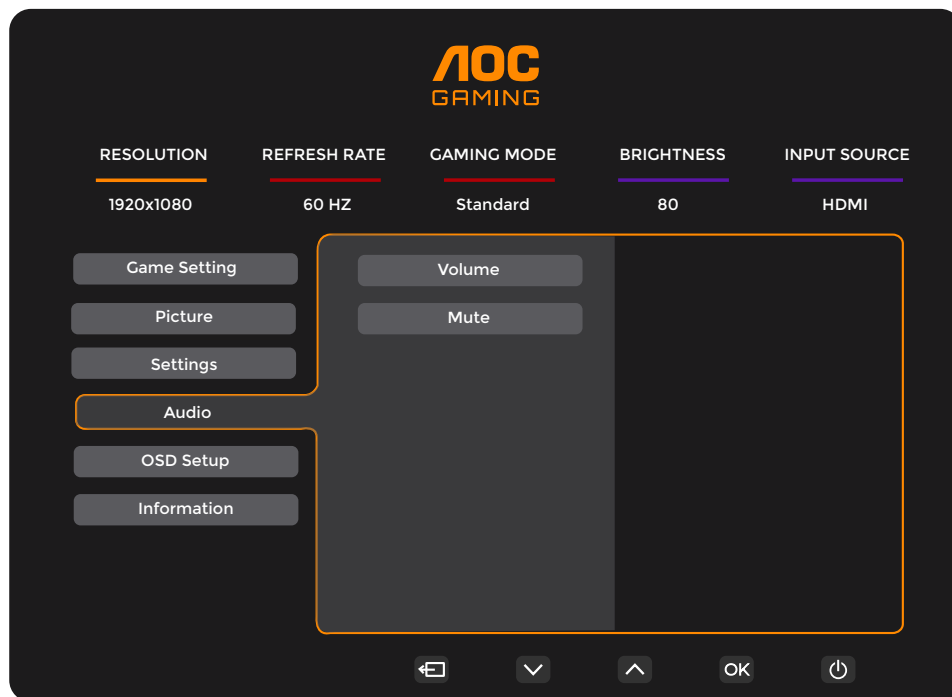

Głośność	0-100	Regulacja głośności
Wycisz	Wyłączony / Włączony	Wycisz dźwięk

Konfiguracja OSD

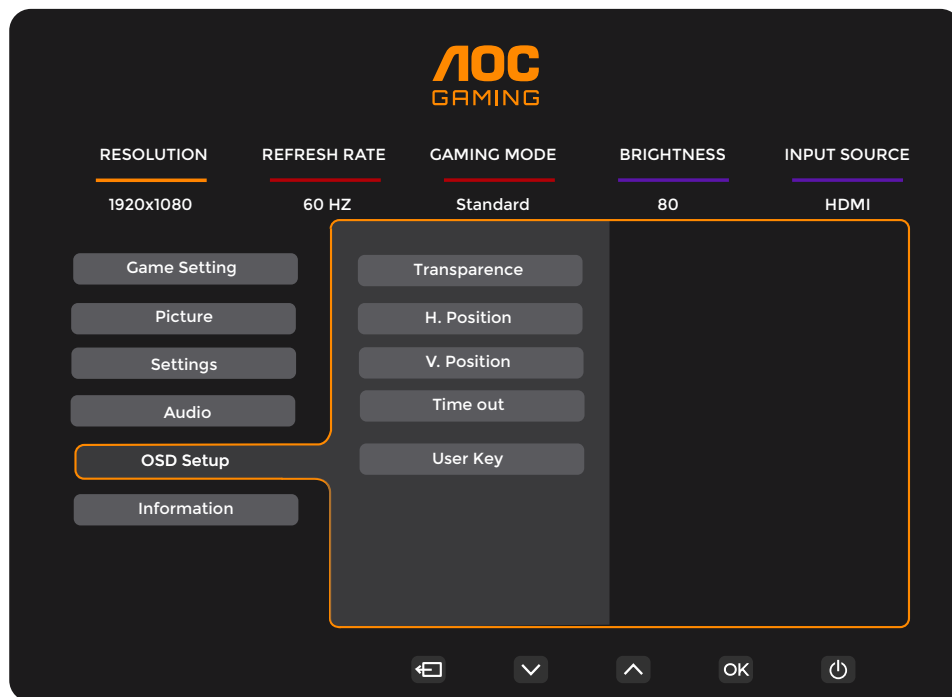

Przezroczystość	0-100	Dostosuj przezroczystość OSD
Pozycja pozioma	0-100	Dostosuj poziomą pozycję OSD
Pozycja pionowa	0-100	Dostosuj pionową pozycję OSD
Limit czasu	5-120	Dostosuj czas wygaszania OSD.
Klawisz użytkownika	Tryb gamingowy / Licznik klatek	Menu skrótów klawisza „V” ustawione przez użytkownika.

Informacje

AOC GAMING

RESOLUTION REFRESH RATE GAMING MODE BRIGHTNESS INPUT SOURCE

1920x1080 60 HZ Standard 80 HDMI

Game Setting

Picture

Settings

Audio

OSD Setup

Information

Model Name C27G4Z2

Resolution 1920(H)x1080(V)/60Hz

HDR SDR

Sync Adaptive-Sync

Serial Number xxxxxxxxxxxx

Navigation icons: Home, Down, Up, OK, Power

Wskaźnik LED

Stan	Kolor LED
Pełny tryb zasilania	Biały
Tryb aktywnego wyłączenia	Pomarańczowy

Rozwiązywanie problemów

Problem i pytanie	Możliwe rozwiązania
Wskaźnik zasilania LED nie świeci	Upewnij się, że przycisk zasilania jest włączony oraz że przewód zasilający jest prawidłowo podłączony do uziemionego gniazdka elektrycznego i do monitora.
Brak obrazu na ekranie	<ul style="list-style-type: none"> ● Czy przewód zasilający jest prawidłowo podłączony? Sprawdź połączenie przewodu zasilającego oraz zasilanie. ● Czy kabel wideo jest poprawnie podłączony? (Podłączone za pomocą kabla HDMI) Sprawdź połączenie kabla HDMI. (Podłączone za pomocą kabla DisplayPort) Sprawdź połączenie kabla DisplayPort. * Wejście HDMI/DisplayPort nie jest dostępne we wszystkich modelach. ● Jeśli zasilanie jest włączone, uruchom ponownie komputer, aby wyświetlić ekran początkowy (ekran logowania). Jeśli pojawi się ekran początkowy (ekran logowania), uruchom komputer w odpowiednim trybie (tryb awaryjny dla systemu Windows 7/8/10), a następnie zmień częstotliwość odświeżania karty graficznej. (Zobacz: Ustawianie optymalnej rozdzielczości) Jeśli ekran początkowy (ekran logowania) nie pojawi się, skontaktuj się z Centrum Serwisowym lub swoim sprzedawcą. ● Czy na ekranie widzisz komunikat „Input Not Supported”? Komunikat ten pojawia się, gdy sygnał z karty graficznej przekracza maksymalną rozdzielczość i częstotliwość odświeżania, które monitor może poprawnie obsługiwać. Dostosuj rozdzielczość i częstotliwość odświeżania do maksymalnych wartości obsługiwanych przez monitor. ● Upewnij się, że sterowniki monitora AOC są zainstalowane.
Obraz jest rozmyty & Występuje problem z cieniem duchowym (ghosting)	Dostosuj ustawienia Kontrastu i jasności. Naciśnij klawisz funkcyjny (AUTO), aby automatycznie dostosować obraz. Upewnij się, że nie korzystasz z kabla przedłużającego ani przełącznika sygnału. Zalecamy podłączenie monitora bezpośrednio do gniazda wyjściowego karty graficznej komputera.
Obraz podskakuje, migocze lub pojawia się na nim wzór falisty.	Oddal urządzenia elektryczne, które mogą powodować zakłócenia elektromagnetyczne, jak najdalej od monitora. Używaj maksymalnej częstotliwości odświeżania, jaką obsługuje monitor przy danej rozdzielczości.
Monitor utknął w trybie aktywnego wyłączania (Active Off-Mode).	Przełącznik zasilania komputera powinien znajdować się w pozycji WŁĄCZONY. Karta graficzna komputera powinna być solidnie osadzona w swoim gnieździe. Upewnij się, że kabel wideo monitora jest prawidłowo podłączony do komputera. Sprawdź kabel wideo monitora i upewnij się, że żaden z pinów nie jest wygięty. Upewnij się, że komputer jest w pełni sprawny, naciskając klawisz CAPS LOCK na klawiaturze i obserwując diodę LED CAPS LOCK. Dioda LED powinna się załączyć lub wyłączyć po naciśnięciu klawisza CAPS LOCK.
Brakuje jednego z podstawowych kolorów (CZERWONY, ZIELONY lub NIEBIESKI)	Sprawdź kabel wideo monitora i upewnij się, że żaden z pinów nie jest uszkodzony. Upewnij się, że kabel wideo monitora jest prawidłowo podłączony do komputera.
Obraz na ekranie nie jest wyśrodkowany ani nie ma odpowiednich wymiarów	Dostosuj pozycję poziomą (H-Position) i pionową (V-Position) lub naciśnij klawisz funkcyjny (AUTO).
Obraz zawiera wady kolorystyczne (biały kolor nie wygląda na biały)	Dostosuj kolory RGB lub wybierz pożądaną temperaturę barwową.
Zakłócenia poziome lub pionowe na ekranie	Użyj trybu wyłączania systemu Windows 7/8/10/11, aby dostosować parametry CLOCK i FOCUS. Naciśnij klawisz funkcyjny (AUTO), aby dokonać automatycznego dopasowania.
Przepisy & Serwis	Prosimy zapoznać się z przepisami & Informacjami serwisowymi dostępnymi na stronie www.aoc.com (aby znaleźć model zakupiony w swoim kraju oraz zlokalizować informacje dotyczące przepisów & serwisu na stronie Pomocy technicznej).

Specyfikacja

Specyfikacja ogólna

Panel	Nazwa modelu	C27G4Z2		
	System sterowania	TFT Color LCD		
	Widoczna przekątna obrazu	68,6 cm (przekątna)		
	Rozstaw pikseli	0,3114 mm (H) × 0,3114 mm (V)		
	Obraz wideo	Interfejs HDMI & interfejs DisplayPort		
	Paleta kolorów	16,7 mln kolorów		
Pozostałe	Zakres częstotliwości odświeżania poziomego	30–290 kHz		
	Maksymalny poziomy rozmiar skanowania	597,888 mm		
	Zakres częstotliwości pionowego skanowania	48–260 Hz		
	Maksymalny pionowy rozmiar skanowania	336,312 mm		
	Optymalna rozdzielczość ustawień fabrycznych	1920×1080@60Hz		
	Maksymalna rozdzielczość	1920×1080@260 Hz*		
	Plug & Play	VESA DDC2B/CI		
	Typ złącza	HDMI/DisplayPort/wyjście słuchawkowe		
	Źródło zasilania	100–240 V~, 50/60 Hz, 1,5 A		
	Pobór mocy	Typowy (domyślna jasność i kontrast)	21 W	
		Maks. (jasność = 100, kontrast = 100)	≤ 37 W	
		Tryb czuwania	≤ 0,3 W	
	Odprowadzanie ciepła	Normalna praca	71,67 BTU/godz. (typ.)	
		Tryb uśpienia (tryb czuwania)	<1,02 BTU/godz.	
Tryb wyłączony		<1,02 BTU/godz.		
Tryb wyłączony (wyłącznik zasilania AC)		0 BTU/godz.		
Warunki środowiskowe	Temperatura	Podczas pracy	0 °C~40 °C	
		Poza eksploatacją	-25 °C~55 °C	
	Wilgotność	Podczas pracy	10 %~85 % (bez kondensacji)	
		Poza eksploatacją	5 %~93 % (bez kondensacji)	
	Wysokość nad poziomem morza	Podczas pracy	0 m~5000 m (0 ft~16404 ft)	
		Poza eksploatacją	0 m~12192 m (0 ft~40000 ft)	

*Przeciążenie taktowania (overclocking) jest osiągnięte przy rozdzielczości 1920×1080@260 Hz. W przypadku wystąpienia jakiegokolwiek błędu obrazu podczas przeciążania taktowania należy ustawić częstotliwość odświeżania na 240 Hz.

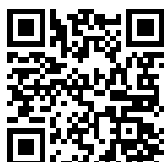

Polityka AOC w zakresie defektów pikseli paneli monitorów

Firma AOC dąży do dostarczania produktów najwyższej jakości. Wykorzystujemy niektóre z najbardziej zaawansowanych procesów produkcyjnych w branży oraz stosujemy rygorystyczną kontrolę jakości. Defekty pikseli lub subpikseli na panelach monitorów są jednak czasami nieuniknione.

Żaden producent nie może zagwarantować całkowitej wolności paneli od defektów pikseli; niemniej AOC gwarantuje, że każdy monitor z nieakceptowalną liczbą defektów zostanie naprawiony lub wymieniony w ramach gwarancji. Niniejsze ogłoszenie wyjaśnia różne rodzaje defektów pikseli oraz określa dopuszczalne ich poziomy dla każdego typu. Aby produkt kwalifikował się do naprawy lub wymiany w ramach gwarancji, liczba defektów pikseli na panelu monitora musi przekraczać określone dopuszczalne poziomy. Na przykład nie więcej niż 0,0004% subpikseli monitora może być uszkodzonych.

Ponadto AOC ustala jeszcze wyższe standardy jakościowe dla niektórych typów lub kombinacji defektów pikseli, które są bardziej zauważalne niż inne. Niniejsza polityka obowiązuje na całym świecie.

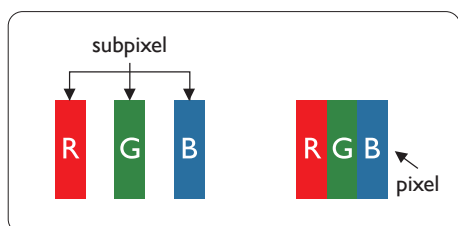

Piksele i subpiksele

Piksel, czyli element obrazu, składa się z trzech subpikseli w podstawowych kolorach: czerwonym, zielonym i niebieskim. Wiele pikseli razem tworzy obraz. Gdy wszystkie subpiksele danego piksela są świecące, trzy kolorowe subpiksele razem tworzą pojedynczy biały piksel. Gdy wszystkie są wyłączone, trzy kolorowe subpiksele razem tworzą pojedynczy czarny piksel. Inne kombinacje świecących i wyłączonych subpikseli tworzą pojedyncze piksele innych kolorów.

Rodzaje defektów pikseli

Defekty pikseli i subpikseli pojawiają się na ekranie na różne sposoby. Istnieją dwie kategorie defektów pikseli oraz kilka typów defektów subpikseli w każdej z tych kategorii.

Defekty jasnych punktów

Defekty jasnych punktów pojawiają się jako piksele lub subpiksele, które są zawsze świecące lub „włączone”. Oznacza to, że jasny punkt to subpixel, który wyróżnia się na ekranie, gdy monitor wyświetla ciemny wzór. Poniżej przedstawiono rodzaje wad jasnych pikseli.

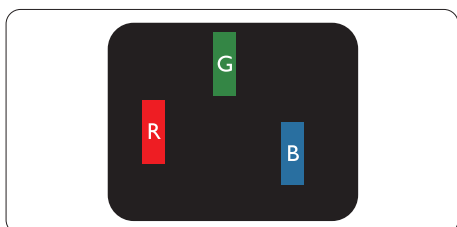

Jeden świecący czerwony, zielony lub niebieski subpixel.

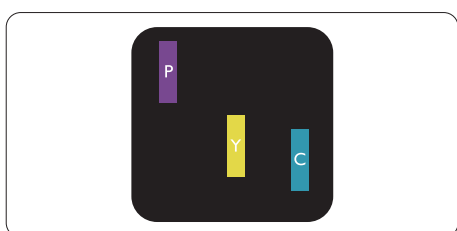

Dwa sąsiadujące świecące subpiksele:

- Czerwony + niebieski = fioletowy
- Czerwony + zielony = żółty
- Zielony + niebieski = cyjan (jasnoniebieski)



Trzy sąsiadujące świecące subpiksele (jeden biały piksel).

Uwaga

Czerwony lub niebieski jasny piksel musi być o ponad 50 procent jaśniejszy niż sąsiednie piksele, podczas gdy zielony jasny piksel musi być o 30 procent jaśniejszy niż sąsiednie piksele.

Wady czarnych pikseli

Wady czarnych pikseli objawiają się jako piksele lub subpiksele, które są zawsze wyłączone (ciemne). Oznacza to, że ciemny piksel to subpiksel, który rzuca się w oczy na ekranie podczas wyświetlania jasnego wzoru. Poniżej przedstawiono rodzaje wad czarnych pikseli.

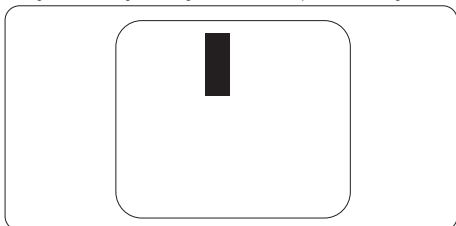

Bliskość wad pikseli

Ponieważ wady pikseli i subpikseli tego samego typu położone blisko siebie mogą być bardziej zauważalne, firma AOC określa również dopuszczalne odległości między wadami pikseli.

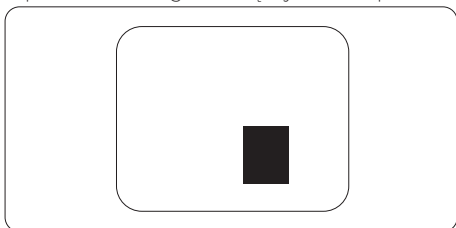

Tolerancje wad pikseli

Aby kwalifikować się do naprawy lub wymiany z powodu wad pikseli w okresie gwarancji, panel monitora AOC musi wykazywać wady pikseli lub subpikseli przekraczające dopuszczalne wartości określone w instrukcji dostępnej online.

WADY JASNYCH PUNKTÓW	AKCEPTOWALNY POZIOM
1 świecący subpiksel	2
2 sąsiednie świecące subpiksele	1
3 sąsiednie świecące subpiksele (jeden biały piksel)	0
Odległość między dwoma wadami jasnych pikseli*	≥15 mm
Łączna liczba wad jasnych pikseli wszystkich typów	2
WADY CIEMNYCH PIKSELI	AKCEPTOWALNY POZIOM
1 ciemny subpiksel	5 lub mniej
2 sąsiadujące ciemne subpiksele	2 lub mniej
3 sąsiadujące ciemne subpiksele	≤0
Odległość między dwoma wadami czarnych pikseli*	≥15 mm
Łączna liczba wad czarnych pikseli wszystkich typów	5 lub mniej
ŁĄCZNA LICZBA WAD PIKSELI	AKCEPTOWALNY POZIOM
Łączna liczba jasnych lub czarnych wad pikseli wszystkich typów	5 lub mniej

Uwaga

*: 1 lub 2 sąsiadujące wady podpikseli = 1 wada piksela.

Wstępnie ustawione tryby wyświetlania

STANDARD	ROZDZIELCZOŚĆ (± 1 Hz)	CZĘSTOTLIWOŚĆ POZIOMA (kHz)	CZĘSTOTLIWOŚĆ PIONOWA (Hz)
VGA	640x480@60Hz	31.469	59.94
	640x480@67Hz	35	66.667
	640x480@72Hz	37.861	72.809
	640x480@75Hz	37.5	75
	640x480@100Hz	51.08	99.769
	640x480@120Hz	61.91	119.518
SD	720x576@50Hz	31.25	50
SVGA	800x600@56Hz	35.156	56.25
	800x600@60Hz	37.879	60.317
	800x600@72Hz	48.077	72.188
	800x600@75Hz	46.875	75
	800x600@100Hz	62.76	99.778
	800x600@120Hz	76.302	119.972
XGA	1024x768@60Hz	48.363	60.004
	1024x768@70Hz	56.476	70.069
	1024x768@75Hz	60.023	75.029
	1024x768@100Hz	80.448	99.811
	1024x768@120Hz	97.551	119.989
SXGA	1280x1024@60Hz	63.981	60.02
	1280x1024@75Hz	79.976	75.025
FHD	1920x1080@60Hz	67.5	60
	1920x1080@120Hz	137.284	120.003
	1920x1080@144Hz	161.999	143.999
	1920x1080@240Hz	274.563	240.002
	1920x1080@260Hz	288.604	260.004
TRYBY MAC			
SVGA	832x624@75Hz	49.725	74.551
DOS	720x400@70Hz	31.469	70.087

Uwaga: Zgodnie ze standardem VESA, przy obliczaniu częstotliwości odświeżania (częstotliwości pola) w różnych systemach operacyjnych i kartach graficznych może wystąpić pewien błąd (± 1 Hz). W celu poprawy kompatybilności nominalna częstotliwość odświeżania tego produktu została zaokrąglona. Należy odnieść się do faktycznego produktu.

Przydział pinów



19-pinowy kabel sygnału kolorowego wyświetlacza

Nr pinu	Nazwa sygnału	Nr pinu	Nazwa sygnału	Nr pinu	Nazwa sygnału
1.	Dane TMDS 2+	9.	Dane TMDS 0-	17.	Masa DDC/CEC
2.	Ekranowanie sygnału danych TMDS 2	10.	TMDS Clock +	18.	Zasilanie +5 V
3.	Dane TMDS 2-	11.	Ekranowanie sygnału zegarowego TMDS	19.	Wykrywanie gorącego podłączenia
4.	Dane TMDS 1+	12.	TMDS Clock-		
5.	Ekran danych TMDS 1 Shield	13.	CEC		
6.	Dane TMDS 1-	14.	Zarezerwowane (N.C. w urządzeniu)		
7.	Dane TMDS 0+	15.	SCL		
8.	Ekranowanie sygnału danych TMDS 0	16.	SDA		

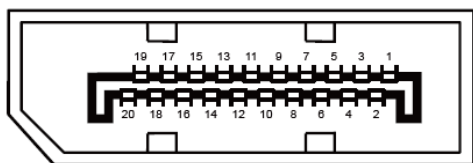

20-pinowy kabel sygnału kolorowego wyświetlacza

Pinezka nr	Nazwa sygnału	Pinezka nr	Nazwa sygnału
1	ML_Lane 3 (n)	11	GND
2	GND	12	ML_Lane 0 (p)
3	ML_Lane 3 (p)	13	CONFIG1
4	ML_Lane 2 (n)	14	CONFIG2
5	GND	15	AUX_CH(p)
6	ML_Lane 2 (p)	16	GND
7	ML_Lane 1 (n)	17	AUX_CH(n)
8	GND	18	Wykrywanie gorącego podłączenia
9	ML_Lane 1 (p)	19	Powrót zasilania DP (DP_PWR)
10	Pasma ML 0 (n)	20	DP_PWR

Plug and Play

Funkcja Plug & Play DDC2B

Ten monitor jest wyposażony w funkcję VESA DDC2B zgodne ze standardem VESA DDC. Umożliwia to monitorowi przekazanie systemowi hosta informacji o swojej tożsamości oraz, w zależności od poziomu wykorzystywanego DDC, dodatkowych danych dotyczących jego możliwości wyświetlania.

DDC2B to dwukierunkowy kanał danych oparty na protokole I2C. System hosta może żądać informacji EDID przez kanał DDC2B.

