



# Instrukcja obsługi monitora OLED

## AG326UZD2

Jako urządzenie OLED, ten ekran wymaga regularnej konserwacji w celu zmniejszenia ryzyka utrwalenia obrazu (wypalenia ekranu).

**AOC**

[www.aoc.com](http://www.aoc.com)

©2026 AOC. All Rights Reserved

Version: A00

**HDMI**<sup>®</sup>  
HIGH-DEFINITION MULTIMEDIA INTERFACE

Bezpieczeństwo .....	1
Konwencje notacyjne.....	1
Zasilanie .....	2
Instalacja .....	3
Czyszczenie .....	4
Inne .....	5
Instalacja.....	6
Zawartość opakowania.....	6
Montaż podstawki i stojaka .....	7
Regulacja monitora .....	8
Podłączanie monitora.....	9
Montaż ścienny .....	10
Funkcja Adaptive-Sync .....	11
HDR .....	12
Dostosowywanie.....	13
Skróty klawiszowe.....	13
Przewodnik po przyciskach OSD (Menu) .....	14
Ustawienia OSD .....	16
Ustawienia gry .....	17
Luminancja .....	19
OLED Care/Extra .....	21
Color Setup.....	23
Dźwięk.....	25
Light FX .....	26
Ustawienia PIP .....	27
Konfiguracja OSD .....	28
Wskaźnik LED .....	29
Rozwiązywanie problemów.....	30
Specyfikacja .....	31
Specyfikacja ogólna .....	31
Polityka AOC dotycząca defektów pikseli paneli monitorów.....	33
Predefiniowane tryby wyświetlania .....	36
Przydziały pinów.....	38
Plug and Play.....	39

# Bezpieczeństwo

## Konwencje notacyjne

Poniższe podrozdziały opisują konwencje notacyjne stosowane w tym dokumencie.

### Uwagi, ostrzeżenia i ostrzeżenia bezpieczeństwa

W całym przewodniku bloki tekstu mogą być oznaczone ikoną oraz drukowane pogrubioną lub kursywą czcionką. Te bloki zawierają uwagi, ostrzeżenia i ostrzeżenia bezpieczeństwa, stosowane w następujący sposób:



**UWAGA:** UWAGA zawiera ważne informacje, które pomagają lepiej wykorzystać system komputerowy.





**OSTRZEŻENIE:** OSTRZEŻENIE wskazuje na potencjalne uszkodzenie sprzętu lub utratę danych oraz informuje, jak uniknąć problemu.



**OSTRZEŻENIE BEZPIECZEŃSTWA:** OSTRZEŻENIE BEZPIECZEŃSTWA wskazuje na możliwość uszczerbku na zdrowiu i informuje, jak uniknąć zagrożenia. Niektóre ostrzeżenia bezpieczeństwa mogą występować w alternatywnych formatach i nie być oznaczone ikoną. W takich przypadkach konkretna forma prezentacji ostrzeżenia jest wymagana przez organ regulacyjny.

## Zasilanie

 Monitor należy zasiląć wyłącznie z źródła zasilania określonego na etykiecie. Jeśli nie masz pewności co do rodzaju zasilania dostępnego w Twoim domu, skonsultuj się z autoryzowanym dealerem lub lokalną firmą energetyczną.

 Monitor jest wyposażony w trzykontaktowy wtyk uziemiający, czyli wtyk z trzecim (uziemiającym) pinem. Ten wtyk pasuje wyłącznie do uziemionego gniazdka elektrycznego jako funkcja bezpieczeństwa. Jeśli Twoje gniazdo nie obsługuje trzyprzewodowego wtyku, poproś elektryka o zamontowanie odpowiedniego gniazdka lub użyj adaptera zapewniającego bezpieczne uziemienie urządzenia. Nie obejmuj funkcji bezpieczeństwa zapewnianej przez wtyk uziemiający.

 Odłącz urządzenie od zasilania podczas burzy z piorunami lub gdy nie będzie ono używane przez dłuższy czas. Chroni to monitor przed uszkodzeniem spowodowanym przepięciami sieciowymi.

 Nie przeciążaj listew zasilających ani przedłużaczy. Przeciążenie może spowodować pożar lub porażenie prądem.

 W celu zapewnienia prawidłowej pracy używaj monitora wyłącznie z komputerami posiadającymi certyfikat UL, wyposażonymi w odpowiednie gniazda zasilające oznaczone napięciem 100–240 V AC, min. 5 A.

 Gniazdko ścienne powinno być zainstalowane w pobliżu urządzenia i powinno być łatwo dostępne.

# Instalacja

**!** Nie umieszczaj monitora na niestabilnym wózku, stojaku, statywie, uchwycie ani stole. Jeśli monitor upadnie, może zranić osobę i spowodować poważne uszkodzenie tego produktu. Używaj wyłącznie wózka, statywu, trójnoga, uchwytu lub stołu zalecanego przez producenta lub sprzedawanego razem z tym produktem. Postępuj zgodnie z instrukcjami producenta podczas instalacji produktu i używaj akcesoriów montażowych zalecanych przez producenta. Połączenie produktu z wózkiem należy przemieszczać ostrożnie.

**!** Nigdy nie wkładaj żadnego przedmiotu do szczeliny w obudowie monitora. Może to uszkodzić elementy obwodów, co grozi pożarem lub porażeniem prądem elektrycznym. Nigdy nie rozlewaj płynów na monitor.

**!** Nie kładź przedniej części produktu na podłodze.

**!** Jeśli montujesz monitor na ścianie lub półce, użyj zestawu montażowego zatwierdzonego przez producenta i postępuj zgodnie z instrukcjami dołączonymi do zestawu.

**!** Zostaw przestrzeń wokół monitora, jak pokazano poniżej. W przeciwnym razie cyrkulacja powietrza może być niewystarczająca, a przegrzanie może spowodować pożar lub uszkodzenie monitora.

**!** Aby uniknąć potencjalnych uszkodzeń, np. odwarstwienia matrycy od ramki, upewnij się, że monitor nie jest nachylony w dół o więcej niż -5 stopni. Jeśli maksymalny kąt nachylenia w dół wynoszący -5 stopni zostanie przekroczony, uszkodzenie monitora nie będzie objęte gwarancją.

Poniżej przedstawiono zalecane obszary wentylacji wokół monitora po jego zamontowaniu na podstawce:

## Zamontowany z podstawką

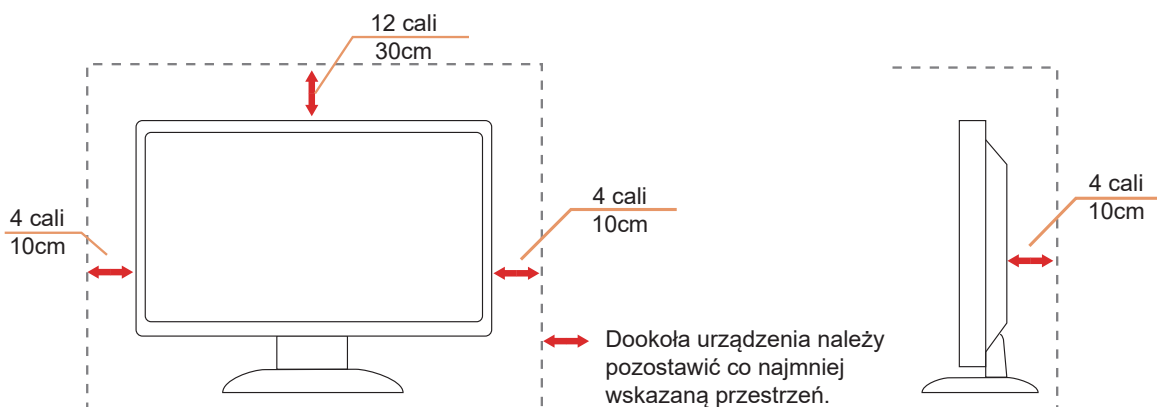

# Czyszczenie

 Regularnie czyść obudowę miękką ściereczką zwilżoną wodą.

 Podczas czyszczenia używaj miękkiej bawełnianej lub mikrofibrowej ściereczki. Ściereczka powinna być wilgotna i prawie sucha; nie dopuszczaj dostania się cieczy do wnętrza obudowy.

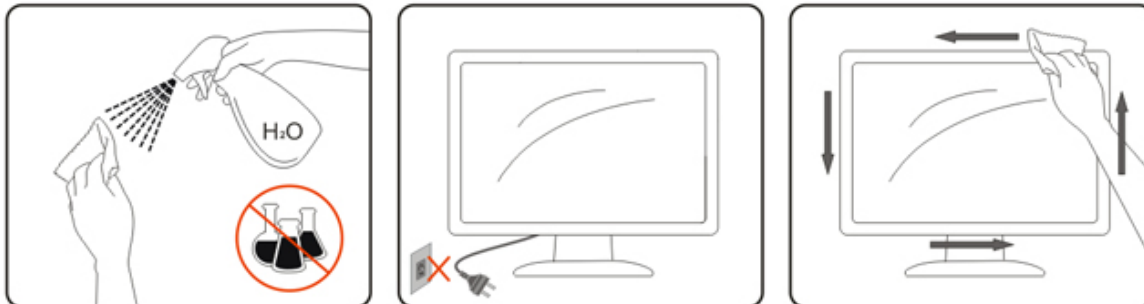

 Przed przystąpieniem do czyszczenia produktu odłącz przewód zasilający.

## Inne

 Jeśli urządzenie wydziela dziwny zapach, wydaje nietypowy dźwięk lub dymi, **NIEZWŁOCZNIE** odłącz wtyczkę zasilającą i skontaktuj się z autoryzowanym serwisem.

 Upewnij się, że otwory wentylacyjne nie są zablokowane przez stół ani zasłonę.

 Nie poddawaj monitora OLED silnym wibracjom ani uderzeniom podczas pracy.

 Nie uderzaj w monitor ani nie upuszczaj go podczas użytkowania ani transportu.

 Nie zaleca się używania tego produktu OLED przez ponad 24 godziny bez przerwy. Po przekroczeniu tego czasu użytkowania może wystąpić utrwalenie obrazu (wypalenie ekranu). W celu zmniejszenia prawdopodobieństwa wystąpienia utrwalenia obrazu produkt ten wykorzystuje szereg technologii. Cykl konserwacji trwa około 10 minut. Szczegóły znajdują się w sekcji "Konserwacja ekranu" sekcji.

# Instalacja

## Zawartość opakowania

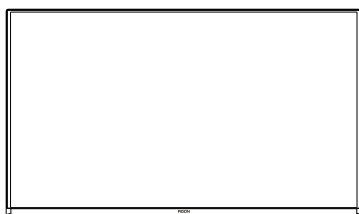

OLED Monitor

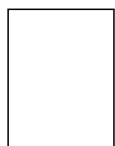

Quick Start Guide



Warranty card



Stand

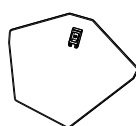

Base

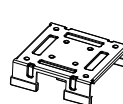

Wall Mount Bracket



Wall Mount Screws



Stand Screws



Screwdriver



Power Cable



DisplayPort Cable



HDMI Cable



USB Cable



USB C-C Cable

\* Nie we wszystkich krajach i regionach dołączane są wszystkie kable sygnałowe. Aby uzyskać potwierdzenie, prosimy skontaktować się z lokalnym dealerem lub biurem AOC.

## Montaż podstawki i stojaka

Proszę montować lub demontować podstawkę zgodnie z poniższymi krokami.

**Montaż:**

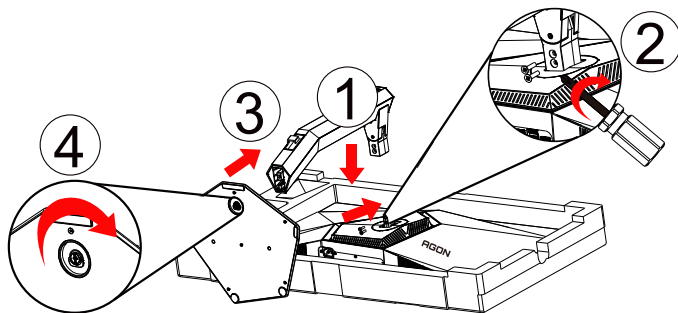

**Demontaż:**

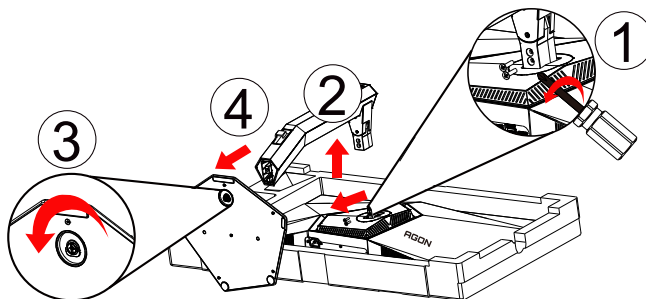

## Regulacja monitora

W celu optymalnego oglądania zaleca się patrzeć na całą powierzchnię ekranu, a następnie dostosować kąt nachylenia monitora do własnych preferencji.

Trzymaj stojak, aby ustabilizować monitor, i chwytaj tylko ramkę podczas regulacji kąta nachylenia monitora.

Można regulować monitor w następujący sposób:

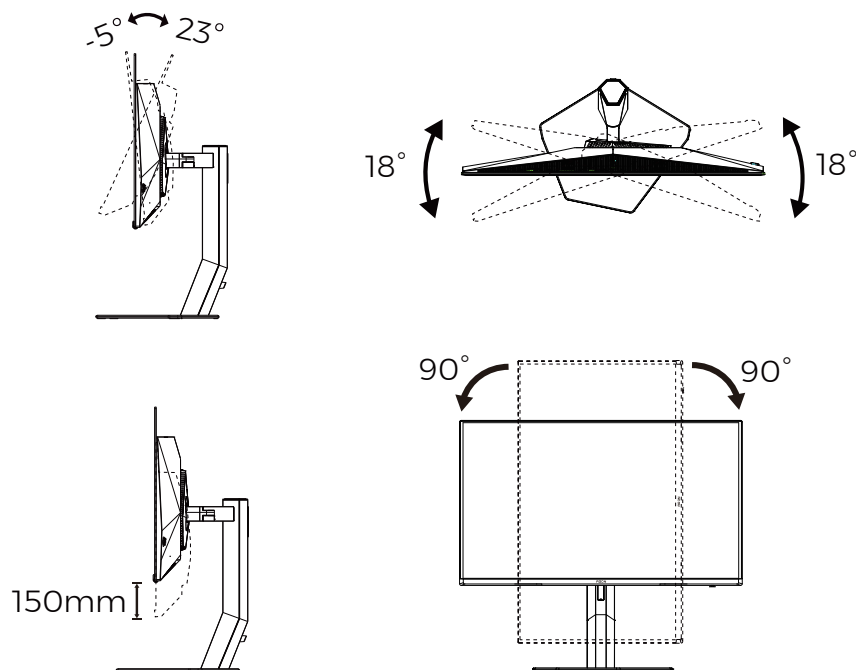

### UWAGA:

Nie dotykaj ekranu OLED podczas zmiany kąta nachylenia. Dotknięcie ekranu OLED może spowodować uszkodzenie.

### Ostrzeżenie:

1. Aby uniknąć potencjalnych uszkodzeń ekranu, takich jak odwarstwianie panelu, upewnij się, że monitor nie jest nachylony w dół o więcej niż  $-5$  stopni.
2. Nie naciskaj na ekran podczas regulacji kąta pochylenia monitora. Chwyć jedynie ramkę.

# Podłączanie monitora

Połączenia kablowe z tyłu monitora:

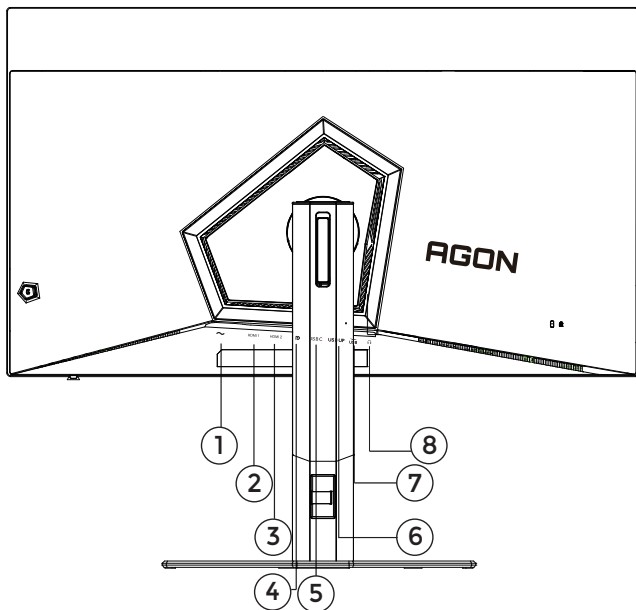

1. Zasilanie
2. HDMI1
3. HDMI2
4. DisplayPort
5. USB-C
6. USB 3.2 Gen 1 (górn strumienia)
7. USB 3.2 Gen 1 (dół strumienia) + szybkie ładowanie ×1  
USB 3.2 Gen 1 (dół strumienia) ×1
8. Słuchawki

Podłącz do komputera

1. Podłącz przewód zasilający mocno do tylnej części monitora.
2. Wyłącz komputer i odłącz jego przewód zasilający.
3. Podłącz kabel sygnału obrazu do gniazda wideo w komputerze.
4. Podłącz przewody zasilające komputera i monitora do najbliższego gniazdzka elektrycznego.
5. Włącz komputer i monitor.

Jeśli monitor wyświetla obraz, instalacja została pomyślnie zakończona. Jeśli monitor nie wyświetla obrazu, zapoznaj się z sekcją „Rozwiązywanie problemów”.

W celu ochrony sprzętu zawsze wyłącz komputer oraz monitor OLED przed podłączeniem.

# Montaż ścienny

Przygotowanie do instalacji opcjonalnego ramienia montażu ściennego

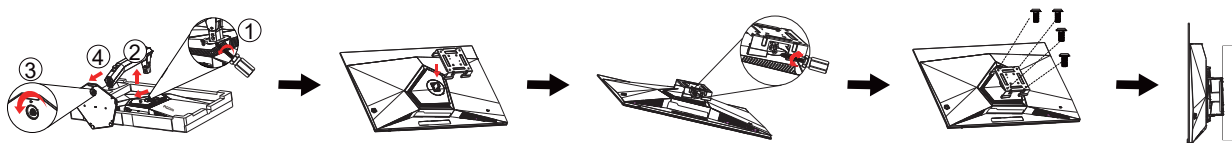

Ten monitor można zamocować do ramienia montażu ściennego zakupionego oddzielnie. Odłącz zasilanie przed przystąpieniem do tej procedury. Wykonaj następujące kroki:

1. Zdejmij podstawę.
2. Postępuj zgodnie z instrukcjami producenta dotyczącymi montażu ramienia montażu ściennego.
3. Nałóż ramię montażu ściennego na tylną część monitora. Wyrównaj otwory w ramieniu z otworami na tylnej części monitora.
4. Wkręć cztery śruby w otwory i dokręć je.
5. Ponownie podłącz przewody. Instrukcje dotyczące mocowania ramienia do ściany znajdziesz w instrukcji obsługi dołączonej do opcjonalnego ramienia montażu ściennego.

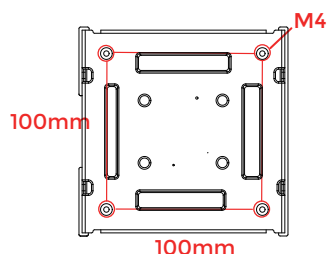

Specyfikacja śrub do wieszaków ściennych:  
M4\*(12+X)mm (X=grubość wspornika do montażu na ścianie)

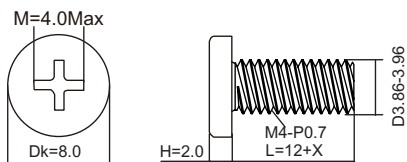

Uwaga: otwory montażowe VESA nie są dostępne we wszystkich modelach – sprawdź dostępność u dealera lub w oficjalnym dziale AOC.

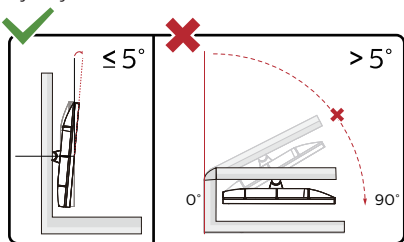

Wygląd monitora może różnić się od przedstawionego na ilustracjach.

## Ostrzeżenie:

1. Aby uniknąć potencjalnych uszkodzeń ekranu, takich jak odwarstwianie panelu, upewnij się, że monitor nie jest nachylony w dół o więcej niż -5 stopni.
2. Nie naciskaj na ekran podczas regulacji kąta pochylenia monitora. Chwyć jedynie ramkę.

# Funkcja Adaptive-Sync

1. Funkcja Adaptive-Sync działa z połączeniami DisplayPort/HDMI/USB-C
2. Kompatybilna karta graficzna: zalecana lista znajduje się poniżej; można ją również sprawdzić, odwiedzając [www.AMD.com](http://www.AMD.com)

## Karty graficzne

- Seria Radeon™ RX Vega
- Seria Radeon™ RX 500
- Seria Radeon™ RX 400
- Seria Radeon™ R9/R7 300 (z wyjątkiem modeli R9 370/X, R7 370/X oraz R7 265)
- Radeon™ Pro Duo (2016)
  
- Seria Radeon™ R9 Nano
- Seria Radeon™ R9 Fury
- Seria Radeon™ R9/R7 200 (z wyjątkiem modeli R9 270/X oraz R9 280/X)

## Procesory

- AMD Ryzen™ 7 2700U
- AMD Ryzen™ 5 2500U
- AMD Ryzen™ 5 2400G
- AMD Ryzen™ 3 2300U
- AMD Ryzen™ 3 2200G
- AMD PRO A12-9800
- AMD PRO A12-9800E
- AMD PRO A10-9700
- AMD PRO A10-9700E
- AMD PRO A8-9600
- AMD PRO A6-9500
- AMD PRO A6-9500E
- AMD PRO A12-8870
- AMD PRO A12-8870E
- AMD PRO A10-8770
- AMD PRO A10-8770E
- AMD PRO A10-8750B
- AMD PRO A8-8650B
- AMD PRO A6-8570
- AMD PRO A6-8570E
- AMD PRO A4-8350B
  
- AMD A10-7890K
- AMD A10-7870K
- AMD A10-7850K
- AMD A10-7800
- AMD A10-7700K
- AMD A8-7670K
- AMD A8-7650K
- AMD A8-7600
- AMD A6-7400K

# HDR

Urządzenie jest kompatybilne z sygnałami wejściowymi w formacie HDR10.

Wyświetlacz może automatycznie aktywować funkcję HDR, jeśli odtwarzacz i treść są kompatybilne. W celu uzyskania informacji na temat kompatybilności urządzenia i treści skontaktuj się z producentem urządzenia oraz dostawcą treści. Proszę wybrać opcję „Wył.” dla funkcji HDR, gdy nie potrzebujesz automatycznego włączania tej funkcji.

## Uwaga:

1. Nie wymaga się żadnych specjalnych ustawień interfejsu DisplayPort/HDMI w wersjach systemu Windows 10 starszych niż V1703.
2. Tylko interfejs HDMI jest dostępny, a interfejs DisplayPort nie działa w wersji systemu Windows 10 V1703.
3. Ustawienia ekranu:
  - a. Rozdzielczość wyświetlacza jest ustawiona na 3840×2160, a funkcja HDR jest domyślnie włączona.
  - b. Po uruchomieniu aplikacji najlepszy efekt HDR można osiągnąć po zmianie rozdzielczości na 3840×2160 (jeśli dostępna).

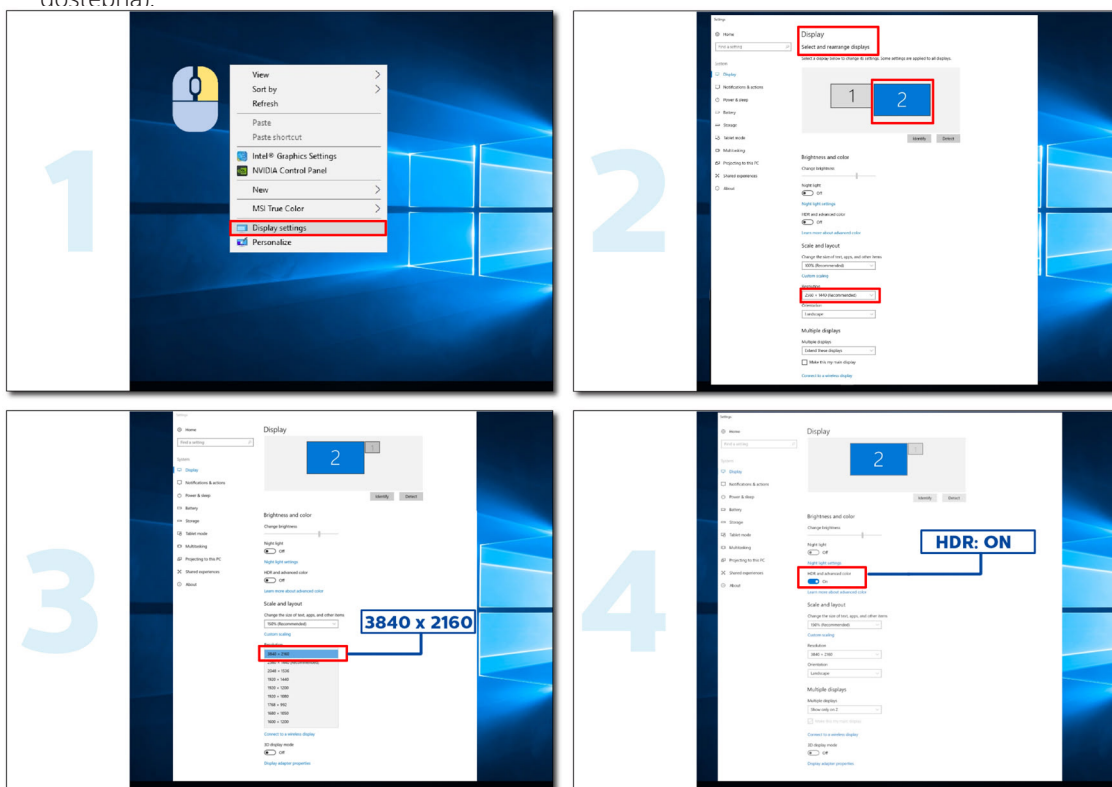

# Dostosowywanie

## Skróty klawiszowe

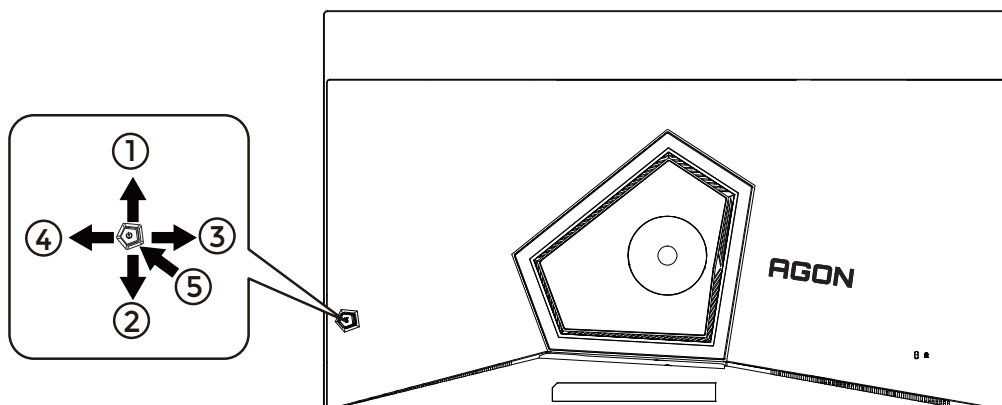

1	Źródło/W górę
2	Punkt wyboru/W dół
3	Klawisz użytkownika (Tryb gry)/W lewo
4	Light FX/W prawo
5	Zasilanie/Menu/Enter

### Zasilanie/Menu/Enter

Naciśnij przycisk zasilania, aby włączyć monitor.

Gdy nie ma OSD, naciśnij, aby wyświetlić OSD lub potwierdzić wybór. Przytrzymaj przez około 2 sekundy, aby wyłączyć monitor.

### Punkt wyboru/W dół

Gdy nie ma OSD, naciśnij przycisk Dial Point, aby wyświetlić/ukryć Dial Point.

### Klawisz użytkownika (Tryb gry)/W lewo

Użytkownik ustawił skrót lewego przycisku: Tryb gry/Sniper Scope/licznik klatek/Odświeżanie pikseli.

Domyślnie wybrany jest Tryb gry.

Gdy nie ma OSD, naciśnij przycisk „Lewo”, aby otworzyć funkcję trybu gry, a następnie naciśnij przycisk „Lewo” lub „Prawo”, aby wybrać tryb gry (FPS, RTS, Wyścigi, Gracz 1, Gracz 2 lub Gracz 3) w zależności od rodzaju gry.

### Light FX/Prawo

Gdy nie ma OSD, naciśnij przycisk „Prawo”, aby aktywować funkcję Light FX.

### Źródło/W górę

Gdy OSD jest zamknięte, naciśnięcie przycisku Źródło/Auto/Góra aktywuje skrót klawiszowy Źródło.

## Przewodnik po przyciskach OSD (Menu)



Wejdz: Użyj klawisza Enter, aby przejść do następnego poziomu OSD

Przesuń: Użyj klawiszy ← / ↑ / ↓, aby przesunąć zaznaczenie w OSD

Wyjdz: Użyj klawisza →, aby opuścić OSD

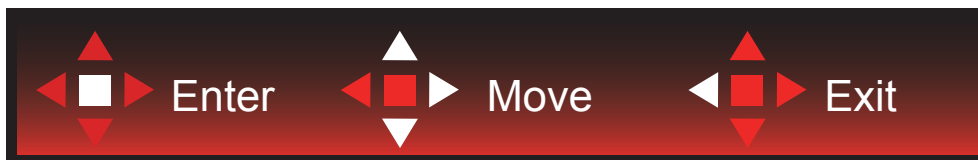

Wejdz: Użyj klawisza Enter, aby przejść do następnego poziomu OSD

Przesuń: Użyj klawiszy → / ↑ / ↓, aby przesunąć zaznaczenie w OSD

Wyjdz: Użyj klawisza ←, aby opuścić OSD



Wejdz: Użyj klawisza Enter, aby przejść do następnego poziomu OSD

Przesuń: Użyj klawiszy ↑ / ↓, aby przesunąć zaznaczenie w OSD

Wyjdz: Użyj klawisza ←, aby opuścić OSD

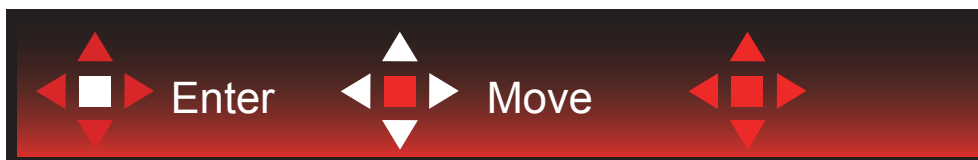

Przesuń: Użyj klawiszy ← / → / ↑ / ↓, aby przesunąć zaznaczenie w OSD



Wyjdz: Użyj klawisza ←, aby powrócić do poprzedniego poziomu OSD

Wejdz: Użyj klawisza →, aby przejść do następnego poziomu OSD

Wybierz: Użyj klawiszy ↑ / ↓, aby przesunąć zaznaczenie w OSD



Wejdz: Użyj klawisza Enter, aby zastosować ustawienie OSD i powrócić do poprzedniego poziomu OSD

Wybierz: Użyj klawisza ↓, aby dostosować ustawienie OSD



Wybierz: Użyj klawiszy ↑ / ↓, aby dostosować ustawienie OSD



Wejdz: Użyj klawisza Enter, aby opuścić OSD i powrócić do poprzedniego poziomu OSD  
Wybierz: Użyj klawiszy ← / →, aby dostosować ustawienie OSD

# Ustawienia OSD

Podstawowe i proste instrukcje obsługi klawiszy sterujących.

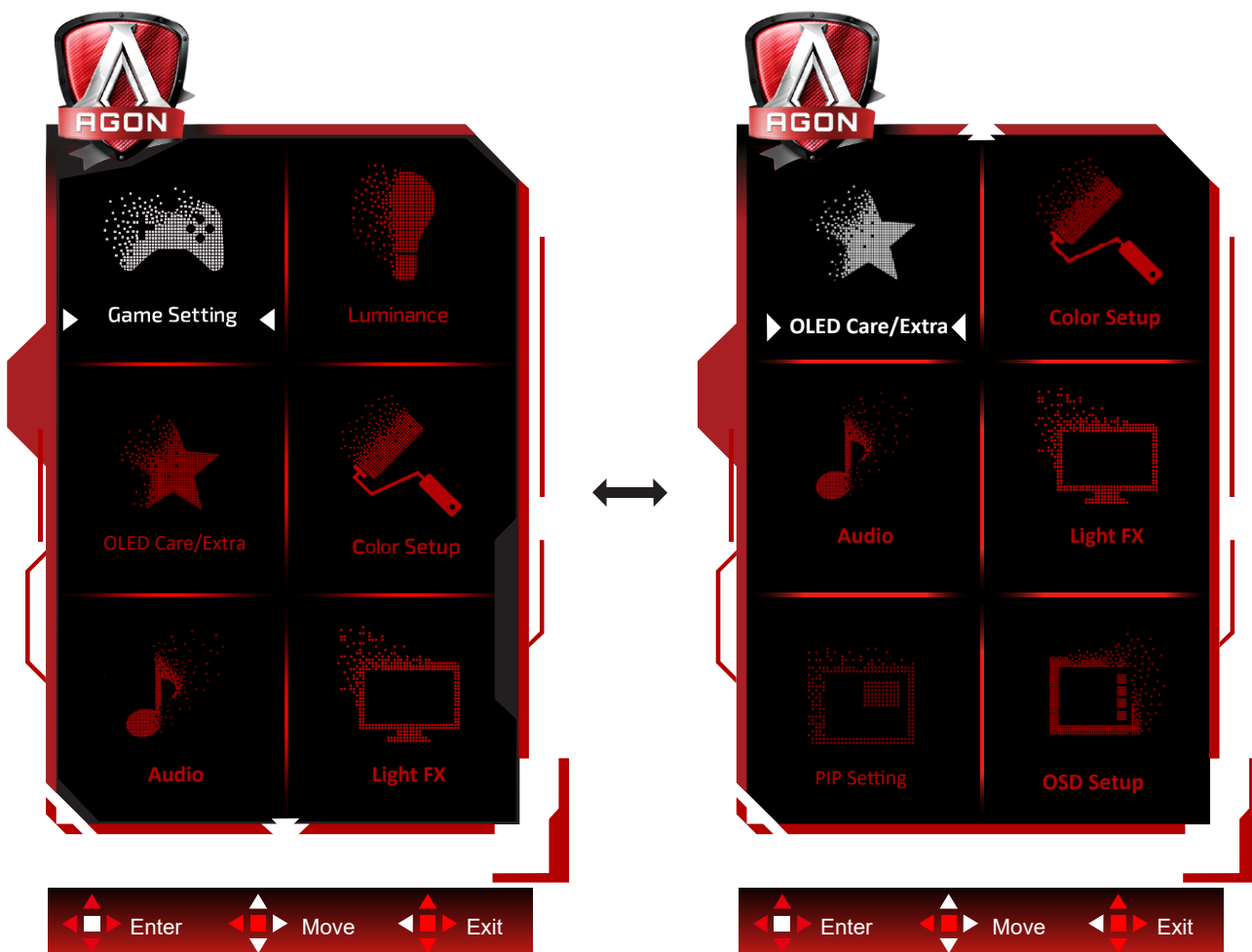

- 1). Naciśnij przycisk MENU, aby aktywować okno OSD.
- 2). Postępuj zgodnie z przewodnikiem klawiszy, aby poruszać się lub wybierać (dostosowywać) ustawienia OSD.
- 3). Funkcja blokady/odblokowania OSD: Aby zablokować lub odblokować OSD, naciśnij i przytrzymaj przycisk w dół przez 10 s, gdy funkcja OSD jest nieaktywna.

## Ustawienia gry



	Tryb gry	Wył.	Brak optymalizacji przez Tryb gry.
		FPS	Do grania w gry FPS (First Person Shooters). Poprawia szczegóły poziomu czerni w ciemnych scenach.
		RTS	Do grania w RTS (Real Time Strategy). Poprawia jakość obrazu.
		Wyścigi	Do grania w gry wyścigowe. Zapewnia najszybszy czas reakcji i wysokie nasycenie kolorów.
		Gracz 1	Ustawienia preferencji użytkownika zapisane jako Gracz 1.
		Gracz 2	Ustawienia preferencji użytkownika zapisane jako Gracz 2.
		Gracz 3	Ustawienia preferencji użytkownika zapisane jako Gracz 3.
	Proporcje obrazu	Pełny (16:9)/ 1:1 (16:9)/ Pełny (Kwadratowy)/ 1:1 (Kwadratowy)/ Proporcjonalny/ 27"/ 24.5"	Wybierz proporcje obrazu do wyświetlenia.
	Sterowanie cieniami	0-20	Domyślna wartość funkcji Sterowanie cieniami wynosi 0; użytkownik może ją regulować w zakresie od 0 do 20, aby uzyskać wyraźniejszy obraz. Jeśli obraz jest zbyt ciemny, aby widzieć szczegóły wyraźnie, należy dostosować ustawienie w zakresie od 0 do 20, aby uzyskać wyraźniejszy obraz.
	Kolor gry	0-20	Funkcja Kolor gry oferuje 20 poziomów regulacji nasycenia w celu poprawy jakości obrazu.
Celownik	Wył. / 2X / 3X / 4X	Lokalne powiększenie ułatwia celowanie podczas strzelania.	

	Adaptive-Sync	Wł. / Wył.	Wyłącz lub włącz funkcję Adaptive-Sync. Przypomnienie dotyczące działania Adaptive-Sync: po włączeniu funkcji Adaptive-Sync w niektórych grach może wystąpić migotanie.
	Niskie opóźnienie wejścia	Wł. / Wył.	Wyłączenie bufora klatek może zmniejszyć opóźnienie wejścia. Uwaga: Funkcja niskiego opóźnienia wejścia przy rozdzielczości UHD 120 Hz/240 Hz oraz funkcje PIP/PBP i Sniper Scope muszą być wyłączone, aby umożliwić regulację. Funkcja jest domyślnie włączona w trybie Adaptive-Sync i nie może być regulowana.
	licznik klatek	Wył. / Prawy górny / Prawy dolny / Lewy dolny / Lewy górny	Wyświetl częstotliwość pionową (V) w wybranym rogu ekranu (Funkcja licznika klatek działa wyłącznie z kartą graficzną AMD.)
	HDMI1	Konsola/DVD / PC	Wybierz typ podłączonego urządzenia. Gdy HDMI1 służy do podłączenia konsoli do gier lub odtwarzacza DVD, ustaw HDMI1 na tryb Konsola/DVD.
	HDMI2	Konsola/DVD / PC	Wybierz typ podłączonego urządzenia. Gdy HDMI2 służy do podłączenia konsoli do gier lub odtwarzacza DVD, ustaw HDMI2 na tryb Konsola/DVD.

**Uwaga:**

- 1) Gdy „tryb HDR” w sekcji „Luminancja” jest ustawiony na wartość inną niż „Wył.”, opcje „Shadow Control” i „Game Color” są niedostępne do regulacji.
- 2) Gdy „HDR” w sekcji „Luminancja” jest ustawiony na wartość inną niż „Wył.”, opcje „Tryb gry”, „Shadow Control” i „Game Color” są niedostępne do regulacji.
- 2) Gdy „gamut kolorów” w sekcji „Konfiguracja koloru” jest ustawiony na „sRGB” lub „DCI-P3”, opcje „Shadow Control” i „Game Color” są niedostępne do regulacji.

## Luminancja

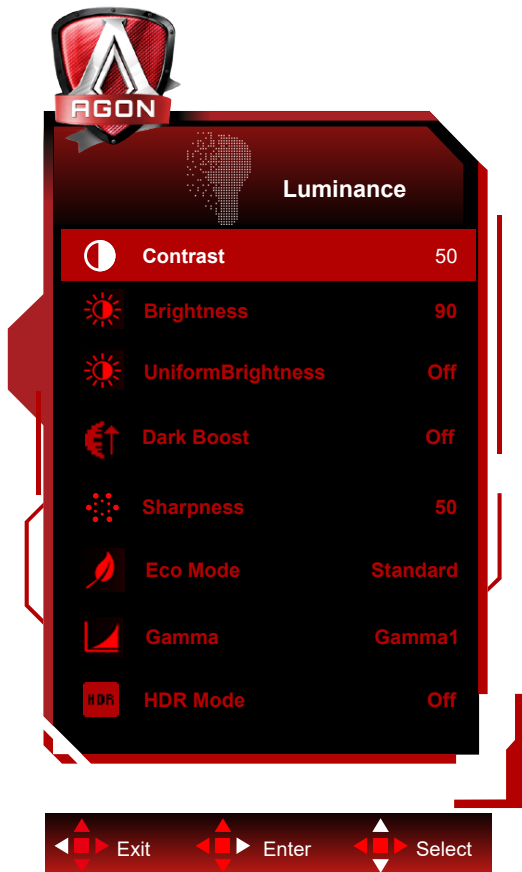

	Kontrast	0-100	Kontrast z rejestru cyfrowego.
	Jasność	0-100	Regulacja podświetlenia
	UniformBrightness	On/Off	Włącz funkcję Jednolitej Jasności, która wyrównuje maksymalną jasność w trybie SDR, nawet gdy zmienia się rozmiar okna z białym ekranem.
	Dark Boost	Wył.	Ulepsz szczegóły obrazu w ciemnych lub jasnych obszarach, aby dostosować jasność w jasnych fragmentach i zapobiec przesyconemu obrazowi.
		Poziom 1	
		Poziom 2	
		Poziom 3	
	Ostrość	0-100	Dostosuj ostrość.
	Tryb Eco	Standard	Tryb standardowy
		Tekst	Tryb tekstowy
		Internet	Tryb internetowy
		Gra	Tryb gry
		Film	Tryb filmowy
Sport		Tryb sportowy	
Czytanie		Tryb czytania	
Gamma	Gamma1	Dostosuj do Gamma 1	
	Gamma2	Dostosuj do Gamma 2	
	Gamma3	Dostosuj do Gamma 3	

	HDR	Wył.	Ustaw profil HDR zgodnie ze swoimi potrzebami użytkowymi. Uwaga: Gdy zostanie wykryty sygnał HDR, opcja HDR zostanie wyświetlona do regulacji.
		DisplayHDR	
		HDR Peak	
		Obraz HDR	
		Film HDR	
	Gra HDR		
	tryb HDR	Wył.	Zoptymalizowane pod kątem kolorów i kontrastu obrazu w celu symulacji efektu HDR. Uwaga: Gdy sygnał HDR nie zostanie wykryty, opcja tryb HDR jest dostępna do regulacji.
		Obraz HDR	
		Film HDR	
		Gra HDR	

**Uwaga:**

- 1). Gdy „tryb HDR” jest ustawiony na wartość inną niż „Wył.,” elementy „Kontrast”, „Tryb ECO”, „Gamma” i „Dark Boost” nie mogą być dostosowywane.
- 2). Gdy „HDR” jest ustawione na „DisplayHDR”, wszystkie elementy w sekcji „Luminancja” nie mogą być dostosowywane.  
Gdy „HDR” jest ustawione na „HDR Peak”, „Obraz HDR”, „Film HDR”, „Gra HDR”, „Tryb ECO”, „Gamma” nie mogą być dostosowywane.
- 3). Gdy „gamut kolorów” w sekcji „Color Setup” jest ustawiony na „sRGB” lub „DCI-P3”, elementy „Kontrast”, „Dark Boost”, „Tryb ECO”, „Gamma” oraz „HDR”/„tryb HDR” nie mogą być dostosowywane.

## OLED Care/Extra



	Pixel Orbiting	Wył. / Słabe / Średnie / Silne	<p>Funkcja Pixel Orbiting lekko przesuwająco wyświetlany obraz na poziomie pikseli raz na sekundę, aby zapobiec utrwaleniu obrazu.</p> <p>Domyślnie funkcja jest ustawiona na „Wł. (Słabe)”. Poziom „Słabe” powoduje najmniejszy ruch, „Silne” – największy, a „Wył.” wyłącza ruch i zwiększa ryzyko utrwalenia obrazu. Można to ustawić w menu OSD.</p>
	Automatyczne ostrzeżenie	Wł./Wył.	<p>Włącz/Wyłącz funkcję automatycznego ostrzeżenia „Odświeżanie pikseli”.</p> <p>Monitor będzie automatycznie wyświetlał „Automatyczne ostrzeżenie” co 24 godziny całkowitego czasu użytkowania, aby przypomnieć użytkownikowi o uruchomieniu procesu „Odświeżanie pikseli”.</p> <p>Wybierz „Wył.”, aby wyłączyć automatyczne ostrzeżenie dotyczące „Odświeżania pikseli”. Jeśli jednak zalecany czas uruchomienia funkcji „Odświeżanie pikseli” nie zostanie przestrzegany, może to zwiększyć ryzyko utrwalenia obrazu na ekranie. Proszę postępować ostrożnie.</p>
	Odświeżanie pikseli	Wł./Wył.	<p>Ta funkcja pomoże wyeliminować utrwalenie obrazu.</p> <p>Po uruchomieniu wybierz „Tak” z monitu menu. Wyświetlacz wyłączy ekran i uruchomi cykl konserwacyjny. Wskaźnik zasilania będzie migać na biało (1 sekunda włączony/1 sekunda wyłączony) podczas trwania cyklu, który trwa około 10 minut. Po zakończeniu cyklu wskaźnik zasilania zgaśnie, a wyświetlacz przejdzie w stan czuwania.</p>

Wygaszacz ekranu	Wył. / Powoli / Szybko	Gdy przez określony czas zostanie wykryty statyczny obraz, funkcja wygaszacza ekranu przygaści ekran w celu ochrony matrycy przed utwaleniem obrazu. Gdy zostanie wykryty ruchomy obraz, monitor przywróci luminancję do poprzedniego poziomu roboczego. Domyślne ustawienie to „Powoli”; można je zmienić na „Szybko”, aby aktywować wygaszacz ekranu wcześniej. Zaleca się zawsze włączać wygaszacz ekranu w trybie „Powoli” lub „Szybko” w celu ochrony ekranu. Zaleca się również skonfigurować urządzenie do korzystania z wygaszacza ekranu.
Ochrona logotypów	Wył. / 1 / 2	Gdy na ekranie wykrytych zostanie wiele statycznych logotypów, zaleca się włączenie funkcji Ochrona logotypów; która przyciemni ekran w celu ochrony matrycy przed przyklejaniem obrazu w miejscach występowania logotypów.
Przyciemnianie krawędzi	Wył. / 1 / 2 / 3	W przypadku specjalnych proporcji obrazu, które powodują pojawienie się czarnych obszarów w ramce ekranu lub trybu podzielonego ekranu, funkcja Przyciemnianie krawędzi może automatycznie wykrywać i przyciemniać jasność określonych obszarów o znacznej różnicy poziomów jasności.
Przyciemnianie paska zadań	Wył. / 1 / 2 / 3	Technologia Przyciemniania paska zadań przyciemnia jasność obszaru paska zadań na ekranie. Brak zmian jasności będzie zauważalny poza obszarem paska zadań.
Ochrona termiczna	Wył. / Wł.	Gdy temperatura monitora przekroczy 60 stopni Celsjusza, funkcja Ochrona termiczna automatycznie przyciemni jasność ekranu w celu zapewnienia prawidłowego odprowadzania ciepła. Zaleca się włączenie tej funkcji w monitorze.
Wybór wejścia	Auto / HDMI1 / HDMI2 / DP / USB-C*	Wybierz źródło sygnału wejściowego.
USB	Wył. / Wysoka rozdzielczość / Wysoka prędkość transmisji danych	Ustaw priorytet transmisji danych lub priorytet rozdzielczości dla złącza USB.
Wybór USB	Auto / USB-C / USB UP	Wybierz ścieżkę danych USB upstream.
Wyłącznik czasowy	0–24 godz.	Wybierz czas wyłączenia zasilania DC
DDC/CI	Tak lub Nie	Włącz/Wyłącz obsługę DDC/CI
Reset	Tak lub Nie	Przywróć ustawienia domyślne menu
Czas po odświeżaniu pikseli		Oznacza czas, przez który ekran był wyłączony od ostatniego wykonania operacji Odświeżania pikseli, wyrażony w godzinach. Komunikat o wykonaniu Odświeżania pikseli będzie automatycznie wyświetlany użytkownikowi co 24 godziny.
Liczba wykonanych operacji Odświeżania pikseli		Służy do rejestrowania liczby wykonanych operacji Odświeżania pikseli.

Uwaga

\* Urządzenie musi obsługiwać funkcję USB-C (DisplayPort ALT).

Podczas pierwszego użycia lub po zresetowaniu menu OSD funkcja USB jest domyślnie wyłączona i port USB-C nie może być zasilany. Można ją ponownie włączyć w jeden z poniższych sposobów:

1) Monitor został włączony i wyłączony łącznie dwa razy.

2) W menu OSD opcja „USB” została ustawiona na stan inny niż „Wył.”.

## Color Setup

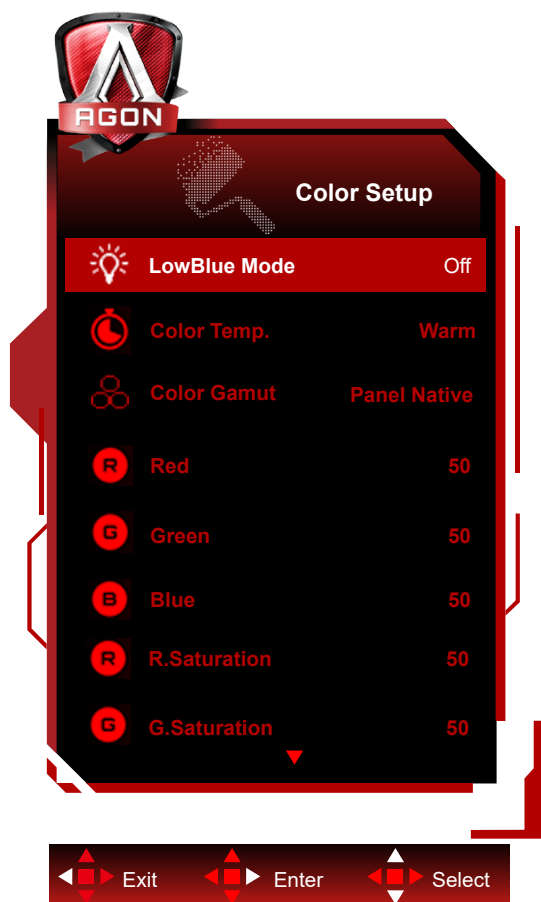

	Tryb LowBlue	Wył. / Multimedia / Internet / Biuro / Czytanie	Zmniejsza emisję niebieskiego światła poprzez regulację temperatury barwowej.	
	Temp. barwowa	Ciepła		Przywróć ciepłą temperaturę barwową z pamięci EEPROM.
		Normal		Przywróć normalną temperaturę barwową z pamięci EEPROM.
		Zimna		Przywróć zimną temperaturę barwową z pamięci EEPROM.
		Użytkownika		Przywróć temperaturę barwową użytkownika z pamięci EEPROM.
	gamut kolorów	Panel natywny		Panel ze standardową przestrzenią kolorów.
		sRGB		Przestrzeń kolorów sRGB.
		DCI-P3		Przestrzeń kolorów DCI-P3.
	Czerwony	0-100		Wzmocnienie czerwieni z rejestru cyfrowego.
	Zielony	0-100		Wzmocnienie zieleni z rejestru cyfrowego.
	Niebieski	0-100		Wzmocnienie niebieskiego z rejestru cyfrowego.
	Nasycenie R	0-100		Dostosuj nasycenie kanału czerwonego.
	Nasycenie G	0-100		Dostosuj nasycenie kanału zielonego.
	Nasycenie B	0-100		Dostosuj nasycenie kanału niebieskiego.
	Nasycenie C	0-100		Dostosuj nasycenie C.
Nasycenie M	0-100		Dostosuj nasycenie M.	
Nasycenie Y	0-100		Dostosuj nasycenie Y.	
Odcień R	0-100		Dostosuj odcień R.	
Odcień G	0-100		Dostosuj odcień G.	

	Odcień B	0-100	Dostosuj odcień B.
	Odcień C	0-100	Dostosuj odcień C.
	Odcień M	0-100	Dostosuj odcień M.
	Odcień Y	0-100	Dostosuj odcień Y.

**Uwaga:**

- 1). Gdy „tryb HDR”/„HDR” w sekcji „Luminancja” jest ustawiony na wartość inną niż „Wyl.”, wszystkie elementy w sekcji „Color Setup” nie mogą być dostosowywane.
- 2). Gdy „gamut kolorów” jest ustawiony na „sRGB” lub „DCI-P3”, wszystkie elementy w sekcji „Konfiguracja kolorów” są niedostępne do edycji.

# Dźwięk

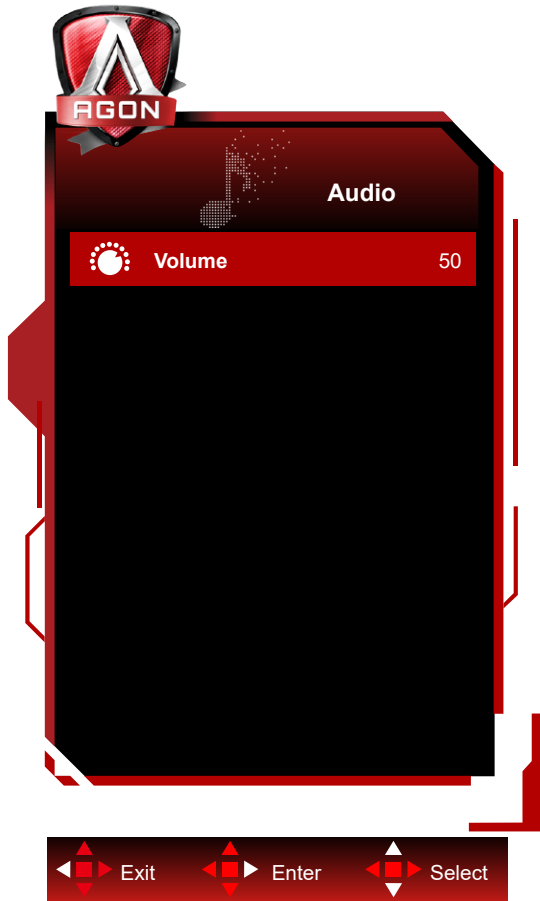

	Głośność	0-100	Dostosuj ustawienie głośności
---	----------	-------	-------------------------------

## Light FX

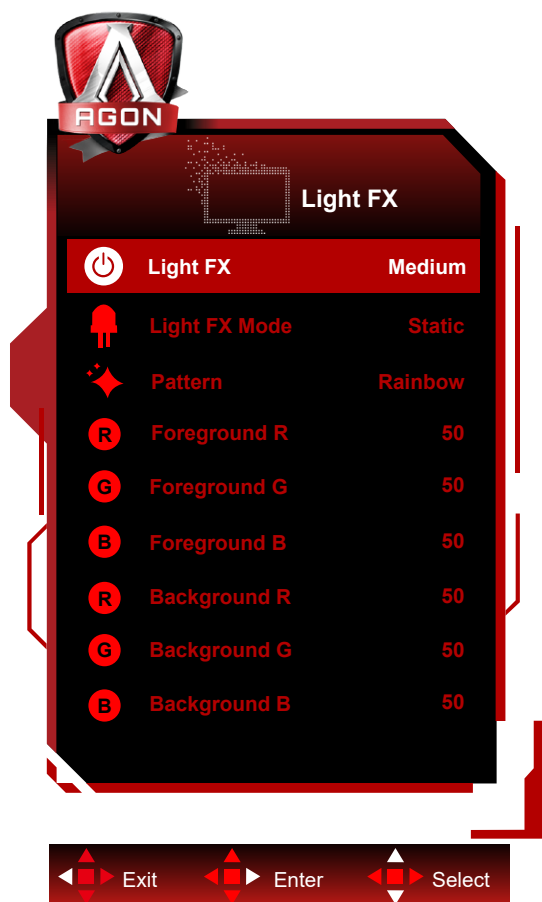

	Light FX	Wył. / Niska / Średnia / Silna	Wybierz intensywność efektów Light FX.
	Tryb Light FX	Audio1 / Audio2 / Statyczny / Przesuwanie ciemnego punktu / Przesunięcie gradientu / Wypełnienie rozmyte / Kapanie / Rozszerzające się kapanie / Oddychanie / Przesuwanie jasnego punktu / Powiększenie / Tęcza / Fala / Migotanie / Demo	Wybierz tryb Light FX
	Wzór	Czerwony / Zielony / Niebieski / Tęcza / Zdefiniowany przez użytkownika	Wybierz wzór Light FX
	Składowa R pierwszego planu	0-100	Użytkownik może dostosować kolor pierwszego planu efektów Light FX, gdy ustawiono wzór na „Zdefiniowany przez użytkownika”.
	Składowa G pierwszego planu		
	Składowa B pierwszego planu		
	Składowa R tła	0-100	Użytkownik może dostosować kolor tła efektów Light FX, gdy ustawiono wzór na „Zdefiniowany przez użytkownika”.
Tło G			
Tło B			

## Ustawienia PIP

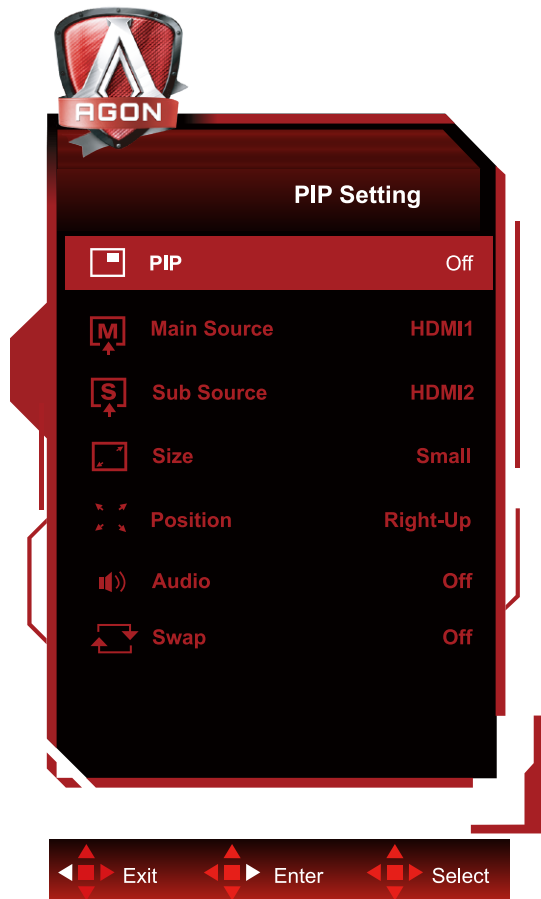

	PIP	Wył. / PIP / PBP	Włącz lub wyłącz funkcję PIP lub PBP.
	Źródło główne		Wybierz źródło głównego ekranu.
	Źródło pomocnicze		Wybierz źródło pomocniczego ekranu.
	Rozmiar	Mały / Średni / Duży	Wybierz rozmiar ekranu.
	Pozycja	Prawy górny	Ustaw położenie ekranu.
		Prawy dolny	
		Lewy górny	
		Lewy dolny	
Dźwięk	Wł.: dźwięk PIP	Wyłącz lub włącz konfigurację dźwięku.	
	Wył.: główny dźwięk		
Zamień	Wł.: zamiana	Zamień źródło obrazu.	
	Wył.: brak działania		

### Uwaga:

1) Gdy opcja „HDR” w sekcji „Luminancja” jest ustawiona na wartość inną niż „Wył.”, wszystkie elementy w sekcji „Ustawienia PIP” są niedostępne do edycji.

2) Po włączeniu funkcji PBP/PIP zgodność źródła sygnału głównego i pomocniczego ekranu przedstawia poniższa tabela:

PBP/PIP		Główne źródło			
		HDMI1	HDMI2	DP	USB-C
Źródło pomocnicze	HDMI1	V	V	V	V
	HDMI2	V	V	V	V
	DP	V	V	V	V
	USB-C	V	V	V	V

## Konfiguracja OSD

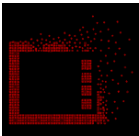

	Język		Wybierz język menu OSD
	Limit czasu	5-120	Dostosuj limit czasu menu OSD
	Pozycja H	0-100	Dostosuj poziomą pozycję OSD
	Pozycja V	0-100	Dostosuj pionową pozycję OSD
	Przezroczystość	0-100	Dostosuj przezroczystość OSD
	Przypomnienie o przerwie	Wł. / Wył.	Włącz przypomnienie o robieniu przerwy co godzinę ciągłej aktywności w celu zapobiegania urazom spowodowanym ruchami powtarzalnymi.
	Klawisz użytkownika	Tryb gry / Celownik / Licznik klatek / Odświeżanie pikseli	Menu skrótów przypisane przez użytkownika do lewego klawisza.

## Wskaźnik LED

Stan	Kolor LED
Tryb pełnej mocy	Biały
Tryb aktywnego wyłączenia	Pomarańczowy
Trwa odświeżanie pikseli	Migający biały (1 s włączony / 1 s wyłączony)
Awaria panelu OLED	Migający pomarańczowy (1 s włączony / 1 s wyłączony)
Tryb wyłączenia	Wskaźnik nie świeci się.

# Rozwiązywanie problemów

Problemy	Możliwe rozwiązania
Wskaźnik zasilania nie świeci się.	<ul style="list-style-type: none"> <li>• Sprawdź, czy zasilanie jest włączone.</li> <li>• Sprawdź, czy przewód zasilający jest podłączony.</li> </ul>
Wskaźnik zasilania świeci się, ale obraz nie jest wyświetlany.	<ul style="list-style-type: none"> <li>• Sprawdź, czy komputer jest włączony.</li> <li>• Sprawdź, czy karta graficzna komputera jest prawidłowo podłączona.</li> <li>• Sprawdź, czy kabel sygnałowy monitora został poprawnie podłączony do komputera.</li> <li>• Sprawdź wtyczkę kabla sygnałowego monitora i upewnij się, że żaden z pinów nie jest wygięty.</li> <li>• Obserwuj wskaźnik za pomocą klawisza Caps Lock na klawiaturze komputera, aby potwierdzić, czy komputer działa.</li> </ul>
Brak obrazu, ale wskaźnik zasilania miga na pomarańczowo.	<ul style="list-style-type: none"> <li>• Panel OLED uległ awarii i nie działa poprawnie. Skontaktuj się z serwisem posprzedażowym AOC.</li> </ul>
Nie udało się zrealizować funkcji plug-to-use.	<ul style="list-style-type: none"> <li>• Sprawdź, czy urządzenie obsługuje funkcję plug-to-use.</li> <li>• Sprawdź, czy adapter obsługuje funkcję plug-to-use.</li> </ul>
Przygaszony obraz.	<ul style="list-style-type: none"> <li>• Dostosuj luminancję i współczynnik kontrastu.</li> </ul>
Obraz skacze lub faluje.	<ul style="list-style-type: none"> <li>• W pobliżu mogą znajdować się urządzenia elektryczne lub elektroniczne powodujące zakłócenia elektromagnetyczne.</li> </ul>
Na ekranie pojawia się komunikat „sygnał niedostępny” lub „brak sygnału”.	<ul style="list-style-type: none"> <li>• Sprawdź, czy przewód sygnałowy jest prawidłowo podłączony.</li> <li>• Sprawdź, czy piny wtyczki przewodu sygnałowego nie są uszkodzone.</li> <li>• Funkcję Odświeżanie pikseli można włączyć i uruchomić z menu wyświetlacza w celu usunięcia utrwalenia obrazu. Wielokrotne uruchomienie tej funkcji pozwala osiągnąć pożądany efekt wyświetlania obrazu. Inne instrukcje dotyczące konserwacji ekranu znajdują się w Instrukcji obsługi na oficjalnej stronie internetowej.</li> </ul>
Na ekranie pojawia się komunikat „nieprawidłowe wejście”.	<ul style="list-style-type: none"> <li>• Sprawdź, czy komputer nie jest ustawiony w nieprawidłowym trybie wyświetlania. Skonfiguruj ponownie komputer do trybu wyświetlania podanego w szczegółowej instrukcji obsługi.</li> </ul>
Utrwalenie obrazu.	<ul style="list-style-type: none"> <li>• Ze względu na charakterystykę panelu OLED funkcję Odświeżanie pikseli można włączyć i uruchomić z menu wyświetlacza w celu usunięcia powstałego utrwalenia obrazu. Zaleca się wielokrotne uruchomienie tej funkcji w celu uzyskania pożądanego efektu wyświetlania obrazu. Inne instrukcje dotyczące konserwacji ekranu znajdują się w Instrukcji obsługi na oficjalnej stronie internetowej.</li> </ul>
Przepisy i serwis	Więcej informacji na temat przepisów i serwisu dostępne jest na stronie <a href="http://www.aoc.com">www.aoc.com</a> (aby znaleźć model zakupiony w Twoim kraju oraz informacje dotyczące przepisów i serwisu na stronie Pomocy technicznej).

# Specyfikacja

## Specyfikacja ogólna

Panel	Nazwa modelu	AG326UZD2	
	System sterowania	OLED	
	Widoczna przekątna obrazu	80,3 cm (przekątna)	
	Rozstaw pikseli	0,1814 mm (pionowo) × 0,1814 mm (poziomo)	
	Paleta kolorów	1,07 mld kolorów <sup>[1]</sup>	
Pozostałe	Zakres skanowania poziomego	30 k-570 kHz	
	Maksymalny rozmiar skanowania poziomego	699,48 mm	
	Zakres skanowania pionowego	48-240 Hz	
	Maksymalny rozmiar skanowania pionowego	394,73 mm	
	Optymalna wstępnie ustawiona rozdzielczość	3840×2160@60 Hz	
	Maksymalna rozdzielczość	3840×2160@240 Hz <sup>[2]</sup>	
	Plug & Play	VESA DDC2B/CI	
	Złącze	HDMI×2/DisplayPort/USB-C/USB upstream/ USB×2 (w tym 1 z szybkim ładowaniem)/Gniazdo słuchawkowe	
	Źródło zasilania	100-240 V~ 50/60 Hz 3 A	
	Pobór mocy	Typowy (domyślna jasność i kontrast)	123 W
		Maks. (Jasność = 100, kontrast = 100)	≤ 290 W
		Tryb czuwania	≤ 0,5 W
	Dysypacja ciepła	Normalna praca	419,80 BTU/h (typ.)
Uśpienie (tryb czuwania)		< 1,71 BTU/h	
Tryb wyłączony		< 1,02 BTU/h	
Tryb wyłączony (przełącznik sieciowy AC)		0 BTU/h	
USB	USB-C	Wtyczka dwustronna	
	Wysoka prędkość transmisji danych	Transmisja danych i sygnału wideo	
	DP	Wbudowany tryb DP Alt Mode	
	Zasilanie USB-C Power Delivery	USB PD wersja 3.0	
	Power Delivery	Do 65 W (5 V/3 A, 7 V/3 A, 9 V/3 A, 10 V/3 A, 12 V/3 A, 15 V/3 A, 20 V/3,25 A)	
Warunki środowiskowe	Temperatura	Podczas pracy	0 °C – 40 °C
		Poza pracą	-25 °C – 55 °C
	Wilgotność	Podczas pracy	10% – 85% (bez kondensacji)
		Poza pracą	5% – 93% (bez kondensacji)
	Wysokość	Podczas pracy	0 m ~ 5000 m (0 ft ~ 16404 ft)
		Poza pracą	0 m ~ 12192 m (0 ft ~ 40000 ft)



[1]: Maksymalna liczba wyświetlanych kolorów obsługiwanych przez ten produkt wynosi 1,07 mld. Warunki ustawień są następujące (różnice mogą wynikać z ograniczeń wyjścia niektórych kart graficznych):

Głębokość koloru	Wersja sygnału		Format koloru		Stan		HDMI 2.1		DP 2.1		USB-C / USB – wysoka prędkość transmisji danych		USB-C / USB – wysoka rozdzielczość			
	YCbCr422		YCbCr444		YCbCr420		YCbCr444		YCbCr422		YCbCr444		YCbCr422		YCbCr444	
	YCbCr420		RGB		YCbCr420		RGB		YCbCr420		RGB		YCbCr420		RGB	
3840×2160 240 Hz 10 bpc	OK	OK	OK	OK	\	\	OK	OK	OK	OK	\	\	OK	OK	OK	OK
3840×2160 240 Hz 8 bpc	OK	OK	OK	OK	\	\	OK	OK	OK	OK	\	\	OK	OK	OK	OK
3840×2160 165 Hz 10 bpc	OK	OK	OK	OK	\	\	OK	OK	OK	OK	\	\	OK	OK	OK	OK
3840×2160 165 Hz 8 bpc	OK	OK	OK	OK	\	\	OK	OK	OK	OK	\	\	OK	OK	OK	OK
3840×2160 144 Hz 10 bpc	\	\	OK	OK	OK	OK	OK	OK	OK	OK	OK	OK	OK	OK	OK	OK
3840×2160 144 Hz 8 bpc	\	\	OK	OK	OK	OK	OK	OK	OK	OK	OK	OK	OK	OK	OK	OK
3840×2160 120 Hz 10 bpc	OK	OK	OK	OK	OK	OK	OK	OK	OK	OK	OK	OK	OK	OK	OK	OK
3840×2160 120 Hz 8bpc	OK	OK	OK	OK	OK	OK	OK	OK	OK	OK	OK	OK	OK	OK	OK	OK
3840×2160 60 Hz 10bpc	OK	OK	OK	OK	OK	OK	OK	OK	OK	OK	OK	OK	OK	OK	OK	OK
3840×2160 60 Hz 8bpc	OK	OK	OK	OK	OK	OK	OK	OK	OK	OK	OK	OK	OK	OK	OK	OK
3840×2160 30 Hz 10bpc	OK	OK	OK	OK	OK	OK	OK	OK	OK	OK	OK	OK	OK	OK	OK	OK
3840×2160 30 Hz 8bpc	OK	OK	OK	OK	OK	OK	OK	OK	OK	OK	OK	OK	OK	OK	OK	OK
Niska rozdzielczość 10bpc	OK	OK	OK	OK	OK	OK	OK	OK	OK	OK	OK	OK	OK	OK	OK	OK
Niska rozdzielczość 8bpc	OK	OK	OK	OK	OK	OK	OK	OK	OK	OK	OK	OK	OK	OK	OK	OK

Uwaga: Dla kart graficznych NVIDIA® zaleca się stosowanie interfejsu DisplayPort, natomiast karty graficzne AMD® obsługują interfejsy HDMI oraz DisplayPort.

[2]: Aby przy wejściu sygnału HDMI2.1 osiągnąć rozdzielczość UHD z częstotliwością 144 Hz/165 Hz/240 Hz, wymagana jest karta graficzna obsługująca technologię DSC. Skonsultuj się z producentem swojej karty graficznej w sprawie obsługi DSC.

[3]: Interfejs DisplayPort 2.1 obsługuje UHBR20 z łączną przepustowością 80 Gb/s, a interfejs HDMI 2.1 obsługuje FRL6 z łączną przepustowością 48 Gb/s.

# Polityka AOC dotycząca defektów pikseli paneli monitorów

AOC dąży do dostarczania produktów najwyższej jakości. Wykorzystujemy jedne z najbardziej zaawansowanych procesów produkcyjnych stosowanych w branży oraz stosujemy rygorystyczną kontrolę jakości. Defekty pikseli lub subpikseli na panelach monitorów są jednak czasami nieuniknione.

Żaden producent nie może zagwarantować, że wszystkie panele będą wolne od defektów pikseli, ale AOC gwarantuje, że każdy monitor z nieakceptowalną liczbą defektów zostanie naprawiony lub wymieniony w ramach gwarancji. Niniejsza informacja wyjaśnia różne typy defektów pikseli i określa dopuszczalne poziomy defektów dla każdego typu. Aby kwalifikować się do naprawy lub wymiany w ramach gwarancji, liczba defektów pikseli na panelu monitora musi przekraczać określone dopuszczalne poziomy. Na przykład nie więcej niż 0,0004% subpikseli na monitorze może być uszkodzonych.

Ponadto AOC ustala jeszcze wyższe standardy jakościowe dla niektórych typów lub kombinacji uszkodzeń pikseli, które są bardziej widoczne niż inne. Polityka ta obowiązuje na całym świecie.

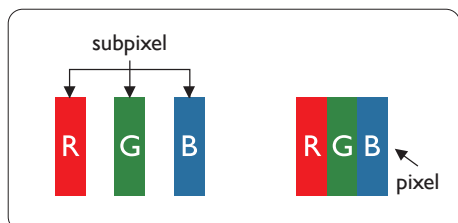

## Piksele i subpiksele

Piksel (ang. picture element) składa się z trzech subpikseli w podstawowych kolorach: czerwonym, zielonym i niebieskim. Wiele pikseli razem tworzy obraz. Gdy wszystkie subpiksele danego piksela są podświetlone, trzy kolorowe subpiksele razem tworzą pojedynczy biały piksel. Gdy wszystkie są wyłączone, trzy kolorowe subpiksele razem tworzą pojedynczy czarny piksel. Inne kombinacje włączonych i wyłączonych subpikseli tworzą pojedyncze piksele w innych kolorach.

## Rodzaje uszkodzeń pikseli

Uszkodzenia pikseli i subpikseli pojawiają się na ekranie na różne sposoby. Istnieją dwie kategorie uszkodzeń pikseli oraz kilka typów uszkodzeń subpikseli w każdej z tych kategorii.

### Uszkodzenia typu Bright Dot

Uszkodzenia typu Bright Dot przejawiają się jako piksele lub subpiksele, które są zawsze podświetlone („włączone”). Oznacza to, że Bright Dot to subpiksel, który wyróżnia się na ekranie, gdy monitor wyświetla ciemny wzór. Oto typy wad jasnych punktów.

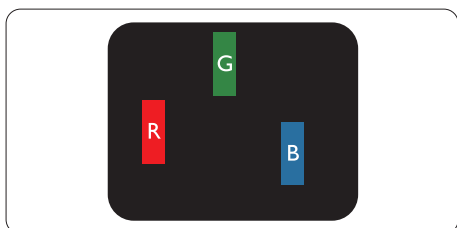

Jeden świecący czerwony, zielony lub niebieski subpiksel.

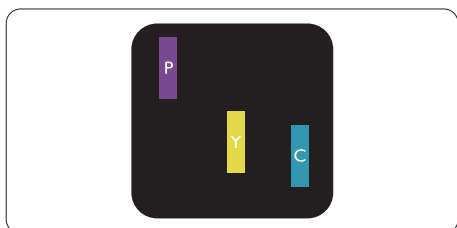

Dwa sąsiadujące świecące subpiksele:

- Czerwony + niebieski = fioletowy
- Czerwony + zielony = żółty
- Zielony + niebieski = cyjan (jasny niebieski)



Trzy sąsiadujące świecące subpiksele (jeden biały piksel).

Uwaga

Czerwony lub niebieski jasny punkt musi być o ponad 50 procent jaśniejszy niż sąsiednie punkty, natomiast zielony jasny punkt musi być o 30 procent jaśniejszy niż sąsiednie punkty.

### Wady czarnych punktów

Wady czarnych punktów pojawiają się jako piksele lub subpiksele, które są zawsze ciemne lub „wyłączone”. Oznacza to, że ciemny punkt to subpiksel, który rzuca się w oczy na ekranie, gdy monitor wyświetla jasny wzór. Oto typy wad czarnych punktów.

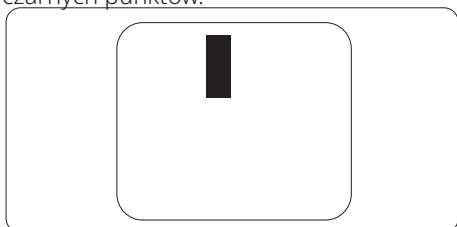

### Bliskość wad pikseli

Ponieważ wady pikseli i subpikseli tego samego typu, które znajdują się blisko siebie, mogą być bardziej widoczne, AOC określa również dopuszczalne odległości między wadami pikseli.

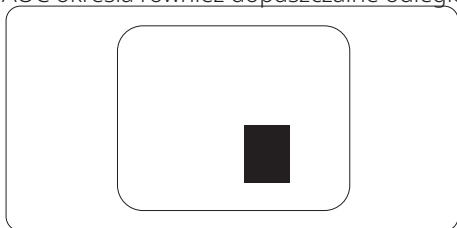

### Dopuszczalne wady pikseli

Aby kwalifikować się do naprawy lub wymiany z powodu wad pikseli w okresie gwarancji, panel monitora AOC musi mieć wady pikseli lub subpikseli przekraczające dopuszczalne wartości podane w instrukcji online.

WADY JASNYCH PUNKTÓW	AKCEPTOWALNY POZIOM
1 świecący subpiksel	0
2 sąsiadujące świecące subpiksele	0
3 sąsiadujące świecące subpiksele (jeden biały piksel)	0
Odległość między dwoma wadami jasnych punktów*	N/D
Łączna liczba wad jasnych punktów wszystkich typów	0
WADY CIEMNYCH PUNKTÓW	AKCEPTOWALNY POZIOM
1 zgaszony subpiksel	5 lub mniej
2 sąsiadujące ciemne subpiksele	2 lub mniej
3 sąsiadujące ciemne subpiksele	1 lub mniej
Odległość między dwoma defektami w postaci czarnych pikseli*	≥5 mm
Łączna liczba defektów w postaci czarnych pikseli wszystkich typów	5 lub mniej

<b>ŁĄCZNA LICZBA DEFECTÓW PUNKTOWYCH</b>	<b>AKCEPTOWALNY POZIOM</b>
Łączna liczba jasnych lub czarnych defektów punktowych wszystkich typów	5 lub mniej

Uwaga

\*: 1 lub 2 sąsiadujące defekty subpiksela = 1 defekt piksela.

# Predefiniowane tryby wyświetlania

## Rozdzielczość PC

Rozdzielczość	Pełny (16:9) 1:1(16:9)		Pełny (Kwadratowy)/1:1 (Kwadratowy)/ Proporcje obrazu		27"		24.5"	
	HDMI 2.1	DisplayPort 2.1 USB-C	HDMI 2.1	DisplayPort 2.1 USB-C	HDMI 2.1	DisplayPort 2.1 USB-C	HDMI 2.1	DisplayPort 2.1 USB-C
640×480/60 Hz	√	√	√	√	√	√	√	√
640×480/67 Hz	√	√	√	√	√	√	√	√
640×480/72 Hz	√	√	√	√	√	√	√	√
640×480/75 Hz	√	√	√	√	√	√	√	√
640×480/100 Hz	√	√	√	√	√	√	√	√
640×480/120 Hz	√	√	√	√	√	√	√	√
720×400/70 Hz	√	√	√	√	√	√	√	√
800×600/56 Hz	√	√	√	√	√	√	√	√
800×600/60 Hz	√	√	√	√	√	√	√	√
800×600/72 Hz	√	√	√	√	√	√	√	√
800×600/75 Hz	√	√	√	√	√	√	√	√
800×600/100 Hz	√	√	√	√	√	√	√	√
800×600/120 Hz	√	√	√	√	√	√	√	√
832×624/75 Hz	√	√	√	√	√	√	√	√
1024×768/60 Hz	√	√	√	√	√	√	√	√
1024×768/70 Hz	√	√	√	√	√	√	√	√
1024×768/75 Hz	√	√	√	√	√	√	√	√
1024×768/240 Hz			√	√	√	√	√	√
1280×960/60 Hz			√	√				
1280×960/240 Hz			√	√	√	√	√	√
1280×1024/60 Hz	√	√	√	√	√	√	√	√
1280×1024/75 Hz	√	√	√	√	√	√	√	√
1280×1024/240 Hz			√	√	√	√	√	√
1440×1080/240 Hz			√	√				
1728×1080/240 Hz			√	√				
1920×1080/240 Hz	√	√						
1920×1440/160 Hz			√	√				
2560×1440/120 Hz	√	√	√	√	√	√	√	√
2560×1440/144 Hz	√	√						
2992×1668/60 Hz							√	√
2992×1668/120 Hz							√	√
2992×1668/240 Hz							√	√
3288×1850/60 Hz					√	√		
3288×1850/120 Hz					√	√		
3288×1850/240 Hz					√	√		
3840×2160/30 Hz	√	√						
3840×2160/60 Hz	√	√						
3840×2160/120 Hz	√	√						
3840×2160/144 Hz	√	√						
3840×2160/165 Hz	√	√						
3840×2160/240 Hz	√	√						

## Rozdzielczość wideo

Rozdzielczość Proportje obrazu Wersja sygnału Stan	Pełny (16:9) 1:1(16:9)		Pełny (Kwadratowy)/1:1 (Kwadratowy)/ Proportje obrazu		27"		24.5"	
	HDMI 2.1	DisplayPort 2.1 USB-C	HDMI 2.1	DisplayPort 2.1 USB-C	HDMI 2.1	DisplayPort 2.1 USB-C	HDMI 2.1	DisplayPort 2.1 USB-C
640×480p, 59,94 Hz/60 Hz	√	√	√	√	√	√	√	√
720×480p, 59,94 Hz/60 Hz	√	√	√	√	√	√	√	√
720×576p, 50 Hz	√	√	√	√	√	√	√	√
1280×720p, 50 Hz	√	√	√	√	√	√	√	√
1280×720p, 59,94 Hz/60 Hz	√	√	√	√	√	√	√	√
1920×1080i, 50 Hz		√		√		√		√
1920×1080p, 50 Hz	√	√	√	√	√	√	√	√
1920×1080i, 59,94 Hz/60 Hz		√		√		√		√
1920×1080p, 59,94 Hz/60 Hz	√	√	√	√	√	√	√	√
1920×1080p, 119,88 Hz/120 Hz	√	√	√	√	√	√	√	√
3840×2160p, 23,98 Hz/24 Hz	√		√		√		√	
3840×2160p, 25 Hz	√		√		√		√	
3840×2160p, 29,97 Hz/30 Hz	√		√		√		√	
3840×2160p, 50 Hz	√							
3840×2160p, 59,94 Hz/60 Hz	√							
3840×2160p, 100 Hz	√		√		√		√	
3840×2160p, 119,88 Hz/120 Hz	√							

### Uwaga

1. Aby osiągnąć pożądaną jakość obrazu, należy ustawić rozdzielczość źródła sygnału wejściowego zgodnie z powyższą tabelą. Ustawiona rozdzielczość zależy od urządzenia źródłowego sygnału: w przypadku gier konsolowych zaleca się odwoływać się do „Rozdzielczość wideo”. W przypadku gier na PC zaleca się odwoływać się do „Rozdzielczość PC”.
2. Aby zmienić ustawienie „Proportje obrazu” monitora, przejdź do menu OSD → „Ustawienia gry” → „Dostosowanie proporcji obrazu”.
3. Aby zapewnić prawidłowe działanie powyższych rozdzielczości, należy najpierw sprawdzić kompatybilność karty graficznej. Ze względu na różne strategie stosowane przez poszczególne karty graficzne, niektóre opcje mogą być ukryte. Należy odnieść się do rzeczywistego zakresu obsługiwanej przez kartę graficzną.
4. Zgodnie ze standardem VESA różne systemy operacyjne i karty graficzne mogą powodować pewne odchylenia (+/-1 Hz) podczas obliczania częstotliwości odświeżania (częstotliwości pola). Konkretna częstotliwość odświeżania (częstotliwość pola) powinna być dostosowana do aktualnej sytuacji.

## Przydziały pinów



19-pinowy kabel sygnału obrazu kolorowego

Nr pinu	Nazwa sygnału	Nr pinu	Nazwa sygnału	Nr pinu	Nazwa sygnału
1.	TMDS Dane 2+	9.	TMDS Dane 0-	17.	Masa DDC/CEC
2.	Ekran TMDS Dane 2	10.	TMDS Zegar +	18.	Zasilanie +5 V
3.	TMDS Dane 2-	11.	Ekran TMDS Zegar	19.	Hot Plug Detect
4.	TMDS Dane 1+	12.	TMDS Zegar -		
5.	Ekran TMDS Dane 1	13.	CEC		
6.	TMDS Dane 1-	14.	Zarezerwowane (N.C. w urządzeniu)		
7.	TMDS Data 0+	15.	SCL		
8.	Ekranowanie TMDS Data 0	16.	SDA		

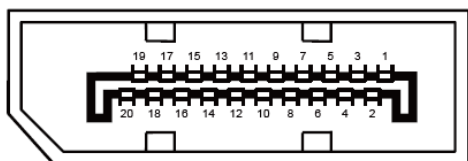

20-pinowy kabel sygnału obrazu kolorowego

Nr pinu	Nazwa sygnału	Nr pinu	Nazwa sygnału
1	ML_Lane 3 (n)	11	GND
2	GND	12	ML_Lane 0 (p)
3	ML_Lane 3 (p)	13	CONFIG1
4	ML_Lane 2 (n)	14	CONFIG2
5	GND	15	AUX_CH(p)
6	ML_Lane 2 (p)	16	GND
7	ML_Lane 1 (n)	17	AUX_CH(n)
8	GND	18	Hot Plug Detect
9	ML_Lane 1 (p)	19	Return DP_PWR
10	ML_Lane 0 (n)	20	DP_PWR

# Plug and Play

## Funkcja Plug & Play DDC2B

Ten monitor jest wyposażony w funkcję VESA DDC2B zgodnie ze standardem VESA DDC. Umożliwia to monitorowi przekazanie systemowi hosta informacji o swojej tożsamości oraz, w zależności od poziomu zastosowanego DDC, przekazywanie dodatkowych informacji dotyczących jego możliwości wyświetlania.

DDC2B to dwukierunkowy kanał danych oparty na protokole I<sup>2</sup>C. Host może żądać informacji EDID przez kanał DDC2B.