

Pomoc techniczna

Jeśli potrzebujesz pomocy technicznej, odwiedź naszą oficjalną stronę pomocy technicznej i skontaktuj się z naszym zespołem pomocy technicznej przed zwrotem produktów: <https://support.reolink.com>.

Pomoc techniczna

Jeśli potrzebujesz pomocy technicznej, odwiedź naszą oficjalną stronę pomocy technicznej i skontaktuj się z naszym zespołem pomocy technicznej, zanim zwrócisz produkty, <https://support.reolink.com>.

Technika wsparcia

Jeśli potrzebujesz pomocy, skontaktuj się z firmą Reolink, zanim zwrócisz swój produkt. Odpowiedzi na większość pytań można uzyskać za pośrednictwem naszego centrum pomocy technicznej pod adresem <https://support.reolink.com>.

Pomoc techniczna

Jeśli potrzebujesz pomocy technicznej, odwiedź naszą oficjalną stronę Centro Assistenza i skontaktuj się z zespołem wsparcia technicznego przed przywróceniem produktów, <https://support.reolink.com>.

Pomoc techniczna

Jeśli potrzebujesz pomocy technicznej, odwiedź naszą oficjalną stronę pomocy technicznej i skontaktuj się z naszym zespołem pomocy technicznej przed przekazaniem produktu: <https://support.reolink.com>.

REOLINK INNOVATION LIMITED

FLAT/RM 705 7/F FA YUEN COMMERCIAL BUILDING 75-77 FA YUEN STREET MONG KOK KL HONG KONG

Reolink

PL/DE/FR/IT/ES

Instrukcje operacyjne

Dotyczy: RP-PCT8MD



Points de collecte sur www.quefairedemesdechets.fr
Privilégiez la réparation ou le don de votre appareil !



PAP 22

Raccolta Carta

58 .03 .008 .0314



@Reolink Tech <https://reolink.com>

Zawartość

Co znajduje się w opakowaniu.....	02
Wprowadzenie do kamery.....	03
Schemat połączeń.....	05
Konfiguracja kamery.....	06
Montaż kamery.....	07
Rozwiązywanie problemów.....	10
Dane techniczne.....	12
Ważne instrukcje bezpieczeństwa.....	13
Zastrzeżenie prawne.....	14
Powiadomienie o zgodności.....	16

Co znajduje się w pudełku

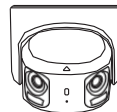

Kamera



Wodoodporna pokrywa



Kabel Ethernet



Znak nadzoru



Szablon otworu
montażowego



Instrukcja
obsługi

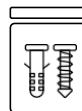

Śruby i
zatycki
silikonowe



Klucz sześciokątny

UWAGA:

Kamera i akcesoria różnią się w zależności od zakupionego modelu kamery.

Kamera Wprowadzenie

- ① Znak w górę
- ② Mikrofon czujnika
- ③ światła dziennego
- ④ Obiektyw
- ⑤ Światło podczerwone/białe
- ⑥ Port LAN
- ⑦ Port zasilania (opcjonalny)

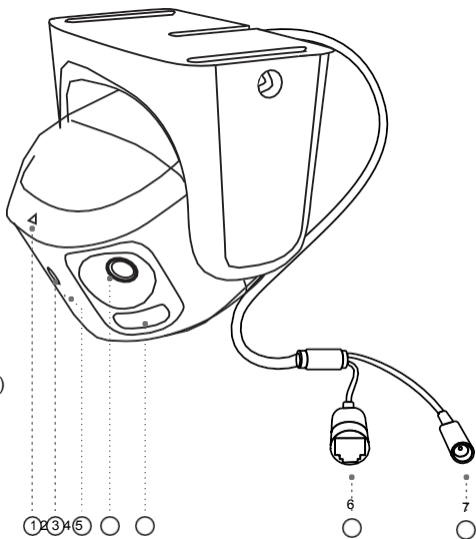

UWAGA: Ilość urządzeń i akcesoriów różni się w zależności od zakupionego modelu.

- ① Reset
- ② Gniazdo karty microSD
- ③ Głośnik

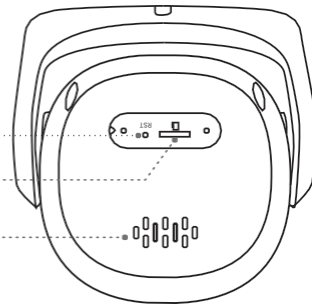

- ④ Znak w górę
- ⑤ Obiektyw
- ⑥ Światło podczerwone/białe
- ⑦ Czujnik światła dziennego
- ⑧ Mikrofon

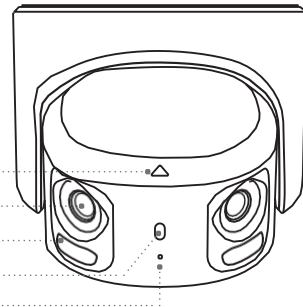

Podłączenie Schemat

Przed rozpoczęciem korzystania z kamery należy podłączyć ją zgodnie z poniższymi instrukcjami

poniżej, aby zakończyć wstępną konfigurację.

1. Podłącz kamerę do rejestratora NVR Reolink (brak w zestawie) za pomocą kabla Ethernet.
2. Podłącz NVR do routera, a następnie włącz NVR.

UWAGA: Kamera powinna być zasilana za pomocą zasilacza 12 V DC lub urządzenia zasilającego PoE, takiego jak wtryskiwacz PoE, przełącznik PoE lub Reolink NVR (brak w zestawie).

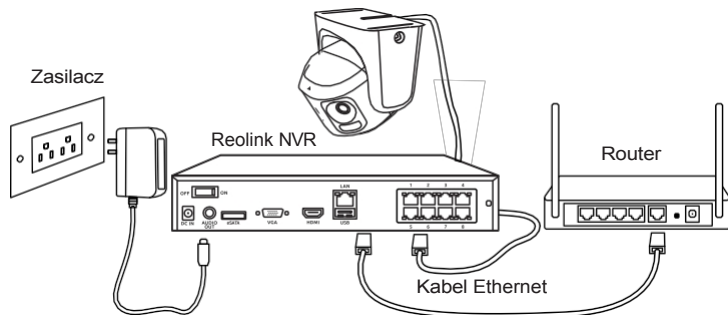

* Kamerę można również podłączyć do przełącznika PoE lub wtryskiwacza PoE.

UWAGA: Po pomyślnym włączeniu zasilania diody podczerwieni włączą się i pozostaną włączone przez około 5 do 10 sekund, a następnie automatycznie się wyłączą.

Konfiguracja kamery

Pobierz i uruchom oficjalną aplikację i klienta Reolink i postępuj zgodnie z instrukcjami wyświetlanymi na ekranie, aby zakończyć wstępną konfigurację.

• Na smartfonie

Zeskanuj, aby pobrać naszą oficjalną aplikację z App Store lub Google Play Store.



• Na komputerze PC

Pobierz ścieżkę klienta Reolink VMS: Przejdź do <https://reolink.com> > Wsparcie > App & Client.

UWAGA: Aby podłączyć kamerę do Reolink NVR, należy użyć interfejsu NVR do konfiguracji. Aby uzyskać więcej informacji na temat kompatybilności, skontaktuj się z pomocą techniczną Reolink.

Montaż kamery

Wskazówki dotyczące instalacji

- Nie kieruj kamery w stronę źródeł światła.
- Nie kieruj kamery w stronę szklanego okna. Może to spowodować pogorszenie jakości obrazu z powodu oślepiania przez diody LED podczerwieni, oświetlenie otoczenia lub lampki stanu.
- Nie należy umieszczać kamery w zaciemnionym miejscu i kierować jej w stronę dobrze oświetlonego obszaru. Może to spowodować pogorszenie jakości obrazu. Aby zapewnić najlepszą jakość obrazu, warunki oświetlenia zarówno kamery, jak i obiektu przechwytywania powinny być takie same.
- Aby zapewnić lepszą jakość obrazu, zaleca się czyszczenie obiektywu miękką ściereczką od czasu do czasu.
- Upewnij się, że porty zasilania nie są bezpośrednio narażone na działanie wody lub wilgoci i nie są zablokowane przez brud lub inne elementy.
- Dzięki wodoodporności IP kamera może działać prawidłowo w warunkach takich jak deszcz i śnieg. Nie oznacza to jednak, że kamera może pracować pod wodą.
- Nie należy instalować kamery w miejscach, w których deszcz i śnieg mogą bezpośrednio uderzać w obiektyw.

Wywierć otwory zgodnie z szablonem otworów montażowych.

UWAGA: W razie potrzeby użyj kotew do płyt kartonowo-gipsowych dołączonych do zestawu.

Instalacja kamery

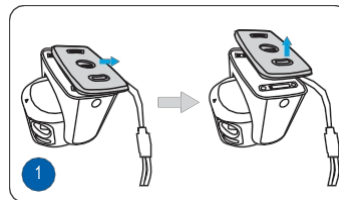

Najpierw popchnij płytkę montażową do tyłu, a następnie podnieś ją do góry, aby ją zdjąć.

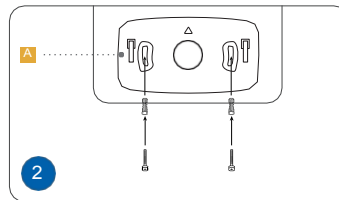

Wywierć otwory zgodnie z szablonem otworów montażowych. W przypadku montażu na ścianie upewnij się, że strzałka na płytce jest skierowana w górę.

UWAGA: W razie potrzeby należy użyć kotew do płyt kartonowo-gipsowych dołączonych do zestawu.

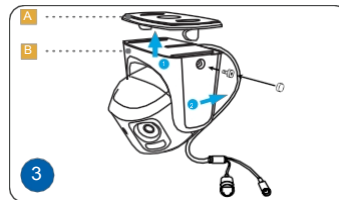

Przełóż przewód tylny przez otwór na przewód, wyrównując otwór z wystającą częścią płytki montażowej, a następnie włóż go do kamery i zabezpiecz zatrzaskiem.

Przymocuj kamerę i płytkę montażową za pomocą śrub po obu stronach kamery, a następnie włóż silikonowe zatyczki.

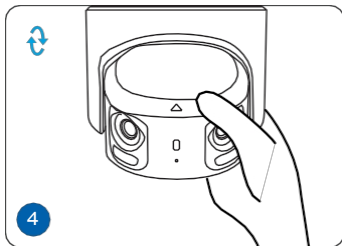

Po zainstalowaniu kamery można ręcznie obrócić korpus kamery, aby dostosować kąt monitorowania kamery.

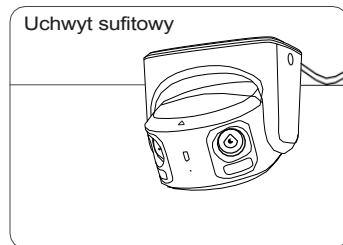
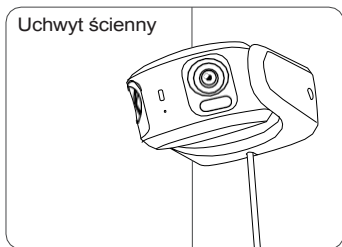

Rozwiązywanie problemów

Kamera nie włącza się

Jeśli kamera nie włącza się, wypróbuj poniższe rozwiązania:

- Upewnij się, że kamera jest prawidłowo zasilana. Kamera PoE powinna być zasilana przez switch/injector PoE, Reolink NVR lub zasilacz 12V zasilacz.
- Jeśli kamera jest podłączona do urządzenia PoE wymienionego powyżej, podłącz kamerę do innego portu PoE i sprawdź, czy kamera się włączy.
- Spróbuj ponownie z innym kablem Ethernet.

Jeśli to nie zadziała, skontaktuj się z pomocą techniczną Reolink <https://support.reolink.com/>.

Obraz nie jest wyraźny

Jeśli obraz z kamery nie jest wyraźny, wypróbuj poniższe rozwiązania:

- Sprawdź obiektyw kamery pod kątem zabrudzeń, kurzu lub pajęczyn, wyczyść obiektyw miękką, czystą szmatką.
- Skieruj kamerę na dobrze oświetlony obszar, warunki oświetleniowe będą miały duży wpływ na jakość obrazu.
- Zaktualizuj oprogramowanie sprzętowe kamery do najnowszej wersji.
- Przywróć ustawienia fabryczne kamery i sprawdź ponownie.

Jeśli to nie z a d z i a ł a , skontaktuj się z pomocą techniczną Reolink <https://support.reolink.com/>.

Reflektor nie jest włączony

Jeśli reflektor w kamerze nie jest włączony, wypróbuj następujące rozwiązania:

- Upewnij się, że reflektor jest włączony na stronie Ustawienia urządzenia za pośrednictwem aplikacji / klienta Reolink, która jest kompatybilna z kamerą.
- Zaktualizuj oprogramowanie sprzętowe kamery do najnowszej wersji.
- Przywróć ustawienia fabryczne kamery i ponownie sprawdź ustawienia reflektora.

Jeśli to nie z a d z i a ł a , skontaktuj się z pomocą techniczną Reolink <https://support.reolink.com/>.

Diody LED podczerwieni przestają działać

Jeśli diody LED podczerwieni kamery przestaną działać, należy wypróbować następujące rozwiązania:

- Włącz diody podczerwieni na stronie Ustawienia urządzenia w aplikacji/kliencie Reolink, która jest kompatybilna z kamerą.
- Sprawdź, czy tryb Dzień/Noc jest włączony i skonfiguruj automatyczne światła podczerwone w nocy na stronie podglądu na żywo za pośrednictwem aplikacji/klienta Reolink kompatybilnego z kamerą.
- Zaktualizuj oprogramowanie sprzętowe kamery do najnowszej wersji.
- Przywróć ustawienia fabryczne kamery i ponownie sprawdź ustawienia światła podczerwonego.

Jeśli to nie z a d z i a ł a , skontaktuj się z pomocą techniczną Reolink <https://support.reolink.com/>.

Specyfikacje

Cechy sprzętu

Zasilanie: DC12V/PoE(802.3af)

Ogólne

Temperatura pracy: -30°C do 55°C (-22°F do 131°F) Wilgotność pracy: 10%-90%

Więcej specyfikacji można znaleźć na oficjalnej stronie internetowej Reolink.

Ważne instrukcje bezpieczeństwa

Przed użyciem urządzenia należy uważnie przeczytać instrukcję.

1. Wymieniać wyłącznie na akcesoria tego samego lub równoważnego typu, zalecane przez firmę Reolink.
2. Nie używaj urządzenia w środowisku, które przekracza zalecany zakres temperatur.
3. Nie używaj urządzenia w środowisku, które przekracza zalecany zakres wilgotności.
4. Nie należy podejmować prób samodzielnego demontażu, naprawy lub modyfikacji urządzenia.
5. Podczas korzystania z urządzenia należy zawsze przestrzegać lokalnych przepisów i regulacji dotyczących bezpieczeństwa.
6. Urządzenie zawiera (lub jest dostarczane z) małe komponenty, małe plastikowe elementy i inne małe części, które mogą spowodować ryzyko zadławienia. Urządzenie i jego akcesoria należy przechowywać w miejscu niedostępnym dla dzieci. W przypadku połknięcia małych części należy natychmiast skonsultować się z lekarzem.
7. Urządzenie zawiera (lub jest dostarczane z) kable lub przewody, które mogą spowodować ryzyko uduszenia. Urządzenie i jego akcesoria należy przechowywać poza zasięgiem dzieci.
8. Produkt nie zawiera funkcji wspomagających. Klienci niepełnosprawni mogą korzystać z urządzeń z funkcjami pomocniczymi, takimi jak komputery lub smartfony z narzędziami zamiany tekstu na mowę. W przypadku osób z upośledzeniem wzroku lub upośledzeniem fizycznym do instalacji może być potrzebna profesjonalna pomoc. Po zainstalowaniu produkt może być

można sterować całkowicie za pośrednictwem aplikacji.

Zastrzeżenie prawne

W maksymalnym zakresie dozwolonym przez obowiązujące prawo, niniejszy dokument i opisany produkt, wraz z jego sprzętem, oprogramowaniem, oprogramowaniem układowym i usługami, są dostarczane na zasadzie "tak jak jest" i "w miarę dostępności", ze wszystkimi wadami i bez jakiegokolwiek gwarancji. Reolink zrzeka się wszelkich gwarancji, wyraźnych lub dorozumianych, w tym między innymi gwarancji przydatności handlowej, zadowalającej jakości, przydatności do określonego celu, dokładności i nienaruszania praw osób trzecich. W żadnym wypadku Reolink, jego dyrektorzy, kierownicy, pracownicy lub agenci nie będą odpowiedzialni wobec użytkownika za jakiegokolwiek szczególne, wynikowe, przypadkowe lub pośrednie szkody, w tym między innymi szkody z tytułu utraty zysków biznesowych, przerw w działalności lub utraty danych lub dokumentacji, w związku z korzystaniem z tego produktu, nawet jeśli firma Reolink została poinformowana o możliwości wystąpienia takich szkód.

W zakresie dozwolonym przez obowiązujące prawo, użytkownik korzysta z produktów i usług Reolink na własne ryzyko i ponosi wszelkie ryzyko związane z dostępem do Internetu. Reolink nie ponosi żadnej odpowiedzialności za nieprawidłowe działanie, wyciek prywatności lub inne szkody wynikające z ataków cybernetycznych, ataków hakerów, kontroli wirusów lub innych zagrożeń bezpieczeństwa w Internecie. Jednakże Reolink zapewni wsparcie techniczne w odpowiednim czasie, jeśli będzie to wymagane.

Prawa i przepisy związane z tym produktem różnią się w zależności od jurysdykcji. Przed użyciem tego produktu należy zapoznać się z odpowiednimi przepisami i regulacjami obowiązującymi w danej jurysdykcji, aby upewnić się, że użytkowanie jest zgodne z obowiązującymi przepisami i regulacjami. Podczas korzystania z produktu należy przestrzegać odpowiednich lokalnych przepisów i regulacji. Reolink nie ponosi odpowiedzialności za nielegalne lub niewłaściwe użytkowanie i jego konsekwencje.

Reolink nie ponosi odpowiedzialności w przypadku, gdy ten produkt jest używany w celach niezgodnych z prawem, takich jak naruszenie praw osób trzecich, leczenie, sprzęt bezpieczeństwa lub w innych sytuacjach, w których awaria produktu może doprowadzić do śmierci lub obrażeń ciała, lub w przypadku broni masowego rażenia, broni chemicznej i biologicznej, eksplozji nuklearnej i wszelkich niebezpiecznych zastosowań energii jądrowej lub celów antyludzkich. W przypadku jakichkolwiek sprzeczności między niniejszą instrukcją a obowiązującym prawem, pierwszeństwo ma to ostatnie.

Powiadomienie o zgodności

UPROSZCZONA DEKLARACJA ZGODNOŚCI UE I UK

Niniejszym REOLINK INNOVATION LIMITED oświadcza, że urządzenie [patrz okładka instrukcji obsługi] jest zgodne z Dyrektywą 2014/30/UE. Pełny tekst deklaracji zgodności UE i Wielkiej Brytanii z Dyrektywą 2014/30/UE.

zgodności jest dostępna pod następującym adresem internetowym :
<https://support.reolink.com/hc/en-us/articles/36788378727065/>



Prawidłowa utylizacja tego produktu

To oznaczenie wskazuje, że tego produktu nie należy wyrzucać razem z innymi odpadami domowymi na terenie UE. Aby zapobiec możliwym szkodom dla środowiska lub zdrowia ludzkiego wynikającym z niekontrolowanego odpadów, należy poddać go recyklingowi w sposób odpowiedzialny, aby promować zrównoważone ponowne wykorzystanie zasobów materiałowych. Aby zwrócić zużyte urządzenie, należy skorzystać z systemów zwrotu i zbiórki lub skontaktować się ze sprzedawcą, u którego produkt został zakupiony. Może on przekazać produkt do bezpiecznego dla środowiska recyklingu.

Ograniczona gwarancja

Ten produkt jest objęty 2-letnią ograniczoną gwarancją, która jest ważna tylko w przypadku zakupu w oficjalnym sklepie Reolink lub u autoryzowanego sprzedawcy Reolink. Więcej informacji: <https://reolink.com/warranty-and-return/>.

UWAGA: Mamy nadzieję, że będziesz zadowolony z nowego zakupu. Jeśli jednak nie jesteś zadowolony z produktu i planujesz go zwrócić, zdecydowanie zalecamy zresetowanie kamery do domyślnych ustawień fabrycznych i wyjęcie włożonej karty SD przed zwrotem.

Warunki i prywatność

Korzystanie z produktu jest uzależnione od wyrażenia zgody na Warunki korzystania z usługi i Politykę prywatności na stronie reolink.com.

Warunki korzystania z usługi

Korzystając z oprogramowania produktu, które jest wbudowane w produkt Reolink, użytkownik wyraża zgodę na warunki między użytkownikiem a firmą Reolink. Więcej informacji: <https://reolink.com/terms-conditions/>

Wsparcie techniczne

Jeśli potrzebujesz pomocy technicznej, odwiedź naszą oficjalną stronę pomocy technicznej i skontaktuj się z naszym zespołem pomocy technicznej przed zwrotem produktów, <https://support.reolink.com>.

Znaki towarowe Potwierdzenie

"Reolink" oraz inne znaki towarowe i logo Reolink są własnością Reolink. Inne wymienione znaki towarowe i logo są własnością ich odpowiednich właścicieli.