

Suszarka z pompą ciepła

Instrukcja obsługi

DV9*DG52A0** / DV8*DG52B0**

SAMSUNG

Spis treści

Zasady bezpieczeństwa	4
Co należy wiedzieć o instrukcjach bezpieczeństwa	4
Ważne symbole dotyczące bezpieczeństwa	4
Ważne zasady bezpieczeństwa	5
Krytyczne ostrzeżenia dotyczące instalacji	8
Krytyczne ostrzeżenia dotyczące użytkowania	9
Przestrogi dotyczące użytkowania	11
Krytyczne ostrzeżenia dotyczące czyszczenia	12
Zapobieganie narażeniu na działanie ujemnych temperatur	12
Instrukcje dotyczące symbolu WEEE	13
Ecodesign	13
Instalacja	14
Zawartość zestawu	14
Wymagania dotyczące instalacji	16
Montaż krok po kroku	17
Odwroćenie kierunku drzwiczek (tylko wybrane modele)	21
Środowisko	25
Obsługa	26
Panel sterowania	26
Przygotowywanie suszenia	32
Funkcje specjalne	34
Konserwacja	38
Opróżnianie zbiornika na wodę ()	38
Czyszczenie	39
Czyszczenie czujnika wilgotności	41
Rozwiązywanie problemów	44
Lista kontrolna	44
Kody informacyjne	46

Dodatek	48
Tabela sposobów pielęgnacji tkanin	48
Ochrona środowiska	49
Gwarancja na części zamienne	50
Dane techniczne	51
Zużycie energii w trybie gotowości do połączenia z siecią	52
Dane kontaktowe	53
PYTANIA LUB UWAGI?	53

Zasady bezpieczeństwa

Gratulujemy zakupu nowej suszarki firmy Samsung. Niniejsza instrukcja zawiera istotne informacje dotyczące instalacji, użytkowania i konserwacji posiadanego urządzenia. Przeczytanie niniejszej instrukcji pozwoli w pełni wykorzystać zalety i funkcje suszarki.

Co należy wiedzieć o instrukcjach bezpieczeństwa

Ostrzeżenia i ważne wytyczne dotyczące bezpieczeństwa umieszczone w tej instrukcji nie obejmują wszystkich warunków i sytuacji, z którymi może zetknąć się użytkownik. Podczas instalacji, konserwacji i obsługi suszarki należy zachować szczególną ostrożność.

W przypadku problemów lub sytuacji, których nie rozumiesz, należy skontaktować się z producentem.

Ważne symbole dotyczące bezpieczeństwa

Znaczenie symboli używanych w tej instrukcji obsługi:

OSTRZEŻENIE

Zagrożenia lub niebezpieczne czynności, które mogą prowadzić do poważnego kalectwa, śmierci i/lub zniszczenia mienia.

PRZESTROGA

Zagrożenia lub niebezpieczne czynności, które mogą prowadzić do obrażeń albo uszkodzenia mienia.

UWAGA

Ryzyko obrażeń ciała lub uszkodzenia mienia.

Zapoznaj się z instrukcją

Oznaczenia mają za zadanie zapobiec obrażeniom użytkownika i innych osób.

Należy ich bezwzględnie przestrzegać.

Po przeczytaniu niniejszej instrukcji należy zachować ją na przyszłość.

Przed rozpoczęciem korzystania z urządzenia należy przeczytać wszystkie instrukcje.

Jak w przypadku każdego innego urządzenia zasilanego elektrycznością i zawierającego części ruchome istnieją potencjalne zagrożenia użytkowania. Aby zapewnić bezpieczeństwo podczas korzystania z urządzenia, należy zaznajomić się z zasadami jego działania i zachować odpowiednią ostrożność.

OSTRZEŻENIE

Ryzyko pożaru

- Jedyńie wykwalifikowani pracownicy serwisu mogą podłączać to urządzenie.
- Suszarkę należy zainstalować zgodnie z instrukcjami producenta i lokalnymi przepisami.
- Aby zmniejszyć ryzyko poważnych obrażeń lub śmierci, należy przestrzegać wszystkich instrukcji instalacji.

Ważne zasady bezpieczeństwa

OSTRZEŻENIE

Aby zmniejszyć ryzyko pożaru, porażenia prądem lub obrażeń ciała, podczas korzystania z urządzenia należy stosować podstawowe środki ostrożności, między innymi te opisane poniżej.

1. Osoby o ograniczonej sprawności fizycznej, sensorycznej lub umysłowej bądź o niedostatecznym doświadczeniu i wiedzy (np. dzieci) nie powinny korzystać z urządzenia bez nadzoru lub przeszkolenia w zakresie obsługi przez inną osobę odpowiedzialną za ich bezpieczeństwo.
2. **Do użytku w Europie:** urządzenia mogą obsługiwać dzieci od lat 8 i osoby o ograniczonej sprawności fizycznej, sensorycznej lub umysłowej bądź o niedostatecznym doświadczeniu i wiedzy pod odpowiednim nadzorem lub po uprzednim przeszkoleniu w zakresie bezpiecznej obsługi urządzenia i wyjaśnieniu ryzyka związanego z niewłaściwym korzystaniem z urządzenia. Dzieciom nie wolno bawić się urządzeniem. Dzieci nie mogą czyścić ani konserwować urządzenia bez nadzoru.
3. Należy pilnować, aby dzieci nie bawiły się urządzeniem.
4. Ze względów bezpieczeństwa uszkodzony przewód zasilający musi zostać wymieniony przez producenta, w autoryzowanym serwisie lub przez wykwalifikowaną osobę.
5. W przypadku urządzeń posiadających otwór wentylacyjny w swojej podstawie, należy upewnić się, że otworu nie zastaniają przedmioty takie jak wykładzina czy mata.

Zasady bezpieczeństwa

6. **Do użytku w Europie:** dzieci poniżej 3 roku życia nie powinny przebywać w pobliżu urządzenia, chyba że znajdują się pod stałą opieką.
7. **PRZESTROGA:** ze względów bezpieczeństwa w przypadku niezamierzonego zresetowania przerywaczy termicznych nie należy podłączać urządzenia za pomocą zewnętrznego włącznika (np. włącznika czasowego) ani podłączać do obwodu, który jest regularnie włączany i wyłączany przez urządzenie zasilające.
8. Nie należy używać suszarki, jeśli podczas prania zastosowano przemysłowe środki chemiczne.
9. Należy regularnie czyścić filtr wyłapujący włókna (zależnie od wyposażenia).
10. Nie wolno dopuszczać, aby strzępki tkanin i włókna gromadziły się wokół suszarki. (nie dotyczy urządzeń, których otwory wentylacyjne wychodzą na zewnątrz budynku).
11. W przypadku urządzeń, które działają na paliwo lub wykorzystują otwarty ogień, aby uniknąć filtrowania gazów z urządzenia z powrotem do pomieszczenia, należy zapewnić odpowiednią wentylację.
12. Nie wolno suszyć nieupranych rzeczy.
13. Rzeczy nasiąknięte takimi substancjami, jak olej spożywczy, aceton, alkohol, benzyna, nafta, odplamiacze, terpentyna, woski i środki do usuwania wosku należy przed suszeniem w suszarce wyprać w gorącej wodzie z dodatkową ilością detergentu.

-
14. W suszarce nie należy suszyć rzeczy z gumy piankowej (pianki lateksowej), czepków prysznicowych, tkanin wodoodpornych i podgumowanych oraz poduszek wypełnionych wkładem z gumy piankowej.
 15. Końcowa część programu suszenia odbywa się w niższej temperaturze (cykl chłodzenia). Dzięki temu rzeczy w suszarce pozostawiane są w temperaturze gwarantującej, że nie dojdzie do ich zniszczenia.
 16. Należy usunąć z kieszeni wszystkie obiekty (np. zapalniczki i zapalniczki).
 17. **OSTRZEŻENIE:** Nie wolno wyłączać suszarki przed zakończeniem programu suszenia, chyba że wszystkie ubrania zostaną szybko wyjęte i rozłożone tak, aby doszło do rozproszenia ciepła.
 18. Rury spalinowej używanej do odprowadzania spalin z urządzeń działających na gaz lub paliwo nie można używać do odprowadzania powietrza.
 19. Urządzenia nie wolno umieszczać za zamkniętymi drzwiami ani drzwiami przesuwными lub wyposażonymi w zawiasy od strony przeciwnej w stosunku do zawiasów suszarki, jeśli uniemożliwia to całkowite otwarcie drzwiczek suszarki.
 20. **OSTRZEŻENIE:** urządzenia nie należy podłączać za pomocą zewnętrznego włącznika (np. włącznika czasowego) ani podłączać do obwodu, który jest regularnie włączany i wyłączany przez urządzenie zasilające.
 21. Środki zmiękczające do tkanin lub inne tego rodzaju preparaty należy stosować zgodnie z instrukcjami ich producentów.

Zasady bezpieczeństwa

22. OSTRZEŻENIE: otwory wentylacyjne w obudowie urządzenia i elementach zabudowy nie mogą być zastąpione.

23. OSTRZEŻENIE: należy uważać, aby nie uszkodzić obiegu, w którym płynie czynnik chłodniczy.

Krytyczne ostrzeżenia dotyczące instalacji

OSTRZEŻENIE

Instalacja urządzenia musi zostać wykonana przez wykwalifikowanego technika lub pracownika serwisu.

- W przeciwnym razie może dojść do porażenia prądem, pożaru, wybuchu, problemów z produktem lub obrażeń ciała.

Przewód zasilający należy podłączyć do gniazda prądu zmiennego. Dane gniazdo powinno być używane tylko z tym urządzeniem. Ponadto nie wolno korzystać z przedłużacza.

- Współdzielenie gniazda z innymi urządzeniami za pomocą listwy zasilającej lub przedłużacza przewodu zasilającego może spowodować porażenie prądem lub pożar.
- Należy upewnić się, że napięcie, częstotliwość i natężenie prądu są takie same, jak w specyfikacji produktu. W przeciwnym wypadku może dojść do porażenia prądem elektrycznym lub pożaru. Wtyczkę należy pewnie i bezpiecznie wkładać do gniazda.

Z bolców wtyczki zasilania należy regularnie usuwać suchą szmatką wszystkie obce substancje (takie jak kurz) czy wodę.

- Wtyczkę należy odłączyć i przetrzeć ją suchą szmatką.
- W przeciwnym wypadku może dojść do porażenia prądem elektrycznym lub pożaru.

Opakowania należy przechowywać w miejscu niedostępnym dla dzieci, ponieważ mogą być dla nich niebezpieczne.

- Natożenie worka na głowę przez dziecko może doprowadzić do uduszenia.

Urządzenie wymaga właściwego uziemienia.

Nie wolno uziemiać urządzenia do rury gazowej, rury wodociągowej z tworzyw sztucznych ani linii telefonicznej.

- Może to spowodować porażenie prądem, pożar, wybuch, problemy z produktem lub obrażenia ciała.
- Nie wolno podłączać przewodu zasilającego do gniazda, które nie jest prawidłowo uziemione. Zawsze należy upewnić się, że uziemienie jest zgodne z przepisami lokalnymi i krajowymi.

Nie należy instalować ani używać urządzenia tak, aby było narażone na czynniki zewnętrzne.

Nie wolno używać uszkodzonych wtyczek, przewodów zasilających lub poluzowanych gniazd.

- Grozi to porażeniem prądem lub pożarem.

Ze względów bezpieczeństwa uszkodzona wtyczka lub przewód zasilający muszą zostać wymienione przez producenta w autoryzowanym serwisie lub przez odpowiednio wykwalifikowanego technika.

Urządzenie należy ustawić w pobliżu łatwo dostępnego gniazdka.



Nie wolno naciągać ani nadmiernie zginać przewodu zasilającego.

Nie wolno skręcać ani wiązać przewodu zasilającego.

Nie wolno zawieszать przewodu zasilającego na metalowych obiektach, kłaść na nim ciężkich przedmiotów, kłaść go między obiektami ani wciskać go za urządzenie.

- Grozi to porażeniem prądem lub pożarem.

Nie wolno odłączać wtyczki zasilania, ciągnąc za sam przewód.

- Przewód zasilający należy odłączać, przytrzymując go za wtyczkę.
- W przeciwnym wypadku może dojść do porażenia prądem elektrycznym lub pożaru.

Urządzenie wymaga właściwego uziemienia. Nie wolno podłączać przewodu zasilającego do gniazda, które nie jest prawidłowo uziemione, zgodnie z przepisami lokalnymi i krajowymi. Patrz instrukcje instalacji uziemienia urządzenia.

Urządzenie należy umieścić na solidnym i równym podłożu.

- W przeciwnym razie może dojść do nadmiernych wibracji, hałasu lub problemów z urządzeniem.

Ponieważ składniki lakierów do włosów mogą obniżyć właściwości hydrofilowe wymiennika ciepła, powodując skraplanie się wody na zewnętrznych elementach urządzenia podczas fazy chłodzenia, nie należy instalować urządzenia w gabinetach kosmetycznych.

Urządzenie powinno zostać ustawione w pobliżu źródła zasilania, dopływu wody i rur odpływowych.

W przypadku naprawy dokonanej przez nieupoważnionego serwisanta, użytkownika lub w przypadku nieprofesjonalnej naprawy suszarki firma Samsung nie odpowiada za żadne uszkodzenia produktu, obrażenia ciała lub inne problemy związane z bezpieczeństwem produktu wynikające z próby jego naprawy bez uwzględnienia podanych instrukcji naprawy i konserwacji. Wszelkie uszkodzenia produktu wynikające z próby jego naprawy przez dowolną osobę niebędącą certyfikowanym serwisantem firmy Samsung nie będą objęte gwarancją.

Krytyczne ostrzeżenia dotyczące użytkowania

OSTRZEŻENIE

Nie wolno pozwalać dzieciom ani zwierzętom domowym wspinać się na urządzenie. Ponadto w przypadku pozbywania się urządzenia należy usunąć blokadę drzwiczek suszarki (dźwignię).

- Dzieci mogłyby spaść i doznać obrażeń.
- Jeśli dzieci zamkną się w urządzeniu, mogą się udusić.

Nie wolno próbować uzyskiwać dostępu do wnętrza produktu, gdy obraca się bęben.

Nie wolno siadać na produkcie ani opierać się o jego drzwiczki.

- Niezastosowanie się do tego zalecenia może spowodować przewrócenie się urządzenia i być przyczyną obrażeń ciała.

Pranie można suszyć tylko po jego odwirowaniu w pralce.

Nie wolno suszyć nieupranych rzeczy.

Nie wolno pić wody z kondensacji.



Zasady bezpieczeństwa

Nie wolno wyłączać suszarki przed zakończeniem programu suszenia, chyba że wszystkie ubrania zostaną szybko wyjęte i rozłożone tak, aby doszło do rozproszenia ciepła.

Nie wolno suszyć prania skażonego materiałami łatwopalnymi, takimi jak benzyna, nafta, benzen, rozcieńczalnik, alkohol itp.

- Może to spowodować porażenie prądem, pożar lub wybuch.

Nie należy pozwalać zwierzętom domowym na obgryzanie suszarki ani bawienie się nią.

- Może to spowodować porażenie prądem lub obrażenia ciała.

W przypadku pozbywania się produktu należy oddzielić od niego drzwiczki i przewód zasilający.

- Niezastosowanie się do tego zalecenia może spowodować uszkodzenie przewodu zasilającego lub obrażenia ciała.

Nie wolno dotykać wtyczki ani przewodu zasilającego mokrymi rękami.

- Grozi to porażeniem prądem.

W przypadku wycieku gazu (gazu miejskiego, propanu, LPG) nie dotykać urządzenia ani przewodu zasilającego i niezwłocznie przewietrzyć pomieszczenie.

- Nie stosować elektrycznego wentylatora do wentylacji.
- Iskra mogłaby spowodować wybuch lub pożar.

Nie wolno naprawiać, wymieniać ani próbować naprawiać jakiegokolwiek części urządzenia, chyba że jest to zalecane w instrukcji naprawy przez użytkownika. Do naprawy tego urządzenia są też potrzebne określone umiejętności.

Nie wolno próbować samodzielnie naprawiać, rozbierać ani modyfikować urządzenia.

- Nie wolno stosować bezpieczników niestandardowych (miedzianych, z drutu stalowego itd.).
- Gdy konieczna jest naprawa lub ponowna instalacja urządzenia, należy skontaktować się z najbliższym punktem serwisowym.
- W przeciwnym razie może dojść do porażenia prądem, pożaru, problemów z produktem lub obrażeń ciała.

Ten produkt jest przeznaczony wyłącznie do użytku domowego.

Korzystanie z niego w celach biznesowych jest uznawane za niewłaściwy użytek. W takim przypadku produkt nie będzie objęty standardową gwarancją firmy Samsung, a firma Samsung nie będzie odpowiedzialna za usterki lub uszkodzenia spowodowane niewłaściwym użyciem.

Jeśli z urządzenia dobiega nietypowy hałas, czuć dziwny zapach lub wydobywa się dym, należy natychmiast odłączyć zasilanie i skontaktować się z punktem serwisowym.

- W przeciwnym razie może dojść do porażenia prądem elektrycznym lub pożaru.

Nie wolno pozwalać dzieciom (ani zwierzętom) bawić się w urządzeniu lub na nim. Ponieważ trudno jest otworzyć od wewnątrz drzwiczki urządzenia, w przypadku uwięzienia w środku dzieci mogą ulec poważnym obrażeniom.



Przestrogi dotyczące użytkowania

PRZESTROGA

Nie wolno stawiać na górnej części urządzenia ani kłaść na niej przedmiotów (takich jak pranie, zapalone świece lub papierosy, naczynia, środki chemiczne, przedmioty metalowe itp.).

- Może to spowodować porażenie prądem, pożar, problemy z produktem lub obrażenia ciała.

Nie wolno dotykać szklanych drzwiczek i wnętrza bębna w trakcie suszenia ani tuż potem. Elementy te są gorące.

- Może to doprowadzić do poparzeń.

Szklane drzwiczki nagrzewają się podczas suszenia. Z tego powodu nie należy dotykać szklanych drzwiczek.

Ponadto nie należy zezwalać dzieciom na zabawę w pobliżu suszarki ani na dotykanie szklanych drzwiczek urządzenia.

- Może to doprowadzić do poparzeń.

Nie wolno naciskać przycisków paznokciami ani przy użyciu ostrych przedmiotów, takich jak szpilki, noże itp.

- Może to spowodować porażenie prądem lub obrażenia ciała.

Nie wolno suszyć ubrań zawierających lateks lub materiały gumowe o podobnej powierzchni.

- Ogrzewane gumowe elementy kształtujące mogą ulec deformacji lub spowodować pożar.

Nie wolno suszyć ubrań zabrudzonych olejem roślinnym lub olejem kuchennym. Duża ilość oleju nie zostanie usunięta podczas prania. Ponadto należy wybierać program suszenia bez ogrzewania, aby nie narażała wypranej odzieży na działanie wysokiej temperatury.

- Wysoka temperatura powstająca wskutek utleniania oleju może doprowadzić do pożaru.

Nie należy suszyć odzieży zanieczyszczonej substancjami obcymi, takimi jak olejki, kremy, balsamy, płyny i inne chemikalia stosowane w takich miejscach jak salony piękności, gabinety kosmetyczne lub szpitale.

- Może to spowodować porażenie prądem, pożar, awarie i usterki urządzenia lub obrażenia ciała.

Należy upewnić się, że kieszenie ubrań przeznaczonych do suszenia są puste.

- Twarde, ostre przedmioty, takie jak monety, agrałki, gwoździe, wkręty lub kamienie, mogą spowodować poważne uszkodzenie urządzenia.

W urządzeniu nie wolno suszyć odzieży wyposażonej w duże sprzączki, guziki lub inne ciężkie elementy metalowe (suwaki, haczyki, poszewki zapinane na guziki).

W razie potrzeby do prania drobnych elementów garderoby, takich jak materiałowe paski, troki, usztywniane biustonosze, które mogłyby zostać uszkodzone podczas suszenia, należy stosować siatkę do prania.

W tym modelu można stosować chusteczki zapachowe. Są one nawet zalecane ze względu na skuteczniejsze suszenie.

Chusteczki zapachowe ograniczają również gromadzenie się ładunków elektrostatycznych wytwarzanych podczas programu suszenia. Powstawanie ładunków elektrostatycznych może doprowadzić do zniszczenia pranych rzeczy, a nawet uszkodzenia urządzenia.



Zasady bezpieczeństwa

Nie wolno używać suszarki w pobliżu niebezpiecznych substancji lotnych, takich jak pył węglowy, mąka pszenna itp.

- Może to spowodować porażenie prądem, pożar lub wybuch.

Nie należy umieszczać w pobliżu urządzenia przedmiotów łatwopalnych.

- Może to spowodować ulotnienie się z produktu gazów toksycznych, uszkodzenie części urządzenia, porażenie prądem elektrycznym, pożar lub wybuch.
- Urządzenie nie powinno być umieszczone za zamykanymi drzwiami itp.

Nie należy dotykać tylnej części urządzenia podczas suszenia lub zaraz po jego zakończeniu.

- Urządzenie pozostaje gorące i może spowodować oparzenia.

Krytyczne ostrzeżenia dotyczące czyszczenia

OSTRZEŻENIE

Nie wolno czyścić urządzenia przez bezpośrednie rozpylanie na nie wody.

Do czyszczenia urządzenia nie wolno używać benzyny, rozpuszczalnika ani alkoholu.

- Może to spowodować odbarwienia, deformację, zniszczenia, porażenie prądem lub pożar.

Przed czyszczeniem i konserwacją urządzenia należy odłączyć je od sieci elektrycznej.

- W przeciwnym wypadku może dojść do porażenia prądem elektrycznym lub pożaru.

Przed użyciem suszarki i po jej użyciu należy wyczyścić obudowę filtra.

Wnętrze produktu należy regularnie czyścić, konsultując się z autoryzowanym serwisem.

Wymiennik ciepła czyścić miękką szczotką lub odkurzaczem raz na miesiąc. Nie dotykać wymiennika ciepła ręką, może spowodować obrażenia.

Wnętrze suszarki musi być regularnie czyszczone przez wykwalifikowanego pracownika serwisu.

Zapobieganie narażeniu na działanie ujemnych temperatur

- Suszarkę należy instalować w miejscach, w których temperatura nie spada poniżej zera stopni Celsjusza.
- W przypadku odprowadzania wilgoci bezpośrednio za pomocą długiego węża odprowadzającego wodę pozostałe w nim resztki wody mogą zimą zamarznąć. Po użyciu należy upewnić się, że w wężu nie pozostała woda.
- Jeżeli wąż odprowadzający wodę zamarznie, należy owinąć go ręcznikiem namoczonym w ciepłej wodzie i pozostawić na około dziesięć minut w celu jego rozmrożenia.

Instrukcje dotyczące symbolu WEEE



Prawidłowe usuwanie produktu (zużyty sprzęt elektryczny i elektroniczny)

(Dotyczy krajów, w których stosuje się systemy segregacji odpadów)

To oznaczenie umieszczone na produkcie, akcesoriach lub dokumentacji oznacza, że po zakończeniu eksploatacji nie należy tego produktu ani jego akcesoriów (np. ładowarki, zestawu słuchawkowego, przewodu USB) wyrzucać wraz ze zwykłymi odpadami gospodarstwa domowego. Aby uniknąć szkodliwego wpływu na środowisko naturalne i zdrowie ludzi wskutek niekontrolowanego usuwania odpadów, prosimy o oddzielenie tych przedmiotów od odpadów innego typu oraz o odpowiedzialny recykling i praktykowanie ponownego wykorzystania materiałów.

W celu uzyskania informacji na temat miejsca i sposobu bezpiecznego dla środowiska recyklingu tych przedmiotów, użytkownicy w gospodarstwach domowych powinni skontaktować się z punktem sprzedaży detalicznej, w którym dokonali zakupu produktu, lub z organem władz lokalnych.

Użytkownicy w firmach powinni skontaktować się ze swoim dostawcą i sprawdzić warunki umowy zakupu. Produktu ani jego akcesoriów nie należy usuwać razem z innymi odpadami komercyjnymi.

Aby uzyskać informacje na temat podjętych przez firmę Samsung zobowiązań środowiskowych i obowiązków regulacyjnych dotyczących produktów, np. REACH, odwiedź naszą stronę poświęconą zrównoważonemu rozwojowi dostępna za pośrednictwem witryny www.samsung.com

Utylizacja produktu we Francji



Points de collecte sur www.quefairedemesdechets.fr
Privilégiez la réparation ou le don de votre appareil !



Séparez les éléments avant de trier

Ecodesign

Szczegółowe instrukcje instalacji i czyszczenia suszarki oraz informacje dotyczące ekoprojektu (zgodnie z Rozporządzeniem Komisji (UE)2023/2533) można znaleźć na stronie internetowej firmy Samsung (<http://www.samsung.com>). W tym celu należy wybrać kolejno opcje Wsparcie > Wsparcie — strona główna i wprowadzić nazwę modelu.

Instalacja

Zawartość zestawu

Ostrożnie rozpakuj suszarkę. Opakowania należy umieścić w miejscu niedostępnym dla dzieci. Elementy i ich rozmieszczenie mogą się różnić w zależności od modelu suszarki. Przed rozpoczęciem montażu sprawdź, czy nie brakuje żadnego z wymienionych poniżej elementów suszarki. Jeśli suszarka i/lub jej dowolne elementy są uszkodzone (albo nie ma ich w zestawie), skontaktuj się z najbliższym centrum serwisowym firmy Samsung.

Elementy suszarki

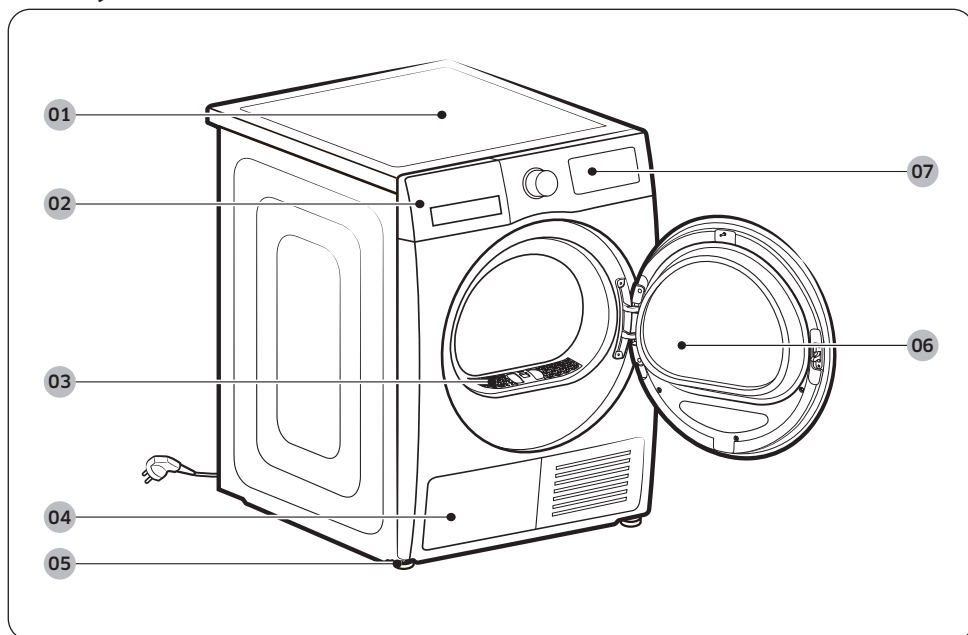

01 Górna pokrywa

02 Zbiornik na wodę

03 Filtr wytapujący włókna

04 Wymiennik ciepła

05 Nóżka poziomująca

06 Drzwiczki

07 Panel sterowania

Aksesoria (w zestawie)

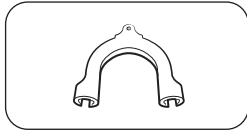

Prowadnica węża

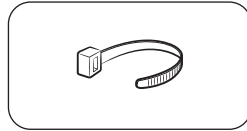

Uchwyt na kabel

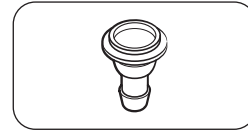

Złącze węża

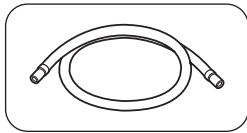

Długi wąż odprowadzający wodę (2 m)

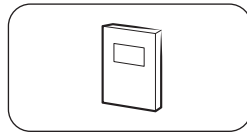

Instrukcja obsługi

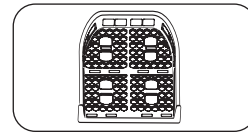

Półka do suszenia (tylko niektóre modele)

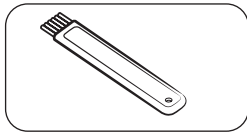

Pędzelek do czyszczenia

UWAGA

- Zestaw do mocowania umożliwia umieszczenie suszarki na pralce. Należy pamiętać, że zestaw do mocowania jest przeznaczony tylko do pralek i suszarek firmy Samsung. Aby dokonać zakupu powyższego zestawu do mocowania, skontaktuj się z centrum serwisowym lub lokalnym sprzedawcą firmy Samsung. Zestaw do mocowania różni się w zależności od modelu pralki.
- Instrukcje dotyczące montażu suszarki znajdują się w instrukcji instalacji dołączonej do zestawu do mocowania.
- Informacje na temat tego, który model zestawu do mocowania można użyć w celu ustawienia suszarki na pralce, znajdują się w instrukcji obsługi dołączonej do pralki Samsung.

Instalacja

Wymagania dotyczące instalacji

UWAGA

Tę suszarkę może zainstalować jedynie wykwalifikowany monter. Zgłoszenia serwisowe spowodowane niesprawną lub uszkodzoną instalacją elektryczną są uznawane za zaistniałe z winy użytkownika i mogą unieważnić gwarancję. Instrukcję należy zachować w celu wykorzystania w przyszłości.

OSTRZEŻENIE

- Nie wolno podłączać przewodu zasilającego do gniazdka przed zakończeniem instalacji suszarki.
- Do odpowiedniego ustawienia suszarki są potrzebne co najmniej dwie osoby.
- Nie wolno pozwalać dzieciom ani zwierzętom bawić się w suszarce, na niej lub w jej pobliżu. Odpowiedni nadzór jest wymagany przez cały czas.
- Opakowania należy umieścić w miejscu niedostępnym dla dzieci.
- Nie wolno wymieniać uszkodzonego przewodu zasilającego lub jego wtyczki na własną rękę. Wymianę uszkodzonego przewodu zasilającego lub wtyczki należy zlecić firmie Samsung albo wykwalifikowanemu pracownikowi serwisu.
- Nie wolno próbować naprawiać, rozbierać ani modyfikować suszarki. Jeśli jest konieczna naprawa, skontaktuj się z najbliższym centrum serwisowym firmy Samsung.
- Przed pozbyciem się urządzenia należy usunąć drzwiczki/pokrywy. Pozwoli to uniknąć ryzyka uduszenia się dziecka we wnętrzu urządzenia.
- Gdy z suszarki dobiegają nietypowe odgłosy, czuć dziwny zapach lub wydobywa się dym, należy natychmiast odłączyć zasilanie i skontaktować się z najbliższym centrum serwisowym firmy Samsung.
- Nie wolno odłączać suszarki podczas pracy.
- W pobliżu suszarki nie należy umieszczać łatwopalnych przedmiotów.

Wymagania dotyczące zasilania elektrycznego i uziemienia

- Suszarka wymaga właściwego uziemienia. W razie uszkodzenia suszarki uziemienie obniża ryzyko porażenia prądem, zapewniając odpływ prądu po linii najmniejszego oporu. Suszarka jest dostarczana wraz z przewodem zasilającym wyposażonym we wtyczkę uziemiającą z 3 wyprowadzeniami. Wtyczkę należy podłączyć do odpowiedniego gniazdka zamocowanego i uziemionego we właściwy sposób zgodnie z wszystkimi lokalnymi kodeksami i rozporządzeniami.
- W przypadku jakichkolwiek pytań związanych z wymogami dotyczącymi zasilania i uziemienia skontaktuj się z firmą Samsung lub wykwalifikowanym elektrykiem.

OSTRZEŻENIE

- Podłącz przewód zasilający do uziemionego, 3-stykowego gniazda elektrycznego.
- Nie wolno używać uszkodzonej wtyczki/uszkodzonego przewodu zasilającego ani obluzowanego lub uszkodzonego gniazdka elektrycznego.
- Nie wolno używać rozgałęźnika ani przedłużacza.
- Nieprawidłowe podłączenie przewodu uziemiającego może grozić porażeniem prądem. W przypadku braku pewności co do poprawnego sposobu uziemienia suszarki należy skorzystać z pomocy wykwalifikowanego elektryka.

- Nie wolno w żaden sposób modyfikować przewodu zasilającego, jego wtyczki ani gniazdka elektrycznego.
- Nie wolno podłączać przewodu uziemiającego do plastikowych rur kanalizacyjnych, rur gazowych ani rur z ciepłą wodą.

Instalacja we wnękach i małych pomieszczeniach

W przypadku montażu we wnękach lub małych pomieszczeniach wymagane jest zachowanie następujących minimalnych odstępów:

Boki	Góra	Przód	Tył
25 mm	25 mm	490 mm	50 mm

W przypadku montażu suszarki z pralką, przód wnęki lub szafki musi być wyposażony w niezastonięte otwory wentylacyjne (co najmniej 490 mm).

Montaż krok po kroku

Przed rozpoczęciem montażu przeczytaj sekcję **Wymagania dotyczące instalacji** na stronie 16.

KROK 1 Wybór miejsca instalacji

Wymagania dotyczące miejsca pracy

Wybierz równą, odpowiednio przygotowaną powierzchnię, która jest odporna na wibracje. Wybierz lokalizację, w której jest łatwo dostępne uziemione gniazdko na 3 wtyki.

Dla wygody suszarkę można zainstalować obok pralki.

OSTRZEŻENIE

- Suszarkę należy montować wyłącznie wewnątrz pomieszczeń.
- Nie wolno montować suszarki w obszarach narażonych na działanie warunków atmosferycznych.
- Temperatura otoczenia w miejscu montażu urządzenia powinna wynosić 5-35°C.
 - Jeżeli temperatura otoczenia jest wystarczająco niska, aby zamrozić skroploną wodę w suszarce i węzłach, suszarka może nie działać lub może ulec uszkodzeniu.
 - Upewnij się, że temperatura w miejscu, gdzie suszarka została zamontowana nie wykracza poza zalecany zakres temperatur. Wydajność suszenia może być obniżona.
 - Należy pamiętać, aby nie montować suszarki w zamkniętym pomieszczeniu lub w pobliżu urządzeń wytwarzających ciepło.
- Nie wolno montować suszarki w obszarze, w którym prawdopodobny jest wyciek gazu.
- Nie używać w niedostatecznie wentylowanych miejscach.
- Stosować wyłącznie źródła zasilania podłączone do sieci elektrycznej.

Instalacja

KROK 2 Regulacja nóżek poziomujących

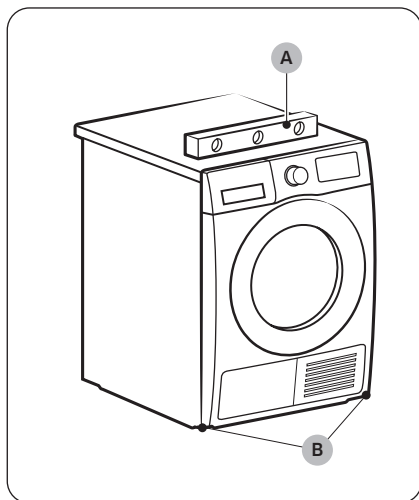

1. Delikatnie wsuń suszarkę w żądane miejsce.
2. Skorzystaj z **poziomicy (A)** i sprawdź, czy suszarka jest wypoziomowana po bokach, z przodu i z tyłu.
3. Jeżeli suszarka jest niewypoziomowana, obracaj **nóżki poziomujące (B)** w lewo lub w prawo, aby wyregulować wysokość.
4. Po wypoziomowaniu suszarki upewnij się, że stoi stabilnie na podłodze.
5. Podłącz przewód zasilający suszarki do gniazdka elektrycznego.

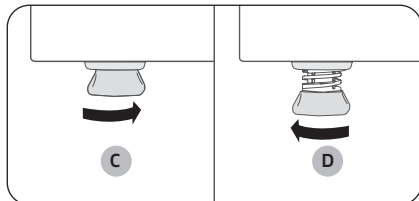

UWAGA

- Aby ustawić suszarkę na równej wysokości z pralką, obracaj nóżki poziomujące w prawo aż do ich całkowitego **schowania (C)**. Następnie obracaj nóżki poziomujące w lewo w celu ich **wysunięcia (D)**, aż suszarka i pralka znajdą się na takiej samej wysokości.
- Nóżkę poziomującą należy wysunąć tylko na tyle, na ile jest to niezbędne. Większe wysunięcie nóżki może spowodować drgania suszarki.

KROK 3 Podłączenie węża odprowadzającego wodę

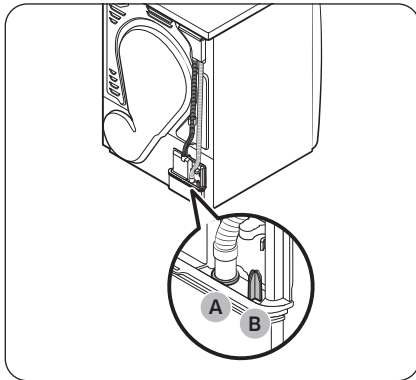

- Zdecydowanie zalecamy podłączenie węża odprowadzającego wodę do kanalizacji.
- Jeżeli wąż odprowadzający wodę podłączony do suszarki jest zbyt krótki i nie sięga do otworu kanalizacji, użyj dołączonego węża dodatkowego (długi wąż odprowadzający wodę).
- Wbudowanego zbiornika na wodę można używać tylko w przypadku braku możliwości podłączenia węża odprowadzającego wodę do kanalizacji.

UWAGA

Fabrycznie suszarka jest ustawiona na używanie wbudowanego zbiornika na wodę w celu odprowadzania skroplonej wody.

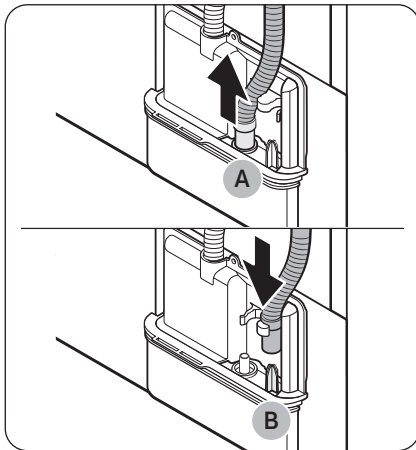

1. Wyjmij wąż odprowadzający wodę z otworu (A) i włóż go do części (B).

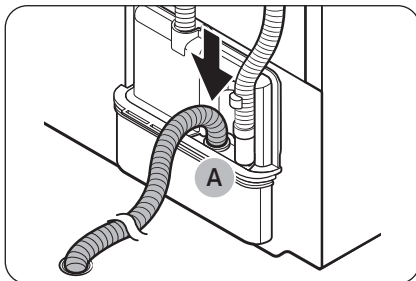

2. Włóż jeden koniec węża dodatkowego (długi wąż odprowadzający wodę) do otworu (A).
3. Włóż drugi koniec (wylot) węża dodatkowego do odpływu w jeden z następujących sposobów:

Instalacja

Nad umywalką:

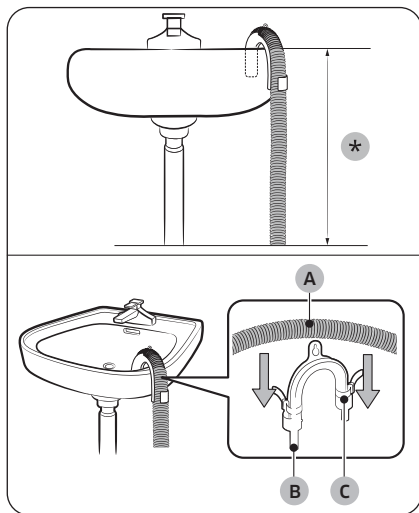

1. Sprawdź, czy końcówka węża znajduje się na wysokości poniżej **90 cm (*)** od spodu suszarki.
2. Aby zgiąć część węża dodatkowego, użyj dostarczonej plastikowej **przewodnicy węża (B)** i przymocuj ją za pomocą haczyka do ściany lub za pomocą sznurka do kranu. Zmontuj **wąż odprowadzający wodę (A)** i **przewodnicę węża (B)** i przymocuj je przy użyciu **opaski kablowej (C)**.
3. Skroploną wodę można odprowadzać przez wąż dodatkowy (długi wąż odprowadzający wodę) podłączony bezpośrednio do odpływu.

⚠ PRZESTROGA

Nie należy rozciągać węża odprowadzającego wodę. Woda może wyciec z podłączonej części. Użyj długiego węża odprowadzającego wodę.

Korzystając z rury odprowadzającej wodę z umywalki:

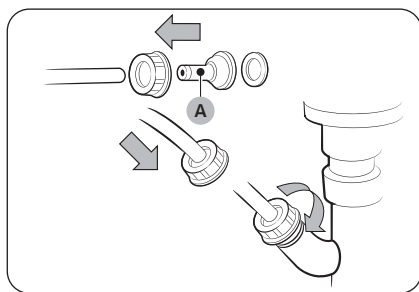

1. Zmontuj **złącze węża (A)** i zamocuj je do końcówki węża dodatkowego w pokazany sposób.

⚠ PRZESTROGA

Aby zapobiec wyciekowi wody, sprawdź, czy wąż i złącze są dociśnięte.



2. Podłącz wąż z zamontowanym złączem bezpośrednio do rury odprowadzającej wodę z umywalki.

KROK 4 Sprawdzenie instalacji

- Wszystkie materiały opakowaniowe zostały usunięte i odpowiednio zutylistowane.
- Suszarka jest wypoziomowana i stabilnie ustawiona na podłodze.
- Należy się upewnić, że żadne akcesoria nie pozostały w bębnie.
- Nie należy blokować otworów wlotu powietrza do powierzchni chłodzącej z przodu urządzenia.
- Nie należy umieszczać łatwopalnych przedmiotów w pobliżu suszarki. Otoczenie suszarki należy utrzymywać w czystości.
- Nie należy usuwać nóżek poziomujących. Są one niezbędne do ustawienia suszarki równo względem podłoża.
- Zalecamy odczekanie co najmniej godziny przed użyciem nowo zainstalowanej suszarki.

KROK 5 Włączenie zasilania

Podłącz przewód zasilający do gniazda ściennego zabezpieczonego bezpiecznikiem lub wyłącznikiem zasilania. Następnie naciśnij przycisk , aby włączyć suszarkę.

UWAGA

Uruchom na 20 minut program Czas suszenia, aby sprawdzić, czy działa, grzeje i wyłącza się. Jeśli wyświetlany jest kod informacyjny **HC**, skontaktuj się z lokalnym centrum serwisowym.

Odwrócenie kierunku drzwiczek (tylko wybrane modele)

Można odwrócić kierunek drzwiczek zależnie od otoczenia i potrzeb.

OSTRZEŻENIE

Odwrócenie kierunku drzwiczek należy zlecić wykwalifikowanemu technikowi.

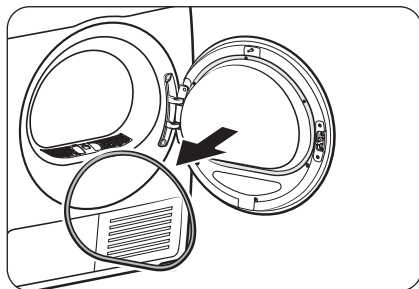

1. Usunąć obręcz drzwiczek ze drzwiczek.

Instalacja

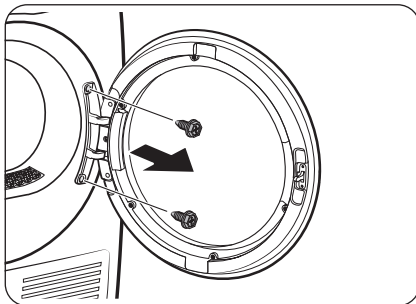
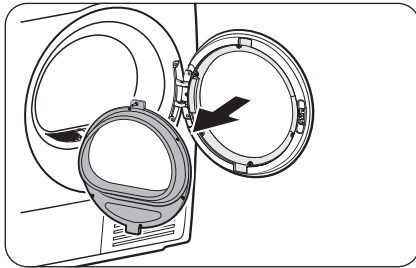
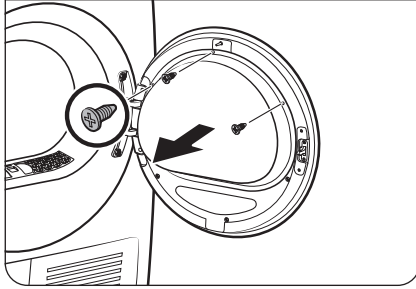
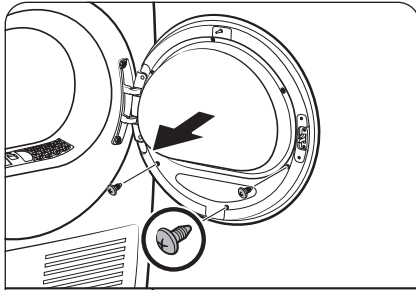

2. Odkręć śruby mocujące uchwyt na szkło w obręczy drzwiczek.

- Najpierw poluzuj, a następnie odkręć 3 dolne śruby mocujące. Następnie poluzuj i odkręć 3 górne śruby mocujące uchwyt.

3. Wymontuj uchwyt na szkło.

PRZESTROGA

Zachowaj ostrożność podczas odczepiania uchwyty i nie upuść żadnej jego części. Może dojść do zniszczenia mienia (rysy lub pęknięcia) lub szkód fizycznych.

4. Zdemontuj zawiasy drzwiowe, a następnie odczep drzwiczki.

- Poluzuj i wykręć 2 wkręty z ramy drzwiczek.
- Aby zapobiec ścieraniu się wkrętów, użyj śruby sześciokątnej.

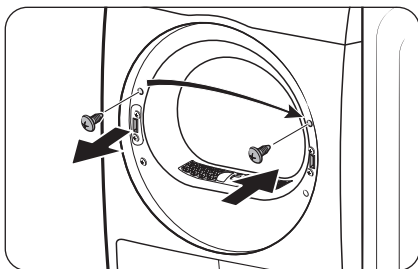

5. Odkręć górną śrubę mocującą po lewej stronie ramy drzwiczek, a następnie umieść ją we właściwym otworze po prawej stronie ramy drzwiczek. Nie odkręcaj dolnych śrub wspornika.

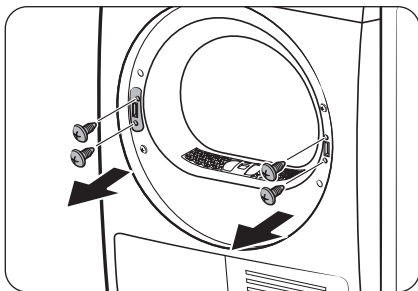

6. Odkręć 2 śruby wspornika po lewej stronie ramy, a następnie odkręć 2 śruby do uchwytu po lewej stronie ramy.

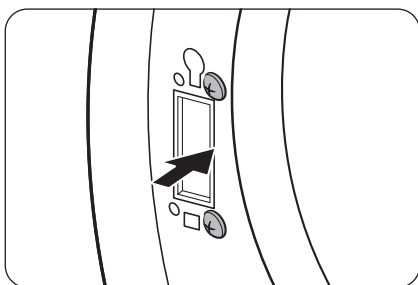

7. Przykręć 2 śruby wspornika po lewej ramy, jak zostało przedstawione na rysunku.
 - Zobacz rysunek po prawej stronie przedstawiający prawidłowe umieszczenie śrub.

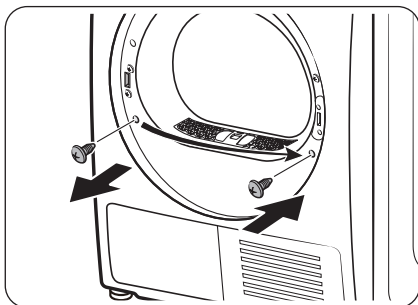

8. Odkręć dolną śrubę po lewej stronie ramy, a następnie umieść ją w odpowiednim otworze po prawej stronie ramy.

Instalacja

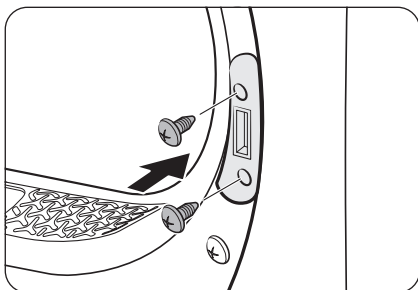

9. Umieść dźwignię uchwyty po prawej stronie ramy, a następnie dokręć 2 śruby uchwyty.

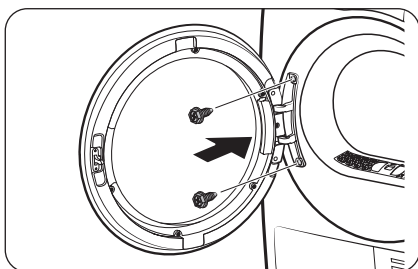

10. Umieść zawiasy drzwiowe po przeciwnej stronie ramy drzwi, a następnie dokręć 2 wkręty mocujące.

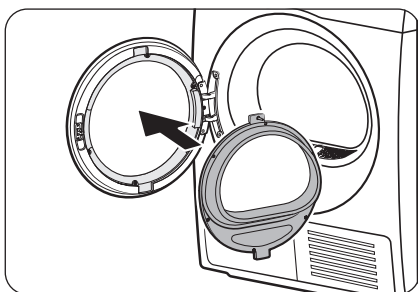

11. Umieść uchwyt na szkło w obręczy drzwiczek zainstalowany po lewej stronie ramy.

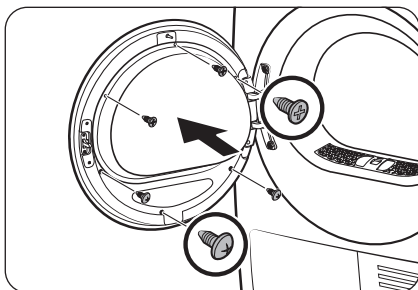

12. Dokręć 3 górne śruby mocujące uchwyt. Następnie dokręć 3 dolne śruby mocujące uchwyt.

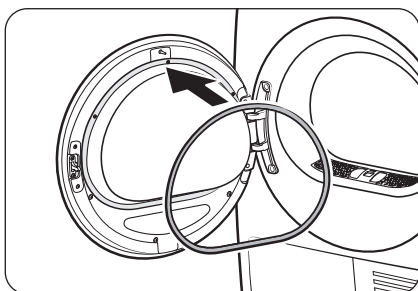

13. Zamontuj obręcz drzwiczek do drzwiczek.

UWAGA

Aby przełożyć drzwiczki do początkowego położenia, wykonaj opisane czynności jeszcze raz. Należy pamiętać, że drzwiczki, zawiasy i inne części będą znajdować się w odwrotnej pozycji w stosunku do opisanej przy poszczególnych czynnościach.

Środowisko







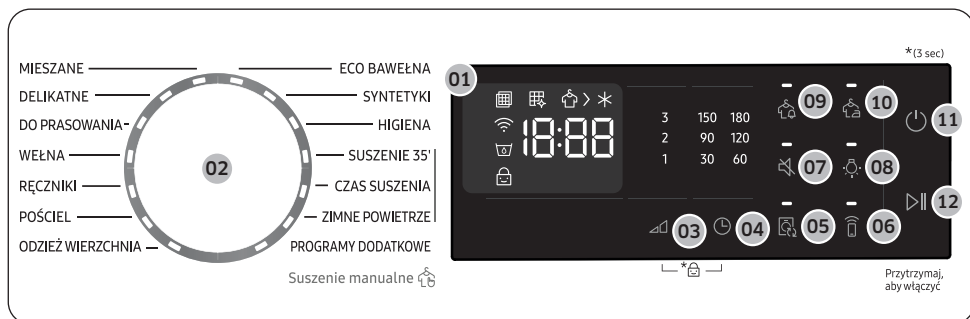

Zutylizuj materiały opakowaniowe niniejszego produktu w sposób przyjazny dla środowiska. Więcej informacji możesz uzyskać u lokalnych władz samorządowych.

Obsługa







Panel sterowania



01 Cyfrowy wyświetlacz graficzny	Pokazuje wszystkie informacje o cyklach, w tym czas trwania cyklu, kody informacyjne oraz informacje o stanie suszarki.
02 Przetłącznik cykli	Obróć pokrętkę, aby wybrać cykl. Patrz sekcja Omówienie programów na stronie 28 , aby dowiedzieć się więcej o dostępnych cyklach.
03 Poziom wysuszenia	Naciśnij, aby wybrać poziom wysuszenia w cyklu ECO BAWĘLNA , MIESZANE lub SYNTETYKI . Dostępne są trzy poziomy wysuszenia (1–3). Poziom 1 jest wykorzystywany do częściowego suszenia rzeczy schnących na płasko lub na linie. Poziom 3 jest najwyższy i używa się go do suszenia większych ładunków.
04 Czas	Naciśnij, aby dostosować czas trwania cyklu CZAS SUSZENIA lub ZIMNE POWIETRZE . Dostępne są następujące czasy trwania cyklu (w minutach): 30, 60, 90, 120, 150 i 180. <ul style="list-style-type: none"> • Opcje 120, 150 i 180 minut nie są dostępne w przypadku cyklu ZIMNE POWIETRZE. • Dokładny czas suszenia zależy od wilgotności ładunku.
05 Auto Cycle Link	W zależności od wybranego cyklu prania, najodpowiedniejszy cykl suszenia zostanie ustawiony po naciśnięciu tego przycisku. Funkcja ta jest dostępna jedynie po włączeniu Auto Cycle Link w aplikacji SmartThings na Twoim smartfonie. <ul style="list-style-type: none"> • Auto Cycle Link jest dostępny jedynie, gdy zarówno pralka jak i suszarka są podłączone do sieci Wi-Fi.
06 Smart Control	Naciśnij, aby włączyć lub wyłączyć funkcję Smart Control. <ul style="list-style-type: none"> • Gdy funkcja Smart Control jest włączona, suszarką można sterować zdalnie za pomocą aplikacji SmartThings w smartfonie.

07  Dźwięk wył./wł.	Należy nacisnąć, aby włączyć i wyłączyć sygnały dźwiękowe suszarki. Ustawienie dźwięku jest zachowywane po wyłączeniu i ponownym włączeniu suszarki.
08  Światło	Naciśnij, aby włączyć/wyłączyć oświetlenie wewnętrzne. Oświetlenie pozostaje zapalone przez 2 minut i wyłącza się automatycznie.
09  Alert wysusz.	Ten alarm jest dostępny tylko w przypadku cyklu ECO BAWEŁNA, MIESZANE i SYNTETYKI . Gdy średnia suchość ładunku mieszanego wynosi 80%, miga alert poziomu wysuszenia Alert poziomu wysuszenia (). Umożliwia to wyjęcie rzeczy, które nie wymagają pełnego suszenia lub które wyschną szybko poza suszarką, i kontynuowanie suszenia pozostałych ubrań.
10  Bez zagnieceń	Ta funkcja zapewnia 3 godziny odwirowywania ładunku na koniec wybranego cyklu w celu zmniejszenia zagnieceń. Na panelu wyświetlacza widać duży okrąg, a bęben obraca się okresowo. Aby włączyć funkcję, naciśnij przycisk  Bez zagnieceń . Miga odpowiednia kontrolka
11  Zasilanie	Naciśnij, aby włączyć/wyłączyć suszarkę. Jeżeli suszarka będzie włączona przez 10 minut, ale nie zostanie naciśnięty żaden przycisk, samoczynnie się wyłączy.
12  Start/Pauza	Naciśnij, aby uruchomić lub wstrzymać cykl. Jeżeli suszarka pracuje, naciśnij przycisk raz, aby wstrzymać pracę. Naciśnij ponownie, aby wznowić pracę suszarki.

Opis ikon

	Sprawdź stan filtra	<ul style="list-style-type: none"> Filtr wymaga czyszczenia (Po włączeniu zasilania przez kilka sekund zawsze widoczny jest ten alarm na wyświetlaczu).
	Kontrola wymiennika ciepła	<ul style="list-style-type: none"> Wymiennik ciepła wymaga czyszczenia.
	Suszenie	<ul style="list-style-type: none"> Trwa suszenie.
	Studzenie	<ul style="list-style-type: none"> Trwa studzenie.
	Wi-Fi	<ul style="list-style-type: none"> Ta ikona oznacza, że suszarka jest połączona z siecią Wi-Fi.
	Pełny zbiornik na wodę	<ul style="list-style-type: none"> Zbiornik wody jest pełny.
	Blok. rodzi.	<ul style="list-style-type: none"> Blokada rodzicielska jest włączona.

UWAGA

Włączenie funkcji Wi-Fi powoduje zużycie większej ilości energii. W środowisku, w którym funkcja Wi-Fi jest często włączana, rzeczywiste zużycie energii może być większe niż wartości podane w arkuszu danych technicznych.



Obsługa

Omówienie programów

Suszenie optymalne

Program	Opis	Maks. wsad (kg)
MIESZANE	Do tkanin mieszanych składających się z bawełny i syntetyków.	Maks.
DELIKATNE	Do rzeczy, z którymi należy obchodzić się ostrożnie, takich jak bielizna damska.	2
DO PRASOWANIA	Ten program pozostawia ubrania lekko wilgotne, w stanie odpowiednim do prasowania.	Maks.
WEŁNA	Program tylko do rzeczy wełnianych przeznaczonych do mechanicznego prania i suszenia. Aby uzyskać lepsze efekty, należy odwrócić ubrania na lewą stronę przed rozpoczęciem suszenia.	1
RĘCZNIKI	Używaj tego programu do suszenia wsadu zawierającego np. ręczniki kąpielowe.	4
POŚCIEL	Do suszenia rzeczy takich jak koce, prześcieradła, kołdry i poszewki.	2
ODZIEŻ WIERZCHNIA	Do suszenia odzieży wierzchniej, takiej jak odzież narciarska i do chodzenia po górach, a także odzieży uszytej z tkanin takich, jak spandex, stretch i mikrofibra. Zaleca się korzystanie z tego cyklu po wypraniu ubrań przy użyciu trybu ODZIEŻ WIERZCHNIA za pomocą pralki.	2
ECO BAWEŁNA	Program eco jest odpowiedni do suszenia mokrych wypranych rzeczy z bawełny i jest wykorzystywany do oceny zgodności z przepisami UE dotyczącymi ekoprojektu. Eco jest najbardziej wydajnym pod względem zużycia energii programem do suszenia mokrych wypranych rzeczy z bawełny.	Maks.
SYNTETYKI	Do lekko zabrudzonych bluzek i koszul wykonanych z poliestru (diolenu, treviry), poliamidu (perlonu, nylonu) lub podobnych mieszanek.	4
HIGIENA	Do dezynfekcji mokrych i suchych ubrań oraz materiałów lnianych w celu wyeliminowania bakterii.	2
PROGRAMY DODATKOWE	Zaznacz, aby wybierać z większej ilości cykli dostępnych w aplikacji SmartThings na Twoim smartfonie. <ul style="list-style-type: none">• Ustawienia fabryczne: KOSZULE	2

Suszenie manualne

Program	Opis	Maks. wsad (kg)
SUSZENIE 35'	Do suszenia syntetyków z bawełny lub rzeczy, które wymagają szybkiego suszenia. Domyślny czas suszenia wynosi 35 minut.	1
CZAS SUSZENIA	Używaj tego cyklu, aby ustawić żądany czas suszenia. 1. Obróć Przełącznik cykli , aby wybrać cykl CZAS SUSZENIA . 2. Naciśnij  Czas , aby ustawić czas suszenia w zakresie od 30 do 180 minut. Naciskaj cykle  Czas , aby wybrać żadaną wartość spośród dostępnych 30-minutowych odstępów.  UWAGA Rzeczywisty czas trwania programu może zależeć od stopnia suchości rzeczy.	-
ZIMNE POWIETRZE	Wszystkie typy tkanin. Do odświeżania lub napowietrzania odzieży, która nie była długo noszona.	-

UWAGA

W przypadku każdego programu załadowanie suszarki do maksymalnego wsadu wskazanego w tej części przyczyni się do oszczędności energii.









Obsługa





Tabela cykli

UWAGA

Aby uzyskać najlepsze rezultaty, należy przestrzegać zaleceń dotyczących wielkości ładunku dla każdego cyklu suszenia.

- Duży ładunek: zapelnij bęben do $\frac{3}{4}$ pojemności. Nie dokładaj rzeczy powyżej tego poziomu, ponieważ muszą obracać się swobodnie.
- Średni ładunek: zapelnij bęben do $\frac{1}{2}$ pojemności.
- Mały ładunek: zapelnij bęben 3–5 rzeczami, nie przekraczając $\frac{1}{4}$ jego pojemności.







Program	Zalecane rzeczy	Wielkość ładunku	Poziom wysuszenia
MIESZANE	Tkaniny mieszane składające się z bawełny i syntetyków.	Maks.	Dostępny
DELIKATNE	Jedwab, delikatne tkaniny i bielizna damska.	2 	Niedostępny
DO PRASOWANIA	Ten program pozostawia ubrania lekko wilgotne, w stanie odpowiednim do prasowania.	Maks.	Niedostępny
WEŁNA	Program tylko do rzeczy wełnianych przeznaczonych do mechanicznego prania i suszenia.	1 	Niedostępny
RĘCZNIKI	Używaj tego programu do suszenia wsadu zawierającego np. ręczniki kąpielowe.	4 	Niedostępny
POŚCIEL	Do suszenia rzeczy takich jak koce, prześcieradła, kołdry i poszewki.	2 	Niedostępny
ODZIEŻ WIERZCHNIA	Do suszenia odzieży wierzchniej, takiej jak odzież narciarska i do chodzenia po górach, a także odzieży uszytej z tkanin takich, jak spandex, stretch i mikrofibra.	2 	Niedostępny
ECO BAWEŁNA	Tkaniny bawełniane, pościel, obrusy, bielizna, ręczniki i koszule.	Maks.	Dostępny
SYNTETYKI	Syntetyki lub tkaniny mieszane.	4 	Dostępny
HIGIENA	Służy do sterylizowania wyrobów bawełnianych, takich jak ręczniki, pieluchy i chustki.	2 	Niedostępny
SUSZENIE 35'	Syntetyki i bawełna	1 	Niedostępny
CZAS SUSZENIA	Wszystkie typy tkanin; program czasowy.	–	Niedostępny
ZIMNE POWIETRZE	Wszystkie typy tkanin. Do odświeżania lub napowietrzania odzieży, która nie była długo noszona.	–	Niedostępny

Program	Zalecane rzeczy		Wielkość ładunku	Poziom wysuszenia
PROGRAMY DODATKOWE	KOSZULE	Koszule non-iron lub bluzki z bawełny, lnu, materiałów syntetycznych lub mieszanych tkanin.	2 	Niedostępny
	DŽINSY	Do suszenia ubrań uszytych z denimu, np. džinsów.	3 	Niedostępny
	AIR REFRESH	Ten program służy do dezynfekcji oraz odświeżania i czyszczenia ubrań.	1 	Niedostępny
	AIR BEDDING	Do usuwania kurzu z odzieży, narzut, prześcieradeł, pościeli, itp.	2 	Niedostępny
	CIEPŁE POWIETRZE	Niewielkie rzeczy i wilgotne ubrania; rzeczy codziennego użytku odpowiednie do suszenia ciepłym powietrzem	-	Niedostępny

Obsługa

Przygotowywanie suszenia



Prosta instrukcja uruchomienia

1. Naciśnij przycisk  **Zasilanie**, aby włączyć suszarkę.
2. Upewnij się, że zamontowano filtr włókien.
3. Załaduj suszarkę i zamknij drzwiczki.
4. Obróć **Przełącznik cykli** do żądanej pozycji.
5. Zmień odpowiednio ustawienia cykli ( **Poziom wysuszenia** i  **Czas**).
6. Wybierz niezbędne ustawienia i opcje zgodnie z indywidualnymi upodobaniami. ( **Bez zagnieceń**,  **Światło**, i/lub  **Alert wysusz.**).
7. Naciśnij przycisk  **Start/Pauza**. Na wyświetlaczu zapalą się wskaźniki suszarki i pojawi się oczekiwany czas wykonywania cyklu.

UWAGA

- Po włączeniu zasilania lampka ostrzegawcza filtra  miga przez kilka sekund, po czym gaśnie. Jest to normalne zachowanie.
- Liczba dostępnych ustawień i opcji różni się w zależności od cyklu.

Zmiana cyklu podczas pracy

1. Naciśnij przycisk  **Start/Pauza**, aby zatrzymać pracę.
2. Wybierz inny cykl.
3. Aby zacząć nowy cykl, należy nacisnąć przycisk  **Start/Pauza**.

Sortowanie i załadunek

- Wkładaj do suszarki tylko jeden ładunek naraz.
- Unikaj mieszania ciężkich i lekkich rzeczy.
- Aby zwiększyć efektywność suszenia jednej lub dwóch rzeczy, dodaj do ładunku suchy ręcznik.
- Aby uzyskać najlepsze rezultaty, rozplącz rzeczy przed włożeniem ich do suszarki.
- Przeładowanie ogranicza wydajność wirowania, co powoduje nierównomierne suszenie i zagniecenia.
- O ile nie podano innej informacji na metce, unikaj suszenia rzeczy wełnianych lub z włókna szklanego.
- Unikaj suszenia nieupranych rzeczy.
- Nie wolno suszyć ubrań zabrudzonych olejem, alkoholem, benzyną itp.

Wytyczne dotyczące cykli

Podczas suszenia zawsze postępuj zgodnie z zaleceniami znajdującymi się na metce. Jeśli instrukcje na metce są niedostępne, zapoznaj się z poniższą tabelą.

Narzuły i kołdry	<ul style="list-style-type: none">• Używaj ustawienia temperatury Wysoka.
Koce	<ul style="list-style-type: none">• Aby uzyskać najlepsze rezultaty, susz koce pojedynczo.
Pieluchy materiałowe	<ul style="list-style-type: none">• Używaj ustawienia temperatury Wysoka.
Odzież puchowa	<ul style="list-style-type: none">• Nie używaj wysokiej temperatury suszenia. Grozi to pożarem. Używaj wyłącznie cyklu ZIMNE POWIETRZE.
Pianki gumowe (poduszki naramienne, zabawki wypełniane itp.)	<ul style="list-style-type: none">• Nie używaj wysokiej temperatury suszenia. Grozi to pożarem. Używaj wyłącznie cyklu ZIMNE POWIETRZE.
Poduszki	<ul style="list-style-type: none">• Aby poprawić jakość pracy bębna i miękkość poduszek, dodaj kilka suchych ręczników.• Nie wolno suszyć poduszek z kapoku i poduszek piankowych przy użyciu wysokiej temperatury. Używaj wyłącznie cyklu ZIMNE POWIETRZE.
Tworzywa sztuczne (zastony prysznicowe, pokrywy mebli zewnętrznych itd).	<ul style="list-style-type: none">• Używaj cyklu ZIMNE POWIETRZE lub CZAS SUSZENIA.• Ustaw poziom wysuszenia na niższy lub na najniższy.

PRZESTROGA



Nie używaj suszarki do suszenia przedmiotów, które nie znajdują się na powyższej liście.

Obsługa

Funkcje specjalne

Blokada rodzicielska

Funkcja Blokada rodzicielska uniemożliwia dzieciom bawienie się suszarką. Gdy funkcja Blokada rodzicielska jest aktywna, wszystkie przyciski poza przyciskiem  Zasilanie są wyłączone.

Aby włączyć/wyłączyć funkcję Blokada rodzicielska, wciśnij na 3 sekundy jednocześnie przyciski  Poziom wysuszenia i  Czas.



UWAGA

Jeśli użytkownik uaktywni funkcję Blokada rodzicielska, funkcja Blokada rodzicielska pozostanie aktywna nawet po wyłączeniu i ponownym włączeniu suszarki.



Smart Control

Pozwala nawiązać połączenie z aplikacją SmartThings i zdalnie sterować suszarką.

Łączenie suszarki z aplikacją



- Pobierz i uruchom aplikację SmartThings w swoim urządzeniu mobilnym
- Naciśnij i przytrzymaj przycisk , aby włączyć suszarkę.
- Naciśnij i przytrzymaj przycisk  na suszarce.
 - a. Suszarka przejdzie w tryb AP i połączy się z urządzeniem mobilnym.
 - b. Naciśnij przycisk , aby uwierzytelnić suszarkę w urządzeniu mobilnym.
 - c. Po zakończeniu procesu uwierzytelniania suszarka będzie połączona z aplikacją. Można korzystać z funkcji dostępnych w aplikacji SmartThings.

UWAGA

- Jeśli suszarka nie połączy się z aplikacją SmartThings, spróbuj ponownie.
- Jeśli po połączeniu suszarki z aplikacją SmartThings wystąpią jakiegokolwiek problemy z połączeniem z Internetem, sprawdź router.
- Włączyć i wyłączyć Wi-Fi można przyciskając  Czas +  Smart Control przez 3 sekundy
- Włączenie funkcji Wi-Fi suszarki pozwala łączyć się z nią za pomocą aplikacji SmartThings na smartfonie niezależnie od stanu zasilania suszarki. Jednak gdy funkcja Wi-Fi suszarki jest wyłączona, suszarka występuje w aplikacji SmartThings w trybie offline.
- Przed uruchomieniem funkcji Smart Control zamknij drzwiczki.
- Jeśli suszarka będzie 20 razy używana bez połączenia z aplikacją SmartThings, po następnym włączeniu suszarki pojawi się na 3 sekundy komunikat dotyczący połączenia z aplikacją Smart Control.
- Jeśli funkcja Wi-Fi suszarki nie jest połączona z punktem dostępu (AP), funkcja Wi-Fi wyłącza się po wyłączeniu zasilania.

Stay Connect (Połączenie)

Pozwala skonfigurować funkcję Stay Connect (Połączenie) w aplikacji SmartThings. Suszarka pozostaje połączona z aplikacją, dzięki czemu można korzystać z suszarki podczas przebywania poza domem.

1. Po włączeniu funkcji Stay Connect (Połączenie) w aplikacji SmartThings suszarka po zakończeniu programu będzie pozostawać w energooszczędnym trybie gotowości.
 - Jeśli drzwiczki będą stale zamknięte, funkcja Stay Connect (Połączenie) pozostanie aktywna przez okres do 24 godz.
2. Gdy funkcja Stay Connect (Połączenie) jest aktywna, na wyświetlaczu suszarki są wyświetlane ikony Smart Control  i Wi-Fi .

3. Wygodnie steruj suszarką przy użyciu aplikacji SmartThings.

UWAGA

Po wstrzymaniu pracy suszarka przełącza się w energooszczędny tryb gotowości, nawet jeśli nie jest połączona z aplikacją SmartThings.

SmartThings

Połączenie z siecią Wi-Fi

Na smartfonie naciśnij **Settings (Ustawienia)** i włącz połączenie bezprzewodowe, a następnie wybierz opcję AP (Punkt dostępu).

- To urządzenie obsługuje protokoły Wi-Fi 2,4 GHz.

Pobieranie

W sklepie z aplikacjami (Google Play Store, Apple App Store, Samsung Galaxy Apps) znajdź aplikację SmartThings, korzystając z hasła wyszukiwania „SmartThings”. Pobierz i zainstaluj aplikację na swoim urządzeniu.

UWAGA

Aplikacja może ulec zmianie bez powiadomienia w celu poprawy wydajności.

Ponadto dalsze aktualizacje aplikacji lub funkcji w aplikacji mogą zostać zatrzymane w związku z użytkowaniem i ze względów bezpieczeństwa, nawet jeśli aktualizacje nie są aktualnie obsługiwane przez system operacyjny.

Logowanie

Należy najpierw zalogować się do aplikacji SmartThings za pomocą konta Samsung. Aby utworzyć nowe konto Samsung, postępuj zgodnie z instrukcjami wyświetlanymi w aplikacji. Nie potrzebujesz oddzielnej aplikacji, aby utworzyć konto.

UWAGA

Jeśli masz konto Samsung, użyj go, aby się zalogować. Zarejestrowany użytkownik smartfona firmy Samsung zostanie zalogowany automatycznie.

Rejestracja urządzenia w aplikacji SmartThings

1. Upewnij się, że smartfon jest połączony z siecią bezprzewodową. Jeśli tak nie jest, wybierz **Settings (Ustawienia)** i włącz połączenie bezprzewodowe, po czym wybierz opcję AP (Punkt dostępu).
2. Otwórz aplikację **SmartThings** na smartfonie.
3. Gdy zostanie wyświetlony komunikat „A new device is found. (Znaleziono nowe urządzenie.)”, naciśnij przycisk **Add (Dodaj)**.
4. Jeśli nie pojawi się żaden komunikat, naciśnij przycisk **+** i wybierz urządzenie na liście dostępnych urządzeń. Jeśli urządzenia nie ma na liście, wybierz kolejno **Device Type (Typ urządzenia)** > **Specific Device Model (Konkretny model urządzenia)**, a następnie ręcznie dodaj urządzenie.
5. Zarejestruj urządzenie w aplikacji SmartThings w poniższy sposób.
 - a. Dodaj urządzenie w aplikacji SmartThings. Sprawdź, czy urządzenie jest połączone z aplikacją SmartThings.
 - b. Po zakończeniu rejestracji urządzenie zostanie wyświetlone na smartfonie.

Obsługa

Informacja dotycząca oprogramowania typu Open Source

Oprogramowanie zawarte w tym produkcie zawiera oprogramowanie typu Open Source. Pełny kod źródłowy takiego oprogramowania można otrzymać przez okres trzech lat od daty ostatniej dostawy tego produktu, kontaktując się z naszym działem wsparcia na stronie <http://opensource.samsung.com> (menu „Inquiry” (Zapytanie)).

Za niewielką opłatą można również uzyskać pełny kod źródłowy na nośniku fizycznym, takim jak płyta CD-ROM.

Pod adresem URL http://opensource.samsung.com/opensource/SMART_TP2_0/seq/0 można znaleźć informacje o licencji na oprogramowanie typu Open Source tego produktu. Oferta ta jest ważna dla każdego, kto otrzymał tę informację.



UWAGA

Firma Samsung oświadcza, że niniejszy sprzęt radiowy jest zgodny z dyrektywą 2014/53/UE i odpowiednimi wymaganiami ustawowymi obowiązującymi w Wielkiej Brytanii. Pełny tekst deklaracji zgodności z normami UE i brytyjską deklaracją zgodności jest dostępny pod adresem internetowym. Oficjalną deklarację zgodności można znaleźć na stronie <http://www.samsung.com>. W tym celu należy wybrać kolejno Wsparcie > Strona główna Wsparcia i wprowadzić nazwę modelu.

Maks. moc nadajnika RF: 20 dBm przy 2,402 GHz–2,480 GHz.

Corystanie z półki do suszenia (tylko w określonych modelach)

Ustaw czas suszenia na maksymalnie 180 minut zależnie od stopnia wilgotności i wagi rzeczy. Podczas suszenia prania z użyciem półki do suszenia zaleca się używanie programu Czas suszenia.

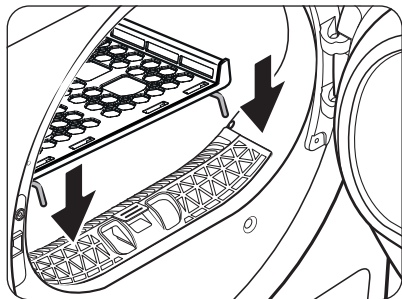

1. Umieść półkę do suszenia w bębnie, wkładając jej przednią część w otwory na membranie drzwiczek.

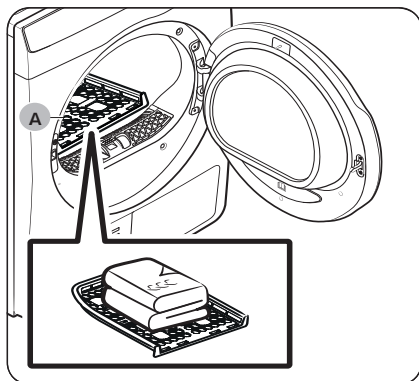

2. Umieść rzeczy na półce, pozostawiając wystarczającą ilość miejsca na obieg powietrza. W przypadku ubrań złóż je i połóż płasko na półce.
3. Zamknij drzwiczki i naciśnij przycisk **Zasilanie**. Przeszawić Selektor Cyklu na **CZAS SUSZENIA**, a następnie wcisnąć przycisk **Czas** i wybrać czas suszenia.
4. Naciśnij przycisk **Start/Pauza**.

A. Półka do suszenia

Zalecenia dotyczące suszenia

Rzeczy (maks. 1,5 kg)	Opis
Swetry (złóż i połóż płasko)	W przypadku suszenia ubrań przy użyciu półki należy je złożyć i równo ułożyć. Pozwoli to zapobiec ich marszczeniu się.
Zabawki wypełniane (wypełnione bawełną lub poliestrem)	

PRZESTROGA

- Suszenie gumy piankowej lub gumy w wysokiej temperaturze grozi ich uszkodzeniem i pożarem.
- Ciepło suszarki może spowodować uszkodzenie produktów z warstwą kleju lub jej oderwanie.

Konserwacja

Opróżnianie zbiornika na wodę (☒)

Opróżniaj zbiornik po każdym użyciu, aby zapobiec wyciekom.

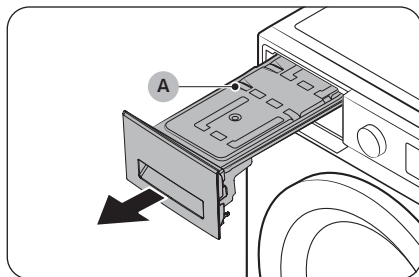

1. Wymij **zbiornik na wodę (A)** z suszarki.
 - Jedną ręką pociągnij za uchwyt zbiornika na wodę aż do jego częściowego wysunięcia.
 - Po częściowym wysunięciu zbiornika na wodę podtrzymaj jego dno drugą ręką, a następnie obiema rękami powoli go wyciągnij.

⚠ PRZESTROGA

- Zbiornik na wodę jest ciężki. Powoli, dwiema rękami wyjmij zbiornik na wodę, utrzymując go w poziomie.
- Podczas wyjmowania zbiornika na wodę zachowaj ostrożność. Jest on bardzo ciężki i jego upuszczenie może spowodować obrażenia.

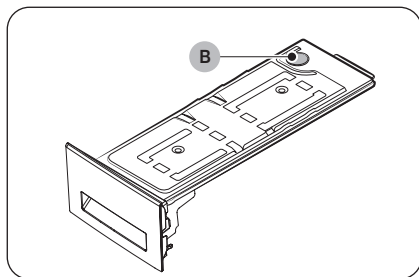

2. Wylej wodę przez **otwór odpływowy (B)**, a następnie wyczyść wnętrze zbiornika na wodę.
 - Wymieszaj nieco neutralnego detergentu z ciepłą wodą. Nalej mieszaninę do zbiornika na wodę przez **otwór odpływowy (B)** i pozostaw na 30 minut. Następnie przepłucz zbiornik czystą wodą i całkowicie go wysusz.
3. Umieść zbiornik na wodę ponownie w urządzeniu.

📖 UWAGA

Jeśli suszarka wyświetla kod „5C” i przerywa pracę podczas suszenia, należy opróżnić zbiornik wody, po czym nacisnąć przycisk **Start/Pauza**. Kod „5C” zniknie, a suszarka wznowi pracę.

Czyszczenie

⚠ OSTRZEŻENIE

- Nie wolno czyścić suszarki, rozpylając bezpośrednio na nią wodę.
- Do czyszczenia suszarki nie wolno używać benzyny, rozpuszczalnika, alkoholu ani acetonu. Może to spowodować odbarwienia, deformację, zniszczenia, porażenie prądem lub pożar.
- Przed przystąpieniem do czyszczenia suszarki należy odłączyć przewód zasilający.

Elementy zewnętrzne

Urządzenie należy czyścić miękką, wilgotną szmatką. Nie wolno używać ściernych środków czyszczących. Należy unikać używania lub umieszczania ostrych bądź ciężkich przedmiotów w pobliżu/na suszarce. Detergent i środki piorące należy przechowywać na podstawie (sprzedawanej osobno) lub w oddzielnych pojemniku.

Panel sterowania

Urządzenie należy czyścić miękką, wilgotną szmatką. Nie wolno używać ściernych środków czyszczących. Nie należy rozpylać środka czyszczącego bezpośrednio na panel sterowania. Należy niezwłocznie wycierać jakiegokolwiek płyny rozlane na panelu sterowania.

Bęben

Wyczyść za pomocą wilgotnej ściereczki nasączonej łagodnym środkiem czyszczącym odpowiednim do stali nierdzewnej.

Zetrzyj pozostały osad za pomocą czystej, suchej ściereczki.

Drzwiczki

Obce substancje mogą zanieczyszczać lub gromadzić się po wewnętrznej stronie drzwiczek. Wyczyść wewnętrzną stronę drzwiczek przy użyciu miękkiej szmatki lub pędzelka.

⚠ PRZESTROGA

Nie odłączaj gumowej uszczelki drzwiczek.

Filtr wyłapujący włókna

Po każdym użyciu wyczyść filtr wyłapujący włókna.

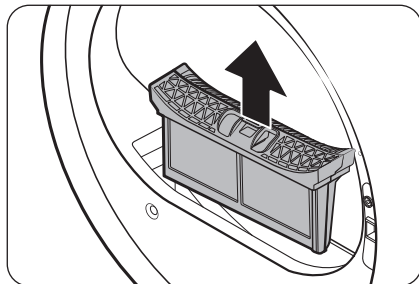

1. Otwórz drzwiczki suszarki, chwycić górną część filtra wyłapującego włókna, a następnie pociągnij go w celu wyjęcia.
 - Po wyjęciu filtra nie odłączaj gumowej uszczelki.

Konserwacja

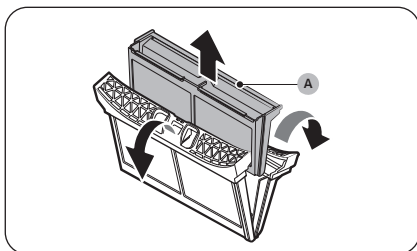

2. Otwórz filtr zewnętrzny i wyciągnij **filtr wewnętrzny (A)**.

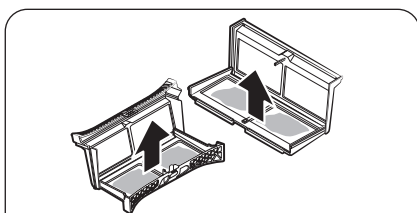

3. Rozłóż filtr zewnętrzny i wewnętrzny.
4. Usuń włókna z obu filtrów, a następnie oczyść filtry za pomocą pędzelka.

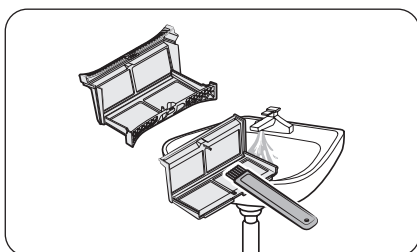
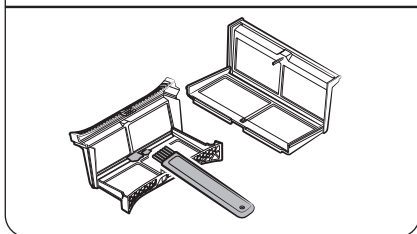

UWAGA

Aby dokładnie oczyścić filtry, należy umyć je pod bieżącą wodą i dokładnie osuszyć.

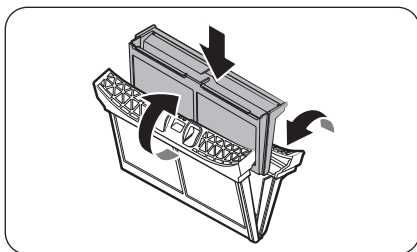

5. Włóż filtr wewnętrzny do filtra zewnętrznego, a następnie włóż filtr wytłapujący włókna na miejsce.

⚠ PRZESTROGA

- Filtr wytłapujący włókna należy czyścić po każdym suszeniu. W przeciwnym razie może spaść efektywność suszenia.
- Jeśli powierzchnia filtra jest mokra, przed użyciem całkowicie go wysusz.
 - Wsuniecie mokrego filtra może spowodować powstawanie pleśni i/lub nieprzyjemnych zapachów, a także obniżyć wydajność suszenia.
- Podczas czyszczenia lub wyjmowania filtra wytłapującego włókna nie potrząsaj nim ani nie uderzaj. Może to doprowadzić do uszkodzenia filtra.
- Otwarcie filtra zewnętrznego i wewnętrznego bez zachowania ostrożności i z nadmierną siłą może spowodować ich uszkodzenie.

Czyszczenie czujnika wilgotności

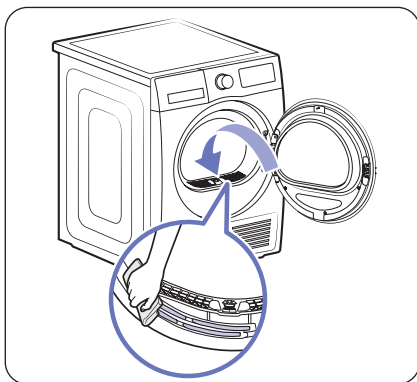

- Czujnik wilgotności wykrywa suchość prania i dostosowuje czas suszenia.
- Aby zapewnić prawidłowe suszenie, należy okresowo czyścić powierzchnię czujnika wewnątrz wlotu prania, aby zapobiec gromadzeniu się obcych substancji.

⚠ UWAGA

Jeśli czujnik jest zanieczyszczony obcymi substancjami, pranie może zostać rozpoznane jako mokre, co może wydłużyć czas suszenia.

Wymiennik ciepła

Gdy wymiennik ciepła będzie wymagał czyszczenia, zapali się kontrolka czyszczenia wymiennika ciepła  i włączy się sygnał dźwiękowy.

Zabrudzony wymiennik ciepła spowoduje obniżenie efektywności urządzenia, dlatego wymaga regularnego czyszczenia.

Konserwacja

Raz w miesiącu wyczyść wymiennik ciepła miękką szczotką lub odkurzaczem. Nie należy dotykać wymiennika ciepła gołymi rękami, ponieważ może to spowodować obrażenia ciała.

Zabrudzony wymiennik ciepła spowoduje obniżenie wydajności urządzenia, dlatego wymaga regularnego czyszczenia.

UWAGA

- W wyniku kondensacji spowodowanej różnicą temperatur wokół wymiennika ciepła mogą pojawiać się krople wody. Jest to normalne zjawisko i nie oznacza ono wycieków.
- Jeśli suszarka nie ma być używana przez dłuższy czas, otwórz ostonę wymiennika ciepła i wywietrz go.

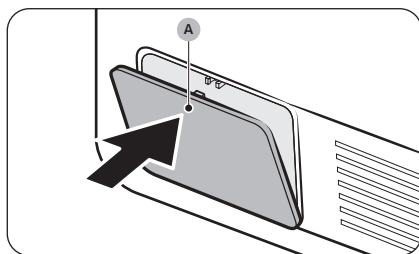

1. Delikatnie naciśnij pozycję **A**, aby ją otworzyć.

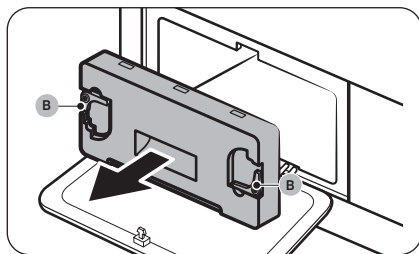

2. Odblokuj **łącniki (B)** ostony wewnętrznej, a następnie pociągnij ostonę, aby ją wyjąć.
- Na wymienniku ciepła może pozostawać niewielka ilość czynnika chłodniczego z nieszczelności. Przed rozpoczęciem czyszczenia należy otworzyć pokrywę wymiennika ciepła i wietrzyć przez 10 minut.

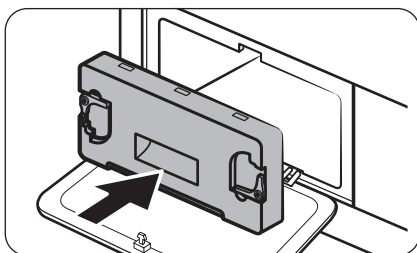
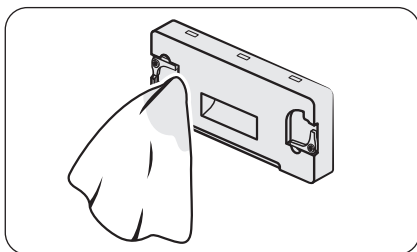
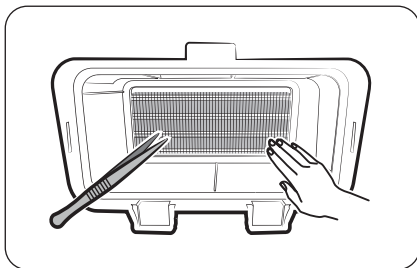
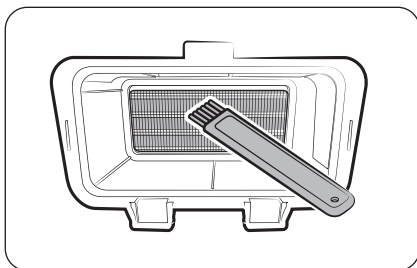

3. Usuń kurz z wymiennika ciepła przy użyciu znajdującego się w zestawie pędzelka.
 - Po wyczyszczeniu przy użyciu pędzelka zetrzyj pozostały kurz przy użyciu miękkiej, zwilżonej szmatki.

⚠ PRZESTROGA

- Aby uniknąć obrażeń i oparzeń, nie należy dotykać i czyścić wymiennika ciepła gołymi rękami ani metalowymi narzędziami.
- Podczas czyszczenia wymiennika ciepła należy zachować ostrożność, aby nie uszkodzić jego ożebrowania.

📖 UWAGA

Jeśli wymiennik ciepła jest całkowicie suchy, co utrudnia jego czyszczenie, rozpyl na niego niewielką ilość wody i wyczyść przy użyciu pędzelka.

4. Wyczyść osłonę wewnętrzną gładką, wilgotną ściereczką.
 - Wokół osłony wewnętrznej mogą znajdować się ślady wilgoci i/lub obce substancje.

5. Wsuń osłonę wewnętrzną na miejsce, a następnie zablokuj blokadą.
6. Zamknij zewnętrzną osłonę wymiennika ciepła.

📖 UWAGA

- Po oczyszczeniu wymiennika ciepła należy upewnić się, że jest prawidłowo zamocowany.
- Jeśli stan alarmu trwa nadal po jego skasowaniu, odłącz, a następnie ponownie podłącz przewód zasilający lub wyjmij i ponownie włóż osłonę wewnętrzną wymiennika ciepła.

Rozwiązywanie problemów

Lista kontrolna

Niektóre problemy z suszarką można rozwiązać samodzielnie, korzystając z poniższej tabeli.

Symptom	Sposób postępowania
Drzwi suszarki są otwarte	<p>Suszarka pracuje przy otwartych drzwiach.</p> <ul style="list-style-type: none">• Sprawdź, czy drzwiczki są prawidłowo zamknięte.• Sprawdź, czy pranie nie zostało przytrzaśnięte drzwiami.
Suszarka nie działa	<ul style="list-style-type: none">• Sprawdź, czy drzwiczki są całkowicie zamknięte.• Sprawdź, czy przewód zasilający jest podłączony.• Sprawdź rozłącznik i bezpieczniki w domowej instalacji elektrycznej.• Opróżnij zbiornik na wodę.• Oczyszcz filtr wyłapujący włókna.
Suszarka nie grzeje	<ul style="list-style-type: none">• Sprawdź rozłącznik i bezpieczniki w domowej instalacji elektrycznej.• Wybierz ustawienie podgrzewania inne niż ZIMNE POWIETRZE.• Sprawdź filtr wyłapujący włókna i wymiennik ciepła. Oczyszcz je w razie potrzeby.• Suszarka mogła przejść do fazy schładzania w ramach cyklu.
Suszarka nie suszy	<p>Sprawdź powyższe elementy oraz...</p> <ul style="list-style-type: none">• Sprawdź, czy suszarka nie jest przeciążona.• Oddziel lekkie rzeczy od ciężkich.• Zmień położenie dużych i ciężkich rzeczy w celu zapewnienia równomiernego suszenia.• Sprawdź, czy suszarka prawidłowo odprowadza wodę.• W przypadku małych ładunków dodaj kilka suchych ręczników.• Wyczyść filtr wyłapujący włókna i wymiennik ciepła.
Suszarka jest zbyt głośna.	<ul style="list-style-type: none">• Poszukaj monet, luźnych guzików, gwoździ oraz innych przedmiotów i natychmiast je wyjmij.• Sprawdź filtr wyłapujący włókna. Usuń wszystkie obiekty znajdujące się wewnątrz filtra wyłapującego włókna.• Sprawdź, czy suszarka jest wypoziomowana i stabilnie ustawiona na podłodze.• Suszarka może wydawać buczący odgłos z powodu przepływu powietrza przez bęben i wentylator. Jest to normalne zjawisko.



Symptom	Sposób postępowania
Z suszarki wydobywa się nietypowy zapach.	<ul style="list-style-type: none"> Zapach farby, lakieru, środków czyszczących i innych środków domowych może krążyć w powietrzu wpadającym do suszarki. W przypadku zauważenia takiego zapachu należy przed użyciem suszarki całkowicie wywietrzyć pomieszczenie. Podczas suszenia w ograniczonej przestrzeni suszarka może powodować wzrost temperatury otoczenia. Dlatego też pamiętaj, aby otworzyć okno i wywietrzyć pomieszczenie. Nie należy suszyć mokrych ubrań po dłuższym ich pozostawieniu w pralce lub w suszarce. Po użyciu suszarki pozostaw drzwi otwarte, aby przewietrzyć wnętrze.
Suszarka nierównomiernie suszy	<ul style="list-style-type: none"> Niektóre części ubrań, takie jak szwy i kieszenie, schną dłużej niż pozostałe. Jest to normalne zjawisko. Oddziel lekkie rzeczy od ciężkich.
Suszarka wydziela zapach	<ul style="list-style-type: none"> Suszarka może wchłonąć zapachy z otoczenia, a następnie zacząć je wydzielać. Jest to normalne zjawisko.
Suszarka wyłącza się, zanim ładunek się wysuszy	<ul style="list-style-type: none"> Ładunek suszarki jest za mały. Dodaj więcej rzeczy i ponownie uruchom cykl. Ładunek suszarki jest za duży. Wyjmij kilka rzeczy i ponownie uruchom cykl.
Na odzież widać zanieczyszczenia	<ul style="list-style-type: none"> Przed włożeniem ładunku sprawdź, czy filtr wytłapujący włókna jest czysty. Susz rzeczy wytwarzające więcej zanieczyszczeń (np. mechate ręczniki) oddzielnie od ubrań, które przyciągają zanieczyszczenia, takie jak czarne spodnie lniane. Dziel większe ładunki na mniejsze.
Mimo włączenia funkcji  Bez zagniećen odzież jest nadal wymięta	<ul style="list-style-type: none"> Najwyższa jakość pracy jest możliwa przy małych ładunkach, składających się z 1–4 rzeczy. Załaduj mniej rzeczy. Wkładaj do suszenia rzeczy podobnego typu.
Mimo użycia funkcji ZIMNE POWIETRZE na ubraniach pozostają zapachy	<ul style="list-style-type: none"> Sprawdź, czy ubrania wydzielające silne zapachy zostały dokładnie uprane.

- Jeżeli problem się utrzymuje, skontaktuj się z punktem serwisowym.
- Firma Samsung nie odpowiada za żadne uszkodzenia produktu, obrażenia ciała ani inne problemy związane z bezpieczeństwem produktu wynikające z próby jego naprawy bez uwzględnienia instrukcji podanych w niniejszych zaleceniach dotyczących naprawy. Wszelkie uszkodzenia produktu wynikające z próby jego naprawy przez osobę niebędącą certyfikowanym serwisantem firmy Samsung nie będą objęte gwarancją.



Rozwiązywanie problemów

Kody informacyjne

Jeśli suszarka nie działa prawidłowo, na jej ekranie może być widoczny kod informacyjny. Zapoznaj się z poniższym wykazem kodów i sposobów postępowania.

Kod informacyjny	Znaczenie	Sposób postępowania
tC	Problem z czujnikiem temperatury powietrza	Wyczyść filtr wytapujący włókna i/lub wymiennik ciepła. Jeśli problem się powtarza, skontaktuj się z serwisem.
tC5	Problem z czujnikiem temperatury sprężarki	Odczekaj 2–3 minuty. Włącz zasilanie i ponownie uruchom urządzenie.
AC6	Sprawdź komunikację między obwodami drukowanymi (PBA) głównym i inwertera.	<ul style="list-style-type: none">• Zależnie od stanu suszarka może samoczynnie wznowić normalną pracę.• Wyłącz suszarkę i włącz ją ponownie. Następnie uruchom powtórnie cykl.• Jeśli kod informacyjny nadal jest wyświetlany, skontaktuj się z serwisem.
3C	Sprawdź, czy silnik pracuje.	<ul style="list-style-type: none">• Spróbuj ponownie uruchomić program.• Jeśli kod informacyjny nadal jest wyświetlany, skontaktuj się z serwisem.
FIL+tEr (ostrzeżenia dźwiękowe)	Wymiennik ciepła należy oczyścić	Oczyść wymiennik ciepła.
dC	Działanie suszarki przy otwartych drzwiczkach	<ul style="list-style-type: none">• Zamknij drzwiczki i ponownie uruchom program.• Jeśli problem się powtarza, skontaktuj się z serwisem.• Sprawdź, czy funkcja Blok. rodzi. jest włączona. Jeśli funkcja Blok. rodzi. jest włączona, ten komunikat może pojawiać się po otwarciu drzwiczek, nawet gdy suszarka nie jest uruchomiona.
CL	Funkcja Blok. rodz. jest włączona. Otwórz drzwiczki i sprawdź wnętrze bębna.	<ul style="list-style-type: none">• Jeśli funkcja Blok. rodzi. jest włączona, wyłącz funkcję Blok. rodz. lub zasilanie.
nC	Problem związany z filtrem wytapującym włókna	<ul style="list-style-type: none">• Sprawdź zespół filtra wytapującego włókna.• Jeśli problem się powtarza, skontaktuj się z serwisem.

Kod informacyjny	Znaczenie	Sposób postępowania
nC2	Problem z wewnętrzną osłoną wymiennika ciepła	<ul style="list-style-type: none"> • Sprawdź zespół wewnętrznej osłony wymiennika ciepła. • Jeśli problem się powtarza, skontaktuj się z serwisem.
5C	Nieprawidłowe odprowadzanie wody Usterka pompy odprowadzającej Zamarznięty wąż odprowadzający wodę Pełny zbiornik na wodę	<ul style="list-style-type: none"> • Sprawdź, czy wąż odprowadzający wodę nie jest zgięty lub uszkodzony. • Jeśli wąż odprowadzający wodę jest zamarznięty, owiń go ręcznikiem namocznym w ciepłej wodzie i pozostaw na około dziesięć minut w celu jego rozmrożenia. • Opróżnij zbiornik na wodę, włącz suszarkę i ponownie uruchom program. • Jeśli problem się powtarza, skontaktuj się z serwisem.
HC	Przegrzanie sprężarki	<ul style="list-style-type: none"> • Jeśli problem się powtarza, skontaktuj się z serwisem. <p>Należy sprawdzić stan czystości wymiennika ciepła i filtra kłaczeków.</p>

W przypadku wyświetlenia jakiegokolwiek kodu niewymienionego na powyższej liście lub ciągłego wyświetlania określonego kodu skontaktuj się z serwisem.

Dodatek

Tabela sposobów pielęgnacji tkanin

Poniższe symbole oznaczają zalecenia dotyczące postępowania z konkretnymi tkaninami. Etykiety na ubraniach obejmują symbole związane z praniem, wybielaniem, suszeniem i prasowaniem oraz, w razie potrzeby, czyszczeniem chemicznym. Symbole te są powszechnie używane przez producentów tkanin, zarówno krajowych, jak i importowanych. Postępuj zgodnie z instrukcjami na metce, aby zmaksymalizować trwałość tkaniny i zmniejszyć ryzyko problemów przy praniu.

Pranie

	Pranie w gorącej wodzie w 95 °C.
	Pranie kolorowe w 60 °C.
	Pranie kolorowe w 60 °C. (kolorowe tkaniny syntetyczne)
	Pranie kolorowe w 40 °C.
	Pranie tkanin delikatnych w 40 °C.
	Pranie tkanin bardzo delikatnych w 40 °C.
	Pranie normalne w 30 °C.
	Pranie tkanin delikatnych w 30 °C.
	Pranie tkanin bardzo delikatnych w 30 °C.
	Pranie ręczne
	Nie prać

UWAGA

Liczby umieszczone na rysunku miski odpowiadają maksymalnej temperaturze prania wyrażonej w stopniach Celsjusza, której nie wolno przekraczać.

Wybielanie

	Dozwolone wszystkie wybielacze.
	Dozwolone tylko wybielacze tlenowe.
	Nie wybielać.





Suszenie

	Suszenie w suszarce bębnowej / Suszenie normalne w temperaturze 80 °C.
	Suszenie w suszarce bębnowej / Suszenie delikatne w temperaturze 60 °C.
	Nie suszyć w suszarce bębnowej
	Suszenie w pozycji pionowej.
	Suszenie w pozycji pionowej bez wyżymania.
	Suszenie w pozycji poziomej.
	Suszenie w pozycji poziomej bez wyżymania.
	Suszenie w pozycji pionowej w cieniu.
	Suszenie w pozycji pionowej bez wyżymania w cieniu.
	Suszenie w pozycji poziomej w cieniu.
	Suszenie w pozycji poziomej bez wyżymania w cieniu.

UWAGA

- Kropki oznaczają poziomy suszenia suszarki.
- Kreski oznaczają rodzaj i miejsce suszenia.



Prasowanie







	Prasowanie w maksymalnej temperaturze 200 °C stopy żelazka.
	Prasowanie w maksymalnej temperaturze 150 °C stopy żelazka.
	Prasowanie w maksymalnej temperaturze 110 °C stopy żelazka. Zachować ostrożność, używając żelazek parowych (prasować bez pary).
	Nie prasować.

UWAGA

Kropki wskazują zakresy temperatur prasowania (dotyczy żelazek z regulacją, parowych, podróżnych i maszyn prasowniczych).

Czyszczenie profesjonalne

	Profesjonalne czyszczenie chemiczne przy użyciu perchloroetylenu lub rozpuszczalników węglowodorowych (benzyny ciężkie) z zastosowaniem procesu do tkanin normalnych.
	Profesjonalne czyszczenie chemiczne przy użyciu perchloroetylenu lub rozpuszczalników węglowodorowych (benzyny ciężkie) z zastosowaniem procesu do tkanin delikatnych.

	Profesjonalne czyszczenie chemiczne przy użyciu rozpuszczalników węglowodorowych (benzyny ciężkie) z zastosowaniem procesu do tkanin normalnych.
	Profesjonalne czyszczenie chemiczne przy użyciu rozpuszczalników węglowodorowych (benzyny ciężkie) z zastosowaniem procesu do tkanin delikatnych.
	Nie czyścić chemicznie.
	Profesjonalne czyszczenie na mokro.
	Profesjonalne czyszczenie na mokro do tkanin delikatnych.
	Profesjonalne czyszczenie na mokro do tkanin bardzo delikatnych.
	Nie czyścić na mokro.

UWAGA

- Litery w kole oznaczają rodzaj rozpuszczalnika (P, F), który można stosować do czyszczenia chemicznego lub czyszczenia na mokro (W).
- Linia pod symbolem oznacza zwykłą konieczność stosowania łagodniejszego procesu (np. programu do delikatnych tkanin syntetycznych). Dwie linie oznaczają konieczność stosowania szczególnie łagodnego procesu pielęgnacji.

Ochrona środowiska

- Urządzenie wyprodukowano z materiałów nadających się do ponownego przetworzenia. W przypadku zużycia urządzenia należy przestrzegać lokalnych przepisów dotyczących utylizacji odpadów. Należy odciąć przewód zasilający, aby nie można było już podłączyć urządzenia do źródła zasilania. Należy zdemontować drzwiczki, aby zwierzęta ani małe dzieci nie mogły zatrzasnąć się w środku.

Zawiera fluorowane gazy cieplarniane.

Hermetycznie szczelny układ.

Nie uwalnia gazów do atmosfery.

Typ czynnika chłodniczego: R-134a (GWP = 1430)

Ilość czynnika chłodniczego : 0,43kg, 0,615tCO2e

Dodatek

Gwarancja na części zamienne

Gwarantujemy, że następujące części zamienne będą dostępne dla serwisantów i użytkowników końcowych przez co najmniej 10 lat po wprowadzeniu na rynek ostatniego egzemplarza modelu danego urządzenia.

- Drzwiczki
- Uszczelki drzwiczek
- Uchwyty drzwiczek
- Zespoły blokady i zawiasy drzwiczek
- Filtry wyłapujący włókna
- Filtry powietrza
- Plastikowe elementy peryferyjne
- Zbiornik skroplin

UWAGA

Wymienione części można nabyć na stronie <http://www.samsung.com/support>.

Dane techniczne

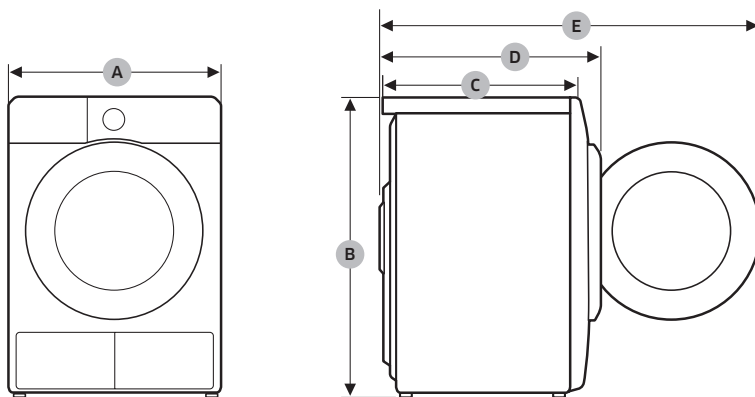

TYP		SUSZARKA ŁADOWANA OD FRONTU
NAZWA MODELU		DV9*DG52A0** DV8*DG52B0**
WYMIARY	A	600 mm
	B	850 mm
	C	600 mm
	D	650 mm
	E	1100 mm
WAGA		48,0 kg
WYMAGANIA DOTYCZĄCE ZASILANIA	220-240 V / 50 Hz	550-600 W
DOPUSZCZALNY ZAKRES TEMPERATUR		5-35 °C

UWAGA

Podane wymiary mogą się nieco różnić od rzeczywistych wymiarów w zależności od metody mierzenia.

Dodatek

Zużycie energii w trybie gotowości do połączenia z siecią

Zużycie energii	Tryb wyłączenia	0,50 W
	Tryb gotowości do połączenia z siecią	2,00 W
	Czas w trybie gotowości do połączenia z siecią (Wi-Fi)	10 min

Informacje orientacyjne (zgodnie z dyrektywą UE 2023/2533)

Model	Programy	Pojemność (kg)	Czas trwania programu (GG:MM)	Zużycie energii (kWh/program)	Końcowa zawartość wilgoci po programie suszenia (%)	Hałas (tylko przy pełnym załadunku)
DV9*DG52A0**	ECO BAWĘLNA	9,0	3:40	1,54	0%	64
		4,5	2:20	0,89	0%	-
	SYNTETYKI	4,0	1:30	0,60	2%	-
	DELIKATNE	2,0	1:10	0,48	-1%	-
DV8*DG52B0**	ECO BAWĘLNA	8,0	3:20	1,41	0%	64
		4,0	2:10	0,80	0%	-
	SYNTETYKI	4,0	1:30	0,60	2%	-
	DELIKATNE	2,0	1:10	0,48	-1%	-

Wartości podane dla programów innych niż program Eco są jedynie orientacyjne.

Informacje z bazy EPREL

Aby uzyskać dostęp do informacji o etykiecie energetycznej tego produktu w Europejskim Rejestrze Etykiet Energetycznych (EPREL), należy przejść na stronę https://eprel.ec.europa.eu/qr/*****, gdzie ***** to numer rejestracyjny EPREL produktu. Numer rejestracyjny można znaleźć na etykiecie znamionowej produktu.

Dane kontaktowe

PYTANIA LUB UWAGI?

KRAJ	ZADZWOŃ	ODWIEDŹ STRONĘ INTERNETOWĄ
UK	0333 000 0333	www.samsung.com/uk/support
IRELAND (EIRE)	0818 717100	www.samsung.com/ie/support
GERMANY	06196 77 555 77	www.samsung.com/de/support
FRANCE	01 48 63 00 00	www.samsung.com/fr/support
SPAIN	91 175 00 15	www.samsung.com/es/support
PORTUGAL	210 608 098 Chamada para a rede fixa nacional Dias úteis das 9h às 20h	www.samsung.com/pt/support
LUXEMBURG	261 03 710	www.samsung.com/be_fr/support
NETHERLANDS	088 90 90 100	www.samsung.com/nl/support
BELGIUM	02-201-24-18	www.samsung.com/be/support (Dutch) www.samsung.com/be_fr/support (French)
NORWAY	21629099	www.samsung.com/no/support
DENMARK	707 019 70	www.samsung.com/dk/support
FINLAND	030-6227 515	www.samsung.com/fi/support
SWEDEN	0771-400 300	www.samsung.com/se/support
AUSTRIA	0800 72 67 864 (0800-SAMSUNG)	www.samsung.com/at/support
SWITZERLAND	0800 726 786	www.samsung.com/ch/support (German) www.samsung.com/ch_fr/support (French)
HUNGARY	0680SAMSUNG (0680-726-7864)	www.samsung.com/hu/support
CZECH	800 - SAMSUNG (800-726786)	www.samsung.com/cz/support
SLOVAKIA	0800 - SAMSUNG (0800-726 786)	www.samsung.com/sk/support
CROATIA	072 726 786	www.samsung.com/hr/support
BOSNIA	055 233 999	www.samsung.com/ba/support
North Macedonia	023 207 777	www.samsung.com/mk/support
MONTENEGRO	020 405 888	www.samsung.com/support
SLOVENIA	080 697 267 (brezplačna številka)	www.samsung.com/si/support
SERBIA	011 321 6899	www.samsung.com/rs/support

Dodatek

KRAJ	ZADZWOŃ	ODWIEDŹ STRONĘ INTERNETOWĄ
Kosovo	038 40 30 90	www.samsung.com/support
ALBANIA	045 620 202	www.samsung.com/al/support
BULGARIA	0800 111 31 - Безплатен за всички оператори *3000 - Цена на един градски разговор или според тарифата на мобилният оператор 09:00 до 18:00 - Понеделник до Петък	www.samsung.com/bg/support
ROMANIA	0800872678 - Apel gratuit *8000 - Apel tarifat în rețea	www.samsung.com/ro/support
ITALIA	800-SAMSUNG (800.7267864)	www.samsung.com/it/support
CYPRUS	8009 4000 only from landline, toll free	www.samsung.com/gr/support
GREECE	80111-SAMSUNG (80111 726 7864) only from land line (+30) 210 6897691 from mobile and land line	
POLAND	801-172-678* lub +48 22 607-93-33* * (opłata według taryfy operatora)	http://www.samsung.com/pl/support/
LITHUANIA	8-800-77777	www.samsung.com/lt/support
LATVIA	8000-7267	www.samsung.com/lv/support
ESTONIA	800-7267	www.samsung.com/ee/support

Notatki

SAMSUNG