

BLAUPUNKT

CAMPER RADIO

BPA 3022 M



Enjoy it.

DE - Bedienungs- und Einbauanleitung
EN - Operating and Installation Instructions
FR - Instructions d'utilisation et d'installation
IT - Istruzioni per l'uso e l'installazione
ES - Instrucciones de uso e instalación
PT - Instruções de funcionamento e instalação
DA - Brugs- og installationsvejledning
NL - Gebruiks- en installatie-instructies
HU - Használati és telepítési útmutató
PL - Instrukcja obsługi i montażu

CS - Návod k použití a instalaci
SV - Bruks- och installationsanvisning
FI - Käyttö- ja asennusohje
NO - Bruks- og installasjonsveiledning
EL - Οδηγίες χρήσης και εγκατάσταση
TR - Kullanım ve kurulum talimatları
RO - Instrucțiuni de utilizare și instalare
BG - Ръководство за употреба и монтаж
SL - Navodila za uporabo in namestitve
SK - Návod na použitie a inštaláciu

1. Gratulacje | Spis treści

Gratulujemy zakupu nowego radia Blaupunkt i życzymy wiele radości z jego użytkowania. Przed pierwszym uruchomieniem prosimy o dokładne zapoznanie się z niniejszą instrukcją obsługi, aby zapoznać się z funkcjami radia.

W przypadku wystąpienia nieoczekiwanych problemów prosimy sprawdzić w instrukcji obsługi, czy można je rozwiązać samodzielnie. Prosimy również zapoznać się z rozdziałem DIAGNOSTYKA na końcu instrukcji obsługi.

Zastrzegamy sobie prawo do wprowadzania zmian technicznych w celu ulepszenia radia, co może spowodować odstępstwa od funkcji opisanych w niniejszej instrukcji obsługi.

PL

Spis treści	Rozdział
Gratulacje Spis treści	1
Elementy obsługi i ich funkcje	2
Wskazówki dotyczące bezpieczeństwa	3
Informacje ogólne Zakres dostawy	4
Włączanie/wyłączanie Obsługa	5
Montaż Demontaż Podłączenia	6
Gwarancja Serwis Dane techniczne	7
Wyszukiwanie błędów	8

2. Elementy obsługi i ich funkcje



① ZONE1, ZONE2

Krótkie naciśnięcie:

Aktywacja regulacji głośności odpowiedniej strefy głośników (odpowiedni symbol na wyświetlaczu sygnalizuje status)

Długie naciśnięcie:

Wyciszenie odpowiedniej strefy (symbol na wyświetlaczu sygnalizuje stan)

② Przycisk BT:

Przesyłanie strumieniowe do zewnętrznych głośników Bluetooth
Krótkie naciśnięcie: włączenie (**BOX ON**) lub wyłączenie (**BOX OFF**) przesyłania strumieniowego do zewnętrznego głośnika Bluetooth

Długie naciśnięcie: rozpoczęcie wyszukiwania dostępnych głośników Bluetooth do sparowania, pojawia się komunikat **SEARCH...**, a następnie

znalezione urządzenia. Za pomocą regulatora głośności ⑧ można wybrać żądane urządzenie i połączyć się z nim.

❗ Pomimo licznych testów z różnymi urządzeniami Bluetooth nie można zagwarantować kompatybilności ze wszystkimi urządzeniami Bluetooth dostępnymi na rynku.

③ Przyciski do przodu/do tyłu:

Krótkie naciśnięcie:

FM/DAB: automatyczne wyszukiwanie stacji/zmiana stacji

USB/BT: zmiana utworu

Długie naciśnięcie:

FM: ręczne wyszukiwanie stacji

USB: przewijanie

④ DISP:

Krótkie naciśnięcie: zmiana wyświetlacza w zależności od źródła nazwa stacji/częstotliwość/informacje o utworze itp.

Długie naciśnięcie:

Przełączanie jasności

⑤ Wyświetlacz LC:

Wyświetlanie częstotliwości, stacji, tytułu, czasu, opcji itp., z możliwością dostosowania za pomocą przycisku ④

DISP

⑥ Przyciski stacji/przyciski funkcyjne

Krótkie naciśnięcie:

FM/DAB: wywołanie zapisanych stacji

USB: wykonanie funkcji

**PAUZA/BEZPOŚREDNIE WYBIERANIE
UTWORÓW/RPT POWTÓRZENIE/RDM**

**ODTWARZANIE LOSOWE/DIR-/DIR+
ZMIANA KATALOGU.**

Długie naciśnięcie:

FM/DAB: zapisywanie stacji radiowych

⑦ SRC/MENU:

Krótkie naciśnięcie: wybór źródła

FM1/FM2/MW/DAB1/DAB2/BT

MUSIC/USB/AUX IN 1/AUX IN 2

FM1/FM2/DAB1/DAB2: Na każdym poziomie dostępnych jest 6 przycisków stacji ⑥.

BT MUSIC/USB: Dostępne tylko w przypadku podłączonych urządzeń. Sterowanie za pomocą przycisków do przodu/do tyłu ③.

Długie naciśnięcie: Otwarcie ustawień, a następnie wielokrotne krótkie naciśnięcie w celu wywołania żadanego ustawienia i dostosowanie go za pomocą regulatora głośności ⑧ zgodnie z potrzebami. Dostępne są następujące opcje:

BASS – regulacja tonów niskich

TREBLE – regulacja tonów wysokich

BALANCE – zmiana balansu L/R

EQ – ustawienie obrazu dźwięku

FLAT/POP/ROCK/CLASS

LOUD ON/OFF – włączenie podbicia

basów (**ON**)

00:00 – Ustawianie zegara

IR ON/OFF – aktywacja odbiornika podczerwieni do włączania radia za pomocą pilota (**ON**)

☛ *Uwaga: aktywacja czujnika IR powoduje wzrost prądu spoczynkowego urządzenia!*

CT SYNC/INDEP – aktywacja automatycznego ustawiania godziny (**SYNC**)

BEEP ON/OFF – włączenie sygnału dźwiękowego przycisku (**ON**)

P-VOL – ograniczenie głośności przy włączaniu

DX/LOC – czułość wyszukiwania FM

STEREO/MONO – Ustawianie sygnału FM

⑧ Regulacja głośności:

Krótkie naciśnięcie:

Włączenie radia/wyciszenie radia/potwierdzenie ustawień w menu

Długie naciśnięcie:

Wyłączenie radia

Obrót:

Zmiana głośności/dostosowanie ustawień

⑨ Gniazdo słuchawkowe (wtyczka stereo 3,5 mm).

☛ *Gniazdo słuchawkowe jest przypisane do **strefy 1**.*

⑩ **AUX:** złącze dla zewnętrznych źródeł muzyki (wtyczka stereo 3,5 mm)

⑪ **USB:** złącze do podłączenia pamięci masowej USB

⑫ **RESET:** resetowanie radia. Jeśli urządzenie nie działa prawidłowo, naciśnij przycisk długopisem lub podobnym przedmiotem i przytrzymaj go przez około 3 sekundy.

⑬ **HDMI:** Przekazywanie sygnału HDMI z/do gniazda HDMI z tyłu (bez ekstrakcji sygnału audio)

⑭ Osłony otworów montażowych

3. Wskazówki dotyczące bezpieczeństwa

Użyte symbole

W niniejszej instrukcji używane są następujące symbole:



NIEBEZPIECZEŃSTWO!
Ostrzega przed obrażeniami



UWAGA! Ostrzega przed uszkodzeniem napędu DVD/CD lub używanych nośników danych



NIEBEZPIECZEŃSTWO!
Ostrzega przed wysokim poziomem głośności



Znak CE potwierdza zgodność z dyrektywami UE



Wskazówka. Fakty i szczególne cechy, na które należy zwrócić uwagę podczas obsługi radia.

- Wykaz

Wskazówki dotyczące bezpieczeństwa

Radio zostało wyprodukowane zgodnie z aktualnym stanem techniki i ustalonymi wytycznymi bezpieczeństwa. Niemniej jednak nieprzestrzeganie wskazówek bezpieczeństwa zawartych w niniejszej instrukcji może spowodować zagrożenie.

Niniejsza instrukcja ma na celu zapoznanie użytkownika z funkcjami radia.

- Przed montażem lub użyciem radia należy dokładnie i w całości zapoznać się z niniejszą instrukcją.
- Instrukcję należy przechowywać w miejscu dostępnym dla wszystkich użytkowników.

- Przekazując radio osobom trzecim, należy zawsze dołączyć do niego niniejszą instrukcję obsługi.
- Należy przestrzegać instrukcji obsługi urządzeń używanych w połączeniu z tym radiem.
- W przypadku wystąpienia problemu należy zaprzestać użytkowania radia.
- Obudowa i/lub akcesoria mogą stanowić potencjalne zagrożenie dla zdrowia ze względu na ostre krawędzie lub końcówki.
- W razie wypadku części wystające z radia mogą spowodować obrażenia. Z tego powodu zaleca się stosowanie jak najmniejszych pamięci USB i/lub wtyczek kątowych.
- Radio i jego akcesoria należy przechowywać w miejscu niedostępnym dla dzieci, radio nie jest zabawką.
- Nie modyfikuj ani nie otwieraj radia. Wewnątrz nie ma żadnych części, które mogą być konserwowane przez użytkownika.
- Nie wkładaj żadnych przedmiotów do otworów w radiu.
- Nie wkręcać nieodpowiednich śrub do obudowy.
- W radioodtworzaczach z napędem CD/DVD znajduje się laser klasy 1, który może spowodować uszkodzenie wzroku.

Bezpieczeństwo w ruchu drogowym



Należy przestrzegać poniższych wskazówek dotyczących bezpieczeństwa ruchu

drogowego.

Korzystaj z radia w taki sposób, aby w każdej chwili móc bezpiecznie kierować pojazdem.

Korzystanie z funkcji radia podczas jazdy może odwracać uwagę od sytuacji na drodze i prowadzić do poważnych wypadków!



Należy zrezygnować z wszystkich funkcji, które podczas jazdy odwracają

uwagę od sytuacji na drodze i prowadzenia pojazdu. Aby skorzystać z takich funkcji, należy zatrzymać się w odpowiednim miejscu, zaciągnąć hamulec ręczny i obsługiwać radio przy stojącym pojeździe.



Aby chronić słuch i móc słyszeć sygnały dźwiękowe (np. sygnały policyjne), należy zawsze słuchać muzyki przy umiarkowanej głośności. Podczas przerw w wyciszeniu (np. podczas zmiany źródła dźwięku) zmiana głośności nie jest słyszalna. Nie należy zwiększać głośności podczas tych przerw w wyciszeniu.

Zastosowanie zgodne z przeznaczeniem

To radio jest przeznaczone do montażu i użytkowania w pojeździe z napięciem pokładowym 12 V i musi być zamontowane na stałe.

Należy przestrzegać ograniczeń mocy radia. Radio jest przeznaczone do użytku prywatnego, niekomercyjnego.

Naprawy i, w razie potrzeby, montaż należy powierzyć wykwalifikowanej osobie.

4. Informacje ogólne | Zakres dostawy g

Deklaracja zgodności

Niniejszym *Blaupunkt Competence Center Car Multimedia; Evo-Sales GmbH; Hastenbecker Weg 33; 31785*

Hameln/Niemcy oświadcza, że radio jest zgodne z podstawowymi wymaganiami i innymi odpowiednimi przepisami dyrektywy 2014/53/UE. Deklarację zgodności można znaleźć w Internecie pod adresem www.blaupunkt.com. Jeśli nie jest ona tam dostępna, można ją uzyskać od nas.

Informacje dotyczące praw do znaków towarowych

Wszystkie wymienione marki i ich logo, nazwy marek lub nazwy firm, do których odwołuje się niniejsza instrukcja obsługi, są używane wyłącznie w celach identyfikacyjnych i są własnością odpowiednich właścicieli.

Wskazówki dotyczące czyszczenia

Środki czyszczące, rozpuszczające i ściernie, a także sprays do kokpitu, odświeżacze powietrza i środki do pielęgnacji tworzyw sztucznych mogą zawierać substancje, które mogą uszkodzić powierzchnię radia. Do czyszczenia radia należy używać wyłącznie suchej lub lekko wilgotnej, miękkiej ściereczki niepozostawiającej włókien.

Wskazówki dotyczące utylizacji



Nie wyrzucaj radia do śmieci domowych! Aby utylizować radio i akcesoria, skorzystaj z dostępnych systemów zwrotu i zbiórki lub zwróć je do sprzedawcy/producenta.

Zakres dostawy

W zestawie znajdują się:

- Radio BPA 3022 M
- Kabel połączeniowy ISO-A/ISO-B z otwartymi końcówkami
- Pilot
- Śruby montażowe
- Instrukcja

Aby uzyskać więcej informacji na temat odpowiednich akcesoriów do swojego samochodu, skontaktuj się ze sprzedawcą lub producentem samochodu.

5. Włączanie/wyłączanie | Obsługa

Włączanie/wyłączanie

Aby włączyć urządzenie, należy krótko nacisnąć regulator głośności ⑧.

Aby wyłączyć urządzenie, należy przytrzymać pokrętko regulacji głośności ⑧ przez ponad sekundę.

☛ Należy pamiętać, że po włączeniu/wyłączeniu radio potrzebuje kilku sekund, zanim będzie można je ponownie wyłączyć/włączyć, ponieważ procesy wewnętrzne są nadal aktywne w tle.

☛ Radia nie można włączyć przy wyłączonym zapłonie pojazdu.

Włączanie/wyłączanie za pomocą zapłonu pojazdu (jeśli jest dostępny i odpowiednio podłączony)

Jeśli podczas pracy radia wyłączy się zapłon, radio wyłączy się automatycznie i włączy się ponownie przy następnym włączeniu zapłonu.

Jeśli radio zostało wyłączone podczas pracy za pomocą regulatora głośności ⑧, pozostaje wyłączone po włączeniu/wyłączeniu zapłonu, dopóki nie zostanie ponownie włączone za pomocą regulatora głośności ⑧.

☛ W przypadku braku sygnału przelączającego radio wyłącza się po 30 minutach. Jeśli nie ma plusa zapłonu, należy podłączyć przewód do napięcia 12 V.

Zmiana głośności

Głośność można regulować za pomocą regulatora głośności ⑧ w zakresie od 0 (brak dźwięku) do 31 (pełna głośność).

Po zmianie ustawienia głośności na

wyświetlaczu LC na krótko pojawia się informacja o ustawionej głośności.

Wyciszenie radia (Mute)

Krótkie naciśnięcie regulatora głośności ⑧ powoduje wyciszenie radia. Na wyświetlaczu LCD pojawia się komunikat **MUTE**.

Wybór źródła dźwięku

Za pomocą przycisku ⑦ **SRC/MENU** wybierz żądane źródło **FM1/FM2/MW/DAB1/DAB2/BT MUSIC/USB/AUX IN 1/AUX IN 2**.

Następnie użyj elementów sterujących radia zgodnie z opisem w rozdziale **ELEMENTY STERUJĄCE I ICH FUNKCJE**.

☛ Źródła **USB** i **BT MUSIC** są dostępne tylko po podłączeniu nośnika danych/urządzenia. Można używać nośników danych z systemami plików FAT16/FAT32/exFAT i formatami plików MP3/WMA. Nie można zagwarantować prawidłowego działania wszystkich plików multimedialnych, w tym wyżej wymienionych, ze względu na różnorodność oprogramowania, za pomocą którego można tworzyć takie pliki.

☛ Aby sparować telefon komórkowy w celu odtwarzania muzyki, należy wyszukać urządzenie BLAUPUNKT za pomocą telefonu. Jeśli pojawi się prośba o podanie kodu PIN, należy użyć 0000.

☛ Nie ma możliwości podłączenia odtwarzaczy MP3 lub telefonów komórkowych przez USB w celu odtwarzania muzyki.

☛ Złącze USB radia nie może być używane do ładowania urządzeń zewnętrznych, takich jak telefony komórkowe.

☛ Aby uniknąć uszkodzenia radia, należy używać wyłącznie nieuszkodzonych wtyczek i kabli.

6. Montaż | Demontaż | Podłączenia

Wskazówki dotyczące montażu



Radio można montować tylko wtedy, gdy ma się doświadczenie w montażu

radioodtwarzaczy i zna się instalację elektryczną pojazdu. Należy przestrzegać podanych informacji dotyczących przyłączy radia. Radio można podłączać wyłącznie za pomocą odpowiednich adapterów, należy upewnić się, że wszystkie przewody przewodzą prawidłowe sygnały lub napięcia. Wtyczek znajdujących się w pojeździe nie wolno podłączać bezpośrednio do radia bez dodatkowej kontroli.

- Instalacja radia nie może utrudniać ani blokować działania poduszek powietrznych i innych urządzeń bezpieczeństwa lub elementów sterujących. Należy przestrzegać wskazówek bezpieczeństwa producenta pojazdu (poduszka powietrzna, alarm, komputer pokładowy, immobilizer itp.).
- Przed montażem radia należy odłączyć akumulator pojazdu (biegun ujemny, masa), w przeciwnym razie mogą wystąpić usterki lub uszkodzenia radia lub elektroniki pojazdu.
- Radio jest przeznaczone do pojazdów z masą na karoserii.
- W celu zamontowania radia może być konieczne zdjęcie osłon pojazdu za pomocą specjalnych narzędzi. Zadanie to powinno wykonać specjalista.
- Podczas montażu radia nie wolno wywierać nacisku na elementy sterujące i/lub wyświetlacz/ramkę wyświetlacza.
- W zależności od pojazdu, w którym radio ma zostać zamontowane, mogą

być potrzebne opcjonalne i specyficzne adaptory połączeniowe i/lub akcesoria montażowe, takie jak ramy montażowe, osłony itp. – są one dostępne w specjalistycznych sklepach.

- Błędy montażowe mogą doprowadzić do zniszczenia radia lub elektroniki pojazdu.
- Należy uważać, aby podczas montażu/demontażu nie uszkodzić żadnych kabli ani wtyczek. Uszkodzonych wtyczek i/lub kabli nie wolno dalej używać.
- Obudowa radia nagrzewa się podczas pracy – należy upewnić się, że żadne kable nie przylegają do obudowy.
- Montaż w miejscach o wysokiej wilgotności lub zapyleniu/zabrudzeniu może prowadzić do nieprawidłowego działania lub uszkodzenia radia.
- Jeśli potrzebujesz pomocy przy montażu radia, skonsultuj się ze specjalistą ds. montażu car audio.

Blaupunkt nie ponosi odpowiedzialności ani nie udziela gwarancji za szkody spowodowane nieprawidłowym i/lub nieprofesjonalnym montażem, obsługą lub użytkowaniem oraz za ich skutki.

Złącza i definicje terminów dotyczących złączy

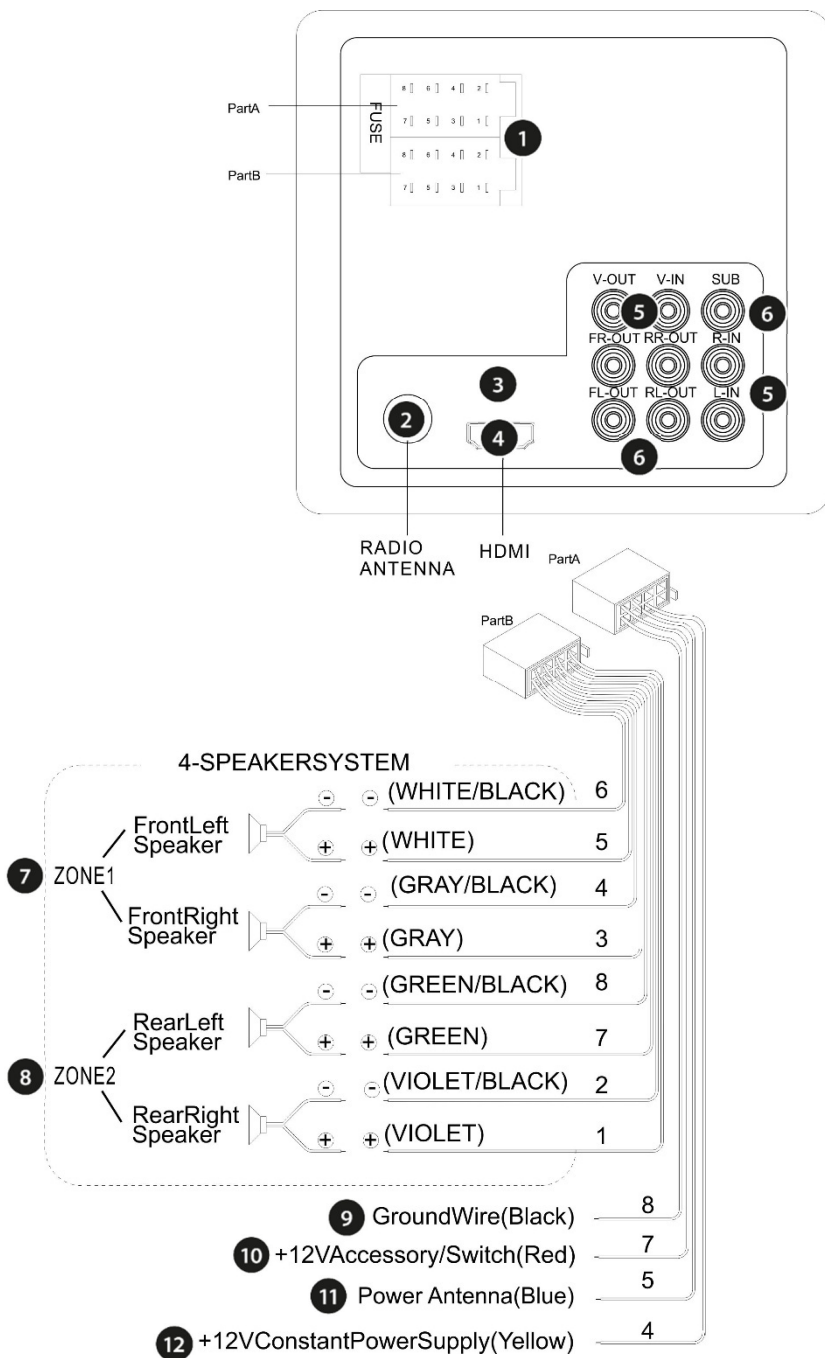

① Skrzynka przyłączeniowa ISO-A/ISO B:

zasilanie, złącza głośników i bezpiecznik radia (bezpiecznik płaski 10 A, czerwony)

② Gniazdo antenowe FM (DIN)**③** Gniazdo antenowe DAB (SMB) z zasilaniem fantomowym (12 V)**④ HDMI:** przepływ sygnału HDMI z/do gniazda HDMI z przodu

➤ *brak ekstrakcji sygnału audio, gniazdo można podłączyć np. bezpośrednio do monitora/telewizora, dzięki czemu sygnał dla monitora/telewizora można elastycznie wprowadzać z przodu.*

➤ *Należy używać wyłącznie kabli wysokiej jakości i nie przekraczać maksymalnej całkowitej długości 4 m, w przeciwnym razie może dojść do zakłóceń sygnału.*

⑤ AUX IN 2 Wejście/wyjście wideo i wejście audio.**⑥** Wyjścia przedwzmacniacza przy użyciu zewnętrznego wzmacniacza**⑦ ZONE 1:** Złącza głośników strefy 1 (np. przednia część salonu)**⑧ ZONE 2:** Złącza głośników w strefie 2 (np. tył salonu lub łazienka)**⑨ GND/masa (Kl. 31):** masa.**⑩ ACC/plus zapłonu (Kl.15):**

Przełączane plus z zamka zapłonu, jeśli jest dostępny (Kl.15).

➤ *Aby chronić akumulator, urządzenie wyłącza się po 30 minutach, jeśli wejście przełączające ⑩ nie jest zasilane napięciem 12 V.*

Można w ten sposób sterować również radiem (włączanie/wyłączanie).

Jeśli nie masz plusa zapłonu, podłącz złącze do stałego plusa.

⑪ Antena/wyjście przełączające (zdalne):

+12 V: wyjście przełączające (maks. 150 mA)

⑫ BATT/Bateria: Bateria (Kl.30),

stałe zasilanie napięciem z akumulatora pojazdu.

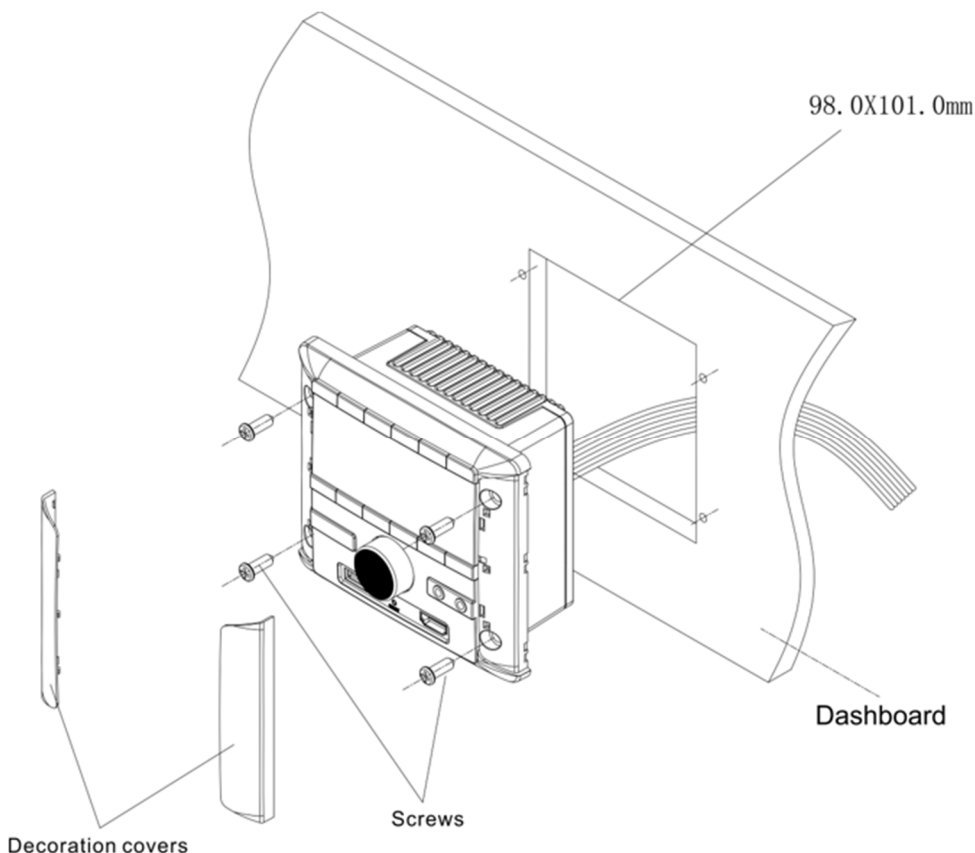

7. Gwarancja | Serwis | Dane techniczne

Gwarancja

Obowiązują przepisy prawne obowiązujące w danym kraju, a także, w zależności od kraju/sprzedawcy, ewentualnie rozszerzone gwarancje. W razie pytań prosimy o kontakt z autoryzowanym sprzedawcą Blaupunkt.

Serwis

Jeśli kiedykolwiek zajdzie potrzeba skorzystania z serwisu naprawczego, prosimy o bezpośredni kontakt ze sprzedawcą, od którego zakupiono radio. Ponadto na [stronie www.blaupunkt.com](http://www.blaupunkt.com) można znaleźć informacje o partnerach serwisowych w swoim kraju.

Dane techniczne

Wymiary otworu montażowego:

98 x 101 mm (szerokość x wysokość)

Wymiary:

129 x 112 x 65 mm (szerokość x

wysokość x głębokość)

Zasilanie: 10–14,4 V, masa ujemna, maks.

10 A

Regulacja dźwięku: basy (100 Hz): ± 10 dB; wysokie tony (10 kHz): ± 10 dB

Moc wyjściowa: maks. 4 x 40 W przy min. 4 omach

FM 87,5–108 MHz; IF 10,7 MHz; czułość 4 μ V (S/N: 30 dB) ; separacja stereo: > 25 dB

AM 522–1620 kHz; IF 450 kHz; 36 dB μ V (S/N: 20 dB)

8. Wykrywanie błędów

Poniżej przedstawiono kilka typowych usterek i ich możliwe rozwiązania.

Jeśli nadal występują problemy z radiem, należy skontaktować się ze sprzedawcą lub serwisem Blaupunkt. W przypadku problemów z instalacją radia należy poprosić o sprawdzenie lub wykonanie instalacji przez wykwalifikowaną osobę.

Większość potencjalnych problemów wynika z błędów podłączenia i obsługi.

Proszę przeczytać uważnie całą instrukcję obsługi.

Radio nie włącza się/radio nie reaguje na zapłon/radio wyłącza się automatycznie po pewnym czasie/radio nie włącza się bez zapłonu:

- Aby chronić akumulator, urządzenie wyłącza się po 30 minutach, jeśli wejście przełączające ⑩ nie jest zasilane napięciem 12 V.

Za jego pomocą można również sterować radiem (włączanie/wyłączanie).

Jeśli nie ma zasilania zapłonowego, należy podłączyć złącze do stałego zasilania.

- Sprawdź, czy radio jest prawidłowo podłączone. W żadnym wypadku nie wolno podłączać wtyczek bezpośrednio do radia bez uprzedniego sprawdzenia przypisania PIN dla PIN.
- Sprawdź bezpiecznik urządzenia

- Montaż/kontrolę montażu należy powierzyć wykwalifikowanej osobie.

Przy wyższych poziomach głośności wyświetlacz migocze/radio całkowicie się wyłącza:

- Proszę sprawdzić przekrój kabla zasilającego Kl.30 (BATT)/ Kl.31(GND).
- Montaż powinien być wykonany/sprawdzony przez wykwalifikowaną osobę.

Problemy z odtwarzaniem dźwięku, awaria pojedynczych lub wszystkich kanałów:

- Proszę sprawdzić okablowanie głośników i same głośniki, żadna linia nie może mieć kontaktu z masą, poszczególne kanały nie mogą mieć impedancji niższej niż podana

minimalna impedancja (patrz dane techniczne).

Radio nie odbiera sygnału lub odbiera go słabo:

- Sprawdź antenę.
- Sprawdź, czy potrzebujesz adaptera zasilania fantomowego, jeśli antena nie otrzymuje go od radia dla danego obszaru odbioru.
- Czy antena jest prawidłowo zamontowana? Wiele anten wymaga przeciwpołu (karoseria).
- Anteny samoprzylepne nie mogą być montowane na szybach parowanych lub podgrzewanych.
- Lampy LED lub inne elementy elektryczne mogą czasami powodować znaczne zakłócenia odbioru radiowego, należy wykluczyć występowanie takich zakłóceń.

Radio podczas pracy nagle wyświetla komunikat SEEK PI (SZUKAJ PI) lub zmienia stację:

- Sprawdź antenę i ustawienia radia. W razie potrzeby wyłącz funkcję alternatywnej częstotliwości. Słaby odbiór może spowodować zmianę stacji/częstotliwości przez radio.

Radio nie wyświetla poprawnie/nie wyświetla nazwy stacji podczas pracy w trybie radiowym:

- Sprawdź odbiór (sprawdź antenę).
- Uwaga: niektóre stacje zamiast nazwy stacji nadają czasami dodatkowe informacje zamiast nazwy stacji RDS, na co radio nie ma wpływu.

USB, CD, DVD, SD lub inne nośniki danych nie działają:

- Sprawdź działanie przy użyciu innego nośnika danych, sformatuj nośnik danych, odtwórz inne pliki.

Telefon komórkowy nie ładuje się lub ładuje się bardzo wolno przez USB:

- Radio nie obsługuje ładowania telefonów komórkowych.

Streaming i rozmowy telefoniczne są zbyt ciche lub niesłyszalne:

- W zależności od modelu telefony zapisują osobno poziomy głośności dla różnych podłączonych urządzeń i różnych aplikacji. W takim przypadku należy wywołać zbyt cichy dźwięk z aplikacji (uruchomić odtwarzanie muzyki z odpowiedniej aplikacji lub komunikat nawigacji) i podczas odtwarzania dostosować głośność w telefonie. (Obsługa tej funkcji może zależeć od podłączonego urządzenia).

Błąd/problem nie wymieniony tutaj.

Jedna z funkcji radia nie działa zgodnie z oczekiwaniami/radio nie zachowuje się zgodnie z oczekiwaniami:

- Naciśnij przycisk RESET.
- Montaż/kontrolę należy powierzyć wykwalifikowanej osobie.
- Skontaktuj się z serwisem. Uwaga: podczas kontaktowania się z serwisem konieczne jest dokładne i precyzyjne opisanie usterki oraz podanie modelu urządzenia.

DE, EN, FR, IT, ES, PT, DA, NL, HU, PL, CS, SV, FI, NO, EL, TR, RO, BG, SL, SK

Blaupunkt BPA 3022 M

Bedienungsanleitung online/Online user manual/Mode d'emploi en ligne/Manuale d'uso online:
<https://www.bpautomotive.de/bpa3022m>



Technische Änderungen, Irrtümer und Druckfehler vorbehalten.
Subject to technical changes, errors and misprints.
Sous réserve de modifications techniques, d'erreurs et de fautes d'impression.
Con riserva di modifiche tecniche, errori ed errori di stampa.



Blaupunkt Competence Center Car Multimedia
Evo-Sales GmbH
Hastenbecker Weg 33
31785 Hameln/Deutschland

© 17.02.2026 Evo-Sales GmbH

Alle Rechte vorbehalten. Dieses Material darf nur für den persönlichen Gebrauch reproduziert, kopiert oder verteilt werden.

All rights reserved. This material may be reproduced, copied or distributed for personal use

only.

Tous droits réservés. Ce matériel ne peut être reproduit, copié ou distribué qu'à des fins personnelles.
Tutti i diritti riservati. Questo materiale può essere riprodotto, copiato o distribuito solo per uso personale.

This product has been manufactured and sold under the responsibility of Evo-Sales GmbH.
Blaupunkt and the Blaupunkt logo are trademarks used under license by Evo Sales GmbH – further information at
www.blaupunkt-brand.com.

All other products, services, companies, trademarks, trade or product names and logos
referenced herein are the property of their respective owners.