

TYLKO DO UŻYTKU W POJAZDACH!  
DO STOSOWANIA W ŚRODKU POJAZDU WYŁĄCZNIE DO POJAZDÓW SAMOCHODOWYCH

**ALPINE**

## PWE-S8 KOMPAKTOWY ZASILANY 8" SUBWOOFER

### • INSTRUKCJA OBSŁUGI

Prosimy o zapoznanie się z niniejszą instrukcją w celu maksymalnego wykorzystania wyjątkowej wydajności i możliwości urządzenia, a następnie zachowanie jej do wykorzystania w przyszłości.

### • MODE D'EMPLOI

Zapoznaj się z tym sposobem pracy, aby w pełni wykorzystać doskonale parametry i funkcje urządzenia i zachować go na przyszłość.

### • MANUAL DE OPERACION

Zapoznaj się z tą instrukcją, aby w pełni korzystać z wyjątkowych możliwości i możliwości. Funkcje, które oferuje urządzenie, a następnie zachować instrukcję, aby użyć jej jako odniesienia w przyszłości.

ALPINE ELECTRONICS, INC.  
1-7, Yukigaya-Osukamachi, Chiba  
Tokyo 145-0367, Japonia  
Tel.: 0570-096936

ALPINE ELECTRONICS OF AMERICA, INC.  
19145 Gramercy Place  
Torrance, California 90501 U.S.A.  
Tel.: 1-800-ALPINE-1 (1-800-257-4631)

ALPINE ELECTRONICS OF AUSTRALIA PTY. LTD.  
161-165 Princes Highway, Hatlam  
Victoria 3803, Australia  
Tel.: 0343707-0303

ALPINE ELECTRONICS DE ESPAÑA, S.A.  
Portal de Gansara 36, Pabellón, 32  
01013 Vitoria (Alava),  
49000 133  
Hiszpania  
Tel.: 945-283588

ALPINE ELECTRONICS GmbH  
Wilhelm-Wagenfeld-Strasse 13  
80607 München, Niemcy  
Tel.: (089)-324-2640

ALPINE ELECTRONICS OF U.K., LTD.  
Alpine House Earlplace Business  
Park Fletcherstead Highway,  
Coveney CV4 9TW, Zjednoczone  
Królestwo Tel.: (0845) 313-1650

ALPINE ELECTRONICS FRANCE S.A.R.L.  
88, Rue de la Belle Etoile, Z.I. Paris Nord II  
B.P. 50016, 95945 Roissy Charles de Gaulle  
Cedex, Francja  
Tel.: (01) 4853-6969



ALPINE ITALIA S.p.A.  
Viale C. Colombo 6,  
20090 Trezzano Sul  
Naviglio (MI),  
Włochy Tel.: 02-  
484781

## ENGLISH

### Wprowadzenie:

Prosimy o dokładne przeczytanie niniejszej instrukcji obsługi, aby zapoznać się z każdym elementem sterującym i każdą funkcją. Firma ALPINE ma nadzieję, że nowy model PWE-S8 zapewni Państwu wiele lat przyjemności ze słuchania muzyki.

W przypadku problemów z instalacją PWE-S8 należy skontaktować się z autoryzowanym sprzedawcą produktów ALPINE. **UWAGA: Te elementy sterujące służą do dostrajania systemu. W celu dokonania regulacji należy skontaktować się z autoryzowanym sprzedawcą.**

 <b>OSTRZEŻENIE</b>	Ten symbol oznacza ważne wskazówki. Nieprzestrzeganie ich może spowodować poważne obrażenia ciała lub śmierć.
 <b>UWAGA</b>	Ten symbol oznacza ważne wskazówki. Nieprzestrzeganie ich może spowodować obrażenia ciała lub szkody materialne.

## OSTRZEŻENIE

- **NIE NALEŻY OBSŁUGIWAĆ ŻADNYCH FUNKCJI, KTÓRE ODCIĄGAJĄ UWAGĘ OD BEZPIECZNEGO PROWADZENIA POJAZDU TWÓJ POJAZD.** Wszelkie funkcje wymagające dłuższej uwagi użytkownika należy wykonywać dopiero po całkowitym zatrzymaniu się. Przed wykonaniem tych funkcji należy zawsze zatrzymać pojazd w bezpiecznym miejscu. Niezastosowanie się do tego zalecenia może spowodować wypadek.
- **UTRZYMYWAĆ GŁOŚNOŚĆ NA TAKIM POZIOMIE, ABY PODCZAS JAZDY NADAL BYŁO SLYCHAĆ ODGŁOSY Z ZEWNĄTRZ.** Nadmierny poziom głośności, który zagłusza dźwięki takie jak syreny pojazdów ratunkowych lub sygnały ostrzegawcze na drodze (przejazdy kolejowe itp.) może być niebezpieczny i spowodować wypadek. **SŁUCHANIE GŁOŚNYCH DŹWIEKÓW W SAMOCHODZIE MOŻE RÓWNIEŻ SPOWODOWAĆ USZKODZENIE SŁUCHU.**
- **NIE WOLNO DEMONTOWAĆ ANI ZMIENIAĆ.** Postępowanie takie może spowodować wypadek, pożar lub porażenie prądem.
- **NALEŻY UŻYWAĆ TEGO PRODUKTU DO ZASTOSOWAŃ MOBILNYCH 12V.** Użycie produktu do celów innych niż przewidziane może spowodować pożar, porażenie prądem lub inne obrażenia.
- **PRZY WYMIANIE BEZPIECZNIKÓW NALEŻY STOSOWAĆ PRAWIDŁOWE WARTOŚCI ZNAMIONOWE AMPERÓW.** Nieprzestrzeganie tego zalecenia może spowodować pożar lub porażenie prądem.
- **NIE NALEŻY BLOKOWAĆ OTWORÓW WENTYLACYJNYCH ANI PANELI CHŁODNICY.** Takie postępowanie może spowodować nagromadzenie się ciepła wewnątrz i doprowadzić do pożaru.
- **WYKONAĆ PRAWIDŁOWE POŁĄCZENIA.** Nie wykonanie prawidłowych połączeń może spowodować pożar lub uszkodzenie produktu.
- **STOSOWAĆ WYŁĄCZNIE W POJAZDACH Z UJEMNYM UZIEMIENIEM 12 V.** (W razie wątpliwości należy skontaktować się ze sprzedawcą.) Nieprzestrzeganie tego zalecenia może spowodować pożar itp.
- **PRZED PODŁĄCZENIEM PRZEWODÓW NALEŻY ODŁĄCZYĆ PRZEWÓD OD UJEMNEGO BIEGUNGA AKUMULATORA.** W przeciwnym razie może spowodować porażenie prądem lub obrażenia w wyniku zwarc elektrycznych.
- **NIE DOPUŚCIĆ DO ZAPŁĄTANIA SIĘ KABLI W OTACZAJĄCE JE PRZEDMIOTY.** Ułóżć przewody i kable zgodnie z instrukcją obsługi, aby nie przeszkadzały podczas jazdy. Kable lub przewody, które przeszkadzają lub wisieją w takich miejscach jak kierownica, dźwignia zmiany biegów, pedały hamulca itp. mogą być bardzo niebezpieczne.
- **NIE NALEŻY ŁĄCZYĆ PRZEWODÓW ELEKTRYCZNYCH.** Nigdy nie należy przecinać izolacji przewodu w celu doprowadzenia zasilania do innych urządzeń. W ten sposób można przekroczyć obciążalność prądową przewodu i spowodować pożar lub porażenie prądem.
- **PODZCZAS WIERCENIA OTWORÓW NIE NALEŻY USZKADZAĆ RUR ANI PRZEWODÓW.** Podczas wiercenia otworów w podwoziu w celu instalacji należy zachować środki ostrożności, aby nie dotknąć, nie uszkodzić ani nie zablokować rur, przewodów paliwowych, zbiorników lub przewodów elektrycznych. Niezastosowanie takich środków ostrożności może spowodować pożar.
- **NIE STOSOWAĆ ŚRUB ANI NAKRĘTEK W UKŁADZIE HAMULCOWYM LUB KIEROWNICZYM DO UZIEMIENIA POŁĄCZENIA.** Śruby lub nakrętki używane w układach hamulcowych lub kierowniczych (lub innych układach związanych z bezpieczeństwem), lub w zbiornikach NIGDY nie powinny być używane do instalacji lub połączeń z masą. Użycie takich części może uniemożliwić kontrolę nad pojazdem i spowodować pożar itp.
- **TRZYMAĆ MAŁE PRZEDMIOTY, TAKIE JAK ŚRUBY LUB WKRETY, POZA ZASIĘGIEM DZIECI.** Polkanie może spowodować poważne obrażenia. W przypadku połknięcia natychmiast skonsultować się z lekarzem.

## UWAGA

- **W PRZYPADKU WYSTĄPIENIA PROBLEMU NALEŻY NATYCHMIAST PRZERWAĆ UŻYTKOWANIE.** Nieprzestrzeganie tego zalecenia może spowodować obrażenia ciała lub uszkodzenie produktu. Należy zwrócić urządzenie do autoryzowanego przedstawiciela firmy Alpine lub najbliższego centrum serwisowego Alpine w celu dokonania naprawy.
- **NALEŻY ZLECIC WYKONANIE OKABLOWANIA I INSTALACJI EKSPERTOM.** Okablowanie i instalacja tego urządzenia wymaga specjalnych umiejętności technicznych i doświadczenia. Aby zapewnić bezpieczeństwo, zawsze należy skontaktować się ze sprzedawcą, u którego zakupiono ten produkt, aby zlecić wykonanie prac.
- **NALEŻY STOSOWAĆ OKREŚLONE CZĘŚCI ZAMIENNE I ZAMONTOWAĆ JE W SPOSÓB PEWNY.** Należy stosować wyłącznie określone części zamienne. Zastosowanie części innych niż zalecane może spowodować wewnętrzne uszkodzenie urządzenia lub jego nieprawidłowy montaż. Może to spowodować poluzowanie części, co może być przyczyną zagrożeń lub awarii urządzenia.
- **UŁOŻYĆ PRZEWODY W TAKI SPOSÓB, ABY NIE ZOSTAŁY ZACIŚNIĘTE LUB PRZYGNIECIONE PRZEZ OSTRE METALOWE KRAWĘDZIE.** Poprowadź kable i przewody należy trzymać z dala od ruchomych części (takich jak szyny siedzeń) oraz ostrych lub spiczastych krawędzi. Pozwoli to uniknąć zaciskania i uszkodzenia przewodów. Jeśli przewody przechodzą przez otwór w metalu, należy użyć gumowej przełotki, aby zapobiec przecięciu izolacji przewodu przez metalową krawędź otworu.
- **NIE INSTALOWAĆ W MIEJSCACH O DUŻEJ WILGOTNOŚCI LUB ZAPYLENIU.** Należy unikać instalowania urządzenia w miejscach o dużej wilgotności lub zapyleniu. Wilgoć lub pył przenikające do wnętrza urządzenia mogą spowodować uszkodzenie produktu.

## OPIEKA SŁUŻBOWA

### ◆WAŻNA INFORMACJA

Ten wzmacniacz został poddany testom typu i stwierdzono, że spełnia ograniczenia dla urządzeń komputerowych klasy B zgodnie ze specyfikacjami zawartymi w podczęści J części 15 przepisów FCC. To urządzenie generuje i wykorzystuje energię o częstotliwości radiowej, dlatego musi być zainstalowane i używane prawidłowo, zgodnie z instrukcjami producenta.

### ◆Dla klientów europejskich

W przypadku pytań dotyczących gwarancji, prosimy o natychmiast skonsultować się ze sklepem, w którym dokonano zakupu.

### ◆Dla klientów z innych krajów

**WAŻNA INFORMACJA**  
Klienci, którzy nabywają produkt, z którym zapakowane jest niniejsze powiadomienie, i którzy dokonują tego zakupu w krajach innych niż Stany Zjednoczone, Ameryki i Kanada, powinni skontaktować się ze sprzedawcą w celu uzyskania informacji dotyczących zakresu gwarancji.

## SPECYFIKACJE

Dźwięk	
Moc wyjściowa (RMS)	120 watów
Charakterystyka czystości dźwięku	25 – 152Hz
Woofer	
Rozmiar membrany (nominalny)	8 cali
Materiał membrany	Polipropylen/Aluminiem
Surround	Guma
Wzmacniacz	
Moc wyjściowa (RMS)	120 watów
Zwrotnica niskoprzepustowa	50 – 150 Hz
Czułość wejściowa	0,1-4,0V (wejście RCA)
	1,5-30,0V (wejście poziomu głośników)
Akcesoria	
Zdalne pokrętko poziomu basu	Długość kabla: 4M Zakres regulacji: 0 do -20dB
Wiązka wejściowa	Długość: 75 mm
Wsporniki montażowe	Tak
Instrukcja obsługi	Tak
Ogólne	
Wymiary W x H x D	340 mm (13-7/16") x 70 mm (2-13/16") x 230 mm (9-1/16")
Waga	4,6 kg (10 lbs)

### UWAGA:

- *W celu ulepszenia produktu, specyfikacje i wygląd mogą ulec zmianie bez powiadomienia.*

## AKCESORIA

- Uchwyt montażowy ..... 4
- Śruby wspornika ..... 8
- Bezpiecznik (15A) ..... 1
- Zestój przewodów wejściowych/zasilających ..... 1
- Zdalne pokrętko poziomu basu ..... 1
- Velcro ..... 1

## INSTALACJA (Rys. 1) & (Rys. 2)

### UWAGA

- ◆**Uwaga na zaciski przyłączeniowe/części**
- Przedmioty przewodzące prąd elektryczny należy trzymać z dala od zacisków/części urządzenia (zaciski zasilania, bezpieczniki, wejście głośnikowe zaciski, złącza RCA itp.). Postępowanie w ten sposób zapobiega ewentualnemu zwarciu i uszkodzeniu urządzenia.

### MONTAŻ

1. Przymocuj dołączone uchwyty montażowe do PWE-S8 za pomocą dostarczonych śrub. (Patrz do Rys. 1)
2. Po zamontowaniu wsporników do PWE-S8. Umieść subwoofer w wybranym miejscu w pojeździe. Przed zamocowaniem za pomocą śrub, sprawdź czy wszystkie śruby mogą być przymocowane do solidnej strukturalnie powierzchni, omijając okablowanie pojazdu, komponenty itp.

*Uwaga: Do zamocowania uchwytów montażowych w pojeździe może być konieczne użycie dłuższych śrub (brak w zestawie), aby uwzględnić grubość dywanu itp.*

### UWAGA:

- *Abi bezpiecznie podłączyć przewód masy, użyj już zainstalowanej śruby na metalowej części pojazdu (oznaczone ★). Upewnij się, że jest to dobre uziemienie, sprawdzając ciągłość z zaciskiem akumulatora (-). W miarę możliwości podłącz wszystkie urządzenia do ten sam punkt uziemienia. Te procedury pomogą wyeliminować szumy.*

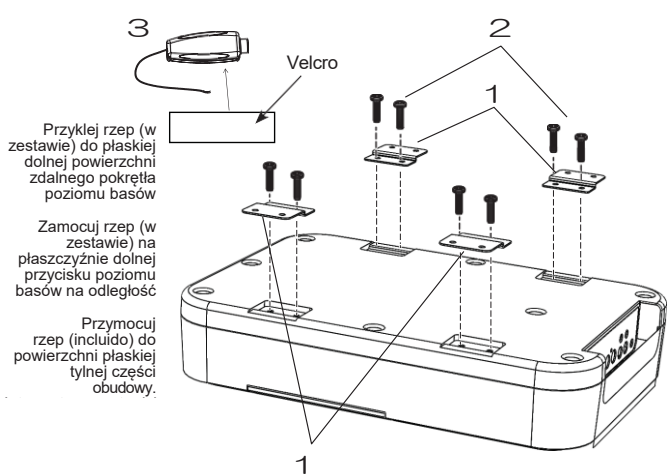

Przyklej rzep (w zestawie) do płaskiej dolnej powierzchni zdalnego pokrętkła poziomu basów

Zamocuj rzep (w zestawie) na płasko dolnej przycisku poziomu basów na odległość

Przymocuj rzep (w zestawie) do powierzchni płaskiej tylnej części obudowy

- 1 Uchwyt montażowy / Support de fixation / Escuadra de montaje
- 2 Śruby mocujące / Vis de fixation / Tornillo autorroscante
- 3 Sposób mocowania zdalnego pokrętkła poziomu basu/  
Sposób instalacji przycisku poziomu głośności basów na odległość/  
Sposób instalacji zdalnego wyłącznika poziomu głośności

Rys. 1

