

beko

Zmywarka

Instrukcja obsługi



MEDIN4S57A

16 5066 1400/ PL/ AA/ 3.03.2026 17:04
7657592677



Najpierw przeczytaj niniejszą instrukcję!

Drogi kliencie,



Beko dziękujemy za wybór naszego produktu. Chcielibyśmy, abyś mógł wykorzystać optymalną wydajność tego wysokiej jakości produktu, który został wykonany przy użyciu najnowszej technologii. Aby to zrobić, przeczytaj uważnie niniejszą instrukcję i wszelkie inne dokumenty dostarczone z produktem, przed jego użyciem.

Przeznaczaj wszystkie informacje i ostrzeżenia zawarte w instrukcji obsługi. W ten sposób zabezpieczysz siebie i swój produkt przed zagrożeniami, które mogą wystąpić.

Zachowaj instrukcję obsługi. W przypadku sprzedaży produktu należy dołączyć do niego instrukcję obsługi. Warunki gwarancji, użytkowanie i metody rozwiązywania problemów dotyczące produktu znajdują się w niniejszej instrukcji.

Symbole i ich objaśnienia

W niniejszej instrukcji obsługi są używane następujące symbole:

	Zagrożenie, które może spowodować śmierć lub obrażenia.
	Ważne informacje lub przydatne wskazówki dotyczące obsługi.
	Przeczytaj instrukcję obsługi.
UWAGA	Zagrożenie, które może spowodować uszkodzenie produktu lub jego otoczenia.

1 Instrukcje bezpieczeństwa	5	6.7 Części, które nie nadają się do mycia w zmywarce	23
1.1 Przeznaczenie	5	6.8 Wkładanie naczyń do urządzenia	23
1.2 Bezpieczeństwo dzieci, osób wymagających szczególnego traktowania i zwierząt domowych	5	6.9 Dolne śmigło	25
1.3 Bezpieczeństwo elektryczne	6	6.10 Górne śmigło	25
1.4 Bezpieczeństwo transportu	7	6.11 Kosz na sztućce	25
1.5 Bezpieczeństwo instalacji	7	6.12 Kosz na sztućce	25
1.6 Operacja Bezpieczeństwo	8	6.13 Składane druty dolnego kosza	26
1.7 Bezpieczeństwo konserwacji i czyszczenia	9	6.14 Dolny kosz uniwersalny / półka serwisowa z regulacją wysokości	26
2 Instrukcje środowiskowe	10	6.15 Regulowana wysokość górnej półki kosza	27
2.1 Zgodność z dyrektywą WEEE i utylizacja produktu	10	6.16 Regulacja wysokości górnego kosza	28
2.2 Informacje o opakowaniu	10	6.17 Składane druty górnego kosza	28
2.3 Zgodność z dyrektywą WEEE i utylizacja odpadu	10	6.18 Element podporowy do mycia tac	29
2.4 Uwaga dla instytutów badawczych	10	6.19 Kosz na sztućce sufitowy [Soft Spike]	29
2.5 Standardowe informacje o zgodności i testach / deklaracji zgodności WE	11	7 Obsługa produktu [I1L]	30
2.6 Ta część dotyczy produktów z funkcją Wifi	11	7.1 Tabela informacji o programach i średnich wartości zużycia	32
2.7 Etykieta energetyczna	11	7.2 Dodatkowe funkcje	35
3 Specyfikacja techniczna	12	7.3 Funkcje	36
4 Widok ogólny	13	7.4 Funkcje w menu ustawień	36
5 Instalacja	14	7.5 Funkcja automatycznego dozowania detergentu	37
5.1 Prawidłowe miejsce instalacji	14	7.6 Zmiana poziomu przycisku	37
5.2 Podłączenie dopływu wody	14	7.7 Programowanie czasu prania	37
5.3 Podłączenie odpływu wody	15	7.8 Funkcja HomeWhiz	38
5.4 Regulacja nóżek	16	7.9 Użycie danych Homewhiz	40
5.5 Połączenie elektryczne	16	7.10 Funkcja usługi wsparcia Homewhiz	41
5.6 Zestaw węży doprowadzających wodę	16	7.11 Zmiana programu do pobrania	41
6 Wstępny	16	7.12 Rozpoczęcie programu	42
6.1 Co zrobić, aby oszczędzać energię	17	7.13 Anulowanie programu	42
6.2 System zmiękczenia wody	17	7.14 Wskaźnik ostrzeżenia o niskim poziomie soli	42
6.3 Regulacja systemu zmiękczenia wody	17	7.15 Wskaźnik ostrzegawczy o niskim poziomie nablyszczacza	42
6.4 Napełnianie soli	19	7.16 Zakończenie programu	43
6.5 Detergent	20	8 Konserwacja i czyszczenie	43
6.6 Polerka	22	8.1 Konserwacja i czyszczenie	43
		8.2 Czyszczenie filtrów	43
		8.3 Czyszczenie filtra węża	44
		8.4 Czyszczenie śmigieł	44
		9 Rozwiązywanie problemów	46

9.1	Kody błędów, przyczyny i rozwiązania	46
9.2	Rozwiązywanie problemów	46
10	ZASTRZEŻENIE / OSTRZEŻENIE.....	51

1 Instrukcje bezpieczeństwa

Ta sekcja zawiera instrukcje bezpieczeństwa, które pomogą chronić przed ryzykiem obrażeń ciała lub uszkodzenia mienia.

Nasza firma nie ponosi odpowiedzialności za jakiegokolwiek szkody, które mogą powstać w przypadku nieprzestrzegania niniejszej instrukcji.

- Procedury instalacji i naprawy muszą być zawsze wykonywane przez autoryzowanych agentów serwisowych.
- Używaj tylko oryginalnych części zamiennych i akcesoriów.
- Nie naprawiaj ani nie wymieniaj żadnego elementu produktu, chyba że jest to wyraźnie określone w instrukcji obsługi.
- Nie wolno dokonywać modyfikacji technicznych produktu.

1.1 Przeznaczenie

Ten produkt jest przeznaczony do użytku w domach i następujących typach pomieszczeń zamkniętych: Na przykład;

- Kuchnie pracownicze w sklepach, biurach i innych miejscach pracy;
- Gospodarstwa rolne;
- Tereny do użytku gości hoteli, moteli i innych obiektów noclegowych;

- Miejsca serwujące noclegi ze śniadaniem, środowiska przypominające hostele.

- Produkt powinien być używany wyłącznie do domowego zmywania naczyń.

- Produkt nie nadaje się do użytku komercyjnego ani publicznego.
- Żywotność zakupionego produktu wynosi 10 lat. Jest to okres, przez który części zamienne wymagane do działania tego produktu zgodnie z definicją.
- Ten produkt jest przeznaczony do użytku w domu i pod blatem.

1.2 Bezpieczeństwo dzieci, osób wymagających szczególnego traktowania i zwierząt domowych



- Dzieci w wieku 8 lat i starsze oraz osoby o ograniczonych zdolnościach fizycznych, sensorycznych i umysłowych, a także osoby niewykwalifikowane lub niedoświadczone mogą korzystać z tego urządzenia, pod warunkiem, że są nadzorowane i poinstruowane w zakresie bezpiecznego użytkowania urządzenia, a także związanych z tym zagrożeń.

- Dzieci poniżej 3 roku życia należy trzymać z dala od produktu, chyba że są pod stałym nadzorem.
- Dzieci nie powinny bawić się urządzeniem.
- Produkty elektryczne są niebezpieczne dla dzieci i zwierząt domowych. Dzieci i zwierzęta nie mogą bawić się, wspinać się ani wchodzić do produktu.
- Pamiętaj, aby przed wyjściem z pomieszczenia, w którym znajduje się produkt, zamknąć drzwiczki produktu. Dzieci i zwierzęta domowe mogą zostać zamknięte w produkcie i udusić się.
- Czyszczenie i konserwacja przez użytkownika nie mogą być wykonywane przez dzieci bez nadzoru.
- Materiały opakowaniowe należy trzymać z dala od dzieci. Ryzyko obrażeń i uduszenia.
- Wszystkie detergenty i dodatki użyte w produkcie należy przechowywać w miejscu niedostępnym dla dzieci.
- Ze względu na bezpieczeństwo dzieci przed wyrzuceniem produktu należy odłączyć wtyczkę zasilania i złamać mechanizm blokujący.



1.3 Bezpieczeństwo elektryczne

- Produkt nie może być podłączony do prądu podczas instalacji, konserwacji, czyszczenia, naprawy i transportu.
- Jeśli przewód zasilający jest uszkodzony, musi zostać wymieniony przez autoryzowane centrum serwisowe, aby zapobiec możliwym zagrożeniom.
- Nie ściskaj przewodu zasilającego pod lub za produktem. Nie kładź ciężkich przedmiotów na przewodzie zasilającym. Przewód zasilający nie może być nadmiernie zgięty ani zgnieciony i nie może stykać się z żadnym źródłem ciepła.
- Do obsługi produktu nie używaj przedłużacza, wielu gniazdek elektrycznych ani adapterów.
- Przenośne gniazdko elektryczne lub zasilacze przenośne mogą się przegrzać i spowodować pożar. Dlatego nie należy umieszczać wielu gniazdek elektrycznych za produktem i w jego pobliżu.
- Wtyczka musi być w zasięgu ręki. Jeśli nie jest to możliwe, instalacja elektryczna, do której podłączony jest produkt, musi być wyposażona w urządzenie

dzenie (bezpiecznik, wyłącznik, wyłącznik automatyczny itp.), które jest zgodne z przepisami elektrycznymi i odłącza wszystkie bieguny od sieci.

- Nie dotykaj wtyczki mokrymi rękami.
- Wyjmując wtyczkę z gniazdka, ciągnij ją za wtyczkę, a nie za.

1.4 **Bezpieczeństwo transportu**

- Przed transportem produktu odłącz wtyczkę i odłącz przyłącza odpływowe i doprowadzające wodę. Całkowicie spuść wodę pozostałą wewnątrz produktu.

- Nie przenoś produktu samodzielnie, ponieważ jest ciężki.

UWAGA Nie trzymaj drzwi ani panelu w celu przesuwania produktu.

UWAGA Jeśli musisz przesunąć produkt, przesunij go w pozycji pionowej i przytrzymaj za plecy. Przechylenie produktu do przodu może spowodować zamoczenie i uszkodzenie części elektronicznych znajdujących się w środku.

UWAGA Podczas umieszczania produktu na miejscu po instalacji lub czyszczeniu należy uważać, aby nie złożyć, nie ścisnąć ani nie złamać węży.

1.5 **Bezpieczeństwo instalacji**

- Aby przygotować produkt do użycia, sprawdź informacje zawarte w instrukcji i instrukcjach montażu, aby upewnić się, że instalacja elektryczna, instalacja czystej wody i odprowadzanie wody są odpowiednie. W przeciwnym razie zadzwoń po wykwalifikowanego elektryka i hydraulika, aby załatwili niezbędne procedury. Procesy te odbywają się kosztem klienta.
- Przed instalacją produktu sprawdź go pod kątem ewentualnych uszkodzeń. Nie instaluj produktu, jeśli jest uszkodzony.
- Nie instaluj produktu w miejscach, w których temperatura spada poniżej 0 °C.
- Nie umieszczaj produktu na dywanie ani podobnej powierzchni. Powoduje ryzyko pożaru, ponieważ nie może wydostać powietrza z dna.
- Umieść produkt na czystej, płaskiej i twardej podłodze i zrównoważ go za pomocą regulowanych stopek. Jeśli stopki nie są prawidłowo wyregulowane, drzwi mogą się nie zamknąć całkowicie i może wydostać się gorąca para. Może to po-

wodować poważne oparzenia i obrażenia, a także uszkodzić meble.

- Nie instaluj produktu w pobliżu źródeł ciepła (grzejników, kuchenek itp.) i nie umieszczaj go pod kuchenką kucharki.
- Jeśli produkt jest przeznaczony do użytku w szafie/szafce/module, należy trzymać drzwi szafki otwarte podczas pracy, jeśli nie ma szczelin, aby zapewnić odpowiednią cyrkulację powietrza.
- Podłącz produkt do gniazda uziemionego chronionego bezpiecznikiem o wartości prądowej zgodnie z oznakami prądu podanymi na tabliczce certyfikacyjnej. Niech montaż uziemienia wykona wykwalifikowany elektryk. Nie używaj produktu bez uziemienia zgodnie z lokalnymi i krajowymi przepisami.
- Podłącz produkt do gniazdka zgodnego z wartościami napięcia i częstotliwości podanymi na tablicy certyfikacyjnej.
- Nie podłączaj produktu do luźnych gniazdek, które są wyjęte z gniazdka, uszkodzone, brudne, tłuste, narażone na kontakt z wodą (np. wodą, która może wyciekać ze stołu warsztatowego).

UWAGA: Należy używać nowych zestawów węży dołączonych do produktu. Nie używaj ponownie starych zespołów węży. Nie łącz węży.

UWAGA: Podłącz wąż wlotowy bezpośrednio do kranu. Ciśnienie dostarczane z kranu musi wynosić co najmniej 0,05 MPa (0,5 bara) i nie przekraczać 1 MPa (10 barów). Jeśli ciśnienie wody przekracza 1 MPa (10 barów), należy zainstalować zawór redukcyjny. Maksymalna dopuszczalna temperatura wody wynosi 25°C.

- Ustaw kabel zasilający i węże tak, aby nie było ryzyka wywołania.



1.6 Operacja Bezpieczeństwo

Należy używać wyłącznie detergentów, środków do płukania i dodatków przeznaczonych do zmywarek.

Nigdy nie używaj rozpuszczalników chemicznych w produkcji. Te substancje stanowią ryzyko wybuchu.

Nie pij wody do prania zawartej w twoim produkcie.

Detergenty do zmywarek zawierają silne zasady, które mogą być bardzo niebezpieczne po połknięciu. Unikaj kontaktu ze skórą.

rą i oczami oraz nie pozwalaj dzieciom zbliżyć się do produktu, gdy powieka jest otwarta. Sprawdź, czy zbiornik detergentu jest pusty po zakończeniu cyklu prania.

Gdy całkowicie wyjmiesz górny i dolny kosz, drzwiczki produktu przejmują cały ładunek koszyków. Nie siadaj ani nie stawiaj innych obciążeń na drzwiach, bo produkt może się przewrócić.



Maksymalna pojemność prania produktu: Wskazana na etykiecie energetycznej oraz karcie szybkiego użytkownika pod tabelą cykli.

Aby uniknąć możliwych obrażeń, długie i spiczaste naczynia, takie jak widelce do serwowania, noże do chleba itp., zawsze umieszczaj w koszu na sztućce spiczastym końcem w dół lub poziomo na koszach do zmywania naczyń.

Jeśli musisz otworzyć drzwi podczas pracy produktu, otwórz je ostrożnie. Uważaj na gorącą parę i rozpryski gorącej wody.

Drzwi nie wolno zostawiać otwartych, ponieważ wiąże się to z ryzykiem potknięcia.

Nie używaj wadliwego lub uszkodzonego produktu. Odłącz urządzenie (lub wyłącz bezpiecznik), zakręć kran i zadzwoń po autoryzowany serwis.

Nie umieszczaj źródeł płomienia (palącej się świecy, papierosa itp.) na lub w pobliżu produktu.

Nie umieszczaj łatwopalnych lub materiałów wybuchowych w pobliżu produktu.

Nie wsiadaj na produkt.

Odłącz produkt i odkręć kran, gdy nie będziesz go używać przez dłuższy czas.

Produkt ten został zaprojektowany do pracy na wysokości do 2000 m n.p.m.

1.7 Bezpieczeństwo konserwacji i czyszczenia



Nie myj produktu poprzez spryskiwanie lub polewanie go wodą.



Nie używaj ostrych ani ściernych narzędzi do czyszczenia produktu. Nie używaj materiałów takich jak domowe środki czyszczące, detergenty, gaz, benzyna, alkohol, wosk itp.



Podczas czyszczenia produktu należy nosić rękawice.



Uważaj na możliwe obrażenia podczas czyszczenia ostrych powierzchni z tyłu produktu!

UWAGA! Pamiętaj, aby po wyczyszczeniu ponownie zainstalować filtr w urządzeniu. W przeciwnym razie pompy mogą się zatkać, a produkt może ulec uszkodzeniu.

Oświetlenie wnętrza



Skontaktuj się z serwisem, gdy potrzebujesz wymienić diodę LED/żarówkę używaną do oświetlenia zgodnie z modelem Twojej maszyny.

2 Instrukcje środowiskowe

2.1 Zgodność z dyrektywą WEEE i utylizacja produktu

Ten produkt nie zawiera szkodliwych i zabronionych substancji określonych w „Rozporządzeniu w sprawie kontroli zużytego sprzętu elektrycznego i elektronicznego” opublikowanym przez Ministerstwo Środowiska i Urbanizacji Republiki Turcji. Produkt ten jest zgodny z dyrektywą WEEE.



Ten produkt jest wykonany z wysokiej jakości części i materiałów, które nadają się do recyklingu i ponownego użycia. Dlatego po zakończeniu okresu użytkowania nie należy wyrzucać produktu razem z odpadami domowymi lub innymi odpadami. Oddaj go do punktu zbiórki zajmującego się recyklingiem sprzętu elektrycznego i elektronicznego. O te punkty zbiórki zapytaj lokalne władze w Twojej okolicy. Pomóż chronić środowisko i zasoby naturalne, poddając recyklingowi zużyte produkty. Ze względu na bezpieczeństwo dzieci, przed utylizacją produktu należy przeciąć kabel zasilający i złamać mechanizm blokujący, aby nie działał.

2.2 Informacje o opakowaniu

Opakowanie produktu wykonane jest z materiałów nadających się do recyklingu, zgodnie z naszym ustawodawstwem krajowym. Nie wyrzucaj odpadów opakowaniowych razem z odpadami domowymi lub innymi, oddaj je do punktów zbiórki opakowań wskazanych przez lokalne władze.

2.3 Zgodność z dyrektywą WEEE i utylizacja odpadu



Ten produkt jest zgodny z dyrektywą UE WEEE (2012/19/UE). Ten produkt posiada symbol klasyfikacji zużytego sprzętu elektrycznego i elektronicznego (WEEE).

Symbol oznacza, że po zakończeniu okresu użytkowania produktu nie należy wyrzucać go wraz z innymi odpadami domowymi. Zużyte urządzenie należy zwrócić do oficjalnego punktu zbiórki w celu recyklingu urządzeń elektrycznych i elektronicznych. Aby znaleźć punkty zbiórki, należy skontaktować się z lokalnymi władzami lub sprzedawcą, u którego produkt został zakupiony. Każde gospodarstwo domowe odgrywa ważną rolę w odzyskiwaniu i recyklingu starożytności. Właściwa utylizacja zużytego urządzenia pomaga zapobiec potencjalnym negatywnym konsekwencjom dla środowiska i zdrowia ludzkiego.

Zgodność z dyrektywą RoHS:

Zakupiony produkt jest zgodny z dyrektywą UE RoHS (2011/65/UE). Nie zawiera materiałów szkodliwych i zabronionych określonych w Dyrektywie.

2.4 Uwaga dla instytucji badawczych

Informacje wymagane do testów wydajności są dostępne na żądanie. Zgłoszenie można przesłać na poniższy adres e-mail:
dishwasher@standartloading.com

W e-mailu z zapytaniem pamiętaj o podaniu danych kontaktowych oraz kodu, numeru katalogowego i numeru seryjnego testowanego produktu. Kod produktu, numer katalogowy i numer seryjny można znaleźć na tabliczce znamionowej umieszczonej z boku drzwi produktu.

2.5 Standardowe informacje o zgodności i testach / deklaracji zgodności WE

 Rozwój, produkcja i sprzedaż tego produktu odbywają się zgodnie z przepisami bezpieczeństwa wszystkich odpowiednich dyrektyw Wspólnoty Europejskiej. 2014/35/UE, 2014/30/UE, 93/68/WE, IEC 60436 / EN 60436

2.6 Ta część dotyczy produktów z funkcją Wifi.

Pasma częstotliwości 2,4 Ghz

Maks. moc transmisji: < 100 mW

Deklaracja zgodności oznakowania CE dla firmy Arçelik A.Ş. oświadcza, że niniejsze urządzenie jest zgodne z Dyrektywą 2014/53/EU.

Pełny tekst Deklaracji Zgodności UE znajduje się na stronie internetowej:

Produkty, adres

support.beko.com

2.7 Etykieta energetyczna

 Dostęp do informacji technicznych o produkcie można uzyskać po zeskanowaniu za pomocą urządzenia mobilnego podłączonego do Internetu kodu QR znajdującego się na etykiecie energetycznej.



XXXXXXXXXX (*)



3 Specyfikacja techniczna

Maksymalna pojemność prania: Wskazana na etykiecie energetycznej oraz karcie szybkiego użytkowania pod stołem cyklicznym.
Wzrost: Zobacz instrukcję montażu, aby poznać wysokość.
Szerokość: 60
Głębokość: 55-60
Dopływ prądu: 220-240 V, 50 Hz
Całkowita moc: 1800-2100 W
Moc grzejnika: 1800 W
Całkowity prąd: 10 A *
Moc pompy: 105 W
Moc pompy odpływowej: 30 W *
* Szczegółowe wartości elektryczne można znaleźć na etykiecie typu na drzwiach zmywarki.
Ciśnienie wody 0,5-10 barów (= 3 – 100 N/cm ² = 0,05-1,0 Mpa)



Specyfikacje techniczne mogą być zmieniane bez wcześniejszego powiadomienia w celu poprawy jakości produktu.



Figury w instrukcji są schematyczne i mogą nie być całkowicie zgodne z produktem.



Wartości dołączane do urządzenia lub dokumentów towarzyszących są odczytami laboratoryjnymi zgodnie z odpowiednimi normami. Wartości te mogą się różnić w zależności od użytkowania i warunków otoczenia.

4 Widok ogólny

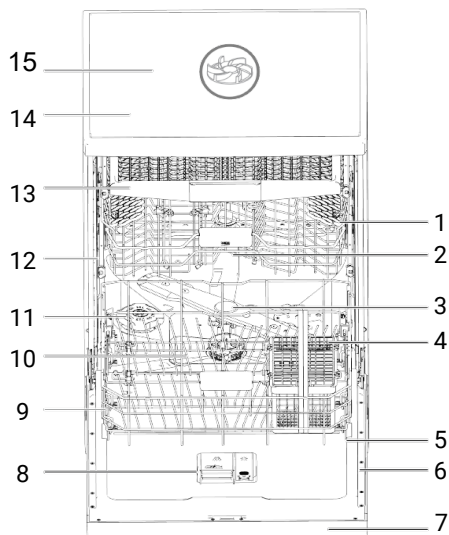

- | | |
|--|--|
| 1 Górny kosz | 2 Górne śmigło |
| 3 Dolne śmigło | 4 Kosz na sztućce (w zależności od modelu) |
| 5 Drzwi | 6 Wpisz etykiety |
| 7 Panel sterowania | 8 Strefa detergentu |
| 9 Dolny kosz | 10 Filtry |
| 11 Pokrywa komory na sól | 12 Górna szyna kosza |
| 13 Sufitowy kosz na sztućce (w zależności od modelu) | 14 Stół górny (w zależności od modelu) |
| 15 Wentylator sufitowy (w zależności od modelu) | |

Rodzaj etykiety różni się w zależności od modelu.



Ilustracja 1:

5 Instalacja



Najpierw przeczytaj rozdział „Instrukcje bezpieczeństwa”!

Przygotowanie instalacji elektrycznej, czystej wody i ścieków w miejscu umieszczenia produktu należy do klienta. Przed wezwaniem autoryzowanego serwisu w celu przygotowania produktu do użytku, jeśli instalacja elektryczna, instalacja czystej wody i odpływ wody nie są odpowiednie, należy wezwać wykwalifikowanego elektryka i hydraulika w celu wykonania niezbędnych ustaleń.



Instalacja i podłączenia elektryczne muszą zostać wykonane przez autoryzowany serwis. Producent nie ponosi odpowiedzialności za szkody spowodowane czynnościami wykonywanymi przez osoby nieuprawnione.



Przed zainstalowaniem sprawdź, czy urządzenie nie jest uszkodzone. Nie podłączaj urządzenia, jeśli jest uszkodzone. Uszkodzone produkty stanowią zagrożenie dla Twojego bezpieczeństwa.



W przypadku modeli wolnostojących i podbłatowych nie należy zdejmować płyty zabezpieczającej urządzenia. Spowoduje to unieważnienie gwarancji.

- Umieszczając produkt na miejscu po instalacji lub czyszczeniu, należy upewnić się, że węże dopływowe i spustowe wody nie są zagięte, przyciśnięte lub złamane.
- Podczas ustawiania produktu należy zachować ostrożność, aby nie uszkodzić podłogi, ściany, rur itp. Nie należy przesuwać urządzenia, trzymając ją za drzwi lub panel sterowania.

5.1 Prawidłowe miejsce instalacji

- W miejscu montażu produktu nie mogą znajdować się drzwi zamykane, przesuwane lub uchylne, które utrudniałyby pełne otwarcie drzwi urządzenia.
- Umieścić produkt na solidnej i równej powierzchni o wystarczającej nośności! Umieszczenie zmywarki na równej powierzchni jest niezbędne do prawidłowego i szczelnego zamknięcia drzwiczek.
- Nie montuj produktu w miejscu, gdzie temperatura spada poniżej 0°C.
- Umieść produkt na twardej podłodze. Nie umieszczaj urządzenia na dywanie z długim włosiem lub podobnej powierzchni.
- Wybierz miejsce, w którym możesz łatwo i szybko włożyć i wyjąć naczynia.
- Umieść produkt blisko kranu i odpływu. Wybierz lokalizację produktu tak, aby nie uległa ona zmianie po podłączeniu.



Nie stawiaj produktu na przewodzie zasilającym. Kabel może ulec uszkodzeniu, stwarzając ryzyko porażenia prądem lub pożaru.

5.2 Podłączenie dopływu wody

Aby zapobiec uszkodzeniu zmywarki i naczyń przez zanieczyszczenia (piasek, glinę, rdzę itp.) pochodzące z sieci miejskiej lub sieci wodociągowej, zalecamy zainstalowanie filtra na wlocie wody.

Maksymalna dopuszczalna temperatura wody dopływowej:

- W przypadku modeli zawierających funkcję AquaSafe+, wynosi ona 60°C.
- Do 25°C w przypadku pozostałych modeli.

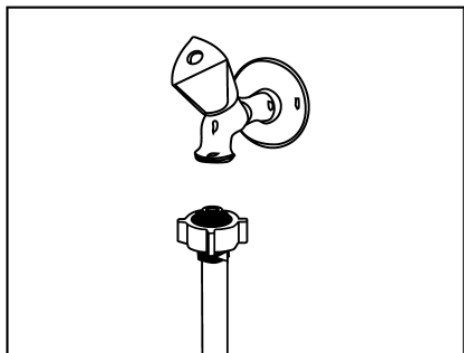

funkcja AquaSafe+

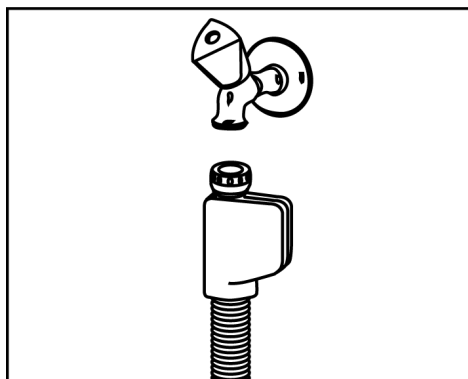

- Chronią AquaSafe+ przed wyciekami wody na wlocie węża. Zapobiegają kontaktowi wody ze skrzynką zaworową systemu. W przeciwnym razie elementy elektryczne ulegną uszkodzeniu.
- Nie skracaj ani nie przedłużaj węża dodatkowymi częściami, ponieważ zawiera on połączenia i komponenty elektryczne.
- Jeśli system jest uszkodzony, odłącz produkt i skontaktuj się z autoryzowanym serwisem.

Zmywarki nie wolno podłączać do urządzeń z ciepłą wodą ani do bieżących podgrzewaczy wody.

UWAGA Nie używaj starego lub używanego węża dopływowego wody do nowego produktu. Użyj nowego węża dopływu wody dostarczonego ze zmywarką. Nie używaj przedłużaczy do węży.

UWAGA Wąż dopływowy należy podłączyć bezpośrednio do kranu. Ciśnienie pochodzące z kranu powinno wynosić minimalnie 0,3 bara i maksymalnie 10 barów. Jeżeli ciśnienie wody przekracza 10 barów należy zamontować zawór bezpieczeństwa.

UWAGA Wąż doprowadzający i odprowadzający wodę musi być dobrze zamocowany i nieuszkodzony.

UWAGA Po wykonaniu połączeń należy całkowicie odkręcić kran i sprawdzić, czy nie ma wycieków wody.

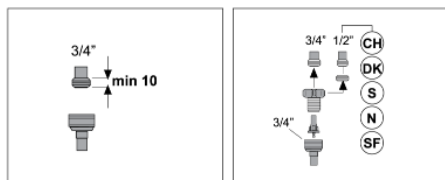

5.3 Podłączenie odpływu wody

Wąż odprowadzający wodę można podłączyć bezpośrednio do odpływu ścieków lub do odpływu zlewu. Więcej szczegółowych informacji można znaleźć w instrukcji instalacji dołączanej do zmywarki.

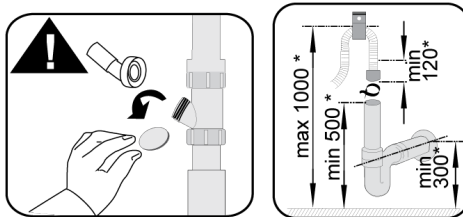
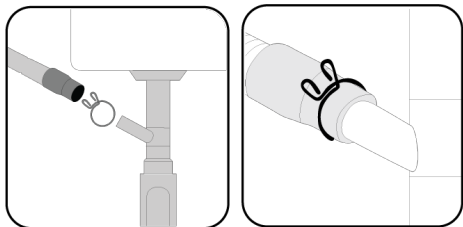

* mm

Odpływ ścieków musi być podłączony do kanalizacji i nie może być podłączony do wód powierzchniowych.

5.4 Regulacja nóżek

Jeśli drzwi produktu nie domykają się prawidłowo lub trzęsą się przy delikatnym naciskaniu ręką, oznacza to, że nóżki nie są wyregulowane. Wyreguluj nóżki produktu zgodnie z instrukcją montażu dostarczoną do produktu.



Jeśli drzwi zmywarki nie są prawidłowo wyregulowane, może przedostać się gorąca para. Poważne oparzenia mogą spowodować obrażenia i uszkodzenie mebli.

5.5 Połączenie elektryczne



Produkt należy podłączyć do gniazdka z uziemieniem, zabezpieczonego bezpiecznikiem, zgodnie z wartościami podanymi w tabeli „Dane techniczne”. Nasza firma nie ponosi odpowiedzialności za jakiegokolwiek szkody, które mogą powstać w przypadku użytkowania produktu bez uziemienia zgodnego z lokalnymi przepisami.

- Podłączenie musi być zgodne z przepisami krajowymi.
- Po zakończeniu instalacji wtyczka przewodu zasilającego musi być łatwo dostępna.
- Podłącz produkt do uziemionego gniazdka zabezpieczonego bezpiecznikiem 16 amperów.
- Podane napięcie musi odpowiadać napięciu sieciowemu.



Do podłączenia nie używaj przedłużaczy ani gniazdek wielokrotnych.



Uszkodzony przewód zasilający musi zostać wymieniony przez autoryzowany serwis.

5.6 Zestaw węży doprowadzających wodę

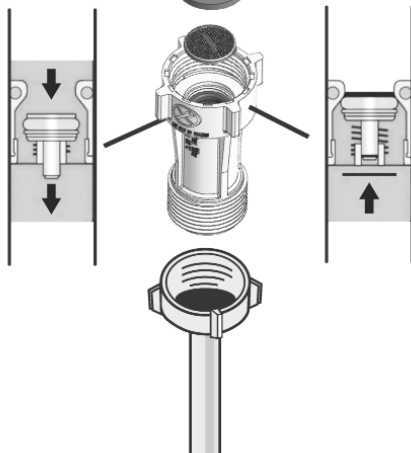
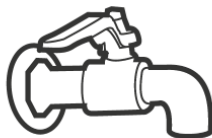

Zgodnie z odpowiednimi normami EN 61770 / DIN urządzenie musi być podłączone do sieci wodociągowej z zaworem zwrotnym (typ ECV-S), numer części zamiennej Beko 1511190100.

Instrukcja instalacji jest pokazana na powyższym zdjęciu instrukcji instalacji. W razie wątpliwości prosimy o kontakt z profesjonalnym instalatorem

6 Wstępny



Najpierw przeczytaj sekcję "Instrukcje bezpieczeństwa"!

6.1 Co zrobić, aby oszczędzać energię

Poniższe informacje pomogą Ci korzystać z produktu w sposób ekologiczny i energooszczędny.

Wyczyść wszystkie gruboziarniste odpady na naczyniach przed włożeniem ich do urządzenia.



Nie zaleca się wstępnego mycia naczyń przed włożeniem ich do urządzenia, ponieważ spowoduje to zużycie energii i wody.



Mycie naczyń w zmywarce zużywa mniej energii i wody niż mycie ręczne.

Po całkowitym napełnieniu maszyny uruchom ją.

Wybierając program, zwróć uwagę na "Tabelę informacji o programie i średnich wartości zużycia".

Nie używaj więcej detergentu niż jest to zalecane na opakowaniu detergentu.

6.2 System zmiękczenia wody

Maszyna posiada specjalny system zmiękczenia wody, który zmniejsza twardość wody z sieci wodociągowej. System ten zmiękcza wodę do wymaganego poziomu, aby umyć naczynia do pożądanego jakości.



Jeśli twardość wody z kranu przekracza 7°dH, należy ją zmiękczyć. W przeciwnym razie jony twardości będą gromadzić się na pranych rzeczach i mogą wpływać na wydajność prania, polerowania i suszenia płalki.

Regulacja systemu zmiękczenia wody

Gdy system zmiękczenia wody zostanie prawidłowo wyregulowany, wydajność prania wzrośnie.

Najpierw przeczytaj rozdział dotyczący regulacji systemu zmiękczenia wody.

Regenerację układu zmiękczenia wody można przeprowadzić we wszystkich programach na etapie suszenia. Gdy wykonywany jest proces regeneracji, zwiększa się czas trwania, zużycie energii i wody przez program. Do procesu regeneracji; gdy zmywarka jest eksploatowana z dopływem wody 14 dH w standardowych warunkach w programie Eco 50°C, częstotliwość procesu regeneracji, maksymalny dodatkowy czas, zużycie wody i energii w zależności od zużycia wody w programie Eco 50°C podano w poniższej tabeli.

Temperatura ekologiczna 50°C Zużycie wody (l) cykl, a następnie odnowienie	Czas dodatkowy (min)	Dodatkowe zużycie wody (l)	Dodatkowe zużycie energii (kWh)
12.3-14.7	5	5	3.0	0.05
9.6-12.2	6	5	3.0	0.05
9.0-9.5	7	5	3.0	0.05
8.0-9.0	8	5	3.0	0.05
7.0-7.9	9	5	3.0	0.05

Informacje na temat zużycia wody w programie Eco 50°C zmywarki do naczyń można znaleźć w Tabeli informacji o programie i średnich wartości zużycia podanej w Tabeli programów.

6.3 Regulacja systemu zmiękczenia wody

Gdy system zmiękczenia wody zostanie prawidłowo wyregulowany, wydajność zmywania, płukania i suszenia zmywarki wzrośnie.

UWAGA! Aby wyregulować system, najpierw sprawdź poziom twardości wody w autoryzowanym serwisie w Twojej okolicy i wyreguluj go w następujący sposób.

Po określeniu twardości wody:

- Po włączeniu urządzenia naciśnij przycisk Menu przez 3 sekundy.
- Za pomocą przycisku Menu przewiń, aż zaświeci się wskaźnik ustawienia twardości wody (na wyświetlaczu pojawi się pozycja "r").

3. Dostosuj twardość wody za pomocą <="> "+"> przyciski do odpowiedniego poziomu dla twardości wody z kranu. Aby uzyskać informacje na temat prawidłowego ustawienia, zobacz "Tabełę regulacji poziomu twardości wody".

4. Naciśnij przycisk włączania/wyłączania, aby zapisać.







Poziom twardości	Twardość angielska °dE	Twardość niemiecka °dH	Francuski* Twardość °dF	Wskaźnik poziomu twardości wody
Poziom 0 	0-5	0-4	0-8	Naciśnij przycisk wyboru, aby ustawić twardość wody w pozycji 1. (R1)
Poziom 1 	6-9	5-7	9-13	Naciśnij przycisk wyboru, aby ustawić twardość wody w pozycji 1. (R1)
Poziom 2 	10-15	8-12	14-22	Naciśnij przycisk wyboru, aby ustawić twardość wody w pozycji 2. (R2)
Poziom 3 	16-19	13-15	23-27	Naciśnij przycisk wyboru, aby ustawić twardość wody w pozycji 3. (R3)
Poziom 4 	20-24	16-19	28-34	Naciśnij przycisk wyboru, aby ustawić twardość wody w pozycji 4. (R4)
Poziom 5 	25-62	20-50	35-90	Naciśnij przycisk wyboru, aby ustawić twardość wody w pozycji 5. (R5)

Tabela 1: Tabela regulacji poziomu twardości wody

- Jeśli twardość używanej wody przekracza 50° dH (twardość francuska) lub jeśli używasz wody ze studni, zaleca się stosowanie filtrów i urządzeń do oczyszczania wody.
- Jeśli twardość używanej wody jest niższa niż 7°dH, nie musisz używać soli w zmywarce. W takim przypadku "Wskaźnik ostrzegawczy niedoboru soli" na panelu sterowania urządzenia będzie świecił światłem ciągłym.

- Jeśli ustawienie twardości wody jest na poziomie 1, "Wskaźnik ostrzeżenia o niedoborze soli" pozostanie włączony w sposób ciągły, nawet jeśli nie musisz używać soli. Jeśli użyjesz soli w tej pozycji, sól nie zostanie zużyta, a lampa nie zaświeci się.

i W przypadku przeprowadzki należy ponownie dostosować ustawienie twardości wody w urządzeniu zgodnie z twardością wody w miejscu, do którego się przeprowadzasz, biorąc pod uwagę informacje podane powyżej. Jeśli ustawienie twardości wody zostało już wcześniej wprowadzone w urządzeniu, ostatecznie ustawienie twardości wody zostanie wyświetlone na ekranie urządzenia.

6.4 Napełnianie soli

Aby maszyna działała z tą samą wydajnością w sposób ciągły, należy odnowić system zmiękczenia wody. W tym celu używa się soli do zmywarek.

i Używaj wyłącznie specjalnej soli zmiękczejacej przeznaczonej do użytku w zmywarkach.

i Zaleca się stosowanie granulowanych lub sproszkowanych soli zmiękczejacych w systemie zmiękczenia wody. Nie używaj soli kuchennej, soli kamiennej itp., które nie rozpuszczają się całkowicie w wodzie. W przeciwnym razie wydajność systemu może z czasem ulec pogorszeniu.

i Pojemnik na sól napełnia się wodą po włączeniu urządzenia, dlatego przed uruchomieniem urządzenia należy go napełnić.

1. Aby dodać sól zmiękczejacą, najpierw wyjmij dolny kosz.
2. Otwórz pokrywę pojemnika na sól, obracając ją w kierunku przeciwnym do ruchu wskazówek zegara (A).

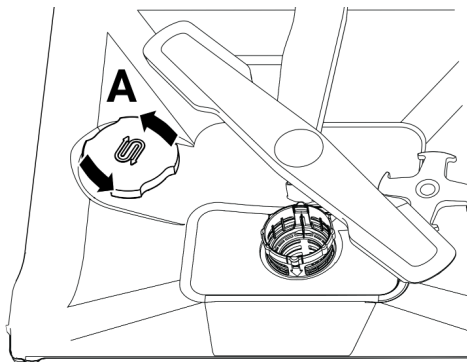

3. Dodaj 1 litr wody do pojemnika na sól tylko przy pierwszym użyciu urządzenia.
4. Napełnij pojemnik na sól solą (D). Wymieszaj łyżką, aby przyspieszyć rozpuszczanie soli w wodzie.

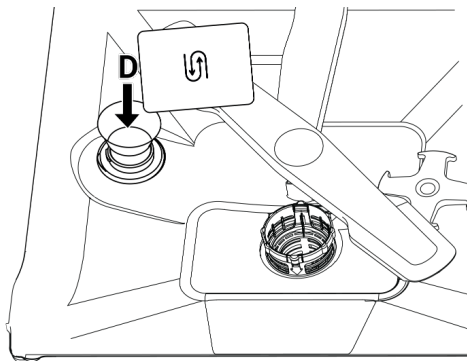

i Do przegródki na sól można wsypanąć około 2 kg soli zmiękczejacej.

5. Gdy komora jest pełna, załóż nasadkę i przekręć ją.

i Sól należy dodać tuż przed uruchomieniem maszyny. W ten sposób przelewająca się słona woda jest natychmiast czyszczona i zapobiega się ryzyku korozji wewnątrz maszyny. Jeśli nie zamierzasz prać od razu, uruchom pralkę pustą i bez detergentu w najkrótszym programie.

i W zależności od różnych marek soli dostępnych na rynku i twardości wody, rozpuszczenie soli w wodzie może zająć kilka godzin. Dlatego po wlaniu soli do urządzenia "Wskaźnik ostrzeżenia o niedoborze soli" będzie się świecił przez pewien czas.

6.5 Detergent

Możesz używać proszku, płynu/żelu i detergentu w tabletkach w zmywarce.

! Używaj wyłącznie detergentów przeznaczonych do użytku w zmywarkach. Zalecamy, aby nie używać detergentów zawierających chlor lub fosforany, ponieważ są one szkodliwe dla środowiska.

- Nie używaj przeterminowanych detergentów.
- Nie używaj innych środków czystości poza proszkami/płynami lub tabletkami.

Napełnianie detergentu

Aby uzyskać dobre rezultaty prania i suszenia, należy zwrócić uwagę na ostrzeżenia podane na opakowaniu detergentu. W przypadku dodatkowych pytań prosimy o kontakt z producentem detergentu.

! Nie wkładaj rozpuszczalników do komory na detergent. Istnieje ryzyko wybuchu!

Wlej detergent do komory na detergent tuż przed uruchomieniem pralki w następujący sposób.

1. Otwórz pokrywę komory na detergent, naciskając zatrzask w prawo (A). (w zależności od modelu)

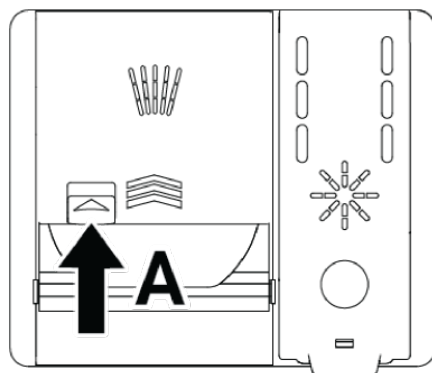
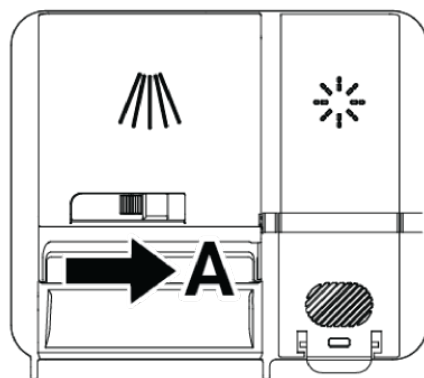

2. Wlej określoną ilość proszku, płynu/żelu lub detergentu w tabletkach do komory.

i Wewnątrz komory na detergent znajdują się poziome linie, które pomogą Ci użyć odpowiedniej ilości detergentu w proszku. Gdy komora na detergent jest pełna, zużywa 45 cm³ detergentu. W zależności od poziomu napełnienia pralki i/lub stopnia zabrudzenia naczyń, napełnij komorę na detergent do linii poziomu 15 cm³ lub 25 cm³. W przypadku detergentu w tabletkach wystarczy jedna tabletka.

25 cm³
15 cm³

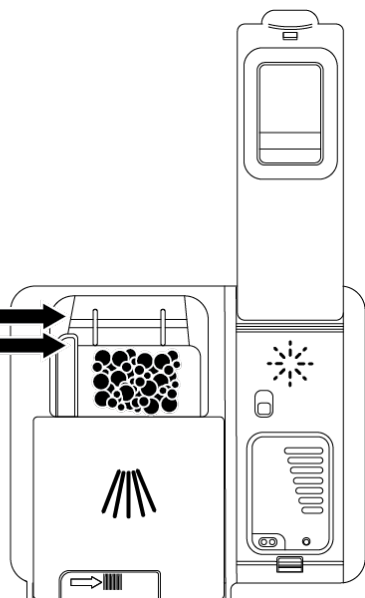

3. Zamknij pokrywę komory na detergent, popychając ją w kierunku strzałki. Po zamknięciu pokrywy usłyszysz dźwięk "kliknięcia".

1

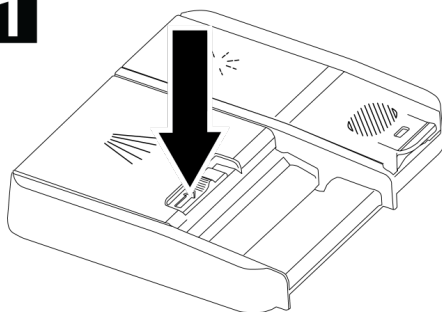

2

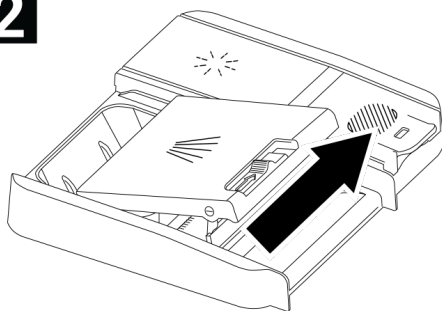

3

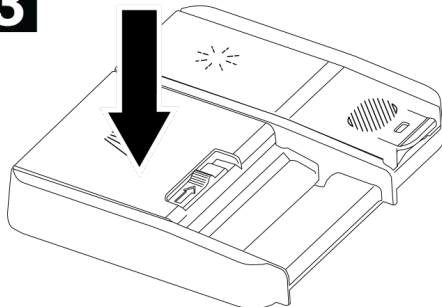

- i** Ponieważ rozpuszczalność detergentów w tabletkach zależy od temperatury i czasu, pamiętaj, aby używać proszku lub płynu/żelu w krótkich programach bez wstępnego prania.

Detergenty w tabletkach

Oprócz klasycznych detergentów w tabletkach na rynku dostępne są również detergenty w tabletkach, które zawierają wodę, sól zmiękczającą i/lub nabłyszczacz. Niektóre zawierają również specjalne komponenty, takie jak szklana osłona i osłona ze

stali nierdzewnej. Tabletki te działają do pewnego poziomu twardości wody (21°dH). Powyżej tego poziomu należy stosować sól zmiękczającą wodę i nablyszczacz razem z detergentem w tabletkach. Najlepszą wydajność zmywania w zmywarkach uzyskuje się poprzez oddzielne stosowanie detergentu, nablyszczacza i soli zmiękczającej wodę.

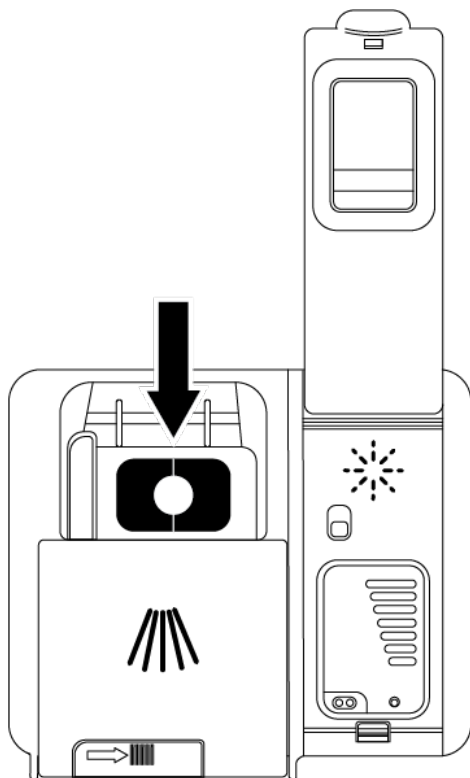

W przypadku stosowania detergentów w tabletkach należy postępować zgodnie z instrukcjami producenta na opakowaniu detergentu.

Jeśli naczynia są mokre po zakończeniu cyklu zmywania i/lub widzisz plamy z kamienia, zwłaszcza na okularach, skontaktuj się z producentem detergentu.

Po przełączeniu z detergentu w tabletkach na detergent w proszku:

- Upewnij się, że przegródki na sól i nablyszczacz są pełne.
- Ustaw twardość wody w najwyższej pozycji i uruchom program prania przy pustej palce.
- Po pustym praniu ponownie dostosuj ustawienie twardości wody odpowiednie dla wody z kranu, zapoznając się z instrukcją obsługi.
- Odpowiednio wyreguluj ustawienie nablyszczacza.

6.6 Polerka

Nablyszczacz stosowany w zmywarkach to specjalny związek przeznaczony do zwiększenia efektywności suszenia i zapobiegania pozostawianiu resztek wody lub kamienia na mytych naczyniach. Dlatego należy zadbać o to, aby w komorze na nablyszczacz znajdował się nablyszczacz i aby używać wyłącznie nablyszczaczy przeznaczonych do użytku w zmywarkach do naczyń.

Napełnianie nablyszczacza

1. Otwórz pokrywę nablyszczacza za pomocą zatrzasku.

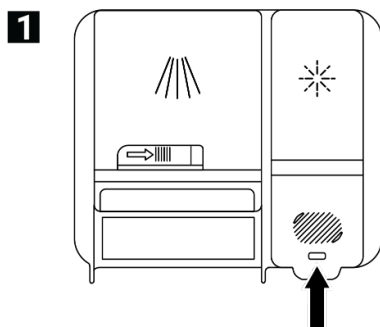

2. Napełnij komorę do poziomu MAX.

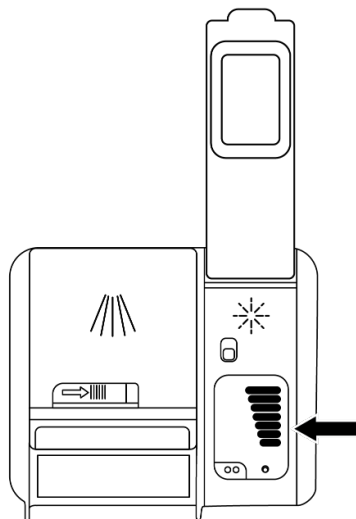
2

3. Zamknij pokrywę komory, delikatnie ją naciskając.

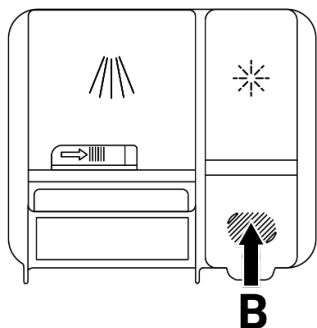
3

4. Jeśli po umyciu na zastawie stołowej znajdują się ślady wody, konieczne jest zwiększenie stopnia regulatora, a jeśli po ręcznym wytarciu pozostaje niebieski ślad, należy go zmniejszyć. To ustawienie jest ustawiane na pozycję 3 po opuszczeniu fabryki.



Ustawienia nablyszczacza są wyjaśnione pod nagłówkiem "Regulacja ilości nablyszczacza" w rozdziale obsługi urządzenia.



Wytrzyj płyn nablyszczający, który wylewa się na zewnątrz komory. Przypadkowo rozlany nablyszczacz spowoduje pienienie się i zmniejszy wydajność prania.

6.7 Części, które nie nadają się do mycia w zmywarce

- Nigdy nie myj w pralce naczyń zabrudzonych popiołem papierosowym, pozostałościami świec, pastą, farbą, chemikaliami itp.
- Nie myj w pralce widelców, łyżek i noży z rękojeściami drewnianymi lub kostnymi, części klejonych, części plastikowych, które nie są żaroodporne, pojemników miedzianych i cynowych.



Można myć w zmywarce, podobnie jak w przypadku mycia ręcznego, może powodować przebarwienia i matwienie ozdobnych nadruków na porcelanie, aluminium i srebrze. Niektóre delikatne rodzaje szkła i kryształu mogą z czasem stracić swoją przezroczystość. Zalecamy zwrócenie szczególnej uwagi na to, czy zakupioną nową zastawę stołową można myć w zmywarce.

6.8 Wkładanie naczyń do urządzenia

Jeśli umieścisz naczynia prawidłowo, zgodnie z pojemnością zmywania zmywarki, będziesz korzystać z urządzenia w najlepszy sposób pod względem zużycia energii, wydajności zmywania i suszenia.

- Przed włożeniem naczyń do pralki zeskrob wszelkie resztki jedzenia (kości, pestki owoców itp.).
- Jeśli to możliwe, umieść cienkie, wąskie kawałki w środkowych przegródkach koszy.
- Bardzo brudne i duże przedmioty umieszczaj w dolnym koszu, a małe, delikatne i lekkie przedmioty w górnym koszu.
- Umieść głębokie pojemniki, takie jak miski, szklanki i garnki, ustami skierowanymi w dół. Zapobiegnie to gromadzeniu się w nich wody.



Aby zapobiec możliwym obrażeniom, długie i ostre naczynia, takie jak widelce do serwowania, noże do chleba itp., zawsze umieszczaj w koszu na sztuczce ostrymi końcami skierowanymi w dół lub poziomo na koszach na naczynia.

Najpierw opróżnij naczynia w dolnym koszu, a następnie naczynia w górnym koszu.

Przykłady alternatywnych układów koszyka

Dolny kosz

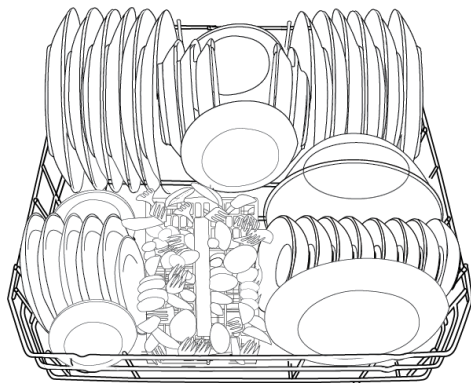

Górny kosz

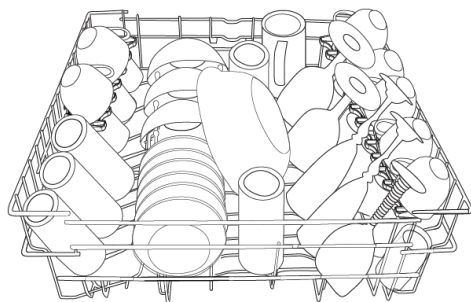

Nieprawidłowe miejsca docelowe

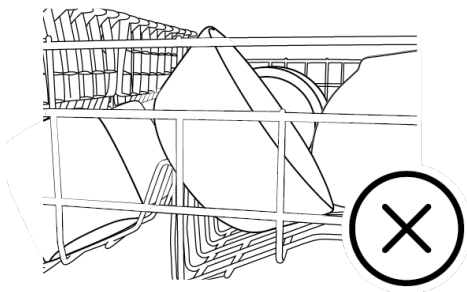
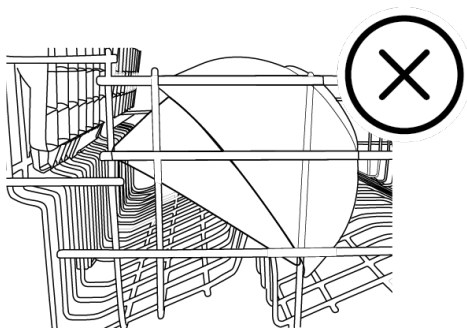
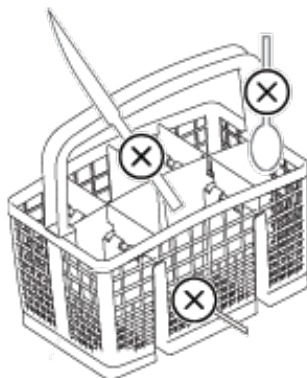

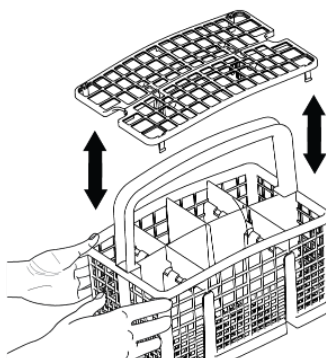
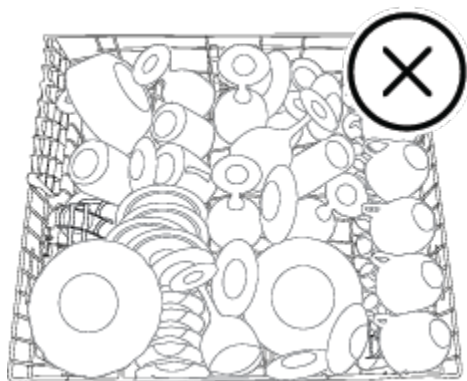
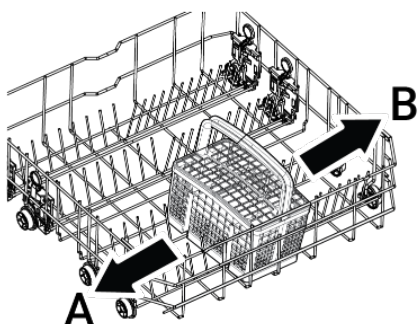
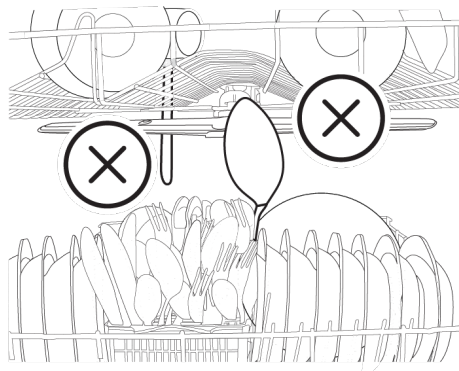

6.9 Dolne śmigło

Dolny wirnik myje naczynia w dolnym koszu.

6.10 Górne śmigło

Górny wentylator myje naczynia w górnym koszu.

6.11 Kosz na sztućce

(w zależności od modelu)

Kosz na sztućce został specjalnie zaprojektowany, aby czyściej myć naczynia, takie jak noże, widelce, łyżki itp.

Dzięki ruchomej (A, B) funkcji kosza na sztućce, możesz stworzyć większe powierzchnie i zrobić miejsce na naczynia o różnych rozmiarach podczas umieszczania naczyń w dolnym koszu.

6.12 Kosz na sztućce

(W zależności od modelu)

Kosz na sztućce został specjalnie zaprojektowany, aby czyściej myć naczynia, takie jak noże, widelce, łyżki itp.

Dzięki ruchomej funkcji kosza na sztućce (A, B) możesz stworzyć większe powierzchnie podczas umieszczania naczyń w dolnym koszu i zrobić miejsce na naczynia o różnych rozmiarach. Jeśli chcesz umieścić więcej sztućców, możesz złożyć separatory na bok. oraz

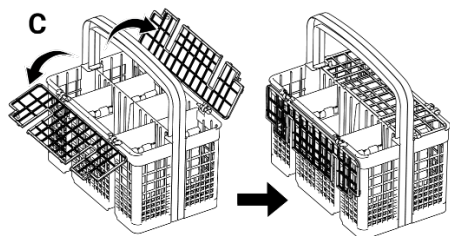
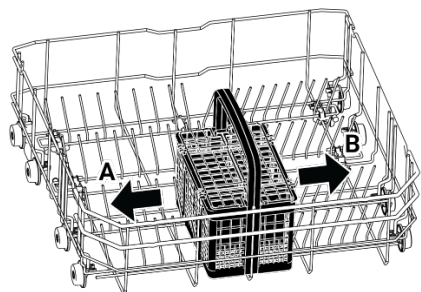

6.13 Składane druty dolnego kosza

(W zależności od modelu)

Sześcioczęściowe (A) składane druty znajdujące się w dolnym koszu maszyny zostały zaprojektowane tak, aby umożliwić łatwiejsze umieszczanie dużych przedmiotów, takich jak garnki, miski itp. Jeśli chcesz, możesz tworzyć większe obszary, składając każdy element osobno lub wszystkie na raz.

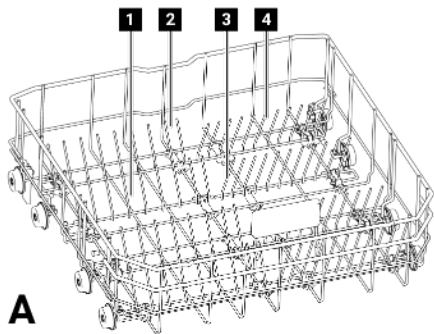

Aby ustawić składane przewody w pozycji poziomej, przytrzymaj przewody na środku i popchnij je w kierunku strzałek (B). Aby

ustawić przewody z powrotem w pozycji pionowej, podnieś je do góry. Składane przewody będą pasować z powrotem do zatrzasku (C).

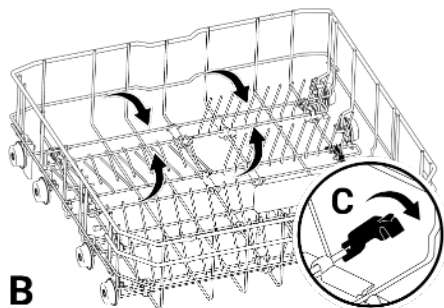

i Trzymanie drutów od końców i umieszczanie ich w pozycji poziomej może spowodować ich wygięcie. Z tego powodu trzymaj druty pośrodku od ich podstaw i popchnij je w kierunku strzałki, umieszczając je w pozycji poziomej lub pionowej.

6.14 Dolny kosz uniwersalny / półka serwisowa z regulacją wysokości

(w zależności od modelu)

Dzięki temu akcesorium umieszczonemu w dolnym koszu pralki możesz łatwo umyć dodatkowe szklanki lub przedmioty, takie jak długie chochle i noże do chleba.

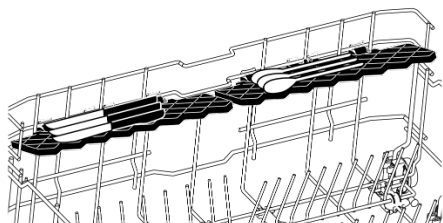
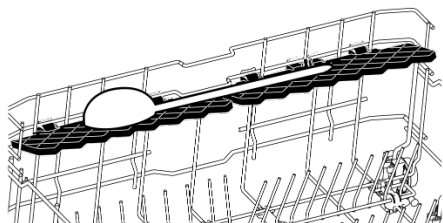
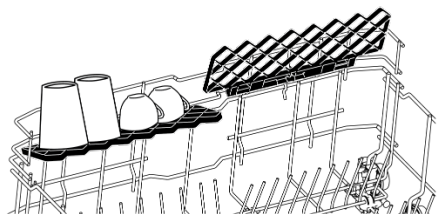

i Możesz korzystać z półek według własnego uznania, ustawiając je w górę lub w dół, lub możesz je zamknąć, aby uzyskać dużo miejsca w dolnym koszu.

! Upewnij się, że wentylator nie uderza w naczynia, które stawiasz na półkach.

Aby ustawić półki w pozycji zamkniętej;

1. Złóż półkę (A).
2. Przesuń półkę do góry (B).
3. Ustaw półkę w pozycji pionowej (C).
4. Przesuń półkę w dół i zablokuj ją za pomocą zaczepów (D).

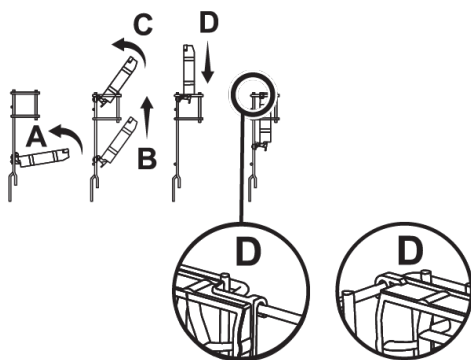

i Możesz obrócić półkę do pozycji otwartej, wykonując ten sam proces w odwrotnej kolejności.

Aby wyregulować wysokość półek:

1. Złóż półkę (E).
2. Przesuń półkę do góry (F).

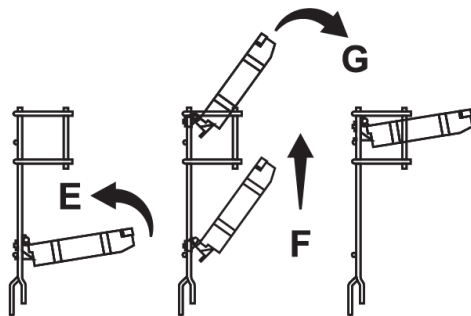

3. Otwórz półkę dożądanego poziomu (G).

6.15 Regulowana wysokość górnej półki kosza

(w zależności od modelu)

Możesz dowolnie korzystać z półek o regulowanej wysokości w górnym koszu urządzenia, przesuwając dolną i górną część w górę lub w dół w zależności od wysokości szklanek, filiżanek itp. (A, B, C).

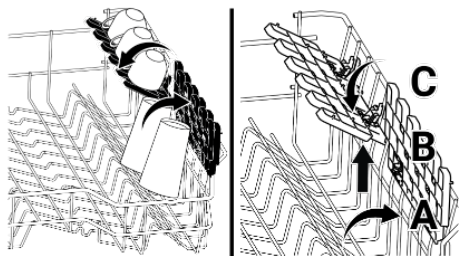

6.16 Regulacja wysokości górnego kosza

(W zależności od modelu)

Mechanizm regulacji wysokości górnego kosza jest przeznaczony do tworzenia dużych obszarów w górnej lub dolnej części maszyny zgodnie z własnymi potrzebami poprzez regulację wysokości w górę lub w dół, gdy kosz jest pusty lub pełny.

Dzięki temu mechanizmowi możesz używać swojego koszyka w trzech różnych pozycjach: na dole, w środku i na górze.

Aby opuścić kosz, gdy znajduje się w górnym położeniu;

1. Chwyć przewody górnego kosza obiema rękami i podnieś uchwyt mechanizmu do góry, jak pokazano na rysunku (A).
2. Opuść kosz z jego obecnej pozycji do dolnej pozycji.
3. Gdy kosz osiągnie niższy poziom, zwolnij kosz.

Jeśli wysokość nie jest wystarczająca, powtórz ten sam proces.

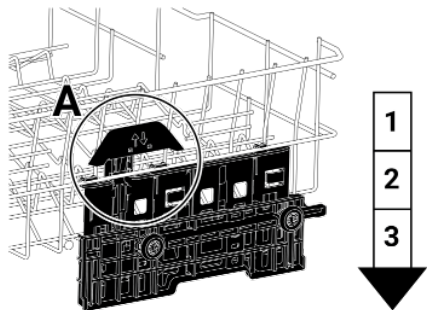

1. Aby podnieść kosz, chwyć górne druty kosza obiema rękami i pociągnij do góry, gdy kosz znajduje się w najniższej pozycji (B).
2. Gdy kosz osiągnie górny poziom z dźwiękiem "kliknięcia" dochodzącym z prawego i lewego mechanizmu, zwolnij kosz.

Jeśli wysokość nie jest wystarczająca, powtórz ten sam proces.

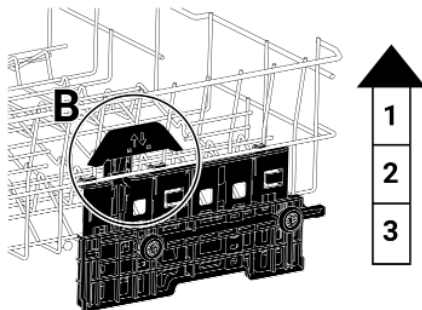

i Mechanizm ruchu może nie działać prawidłowo, jeśli górny kosz jest przeciążony lub rozkład ciężaru nie jest zrównoważony. W cięższych warunkach istnieje ryzyko upadku na niższy poziom.

i Upewnij się, że mechanizm regulacji znajduje się w tej samej pozycji po prawej i lewej stronie górnego kosza.

6.17 Składane druty górnego kosza

(W zależności od modelu)

Gdy potrzebujesz wystarczająco dużo miejsca na duże naczynia w górnym koszu urządzenia, możesz skorzystać ze składanych przewodów.

Aby ustawić składane przewody w pozycji poziomej, przytrzymaj je pośrodku i popchnij je w kierunku strzałki na rysunku. Umieść swoje duże naczynia w obszarze,

który zostanie utworzony. Podnieś przewody, aby ustawić je z powrotem w pozycji pionowej.

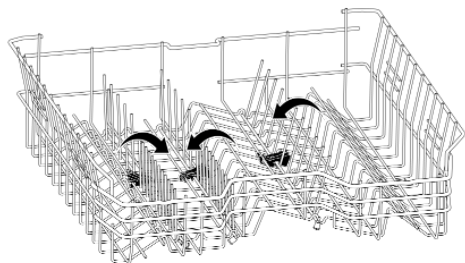

i Trzymanie drutów od końców i umieszczanie ich w pozycji poziomej może spowodować ich wygięcie. Z tego powodu trzymaj druty pośrodku od ich podstaw i popchnij je w kierunku strzałki, umieszczając je w pozycji poziomej lub pionowej.

6.18 Element podporowy do mycia tac

(W zależności od modelu)

Jeśli chcesz umyć tace w dolnym koszu, możesz użyć części podtrzymujących mycie tac.

Aby uzyskać informacje na temat odpowiedniego wyboru programu i funkcji, patrz rozdział Funkcje dodatkowe.

Kiedy nie używasz tego elementu, możesz go złożyć, aby łatwo umieścić naczynia.

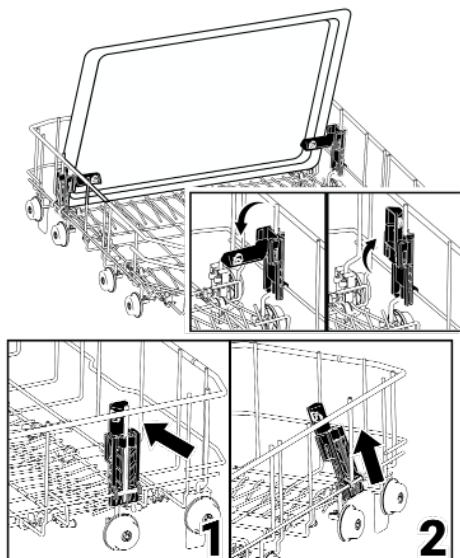

W razie potrzeby możesz usunąć część, jak pokazano na rysunkach 1 i 2.

W badaniach kontroli działania, które mają być przeprowadzone zgodnie z normami, części nośne mycia tac muszą zostać usunięte, jak pokazano na rysunkach 1 i 2.

6.19 Kosz na sztucce sufitowy [Soft Spike]

(w zależności od modelu)

Grzebienie są zoptymalizowane na tacy na sztucce, aby specjalnie podeprzeć widelce, łyżki i noże, z symbolami wskazującymi, który typ powinien być idealnie umieszczony w której części tacy.

Lewą tacę można przesuwając w górę i w dół, pociągając lub naciskając w dół uchwyt. W dolnej pozycji kubki można umieścić na tej tacy, aby zwiększyć elastyczność.

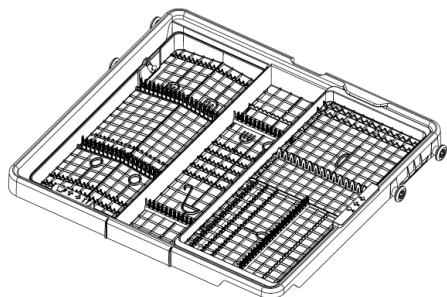

umieszczenie większych szklanek w górnym koszu i jest podtrzymywana przez miękki kolec.

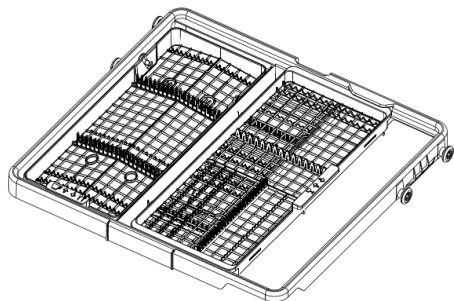

Ilustracja 2: Prawa taca może się swobodnie przesuwac na boki. Gdy prawa taca zostanie przesunięta w lewo, tworzy dodatkową przestrzeń pod spodem, aby umożliwić

7 Obsługa produktu [I1L]



- | | | | |
|----|--|----|--------------------------------------|
| 1 | włączania / wyłączania | 2 | Klucze do wyboru programu |
| 3 | Zestaw kluczy programu adaptera czujnika | 4 | Ekran |
| 5 | wyboru kierunku | 6 | Wybór czasu opóźnienia |
| 7 | Klawisz menu | 8 | Klucz wyboru kierunku |
| 9 | Przycisk do dozowania płynu | 10 | Zdalne połączenie/przycisk Home-Whiz |
| 11 | Przycisk Start / Pauza | | |

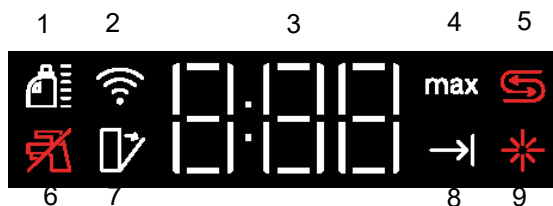

- | | |
|--|---|
| <p>1 Wskaźnik dozowania detergentu w płynie (w zależności od modelu)</p> <p>3 Wskaźnik czasu opóźnienia / czasu programu</p> <p>5 Wskaźnik soli</p> <p>7 Automatyczny wskaźnik otwarcia drzwi (w zależności od modelu)</p> <p>9 Wskaźnik nabłyszczacza</p> | <p>2 Wskaźnik HomeWhiz (w zależności od modelu)</p> <p>4 Wskaźnik maksymalnego czasu prania</p> <p>6 Wskaźnik ostrzegawczy o odcięciu wody</p> <p>8 Wskaźnik zakończenia programu</p> |
|--|---|



Najpierw przeczytaj instrukcje bezpieczeństwa!

Klawisz włącz/wyłącz

Po naciśnięciu przycisku włączania/wyłączania kontrolki na ekranie zaświecą się, gdy urządzenie jest włączone. Wyłączą się, gdy urządzenie będzie wyłączone.

Wybierz program / Anuluj Klucz Programu

Wybierz program, który chcesz uruchomić z sekcji "przyciski wyboru programu" i naciśnij przycisk Start/Pauza programu. Aby anulować uruchomiony program, otwórz drzwiczki maszyny i naciśnij przycisk Start/Pauza/Anuluj program przez 3 sekundy. Po odliczaniu 3-2-1 na wyświetlaczu pojawi się 0:01. Zamknij drzwiczki maszyny i poczekaj na zakończenie procesu opróżniania. Proces opróżniania zostanie zakończony w ciągu 2 minut, a po zakończeniu urządzenie wyemituje alarm dźwiękowy.

funkcyjne

Gdy przycisk funkcyjny zostanie naciśnięty podczas wyboru programu lub wyboru opóźnienia, jeśli wybrany program obsługuje wybraną funkcję, rozlegnie się pozytywny sygnał dźwiękowy przycisku. Funkcja jest wybierana, gdy wskaźnik wybranej funkcji zmieni się z półświecącego na pełny zapa-

lony. Aby anulować wybór funkcji, ponownie naciśnij przycisk funkcyjny, aż wskaźnik funkcji pozostanie w połowie podświetlony.

Przygotowanie maszyny

1. Otwórz drzwi zmywarki.
2. Umieść naczynia zgodnie z instrukcją obsługi.
3. Upewnij się, że górne i dolne ramię opryskiwacza obracają się swobodnie.
4. Wlej wystarczającą ilość detergentu do komory na detergent.

Wybór programu

1. Włącz urządzenie, naciskając przycisk włączania / wyłączania.
2. Sprawdź wskaźniki ostrzegawcze o niskim poziomie soli i środka do płukania oraz dodaj sól i/lub środek do płukania, jeśli to konieczne.
3. Wybierz program zmywania odpowiedni dla Twoich potraw, patrząc na informacje o programie i tabelę średnich wartości zużycia, a następnie naciśnij przycisk Start/Pauza.
4. Po zamknięciu drzwi zmywarki uruchamia się wybrany program.

7.1 Tabela informacji o programach i średnich wartości zużycia

Dane programu i tabela ze średnim zużyciem

	0	1	2	3	4	5	6
Numer programu	-	Eco *	Program do pobrania	SensorAdapt	Quick&Shine (#)	SilentWash (Zmywanie ciche)	Delikatny
Nazwa programu	-	50 °C	-	50-72 °C	65 °C	55 °C	35-50 °C
Temperatura zmywania	-	Nadaje się do mycia normalnie zabrudzonych naczyń. Jest to najefektywniejszy program pod względem połączonego zużycia prądu i wody. Służy to do oceny zgodności z unijną dyrektywą w sprawie ekoprojektu.	Sprawdź aplikację HomeWhiz w poszukiwaniu programów, które możesz pobrać za pomocą połączenia bezprzewodowego.	Jest to program automatyczny, który analizuje ilość obciążenia i poziom zanieczyszczenia w maszynie oraz optymalizuje temperaturę i czas prania przy użyciu sztucznej inteligencji.	Szybki program do codziennego użytku, oparty na algorytmie SensorAdapt, który optymalizuje temperaturę i czas czyszczenia poprzez analizę poziomu zabrudzenia naczyń i ilości wsadu w zmywarce.	Codzienny program zmywania, który działa w najciszy sposób, oparty na algorytmie SensorAdapt, który optymalizuje temperaturę i czas trwania czyszczenia, analizując poziom zabrudzenia naczyń i wielkość wsadu w zmywarce.	Specjalny program do delikatnego czyszczenia naczyń szklanych, oparty na algorytmie SensorAdapt, który optymalizuje temperaturę i czas czyszczenia poprzez analizę stopnia zabrudzenia naczyń i wielkości wsadu w zmywarce.
Stopień zabrudzenia	-						
Zmywanie wstępnie	-	Średni	-	Średni do wysokiego	Średni	Średni	Niewielki
Zmywanie	-	+	-	+	+	+	+
Suszenie	-	+	-	+	+	+	+
Czas trwania (min.)	-	300	-	73-174	39-58	250 - 329	81-143
Woda (l)	-	8,9	-	8,2-12,4	9,6-14,6	9,1-10,2	9,2-14,4
Energia (kWh)	-	0,489	-	0,66 - 1,11	0,88 - 1,20	0,82 - 1,04	0,60 - 0,99
Funkcje do wyboru	-	T, E, Y, F, S, R, U, Z, H, M, K, D	-	K, D	K, D	K, D	K

Pojemność załadunkowa: 14

Wartości podane w tabeli określono przy założeniu standardowych warunków. W warunkach rzeczywistych mogą wystąpić różnice. * Program referencyjny dla Instytutów Badawczych. Badania przeprowadzane są zgodnie z normą EN 50242/60436 przy pełnych dozownikach soli i nabyśczacza. Wartości podane dla programów innych niż program Eco 50°C są jedynie orientacyjne. (#) Dodatkowe funkcje mogą spowodować zmiany w trakcie trwania programu.

Dane programu i tabela ze średnim zużyciem

Numer programu	Download-1	Download-2	Download-3	Download-4	Download-5	Download-6
Nazwa programu	Czystość i połysk	Mini (#)	AquaFlex	Zmywanie wstępne	InnerClean	Intensywny
Temperatura zmywania	65 °C	35 °C	-	-	-	70 °C
Stopień zabrudzenia	Program do codziennego mycia normalnie zabrudzonych naczyń.	Zalecany dla delikatnie zanieczyszczonych naczyń, z których opróżniono resztki jedzenia i wstępnie oczyszczono.	Jest to program najbardziej odpowiedni do codziennych zmywania różnych naczyń, w tym przedmiotów plastikowych. Delikatne przedmioty szklane myje się w koszu górnym, miski i tace zaś można myć w koszu dolnym.	Zalecany do usuwania pozostałości na zanieczyszczonych naczyniach, które będą oczekiwać na mycie w maszynie przez kilka dni.	Zaleca się uruchamianie tego programu co 1-2 miesiace w celu czyszczenia zmywarki i zapewnienia jej niezbędnej higieny. Program ten należy uruchamiać przy pustej zmywarce. Dla lepszych rezultatów zaleca się stosowanie go łącznie ze specjalnymi środkami	Zalecany dla silnie zabrudzonych naczyń, garnków i patelni.
Zmywanie wstępnie	Sredni	Niewielki	Sredni	-	-	Wysoki
Zmywanie	+	-	+	+	-	+
Suszenie	+	+	+	-	+	+
Czas trwania (min.)	131	30	212	15	90	200
Woda (l)	14,8	10,8	11,8	4,0	11,8	16,2
Energia (kWh)	0,95	0,65	0,85	-	0,7	1,38
Funkcje do wyboru	T, E, Y, F, R, U, B, H, M, K, D	T, E, Z, B, M, K, D	T, E, Y, F, Z, H, M, K, D	-	M, D	T, E, Y, F, R, U, Z, H, M, K, D

7.2 Dodatkowe funkcje

Programy zmywarki są zaprojektowane z myślą o optymalnym czyszczeniu, biorąc pod uwagę rodzaj zabrudzenia, obciążenie glebą i charakterystykę naczyń.

Dostępne są dodatkowe funkcje, które optymalizują pranie, oszczędzając czas, wodę i energię, jednocześnie zwiększając higienę i wygodę.

 Dodatkowe funkcje mogą spowodować zmianę czasu trwania programu.

 Dodatkowe funkcje nie są odpowiednie dla wszystkich programów prania. Wyświetlanie funkcji, która nie jest odpowiednia dla programu, nie będzie aktywne.

 Funkcje, które można wykorzystać w programach prania, są oznaczone literami, takimi jak "A, B, D, E, G, F, F, K..." w "Tabeli informacji o programie i średnich wartościach zużycia". Instrukcje dotyczące korzystania z tych funkcji można znaleźć w rozdziale "Funkcje dodatkowe" instrukcji obsługi.

 Niektórych funkcji pomocniczych nie można używać razem. Jeśli wybrana funkcja nie jest aktywna, mimo że znajduje się w "Tabeli informacji o programie i średnich wartościach zużycia", można ją aktywować po wyłączeniu innych funkcji pomocniczych.

Aby dodać funkcję do programu:

1. Wybierz żądany program prania.
2. Po wybraniu dodatkowej funkcji wskaźnik tej funkcji zaświeci się w pełni. Po ponowne naciśnięcie przycisku funkcyjnego zaświeci się do połowy i anuluje wybór.

Jeśli Twój komputer ma podfunkcje w zależności od modelu w menu, prosimy o zapoznanie się z instrukcjami w sekcji dodatkowych funkcji, aby je wykorzystać.

 "Nie wszystkie funkcje oznaczone literami, takimi jak "A,B,D,E,G,F,K..." w tabeli informacji o programie i średnich wartości zużycia mogą być używane w Twojej maszynie, funkcje, które mogą być używane w Twojej maszynie, są opisane w rozdziale Dodatkowe funkcje niniejszej instrukcji.

Funkcja Self Dry (K)

(W zależności od modelu)

Dzięki funkcji "Self Dry" w Twojej maszynie zwiększa się efektywność suszenia i oszczędza energia.

Po aktywowaniu tej funkcji drzwi pralki otwierają się automatycznie po zakończeniu cyklu prania.

Funkcja może wydłużyć czas trwania wybranego programu do 35 minut.

 Funkcja może wydłużyć czas trwania wybranego programu do 35 minut.

 Funkcja Self Dry otwiera drzwi na końcu cyklu mycia dzięki "szybom otwierającym drzwi". Proces ten trwa około 2 minut. Jeśli zasilanie zostanie przerwane podczas wysuwania wałów, nie wymuszaj zamykania drzwi. Gdy zasilanie wróci, proces zostanie zakończony, a wały się cofną.

 Jeśli funkcja Self Dry jest aktywna, drzwi można automatycznie otworzyć podczas suszenia i proces programu może być kontynuowany. Jeśli produkt ma wyświetlacz, drzwi pozostają otwarte, a odliczanie będzie trwało aż do zakończenia suszenia i zakończenia programu.

Aby zmienić funkcję Self Dry:

1-Gdy drzwi urządzenia są otwarte, a urządzenie jest włączone, naciśnij i przytrzymaj przycisk Menu przez 3 sekundy.

2- Za pomocą przycisku menu wybierz

""**Nie otwieraj drzwi**""Przejdź do ikony .

3- Użyj <- and="" +=> klawisze do wyboru opcji 0 lub 1. Opcja 0 oznacza, że funkcja Self Dry jest wyłączona, a opcja 1 oznacza, że funkcja Self Dry jest włączona.

4- Naciśnij przycisk zasilania, aby wyjść z menu ustawień. Twoje ustawienia zostaną zapisane automatycznie.

7.3 Funkcje

Inner Clean

(W zależności od modelu)

Zaleca się uruchamianie programu co 1-2 miesiące w celu wyczyszczenia maszyny i zapewnienia niezbędnej higieny. Program powinien być uruchamiany, gdy maszyna jest pusta.

Aby uzyskać bardziej wydajne rezultaty, zaleca się stosowanie specjalnych środków czyszczących do maszyn.



Nie używaj programowych Inner Clean do mycia naczyń. Może to uszkodzić naczynia, ponieważ działają w wysokiej temperaturze.

Ostrzeżenie o trybie mycia narożnika

Możliwe jest sprawdzenie stanu programu z modułu w lewym górnym rogu maszyny podczas działania programu i po jego zakończeniu. Po uruchomieniu wybranego programu niebieski wskaźnik wskazuje, że program jest na etapie prania, a czerwony wskaźnik wskazuje, że jest na etapie suszenia. Zielony wskaźnik oznacza, że program się zakończył. Wskaźniki modułu są wyłączone, jeśli drzwi zostaną otwarte podczas działania programu lub po jego zakończeniu.

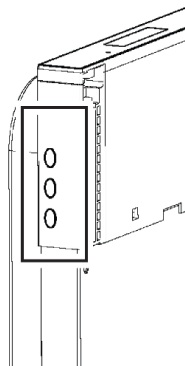

W modelach ze wskaźnikiem mycia narożników i automatycznym otwieraniem drzwi, czerwona dioda LED (etap suszenia trwa) pozostaje włączona po otwarciu drzwi z automatycznym otwieraniem drzwi.

Niebieski: Mycie

Czerwony: Suszenie

Zielony: Program jest kompletny

7.4 Funkcje w menu ustawień

(w zależności od modelu)

Dodatkowe funkcje w menu ustawień zmywarki zależą od modelu. Naciśnij i przytrzymaj klawisz Menu przez 3 sekundy, aby uzyskać dostęp do tych funkcji. Wybierz funkcję lub ustawienie, na którym chcesz wprowadzić zmiany za pomocą <- and="" +=> Klucze.

Zmień funkcję lub ustawienie, które chcesz włączyć, klawiszem wyboru i wyłącz zmywarkę, aby zapisać ustawienia.

Funkcje podmenu:

(w zależności od modelu)

Self Dry Funkcja wyłączona/włączona



Dodatkowa funkcja wyłączona / włączona:
(w zależności od modelu)



Automatyczne działanie detergentu w płynie / żelu wyłączone/włączone:



Ustawienie użycia detergentu:

Poziom 1: o 10ml mniej niż domyślna wartość

Poziom 2: 5ml mniej niż domyślna wartość

Poziom 3: Użyj domyślnej ilości detergentu w płynie określonej przez cykl.

Poziom 4: o 5ml więcej niż domyślna wartość

Poziom 5: o 10ml więcej niż domyślna wartość

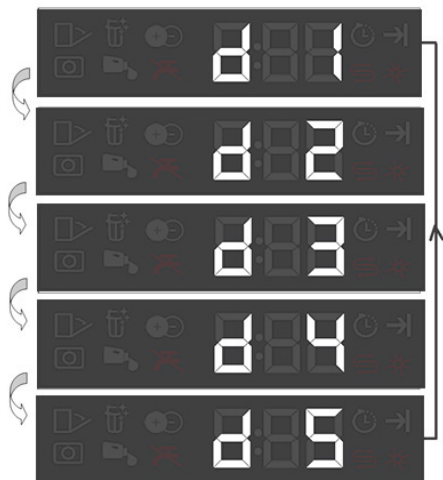

7.5 Funkcja automatycznego dozowania detergentu

(w zależności od modelu)

Funkcja automatycznego dozowania detergentu automatycznie dostosowuje użycie płynnego/żelowego detergentu zgodnie z wybranym programem prania i ustawieniami.

i Postępuj zgodnie z instrukcjami dotyczącymi funkcji automatycznego dozowania detergentu w płynie/żelu w sekcji "Funkcje" w menu "Ustawienia", aby włączyć lub wyłączyć tę funkcję.

7.6 Zmiana poziomu przycisku

1. Po włączeniu zmywarki naciśnij Menu przez 3 sekundy.
2. Naciśnij przycisk Menu i przejdź do pozycji "S:" na ekranie.
3. Za każdym razem, gdy naciśniesz <and="" +="">, poziom dźwięku ostrzegawczego zmieni się na "S:0" wyłączony, "S:1" średni, "S:2" wysoki.
4. Wyłącz zmywarkę On/Off, aby potwierdzić ustawienie.

i Zmywarkę podczas produkcji jest ustawione jako „S:2”.

7.7 Programowanie czasu prania

Zawieszenie

Jeśli w Twojej okolicy obowiązuje ekonomiczna taryfa za energię elektryczną, możesz skorzystać z funkcji opóźnienia, aby umyć naczynia w odpowiednich godzinach. Możesz opóźnić rozpoczęcie wybranego programu nawet o 24 godziny.

1. Po wybraniu programu prania i innych dodatkowych funkcji naciśnij przycisk opóźnienia.
2. Po naciśnięciu Delay na panelu informacyjnym ekranu pojawi się "0:30", a wskaźnik Delay zacznie migać.

3. Naciśnij delay, aby ustawić pożądany czas. Za każdym razem, gdy naciśniesz, czas wydłuża się w 30-minutowych odstępach do 6 godzin, a następnie w odstępach po 1 godzinę do 24 godzin.

4. Po wykonaniu opóźnienia zamknij drzwi zmywarki. Program uruchamia się automatycznie po zakończeniu opóźnienia.

Zmiana ustawień, gdy funkcja drzemki jest aktywna

Podczas aktywnej funkcji opóźnienia nie można zmieniać programu prania, funkcji pomocniczych ani czasu opóźnienia.

 Po uruchomieniu programu funkcje programu i pomocnicze nie mogą być ustawiane ani zmieniane.

Jak anulować funkcję drzemki

Otwórz drzwi zmywarki, naciśnij Wybierz program / Anuluj program przez trzy sekundy. Po odliczeniu 3 – 2 – 1 na ekranie pojawi się 0:01, należy zamknąć drzwi zmywarki i poczekać na zakończenie procesu odpływu. Proces opróżniania kończy się w 2 minuty, a zmywarka wyda dźwiękowe ostrzeżenie po zakończeniu pracy.

 Nie można ustawić funkcji opóźnienia po uruchomieniu programu.

7.8 Funkcja HomeWhiz

 Najpierw przeczytaj sekcję "Instrukcje bezpieczeństwa".

Dzięki funkcji HomeWhiz możesz sterować zmywarką z urządzenia inteligentnego i otrzymywać informacje o stanie produktu.

 HomeWhiz działa tylko na paśmie częstotliwości 2,4 GHz.

 Po wybraniu funkcji możesz korzystać ze zmywarki za pomocą inteligentnego urządzenia. Gdy funkcja nie jest wybrana, możesz monitorować zmywarkę za pomocą aplikacji.

 Możesz śledzić, czy funkcja jest włączona czy wyłączona, na podstawie wskaźnika na produkcie. W przypadkach, gdy funkcja nie może być włączona, wskaźnik HomeWhiz będzie wyłączony lub będzie w krótkich odstępach czasu. Przykładem takich sytuacji jest wyłączenie ustawienia połączenia bezprzewodowego lub otwarte drzwi zmywarki.

 Funkcja ta jest wyłączona, gdy drzwi zmywarki zostaną otwarte lub gdy na niej zostanie wykonana funkcja On/Off. Można go ponownie wybrać za pomocą pilota.



Widok ekranu, gdy HomeWhiz jest włączony

Ustawienia instalacji i konta użytkownika w HomeWhiz

Aby korzystać z funkcji połączenia bezprzewodowego w zmywarce, zainstaluj aplikację HomeWhiz ze sklepu z aplikacjami swojego smartfona. Upewnij się, że Twoje urządzenie jest podłączone do Internetu, aby korzystać z aplikacji. Jeśli korzystasz z aplikacji po raz pierwszy, ukończ proces rejestracji, używając adresu e-mail z aplikacji. Po zakończeniu procesu rejestracji możesz korzystać ze wszystkich produktów w swoim domu z funkcją HomeWhiz przez to konto. Produkty sparowane z Twoim kontem możesz zobaczyć, klikając w sekcję "Dodaj/Usuń produkt" na stronie "Produkty" w aplikacji. Możesz dopasować te produkty przez użytkowników na tej stronie.

Pierwsza instalacja

1. Kliknij "Dodaj urządzenie" i wybierz "Zmywarka" w sekcji "Appliance Appliances".
2. Zeskanuj kod kreskowy obok drzwi zmywarki lub wpisz "Numer produktu urządzenia".

3. Gdy urządzenie jest włączone, naciśnij jednocześnie przyciski włączania/wyłączania i pilota.
4. Wybierz sieć, do której chcesz podłączyć zmywarkę i wprowadź hasło do sieci.
5. Ikona HomeWhiz będzie migać podczas podłączania zmywarki. Po nawiązaniu połączenia ikona pozostanie świecąca na stałe.
6. Nadaj swojej zmywarce nazwę. To ostatni krok. Możesz zobaczyć swój produkt na stronie "Urządzenia".
7. Po pomyślnym zakończeniu instalacji zmywarki produkt automatycznie wyświetli ekran główny i wróci do trybu pracy.
8. Jeśli instalacja nie powiedzie się lub nie zostanie zakończona w ciągu 5 minut, ikona HomeWhiz zostanie zamknięta, a produkt sam się wyłączy. Aby ponownie rozpocząć instalację, powtórz kroki instalacji od kroku 1.

Korzystanie ze zmywarki na wielu urządzeniach

Możesz używać zmywarki na więcej niż jednym urządzeniu inteligentnym. Aby to zrobić, zainstaluj aplikację HomeWhiz na drugim urządzeniu inteligentnym. Po otwarciu aplikacji musisz zalogować się na swoje konto.

 Jeśli konto, na które jesteś zalogowany, jest kontem, do którego wcześniej dodałeś produkty, możesz zacząć korzystać ze swojej zmywarki bezpośrednio po zalogowaniu.

Aby korzystać z zainstalowanej zmywarki z nowego konta, wykonaj poniższe czynności.

1. Utwórz nowe konto i zaloguj się do aplikacji HomeWhiz za pomocą tego konta. Upewnij się, że urządzenie inteligentne i zmywarka są podłączone do tej samej sieci.
2. Na stronie Produkty dotknij sekcji "Dodaj/Usuń produkt". W zakładce "Inne produkty" możesz zobaczyć produkt i użytkownika, do którego należy.
3. Stuknij symbol (+) obok zmywarki, którą chcesz dodać, i nazwij produkt.

4. Twoja prośba o dodanie produktu zostanie wysłana do właściciela produktu za pośrednictwem poczty elektronicznej. Po zatwierdzeniu przez właściciela możesz zacząć korzystać z produktu jako partner.

 Po zakończeniu procesu instalacji Twoje inteligentne urządzenie i zmywarka nie muszą być podłączone do tej samej sieci. Możesz korzystać ze swojego produktu tak długo, jak Twoje urządzenie jest podłączone do Internetu.

 Możesz zobaczyć produkty sparowane z Twoim kontem, dotycząc sekcji "Dodaj/Usuń produkt" na stronie "Produkty" w aplikacji. Możesz sparować te produkty z użytkownikami z tej strony.

Wyświetlanie wartości zużycia energii w domu

Twoja zmywarka ma funkcję zarządzania zużyciem. Ta funkcja może mieć różne możliwości w zależności od produktu (monitorowanie zużycia energii, monitorowanie zużycia wody itp.). Aby ta funkcja działała, produkt musi być dodany do HomeWhiz i podłączony do Internetu. Możesz monitorować informacje o zużyciu inteligentnej zmywarki do naczyń w różnych okresach czasu i oszczędzać pieniądze, otrzymując sugestie dotyczące zmniejszenia zużycia.

 Dane dotyczące zużycia w aplikacji HomeWhiz służą wyłącznie celom informacyjnym i mogą różnić się od rzeczywistych informacji o zużyciu.

 Wartości podane na etykiecie produktu są podane w standardowych warunkach laboratoryjnych. Wartości zużycia mogą się różnić w zależności od warunków użytkowania i warunków klimatycznych klienta.

Włączanie/wyłączanie HomeWhiz

Naciśnij z pilotem zdalnego sterowania, aby włączyć tę funkcję.



Jeśli naciśniesz przycisk pilota, gdy funkcja jest włączona, funkcja HomeWhiz zostanie wyłączona, a wyświetlacz produktu powróci do wyświetlacza czasu opóźnienia/czasu trwania programu. W pozycji wyłączonej dioda LED przycisku HomeWhiz pozostanie w połowie podświetlona.



Możesz śledzić, czy połączenie bezprzewodowe jest włączone, czy wyłączone, na wskaźniku na produkcie. Jeśli połączenie bezprzewodowe jest wyłączone, możesz zobaczyć, że ikona HomeWhiz jest wyłączona. Jeśli ikona HomeWhiz jest stale włączona, oznacza to, że połączenie z siecią bezprzewodową produktu jest włączone, a produkt jest połączony z siecią bezprzewodową. Jeśli ikona HomeWhiz stale w krótkich odstępach czasu, oznacza to, że jest włączony, ale nie połączył się z siecią lub próbuje się z nią połączyć.

Włączanie/wyłączanie bezprzewodowego

Gdy drzwi urządzenia są otwarte i urządzenie jest włączone, naciśnij i przytrzymaj przycisk "Menu" przez 3 sekundy, aby wejść do menu ustawień. Postępuj zgodnie z instrukcjami wyświetlanymi na ekranie i naciśnij przycisk Menu na panelu, aż zaświeci się wskaźnik połączenia Wi-Fi. Naciśnij przycisk "<" i ">" przyciski, aby wyłączyć połączenie Wi-Fi, jeśli jest włączone, lub włączyć, jeśli jest wyłączone. W menu ustawień włączania/wyłączania sieci bezprzewodowej, jeśli połączenie bezprzewodowe jest włączone, wskaźnik połączenia Wi-Fi będzie świecił światłem ciągłym. Jeśli połączenie bezprzewodowe jest wyłączone, wskaźnik połączenia Wi-Fi będzie migać i wyłączać się w krótkich odstępach czasu.

Gdy bezprzewodowe zostanie włączone "włączone", zmywarka automatycznie połączy się z domową siecią zgodnie z wcześniejszymi ustawieniami.

Resetowanie ustawień HomeWhiz

Gdy drzwi urządzenia są otwarte, a urządzenie jest włączone, naciśnij i przytrzymaj jednocześnie przyciski pilota i opóźnienia przez 5 sekund. Twoje ustawienia zostaną usunięte po odliczeniu 5 - 4 - 3 - 2 - 1 na ekranie.

Rozwiązywanie problemów z HomeWhiz

Jeśli wystąpią jakiegokolwiek problemy ze sterowaniem lub połączeniem, wykonaj następujące czynności. Jeśli problem będzie się powtarzał, wykonaj następny krok.

1. Sprawdź, czy Twoje urządzenie smart jest podłączone do Internetu.
2. Zamknij i ponownie otwórz aplikację HomeWhiz na swoim urządzeniu inteligentnym.
3. Uruchom ponownie urządzenie inteligentne.
4. Sprawdź status połączenia bezprzewodowego zmywarki. Jeśli jest "Połączenie bezprzewodowe: wyłączone", ustaw na "Połączenie bezprzewodowe: włączone", poczekaj aż zmywarka się połączy i zamkniesz, a następnie ponownie otwórz aplikację HomeWhiz na swoim urządzeniu.
5. Jeśli połączenia nie można nawiązać powyższymi operacjami, powtórz początkowe ustawienia instalacji produktu.
6. Jeśli problem się utrzymuje, skontaktuj się z autoryzowanym serwisem.

7.9 Użycie danych Homewhiz

Ten produkt zbiera i przesyła dane o użytkowaniu po połączeniu z Internetem (np. wybrany program, czas trwania programu, kody błędów). Zgodnie z unijnym prawem o danych (rozporządzenie UE 2023/2854) masz prawo dostępu do tych danych i zarządzania nimi.

Szczegółowe informacje o tym, jakie dane są gromadzone, w jaki sposób są wykorzystywane i jak uzyskać do nich dostęp, można znaleźć na stronie:

www.homewhiz.com/eu-data-act-policy

7.10 Funkcja usługi wsparcia Homewhiz

Usługa wsparcia to usługa, w ramach której nasi eksperci mogą zadzwonić do Ciebie z numeru telefonu komórkowego podanego w aplikacji HomeWhiz i odpowiedzieć na wszystkie pytania po utworzeniu zgłoszenia za pomocą przycisku Usługa pomocy technicznej na produktach AGD.

Wprowadzanie numeru telefonu do pomocy technicznej

Po utworzeniu zgłoszenia przez przytrzymanie przycisku Dział pomocy technicznej musisz udostępnić swój numer telefonu komórkowego za pośrednictwem aplikacji, aby przedstawiciel klienta mógł do Ciebie zadzwonić. Możesz dodać lub zmienić swój numer telefonu komórkowego z menu komunikacji w aplikacji HomeWhiz.

Tworzenie zgłoszenia za pośrednictwem działu pomocy technicznej

1. Upewnij się, że masz połączenie z Internetem w produkcie i wprowadź swój numer telefonu komórkowego za pomocą aplikacji HomeWhiz.
2. Przy otwartych drzwiach i włączonej maszynie naciśnij i przytrzymaj serwisowy pomocy technicznej przez 3 sekundy.
3. Symbol usługi pomocy technicznej zacznie migać.
4. Gdy Twoje żądanie pomyślnie dotrze do przedstawiciela klienta, symbol pozostanie zapalony.
5. Przedstawiciel klienta zadzwoni do Ciebie pod numer telefonu podany w aplikacji HomeWhiz.
6. Po zakończeniu połączenia kontrolka symbolu zgaśnie. Anulowanie zgłoszenia serwisowego Jeśli chcesz anulować zgłoszenie do pomocy technicznej, zgłoszenie

musi pomyślnie dotrzeć do przedstawiciela klienta, a kontrolka symbolu musi być stale włączona.

W przypadku procesu anulowania;

1. Przy otwartych drzwiach i włączonej maszynie naciśnij i przytrzymaj serwisowy pomocy technicznej przez 3 sekundy.
2. Kontrolka symbolu usługi pomocy technicznej zacznie migać.
3. Gdy żądanie zostanie pomyślnie anulowane, symbol zgaśnie.

Rozwiązywanie problemów

Jeśli kontrolka symbolu serwisu pomocy technicznej nie świeci w sposób ciągły po naciśnięciu przycisku serwisu pomocy technicznej, ale natychmiast gaśnie lub w sposób ciągły:

- Upewnij się, że produkt jest podłączony do Internetu.
- Upewnij się, że masz konto HomeWhiz i wprowadź swój numer telefonu komórkowego, aby zadzwonić za pośrednictwem aplikacji HomeWhiz.
- Ta funkcja nie będzie działać, jeśli nie ma połączenia z Internetem. Sprawdź swój domowy internet.
- Sprawdź, czy numer wprowadzony w aplikacji HomeWhiz jest poprawny.

7.11 Zmiana programu do pobrania

Możesz zmienić ostatni program na produkcie, czyli Pobrany Program, za pomocą aplikacji Homewhiz. Możesz zobaczyć programy do pobrania oraz domyślny fabryczny program do pobrania w tabeli Informacji o Programie i Średnich Wartościach Zużycia.

Aby zmienić program do pobrania:

- Połącz się ze swoim produktem przez aplikację HomeWhiz.
- Włącz funkcję zdalnego sterowania w produkcie.
- Przejdź do strony ustawień produktu z aplikacji HomeWhiz.
- Przejdź na stronę Pobierz program z ustawień produktu.

-Wybierz program na stronie Download Programme i naciśnij przycisk Download the Programme z aplikacji HomeWhiz.

-Podczas pobierania programu animacja będzie wyświetlana na produkcie oraz w aplikacji HomeWhiz.

-Po zakończeniu procesu pobierania możesz skorzystać z nowo wybranego programu do pobrania, wybierając go z produktu lub z aplikacji HomeWhiz.



Jeśli pobierzesz inny program do produktu, Twój poprzedni wybór zostanie anulowany.



Możesz pobrać dowolną liczbę programów do produktu i w dowolnym momencie zmienić program do pobrania. Twoje inteligentne urządzenie i produkt muszą być podłączone do Internetu, a funkcja pilota musi być włączona.

7.12 Rozpoczęcie programu

Po wybraniu funkcji programowych i pomocniczych zamknij drzwi, aby uruchomić zmywarkę.

Zmywarka wykonuje proces zmiękczenia wody w zależności od twardości wody z głównym. Czas mycia może się różnić podczas działania programu, w zależności od temperatury pomieszczenia, w którym znajduje się zmywarka, temperatury wody w sieci oraz ilości naczyń do nałożenia.

Uważaj, aby nie otwierać drzwi zmywarki podczas pracy produktu. Gdy otwierasz drzwiczki zmywarki, może wydostać się para.

Po chwili ciszy w trybie czuwania, aby całkowicie spuścić resztę wody z naczyń i w zmywarce po płukaniu oraz wyczyścić płyn do zmiękczenia wody, zmywarka kontynuuje pracę w cyklu suszenia.

7.13 Anulowanie programu

Otwórz drzwi zmywarki, naciśnij Wybierz program/Anuluj program przez trzy sekundy. Po odliczeniu 3 – 2 – 1 na ekranie pojawi się 0:01, należy zamknąć drzwi zmywarki i poczekać na zakończenie procesu odpływu. Proces opróżniania kończy się w 2 minuty, a zmywarka wyda dźwiękowe ostrzeżenie po zakończeniu pracy.

W zależności od etapu anulowanego programu, detergent lub nabłyszczacz mogą pozostać w pralce i/lub na umytych rzeczach.

7.14 Wskaźnik ostrzeżenia o niskim poziomie soli

Aby dowiedzieć się, czy ilość soli zmiękczącej w urządzeniu jest wystarczająca, sprawdź wskaźnik ostrzegawczy o niedoborze soli na ekranie urządzenia. Gdy wskaźnik ostrzegawczy o niedoborze soli na ekranie urządzenia zacznie się świecić, należy ponownie napełnić pojemnik na sól solą.

Regulacja poziomu twardości wody jest wyjaśniona w rozdziale System zmiękczenia wody.

7.15 Wskaźnik ostrzegawczy o niskim poziomie nabłyszczacza

Aby dowiedzieć się, czy ilość nabłyszczacza w urządzeniu jest wystarczająca, sprawdź wskaźnik ostrzegawczy o braku nabłyszczacza na ekranie urządzenia. Gdy wskaźnik ostrzegawczy o braku nabłyszczacza na ekranie urządzenia zacznie się świecić, należy uzupełnić komorę na nabłyszczacz.

Regulacja ilości płynu nabłyszczającego

1. Po włączeniu zmywarki naciśnij Menu przez 3 sekundy.
2. Użyj przycisku Menu, aby przejść do pozycji "P:" na ekranie.
3. Dostosuj do odpowiedniego poziomu za pomocą <- and="" +=> klucz.
4. Wyłącz zmywarkę On/Off, aby potwierdzić ustawienie.

Na pozycji P:0 w programie mycia nie dodaje się żadnego środka do płukania.

W pozycji P:1 dodaje się 1 dawkę nabtyszczacza.

W pozycji P:2 nakłada się 2 dawki środka płukającego.

W pozycji P:3 nakłada się 3 dawki środka płukającego.

W pozycji P:4 nakłada się 4 dawki środka do płukania.

7.16 Zakończenie programu

Gdy wybrany program się kończy, dźwiękowe ostrzeżenie ostrzega cię, by wyłączyć zmywarkę.

To dźwiękowe ostrzeżenie powtarzane jest w określonych odstępach czasu, aż zmywarka się wyłączy.

8 Konserwacja i czyszczenie

8.1 Konserwacja i czyszczenie



Przeczytaj najpierw sekcję "Instrukcje bezpieczeństwa"!



Odłącz zmywarkę i zakręć kran przed czyszczeniem.



Do czyszczenia nie używaj materiałów ściernych.



Filtr i ramiona spryskujące należy czyścić co najmniej raz w tygodniu, aby zapewnić wydajną pracę zmywarki.

Regularne czyszczenie przedłuży żywotność produktu i zmniejszy typowe problemy.

Czyszczenie zewnętrznej powierzchni zmywarki

Delikatnie przetrzyj zewnętrzną część zmywarki i uszczelki drzwi delikatnym środkiem czyszczącym i wilgotną szmatką. Wytrzyj "panel sterowania" tylko lekko damp płótno.

Czyszczenie wnętrza zmywarki

Zmywarkę należy czyścić co miesiąc detergentem lub specjalnymi środkami do czyszczenia zmywarek, uruchamiając zmywarkę

Po zakończeniu programu prania zapala się wskaźnik końca programu.

1. Otwórz drzwi zmywarki.
2. Naciśnij On/Off, aby wyłączyć zmywarkę.
3. Zakręć kran.
4. Odłącz zmywarkę od gniazdka.

Aby oszczędzać energię, zmywarka automatycznie wyłącza się po zakończeniu programu lub jeśli program nie zostanie uruchomiony.

Po umyciu naczyń zostaw je w zmywarce na około 15 minut, aby ostygły. Jeśli zostawisz drzwiczki zmywarki lekko uchylone w tym czasie, naczynia szybciej wyschną. Ten proces zwiększy efektywność suszenia zmywarki.

w cyklu pracującym w najwyższej możliwej temperaturze. Pomoże to usunąć zanieczyszczenia i kamień z wnętrza zmywarki. Jeśli w zmywarce pozostaje woda, spuść ją ze zmywarki, postępując zgodnie z procedurą opisaną w rozdziale "Anulowanie cyklu". Jeśli nie można spuścić wody, wyjmij filtry zgodnie z opisem w rozdziale "Czyszczenie filtrów" i sprawdź dno zmywarki pod kątem cząstek brudu, które nagromadziły się i zablokowały drogę wodną, a następnie wyczyść je w razie potrzeby.

8.2 Czyszczenie filtrów

(w zależności od modelu)

Czyść filtry co najmniej raz w tygodniu, aby zapewnić wydajną pracę zmywarki. Sprawdź, czy na filtrach nie pozostały resztki jedzenia. Jeśli pozostaną jakiegokolwiek resztki jedzenia, wyjmij filtry i dokładnie wyczyść je pod bieżącą wodą.

1. Wyjmij mikrofiltr i grupę filtrów zgrubnych, obracając je w kierunku przeciwnym do ruchu wskazówek zegara i wyciągając.

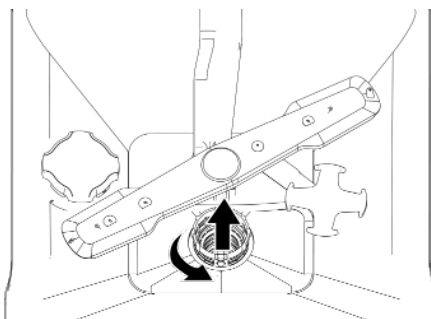

2. Wyciągnij metalowy/plastikowy filtr (3).

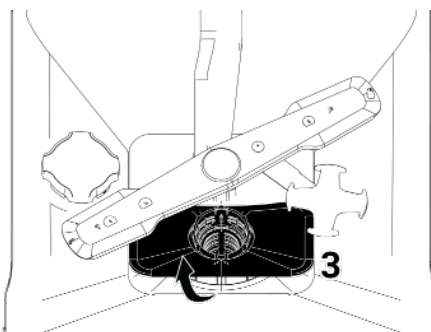

3. Naciśnij dwa zatrzaski na filtrze zgrubnym do środka, aby oddzielić filtr zgrubny od grupy.

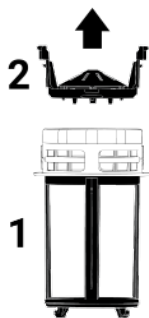

4. Wyczyść wszystkie trzy filtry pod bieżącą wodą za pomocą szczotki.
5. Wymień metalowy/plastikowy filtr.
6. Włóż filtr zgrubny do mikrofiltra. Upewnij się, że jest prawidłowo ustawiony. Obróć zgodnie z ruchem wskazówek zegara, aż usłyszysz kliknięcie.

i Zmywarki nie wolno używać bez filtrów.

i Nieprawidłowa instalacja filtrów zmniejszy wydajność prania.

8.3 Czyszczenie filtra węży

Zmywarka jest zabezpieczona przed uszkodzeniem przez brud (piasek, glinę, rdzę itp.) z sieci wodociągowej lub sieci wodociągowej za pomocą filtra w węży doprowadzającym wodę. Od czasu do czasu sprawdzaj filtr i wąż i czyść je w razie potrzeby.

1. Zakręć kran i odłącz wąż.
2. Po wyjęciu filtra z węża wyczyść go pod bieżącą wodą.
3. Umieść oczyszczony filtr z powrotem na swoim miejscu w węży.
4. Podłącz wąż do kranu.
(w zależności od modelu)

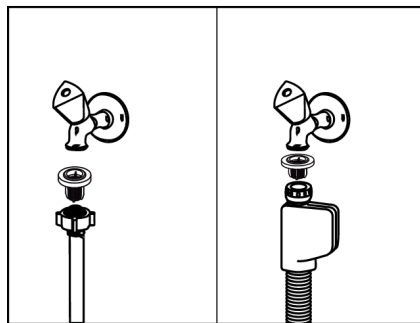

8.4 Czyszczenie śmigieł

Wirniki należy czyścić co najmniej raz w tygodniu, aby zapewnić wydajną pracę maszyny.

Dolne śmigło

Sprawdź, czy dolne otwory wirnika (1) są zatkane. Jeśli jest blokada, wyjmij wirnik i wyczyść go. Dolny wirnik można zdjąć, pociągając go do góry (w zależności od modelu)

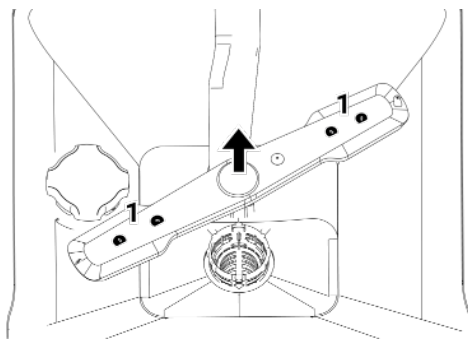

Sprawdź, czy otwory w zespole wirnika nie są zatkane. Jeśli jest blokada, wyjmij zespół wirnika i wyczyść go. (W zależności od modelu)

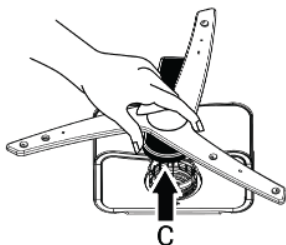

Aby zdjąć i wyczyścić dolną grupę śmigła, przytrzymaj ją jedną ręką z punktów (C) pokazanych na rysunku i pociągnij do góry. Po oczyszczeniu ponownie zamocuj grupę śmigieł, wykonując te same czynności w odwrotnej kolejności. (W zależności od modelu)

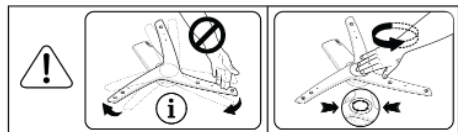

i Nie próbuj obracać śmigła, trzymając za końce. Próba obrócenia go za końce może spowodować pęknięcie przekładni wewnątrz śmigła.

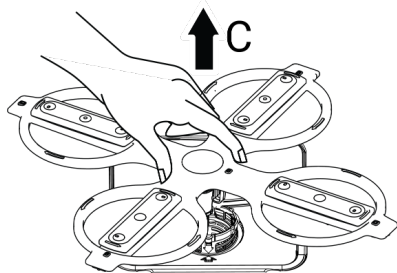

Aby zdjąć i wyczyścić dolną grupę śmigła, przytrzymaj ją jedną ręką z punktów (C) pokazanych na rysunku i pociągnij do góry. Po oczyszczeniu ponownie zamocuj grupę śmigieł, wykonując te same czynności w odwrotnej kolejności. (W zależności od modelu)

Górne śmigło

Sprawdź, czy otwory górnego wirnika (1) są zatkane. Jeśli jest blokada, wyjmij wirnik i wyczyść go. Możesz zdjąć górny wirnik, obracając jego nakrętkę w lewo.

Podczas ponownego mocowania górnego śmigła należy całkowicie dokręcić nakrętkę.

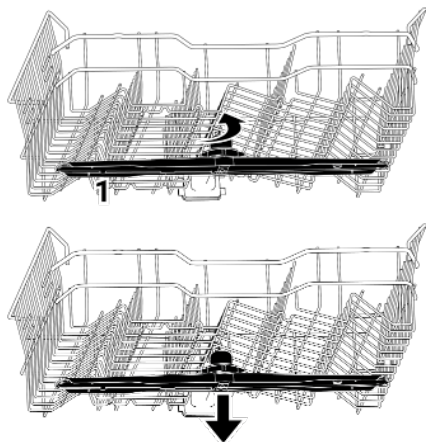

9 Rozwiązywanie problemów

9.1 Kody błędów, przyczyny i rozwiązania

Kod błędu	Przyczyna	Rozwiązanie
E01 Ostrzeżenie P1 Miga Dioda LED zasilania	Błąd napełniania wody w obudowie	1-Włączono algorytm błędu. 2-Koniec cyklu. Jeśli błąd wciąż się pojawia: 1-Odłącz zasilanie. 2-Zamknij zawór. 3-Skontaktuj się z autoryzowanym serwisem.
E02 Ostrzeżenie P2 Miga Zaświeci się ikona przerwy w dostawie wody. Świeci się dioda mycia.	Ostrzeżenie o braku wody	Sprawdź dopływ wody.
	Filtr jest zablokowany	1-Odłącz połączenie elektryczne. 2-Odłącz przyłączy wody. 3-Usuń wąż dopływowy. 4-Sprawdź i wyczyść filtr. 5-Podłącz przyłączy wody. 6-Podłącz połączenie elektryczne.
E06 Ostrzeżenie Błyski P2 Błyski P6	Inne	Jeśli błąd wciąż się wyświetla: 1-Wyłącz zmywarkę. 2-Skontaktuj się z autoryzowanym serwisem.
	Czujnik temperatury w zmywarce jest zepsuty	Jeśli ten błąd stale się pojawia się, a wydajność zmywania zmniejszyła się: 1-Wyłącz zmywarkę. 2-Skontaktuj się z autoryzowanym serwisem.
E07 Ostrzeżenie Błyski P2 Błyski F1 i F2	Przepływomierz jest zepsuty	1-Włączono algorytm błędu. 2-Koniec cyklu. Jeśli błąd wciąż się pojawia: 1-Odłącz zasilanie. 2-Zamknij zawór. 3-Skontaktuj się z autoryzowanym serwisem.



Kody błędów mogą się zmieniać w zależności od modelu.

9.2 Rozwiązywanie problemów

Maszyna nie działa.

- Wtyczka zasilania może nie być podłączona. >>> Sprawdź, czy wtyczka zasilania jest podłączona.
- Bezpiecznik mógł się przepalić. >>> Sprawdź bezpieczniki w swoim domu.
- Woda może nie wypływać. >>> Upewnij się, że kran doprowadzający wodę jest otwarty.

- Drzwi maszyny mogą być otwarte. >>> Upewnij się, że zamknąłeś drzwi urządzenia.
- Przycisk "On / Off" mógł nie zostać naciśnięty. >>> Upewnij się, że urządzenie zostało włączone, naciskając przycisk "On / Off".

Naczynia nie są myte czysto

- Naczynia są ułożone nieregularnie. >>> Umieść naczynia zgodnie z instrukcją obsługi.
- Odpowiedni program nie został wybrany. >>> Wybierz program, który pierze w wyższej temperaturze i przez dłuższy czas.
- Naczynia są bardzo brudne >>> Usuń gruboziarnisty brud z naczyń za pomocą serwetki i umieść je w pralce.
- Śmigła są zablokowane. >>> Przed uruchomieniem programu obróć ręcznie górne i dolne śmigła, aby upewnić się, że obracają się swobodnie.
- Otwory wirnika są zatkane. >>> Górne lub dolne otwory wirnika mogą być zatkane resztkami jedzenia, takimi jak pestki cytryny. Regularnie czyść wirniki, jak pokazano w rozdziale "Czyszczenie i konserwacja".
- Filtry są zatkane. >>> Sprawdź, czy system filtrów jest czysty. Regularnie czyść system filtrów, jak pokazano w rozdziale "Czyszczenie i konserwacja".
- Filtry nie są prawidłowo zainstalowane. >>> Sprawdź system filtrów i upewnij się, że jest prawidłowo zainstalowany.
- Kosze są przeładowane. >>> Nie ładuj koszy ponad ich pojemność.
- Detergent był przechowywany w nieodpowiednich warunkach. >>> Jeśli używasz detergentu w proszku, nie przechowuj opakowania detergentu w wilgotnych miejscach. Jeśli to możliwe, przechowuj go w pojemniku do przechowywania z pokrywą. Zalecamy stosowanie detergentu w tabletkach, aby ułatwić przechowywanie.
- Nie dodano wystarczającej ilości detergentu. >>> Jeśli używasz detergentu w proszku, dodaj odpowiednią ilość detergentu zgodnie z poziomem zabrudzenia

naczyń i opisami programów. Aby uzyskać najlepsze rezultaty, zalecamy użycie detergentu w tabletkach.

- Nabłyszczacz jest niewystarczający. >>> Sprawdź wskaźnik ostrzegawczy nabłyszczacza i w razie potrzeby dodaj nabłyszczacz. Jeśli w urządzeniu jest wystarczająca ilość nabłyszczacza, zwiększ ustawienie nabłyszczacza.
- Pokrywa komory na detergent nie jest zamknięta. >>> Po napełnieniu komory na detergent należy zamknąć pokrywę komory na detergent.

Naczynia nie wysychają

- Naczynia są ułożone nieregularnie. >>> Naczynia należy ustawiać w taki sposób, aby podczas mycia nie gromadziła się w nich woda.
- Nabłyszczacz jest niewystarczający. >>> Sprawdź wskaźnik ostrzegawczy nabłyszczacza i w razie potrzeby dodaj nabłyszczacz. Jeśli w urządzeniu jest wystarczająca ilość nabłyszczacza, zwiększ ustawienie nabłyszczacza.
- Maszyna została opróżniona natychmiast po zakończeniu cyklu prania. >>> Nie rozładuj maszyny natychmiast po zakończeniu cyklu. Pozostaw drzwi uchylone, aby para z wnętrza mogła na chwilę uciec, a następnie rozładuj urządzenie, gdy naczynia ostygną do odpowiedniego poziomu. Rozładunek należy rozpocząć od dolnego kosza. Zapobiegnie to kapaniu wody pozostałej na przedmiotach w górnym koszu na przedmioty w dolnym koszu.
- Nie wybrano odpowiedniego programu. >>> Wydajność suszenia jest również niska w programach krótkoterminowych, ponieważ temperatura płukania jest niska. Aby uzyskać wyższą wydajność suszenia, wybierz dłuższe programy.
- Użyto detergentu w tabletkach, przycisk tabletki nie został naciśnięty. >>> Jeśli urządzenie jest wyposażone w funkcję "detergentu w tabletkach" podczas korzystania z detergentu uniwersalnego, aktywuj ją.

- Jakość powierzchni naczyń kuchennych jest uszkodzona. >>> Przybory kuchenne z uszkodzonymi powierzchniami nie mogą osiągnąć oczekiwanej wydajności czyszczenia i są niehigieniczne w użyciu. Ponadto odprowadzanie wody z uszkodzonych powierzchni jest utrudnione. Nie zaleca się mycia takich przyborów kuchennych w zmywarce.
- To naturalne, że teflonowe naczynia kuchenne mają problemy z suszeniem. Wynika to ze struktury teflonu. Ponieważ teflon i woda mają różne napięcia powierzchniowe, cząsteczki wody pozostają na powierzchni teflonu jak koraliki.

Na naczyniach pozostają plamy z herbaty, kawy lub szminki.

- Odpowiedni program nie został wybrany. >>> Wybierz program, który pierze w wyższej temperaturze i przez dłuższy czas.
- Jakość powierzchni naczyń kuchennych jest uszkodzona. >>> Plam z herbaty, kawy i innych barwników, które wniknęły w uszkodzone powierzchnie, nie można myć w zmywarkach. Oczekiwanej wydajności czyszczenia nie można osiągnąć przy uszkodzonych powierzchniach, a ich użytkowanie jest niehigieniczne. Mycie takich przyborów kuchennych w zmywarce nie jest zalecane.
- Detergent był przechowywany w nieodpowiednich warunkach. >>> Jeśli używasz detergentu w proszku, nie przechowuj opakowania detergentu w wilgotnych miejscach. Jeśli to możliwe, przechowuj go w pojemniku do przechowywania z pokrywą. Zalecamy stosowanie detergentu w tabletkach, aby ułatwić przechowywanie.

Kamień pozostaje na naczyniach i szklach nabiera zamglonego wyglądu.

- Nabłyszczacz jest niewystarczający. >>> Sprawdź wskaźnik ostrzegawczy nabłyszczacza i w razie potrzeby dodaj nabłyszczacz. Jeśli w urządzeniu jest wystarczająca ilość nabłyszczacza, zwiększ ustawienie nabłyszczacza.

- Ustawienie twardości wody jest niskie lub poziom soli jest niewystarczający. >>> Sprawdź ustawienie twardości wody, dokładnie mierząc twardość wody z sieci wodociągowej.
- Nastąpił wyciek soli. >>> Podczas napełniania solą należy uważać, aby nie rozlać soli wokół otworu wlewowego. Po napełnieniu solą upewnij się, że pokrywa pojemnika na sól jest zamknięta. Uruchom program prania wstępnego, aby usunąć sól, która rozlała się wewnątrz pralki. Po zakończeniu programu ponownie sprawdź pokrywkę, ponieważ wszelkie pozostałe ziarna soli pod pokrywką rozpuszczą się na etapie prania wstępnego, co może spowodować poluzowanie pokrywki.

Wewnątrz maszyny wyczuwalny jest inny zapach

- Nowa pralka ma charakterystyczny zapach, który zniknie po kilku praniach.
- Filtry są zatkane. >>> Sprawdź, czy system filtrów jest czysty. Regularnie czyść system filtrów, jak pokazano w rozdziale "Czyszczenie i konserwacja".
- Zbiornik nabłyszczacza zawiera substancje chemiczne, które mogą powodować nieprzyjemny zapach. >>> Nie używaj chemikaliów, takich jak ocet, detergent do mycia rąk lub odkamieniacz.
- Brudne naczynia pozostawiono w zmywarce na 2-3 dni. >>> Jeśli nie zamierzasz uruchamiać zmywarki natychmiast po załadowaniu naczyń, usuń wszelkie zabrudzenia z naczyń i uruchamiaj cykl mycia wstępnego bez detergentu co drugi dzień. W takich przypadkach nie zamykaj całkowicie drzwi zmywarki, aby zapobiec tworzeniu się zapachów wewnątrz urządzenia. Możesz również użyć dostępnych w handlu dezodorantów i środków do czyszczenia maszyny.

Plamy rdzy, matowienie, pogorszenie powierzchni naczyń

- Nastąpił wyciek soli. >>> Sól może powodować niszczenie i rdzę na powierzchniach metalowych. Uważaj, aby podczas napełniania nie rozlać soli wokół otworu wlewowego. Po napełnieniu solą upewnij się, że pokrywa pojemnika na sól jest zamknięta. Uruchom program prania wstępnego, aby usunąć rozlaną sól z pralki. Sprawdź pokrywkę ponownie po zakończeniu programu, ponieważ wszelkie pozostałe ziarna soli pod pokrywką rozpuszczą się na etapie prania wstępnego, co może spowodować poluzowanie pokrywy.
- Słone resztki jedzenia pozostały na naczyniach przez długi czas. >>> Jeśli sztućce zanieczyszczone takimi produktami spożywczymi mają pozostać w pralce, brud należy usunąć z powierzchni naczyń poprzez ich wstępne umycie lub umyć naczynia bez czekania.
- W instalacji elektrycznej nie ma przewodu uziemiającego. >>> Sprawdź, czy urządzenie jest podłączone do prawdziwej linii uziemiającej. W przeciwnym razie elektryczność statyczna wytwarzana wewnątrz maszyny spowoduje wyładowania łukowe i wżery na powierzchni metalowych przedmiotów, usuwając warstwę ochronną na powierzchni i powodując matowienie.
- Użyto skoncentrowanych środków czyszczących, takich jak wybielacz. >>> Warstwa ochronna na powierzchniach metalowych ulega uszkodzeniu w kontakcie ze środkami czyszczącymi, takimi jak wybielacz, i z czasem traci swoją skuteczność. Nie myj naczyń wybielaczem. Jeśli zamierzasz używać wybielacza, Twoja zmywarka musi być wyposażona w dedykowane urządzenie i funkcję obsługującą wybielacz. To urządzenie i funkcja zapewnią, że odpowiednia ilość wybielacza zostanie prawidłowo wprowadzona do cyklu prania, korzystając z jego higienicznego działania i zapewniając optymalne splukiwanie.

- Przedmioty metalowe, zwłaszcza noże, były używane do celów niezgodnych z ich przeznaczeniem. >>> Jeśli noże są używane do celów takich jak konserwowanie, powłoka ochronna na ich końcówkach zostanie uszkodzona. Nie używaj metalowych przyborów kuchennych do celów niezgodnych z ich przeznaczeniem.
- Sztućce wykonane są z niskiej jakości stali nierdzewnej. >>> W przypadku takich przedmiotów nieunikniona jest rdza i nie należy ich myć w zmywarkach.
- Wcześniej zardzewiałe przybory kuchenne zostały umyte w zmywarce. >>> Podczas prania rdza z zardzewiałego przedmiotu może migrować na inne powierzchnie ze stali nierdzewnej, powodując powstawanie rdzy również na tych powierzchniach. Takich rzeczy nie należy myć w zmywarkach.

W dozowniku detergentu znajdują się pozostałości detergentu.

- Detergent został dodany na długo przed cyklem prania. >>> Pamiętaj, aby dodać detergent tuż przed rozpoczęciem cyklu prania.
- Pokrywa komory na detergent jest zabezpieczona przed otwarciem się podczas prania. >>> Umieść naczynia w taki sposób, aby nie uniemożliwiał otwarcia pokrywy komory na detergent i dopływu wody do komory z wirników.
- Detergent był przechowywany w nieodpowiednich warunkach. >>> Jeśli używasz detergentu w proszku, nie przechowuj opakowania detergentu w wilgotnych miejscach. Jeśli to możliwe, przechowuj go w pojemniku do przechowywania z pokrywą. Zalecamy stosowanie detergentu w tabletkach, aby ułatwić przechowywanie.
- Otwory wirnika są zatkane. >>> Górne lub dolne otwory wirnika mogą być zatkane resztkami jedzenia, takimi jak pestki cytryny. Regularnie czyść wirniki, jak pokazano w rozdziale "Czyszczenie i konserwacja".

Wzory i dekoracje na przyborach kuchennych blakną.

- Wzorzyste szkła i porcelana naszkliwna nie nadają się do mycia w zmywarce. Producenci szklanej i porcelanowej zastawy stołowej nie zalecają mycia tego typu przedmiotów w zmywarce.

Naczynia się porysują.

- Przyborów kuchennych i akcesoriów wykonanych z aluminium lub zawierających aluminium nie należy myć w zmywarce.
- Nastąpił wyciek soli. >>> Podczas napełniania solą należy uważać, aby nie rozlać soli wokół otworu wlewowego. Rozlana sól może spowodować zadrapania. Po napełnieniu solą upewnij się, że pokrywa pojemnika na sól jest zamknięta. Uruchoom program prania wstępnego, aby usunąć sól, która rozlała się do wnętrza pralki. Po zakończeniu programu ponownie sprawdź pokrywkę, ponieważ wszelkie pozostałe cząsteczki soli pod pokrywką rozpuszczą się na etapie prania wstępnego, co może spowodować poluzowanie pokrywy.
- Ustawienie twardości wody jest niskie lub poziom soli jest niewystarczający. >>> Sprawdź ustawienie twardości wody, dokładnie mierząc twardość wody z sieci wodociągowej.
- Niewłaściwe układanie naczyń. >>> Umieszczając szklanki i inne szklane naczynia w koszach, należy je przyłożyć do krawędzi kosza, półek lub drutu podtrzymującego szkło, a nie do innych naczyń. Uderzenie wody podczas mycia może spowodować, że dwie szklanki lub inne naczynia uderzą o siebie, potencjalnie powodując zarysowania lub pęknięcia powierzchni.
- Szkło pozostawia zamgloną, poplamioną mlekiem plamę, która nie wyjdzie nawet po wytarciu. Trzymany pod światło, ujawnia niebieskawy-tęczowy wygląd.

- Użyto nadmiernej ilości płynu nablyszczającego. >>> Zmniejsz ustawienie nablyszczacza. Pamiętaj, aby usunąć nablyszczacz, który rozlewa się podczas napełniania dozownika nablyszczacza.
- Na szkło wystąpiła korozja spowodowana miękką wodą. >>> Sprawdź ustawienie twardości wody, dokładnie mierząc twardość wody z kranu. Jeśli woda z kranu jest miękka (<5 dH), do not use salt. Use programs that wash at higher temperatures (such as 60-65 degrees). You can also use commercially available detergents with glass protection.

W maszynie tworzy się piana.

- Przed włożeniem naczyń do zmywarki myje się je ręcznie płynem do mycia naczyń, a następnie wkłada do pralki bez spłukiwania. >>> Detergenty do mycia naczyń do mycia rąk nie mają kontroli piany. Nie ma potrzeby ręcznego mycia naczyń detergentem przed włożeniem ich do pralki. Wystarczy spłukać naczynia wodą lub zeszkobić gruboziarniste zabrudzenia ręcznikiem papierowym lub widelcem.
- Nablyszczacz został rozlany do wnętrza urządzenia podczas jego napełniania. >>> Uważaj, aby nie rozlać nablyszczacza do wnętrza urządzenia podczas jego napełniania. Wyczyść rozlany nablyszczacz za pomocą ręcznika papierowego.
- Pokrywa komory na nablyszczacz pozostała otwarta. >>> Upewnij się, że po napełnieniu nablyszczacza zamknęła się pokrywa komory na nablyszczacz.
- Detergent mógł mieć przeterminowany termin ważności lub nie był przechowywany w odpowiednich warunkach przechowywania. >>> Sprawdź informacje na opakowaniu detergentu.

Pianka wycieka z mywarki

- Maszyna może nie być zrównoważona lub stopy mogą nie być prawidłowo wyregulowane. >>> Upewnij się, że maszyna jest zrównoważona.
- Może to być spowodowane użytym detergentem. >>>Zmień detergent.

Awarie przyborów kuchennych.

- Naczynia są ułożone nieregularnie. >>> Umieść naczynia zgodnie z instrukcją obsługi.
- Kosze są przeładowane. >>> Nie ładuj koszy ponad ich pojemność.
- Woda pozostaje w zmywarce po zakończeniu programu.

- Filtry są zatkane. >>> Sprawdź, czy system filtrów jest czysty. Regularnie czyść system filtrów, jak pokazano w rozdziale "Czyszczenie i konserwacja".
- Wąż odpływowy jest zatkany/zablokowany. >>> Sprawdź wąż spustowy. W razie potrzeby usuń i usuń blokadę, a następnie ponownie podłącz zgodnie z instrukcją instalacji.

10 ZASTRZEŻENIE / OSTRZEŻENIE

Niektóre (proste) awarie mogą być odpowiednio rozwiązane przez użytkownika końcowego bez wystąpienia problemów z bezpieczeństwem lub niebezpiecznego użycia, pod warunkiem że są przeprowadzane w granicach i zgodnie z poniższymi instrukcjami (patrz sekcja "Samonaprawa").

Dlatego, o ile nie jest inaczej zatwierdzone w sekcji "Samonaprawa" poniżej, naprawy należy skierować do zarejestrowanych profesjonalnych naprawców, aby uniknąć problemów z bezpieczeństwem. Zarejestrowany profesjonalny naprawiarz to profesjonalny serwis, któremu producent udzielił dostępu do instrukcji i listy części zamiennych tego produktu zgodnie z metodami opisanymi w aktach ustawodawczych zgodnie z dyrektywą 2009/125/WE.

Jednak tylko agent serwisowy (czyli autoryzowani profesjonalści), z którym możesz się skontaktować przez numer telefonu podanego w instrukcji/karcie gwarancyjnej lub przez autoryzowanego dealera, może świadczyć usługę na warunkach gwarancji. Dlatego prosimy pamiętać, że naprawy wykonywane przez profesjonalnych fachowców (którzy nie są upoważnieni przez Beko) unieważniają gwarancję.

Samonaprawa

Samodzielną naprawę może wykonać użytkownik końcowy w odniesieniu do następujących części zamiennych: uszczelki, filtry, zawiasy drzwi, kosze, śruby, akcesoria plastikowe itp. (zaktualizowana lista jest również dostępna w support.beko.com od 1 marca 2021 roku).

Ponadto, aby zapewnić bezpieczeństwo produktu i zapobiec ryzyku poważnych urazów, wspomniana samonaprawa powinna być wykonywana zgodnie z instrukcjami w instrukcji obsługi lub dostępnymi w support.beko.com Dla własnego bezpieczeństwa odłącz produkt od prądu przed podjęciem jakiegokolwiek samodzielnego naprawy. Próby naprawy i naprawy przez użytkowników końcowych części nieobjętych tą listą i/lub nieprzechodzących instrukcji obsługi dotyczących samodzielnego naprawy lub dostępnych w support.beko.com mogą prowadzić do problemów z bezpieczeństwem niezależnym od Beko i unieważnić gwarancję produktu.

Dlatego zdecydowanie zaleca się, aby użytkownicy końcowi powstrzymywali się od prób przeprowadzania napraw spoza wymienionej listy części zamiennych, kontaktując się w takich przypadkach z upoważnionymi lub zarejestrowanymi fachowcami. Przeciwnie, takie próby ze strony użytkowników końcowych mogą powodować zagrożenia dla bezpieczeństwa i uszkadzać produkt, a w konsekwencji prowadzić do pożaru, powodzi, porażenia prądem i poważnych obrażeń ciała.

Na przykład, ale nie tylko, następujące naprawy muszą być realizowane przez autoryzowanych profesjonalnych naprawców lub zarejestrowanych fachowców: silnik, pompa cyrkulacyjna, pompa odpływowa, pompa ciepła, grzejniki, rury, węże, zaciski, filtry zaworowe, aqua stop, drzwi, panel, karty elektroniczne, karty wyświetlające, przełącznik poziomu, przepływomierz, termostat, czujniki temperatury itp.

Producent/sprzedawca nie ponosi odpowiedzialności w żadnym przypadku, gdy użytkownicy końcowi nie przestrzegają powyższych wymogów.

Dostępność części zamiennych do zmywarki, którą kupiłeś, wynosi 10 lat. W tym czasie dostępne będą oryginalne części zamienne, które pozwolą prawidłowo obsługiwać zmywarkę.