

Amica

JSM 4011
JSM 4012
JSM 4013

PL	INSTRUKCJA OBSŁUGI	8
EN	OPERATING INSTRUCTIONS	18
CZ	NÁVOD K OBSLUZE	28

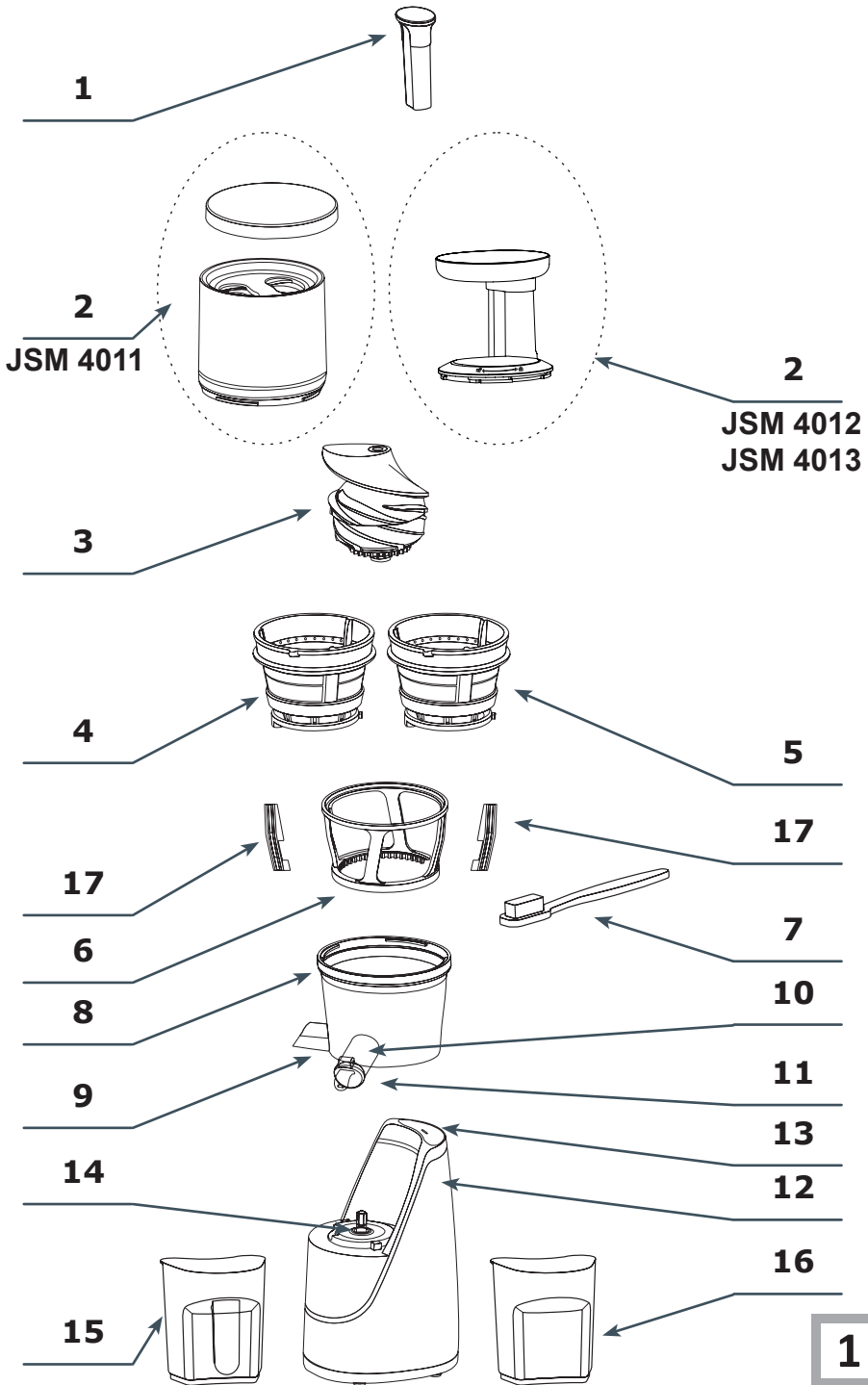

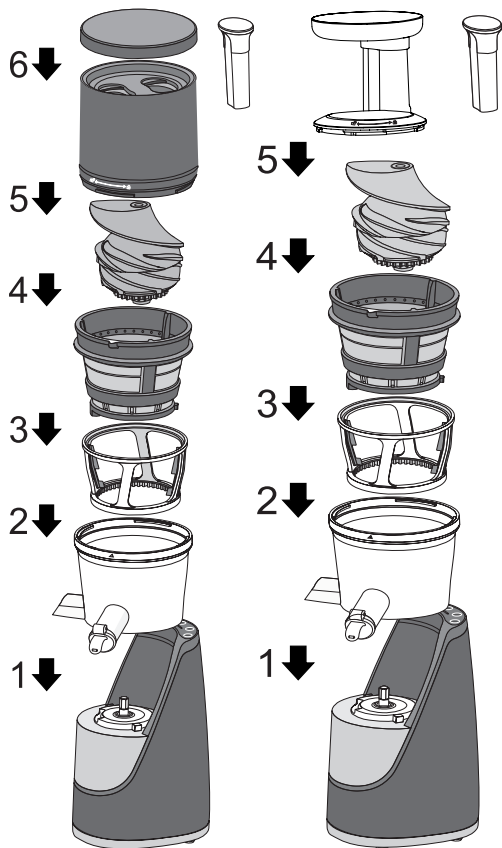

JSM 4011

JSM 4012
JSM 4013

2a

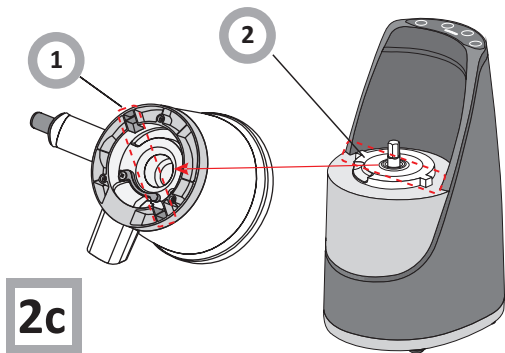

2c

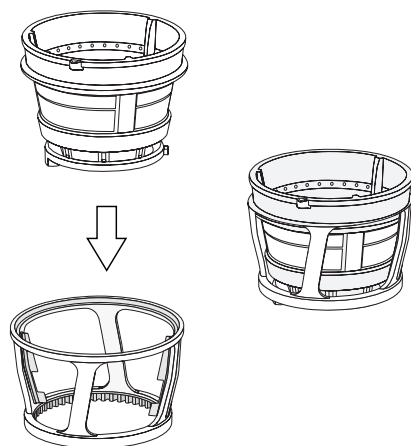

2d

2b

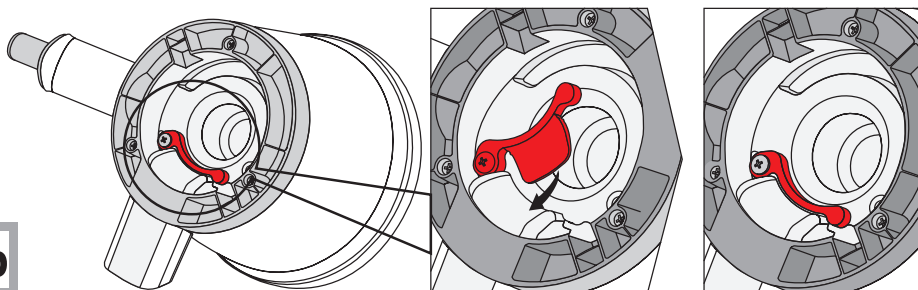

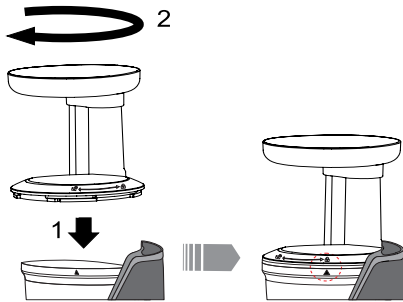
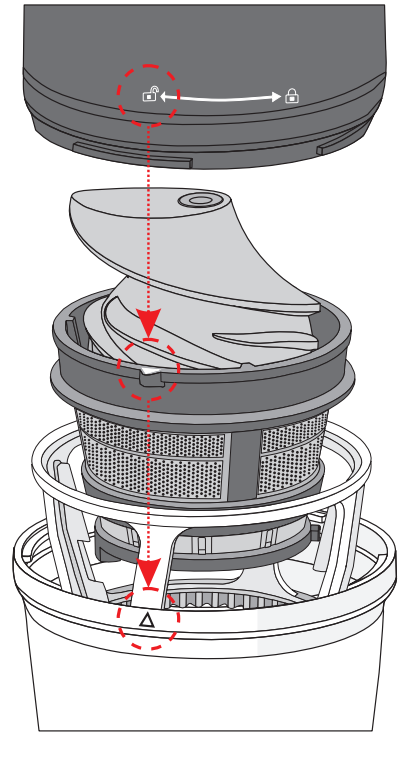
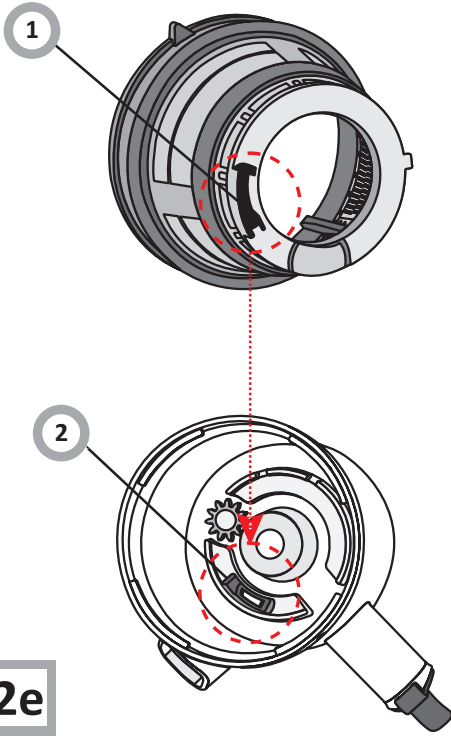

JSM 4012
JSM 4013

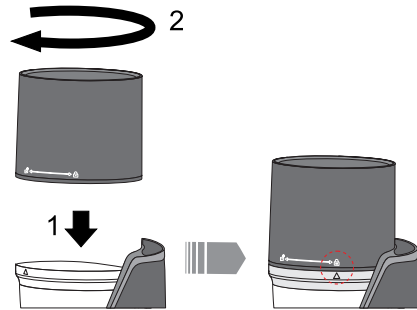

JSM 4011

2g

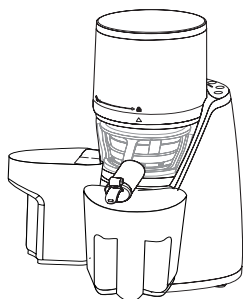
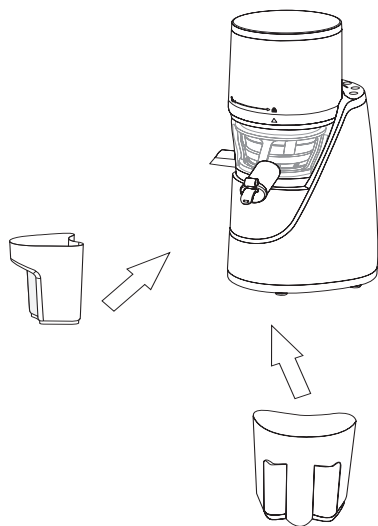

2h

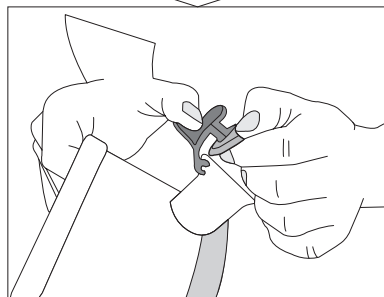
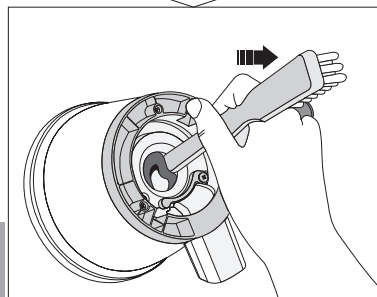
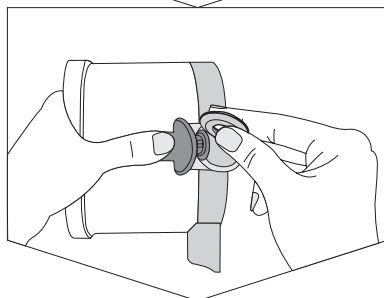
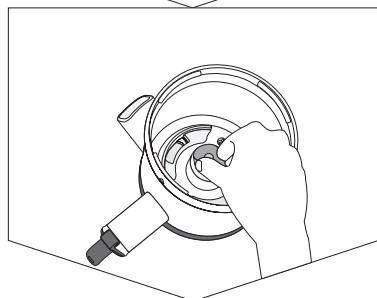
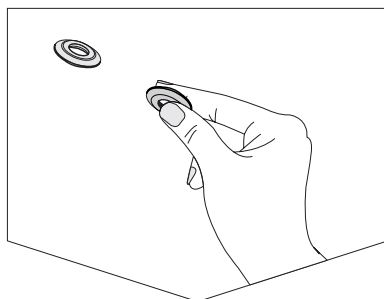
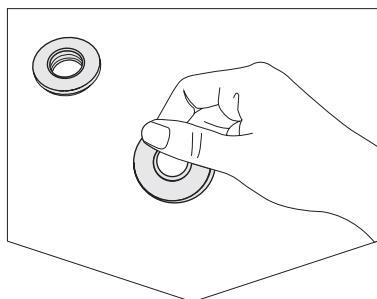

2i

2j

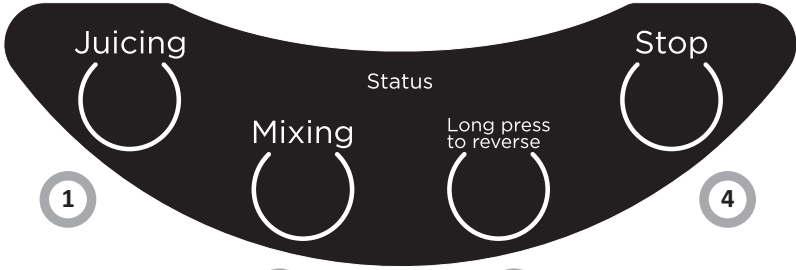
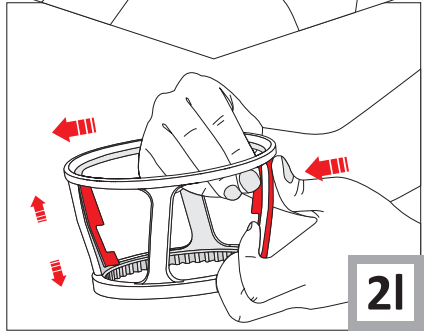
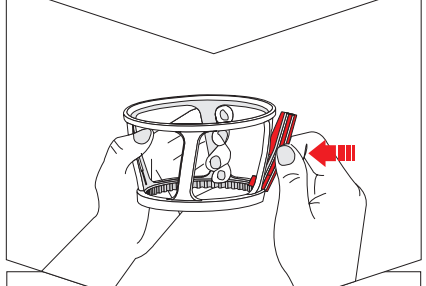
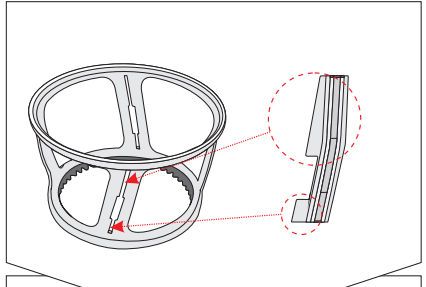
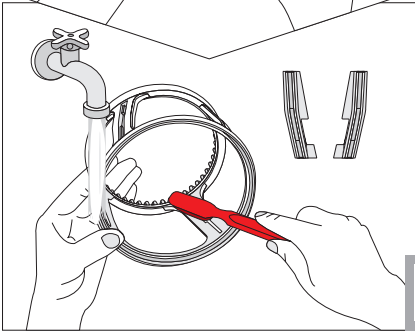
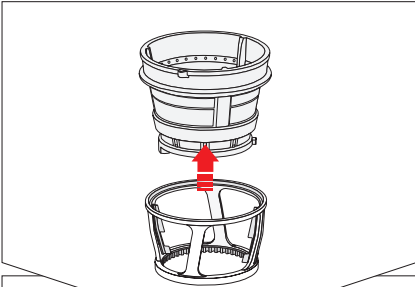

3

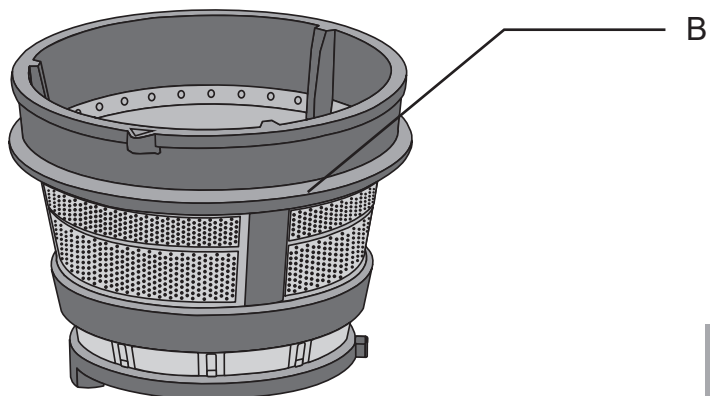
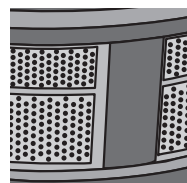
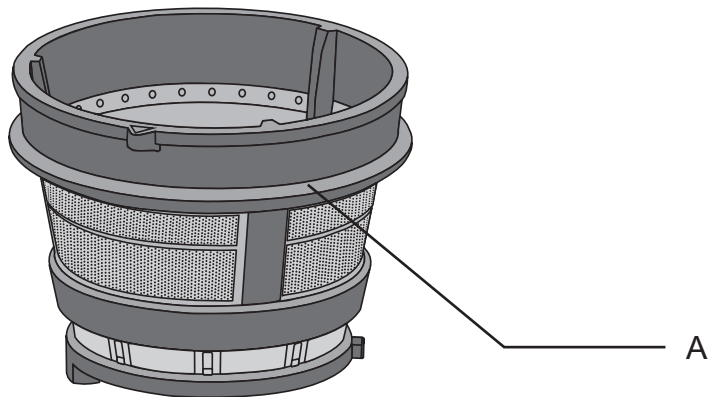
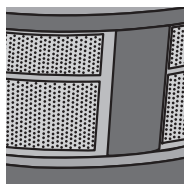

4

PL	
WSKAZÓWKI DOTYCZĄCE BEZPIECZEŃSTWA UŻYTKOWANIA	9
USUWANIE / ZŁOMOWANIE ZUŻYTEGO SPRZĘTU	12
ELEMENTY WYPOSAŻENIA	13
OBŚLUGA, CZYSZCZENIE I KONSERWACJA	13
DANE TECHNICZNE	17
GWARANCJA, OBSŁUGA POSPRZEDAŻNA	17

EN	
SAFETY INSTRUCTIONS FOR USE	19
DISPOSING/SCRAPPING OF USED EQUIPMENT	22
INDIVIDUAL FITTINGS	23
OPERATION, CLEANING AND MAINTENANCE	23
SPECIFICATION	27
WARRANTY AND AFTER SALES SERVICE	27

CZ	
POKYNY TÝKAJÍCÍ SE BEZPEČNÉHO POUŽÍVÁNÍ	29
ODSTRAŇOVÁNÍ / ŠROTOVÁNÍ OPOTŘEBOVANÉHO SPOTŘEBIČE	32
ELEMENTY VYBAVENÍ	33
OBŠLUHA, ČISTĚNÍ A KONZERVACE	33
TECHNICKÉ ÚDAJE	37
ZÁRUKA, POPRODEJNÍ SERVIS	37

SZANOWNI PAŃSTWO!

Urządzenie marki Amica to połączenie wyjątkowej łatwości obsługi i doskonałej efektywności. Każde urządzenie przed opuszczeniem fabryki zostało dokładnie sprawdzone pod względem bezpieczeństwa i funkcjonalności.

Prosimy Państwa o uważną lekturę instrukcji obsługi przed uruchomieniem urządzenia.

Oświadczenie producenta

Producent deklaruje niniejszym, że wyrób ten spełnia zasadnicze wymagania wymienionych poniżej dyrektyw europejskich:

- **dyrektywy niskonapięciowej 2014/35/UE**
- **dyrektywy kompatybilności elektromagnetycznej 2014/30/UE**
- **dyrektywy ekoprojektowania 2009/125/UE**
- **dyrektywy RoHS 2011/65/UE**

i dlatego wyrób został oznakowany  oraz została wystawiona dla niego deklaracja zgodności udostępniana organom nadzorującym rynek.



Urządzenie przeznaczone jest wyłącznie do użytku domowego.

Producent zastrzega sobie możliwość dokonywania zmian niewpływających na działanie urządzenia.

**Uwaga! Aby zminimalizować ryzyko powstania pożaru, porażenia prądem lub uszkodzenia ciała:**

- Uważnie przeczytaj tę instrukcję przed użytkowaniem urządzenia.
- Dzieci nie zdają sobie sprawy z niebezpieczeństw, które mogą powstać podczas używania urządzeń elektrycznych; dlatego trzymaj urządzenie poza zasięgiem dzieci.
- Nie zanurzaj korpusu urządzenia w wodzie lub innych cieczach. Zanurzenie w wodzie może spowodować porażenie prądem elektrycznym.
- W przypadku zalania wodą zewnętrznych elementów urządzenia, przed ponownym włączeniem urządzenia do sieci dokładnie je wysusz. Nie dotykaj mokrych powierzchni mających kontakt z podłączonym do zasilania urządzeniem, należy natychmiast odłączyć je od zasilania.
- Nie używaj urządzenia, jeżeli wykazuje ono jakiegokolwiek oznaki uszkodzenia przewodu przyłączeniowego lub jeżeli urządzenie zostało upuszczone na podłogę.
- Po użyciu zawsze wyciągaj wtyczkę z gniazdka a także w przypadku jakiegokolwiek niewłaściwego działania, przed czyszczeniem lub przed wymianą akcesoriów.
- Przy wyciąganiu wtyczki z gniazdka ściennego nigdy nie ciągnij za przewód tylko za wtyczkę jednocześnie trzymając drugą ręką gniazdko sieciowe
- Urządzenie jest wykonane w I klasie ochrony przeciwporażeniowej.
- Nie próbuj usuwać żadnych części obudowy.
- Aby uniknąć uszkodzenia przewodu zasilającego nie umieszczaj go ponad ostrymi krawędziami, ani w pobliżu gorących powierzchni.
- Nie wystawiaj urządzenia na deszcz lub wilgoć i nie używaj urządzenia na zewnątrz. Nie obsługuj urządzenia mokrymi rękoma.
- Jeżeli przewód sieciowy lub wtyczka ulegną uszkodzeniu, to powinny one być wymienione przez specjalistyczny zakład naprawczy w celu uniknięcia zagrożenia.

- Używanie akcesoriów, które nie zostały dostarczone wraz z produktem może doprowadzić do uszkodzenia urządzenia.
- Nigdy nie stawiaj urządzenia na gorących powierzchniach.
- Nigdy nie zostawiaj urządzenia podłączonego do sieci bez nadzoru.
- Niniejszy sprzęt nie jest przeznaczony do użytkowania przez osoby (w tym dzieci) o ograniczonej zdolności fizycznej, czuciowej lub psychicznej, lub osoby o braku doświadczenia lub znajomości sprzętu, chyba że odbywa się to pod nadzorem lub zgodnie z instrukcją użytkowania sprzętu, przekazaną przez osoby odpowiadające za ich bezpieczeństwo. Należy zwracać uwagę na dzieci, by nie bawiły się urządzeniem
- Wyciągaj wtyczkę z gniazda sieciowe przed zmianą akcesoriów.
- To urządzenie może być używane przez dzieci w wieku 8 lat i starsze, przez osoby o ograniczonej zdolności fizycznej, czuciowej lub psychicznej oraz osoby o braku doświadczenia lub znajomości sprzętu, gdy są one nadzorowane lub zostały poinformowane na temat korzystania z urządzenia w sposób bezpieczny i znają zagrożenia związane z użytkowaniem urządzenia. Dzieci nie powinny bawić się urządzeniem. Czyszczenie i konserwacja urządzenia nie powinna być wykonywana przez dzieci chyba że ukończyły 8 lat i są nadzorowane przez odpowiednią osobę.
- Powierzchnia na której jest użytkowane urządzenie powinna być wypoziomowana czysta i sucha.
- Urządzenie to zostało zaprojektowane do wyciskania soku z produktów spożywczych, takich jak owoce lub warzywa, nie używaj go do innych celów.
- Należy zachować ostrożność przy myciu akcesoriów
- Przed uruchomieniem urządzenia sprawdź czy pokrywa jest dobrze zamocowana.
- Do popychania produktu stosuj tylko dołączony do zestawu popychacz.

- Włączenie urządzenia odbywa się poprzez wciśnięcie przycisku  lub . Wyłączenie urządzenia odbywa się poprzez wciśnięcie przycisku . Całkowite wyłączenie urządzenia jest możliwe poprzez odłączenie urządzenia od zasilania.
- Nie przeciążaj urządzenia nadmierną ilością produktów, ani zbyt silnym dociskaniem ich popychaczem.
- Zmień kierunek obrotu głowicy wciskając przycisk , gdy zauważysz silne wibracje lub zmniejszenie obrotów. W razie konieczności, wyłącz urządzenie, odłącz je od zasilania, zdemontuj wszystkie elementy, oczyść sito i pozostałe elementy mające kontakt z żywnością.
- Przerwij prace i odłącz urządzenie od sieci gdy nastąpi zablokowanie produktu w leju. Usuń przyczynę zablokowania.
- Nie dopuszczaj do tego by jakiegokolwiek płyny miały styczność z korpusem / silnikiem urządzenia.
- Zanim włączysz wtyczkę do gniazdka sieciowego, upewnij się, czy masz suche ręce.
- Nigdy nie dotykaj elementów obrotowych w trakcie pracy urządzenia.
- Nie używaj urządzenia bez poprawnie zamontowanych akcesoriów.
- Po zakończonej pracy, odłącz urządzenie od zasilania.
- Nie manipuluj przy blokadzie zabezpieczającej przed włączeniem urządzenia bez poprawnie zmontowanych akcesoriów.
- Produkty posiadające drobne twarde nasiona takie jak porzeczki, maliny, winogrono czy aronia przetwarzaj w małych ilościach (~0,3kg). Po każdej partii wyłącz urządzenie i wyczyść dokładnie pojemnik rozdzielający według odpowiednich punktów instrukcji.
- Jeżeli zauważysz, że pojemnik się wypełnia, a przez otwory nie jest odprowadzany miąższ ani sok, wyłącz urządzenie i wyczyść dokładnie pojemnik rozdzielający według odpowiednich punktów instrukcji.

- Zaleca się usuwaniu pestek z owoców które mogą zmienić smak soku i w skrajnych przypadkach spowodować uszkodzenie urządzenia

Wymagania elektryczne

Należy sprawdzić, czy napięcie podane na tabliczce znamionowej odpowiada parametrom zasilania elektrycznego w domu, przy czym zasilanie to musi być oznaczone jako ~ (prąd przemienny).

USUWANIE / ZŁOMOWANIE ZUŻYTEGO SPRZĘTU



ROZPAKOWANIE

Urządzenie na czas transportu zostało zabezpieczone przed uszkodzeniem. Po rozpakowaniu urządzenia prosimy Państwa o usunięcie elementów opakowania w sposób niezagrażający środowisku. Wszystkie materiały zastosowane do opakowania są nieszkodliwe dla środowiska naturalnego, w 100% nadają się do odzysku i oznakowano je odpowiednim symbolem.

Uwaga! Materiały opakowaniowe (woreczki polietylenowe, kawałki styropianu itp.) należy w trakcie rozpakowywania trzymać z dala od dzieci.



WYCOFANIE Z EKSPLOATACJI

Po zakończeniu okresu użytkowania nie wolno usuwać niniejszego produktu poprzez normalne odpady komunalne, lecz należy go oddać do punktu zbiórki i recyklingu urządzeń elektrycznych i elektronicznych. Informuje o tym symbol, umieszczony na produkcie, instrukcji obsługi lub opakowaniu.

Zastosowane w urządzeniu tworzywa nadają się do powtórnego użycia zgodnie z ich oznaczeniem. Dzięki powtórnemu użyciu, wykorzystaniu materiałów lub innym formom wykorzystania zużytych urządzeń wnoszą Państwo istotny wkład w ochronę naszego środowiska.

Informacji o właściwym punkcie usuwania zużytych urządzeń udzieli Państwu administracja gminna.

1. Popychacz	10. Wylot soku
2. Lej wsadowy*	11. Korek wylotu soku
3. Wałek ślimakowy	12. Korpus urządzenia
4. Sito ze stali nierdzewnej (grube)	13. Panel sterowania
5. Sito ze stali nierdzewnej (drobne)	14. Wał napędowy
6. Zgarniacz soku	15. Pojemnik na miąższ
7. Szczoteczka do czyszczenia	16. Pojemnik na sok (1000 ml)
8. Pojemnik rozdzielający	17. Slikonowa szczotka
9. Wylot miąższu	

OBSŁUGA, CZYSZCZENIE I KONSERWACJA

Przed pierwszym użyciem

- Po rozpakowaniu urządzenia należy upewnić się, że zestaw zawiera wszystkie akcesoria oraz czy nie ma widocznych śladów uszkodzenia.
- Przed pierwszym użyciem należy umyć wszystkie akcesoria mające kontakt z żywnością w gorącej wodzie. Należy dodatkowo dokładnie wysuszyć wszystkie elementy przed użyciem.
- Nigdy nie zanurzaj korpusu urządzenia w wodzie lub innych cieczach. Może spowodować to uszkodzenie silnika i grozi porażeniem prądem elektrycznym.
- Umyj produkty spożywcze przed rozpoczęciem pracy. Duże owoce, takie jak jabłka pokrój na mniejsze części by zmieściły się do otworu wsadowego.
- Nie używaj produktów zamrożonych.
- Przed wyciskaniem należy usunąć twarde nasiona i pestki.



Przed przystąpieniem do montażu urządzenia upewnij się, że przewód zasilający jest odłączony od gniazdka sieciowego.

Jak używać wyciskarki wolnoobrotowej

- Rozwiń przewód zasilający, umieść korpus urządzenia na stabilnej, suchej i wypoziomowanej powierzchni.
- Kolejność montażu poszczególnych elementów obrazuje rys. 2a.
- Upewnij się, że gumowy bufor zabezpieczający zamocowany jest w otworze wylotu miąższu na spodzie pojemnika rozdzielającego (Rys. 2b).
- Upewnij się, że uszczelka pojemnika rozdzielającego (Rys. 2i) oraz uszczelka korka wylotu soku (Rys. 2j) zostały poprawnie zainstalowane.
- Umieść pojemnik rozdzielający na korpusie (Rys. 2a, poz. 1) w taki sposób, aby dwa grzbiety w korpusie znalazły się w wpustach znajdujących się w spodniej części pojemnika rozdzielającego (Rys. 2c, poz. 2). Upewnij się, że elementy są ze sobą odpowiednio połączone.
- Połącz ze sobą filtr ze stali nierdzewnej oraz zgarniacz soku (Rys. 2d).
- Umieść zespół dwóch elementów (filtr ze zgarniaczem) wewnątrz pojemnika rozdzielającego (Rys. 2f), zwracając uwagę, że wewnątrz pojemnika znajduje się gniazdo (częściowo zasłonięte przez bufor zabezpieczający) (Rys. 2e, poz. 2), w które należy wpasować wypustkę znajdującą się we filtrze (Rys. 2e, poz. 1). Upewnij się, że elementy są odpowiednio połączone (Rys. 2f).
- Umieść wałek ślimakowy w zespole pojemnika rozdzielającego wraz z zamontowanymi pozostałymi elementami (Rys. 2f). Upewnij się, że wałek ślimakowy jest dobrze zamontowany na wale napędowym a elementy są ze sobą odpowiednio połączone. W przeciwnym razie zamknięcie pojemnika nie będzie możliwe.
- Zamknij pojemnik rozdzielający nakładając na niego lej wsadowy (Rys. 2g). Nałóż lej na zbiornik w taki sposób, aby symbol trójkąta na zbiorniku rozdzielającym oraz symbol otwartej kłódki na leju wsadowym były w linii prostej (Rys. 2f). Następnie przekręć pokrywę zgodnie z ruchem wskazówek zegara, do momentu, zatrzasknięcia. Upewnij się, że elementy są ze sobą odpowiednio połączone (symbol trójkąta na zbiorniku i symbol zamkniętej kłódki na leju wsadowym muszą być w jednej linii (Rys. 2g). Niewłaściwy montaż uniemożliwi uruchomienie urządzenia.
- Umieść pojemnik na sok poniżej wylotu soku oraz pojemnik na miąższ poniżej wylotu miąższu (Rys. 2h).

Panel sterowania posiada 4 przyciski (Rys. 3)

Aby uruchomić silnik urządzenia i rozpocząć pracę naciśnij przycisk „Juicing” (Rys. 3, poz. 1).

W celu wyłączenia silnika naciśnij przycisk „Stop” (Rys. 3, poz. 4).

Przytrzymanie przycisku „Long press ro reverse” przez 2-5 sekundy (Rys. 3 poz. 3) spowoduje zmieniać kierunek obrotów. Tryb ten używany jest tylko wtedy, gdy użyte produkty spożywcze zablokują wał napędowy. Aby powrócić do normalnego trybu pracy przyciśnij „Juicing”.

Przycisk „Mixing” (Rys. 3, poz. 2) uaktywnia funkcje mieszania.

Funkcja wyciskania soku

- Umieść przygotowane produkty w otworze wsadowym i uruchom urządzenie poprzez naciśnięcie przycisku „Juicing” na panelu sterowania (Rys. 3, poz. 1).



Podczas pracy w funkcji wyciskania soku, korek wylotu soku musi być zawsze otwarty. Brak otwarcia korka będzie skutkowało zbieraniem się soku w urządzeniu, co może doprowadzić do jego przelania, a dalej do awarii urządzenia.

- Gdy urządzenie pracuje, poprzez otwór wsadowy wrzuć odpowiedniej wielkości produkty (większe owoce lub warzywa potnij na mniejsze kawałki) i dociśnij produkty popychaczem. Po chwili z lejka zacznie wypływać sok z produktów, a miąższ trafi wylotem do pojemnika na miąższ. Nie naciskaj produktów zbyt mocno popychaczem, może to spowodować zatrzymanie się wału napędowego.
- Jeżeli urządzenie zostanie zablokowane podczas pracy i przestanie działać, należy wyłączyć je przyciskiem „Stop” (Rys. 3, poz. 4), a następnie wcisnąć i przytrzymać przez 3-5 sekund przycisk „Long press to reverse” (Rys. 3, poz. 3). Po całkowitym zatrzymaniu wału spróbować ponownie uruchomić urządzenie. W razie konieczności powtórz ten proces 2-3 razy. Jeżeli urządzenie nadal nie działa prawidłowo, należy je wyłączyć, odłączyć od zasilania, rozmontować i usunąć żywność z wnętrza.
- Gdy pojemnik na sok, bądź pojemnik na miąższ są pełne, wyłącz urządzenie i opróżnij pojemniki.

Funkcja mieszania - wyciskanie i mieszanie różnych rodzajów soku

- Zamknij korek wylotu soku.
- Rozpocznij wyciskanie soku zgodnie z punktem **Funkcja wyciskania soku** - różne produkty wkładaj w kolejności losowej.
- Uważaj, aby poziom wyciskanego soku w pojemniku rozdzielającym nie przekroczył oznaczonego poziomu 450 ml.



Podczas pracy w funkcji mieszania korek wylotu soku musi być zamknięty.

Poziom wyciskanego i mieszanego soku w pojemniku rozdzielającym nie może przekroczyć oznaczonego poziomu maksymalnego. Przekroczenie poziomu maksymalnego może doprowadzić do przelania, a następnie do awarii urządzenia.

- Przyciśnij przycisk „Mixing” (rys. 3, poz. 2) w celu wymieszania wszystkich rodzajów soków.
- Otwórz korek wylotu soku w celu opróżnienia pojemnika rozdzielającego.
- Gdy pojemnik na sok bądź pojemnik na miąższ są pełne, wyłącz urządzenie i opróżnij pojemniki.



Nigdy nie używaj rąk lub przedmiotów niedostosowanych do pracy z urządzeniem do popychania produktów w otworze wsadowym (przykładowo łyżki stołowej). Należy używać tylko i wyłącznie dołączonego do zestawu popychacza. Po przetworzeniu wszystkich produktów, wyłącz urządzenie przyciskiem „Stop” i wyciągnij wtyczkę z gniazdka.

Maksymalny czas ciągłej pracy urządzenia to 20 minut. Po tym czasie wyłącz urządzenie i odczekaj aż temperatura silnika zrówna się z temperaturą otoczenia. Dłuższe ciągłe użytkowanie urządzenia może doprowadzić do uszkodzenia silnika. Odstęp między cyklami pracy powinny wynosić minimum 30 min.

Montaż uszczelki lejka soku (Rys. 2i)

- Otworzyć korek wylotu soku.
- Przytrzymaj uszczelkę w sposób przedstawiony na rysunku.
- Przytrzymaj pojemnik rozdzielający i korek wylotu soku.
- Załóż/zdejmij uszczelkę.
- Ustawić uszczelkę w prawidłowej pozycji. Nieprawidłowe zamocowanie może powodować wycieki soku.

Montaż uszczelki pojemnika rozdzielającego (Rys. 2j)

- Przytrzymaj uszczelkę w taki sposób, aby jej pierścień skierowany był ku górze.
- Włóż uszczelkę w rowek uszczelki w pojemniku rozdzielającym.
- Jeżeli uszczelka pojemnika rozdzielającego nie jest założona prawidłowo należy ją ustawić we właściwym miejscu przykładowo przy pomocy załączonej szrotki.



Zachowaj ostrożność podczas montażu uszczelki, aby nie upuścić pojemnika rozdzielającego.

Praktyczne porady

- Używaj świeżych produktów, posiadają one najwięcej soku. Żywność taka jak ananas, buraki, łodygi selera, jabłka, ogórki, marchew, szpinak, melon, pomidor, granat, cytrusy i winogrona bezpestkowe szczególnie nadają się do przetwarzania w urządzeniu.
- Nie trzeba usuwać cienkiej skórki produktów, należy obrać produkty z grubej skórki, przykładowo pomarańcze, ananas, niegotowane buraczki. Biały miąższ bezpośrednio pod skórką cytrusów również należy usunąć przed przetwarzaniem, posiada on gorzki smak.
- Przy przygotowywaniu soku z jabłek należy pamiętać że rodzaj jabłek wpływa na gęstość soku. Sok z jabłek szybko brązowieje, aby zmniejszyć ten efekt, do wyciśniętego soku dodaj kilka kropli soku z cytryny. Spowolni to brązowienie soku.
- Produkty takie jak banany, papaje, awokado, figi czy mango nie nadają się do przetwarzania w urządzeniu. Zaleca się użyć blendera lub robota kuchennego do przetworzenia tego typu owoców.
- Łodygi i liście (przykładowo sałata lub kapusta) również mogą zostać przetworzone przez urządzenie.
- Wytworzony sok należy spożywać jak najszybciej. Sok mający dłuższy kontakt z powietrzem traci swój pierwotny smak i wartości odżywcze.
- Aby otrzymać jak najwięcej soku z produktów, naciskaj produkty popychaczem po woli.
- Urządzenie nie nadaje się do przetwarzania twardych, włóknistych i/lub posiadających skrobię produktów, takich jak trzcina cukrowa.
- Nie zaleca się przetwarzania odcisniętego miąższu powtórnie. Powoduje to pojawienie się gęstego miąższu w wylocie soku.
- Na gęstość soku wpływa rodzaj przetwarzanej żywności

Czyszczenie

- Przed czyszczeniem urządzenia upewnij się, że całkowicie się zatrzymało i odłącz od zasilania. Ponadto musi zupełnie ostygnąć.
- Korpus urządzenia wycieraj wilgotną ściereczką a następnie dokładnie osusz. Nie zanurzaj korpusu w wodzie lub innej cieczy.
- Pozostałe akcesoria myj w ciepłej wodzie z dodatkiem delikatnego detergentu, najlepiej od razu po skończonej pracy. Ułatwi to usunięcie resztek żywności.
- Niektóre elementy zestawu można myć w zmywarce (maksymalna temperatura zmywania to 45°C).
- Do czyszczenia filtra użyj załączonej szczoteczki (Rys. 1, poz. 8).
- Nie używaj środków ścierających lub ostrych płynów do czyszczenia.
- W celu dokładnego umycia wylotu miąższu i wyciągnij gumowy bufor zabezpieczający z wylotu miąższu w pojemniku rozdzielającym, a następnie oczyść wylot używając szczoteczki (Rys. 2i, 2j).
- Przed czyszczeniem zgarniacza soku, zdemontuj slikonowe szczotki (Rys 2k). Po wyczyszczeniu zamontuj je z powrotem (Rys. 2l).
- Wyszuszyć wszystkie części i złożyć urządzenie.
- Przechowuj urządzenie w suchym miejscu. Pojemnik na sok może być przechowywany w zbiorniku miąższu



















Należy zachować ostrożność podczas mycia filtra gdyż może on pokaleczyć ręce.

Rodzaje sit i ich zastosowanie (Rys. 4)

Sito drobne (Rys 4, poz. A) - Sito stosuj do twardych i/lub włóknistych produktów. Sok wyciśnięty z użyciem tego sita jest bardziej klarowny.

Sito grube (Rys 4, poz. B) - Sito stosuj do miękkich produktów takich jak truskawki, kiwi lub pomidory. Nie używaj go z produktami posiadającymi małe pestki. Sok wyciśnięty z użyciem tego sita jest gęsty

OBSŁUGA, CZYSZCZENIE I KONSERWACJA

			
	✓	✓	✓
 	✓	✗	✓
 	✓	✗	✓
	✓	✗	✓
	✓	✗	✓
	✓	✗	✓
	✓	✗	✓
	✓	✗	✓
	✗	✗	✓
	✓	✓	✓
	✓	✓	✓

PRZEPISY NA WYŚMIENITE NAPOJE

Koktajl energetyczny

- 2 szklanki pokrojonej marchewki
- 0,5 szklanki pokrojonego ogórka
- 12 liści szpinaku
- 1 obrana limonka
- 1 szklanka pokrojonego selera
- 1 jabłko
- 1 pomidor
- 2 łyżki miodu

Przetworzyć wszystkie produkty w sokowirówce, do soku dodać miód i wymieszać. Podawać natychmiast dodając kilka kostek lodu.

Owocowy Dzban- Pourri

- 4 średnie morele bez nasion
- 2 szklanki obranego i pokrojonego melona
- 1 duże jabłko
- 1 obrana pomarańcza
- 1 szklanka pokrojonego selera
- 1 jabłko
- 1 pomidor
- 2 łyżki miodu

Przetworzyć wszystkie owoce i warzywa w sokowirówce. Podawać natychmiast dodając kilka kostek lodu.

Koktajl Pokusa

- 6 sztuk moreli
- 2 szklanki obranego melona
- 1 duża obrana pomarańcza

Przetworzyć wszystkie produkty w sokowirówce, i całość wymieszać. Dodać 6 kostek lodu, podawać w średnich szklankach przyozdobionych truskawkami, wiśniami i plasterkiem pomarańczy.

Koktajl Różowa Chmurka

- 1 szklanka truskawek
- 1 obrana pomarańcza
- 1 obrana gruszka
- 1 mała pokrojona marchewka

Przetworzyć wszystkie owoce i warzywa w sokowirówce. Podawać natychmiast dodając kilka kostek lodu.

Koktajl Cud

- 1 szklanka pokrojonego i obranego ananasa
- 1 szklanka pokrojonego jabłka
- 2 małe pokrojone marchewki
- 1 obrana pomarańcza
- 2 pocięte łydgi selera

Przetworzyć wszystkie owoce i warzywa w sokowirówce. Podawać natychmiast dodając kilka kostek lodu.

Sok wieloowocowy

- 0,5 obranego i pokrojonego ananasa
- 2 brzoskwinie bez pestek
- 2 małe, dojrzałe gruszki
- 1 mała pokrojona marchewka

Przetworzyć wszystkie owoce i warzywa w sokowirówce. Podawać natychmiast.

DANE TECHNICZNE

Typ	JSM 4011	JSM 4012 / JSM 4013
Napięcie znamionowe	220-240V ~50 Hz	220-240V ~50 Hz
Moc znamionowa	200 W	200 W
Przewód zasilający	1 m	1 m
Masa netto	4,7 kg	4,6 kg

GWARANCJA, OBSŁUGA POSPRZEDAŻNA

Gwarancja

Świadczenia gwarancyjne wg karty gwarancyjnej.

Producent nie odpowiada za jakiegokolwiek szkody spowodowane nieprawidłowym postępowaniem z wyrobem.

Obsługa posprzedażna

W przypadku gdy zaistnieją jakiegokolwiek problemy związane z użytkowaniem sprzętu Amica to nasze CENTRUM SERWISOWE zapewni Państwu szybką i w pełni profesjonalną pomoc. Chcemy bowiem wszystkim, którzy zaufali marce Amica zagwarantować pełen komfort korzystania z naszego wyrobu.

THANK YOU FOR PURCHASING AN AMICA APPLIANCE

DEAR CUSTOMER,

Your Amica appliance is exceptionally easy to use and extremely efficient. Before being packaged and leaving the manufacturer, the appliance was thoroughly checked with regard to safety and functionality.

Before using the appliance, please carefully read these Operating Instructions

EN

Manufacturer's Declaration

The manufacturer hereby declares that this product meets the requirements of the following European directives:

- **Low Voltage Directive 2014/35/EC**
- **Electromagnetic Compatibility (EMC) Directive 2014/30/EC**
- **ErP Directive 2009/125/EC**
- **Directive RoHS 2011/65/EC**

and has thus been marked with the  symbol and been issued with a declaration of compliance made available to market regulators.







The appliance is designed for household use only.

The manufacturer reserves the right to introduce changes, which do not affect operation of the appliance.

**Important! To minimize the risk of fire, electric shock or injury:**

- Carefully read this instruction before using the appliance.
- Children do not realize the dangers that can arise when using electrical appliances; therefore keep the appliance out of reach of children.
- Do not immerse the body of the appliance in water or other liquids. Immersing in water may cause an electric shock.
- If water spills on the external components of the appliance, dry it thoroughly before switching back on. Do not touch wet surfaces in contact with the appliance connected to power supply, immediately disconnect it from the mains.
- Do not use the appliance if it shows any signs of damage to the power cord, or if the appliance has been dropped on the floor.
- After use, always pull out the plug from the socket, and also in case of any malfunction, before cleaning or before changing accessories.
- When pulling out the plug from the wall outlet, never pull by the cord, only the plug, holding the socket with your other hand.
- The appliance is Class I fire protection electrical equipment.
- Do not attempt to remove any parts of the housing.
- To prevent damage to the power cord, do not place it over sharp edges or close to hot surfaces.
- Do not expose the appliance to rain or humidity, and do not use it outdoors. Do not operate the appliance with wet hands.
- If the power cord or plug is damaged, it should be replaced by a professional repair shop in order to avoid hazard.
- Using attachments that were not supplied with the product may cause damage to the appliance.
- Never place the appliance on hot surfaces.
- Never leave the appliance connected to the mains without supervision.

- This appliance is not intended for use by persons (including children) with physical, mental or sensory handicaps, or by persons inexperienced or unfamiliar with the appliance, unless under supervision or in accordance with the instructions as communicated to them by persons responsible for their safety. Children shall not play with the appliance.
- Pull the plug from the wall outlet before replacing accessories.
- This appliance can be used by children aged 8 years and older or by persons with physical, mental or sensory handicaps, or by those who are inexperienced or unfamiliar with the appliance, provided they are supervised or have been instructed how to safely use the appliance and are familiar with risks associated with the use of the appliance. Ensure that children do not play with the appliance. Cleaning and maintenance of the appliance should not be performed by children unless they are 8 years or older and are supervised by a competent person.
- The surface on which the appliance is used shall be levelled, clean and dry.
- The appliance is designed for juicing such foodstuffs as fruits or vegetables, do not use it for other purposes.
- Take caution when cleaning the attachments
- Before use, check that the lid is securely attached.
- To push the product, only use the supplied pusher.
- Turn on the appliance by pushing  or . Turn off the appliance by pushing . The complete appliance shutdown is possible by disconnecting the appliance from the power supply.
- Do not overload the appliance with an excessive amount of products or too strong pressing with the pusher.
- Change the direction of head rotation by pressing , if you notice strong vibrations or rotation reduction. If necessary, turn off the appliance, unplug it from power, remove all components, clean the sieve and other parts in contact with food.

- Stop work and unplug the appliance from the wall outlet when the product is jammed in the hopper. Remove the cause of jamming.
- Do not allow any liquid to come in contact with the appliance body/motor.
- Before you put the plug into the wall outlet, make sure your hands are dry.
- Never touch rotating parts when the appliance is in operation.
- Do not use the appliance without properly secured attachments.
- After use, disconnect the appliance from the power supply.
- Do not tamper with the safety lock before turning the appliance on without properly secured attachments.
- Products with fine and hard seeds, such as currants, raspberries, grapes or chokeberries should be processed in small portions (~0.3kg). After each batch of juice, turn off the appliance and thoroughly clean the separator tank according to the relevant sections of the Operating Instructions.
- When the tanks is nearly full, and the pulp or juice does not flow through the holes, turn off the appliance and thoroughly clean the separator tank according o the relevant sections of the Operating Instructions.
- It is recommended to remove seeds from fruits that may change the juice taste, and in extreme situations may cause damage to the appliance.

Electrical requirements

Make sure that the voltage indicated on the nameplate corresponds to that of your home electrical mains. Alternating current must be used, typically marked ~.



UNPACKING

During transportation, protective packaging was used to protect the appliance against any damage. After unpacking, please dispose of all elements of packaging in a way that will not cause damage to the environment.

All materials used for packaging the appliance are environmentally friendly; they are 100% recyclable and are marked with the appropriate symbol.

Important! During unpacking, keep the packaging material (polyethylene bags, polystyrene pieces, etc.) out of reach of children.



DISPOSAL OF THE APPLIANCE

At the end of its useful life, this product must not be disposed of with normal municipal waste. Instead, it should be taken to an electronic waste collection and recycling point. It is indicated by the symbol on the product itself, or on the Operating Instructions or packaging.

The materials used in making of this appliance can be reused, as indicated. By reusing or recycling the materials or parts, you will be playing an important part in protecting our environment.

Information about the relevant disposal points for worn-out electrical goods is available from your local authorities.

INDIVIDUAL FITTINGS

1. Pusher	10. Juice outlet
2. Hopper	11. Juice outlet plug
3. Worm shaft	12. Appliance body
4. Stainless steel sieve (large mesh)	13. Control Panel
5. Stainless steel sieve (small mesh)	14. Drive shaft
6. Juice scraper	15. Pulp container
7. Cleaning brush	16. Juice container (1,000 ml)
8. Separator container	17. Juice scraper
9. Pulp outlet	

OPERATION, CLEANING AND MAINTENANCE

Before first use

- After unpacking the appliance, make sure that the set includes all the attachments, and if there are no visible signs of damage.
- Before first use, wash in hot water all the attachments which come into contact with food. In addition, thoroughly dry all parts before use.
- Never immerse the body of the appliance in water or other liquids. This can cause damage to the motor and pose a risk of electric shock.
- Wash all food products before juicing. Cut large fruits, such as apples, into smaller pieces to fit into the inlet.
- Do not use frozen products.
- Remove hard seeds and pits before juice extraction.



Before assembling the appliance, make sure that the power cord is disconnected from the wall outlet.

How to use slow-speed juicer

- Expand the power cord, place the body of the appliance on a stable, dry and flat surface.
- The order of assembly of individual components is shown on Fig. 2a.
- Make sure that the rubber protective buffer is fixed on the pulp outlet hole at the bottom of the separator container (Fig. 2b).
- Make sure that the separator container gasket (Fig. 2i) and the juice outlet plug gasket (Fig. 2j) have been installed correctly.
- Place the separator container on the appliance body (Fig. 2a, item 1) in such manner that the two ridges in the body fit into the grooves in the bottom of the separator container (Fig. 2c, item 2). Make sure that the components are properly connected.
- Connect the stainless steel filter with juice scraper (Fig. 2d).
- Put the two-element unit (filter and scraper) inside the separator container (Fig. 2f), bearing in mind that there is a socket inside the container (partially covered by the protective buffer), which should fit the edging in the filter (Fig. 2e, item 1). Make sure that the components are properly connected (Fig. 2f).
- Insert the worm shaft in the separator container unit along with other fitted components (Fig. 2f). Make sure that the worm shaft is properly secured on the drive shaft. Otherwise, the container will not close.
- Close the separator container by putting the hopper on (Fig. 2g). Put the hopper on the vessel in such a manner that the triangle symbol on the separator container and an open padlock symbol on the hopper were in a straight line (Fig. 2f). Then turn the lid clockwise until it clicks into place. Make sure that the elements are properly connected (the triangle symbol on the vessel and a symbol of a closed padlock on the hopper must be aligned (Fig. 2g). Incorrect installation will prevent the start of appliance.
- Put the juice container under the juice outlet and the pulp container under the pulp outlet (Fig. 2h).

OPERATION, CLEANING AND MAINTENANCE

Control panel features 4 buttons (Fig. 3)

To start the motor and start the appliance operation, press the "Juicing" button (Fig. 3, item 1).

To turn off the motor, press the "Stop" button (Fig. 3, item 4).

Hold down the "Long press to reverse" button for 2-5 seconds (Fig. 3, item 3) to change the direction of rotation. This mode is used only when the products used are jammed in the shaft. To return to normal operating mode, press "Juicing".

„Mixing" button (Fig. 3, item 2) activates the mixing function.

Juicing function

- Put the prepared products in the hopper and start the appliance by pressing the "Juicing" button on the control panel (Fig. 3, item 1).



While operating in the juicing function, juice outlet plug must open at all times. Failure to do so will result in juice staying in the appliance, which may lead to overflow, and consequently to the appliance failure.

- When the appliance is in operation, put in products of suitable size through the inlet hole (cut larger fruits or vegetables into smaller pieces), and press products with the pusher. Within seconds the juice will start to flow, and the pulp will be pushed into the pulp container through the outlet. Do not press the product too hard with the pusher, this may result in stopping the drive shaft.
- If the appliance jams during operation and stops working, turn it off with the "Stop" button (Fig. 3, item 4), and then press and hold the "Long press to reverse" (Fig. 3, item 3) for 3-5 seconds. After a complete stop of the shaft try to restart the appliance. If necessary, repeat this process 2-3 times. If the appliance still operates improperly, turn it off, disconnect from the mains, dismantle and remove the products from inside the appliance.
- When the juice vessel or pulp container is full, switch off the appliance and empty the containers.

Mixing function-extraction and mixing different kinds of juice

- Close the juice outlet plug.
- Start juicing as described in section **Juicing function** -put in products in random order.
- Ensure that the level of juice in the separator container did not exceed the marked level of 450 ml.



While using mixing function, the juice outlet plug must be closed.

The extracted and mixed juice level in the separator container must not exceed the maximum marked level. Exceeding the maximum level could lead to overflowing, and consequently to the appliance failure.

- Press the "Mixing" button (Fig. 3, item 2) to mix all kinds of juices.
- Open the juice outlet plug to empty the separator container.
- When the juice vessel or pulp container is full, switch off the appliance and empty the containers.



Never use hands or items not suitable for the appliance to push the products in hopper (for example, a table spoon). Only use the pusher supplied with the appliance. After processing all products, switch off the appliance with the "Stop" button and pull out the plug from the wall outlet.

The maximum time of continuous operation is 20 minutes. After this time, turn off the appliance and wait until the motor temperature reaches room temperature. Longer continuous use of the appliance may lead to motor damage. Intervals between operating cycles should be a minimum of 30 minutes.

Attaching the juice spout gasket (Fig. 2i)

- Open the juice outlet plug.
- Hold the gasket as shown in the figure.
- Hold the separator container and juice outlet plug.
- Attach/remove the gasket.
- Fit the gasket in a correct position. Incorrect fitting may cause juice leaks.

Attaching the separator container gasket (Fig. 2j)

- Hold the gasket in such a way that its ring was directed upwards.
- Insert the gasket in the groove of the gasket in the separator container.
- If the separator container gasket is not properly fitted, fit it correctly using for example the brush supplied.



Take caution when fitting gaskets, so as not to drop the separator container.

Practical everyday tips

- Use fresh products as they have the most juice. Food products such as pineapple, beetroot, celery stalks, apples, cucumbers, carrots, spinach, melon, tomato, pomegranate, citrus and seedless grapes are particularly suitable for processing in the appliance.
- You do not have to remove thin peel from products, peel off thick peel from products such as oranges, pineapple, uncooked beetroot. Also remove white flesh found directly under the peel of citrus, it has a bitter taste.
- When preparing apple juice, remember that the type of apples affects density of the juice. Apple juice goes brown fast, to reduce this effect, add a few drops of lemon juice to the juice. This will slow down juice browning.
- Products such as bananas, papayas, avocados, figs or mangoes are not suitable for processing in the appliance. It is recommended to use a hand blender or a food processor for processing this type of fruit.
- Stalks and leaves (for example, lettuce or cabbage) may also be processed in the appliance.
- The produced juice should be consumed as soon as possible. The juice loses its original taste and nutritional value in prolonged contact with air.
- To obtain as much juice out of the products as possible, slowly press the products with a pusher.
- The appliance is not suitable for processing hard, fibrous and/or starchy products, such as sugar cane.
- It is not recommended to reprocess the extracted pulp. This causes dense pulp clot in the juice outlet.
- Density of the juice is affected by the type of processed food

Cleaning

- Before cleaning the appliance, make sure that it is in complete stop and disconnect it from the mains. Furthermore, it must cool down completely.
- Wipe the appliance body with a damp cloth and then dry thoroughly. Do not immerse the body in water or any other liquid.
- Wash other attachments in warm water with mild detergent, preferably immediately after finishing work. This will facilitate removing the food residues.
- Certain parts of the appliance can be washed in the dishwasher (maximum washing temperature is 45°C).
- To clean the filter, use the supplied brush (Fig. 1, item 8).
- Do not use abrasive or harsh cleaning agents.
- In order to thoroughly wash the pulp outlet, pull out the rubber protective buffer from the pulp outlet in the separator container, and then clean the outlet with a brush (Fig 2i, 2j).
- Before cleaning the juice scraper, remove silicone brushes (Fig. 2k). Secure them back in place after cleaning (Fig. 2l).
- Dry all parts and assemble the appliance.
- Store the appliance in a dry place. Juice container can be stored in the pulp container



Be careful when cleaning the filter as it may cause cuts.

















Types of strainers and their applications (Fig. 4)

Fine strainer (Fig. 4, item A) — use it for hard and/or fibrous food products. The juice squeezed using this strainer is clearer.

Coarse strainer (Fig. 4, item B) — use it for soft fruits such as strawberries, kiwi or tomatoes. Do not use this strainer for juicing fruits with small seeds. The juice squeezed using this strainer is thick.

OPERATION, CLEANING AND MAINTENANCE

EN

			
	✓	✓	✓
 	✓	⊘	✓
 	✓	⊘	✓
	✓	⊘	✓
	✓	⊘	✓
	✓	⊘	✓
	✓	⊘	✓
	✓	⊘	✓
	⊘	⊘	✓
	✓	✓	✓
	✓	✓	✓

RECIPES FOR DELICIOUS DRINKS

Energy cocktail

- 2 cups chopped carrots
- 0.5 cup cut cucumber
- 12 spinach leaves
- 1 peeled lime
- 1 cup cut celery
- 1 apple
- 1 tomato
- 2 tablespoons honey

Process all products in the juicer, add honey and mix. Serve immediately with a few ice cubes.

Fruit Jug- Pourri

- 4 medium apricots, seedless
- 2 cups peeled and cut melon
- 1 large apple
- 1 peeled orange
- 1 cup cut celery
- 1 apple
- 1 tomato
- 2 tablespoons honey

Process all fruits and vegetables in the juicer. Serve immediately with a few ice cubes.

Temptation Cocktail

- 6 apricots
- 2 cups peeled and cut melon
- 1 large peeled orange

Process all products in the juicer and mix well. Add 6 ice cubes, serve in a medium-sized glasses decorated with strawberries, cherries and an orange slice.

Pink Cloud Cocktail

- 1 cup strawberries
- 1 peeled orange
- 1 peeled pear
- 1 small chopped carrot

Process all fruits and vegetables in the juicer. Serve immediately with a few ice cubes.

Miracle Cocktail

- 1 cup cut and peeled pineapple
- 1 cup cut apple
- 2 small chopped carrots
- 1 peeled orange
- 2 chopped celery stalks

Process all fruits and vegetables in the juicer. Serve immediately with a few ice cubes.

Multifruit juice

- 0.5 peeled and cut pineapple
- 2 peaches, seedless
- 2 small ripe pears
- 1 small chopped carrot

Process all fruits and vegetables in the juicer. Serve immediately.

SPECIFICATION

Type	JSM 4011	JSM 4012 / JSM 4013
Rated voltage	220-240V ~50 Hz	220-240V ~50 Hz
Rated power	200 W	200 W
Power Cord	1 m	1 m
Net weight	4,7 kg	4,6 kg

WARRANTY AND AFTER SALES SERVICE

Warranty

Warranty service as stated on the warranty card.

The manufacturer shall not be held liable for any damage caused by improper use of the product.

VÁŽENÍ ZÁKAZNÍCI!

Spotřebič značky Amica je spojením výjimečné jednoduchosti obsluhy a dokonalé efektivity. Každý spotřebič byl před opuštěním továrny důkladně zkontrolován z hlediska bezpečnosti a funkčnosti.

Prosíme Vás o pozorné přečtení návodu obsluhy před uvedením spotřebiče do provozu.

Prohlášení výrobce

Producent tímto prohlašuje, že tento výrobek splňuje základní požadavky níže uvedených evropských směrnic:

- směrnice pro nízkonapěťová zařízení 2014/35/EC
- směrnice o elektromagnetické kompatibilitě 2014/30/EC
- směrnice ErP - 2009/125/EC
- směrnice RoHS 2011/65/EC

a proto byl spotřebič označen  a také bylo pro něho vystaveno prohlášení o shodě poskytované orgánům pro dohled nad trhem.







Spotřebič je určen výlučně k domácímu používání.

Výrobce si vyhrazuje právo k provádění změn, jež neovlivňují činnost zařízení.

**Pozor! Pro minimalizování rizika vzniku požáru, úrazu elektrickým proudem anebo tělesného poškození:**

- Před použitím spotřebiče pozorně přečtěte tento návod.
- Děti si neuvědomují nebezpečné situace, které mohou vzniknout v průběhu používání elektrických zařízení, proto tato zařízení přechovávejte mimo dosah dětí.
- Neponořujte těleso spotřebiče do vody nebo jiných kapalin. Ponoření do vody může způsobit úraz elektrickým proudem.
- V případě zalití vodou vnějších elementů spotřebiče, před opětovným zapojením zařízení do sítě je důkladně vysušte. Nedotýkejte se mokrého povrchu majícímu kontakt se spotřebičem připojeným k napájení, odpojte spotřebič okamžitě od napájení.
- Nepoužívejte zařízení, pokud toto vykazuje jakékoliv příznaky poškození přípojného kabelu anebo pokud bylo zařízení upuštěno na podlahu.
- Po použití vždy vytahujte zástrčku ze zásuvky a také v případě jakékoliv nesprávné činnosti, před čištěním nebo před výměnou příslušenství.
- Při vytahování zástrčky ze zásuvky nikdy netahejte za vodič, pouze za zástrčku při současném držení druhou rukou zásuvky
- Spotřebič je vyrobený v I. třídě protipožární ochrany.
- Nezkoušejte odstraňovat žádné části pláště.
- Pro uniknutí poškození napájecího vodiče ho neumísťujte nad ostrými hranami, ani poblíž horkých povrchů.
- Nevystavujte zařízení na déšť anebo vlhkost a nepoužívejte zařízení uvnitř. Neobsluhujte zařízení mokřýma rukama.
- Jestliže vodič nebo zástrčka jsou poškozené, to musí být vyměněné v specializovaném opravárenském podniku, aby nedošlo k ohrožení.
- Používání příslušenství, které nebylo dodané spolu s výrobkem může vést k poškození spotřebiče.
- Nikdy neumísťujte spotřebič na horké povrchu.

- Nikdy nenechávejte spotřebič připojený do sítě bez dozoru.
- Toto zařízení není přizpůsobené k používání osobami (v tom dětmi) s omezenou fyzickou, smyslovou anebo psychickou schopností anebo osobami s nedostatečnými zkušenostmi a znalostí zařízení, leda že je uskutečňováno pod dohledem anebo v souladu s návodem k používání zařízení, odevzdávaným osobami odpovídajícími za jejich bezpečnost. Věnujte pozornost dětem, aby si se spotřebičem nehrály.
- Vytahujte zástrčku ze zásuvky před změnou příslušenství.
- To zařízení může být používané dětmi ve věku 8 let a staršími, osoby s omezenými fyzickými anebo mentálními schopnostmi, jak rovněž osoby bez zkušenosti a bez znalosti zařízení mohou konvici používat, pokud jsou dozorované anebo byly instruované ohledně obsluhy zařízení bezpečným způsobem a znají ohrožení spojené s používáním zařízení. Děti si nemohou se zařízením hrát. Čištění a konzervace zařízení nemůže být vykonávaná dětmi, ledaže skončily 8 let a mají dohled zodpovědné osoby.
- Povrch na kterém je používaný spotřebič musí být rovný suchý a čistý.
- Tento spotřebič byl projektovaný do odšťavňování z takových potravin jak ovoce nebo zelenina, nepoužívejte ho k jiným účelům.
- Zachovejte náležitou opatrnost při mytí příslušenství
- Před nastartováním spotřebiče zkontrolujte zda je víko je dobře připevněné.
- Do posouvání produktu používejte pouze postrkovač připojený ke kompletu.
- Włączenie spotřebiče odbywa się pośrednictwem stlačením tlačítka  nebo . Vypnutí spotřebiče probíhá prostřednictvím stlačením tlačítka . Uplné vypnutí spotřebiče je možné prostřednictvím odpojení spotřebiče od napájení.
- Nezatěžujte spotřebiče nadměrným množstvím produktů, ani příliš jejich silným přitlačováním i postrkovačem.

- Změňte směr otáčení hlavice stlačujíc tlačítko , pokud zpozorujete silné vibrace nebo snížení otáček. V případě nutnosti, vypněte spotřebič, odpojte ho od napájení, demontujte všechny elementy, očistěte síto a zbývající elementy mající kontakt s potravinami.
- Přerušete práci a odpojte spotřebič od sítě, když dojde k zablokování produktu v násypce. Odstraňte příčinu zablokování.
- Nepřipusťte, aby jakékoliv kapaliny měly kontakt s tělesem / motorem spotřebiče.
- Před vložením zástrčky do zásuvky se přesvědčte, zda máte suché ruce.
- Nikdy nedotýkejte točivých elementů v průběhu práce spotřebiče.
- Nepoužívejte spotřebiče bez správně zamontovaného příslušenství.
- Po ukončené práci, odpojte spotřebič od napájení.
- Nemanipulujte při zabezpečující blokádě před zapnutím spotřebiče bez správně namontovaného příslušenství.
- Produkty mající drobná tvrdá semínka, jako rybíz, maliny vinné hrozny nebo arónie zpracovávejte v malém množství (~0,3kg). Po každé dávce vypněte spotřebič a důkladně vyčistěte rozdělující zásobník dle příslušných bodů návodu.
- Pokud zjistíte, že se zásobník naplňuje, a otvory neprochází ani dužina ani šťáva, spotřebič vypněte a důkladně vyčistěte rozdělující zásobník dle příslušných bodů návodu.
- Doporučuje se odstraňování pecek z ovoce, které mohou změnit chuť šťávy a dokonce způsobit poškození spotřebiče

Požadavky vůči elektrickému proudu

Zkontrolujte, zda napětí uvedené na popisném štítku odpovídá parametrům elektrického napájení v domě, přičemž toto napájení musí být označené jako ~ (střídavý proud).



ROZBALENIE

Zariadenie bolo na čas prepravy zabezpečené obalom proti poškodeniu. Prosíme Vás, aby ste po rozbalení zariadenia zlikvidovali časti obalu spôsobom, ktorý neohrozuje životné prostredie. Materiály použité na balenie nie sú škodlivé pre životné prostredie, sú 100 % recyklovateľné a označené príslušným symbolom.

Pozor! Obalový materiál (polyetylénové vrecúška, kúsky polystyrénu a pod.) treba počas rozbaľovania udržiavať mimo dosahu detí.



VYRADENIE Z PREVÁDZKY

Po ukončení obdobia užívania nesmie byť tento výrobok likvidovaný prostredníctvom bežného komunálneho odpadu, ale treba ho odovzdať na miesto zberu a recyklácie elektrických a elektronických zariadení. Informuje o tom symbol umiestnený na výrobku, návode na obsluhu alebo obale.

Materiály použité v zariadení sú vhodné na opätovné využitie v súlade s ich označením. Vďaka širokým možnostiam opätovného využitia materiálov opotrebovaných zariadení významne prispievate k ochrane nášho životného prostredia.

Informácie o príslušnom mieste likvidácie opotrebovaných zariadení Vám poskytne orgán obecnej správy.

ELEMENTY VYBAVENÍ

1. Postrkovač	10. Výstup šťávy
2. Násypka	11. Zátka výstupu šťávy
3. Hřídel šnekový	12. Tělo zařízení
4. Síto z nerezavějící oceli (hrubé)	13. Ovládací panel
5. Síto z nerezavějící oceli (drobné)	14. Hřídel pohonný
6. Sběrač šťávy	15. Nádoba na dřeň
7. Kartáček na čištění	16. Nádoba na šťávu (1000 ml)
8. Rozdělující nádoba	17. Shrnovače šťávy
9. Výstup dřene	

CZ

OBSLUHA, ČIŠTĚNÍ A KONZERVACE

Před prvním použitím

- Po vybalení spotřebiče přesvědčte se, že souprava obsahuje veškeré příslušenství a zda nejsou viditelné stopy poškození.
- Před prvním použitím umyjte veškeré příslušenství mající kontakt s potravinami v horké vodě. Dodatečně důkladně vysušte všechny elementy před použitím.
- Neponořujte těleso spotřebiče do vody nebo jiných kapalin. Může to způsobit poškození motoru a hrozí úrazem elektrickým proudem.
- Potraviny před začátkem práce umyjte. Velké ovoce, jako jablka nakrájejte na menší části, aby se vešly do násypky.
- Nepoužívejte zmrazené produkty.
- Před odšťavňováním odstraňte tvrdá semena a pecky.



Před přistoupením k montáži spotřebiče přesvědčte se, že napájecí vodič je odpojený od síťové zásuvky.

Jak použít nízkorychlostní odšťavňovač

- Rozvíňte napájecí vodič, umístěte těleso spotřebiče na stabilním, suchém a rovném povrchu.
- Pořadí montáže jednotlivých elementů obrazuje výkr. 2a.
- Přesvědčte se, že gumový zabezpečující nárazník je připevněn v otvoru výstupu dřene v dolní části rozdělující nádoby (Výkr. 2b).
- Přesvědčte se, že těsnění rozdělující nádoby (Výkr. 2i) a těsnění zátky výstupu šťávy (Výkr. 2j) byly správně instalované.
- Umístěte rozdělující nádoby v tělese (Výkr. 2a, bod. 1) takovým způsobem, aby dva hřbety v tělese se ocitly ve vpustech nacházejících se v spodní části rozdělující nádoby (Výkr. 2c, bod. 2). Přesvědčte se, že elementy jsou se sebou pevně spojené.
- Spojte se sebou filtr z nerezavějící oceli a sběrač šťávy (Výkr. 2d).
- Umístěte soupravu dvou elementů (filtr se sběračem) uvnitř rozdělující nádoby (Výkr. 2f), věnujíc pozornost tomu, že uvnitř nádoby se nachází zásuvka (částečně zakrytá zabezpečujícím nárazníkem), do kterého vložte výpusť nacházející se ve filtru (Výkr. 2e, bod. 1). Přesvědčte se, že elementy jsou správně spojené (Výkr. 2f).
- Umístěte šnekový hřídel v soupravě rozdělující nádoby spolu s namontovanými zbývajícími elementy (Výkr. 2f). Přesvědčte se, že šnekový hřídel je dobře zamontovaný na pohonném hřídeli. V opačném případě uzavření nádoby nebude možné.
- Uzavřete rozdělující nádobu vkládajíc na ni násypku (Výkr. 2g). Vložte násypku na nádobu takovým způsobem, aby symbol trojúhelníku na rozdělující nádobě a symbol otevřeného visacího zámku na násypce byly v rovné linii (Výkr. 2f). Poté otočte víko v souladu s pohybem hodinových ručiček, do momentu zapadnutí. Přesvědčte se, že elementy jsou se sebou příslušně spojené (symbol trojúhelníku na nádobě a symbol uzavřeného visacího zámku na násypce musí být v jedné linii (Výkr. 2g). Neodpovídající montáž znemožní nastartování spotřebiče.
- Umístěte nádobu na šťávu pod výstupem šťávy a nádobu na dřeň pod výstupem dřene (Výkr. 2h).

Panel ovládání má 4 tlačítka (Výkr. 3)

Pro nastartování motoru spotřebiče a začátku práce stlačte tlačítko „Juicing“ (Výkr. 3, poz 1).

Pro vypnutí motoru stlačte tlačítko „Stop“ (Výkr. 3, poz 4).

Přidržení tlačítka „Long press ro reverse“ po dobu 2-5 sekund (Výkr. 3 poz 3) způsobí změnu směru otáček. Tento režim je používán pouze tehdy, když použité potraviny zablokují pohonný hřídel. Pro návrat do normálního režimu práce stlačte „Juicing“.

Tlačítko „Mixing“ (Výkr. 3, poz 2) aktivizuje funkci míchání.

Funkce vytlačování šťávy

- Umístěte připravené produkty v otvoru vkládaní a nastartujte spotřebič prostřednictvím stlačení tlačítka „Juicing“ na panelu ovládání (Výkr. 3, poz 1).



V průběhu práce ve funkci vytlačování šťávy, zátka výstupu šťávy musí být vždy otevřená. Neotevření zátky způsobí shromažďování šťávy v spotřebiči, což může způsobit její přelítí a poté k havárii spotřebiče.

- Když spotřebič pracuje, prostřednictvím násypky vložte produkty odpovídající velikosti (větší ovoce nebo zeleninu nakrájejte na menší kousky) a produkty stlačte postrkovačem. Za okamžik ze spotřebiče začne vytékat šťáva z produktů, a dřeň je směřována výstupem do nádoby na dřev. Nestlačujte produkty příliš silně postrkovačem, může to způsobit zastavení pohonného hřídele.
- Jestliže spotřebič bude zablokovaný v průběhu práce a přestane fungovat, vypněte jej tlačítkem „Stop“ (Výkr. 3, poz 4), a poté stlačte a přidržte 3-5 sekund tlačítko „Long press to reverse“ (Výkr. 3, poz 3). Po úplném zastavení hřídele zkuste opětovně nastartovat spotřebič. V případě nutnosti zopakujte tento proces 2-3 x. Jestliže spotřebič i nadále správně nefunguje, vypněte jej, odpojte od napájení, rozmontujte a odstraňte produkty z vnitřku.
- Když je nádoba na šťávu, nebo nádoba na dřev plná, vypněte spotřebič a nádobu vyprázdněte.

Funkce míchání – vytlačování a míchání různých druhů šťávy

- Uzavřete zátka výstupu šťávy.
- Začněte vytlačování šťávy v souladu s bodem **Funkce odšťavňování** – různé produkty vkládejte v náhodném pořadí.
- Dávejte pozor, aby hladina vytlačované šťávy v rozdělovací nádobě nepřekročila označenou úroveň 450 ml.



V průběhu práce ve funkci míchání zátka výstupu šťávy musí být uzavřená.

Hladina vytlačované a míchané šťávy v rozdělovací nádobě nemůže překročit označenou maximální úroveň. Překročení maximální úrovně může způsobit přelítí, a poté havárii spotřebiče.

- Stlačte tlačítko „Mixing“ (výkr. 3, poz 2) s cílem smíchání všech druhů šťáv.
- Otevřete zátka výstupu šťávy s cílem vyprázdnění rozdělovací nádoby.
- Když je nádoba na šťávu, nebo nádoba na dřev plná, vypněte spotřebič a nádobu vyprázdněte.



Nikdy nepoužívejte ruce nebo předměty nepřizpůsobené do práce se spotřebičem do postrkovaní produktů v násypce (například lžíce). Používejte pouze postrkovač připojený k soupravě. Po přetvoření všech produktů, vypněte spotřebič tlačítkem „Stop“ a vytáhněte zástrčku ze zásuvky. Maximální doba nepřetržité práce spotřebiče je 20 minut. Po této době vypněte spotřebič a počkejte, až teplota motoru se vyrovná s teplotou okolí. Dlouhé stálé používání spotřebiče může způsobit poškození motoru. Odstupy mezi cykly práce musí být minimálně 30 min.

Montáž těsnění násypky šťávy (Výkr. 2i)

- Otevřete zátka výstupu šťávy.
- Přidržte těsnění způsobem představeným na výkresu.
- Přidržte rozdělovací nádobu i zátka výstupu šťávy.
- Vložte/sejměte těsnění.
- Nastavte těsnění ve správné poloze. Nesprávné připevnění může způsobit vytékání šťávy.

Montáž těsnění rozdělovací nádoby (Výkr. 2j)

- Přidržte těsnění takovým způsobem, aby jeho kroužek byl nasměrovaný nahoru.
- Vložte těsnění do drážky v rozdělovací nádobě.
- Jestliže těsnění rozdělovací nádoby není správně vloženo, nastavte ho na správné místo například pomocí připojeného kartáče.



Zachovejte opatrnost v průběhu montáže těsnění, aby neupustit rozdělovací nádoby.

Praktické rady

- Použijte čerstvé produkty, mají nejvíce šťávy. Zelenina a ovoce jako ananas, červená řepa, lodyhy celeru, jablka, okurky, mrkev, špenát meloun, rajčata, citrusy a vinné hrozny bez pecek, jsou zvláště vhodné k výrobě šťávy.
- Není zapotřebí odstraňovat tenké slupky produktů, obírejte produkty z hrubé slupky, například pomeranče, ananas, nevařenou červenou řepu. Bílou dřeň bezprostředně pod slupkou citrusů rovněž odstraňte před zpracováním, protože má hořkou chuť.
- Při přípravě šťávy z jablek pamatujte, že druh jablek má vliv na hustotu šťávy. Šťáva z jablek rychle hnědne, pro snížení tohoto efektu, do vytlačené šťávy přidejte několik kapek šťávy z citronu. Zpomalí to hnědnutí šťávy.
- Ovoce jako banány, papaje, avokádo, fíky nebo mango není vhodné k zpracování v spotřebiči. Doporučuje se použití blenderu nebo kuchyňského robotu k zpracování tohoto typu ovoce.
- Lodyhy a listy (například salát nebo zelí) rovněž mohou být zpracovány v spotřebiči.
- Vytvořenou šťávu konzumujte co nejdříve. Šťáva mající delší kontakt se vzduchem ztrácí svoji původní chuť a výživnou hodnotu.
- Pro získání co nejvíce šťávy z produktů, postrkujte produkty postrkovačem pomalu.
- Spotřebič není vhodný k zpracování tvrdých, vláknitých a/nebo škrob obsahujících produktů, jak cukrová třtina.
- Nedoporučuje se zpracování odšťavené dřeně opakovaně. Způsobuje to výskyt husté dřeně ve výstupu šťávy.
- Na hustotu šťávy má vliv druh zpracovávaných produktů

Čištění

- Před čištěním spotřebiče se přesvědčte, že se úplně zastavil a odpojte ho od napájení. Mimoto musí úplně vychladnout.
- Těleso spotřebiče vytírejte vlhkou utěrkou a poté důkladně osušte. Neponořujte těleso do vody nebo jiné kapaliny.
- Zbývající příslušenství myjte v teplé vodě s dodatkem jemného detergentu, nejlépe ihned po skončené práci. Usnadní to odstranění zbytků potravin.
- Některé elementy soupravy je možné mýt v myčce (maximální teplota mytí je 45°C).
- Na čištění filtru použijte připojený kartáček (Výkr. 1, poz 8).
- Nepoužívejte na čištění přípravky na drhnutí anebo agresivní t tekuté přípravky.
- Pro důkladné umytí výstupu dřeně vytáhněte gumový zabezpečující nárazník z výstupu dřeně v rozdělující nádobě, a poté očistěte výstup používajíc kartáčku (Výkr. 2i, 2j).
- Před čištěním shrnovače šťávy, demontujte silikonové kartáčky (Výkr.2k). Po vyčištění je namontujte zpět (Výkr.2l).
- Vysušte všechny části a složte spotřebič.
- Přechovávejte spotřebič na suchém místě. Nádoba na šťávu může být přechovávána v nádobě na dřeň



















Zachovejte opatrnost v průběhu mytí filtru, protože může způsobit zranění rukou.

Druhy sít a jejich použití (Výkr. 4)

Drobné síto (Obr. 4, pol. A) – Síto používejte na tvrdé a/nebo vláknité produkty. Šťáva vylisovaná s použitím tohoto síta je čistější.

Hrubé síto (Obr 4, pol. B) – Síto používejte na měkké produkty, jako jsou jahody, kiwi nebo rajčata. Síto nepoužívejte na produkty s malými peckami. Šťáva vylisovaná s použitím tohoto síta je hustější.

			
	✓	✓	✓
 	✓	⊘	✓
 	✓	⊘	✓
	✓	⊘	✓
	✓	⊘	✓
	✓	⊘	✓
	✓	⊘	✓
	✓	⊘	✓
	⊘	⊘	✓
	✓	✓	✓
	✓	✓	✓

PŘEDPISY NA VÝBORNÉ NÁPOJE

Energetický koktejl

- 2 sklenice nakrájené mrkve
- 0,5 sklenice nakrájené okurky
- 12 listů špenátu
- 1 oloupaný limonka
- 1 sklenice nakrájeného celeru
- 1 jablko
- 1 rajče
- 2 lžičce medu

Zpracujte všechny produkty v odšťavňovači, do šťavy přidejte med a promíchejte. Servírujte okamžitě s přidáním několika kostek ledu.

Ovocný džbán- Pourri

- 4 střední meruňky bez semen
- 2 sklenice obraného a pokrájeného melounu
- 1 velké jablko
- 1 oloupaný pomeranče
- 1 sklenice nakrájeného celeru
- 1 jablko
- 1 rajče
- 2 lžičce medu

Zpracujte ovoce a zeleninu v odšťavňovači. Servírujte okamžitě s přidáním několika kostek ledu.

Koktajl Pokušení

- 6 kusů meruněk
- 2 sklenice obraného melounu
- 1 velký oloupaný pomeranč

Zpracujte všechny produkty v odšťavňovači, a celek promíchejte. Přidejte 6 kostek ledu, servírujte v středních sklenicích ozdobených jahodami, višněmi a plátkem pomeranče.

Koktajl Růžový obláček

- 1 sklenice jahod
- 1 obrana pomeranče
- 1 oloupaná hruška
- 1 malá nakrájená mrkev

Zpracujte ovoce a zeleninu v odšťavňovači. Servírujte okamžitě s přidáním několika kostek ledu.

Koktajl Zázrak

- 1 sklenice nakrájeného a obraného ananasu
- 1 sklenice nakrájeného jablka
- 2 malé nakrájené mrkve
- 1 obrana pomeranče
- 2 nařezané lodyhy celeru

Zpracujte ovoce a zeleninu v odšťavňovači. Servírujte okamžitě s přidáním několika kostek ledu.

Víceovocná šťáva

- 0,5 obraného i nakrájeného ananasu
- 2 broskve bez pecek
- 2 malé, zralé hrušky
- 1 malá nakrájená mrkev

Zpracujte ovoce a zeleninu v odšťavňovači. Servírujte okamžitě.

TECHNICKÉ ÚDAJE

Typ	JSM 4011	JSM 4012 / JSM 4013
Jmenovité napětí	220-240V ~50 Hz	220-240V ~50 Hz
Jmenovitý výkon	200 W	200 W
Napájecí vodič	1 m	1 m
Hmotnost netto	4,7 kg	4,6 kg

ZÁRUKA, POPRODEJNÍ SERVIS

Záruka

Poskytování záruky v souladu se záručním listem.

Výrobce neodpovídá za jakékoliv škody způsobené nesprávným zacházením s výrobkem.



Amica S.A.
ul. Mickiewicza 52 / 64-510 Wronki
tel. 67 25 46 100 / fax 67 25 40 320
www.amica.pl

IO-SDA-0072/5
(05.2017)