

Nikos

peluvio

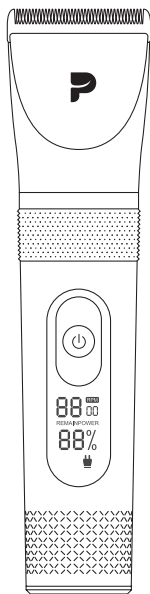
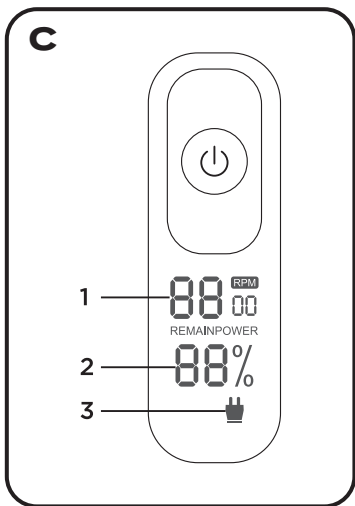
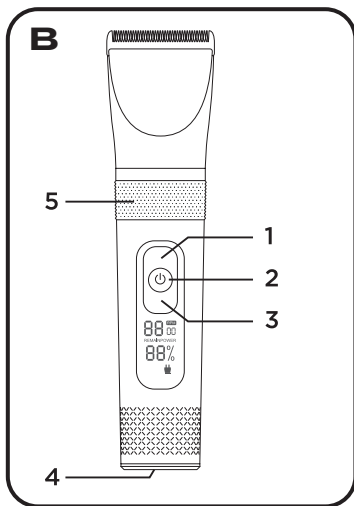
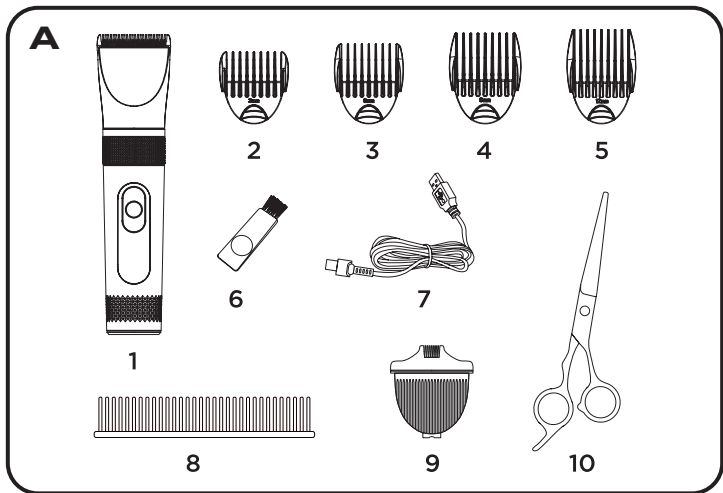

EN | DE | PL | IT | FR | ES | NL | CS | RO | SE | PT | GR

User manual | Instrukcja obsługi | Bedienungsanleitung | Manuale d'uso |
Manuel de l'Utilisateur | Manual de usuario | Handleiding | Návod k obsluze |
Manual utilizare | Bruksanvisning | Manual de instruções | Οδηγίες χρήσης

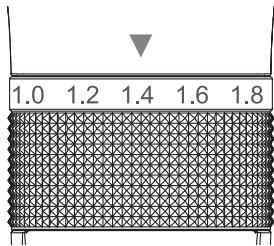
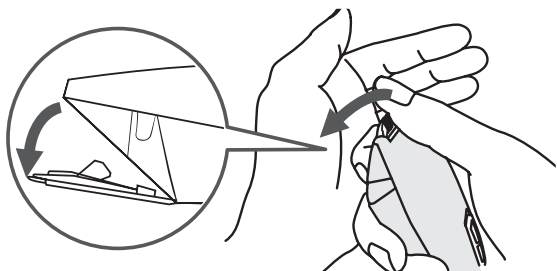
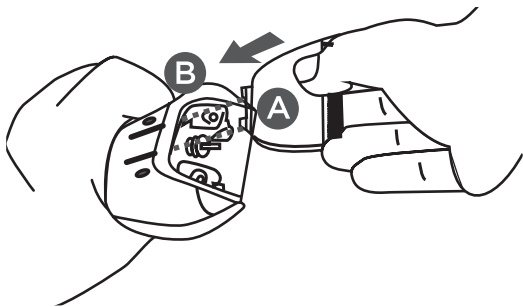

1**2****3**

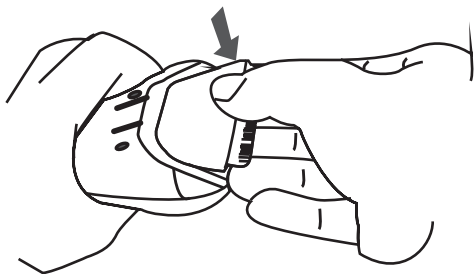
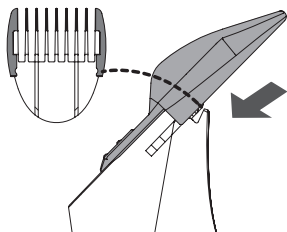
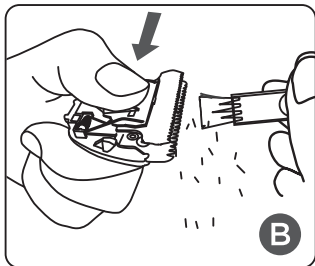
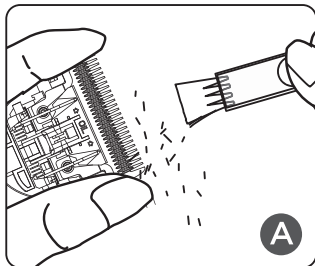
4**5****6**

Dear customer!

Should you have any remarks or questions concerning the product, please do not hesitate to contact us: support@peluvio.com

Manufacturer:

BrandLine Group Sp. z o.o.

A. Kręglewskiego 1, 61-248 Poznań, Poland

Important Information

1. This device may be used by children aged 8 and above, as well as by persons with reduced physical, sensory or mental capabilities, or individuals lacking experience and knowledge, provided they are supervised or instructed on the safe use of the device and understand the related hazards.
2. Children must be supervised to ensure they do not play with the device or near it.
3. Cleaning and maintenance must not be performed by children without supervision.
4. The device must be powered by a SELV power supply.
5. The device is intended for grooming animals.
6. The pet hair clipper is intended for household use only.
7. **WARNING:** Disconnect the clipper from the power cord before cleaning it in water.
8. The device contains non-replaceable batteries.
9. Do not use the device under running water (e.g., shower, bathtub).
10. IPX7 waterproof rating does not apply when the power cable is connected.
11. Keep metal accessories and small parts out of reach of children.
12. Inspect the product carefully before use. Do not use damaged parts—they may cause injury. Replace components only with original ones.
13. Do not use the device for purposes other than those intended.
14. Do not expose the device to direct sunlight.
15. Do not touch the device with wet hands and do not plug in or unplug the power supply with wet hands—risk of electric shock.
16. Do not use the device if the cable or plug is malfunctioning or damaged.
17. Use only the original power cable.
18. Do not pull or excessively bend the power cable—it may cause a short circuit or fire. If the cable is damaged, replace it in due time to avoid accidents.
19. The charging indicator displays the current battery status. Do not overcharge the device—excessive charging time may reduce battery lifespan.
20. The product must only be used with a power adapter of the recommended specifications: 5V DC 1A.

SET (FIG. A)

- | | |
|-------------------------|--------------------------|
| 1. Clipper | 4. 9 mm comb attachment |
| 2. 3 mm comb attachment | 5. 12 mm comb attachment |
| 3. 6 mm comb attachment | 6. Cleaning brush |

7. USB-C cable
8. Scissors
9. Comb
10. Additional detailing head

DEVICE DESCRIPTION (FIG. B)

1. Speed increase button
2. On/off switch
3. Speed decrease button
4. USB-C port
5. Cutting head length adjustment ring

DISPLAY (FIG. C)

1. Operating speed
2. Battery level
3. Charging indicator icon

CHARGING THE CLIPPER

Connect the USB-C power cable plug to the clipper (4, Fig. B) and the other end to the power adapter. Plug the adapter into a power outlet.

- Fully charged: The charging icon is illuminated, all other icons are off.
- Charging: The charging icon flashes, and the display shows the current battery percentage.
- Battery operation: The current speed and battery percentage are displayed.
- Low battery: The charging icon flashes, and the current battery percentage is shown.
- Charging while in use: The speed is displayed and the charging icon flashes.

BASIC FUNCTIONS

- Press and hold the on/off switch (2, Fig. B) to turn the device on. The default operating speed upon startup is 6000 rpm.
- Use the "+" and "-" buttons to increase or decrease the device's speed.

Blade Adjustment (Fig. 1)

- Six cutting length levels are available: 0.8 mm / 1.0 mm / 1.2 mm / 1.4 mm / 1.6 mm / 1.8 mm
- Rotate the adjustment ring until the desired length aligns with the triangle mark. The blade will automatically set itself to the selected length.

ATTACHING AND REMOVING ACCESSORIES

Note! Switch off the device before attaching or removing any accessories.

Attaching and Removing the Blade / Detailing Head

Note! If the blade is damaged, it may stop rotating or hair may become tangled in it. Replace the blade with a new one when necessary.

Disinfect the blade regularly to maintain hygiene during grooming.

1. Switch off the device.
2. Press the teeth of the front part of the blade with your thumb.
3. Push the blade in the direction indicated by the arrow—the blade will slide out (Fig. 2).
4. Note! To prevent damage to the blade, support it with your other hand while removing it.
5. Insert the blade's mounting part A into the device's mounting slot B (Fig. 3), then press the rear part of the blade until you hear a click (Fig. 4).

Attaching and Removing the Comb Attachments (Fig. 5)

Slide the comb attachment downward onto the clipper until the latch locks into place.

CLEANING AND MAINTENANCE

Note! Always switch off the device and disconnect it from the power supply before cleaning.

Cleaning the Blade:

- Use the cleaning brush (6, Fig. A) to remove hairs stuck to the blade (A, Fig. 6).
- Press the handle in the direction indicated by the arrow, then remove the hairs between the upper and lower blades using the cleaning brush (B, Fig. 6).

Note! After each use, remove the blade, clean its surface, and remove any hairs trapped between the blades to prevent damage.

If you use water for cleaning, ensure that the blade and all parts of the device are completely dry afterwards to prevent rusting.

Blade Durability Notes:

- The blade's performance depends on frequency of use, hair quality, and regular maintenance. Regular replacement of worn blades prevents hair pulling.
- When replacing the blade, contact an authorized service center; do not use blades from other manufacturers.
- During use, the blade may become slightly warm – this is normal and does not affect device performance.

Cleaning and Maintaining the Clipper Housing:

- After use, you may gently remove remaining hairs with the cleaning brush.
 - The clipper can be wiped with a damp cloth.
 - Dry the clipper with a dry cloth and store it in a dry place.
- Note! Do not wipe the housing with gasoline, alcohol, baking soda, or other corrosive chemicals.



The clipper is suitable for cleaning under running water after the power cable has been disconnected.

The clipper is not intended for use under running water.

Images are for illustrative purposes only; the actual appearance of the products may differ from that shown in the pictures.

Sehr geehrter Kunde!

Falls Sie Fragen oder Anmerkungen zu dem gekauften Produkt haben, setzen Sie sich mit uns in Verbindung: support@peluvio.com

Hersteller:

BrandLine Group Sp. z o.o.

A. Kręglewskiego 1, 61-248 Poznań, Polen

Wichtige Informationen

1. Dieses Gerät darf von Kindern ab 8 Jahren sowie von Personen mit eingeschränkten körperlichen, sensorischen oder geistigen Fähigkeiten oder ohne Erfahrung und Wissen benutzt werden, sofern sie beaufsichtigt werden oder eine Anleitung zur sicheren Verwendung des Geräts erhalten haben und die damit verbundenen Gefahren verstehen.
2. Kinder müssen beaufsichtigt werden, damit sie nicht mit dem Gerät spielen oder in seiner Nähe spielen.
3. Reinigung und Wartung dürfen von Kindern nicht ohne Aufsicht durchgeführt werden.
4. Das Gerät muss mit einem SELV-Netzteil betrieben werden.
5. Das Gerät ist zum Scheren von Tieren bestimmt.
6. Der Tierschneider ist ausschließlich für den Hausgebrauch vorgesehen.
7. **WARNUNG:** Trennen Sie den Schneider vor der Reinigung im Wasser vom Netzteil.
8. Das Gerät ist mit nicht austauschbaren Batterien ausgestattet.
9. Verwenden Sie das Gerät nicht unter fließendem Wasser (z. B. Dusche, Badewanne).
10. Die IPX7-Wasserbeständigkeit gilt nicht, wenn das Netzkabel angeschlossen ist.
11. Metallzubehör und Kleinteile sind außerhalb der Reichweite von Kindern aufzubewahren.
12. Überprüfen Sie das Produkt vor Gebrauch sorgfältig. Verwenden Sie keine beschädigten Teile – sie können Verletzungen verursachen. Tauschen Sie Komponenten nur gegen Originalteile aus.
13. Verwenden Sie das Gerät nicht für andere als die vorgesehenen Zwecke.
14. Setzen Sie das Gerät keiner direkten Sonneneinstrahlung aus.
15. Berühren Sie das Gerät nicht mit nassen Händen; schließen oder trennen Sie das Netzteil nicht mit nassen Händen – Stromschlaggefahr.
16. Verwenden Sie das Gerät nicht, wenn das Kabel oder der Stecker beschädigt ist oder nicht ordnungsgemäß funktioniert.
17. Verwenden Sie ausschließlich das Original-Netzkabel.
18. Ziehen oder biegen Sie das Netzkabel nicht übermäßig – dies kann zu Kurzschluss oder Brand führen. Bei Beschädigung ersetzen Sie das Kabel rechtzeitig, um Unfälle zu vermeiden.
19. Die Ladeanzeige zeigt den aktuellen Batteriestand an. Überladen Sie das Gerät nicht – eine zu lange Ladezeit kann die Lebensdauer des Akkus verkürzen.
20. Verwenden Sie das Produkt nur mit einem Netzteil mit den empfohlenen Parametern 5V DC 1A.

SET (ABB. A)

1. Haarschneidemaschine
2. Kammaufsatz 3 mm
3. Kammaufsatz 6 mm
4. Kammaufsatz 9 mm
5. Kammaufsatz 12 mm
6. Reinigungsbürste
7. USB-C-Kabel
8. Schere
9. Kamm
10. Zusätzlicher Detail-Schneidekopf

GERÄTEBESCHREIBUNG (ABB. B)

1. Taste zur Erhöhung der Geschwindigkeit
2. Ein-/Ausschalter
3. Taste zur Verringerung der Geschwindigkeit
4. USB-C-Anschluss
5. Einstellring für die Schnittlänge des Schneidekopfs

DISPLAY (ABB. C)

1. Arbeitsgeschwindigkeit
2. Akkuladestand
3. Ladesymbol

AUFLADEN DER MASCHINE

Stecken Sie den USB-C-Stecker des Netzkabels in die Haarschneidemaschine (4, Abb. B) und das andere Ende in das Netzteil. Schließen Sie das Netzteil an eine Steckdose an.

- Gerät vollständig geladen: Das Ladesymbol leuchtet, alle anderen Symbole sind ausgeschaltet.
- Laden: Das Ladesymbol blinkt, das Display zeigt den aktuellen Ladeprozentsatz an.
- Akkubetrieb: Die aktuelle Geschwindigkeit sowie der Ladezustand werden angezeigt.
- Niedriger Batteriestand: Das Ladesymbol blinkt, der aktuelle Ladeprozentsatz wird angezeigt.
- Laden während des Betriebs: Die Geschwindigkeit wird angezeigt, das Ladesymbol blinkt.

GRUNDFUNKTIONEN

- Halten Sie den Ein-/Ausschalter (2, Abb. B) gedrückt, um das Gerät einzuschalten. Die Standardbetriebsgeschwindigkeit beim Start beträgt 6000 U/min.
- Mit den Tasten „+“ und „-“ können Sie die Geschwindigkeit erhöhen oder verringern.

Klingenverstellung (Abb. 1)

- Es stehen sechs Schnittlängen zur Verfügung: 0,8 mm / 1,0 mm / 1,2 mm / 1,4 mm / 1,6 mm / 1,8 mm
- Drehen Sie den Einstellring, bis die gewünschte Länge mit der Dreiecksmarkierung übereinstimmt. Die Klinge stellt sich automatisch auf die gewählte Länge ein.

MONTAGE UND DEMONTAGE DES ZUBEHÖRS

Achtung! Schalten Sie das Gerät vor dem Anbringen oder Entfernen von Zubehör immer aus.

Montage und Demontage der Klinge / des Detail-Schneidekopfes

Achtung! Wenn die Klinge beschädigt ist, kann sie sich nicht drehen oder Haare können sich darin verfangen. Ersetzen Sie die Klinge rechtzeitig durch eine neue.

Desinfizieren Sie die Klinge regelmäßig, um während des Scherens Hygiene zu gewährleisten.

1. Schalten Sie das Gerät aus.
2. Drücken Sie mit dem Daumen auf die Zähne des vorderen Teils der Klinge.
3. Drücken Sie die Klinge in die durch den Pfeil angezeigte Richtung – die Klinge löst sich (Abb. 2).

Achtung! Halten Sie die Klinge mit der anderen Hand fest, um eine Beschädigung zu vermeiden.

4. Setzen Sie den Befestigungsteil der Klinge A in den Befestigungsschlitz des Geräts B ein (Abb. 3) und drücken Sie dann den hinteren Teil der Klinge, bis ein Klickgeräusch zu hören ist (Abb. 4).

Montage und Demontage der Kammaufsätze (Abb. 5)

Schieben Sie den Kammaufsatz nach unten auf die Maschine, bis die Verriegelung einrastet.

REINIGUNG UND WARTUNG

Achtung! Schalten Sie das Gerät vor der Reinigung immer aus und trennen Sie es vom Stromnetz.

Reinigung der Klinge:

- Verwenden Sie die Reinigungsbürste (6, Abb. A), um anhaftende Haare von der Klinge zu entfernen (A, Abb. 6).
- Drücken Sie den Haltebügel in Pfeilrichtung und entfernen Sie anschließend die Haare zwischen der oberen und unteren Klinge mit der Reinigungsbürste (B, Abb. 6).

Achtung! Entfernen Sie nach jedem Gebrauch die Klinge, reinigen Sie ihre Oberfläche und entfernen Sie alle Haare zwischen den Klingen, um Schäden zu vermeiden.

Wenn Sie Wasser zur Reinigung verwenden, stellen Sie sicher, dass die Klinge und alle Geräteteile nach dem Waschen vollständig trocken sind, um Rostbildung zu verhindern.

Hinweise zur Haltbarkeit der Klinge:

- Die Funktionalität der Klinge hängt von der Nutzungshäufigkeit, der Haarqualität und der regelmäßigen Pflege ab. Ein regelmäßiger Austausch der abgenutzten Klinge verhindert Ziepen und Reißen der Haare.
- Wenden Sie sich beim Austausch der Klinge an einen autorisierten Kundendienst; verwenden Sie keine Klingen anderer Hersteller.
- Während des Betriebs kann sich die Klinge leicht erwärmen – dies ist normal und beeinträchtigt die Funktion des Geräts nicht.

Reinigung und Wartung des Gerätegehäuses:

- Nach der Verwendung können Sie verbleibende Haare vorsichtig mit der Reinigungsbürste entfernen.
- Das Gerät kann mit einem leicht feuchten Tuch abgewischt werden.
- Trocknen Sie das Gerät mit einem trockenen Tuch und lagern Sie es an einem trockenen Ort.

Achtung! Reinigen Sie das Gehäuse nicht mit Benzin, Alkohol, Natron oder anderen ätzenden chemischen Substanzen.



Das Gerät kann nach dem Abziehen des Netzkabels unter fließendem Wasser gereinigt werden.

Das Gerät ist nicht zur Verwendung unter fließendem Wasser geeignet.

Die Abbildungen dienen nur als Beispiel; das tatsächliche Produkt kann vom dargestellten Aussehen abweichen.

PL

Drogi Kliencie!

Jeśli masz jakiegokolwiek uwagi lub pytania do zakupionego produktu, skontaktuj się z nami:

support@peluvio.com

Producent:

BrandLine Group Sp. z o. o.

A. Kręglewskiego 1, 61-248 Poznań, Polska

Ważne informacje

1. Urządzenie to może być używane przez dzieci w wieku od 8 lat oraz osoby o ograniczonych zdolnościach fizycznych, sensorycznych lub umysłowych lub osoby nieposiadające doświadczenia i wiedzy, pod warunkiem że są one nadzorowane lub otrzymały instrukcje dotyczące bezpiecznego użytkowania urządzenia i rozumieją związane z tym zagrożenia.
2. Należy pilnować dzieci, żeby nie bawiły się urządzeniem, ani nie bawiły się w jego pobliżu.
3. Czyszczenie i konserwacja nie powinny być wykonywane przez dzieci bez nadzoru.
4. Urządzenie musi być zasilane zasilaczem SELV.
5. Urządzenie jest przeznaczona do strzyżenia zwierząt .
6. Maszynka do strzyżenia zwierząt jest przeznaczona wyłącznie do użytku domowego.
7. **OSTRZEŻENIE:** Odłącz maszynkę od przewodu zasilającego przed czyszczeniem jej w wodzie.
8. Urządzenie wyposażone jest w niewymienne baterie.
9. Nie używaj urządzenia pod bieżącą wodą (np. prysznic, wanna).
10. Wodoodporność IPX7 nie obowiązuje, kiedy podłączony jest kabel zasilający.
11. Metalowe akcesoria i małe elementy należy trzymać poza zasięgiem dzieci.
12. Przed użyciem dokładnie sprawdź produkt. Nie używaj uszkodzonych części – mogą spowodować obrażenia. Wymieniaj elementy wyłącznie na oryginalne.
13. Nie używaj urządzenia w celach innych niż przewidziane.
14. Nie wystawiaj urządzenia na bezpośrednie działanie słońca.
15. Nie dotykaj urządzenia mokrymi dłońmi, nie podłączaj ani nie odłączaj zasilania, jeśli masz mokre ręce – grozi to porażeniem prądem.
16. Nie używaj urządzenia, jeśli przewód lub wtyczka nie działa prawidłowo lub są uszkodzone.
17. Używaj wyłącznie oryginalnego kabla zasilającego.
18. Nie ciągnij ani nie zginaj nadmiernie kabla zasilającego – może to spowodować, zwarcie

lub pożar. W przypadku uszkodzenia kabla wymień go w odpowiednim czasie, aby uniknąć wypadków.

19. Wskaźnik ładowania wyświetla bieżący stan baterii. Nie przeładuj urządzenia – zbyt długi czas ładowania może skrócić żywotność akumulatora.
20. Produkt należy używać tylko z zasilaczem o rekomendowanych parametrach 5V DC 1A.

ZESTAW (RYS. A)

1. Maszynka
2. Nakładka grzebieniowa 3 mm
3. Nakładka grzebieniowa 6 mm
4. Nakładka grzebieniowa 9 mm
5. Nakładka grzebieniowa 12 mm
6. Pędzelek do czyszczenia
7. Przewód USB-C
8. Nożyczki
9. Grzebień
10. Dodatkowa głowka do detailingu

OPIS URZĄDZENIA (RYS. B)

1. Przycisk zwiększania prędkości
2. Włącznik/ wyłącznik
3. Przycisk zmniejszania prędkości
4. Port USB-C
5. Pierścień regulacji długości strzyżenia głowicy tnącej

WYŚWIETLACZ (RYS. C)

1. Prędkość pracy
2. Poziom naładowania akumulatora
3. Ikona ładowania

ŁADOWANIE MASZYNKI

Podłącz wtyczkę przewodu zasilania USB-C do maszynki (4, rys. B) a drugi koniec do zasilacza. Zasilacz podłącz do gniazda zasilania.

- Urządzenie naładowane: Ikona ładowania świeci, pozostałe są wygaszone.
- Ładowanie: Ikona ładowania miga, wyświetlacz wskazuje aktualny procent naładowania.
- Praca na akumulatorze: Wyświetlana jest aktualna prędkość oraz procent naładowania urządzenia.
- Niski poziom baterii: Ikona ładowania miga, wyświetlany jest aktualny procent naładowania.
- Ładowanie podczas użytkowania: Wyświetlana jest prędkość, ikona ładowania miga.

PODSTAWOWE FUNKCJE

- Przytrzymaj przycisk włącznik/ wyłącznik (2, rys. B), aby włączyć urządzenie. Domyślnie po uruchomieniu ustawiona jest prędkość pracy 6000 rpm.
- Za pomocą przycisków „+” i „-” zwiększ lub zmniejsz prędkość urządzenia.

Regulacja ostrza (rys. 1)

- Dostępnych jest sześć poziomów długości cięcia: 0,8 mm / 1,0 mm / 1,2 mm / 1,4 mm / 1,6 mm / 1,8 mm
- Obróć pokrętkę, aż wybrana długość znajdzie się przy znaku trójkąta. Ostrze automatycznie ustawi się na wybraną długość.

MONTAŻ I DEMONTAŻ AKCESORIÓW

Uwaga! Przed montażem lub demontażem akcesoriów wyłącz urządzenie.

Montaż i demontaż ostrza / główki do detailingu

Uwaga! Jeśli ostrze jest uszkodzone może się nie obracać lub włosy mogą się w nie wplątywać. Wymień ostrze na nowe po odpowiednim czasie.

Dezynfekuj ostrze regularnie, aby zachować higienę podczas strzyżenia.

1. Wyłącz urządzenie.
 2. Naciśnij kciukiem na ząbki przedniej części ostrza.
 3. Wypchnij ostrze w kierunku wskazanym przez strzałkę – ostrze wysunie się (rys. 2).
- Uwaga! Aby zapobiec uszkodzeniu ostrza, przytrzymaj je drugą ręką podczas zdejmowania.
4. Umieść część mocującą ostrza A w szczelinie mocującej urządzenia B (rys. 3), a następnie dociśnij tylną część ostrza, aż usłyszysz kliknięcie (rys. 4).

Montaż i demontaż nakładek grzebieniowych (rys. 5)

Przesuń nakładkę grzebieniową w dół maszynki, aż zatrzasz się zamkiem.

CZYSZCZENIE I KONSERWACJA

Uwaga! Przed czyszczeniem zawsze wyłącz i odłącz od zasilania urządzenie.

Czyszczenie ostrza:

- Użyj pędzelka do czyszczenia (6, rys. A), aby usunąć włosy przyklejone do ostrza (A, rys. 6).
- Naciśnij na uchwyt w kierunku wskazanym strzałką, a następnie usuń włosy spomiędzy górnego i dolnego ostrza za pomocą pędzelka do czyszczenia (B, rys. 6).

Uwaga! Po każdym użyciu zdejmij ostrze, oczyść jego powierzchnię oraz usuń włosy spomiędzy ostrzy, aby uniknąć uszkodzeń ostrza.

Jeśli używasz wody do czyszczenia, upewnij się, że po umyciu ostrze i elementy urządzenia są całkowicie suche, aby uniknąć rdzewienia urządzenia.

Uwagi dotyczące trwałości ostrza:

- Funkcjonalność ostrza zależy od częstotliwości użytkowania, jakości włosów i regularnej konserwacji. Regularna wymiana zużytego ostrza zapobiega zjawisku szarpania włosów.
- Przy wymianie ostrza skontaktuj się z autoryzowanym serwisem; nie używaj ostrzy innych producentów.
- Podczas użytkowania maszynki, ostrze może się lekko nagrzewać – jest to zjawisko normalne i nie wpływa na pracę urządzenia.

Czyszczenie i konserwacja obudowy maszynki

- Po użyciu maszynki możesz delikatnie usunąć pozostałości włosów pędzelkiem do czyszczenia.
- Maszynkę można przetrzeć wilgotną ściereczką.
- Wysusz maszynkę suchą ściereczką i przechowuj w suchym miejscu.

Uwaga! Nie wycieraj obudowy benzyną, alkoholem, sodą ani innymi żrącymi substancjami chemicznymi.



Maszynka nadaje się do czyszczenia pod bieżącą wodą po odłączeniu kabla zasilającego.

Maszynka nie jest przeznaczona do użytku pod bieżącą wodą.

Zdjęcia mają charakter poglądowy, rzeczywisty wygląd produktów może różnić się od prezentowanego na zdjęciach.

IT

Gentile Cliente!

Se avete commenti o domande sul prodotto acquistato, non esitate a contattarci:

support@peluvio.com

Produttore:

BrandLine Group Sp. z o.o.

A. Kręglewskiego 1, 61-248 Poznań, Polonia

Informazioni importanti

1. Questo dispositivo può essere utilizzato da bambini a partire dagli 8 anni e da persone con capacità fisiche, sensoriali o mentali ridotte, oppure prive di esperienza e conoscenze, a condizione che siano supervisionate o che abbiano ricevuto istruzioni sull'uso sicuro del dispositivo e comprendano i pericoli connessi.
2. Sorvegliare i bambini per assicurarsi che non giochino con il dispositivo o nelle sue vicinanze.
3. La pulizia e la manutenzione non devono essere effettuate dai bambini senza supervisione.
4. Il dispositivo deve essere alimentato con un alimentatore SELV.
5. Il dispositivo è destinato alla toelettatura degli animali.
6. La tosatrice per animali è destinata esclusivamente all'uso domestico.
7. **ATTENZIONE:** Scollegare la tosatrice dal cavo di alimentazione prima di pulirla con l'acqua.
8. Il dispositivo è dotato di batterie non sostituibili.
9. Non utilizzare il dispositivo sotto l'acqua corrente (ad es. doccia, vasca da bagno).
10. La protezione impermeabile IPX7 non è valida quando il cavo di alimentazione è collegato.
11. Gli accessori metallici e le parti di piccole dimensioni devono essere tenuti fuori dalla portata dei bambini.
12. Controllare accuratamente il prodotto prima dell'uso. Non utilizzare parti danneggiate, poiché possono causare lesioni. Sostituire i componenti solo con ricambi originali.
13. Non utilizzare il dispositivo per scopi diversi da quelli previsti.
14. Non esporre il dispositivo alla luce solare diretta.
15. Non toccare il dispositivo con le mani bagnate e non collegare o scollegare l'alimentazione se si hanno le mani bagnate: rischio di scossa elettrica.
16. Non utilizzare il dispositivo se il cavo o la spina non funzionano correttamente o sono danneggiati.
17. Utilizzare esclusivamente il cavo di alimentazione originale.

18. Non tirare né piegare eccessivamente il cavo di alimentazione: ciò potrebbe causare un corto circuito o un incendio. In caso di danni, sostituire il cavo tempestivamente per evitare incidenti.
19. L'indicatore di carica mostra lo stato attuale della batteria. Non sovraccaricare il dispositivo: un tempo di ricarica eccessivo può ridurre la durata della batteria.
20. Il prodotto deve essere utilizzato solo con un alimentatore con parametri consigliati di 5V DC 1A.

SET (FIG. A)

1. Tosatrice
2. Pettine guida 3 mm
3. Pettine guida 6 mm
4. Pettine guida 9 mm
5. Pettine guida 12 mm
6. Spazzolina per la pulizia
7. Cavo USB-C
8. Forbici
9. Pettine
10. Testina aggiuntiva per il detailing

DESCRIZIONE DEL DISPOSITIVO (FIG. B)

1. Pulsante per aumentare la velocità
2. Interruttore ON/OFF
3. Pulsante per diminuire la velocità
4. Porta USB-C
5. Ghiera di regolazione della lunghezza di taglio della testina

DISPLAY (FIG. C)

1. Velocità di funzionamento
2. Livello di carica della batteria
3. Icona di ricarica

RICARICA DELLA TOSATRICE

Collega la spina del cavo di alimentazione USB-C alla tosatrice (4, fig. B) e l'altra estremità all'alimentatore. Collega quindi l'alimentatore alla presa di corrente.

- Dispositivo carico: L'icona di ricarica è accesa, le altre icone sono spente.
- In carica: L'icona di ricarica lampeggia e il display mostra la percentuale di carica attuale.
- Funzionamento a batteria: Vengono visualizzati la velocità attuale e la percentuale di carica della batteria.
- Basso livello della batteria: L'icona di ricarica lampeggia e viene visualizzata la percentuale attuale.
- Ricarica durante l'uso: La velocità è visualizzata e l'icona di ricarica lampeggia.

FUNZIONI DI BASE

- Tieni premuto l'interruttore ON/OFF (2, fig. B) per accendere il dispositivo. La velocità di funzionamento predefinita all'avvio è 6000 rpm.
- Usa i pulsanti "+" e "-" per aumentare o diminuire la velocità del dispositivo.

Regolazione della lama (fig. 1)

- Sono disponibili sei livelli di lunghezza di taglio: 0,8 mm / 1,0 mm / 1,2 mm / 1,4 mm / 1,6 mm / 1,8 mm

- Ruota la ghiera finché la lunghezza desiderata non si allinea con il simbolo del triangolo. La lama si regolerà automaticamente sulla lunghezza selezionata.

MONTAGGIO E SMONTAGGIO DEGLI ACCESSORI

Attenzione! Spegnerne sempre il dispositivo prima di montare o smontare gli accessori.

Montaggio e smontaggio della lama / testina di dettaglio

Attenzione! Se la lama è danneggiata, potrebbe non ruotare o i peli potrebbero impigliarsi. Sostituire la lama con una nuova quando necessario.

Disinfettare regolarmente la lama per mantenere l'igiene durante la toelettatura.

1. Spegnerne il dispositivo.
2. Premere con il pollice sui denti della parte anteriore della lama.
3. Spingere la lama nella direzione indicata dalla freccia – la lama scorrerà verso l'esterno (fig. 2).
4. Attenzione! Per evitare danni alla lama, sostenerla con l'altra mano durante la rimozione.
5. Inserire la parte di fissaggio della lama A nella scanalatura di montaggio del dispositivo B (fig. 3), quindi premere la parte posteriore della lama finché non si sente un clic (fig. 4).

Montaggio e smontaggio dei pettini guida (fig. 5)

Far scorrere il pettine guida verso il basso sulla tosatrice finché il fermo non scatta in posizione.

PULIZIA E MANUTENZIONE

Attenzione! Prima della pulizia, spegnere sempre il dispositivo e scollegarlo dall'alimentazione.

Pulizia della lama:

- Utilizzare la spazzolina per la pulizia (6, fig. A) per rimuovere i peli aderenti alla lama (A, fig. 6).
- Premere il supporto nella direzione indicata dalla freccia e quindi rimuovere i peli tra la lama superiore e quella inferiore utilizzando la spazzolina (B, fig. 6).

Attenzione! Dopo ogni utilizzo, rimuovere la lama, pulirne la superficie ed eliminare i peli tra le lame per evitare danni.

Se si utilizza l'acqua per la pulizia, assicurarsi che la lama e le parti del dispositivo siano completamente asciutte dopo il lavaggio, per evitare la formazione di ruggine.

Note sulla durata della lama:

- Le prestazioni della lama dipendono dalla frequenza d'uso, dal tipo di pelo e dalla manutenzione regolare. Sostituire periodicamente la lama usurata per evitare lo strappo dei peli.
- Per la sostituzione della lama, contattare un centro assistenza autorizzato; non utilizzare lame di altri produttori.
- Durante l'uso, la lama può riscaldarsi leggermente – si tratta di un fenomeno normale che non influisce sul funzionamento del dispositivo.

Pulizia e manutenzione della scocca della tosatrice:

- Dopo l'uso, è possibile rimuovere delicatamente i residui di peli con la spazzolina per la pulizia.
- La tosatrice può essere pulita con un panno leggermente umido.

- Asciugare la tosatrice con un panno asciutto e conservarla in un luogo asciutto. **Attenzione!** Non pulire la scocca con benzina, alcool, bicarbonato o altre sostanze chimiche corrosive.



La tosatrice può essere pulita sotto l'acqua corrente solo dopo aver scollegato il cavo di alimentazione.

La tosatrice non è progettata per essere utilizzata sotto l'acqua corrente.

Le immagini sono solo a scopo illustrativo; l'aspetto reale del prodotto può differire da quello mostrato nelle foto.

FR

Cher client !

Si vous avez des questions ou remarques relatives au produit acheté, n'hésitez pas à nous contacter à l'adresse : **support@peluvio.com**

Producteur :

BrandLine Group Sp. z o.o.

A. Kręglewskiego 1, 61-248 Poznań, Pologne

Informations importantes

1. Cet appareil peut être utilisé par des enfants à partir de 8 ans ainsi que par des personnes ayant des capacités physiques, sensorielles ou mentales réduites, ou ne possédant pas l'expérience et les connaissances nécessaires, à condition qu'elles soient surveillées ou aient reçu des instructions concernant l'utilisation sécurisée de l'appareil et qu'elles comprennent les dangers encourus.
2. Les enfants doivent être surveillés afin qu'ils ne jouent pas avec l'appareil ni à proximité de celui-ci.
3. Le nettoyage et l'entretien ne doivent pas être effectués par des enfants sans surveillance.
4. L'appareil doit être alimenté par un adaptateur SELV.
5. L'appareil est destiné à la tonte des animaux.
6. La tondeuse pour animaux est destinée uniquement à un usage domestique.
7. **AVERTISSEMENT :** Débranchez la tondeuse du câble d'alimentation avant de la nettoyer à l'eau.
8. L'appareil est équipé de batteries non remplaçables.
9. Ne pas utiliser l'appareil sous l'eau courante (par ex. douche, bain).
10. La résistance à l'eau IPX7 n'est plus valable lorsque le câble d'alimentation est branché.
11. Les accessoires métalliques et les petites pièces doivent être tenus hors de portée des enfants.
12. Inspectez soigneusement le produit avant utilisation. N'utilisez aucune pièce endommagée – elle pourrait provoquer des blessures. Remplacez les éléments uniquement par des pièces d'origine.

13. N'utilisez pas l'appareil à des fins autres que celles prévues.
14. Ne pas exposer l'appareil à la lumière directe du soleil.
15. Ne touchez pas l'appareil avec les mains mouillées et ne branchez/débranchez pas l'alimentation si vos mains sont humides – risque d'électrocution.
16. Ne pas utiliser l'appareil si le câble ou la fiche est endommagé ou ne fonctionne pas correctement.
17. N'utilisez que le câble d'alimentation d'origine.
18. Ne tirez pas et ne pliez pas excessivement le câble d'alimentation – cela peut provoquer un court-circuit ou un incendie. En cas de dommage, remplacez le câble rapidement pour éviter tout accident.
19. L'indicateur de charge affiche l'état actuel de la batterie. Ne surchargez pas l'appareil – une durée de charge excessive peut réduire la durée de vie de la batterie.
20. Le produit doit être utilisé uniquement avec un adaptateur répondant aux spécifications recommandées : 5V DC 1A.

ENSEMBLE (FIG. A)

- | | |
|----------------|---|
| 1. Tondeuse | 6. Brossette de nettoyage |
| 2. Sabot 3 mm | 7. Câble USB-C |
| 3. Sabot 6 mm | 8. Ciseaux |
| 4. Sabot 9 mm | 9. Peigne |
| 5. Sabot 12 mm | 10. Tête supplémentaire pour le detailing |

DESCRIPTION DE L'APPAREIL (FIG. B)

- | | |
|--|--|
| 1. Bouton d'augmentation de la vitesse | 4. Port USB-C |
| 2. Interrupteur marche/arrêt | 5. Bague de réglage de la longueur de coupe de la tête |
| 3. Bouton de réduction de la vitesse | |

AFFICHAGE (FIG. C)

1. Vitesse de fonctionnement
2. Niveau de charge de la batterie
3. Icône de chargement

CHARGEMENT DE LA TONDEUSE

Branchez la fiche du câble d'alimentation USB-C à la tondeuse (4, fig. B), puis l'autre extrémité à l'adaptateur secteur. Branchez ensuite l'adaptateur à une prise de courant.

- Appareil chargé : L'icône de chargement est allumée, les autres icônes sont éteintes.
- Chargement : L'icône de chargement clignote et l'écran affiche le pourcentage de charge actuel.
- Fonctionnement sur batterie : La vitesse actuelle et le pourcentage de charge sont affichés.
- Batterie faible : L'icône de chargement clignote et le pourcentage actuel est affiché.
- Chargement pendant l'utilisation : La vitesse est affichée et l'icône de chargement clignote.

FONCTIONS DE BASE

- Maintenez le bouton marche/arrêt (2, fig. B) pour allumer l'appareil. La vitesse par défaut au démarrage est de 6000 tr/min.
- Utilisez les boutons « + » et « - » pour augmenter ou diminuer la vitesse de l'appareil.

Réglage de la lame (fig. 1)

- Six niveaux de longueur de coupe sont disponibles : 0,8 mm / 1,0 mm / 1,2 mm / 1,4 mm / 1,6 mm / 1,8 mm
- Tournez la molette jusqu'à ce que la longueur souhaitée s'aligne avec le repère triangulaire. La lame se réglera automatiquement sur la longueur choisie.

MONTAGE ET DÉMONTAGE DES ACCESSOIRES

Attention ! Éteignez toujours l'appareil avant de monter ou démonter les accessoires.

Montage et démontage de la lame / de la tête de detailing

Attention ! Si la lame est endommagée, elle peut cesser de tourner ou les poils peuvent s'y emmêler. Remplacez la lame au moment opportun.

Désinfectez régulièrement la lame afin de maintenir une bonne hygiène pendant la tonte.

1. Éteignez l'appareil.
2. Appuyez avec le pouce sur les dents de la partie avant de la lame.
3. Poussez la lame dans la direction indiquée par la flèche — elle se libérera (fig. 2).
4. Attention ! Pour éviter d'endommager la lame, maintenez-la avec l'autre main lors du retrait.
5. Insérez la partie de fixation de la lame A dans la fente de fixation de l'appareil B (fig. 3), puis appuyez sur l'arrière de la lame jusqu'à entendre un clic (fig. 4).

Montage et démontage des sabots (fig. 5)

Faites glisser le sabot vers le bas de la tondeuse jusqu'à ce que le loquet s'enclenche.

NETTOYAGE ET ENTRETIEN

Attention ! Avant tout nettoyage, éteignez toujours l'appareil et débranchez-le de l'alimentation.

Nettoyage de la lame :

- Utilisez la brosse de nettoyage (6, fig. A) pour retirer les poils collés à la lame (A, fig. 6).
- Appuyez sur le support dans la direction indiquée par la flèche, puis retirez les poils situés entre la lame supérieure et la lame inférieure à l'aide de la brosse de nettoyage (B, fig. 6).

Attention ! Après chaque utilisation, retirez la lame, nettoyez sa surface et éliminez les poils entre les lames afin d'éviter tout dommage.

Si vous utilisez de l'eau pour le nettoyage, assurez-vous que la lame et toutes les parties de l'appareil soient complètement sèches après le lavage, afin d'éviter la formation de rouille.

Remarques concernant la durabilité de la lame :

- L'efficacité de la lame dépend de la fréquence d'utilisation, de la qualité du poil et de l'entretien régulier. Le remplacement périodique d'une lame usée permet d'éviter l'arrachage des poils.
- Pour remplacer la lame, contactez un service après-vente agréé ; n'utilisez pas de lames d'autres fabricants.

- Pendant l'utilisation, la lame peut légèrement chauffer – c'est un phénomène normal qui n'affecte pas le fonctionnement de l'appareil.

Nettoyage et entretien du boîtier de la tondeuse :

- Après utilisation, vous pouvez retirer délicatement les résidus de poils avec la brosse de nettoyage.
- La tondeuse peut être essuyée avec un chiffon légèrement humide.
- Séchez la tondeuse avec un chiffon sec et rangez-la dans un endroit sec.

Attention ! N'utilisez pas d'essence, d'alcool, de bicarbonate de soude ou d'autres substances chimiques corrosives pour nettoyer le boîtier.



La tondeuse peut être nettoyée sous l'eau courante uniquement après avoir débranché le câble d'alimentation.

La tondeuse n'est pas destinée à être utilisée sous l'eau courante.

Les images sont fournies à titre illustratif ; l'apparence réelle des produits peut différer de celle présentée.

ES

¡Estimado cliente!

Si tienes algún comentario o pregunta sobre algún producto que hayas comprado, por favor contacta con nosotros: support@peluvio.com

Fabricante:

BrandLine Group Sp. z o.o.

A. Kręglewskiego 1, 61-248 Poznań, Polonia

Información importante

1. Este dispositivo puede ser utilizado por niños a partir de 8 años y por personas con capacidades físicas, sensoriales o mentales reducidas, o sin experiencia y conocimientos, siempre que estén supervisadas o hayan recibido instrucciones sobre el uso seguro del dispositivo y comprendan los riesgos asociados.
2. Se debe vigilar a los niños para asegurarse de que no jueguen con el dispositivo ni cerca de él.
3. La limpieza y el mantenimiento no deben ser realizados por niños sin supervisión.
4. El dispositivo debe ser alimentado mediante un adaptador SELV.
5. El dispositivo está destinado al corte del pelo de animales.
6. La máquina cortapelos para animales está destinada exclusivamente para uso doméstico.
7. ADVERTENCIA: Desconecte la máquina del cable de alimentación antes de limpiarla con agua.
8. El dispositivo está equipado con baterías no reemplazables.
9. No utilice el dispositivo bajo el agua corriente (por ejemplo, en la ducha o la bañera).
10. La impermeabilidad IPX7 no es válida cuando el cable de alimentación está conectado.

11. Los accesorios metálicos y las piezas pequeñas deben mantenerse fuera del alcance de los niños.
12. Antes de usarlo, revise cuidadosamente el producto. No utilice piezas dañadas, ya que pueden causar lesiones. Sustituya los componentes únicamente por piezas originales.
13. No utilice el dispositivo para fines distintos de los previstos.
14. No exponga el dispositivo a la luz solar directa.
15. No toque el dispositivo con las manos mojadas, ni conecte o desconecte la alimentación si tiene las manos mojadas — riesgo de descarga eléctrica.
16. No utilice el dispositivo si el cable o el enchufe funciona incorrectamente o está dañado.
17. Utilice únicamente el cable de alimentación original.
18. No tire ni doble en exceso el cable de alimentación — esto puede causar un cortocircuito o un incendio. Si el cable está dañado, sustitúyalo a tiempo para evitar accidentes.
19. El indicador de carga muestra el estado actual de la batería. No sobrecargue el dispositivo — un tiempo de carga excesivo puede reducir la vida útil de la batería.
20. El producto debe utilizarse solo con un adaptador de las especificaciones recomendadas: 5V DC 1A.

KIT (FIG. A)

- | | |
|------------------------|--------------------------------------|
| 1. Máquina cortapelos | 6. Cepillo de limpieza |
| 2. Peine guía de 3 mm | 7. Cable USB-C |
| 3. Peine guía de 6 mm | 8. Tijeras |
| 4. Peine guía de 9 mm | 9. Peine |
| 5. Peine guía de 12 mm | 10. Cabezal adicional para detallado |

DESCRIPCIÓN DEL DISPOSITIVO (FIG. B)

- | | |
|--------------------------------------|---|
| 1. Botón para aumentar la velocidad | 4. Puerto USB-C |
| 2. Interruptor de encendido/apagado | 5. Anillo de ajuste de la longitud de corte del cabezal |
| 3. Botón para disminuir la velocidad | |

PANTALLA (FIG. C)

1. Velocidad de funcionamiento
2. Nivel de carga de la batería
3. Icono de carga

CARGA DE LA MÁQUINA

Conecte el enchufe del cable de alimentación USB-C a la máquina (4, fig. B) y el otro extremo al adaptador de corriente. Conecte después el adaptador a la toma de corriente.

- Dispositivo completamente cargado: El icono de carga permanece encendido; los demás iconos están apagados.
- Cargando: El icono de carga parpadea y la pantalla muestra el porcentaje de carga actual.
- Funcionamiento con batería: Se muestran la velocidad actual y el porcentaje de carga.
- Batería baja: El icono de carga parpadea y se muestra el porcentaje de carga.
- Carga durante el uso: Se muestra la velocidad y el icono de carga parpadea.

FUNCIONES BÁSICAS

- Mantenga pulsado el interruptor de encendido/apagado (2, fig. B) para encender el dispositivo. La velocidad predeterminada al iniciar es de 6000 rpm.
- Use los botones “+” y “-” para aumentar o disminuir la velocidad del dispositivo.

Ajuste de la cuchilla (fig. 1)

- Hay seis niveles de longitud de corte disponibles: 0,8 mm / 1,0 mm / 1,2 mm / 1,4 mm / 1,6 mm / 1,8 mm
- Gire el dial hasta que la longitud deseada quede alineada con la marca de triángulo. La cuchilla se ajustará automáticamente a la longitud seleccionada.

MONTAJE Y DESMONTAJE DE ACCESORIOS

¡Atención! Antes de montar o desmontar los accesorios, apague el aparato.

Montaje y desmontaje de la cuchilla / cabezal de detailing

¡Atención! Si la cuchilla está dañada, puede dejar de girar o el pelo puede enredarse en ella. Sustituya la cuchilla por una nueva después del tiempo de uso recomendado. Desinfecte la cuchilla regularmente para mantener la higiene durante el corte.

1. Apague el aparato.
2. Presione con el pulgar los dientes de la parte frontal de la cuchilla.
3. Empuje la cuchilla en la dirección indicada por la flecha; la cuchilla se soltará (fig. 2).
Atención: Para evitar daños en la cuchilla, sujétela con la otra mano mientras la retira.
4. Introduzca la parte de fijación de la cuchilla A en la ranura de fijación del aparato B (fig. 3) y luego presione la parte trasera de la cuchilla hasta escuchar un clic (fig. 4).

Montaje y desmontaje de los peines guía (fig. 5)

Deslice el peine guía hacia abajo a lo largo del aparato hasta que el cierre encaje.

LIMPIEZA Y MANTENIMIENTO

Atención! Antes de limpiar el dispositivo, apáguelo siempre y desconéctelo de la alimentación.

Limpieza de la cuchilla:

- Use el cepillo de limpieza (6, fig. A) para eliminar los pelos adheridos a la cuchilla (A, fig. 6).
- Presione el soporte en la dirección indicada por la flecha y retire los pelos entre la cuchilla superior e inferior con el cepillo de limpieza (B, fig. 6).

Atención! Después de cada uso, retire la cuchilla, limpie su superficie y elimine los pelos situados entre las cuchillas para evitar daños.

Si utiliza agua para la limpieza, asegúrese de que la cuchilla y las demás partes del dispositivo estén completamente secas después del lavado para evitar la formación de óxido.

Notas sobre la durabilidad de la cuchilla:

- El rendimiento de la cuchilla depende de la frecuencia de uso, la calidad del pelo y el mantenimiento regular. Sustituir periódicamente una cuchilla desgastada evita tirones y cortes irregulares.
- Para sustituir la cuchilla, póngase en contacto con un servicio técnico autorizado; no use cuchillas de otros fabricantes.

- Durante el uso, la cuchilla puede calentarse ligeramente; esto es normal y no afecta al funcionamiento del dispositivo.

Limpieza y mantenimiento del cuerpo de la máquina:

- Después del uso, puede retirar suavemente los restos de pelo con el cepillo de limpieza.
- La máquina puede limpiarse con un paño ligeramente húmedo.
- Séquela con un paño seco y guárdela en un lugar seco.

Atención! No limpie el cuerpo del dispositivo con gasolina, alcohol, bicarbonato u otras sustancias químicas corrosivas.



La máquina puede limpiarse bajo el agua corriente únicamente después de desconectar el cable de alimentación.

La máquina no está diseñada para utilizarse bajo el agua corriente.

Las imágenes son de carácter ilustrativo; la apariencia real del producto puede diferir de la mostrada en las fotografías.

NL

Beste Klant!

Als u opmerkingen of vragen heeft over het gekochte product, neem dan contact met ons op: support@peluvio.com

Fabrikant:

BrandLine Group Sp. z o.o.

A. Kręglewskiego 1, 61-248 Poznań, Polen

Belangrijke informatie

1. Dit apparaat mag worden gebruikt door kinderen vanaf 8 jaar en door personen met beperkte fysieke, zintuiglijke of mentale capaciteiten, of door personen zonder ervaring of kennis, op voorwaarde dat zij worden begeleid of instructies hebben gekregen over het veilig gebruik van het apparaat en de daarbij behorende gevaren begrijpen.
2. Houd kinderen in de gaten om te voorkomen dat zij met het apparaat spelen of in de nabijheid daarvan.
3. Reiniging en onderhoud mogen niet door kinderen zonder toezicht worden uitgevoerd.
4. Het apparaat moet worden gevoed met een SELV-voedingsadapter.
5. Het apparaat is bedoeld voor het trimmen van dieren.
6. De dierentondeuse is uitsluitend bestemd voor huishoudelijk gebruik.
7. **WAARSCHUWING:** Koppel de tondeuse los van het netsnoer voordat u deze met water reinigt.
8. Het apparaat heeft niet-vervangbare batterijen.
9. Gebruik het apparaat niet onder stromend water (bijv. douche, bad).
10. De IPX7-waterbestendigheid is niet van toepassing wanneer de voedingskabel is aangesloten.

11. Metalen accessoires en kleine onderdelen moeten buiten het bereik van kinderen worden gehouden.
12. Controleer het product zorgvuldig vóór gebruik. Gebruik geen beschadigde onderdelen – deze kunnen letsel veroorzaken. Vervang onderdelen uitsluitend door originele onderdelen.
13. Gebruik het apparaat niet voor andere doeleinden dan waarvoor het is bedoeld.
14. Blootstel het apparaat niet aan direct zonlicht.
15. Raak het apparaat niet aan met natte handen en sluit of ontkoppel de voeding niet wanneer uw handen nat zijn – gevaar voor elektrische schokken.
16. Gebruik het apparaat niet als het snoer of de stekker beschadigd is of niet goed werkt.
17. Gebruik uitsluitend de originele voedingskabel.
18. Trek niet aan het snoer en buig het niet overmatig – dit kan kortsluiting of brand veroorzaken. Vervang een beschadigd snoer tijdig om ongelukken te voorkomen.
19. De laadindicator toont de huidige batterijstatus. Laad het apparaat niet te lang op – een te lange laadtijd kan de levensduur van de accu verkorten.
20. Het product mag alleen worden gebruikt met een voedingsadapter met de aanbevolen specificaties 5V DC 1A.

SET (AFB. A)

- | | |
|-----------------------|-------------------------|
| 1. Tondeuse | 6. Reinigingsborsteltje |
| 2. Kamopzetstuk 3 mm | 7. USB-C-kabel |
| 3. Kamopzetstuk 6 mm | 8. Schaar |
| 4. Kamopzetstuk 9 mm | 9. Kam |
| 5. Kamopzetstuk 12 mm | 10. Extra detailkop |

APPARAATBESCHRIJVING (AFB. B)

- | | |
|---------------------------------|---|
| 1. Knop voor snelheidsverhoging | 4. USB-C-poort |
| 2. Aan-/uitknop | 5. Ring voor het instellen van de kniplengte van de snijkop |
| 3. Knop voor snelheidsverlaging | |

DISPLAY (AFB. C)

1. Werksnelheid
2. Acculading
3. Laadindicator

HET OPLADEN VAN DE TONDEUSE

Sluit de USB-C-stekker van de voedingskabel aan op de tondeuse (4, afb. B) en het andere uiteinde op de adapter. Steek de adapter vervolgens in het stopcontact.

- Volledig opgeladen apparaat: Het laadpictogram brandt, de overige pictogrammen zijn uit.
- Opladen: Het laadpictogram knippert en het display toont het actuele laadpercentage.
- Accugebruik: De actuele snelheid en het laadpercentage worden weergegeven.
- Laag batterijniveau: Het laadpictogram knippert en het actuele laadpercentage wordt weergegeven.
- Opladen tijdens gebruik: De snelheid wordt weergegeven en het laadpictogram knippert.

BASISFUNCTIES

- Houd de aan-/uitknop (2, afb. B) ingedrukt om het apparaat in te schakelen. De standaardwerksnelheid na inschakeling is 6000 rpm.
- Gebruik de knoppen “+” en “-” om de snelheid van het apparaat te verhogen of te verlagen.

Mesafstelling (afb. 1)

- Er zijn zes kniplengtes beschikbaar: 0,8 mm / 1,0 mm / 1,2 mm / 1,4 mm / 1,6 mm / 1,8 mm
- Draai aan de instelring totdat de gewenste lengte bij het driehoekssymbool staat. Het mes stelt zich automatisch in op de gekozen lengte.

MONTAGE EN DEMONTAGE VAN ACCESSOIRES

Let op! Schakel het apparaat altijd uit voordat u accessoires monteert of demonteert.

Montage en demontage van het mes / de detailkop

Let op! Als het mes beschadigd is, kan het stoppen met draaien of kunnen haren erin verstrikt raken. Vervang het mes tijdig door een nieuw exemplaar.

Desinfecteer het mes regelmatig om een goede hygiëne tijdens het trimmen te waarborgen.

1. Schakel het apparaat uit.
2. Druk met uw duim op de tandjes aan de voorkant van het mes.
3. Duw het mes in de richting van de pijl – het mes komt los (afb. 2).

Let op! Houd het mes met de andere hand vast tijdens het verwijderen om beschadiging te voorkomen.

4. Plaats het bevestigingsdeel van het mes A in de montagesleuf van het apparaat B (afb. 3) en druk vervolgens op de achterkant van het mes totdat u een klik hoort (afb. 4).

Montage en demontage van de kamopzetstukken (afb. 5)

Schuif het kamopzetstuk omlaag over de tondeuse totdat de vergrendeling vastklikt.

REINIGING EN ONDERHOUD

Let op! Schakel het apparaat altijd uit en koppel het los van de stroomvoorziening voordat u het reinigt.

Reiniging van het mes:

- Gebruik het reinigingsborsteltje (6, afb. A) om haren te verwijderen die aan het mes vastzitten (A, afb. 6).
- Duw de houder in de richting van de pijl en verwijder vervolgens de haren tussen het bovenste en onderste mes met het reinigingsborsteltje (B, afb. 6).

Let op! Verwijder na elk gebruik het mes, maak het oppervlak schoon en verwijder alle haren tussen de messen om beschadiging te voorkomen.

Als u water gebruikt voor de reiniging, zorg er dan voor dat het mes en alle onderdelen volledig droog zijn na het wassen om roestvorming te voorkomen.

Opmerkingen over de duurzaamheid van het mes:

- De functionaliteit van het mes hangt af van de gebruiksfrequentie, de haarstructuur en regelmatig onderhoud. Regelmatige vervanging van een versleten mes voorkomt dat haren worden uitgetrokken.

- Neem voor vervanging van het mes contact op met een erkende servicepartner; gebruik geen messen van andere fabrikanten.
- Tijdens gebruik kan het mes licht opwarmen – dit is normaal en beïnvloedt de werking van het apparaat niet.

Reiniging en onderhoud van de behuizing:

- Na gebruik kunt u achtergebleven haren voorzichtig verwijderen met het reinigingsborsteltje.
- De tondeuse kan worden afgeveegd met een licht vochtig doekje.
- Droog de tondeuse met een droge doek en bewaar deze op een droge plaats.

Let op! Maak de behuizing niet schoon met benzine, alcohol, soda of andere bijtende chemische stoffen.



De tondeuse kan onder stromend water worden gereinigd nadat de voedingskabel is losgekoppeld.

De tondeuse is niet bedoeld voor gebruik onder stromend water.

De afbeeldingen zijn slechts ter illustratie; het werkelijke uiterlijk van het product kan afwijken van wat op de foto's wordt getoond.

CS

Vážení zákazníci!

Máte-li jakékoli připomínky nebo dotazy týkající se zakoupeného výrobku, kontaktujte nás: support@peluvio.com

Výrobce:

BrandLine Group Sp. z o. o.

A. Kręglewskiego 1, 61-248 Poznań, Polsko

Důležité informace

1. Toto zařízení mohou používat děti od 8 let a osoby se sníženou fyzickou, smyslovou nebo duševní způsobilostí, případně osoby bez zkušeností a znalostí, pokud jsou pod dohledem nebo byly poučeny o bezpečném používání zařízení a chápou s tím spojená rizika.
2. Děti je nutné hlídat, aby si se zařízením nehrály ani si nehrály v jeho blízkosti.
3. Čištění a údržba nesmí být prováděny dětmi bez dozoru.
4. Zařízení musí být napájeno adaptérem typu SELV.
5. Zařízení je určeno ke stříhání zvířat.
6. Stříhací strojek pro zvířata je určen pouze pro domácí použití.
7. UPOZORNĚNÍ: Odpojte strojek od napájecího kabelu před jeho čištěním ve vodě.
8. Zařízení je vybaveno nevyměnitelnými bateriemi.
9. Zařízení nepoužívejte pod tekoucí vodou (např. ve sprše nebo vaně).
10. Odolnost proti vodě IPX7 neplatí při připojení napájecím kabelu.
11. Kovové příslušenství a malé díly držte mimo dosah dětí.

12. Před použitím zařízení pečlivě zkontrolujte. Nepoužívejte poškozené části – mohou způsobit zranění. Vyměňujte součásti pouze za originální.
13. Zařízení nepoužívejte k jiným účelům, než ke kterým je určeno.
14. Nevystavujte zařízení přímému slunečnímu záření.
15. Nedotýkejte se zařízení mokřma rukama a nepřipojujte ani neodpojujte napájení, pokud máte mokré ruce – hrozí úraz elektrickým proudem.
16. Zařízení nepoužívejte, pokud kabel nebo zástrčka nefunguje správně nebo je poškozená.
17. Používejte pouze originální napájecí kabel.
18. Netahajte za napájecí kabel ani jej nadměrně neohýbejte – může dojít ke zkratu nebo požáru. Pokud je kabel poškozený, včas jej vyměňte, aby nedošlo k nehodě.
19. Indikátor nabíjení zobrazuje aktuální stav baterie. Zařízení nepřebíjejte – příliš dlouhá doba nabíjení může zkrátit životnost akumulátoru.
20. Výrobek používejte pouze s napájecím adaptérem s doporučenými parametry 5V DC 1A.

SADA (OBR. A)

1. Strojek
2. Hřebenový nástavec 3 mm
3. Hřebenový nástavec 6 mm
4. Hřebenový nástavec 9 mm
5. Hřebenový nástavec 12 mm
6. Čisticí kartáček
7. Kabel USB-C
8. Nůžky
9. Hřeben
10. Další hlavice pro detailní střihání

POPIS ZAŘÍZENÍ (OBR. B)

1. Tlačítko pro zvýšení rychlosti
2. Vypínač / zapínač
3. Tlačítko pro snížení rychlosti
4. Port USB-C
5. Kroužek pro nastavení délky střihu hlavice

DISPLEJ (OBR. C)

1. Provozní rychlost
2. Úroveň nabití baterie
3. Ikona nabíjení

NABÍJENÍ STROJKU

Připojte konektor napájecího kabelu USB-C do strojku (4, obr. B) a druhý konec do napájecího adaptéru. Adaptér poté zapojte do elektrické zásuvky.

- Zařízení plně nabitě: Ikona nabíjení svítí, ostatní ikony jsou zhasnuté.
- Nabíjení: Ikona nabíjení bliká a displej zobrazuje aktuální procento nabití.
- Provoz na baterii: Zobrazuje se aktuální rychlost a procento nabití zařízení.
- Nízký stav baterie: Ikona nabíjení bliká, zobrazuje se aktuální procento nabití.
- Nabíjení během používání: Zobrazuje se rychlost a ikona nabíjení bliká.

ZÁKLADNÍ FUNKCE

- Podržte vypínač/zapínač (2, obr. B), abyste zařízení zapnuli. Výchozí rychlost po zapnutí je 6000 ot./min.

- Pomocí tlačítek „+“ a „-“ zvyšujte nebo snižujte rychlost zařízení.

Nastavení čepele (obr. 1)

- Je k dispozici šest úrovní délky stříhu: 0,8 mm / 1,0 mm / 1,2 mm / 1,4 mm / 1,6 mm / 1,8 mm
- Otočte regulačním kroužkem, dokud se zvolená délka neobjeví u trojúhelníkového označení. Čepel se automaticky nastaví na zvolenou délku.

MONTÁŽ A DEMONTÁŽ PŘÍSLUŠENSTVÍ

Upozornění! Před montáží nebo demontáží příslušenství vždy vypněte zařízení.

Montáž a demontáž čepele / detailovací hlavy

Upozornění! Pokud je čepel poškozená, nemusí se otáčet nebo se do ní mohou zachytávat chlupy. Po určité době ji vyměňte za novou.

Čepel pravidelně dezinfikujte, abyste při stříhání zachovali hygienu.

1. Vypněte zařízení.
2. Palcem zatlačte na zuby v přední části čepele.
3. Vytlačte čepel ve směru šipky – čepel se vysune (obr. 2).

Upozornění: Abyste zabránili poškození čepele, přidržujte ji při sejmutí druhou rukou.

4. Vložte upevňovací část čepele A do montážní drážky zařízení B (obr. 3) a poté zatlačte na zadní část čepele, dokud neuslyšíte cvaknutí (obr. 4).

Montáž a demontáž hřebenových nástavců (obr. 5)

Posuňte hřebenový nástavec dolů po strojku, dokud západka nezapadne.

ČIŠTĚNÍ A ÚDRŽBA

Upozornění: Před čištěním vždy vypněte zařízení a odpojte jej od napájení.

Čištění čepele:

- Pomocí čistícího kartáčku (6, obr. A) odstraňte chlupy přilnuté k čepeli (A, obr. 6).
- Zatlačte na držák ve směru šipky a poté odstraňte chlupy mezi horní a dolní čepeli pomocí čistícího kartáčku (B, obr. 6).

Upozornění! Po každém použití čepel sejměte, vyčistěte její povrch a odstraňte chlupy mezi čepelí, abyste zabránili poškození.

Pokud používáte vodu k čištění, ujistěte se, že čepel i všechny části zařízení jsou po umytí zcela suché, aby nedošlo ke korozi.

Poznámky k životnosti čepele:

- Funkčnost čepele závisí na frekvenci používání, kvalitě srsti/chlupů a pravidelné údržbě. Pravidelná výměna opotřeбенé čepele zabraňuje tahání chlupů.
- Při výměně čepele kontaktujte autorizovaný servis; nepoužívejte čepel jiných výrobců.
- Během používání se může čepel mírně zahřívát – jde o normální jev, který nemá vliv na funkci zařízení.

Čištění a údržba těla strojku:

- Po použití můžete jemně odstranit zbytky chlupů čistícím kartáčkem.
- Strojek lze otřít vlhkým hadříkem.
- Očistěte jej suchým hadříkem a skladujte na suchém místě.

Upozornění: Nepoužívejte k čištění benzín, alkohol, sodu ani jiné agresivní chemické látky.



Strojek lze čistit pod tekoucí vodou pouze po odpojení napájecího kabelu.
Strojek není určen k používání pod tekoucí vodou.

Fotografie jsou pouze ilustrační; skutečný vzhled výrobku se může lišit od zobrazeného.

RO

Stimate Client!

Dacă aveți observații sau întrebări cu privire la produsul achiziționat, vă rugăm să ne contactați:
support@peluvio.com

Producător

BrandLine Group Sp. z o. o.

A. Kręglewskiego 1, 61-248 Poznań, Polska

Informații importante

1. Acest dispozitiv poate fi utilizat de copii cu vârsta de peste 8 ani și de persoane cu capacități fizice, senzoriale sau mentale reduse, sau fără experiență și cunoștințe, cu condiția să fie supravegheate sau să fi primit instrucțiuni privind utilizarea în siguranță a dispozitivului și să înțeleagă riscurile implicate.
2. Copiii trebuie supravegheați pentru a se asigura că nu se joacă cu dispozitivul sau în apropierea acestuia.
3. Curățarea și întreținerea nu trebuie efectuate de copii fără supraveghere.
4. Dispozitivul trebuie alimentat cu un adaptor SELV.
5. Dispozitivul este destinat tunsului animalelor.
6. Mașina de tuns pentru animale este destinată exclusiv utilizării casnice.
7. AVERTISMENT: Deconectați mașina de la cablul de alimentare înainte de a o curăța cu apă.
8. Dispozitivul este echipat cu baterii care nu pot fi înlocuite.
9. Nu utilizați dispozitivul sub jet de apă (de ex. duș, cadă).
10. Gradul de protecție IPX7 nu este valabil atunci când cablul de alimentare este conectat.
11. Accesorii metalice și piesele mici trebuie păstrate departe de copiii mici.
12. Verificați cu atenție produsul înainte de utilizare. Nu folosiți părți deteriorate – acestea pot provoca răniri. Înlocuiți componentele numai cu piese originale.
13. Nu utilizați dispozitivul în alte scopuri decât cele prevăzute.
14. Nu expuneți dispozitivul la lumina directă a soarelui.
15. Nu atingeți dispozitivul cu mâinile ude și nu conectați sau deconectați alimentarea dacă aveți mâinile ude – risc de electrocutare.
16. Nu utilizați dispozitivul dacă cablul sau fișa nu funcționează corect sau sunt deteriorate.
17. Folosiți numai cablul de alimentare original.
18. Nu trageți și nu îndoiți excesiv cablul de alimentare – acest lucru poate provoca scurtcircuit sau incendiu. Dacă cablul este deteriorat, înlocuiți-l la timp pentru a evita accidentele.

19. Indicatorul de încărcare afișează starea actuală a bateriei. Nu supraîncărcați dispozitivul – un timp de încărcare prea lung poate reduce durata de viață a acumulatorului.
20. Produsul trebuie utilizat numai cu un adaptor cu parametrii recomandați de 5V DC 1A.

SET (FIG. A)

1. Mașină de tuns
2. Pieptene-ghidaj 3 mm
3. Pieptene-ghidaj 6 mm
4. Pieptene-ghidaj 9 mm
5. Pieptene-ghidaj 12 mm
6. Perie de curățare
7. Cablu USB-C
8. Foarfece
9. Pieptene
10. Cap suplimentar pentru detailing

DESCRIEREA DISPOZITIVULUI (FIG. B)

1. Buton pentru creșterea vitezei
2. Comutator pornit/oprit
3. Buton pentru reducerea vitezei
4. Port USB-C
5. Inel de reglare a lungimii de tăiere a capului

AFIȘAJ (FIG. C)

1. Viteza de funcționare
2. Nivelul de încărcare al acumulatorului
3. Icoană de încărcare

ÎNCĂRCAREA MAȘINII DE TUNS

Conectați mufa cablului de alimentare USB-C la mașină (4, fig. B), iar celălalt capăt la adaptorul de alimentare. Conectați apoi adaptorul la o priză.

- Dispozitiv încărcat: Pictograma de încărcare este aprinsă, celelalte sunt stinse.
- Încărcare: Pictograma de încărcare clipește, iar afișajul arată procentul actual de încărcare.
- Funcționare pe baterie: Sunt afișate viteza actuală și procentul de încărcare al dispozitivului.
- Nivel scăzut al bateriei: Pictograma de încărcare clipește și este afișat procentul curent de încărcare.
- Încărcare în timpul utilizării: Este afișată viteza, iar pictograma de încărcare clipește.

FUNȚII DE BAZĂ

- Țineți apăsat comutatorul pornit/oprit (2, fig. B) pentru a porni dispozitivul. Viteza prestabilă la pornire este de 6000 rpm.
- Folosiți butoanele „+” și „-” pentru a mări sau micșora viteza dispozitivului.

Reglarea lamei (fig. 1)

- Sunt disponibile șase niveluri de lungime de tăiere: 0,8 mm / 1,0 mm / 1,2 mm / 1,4 mm / 1,6 mm / 1,8 mm
- Rotiți discul până când lungimea dorită se aliniază cu marcajul triunghiular. Lama se va seta automat la lungimea selectată.

MONTAREA ȘI DEMONTAREA ACCESORIILOR

Atenție! Înainte de montarea sau demontarea accesoriilor, opriți întotdeauna dispozitivul.

Montarea și demontarea lamei / capului de detailing

Atenție! Dacă lama este deteriorată, se poate bloca sau firele de păr se pot încurca în ea. Înlocuiți lama cu una nouă la momentul potrivit.

Dezinfectați lama în mod regulat pentru a menține igiena în timpul tunsului.

1. Opriți dispozitivul.
2. Apăsăți cu degetul mare pe dinții din partea frontală a lamei.
3. Împingeți lama în direcția indicată de săgeată – lama va ieși (fig. 2).
4. Atenție! Pentru a preveni deteriorarea lamei, susțineți-o cu cealaltă mână în timpul demontării.
5. Introduceți partea de prindere a lamei A în fanta de montare a dispozitivului B (fig. 3), apoi apăsați partea din spate a lamei până când auziți un clic (fig. 4).

Montarea și demontarea pieptenilor de ghidare (fig. 5)

Glisiți pieptenele de ghidare în jos pe mașină până când clipsul se închide.

CURĂȚARE ȘI ÎNTREȚINERE

Atenție! Înainte de curățare, opriți întotdeauna dispozitivul și deconectați-l de la sursa de alimentare.

Curățarea lamei:

- Folosiți peria de curățare (6, fig. A) pentru a îndepărta firele de păr lipite de lamă (A, fig. 6).
- Apăsăți suportul în direcția indicată de săgeată, apoi îndepărtați firele de păr dintre lama superioară și cea inferioară cu ajutorul periei (B, fig. 6).

Atenție! După fiecare utilizare, scoateți lama, curățați-i suprafața și îndepărtați firele de păr dintre lame pentru a preveni deteriorarea acestora.

Dacă folosiți apă pentru curățare, asigurați-vă că lama și componentele dispozitivului sunt complet uscate după spălare pentru a evita apariția ruginii.

Observații privind durabilitatea lamei:

- Funcționalitatea lamei depinde de frecvența utilizării, de tipul părului și de întreținerea regulată. Înlocuirea periodică a lamei uzate previne smulgerea firelor de păr.
- Pentru înlocuirea lamei, contactați un service autorizat; nu folosiți lame de la alți producători.
- În timpul utilizării, lama se poate încălzi ușor – acest fenomen este normal și nu afectează funcționarea dispozitivului.

Curățarea și întreținerea carcasei mașinii:

- După utilizare, puteți îndepărta delicat reziduurile de păr cu peria de curățare.
- Mașina poate fi ștersă cu o cârpă ușor umedă.
- Uscați mașina cu o cârpă uscată și depozitați-o într-un loc uscat.

Atenție! Nu curățați carcasa cu benzină, alcool, bicarbonat sau alte substanțe chimice corozive.



Maşina poate fi curăţată sub jet de apă doar după deconectarea cablului de alimentare.

Maşina nu este destinată utilizării sub jet de apă.

Fotografiile sunt cu titlu de prezentare; aspectul real al produsului poate diferi de imaginile afişate.

SE

Bästa Kund!

Kontakta oss gärna på: support@peluvio.com om du har några kommentarer eller frågor om den inköpta produkten.

Tillverkare:

BrandLine Group Sp. z o. o.

A. Kręglewskiego 1, 61-248 Poznań, Polen

Viktig information

1. Denna enhet får användas av barn från 8 års ålder samt av personer med nedsatta fysiska, sensoriska eller mentala förmågor eller personer utan erfarenhet och kunskap, förutsatt att de övervakas eller har fått instruktioner om hur man använder enheten på ett säkert sätt och förstår de risker som finns.
2. Barn måste övervakas så att de inte leker med enheten eller i dess närhet.
3. Rengöring och underhåll får inte utföras av barn utan tillsyn.
4. Enheten måste drivas med en SELV-strömförsörjning.
5. Enheten är avsedd för trimning av djur.
6. Djurtrimmern är endast avsedd för hemmabruk.
7. VARNING: Koppla bort trimmern från strömkabeln innan du rengör den med vatten.
8. Enheten är utrustad med icke utbytbara batterier.
9. Använd inte enheten under rinnande vatten (t.ex. dusch eller badkar).
10. IPX7-vattentätheten gäller inte när strömkabeln är ansluten.
11. Metalltillbehör och små delar ska hållas utom räckhåll för barn.
12. Kontrollera produkten noggrant före användning. Använd inte skadade delar – de kan orsaka skador. Byt endast ut komponenter mot originaldelar.
13. Använd inte enheten för andra ändamål än de avsedda.
14. Utsätt inte enheten för direkt solljus.
15. Rör inte enheten med våta händer, och anslut eller koppla inte bort strömmen om dina händer är våta – risk för elektrisk stöt.
16. Använd inte enheten om kabeln eller kontakten är skadad eller inte fungerar korrekt.
17. Använd endast den originala strömkabeln.
18. Dra inte i och böj inte strömkabeln överdrivet – detta kan orsaka kortslutning eller brand. Om kabeln skadas, byt ut den i tid för att undvika olyckor.

19. Laddningsindikatorn visar batteriets aktuella status. Ladda inte enheten för länge – för lång laddningstid kan förkorta batteriets livslängd.
20. Produkten ska endast användas med en strömförsörjning med rekommenderade parametrar: 5V DC 1A.

SETT (FIG. A)

1. Trimmer
2. Kamfäste 3 mm
3. Kamfäste 6 mm
4. Kamfäste 9 mm
5. Kamfäste 12 mm
6. Rengöringsborste
7. USB-C-kabel
8. Sax
9. Kam
10. Extra detaljhuvud

ENHETSBEKRIVNING (FIG. B)

1. Knapp för att öka hastigheten
2. Strömknapp (på/av)
3. Knapp för att minska hastigheten
4. USB-C-port
5. Ring för justering av klipplängden på skärhuvudet

DISPLAY (FIG. C)

1. Arbets hastighet
2. Batterinivå
3. Laddningsikon

LADDNING AV TRIMMERN

Anslut USB-C-kontakten på strömkabeln till trimmern (4, fig. B) och den andra änden till nätadaptern. Anslut sedan nätadaptern till ett eluttag.

- Enheten fulladdad: Laddningsikonen lyser, övriga ikoner är släckta.
- Laddning: Laddningsikonen blinkar och displayen visar aktuell laddningsprocent.
- Batteridrift: Aktuell hastighet och batterinivå visas.
- Låg batterinivå: Laddningsikonen blinkar och aktuell procent visas.
- Laddning under användning: Hastigheten visas och laddningsikonen blinkar.

GRUNDFUNKTIONER

- Håll in strömknappen (2, fig. B) för att slå på enheten. Standardhastigheten vid start är 6000 rpm.
- Använd knapparna "+" och "-" för att öka eller minska hastigheten.

Justering av bladet (fig. 1)

- Det finns sex klipplängder att välja mellan: 0,8 mm / 1,0 mm / 1,2 mm / 1,4 mm / 1,6 mm / 1,8 mm
- Vrid justeringsringen tills önskad längd ligger vid triangelmarkeringen. Bladet ställer automatiskt in sig på vald längd.

MONTERING OCH DEMONTERING AV TILLBEHÖR

Observera! Stäng alltid av enheten innan du monterar eller demonterar tillbehör.

Montering och demontering av blad / detaljhuvud

Observera! Om bladet är skadat kan det sluta rotera eller hår kan fastna i det. Byt blad i rätt tid. Desinficera bladet regelbundet för att upprätthålla god hygien vid trimning.

1. Stäng av enheten.
2. Tryck med tummen på tänderna på bladets främre del.
3. Skjut ut bladet i pilens riktning – bladet lossnar (fig. 2).
4. Observera! För att undvika skador, håll fast bladet med den andra handen när du tar bort det.
5. Placera bladets fästdel A i enhetens fästspår B (fig. 3) och tryck sedan på bladets bakre del tills du hör ett klick (fig. 4).

Montering och demontering av kamtillsatser (fig. 5)

Skjut kamtillsatsen nedåt över trimmern tills spärren låses.

RENGÖRING OCH UNDERHÅLL

Observera! Stäng alltid av enheten och koppla ur den från strömkällan innan du rengör den.

Rengöring av bladet:

- Använd rengöringsborsten (6, fig. A) för att ta bort hår som fastnat på bladet (A, fig. 6).
- Tryck på hållaren i pilens riktning och ta sedan bort hår mellan det övre och undre bladet med rengöringsborsten (B, fig. 6).

Observera! Efter varje användning bör bladet tas av, rengöras ordentligt och hår mellan bladen avlägsnas för att undvika skador.

Om du använder vatten vid rengöring, se till att bladet och enhetens delar är helt torra efteråt för att undvika rost.

Anmärkningar om bladets hållbarhet:

- Bladets funktion beror på användningsfrekvens, hårkvalitet och regelbundet underhåll. Regelbundet byte av slitna blad förhindrar att hår rycks.
- Vid byte av blad, kontakta en auktoriserad servicepartner; använd inte blad från andra tillverkare.
- Under användning kan bladet bli lätt varmt – detta är normalt och påverkar inte enhetens funktion.

Rengöring och underhåll av trimmerns hölje:

- Efter användning kan kvarvarande hår försiktigt tas bort med rengöringsborsten.
- Trimmern kan torkas av med en lätt fuktad trasa.
- Torka trimmern med en torr trasa och förvara den på en torr plats.

Observera! Rengör inte höljet med bensin, alkohol, soda eller andra frätande kemikalier.



Trimmern kan rengöras under rinnande vatten efter att strömkabeln har kopplats bort.

Trimmern är inte avsedd att användas under rinnande vatten.

Bilderna är endast vägledande; produktens verkliga utseende kan avvika från det som visas.

Prezado cliente!

Se tiver quaisquer comentários ou perguntas sobre o produto adquirido, contacte-nos: support@peluvio.com

Fabricante:

BrandLine Group Sp. z o.o.

A. Kręglewskiego 1, 61-248 Poznań, Polónia

Informações importantes

1. Este dispositivo pode ser utilizado por crianças a partir de 8 anos, bem como por pessoas com capacidades físicas, sensoriais ou cognitivas reduzidas, ou sem experiência e conhecimento, desde que sejam supervisionadas ou tenham recebido instruções sobre o uso seguro do dispositivo e compreendam os riscos envolvidos.
2. Deve-se supervisionar as crianças para garantir que não brinquem com o dispositivo nem perto dele.
3. A limpeza e a manutenção não devem ser realizadas por crianças sem supervisão.
4. O dispositivo deve ser alimentado por um adaptador SELV.
5. O dispositivo destina-se à tosquia de animais.
6. A máquina de tosquiar animais destina-se exclusivamente ao uso doméstico.
7. AVISO: Desligue a máquina do cabo de alimentação antes de a limpar com água.
8. O dispositivo possui baterias não substituíveis.
9. Não utilize o dispositivo sob água corrente (por exemplo, no duche ou na banheira).
10. A resistência à água IPX7 não se aplica quando o cabo de alimentação está ligado.
11. Os acessórios metálicos e peças pequenas devem ser mantidos fora do alcance das crianças.
12. Verifique cuidadosamente o produto antes de o utilizar. Não utilize peças danificadas – podem causar ferimentos. Substitua componentes apenas por peças originais.
13. Não utilize o dispositivo para finalidades diferentes das previstas.
14. Não exponha o dispositivo à luz solar direta.
15. Não toque no dispositivo com as mãos molhadas e não ligue ou desligue a alimentação se tiver as mãos molhadas – risco de choque elétrico.
16. Não utilize o dispositivo se o cabo ou a ficha estiver danificado ou não funcionar corretamente.
17. Utilize apenas o cabo de alimentação original.
18. Não puxe nem dobre excessivamente o cabo de alimentação – pode causar curto-circuito ou incêndio. Se o cabo estiver danificado, substitua-o a tempo para evitar acidentes.
19. O indicador de carregamento mostra o estado atual da bateria. Não sobrecarregue o dispositivo – um tempo de carregamento excessivo pode reduzir a vida útil da bateria.
20. O produto deve ser utilizado apenas com um adaptador com as especificações recomendadas: 5V DC 1A.

CONJUNTO (FIG. A)

1. Máquina de tosquiar
2. Pente de encaixe 3 mm
3. Pente de encaixe 6 mm
4. Pente de encaixe 9 mm
5. Pente de encaixe 12 mm
6. Escova de limpeza
7. Cabo USB-C
8. Tesoura
9. Pente
10. Cabeça adicional para detailing

DESCRIÇÃO DO DISPOSITIVO (FIG. B)

1. Botão para aumentar a velocidade
2. Interruptor ligar/desligar
3. Botão para diminuir a velocidade
4. Porta USB-C
5. Aro de ajuste do comprimento de corte da cabeça de lâmina

ECRÃ (FIG. C)

1. Velocidade de operação
2. Nível de carga da bateria
3. Ícone de carregamento

CARREGAMENTO DA MÁQUINA

Ligue a ficha do cabo de alimentação USB-C à máquina (4, fig. B) e a outra extremidade ao adaptador de corrente. Em seguida, ligue o adaptador à tomada.

- Dispositivo totalmente carregado: O ícone de carregamento permanece aceso; os demais ícones ficam apagados.
- Carregando: O ícone de carregamento pisca e o ecrã mostra a percentagem atual de carga.
- Funcionamento com bateria: São exibidos a velocidade atual e o nível de carga da bateria.
- Baixo nível de bateria: O ícone de carregamento pisca e é exibida a percentagem atual de carga.
- Carregamento durante o uso: A velocidade é mostrada e o ícone de carregamento pisca.

FUNÇÕES BÁSICAS

- Mantenha premido o interruptor ligar/desligar (2, fig. B) para ligar o dispositivo. A velocidade padrão ao iniciar é de 6000 rpm.
- Utilize os botões “+” e “-” para aumentar ou diminuir a velocidade do dispositivo.

Ajuste da lâmina (fig. 1)

- Estão disponíveis seis níveis de comprimento de corte: 0,8 mm / 1,0 mm / 1,2 mm / 1,4 mm / 1,6 mm / 1,8 mm
- Rode o anel de ajuste até que o comprimento desejado esteja alinhado com o marcador triangular. A lâmina ajusta-se automaticamente ao comprimento selecionado.

MONTAGEM E DESMONTAGEM DOS ACESSÓRIOS

Atenção! Antes de montar ou desmontar quaisquer acessórios, desligue sempre o dispositivo.

Montagem e desmontagem da lâmina / cabeça de detailing

Atenção! Se a lâmina estiver danificada, poderá deixar de girar ou os pelos poderão ficar presos. Substitua a lâmina por uma nova quando necessário.

Desinfete regularmente a lâmina para manter a higiene durante a tosquia.

1. Desligue o dispositivo.
2. Pressione com o polegar os dentes na parte frontal da lâmina.
3. Empurre a lâmina na direção indicada pela seta — a lâmina soltará (fig. 2).
4. Atenção! Para evitar danos, segure a lâmina com a outra mão ao removê-la.
5. Coloque a parte de fixação da lâmina A na ranhura de fixação do dispositivo B (fig. 3) e depois pressione a parte traseira da lâmina até ouvir um clique (fig. 4).

Montagem e desmontagem dos pentes de encaixe (fig. 5)

Deslize o pente de encaixe para baixo sobre a máquina até que o fecho encaixe.

LIMPEZA E MANUTENÇÃO

Atenção! Antes de limpar o dispositivo, desligue-o sempre e desconecte-o da alimentação.

Limpeza da lâmina:

- Utilize a escova de limpeza (6, fig. A) para remover os pelos presos à lâmina (A, fig. 6).
- Pressione o suporte na direção indicada pela seta e, em seguida, remova os pelos entre a lâmina superior e a inferior usando a escova de limpeza (B, fig. 6).

Atenção! Após cada utilização, retire a lâmina, limpe a superfície e remova os pelos entre as lâminas para evitar danos.

Se usar água para a limpeza, certifique-se de que a lâmina e todas as partes do dispositivo estejam completamente secas depois, para evitar ferrugem.

Notas sobre a durabilidade da lâmina:

- A funcionalidade da lâmina depende da frequência de utilização, do tipo de pelo e da manutenção regular. A substituição periódica da lâmina gasta evita puxões e desconforto durante a tosquia.
- Para substituir a lâmina, contacte um serviço autorizado; não utilize lâminas de outros fabricantes.
- Durante o uso, a lâmina pode aquecer ligeiramente — isto é normal e não afeta o funcionamento do dispositivo.

Limpeza e manutenção da carcaça da máquina:

- Após o uso, remova suavemente os pelos restantes com a escova de limpeza.
- A máquina pode ser limpa com um pano ligeiramente húmido.
- Seque a máquina com um pano seco e guarde-a num local seco.

Atenção! Não limpe a carcaça com gasolina, álcool, bicarbonato de sódio ou outras substâncias químicas corrosivas.



A máquina pode ser limpa sob água corrente apenas após desconectar o cabo de alimentação.

A máquina não é adequada para utilização sob água corrente.

As imagens são meramente ilustrativas; a aparência real do produto pode diferir das imagens apresentadas.

Prezado cliente!

Se tiver quaisquer comentários ou perguntas sobre o produto adquirido, contacte-nos:

support@peluvio.com

Fabricante:

BrandLine Group Sp. z o.o.

A. Kręglewskiego 1, 61-248 Poznań, Polónia

Σημαντικές πληροφορίες

1. Η συσκευή μπορεί να χρησιμοποιείται από παιδιά ηλικίας από 8 ετών και άνω, καθώς και από άτομα με μειωμένες σωματικές, αισθητηριακές ή πνευματικές ικανότητες ή από άτομα χωρίς εμπειρία και γνώση, υπό την προϋπόθεση ότι επιβλέπονται ή έχουν λάβει οδηγίες σχετικά με την ασφαλή χρήση της συσκευής και κατανοούν τους σχετικούς κινδύνους.
2. Τα παιδιά πρέπει να επιβλέπονται ώστε να μην παίζουν με τη συσκευή ή κοντά σε αυτήν.
3. Ο καθαρισμός και η συντήρηση δεν πρέπει να πραγματοποιούνται από παιδιά χωρίς επίβλεψη.
4. Η συσκευή πρέπει να τροφοδοτείται με τροφοδοτικό SELV.
5. Η συσκευή προορίζεται για κούρεμα ζώων.
6. Η κουρευτική μηχανή για ζώα προορίζεται αποκλειστικά για οικιακή χρήση.
7. ΠΡΟΕΙΔΟΠΟΙΗΣΗ: Αποσυνδέστε τη μηχανή από το καλώδιο τροφοδοσίας πριν την καθάριστε με νερό.
8. Η συσκευή διαθέτει μη αντικαταστάσιμες μπαταρίες.
9. Μην χρησιμοποιείτε τη συσκευή κάτω από τρεχούμενο νερό (π.χ. ντους, μπανιέρα).
10. Η αδιαβροχοποίηση IPX7 δεν ισχύει όταν το καλώδιο τροφοδοσίας είναι συνδεδεμένο.
11. Τα μεταλλικά αξεσουάρ και τα μικρά εξαρτήματα πρέπει να φυλάσσονται μακριά από παιδιά.
12. Ελέγξτε το προϊόν προσεκτικά πριν από τη χρήση. Μην χρησιμοποιείτε κατεστραμμένα εξαρτήματα – μπορεί να προκαλέσουν τραυματισμό. Να αντικαθιστάτε τα εξαρτήματα μόνο με γνήσια.
13. Μην χρησιμοποιείτε τη συσκευή για άλλους σκοπούς εκτός από αυτούς για τους οποίους προορίζεται.
14. Μην εκθέτετε τη συσκευή σε άμεσο ηλιακό φως.
15. Μην αγγίζετε τη συσκευή με βρεγμένα χέρια και μην συνδέετε ή αποσυνδέετε την τροφοδοσία με βρεγμένα χέρια – υπάρχει κίνδυνος ηλεκτροπληξίας.
16. Μην χρησιμοποιείτε τη συσκευή εάν το καλώδιο ή το φισ είναι κατεστραμμένο ή δεν λειτουργεί σωστά.
17. Χρησιμοποιείτε μόνο το γνήσιο καλώδιο τροφοδοσίας.
18. Μην τραβάτε ούτε λυγίζετε υπερβολικά το καλώδιο τροφοδοσίας – μπορεί να προκαλέσει βραχυκύκλωμα ή πυρκαγιά. Σε περίπτωση φθοράς, αντικαταστήστε το έγκαιρα για να αποφύγετε ατυχήματα.
19. Η ένδειξη φόρτισης εμφανίζει την τρέχουσα κατάσταση της μπαταρίας. Μην

υπερφορτώνετε τη συσκευή – ο υπερβολικά μεγάλος χρόνος φόρτισης μπορεί να μειώσει τη διάρκεια ζωής της μπαταρίας.

20. Το προϊόν πρέπει να χρησιμοποιείται μόνο με τροφοδοτικό με τις συνιστώμενες προδιαγραφές 5V DC 1A.

ΣΕΤ (ΕΙΚ. Α)

- | | |
|-------------------------------|-----------------------------------|
| 1. Κουρευτική μηχανή | 6. Βουρτσάκι καθαρισμού |
| 2. Προστατευτικό χτένας 3 mm | 7. Καλώδιο USB-C |
| 3. Προστατευτικό χτένας 6 mm | 8. Ψαλίδι |
| 4. Προστατευτικό χτένας 9 mm | 9. Χτένα |
| 5. Προστατευτικό χτένας 12 mm | 10. Επιπλέον κεφαλή για detailing |

ΠΕΡΙΓΡΑΦΗ ΣΥΣΚΕΥΗΣ (ΕΙΚ. Β)

- | | |
|--|--|
| 1. Πλήκτρο αύξησης ταχύτητας | 4. Θύρα USB-C |
| 2. Διακόπτης ενεργοποίησης / απενεργοποίησης | 5. Δαχτυλίδι ρύθμισης μήκους κοπής της κεφαλής |
| 3. Πλήκτρο μείωσης ταχύτητας | |

ΟΘΟΝΗ (ΕΙΚ. C)

1. Ταχύτητα λειτουργίας
2. Επίπεδο φόρτισης μπαταρίας
3. Εικονίδιο φόρτισης

ΦΟΡΤΙΣΗ ΤΗΣ ΜΗΧΑΝΗΣ

Συνδέστε το βύσμα του καλωδίου τροφοδοσίας USB-C στη μηχανή (4, εικ. Β) και το άλλο άκρο στον φορτιστή. Στη συνέχεια, συνδέστε τον φορτιστή στην πρίζα.

- Συσκευή πλήρως φορτισμένη: Το εικονίδιο φόρτισης παραμένει αναμμένο, τα υπόλοιπα εικονίδια είναι σβηστά.
- Φόρτιση: Το εικονίδιο φόρτισης αναβοσβήνει και η οθόνη εμφανίζει το τρέχον ποσοστό φόρτισης.
- Λειτουργία με μπαταρία: Εμφανίζονται η τρέχουσα ταχύτητα και το ποσοστό φόρτισης.
- Χαμηλό επίπεδο μπαταρίας: Το εικονίδιο φόρτισης αναβοσβήνει και εμφανίζεται το ποσοστό φόρτισης.
- Φόρτιση κατά τη χρήση: Εμφανίζεται η ταχύτητα και το εικονίδιο φόρτισης αναβοσβήνει.

ΒΑΣΙΚΕΣ ΛΕΙΤΟΥΡΓΙΕΣ

- Κρατήστε πατημένο τον διακόπτη ενεργοποίησης/απενεργοποίησης (2, εικ. Β) για να ενεργοποιήσετε τη συσκευή. Η προεπιλεγμένη ταχύτητα λειτουργίας κατά την εκκίνηση είναι 6000 rpm.
- Χρησιμοποιήστε τα πλήκτρα «+» και «-» για να αυξήσετε ή να μειώσετε την ταχύτητα της συσκευής.

Ρύθμιση λεπίδας (εικ. 1)

- Διατίθενται έξι μήκη κοπής: 0,8 mm / 1,0 mm / 1,2 mm / 1,4 mm / 1,6 mm / 1,8 mm

- Περιστρέψτε τον ρυθμιστικό δακτύλιο μέχρι το επιθυμητό μήκος να ευθυγραμμιστεί με το τριγωνικό σημάδι. Η λεπίδα θα ρυθμιστεί αυτόματα στο επιλεγμένο μήκος.

ΣΥΝΑΡΜΟΛΟΓΗΣΗ ΚΑΙ ΑΠΟΣΥΝΑΡΜΟΛΟΓΗΣΗ ΕΞΑΡΤΗΜΑΤΩΝ

Προσοχή! Πριν από τη συναρμολόγηση ή αποσυναρμολόγηση εξαρτημάτων, απενεργοποιήστε τη συσκευή.

Συναρμολόγηση και αποσυναρμολόγηση της λεπίδας / της κεφαλής λεπτομερούς κοπής

Προσοχή! Αν η λεπίδα είναι κατεστραμμένη, μπορεί να σταματήσει να περιστρέφεται ή οι τρίχες να μπλεχτούν σε αυτήν. Αντικαταστήστε τη λεπίδα εγκαίρως.

Απολυμαίνετε τακτικά τη λεπίδα για να διατηρείται η υγιεινή κατά το κούρεμα.

1. Απενεργοποιήστε τη συσκευή.
2. Πιέστε με τον αντίχειρα τα δοντάκια στο μπροστινό μέρος της λεπίδας.
3. Σπρώξτε τη λεπίδα προς την κατεύθυνση του βέλους – η λεπίδα θα αποσπαστεί (εικ. 2).
4. Προσοχή! Για να αποφύγετε ζημιά, κρατήστε τη λεπίδα με το άλλο χέρι κατά την αφαίρεση.
5. Τοποθετήστε το τμήμα στερέωσης της λεπίδας Α στην υποδοχή στερέωσης της συσκευής Β (εικ. 3) και στη συνέχεια πιέστε το πίσω μέρος της λεπίδας μέχρι να ακούσετε ένα «κλικ» (εικ. 4).

Συναρμολόγηση και αποσυναρμολόγηση χτενιών-οδηγών (εικ. 5)

Σπρώξτε το χτένι-οδηγό προς τα κάτω πάνω στη μηχανή μέχρι να ασφαλίσει ο μηχανισμός κλειδώματος.

ΚΑΘΑΡΙΣΜΟΣ ΚΑΙ ΣΥΝΤΗΡΗΣΗ

Προσοχή! Πριν από κάθε καθαρισμό, απενεργοποιήστε πάντα τη συσκευή και αποσυνδέστε την από την παροχή ρεύματος.

Καθαρισμός της λεπίδας:

- Χρησιμοποιήστε το βουρτσάκι καθαρισμού (6, εικ. Α) για να αφαιρέσετε τις τρίχες που έχουν κολλήσει στη λεπίδα (Α, εικ. 6).
- Πιέστε τη λαβή προς την κατεύθυνση που δείχνει το βέλος και αφαιρέστε τις τρίχες ανάμεσα στην επάνω και την κάτω λεπίδα με τη βοήθεια του βουρτσίσματος (Β, εικ. 6).

Προσοχή! Μετά από κάθε χρήση, αφαιρέστε τη λεπίδα, καθαρίστε την επιφάνειά της και απομακρύνετε τις τρίχες ανάμεσα στις λεπίδες για να αποφύγετε φθορές.

Εάν χρησιμοποιείτε νερό για καθαρισμό, βεβαιωθείτε ότι η λεπίδα και όλα τα εξαρτήματα της συσκευής είναι πλήρως στεγνά μετά το πλύσιμο, για να αποφύγετε τη σκουριά.

Σημειώσεις σχετικά με τη διάρκεια ζωής της λεπίδας:

- Η απόδοση της λεπίδας εξαρτάται από τη συχνότητα χρήσης, τον τύπο των τριχών και τη συστηματική συντήρηση. Η τακτική αντικατάσταση φθαρμένων λεπίδων αποτρέπει το τράβηγμα των τριχών.
- Για την αντικατάσταση της λεπίδας, επικοινωνήστε με εξουσιοδοτημένο σέρβις· μην χρησιμοποιείτε λεπίδες άλλων κατασκευαστών.
- Κατά τη χρήση της συσκευής, η λεπίδα ενδέχεται να ζεσταθεί ελαφρώς – αυτό είναι φυσιολογικό και δεν επηρεάζει τη λειτουργία της.

Καθαρισμός και συντήρηση του περιβλήματος της μηχανής:

- Μετά τη χρήση, μπορείτε να απομακρύνετε απαλά τυχόν υπολείμματα τριχών με το βουρτσάκι καθαρισμού.
 - Η συσκευή μπορεί να σκουπιστεί με ένα ελαφρώς νωπό πανί.
 - Στεγνώστε τη συσκευή με ένα στεγνό πανί και αποθηκεύστε την σε ξηρό μέρος.
- Προσοχή! Μην καθαρίζετε το περίβλημα με βενζίνη, αλκοόλ, σόδα ή άλλες διαβρωτικές χημικές ουσίες.



Η μηχανή μπορεί να καθαριστεί κάτω από τρεχούμενο νερό μόνο αφού αποσυνδεθεί το καλώδιο τροφοδοσίας.

Η μηχανή δεν προορίζεται για χρήση κάτω από τρεχούμενο νερό.

Οι εικόνες είναι ενδεικτικές· η πραγματική εμφάνιση του προϊόντος ενδέχεται να διαφέρει από αυτήν που παρουσιάζεται.



EN: The product complies with the requirements of European Union directives. In accordance with Directive 2012/19/EU, this product is subject to separate collection. The product should not be disposed of with municipal waste as it may pose a risk to the environment and human health. Return the used product to the recycling centre for electrical and electronic equipment.

DE: Das Produkt entspricht den Anforderungen der entsprechenden Richtlinien der Europäischen Union. Gemäß Richtlinie 2012/19/EU unterliegt dieses Produkt der getrennten Sammlung. Das Produkt darf nicht zusammen mit Hausmüll entsorgt werden, da es eine Gefahr für die Umwelt und die menschliche Gesundheit darstellen kann. Das gebrauchte Produkt soll der Recyclinganlage von elektrischen und elektronischen Geräten zugeführt werden.

PL: Produkt zgodny z wymaganiami dyrektyw Unii Europejskiej. Zgodnie z Dyrektywą 2012/19/UE, niniejszy produkt podlega zbiórce selektywnej. Produktu nie należy wyrzucać wraz z odpadami komunalnymi, gdyż może stanowić on zagrożenie dla środowiska i zdrowia ludzi. Zużyty produkt należy oddać do punktu recyklingu urządzeń elektrycznych i elektronicznych.

IT: Il prodotto è conforme ai requisiti delle direttive dell'Unione Europea. In conformità con la direttiva 2012/19/UE, questo prodotto è soggetto a raccolta differenziata. Il prodotto non deve essere smaltito con i rifiuti urbani, in quanto potrebbe rappresentare un rischio per l'ambiente e la salute umana. Il prodotto esausto deve essere restituito ad un punto di riciclaggio per apparecchiature elettriche ed elettroniche.

FR : Le produit est conforme aux exigences des directives de l'Union européenne. Conformément à la directive 2012/19/UE, ce produit est soumis à une collecte séparée. Le produit ne doit pas être éliminé avec les déchets municipaux, car il peut constituer une

menace pour l'environnement et la santé humaine. Veuillez retourner votre ancien produit à un centre de recyclage des équipements électriques et électroniques.

ES: El producto cumple con los requisitos de las directivas de la Unión Europea. De acuerdo con la Directiva 2012/19/UE, este producto está sujeto a una recogida separada. El producto no debe eliminarse junto con los residuos municipales, ya que puede suponer un riesgo para el medio ambiente y la salud humana. El producto usado debe devolverse al punto de reciclaje de equipos eléctricos y electrónicos.

NL: Het product voldoet aan de vereisten van de toepasselijke Europese richtlijnen. In overeenstemming met Richtlijn 2012/19/EU moet dit product gescheiden worden ingezameld. Het product mag niet met normaal en huishoudelijk afval worden afgevoerd omdat het risico voor de gezondheid van mens of voor het milieu kan vormen. Het afgedankte product moet worden ingeleverd bij een inzamelpunt voor elektrische en elektronische apparaten.

CS: Výrobek vyhovuje požadavkům směrníc Evropské unie. V souladu se směrnicí 2012/19/EU podléhá tento výrobek tříděnému sběru. Výrobek nevyhazujte s komunálním odpadem, protože může představovat hrozbu pro životní prostředí a lidské zdraví. Použitý výrobek odevzdejte na sběrné místo pro recyklaci elektrických a elektronických zařízení.

RO: Produsul respectă cerințele directivelor Uniunii Europene. În conformitate cu Directiva 2012/19/UE, acest produs face obiectul colectării selective. Produsul nu trebuie eliminat cu deșeurile municipale, deoarece poate prezenta un risc pentru mediu și sănătatea umană. Produsul utilizat trebuie returnat la punctul de reciclare a echipamentelor electrice și electronice.

SE: Produkten uppfyller kraven enligt Europeiska unionens direktiv. Enligt direktivet 2012/19/EU ska produkten källsorteras. Produkten får inte kastas tillsammans med kommunalt avfall eftersom den kan vara farlig för miljön och människor. Förbrukad produkt ska återvinnas som elektrisk och elektronisk utrustning.

PT: Este produto está conforme as exigências das diretivas da União Europeia. Conforme a Diretiva 2012/19/UE, este produto está sujeito a recolha seletiva. O produto não deve ser descartado com os resíduos urbanos, pois pode representar risco ao meio ambiente e à saúde humana. O produto usado deve ser entregue num ponto de reciclagem de equipamentos elétricos e eletrónicos.

GR: Το προϊόν συμμορφώνεται με τις απαιτήσεις των οδηγιών της Ευρωπαϊκής Ένωσης. Σύμφωνα με την Οδηγία 2012/19/ΕΕ, το προϊόν αυτό υπόκειται σε χωριστή συλλογή. Το προϊόν δεν πρέπει να απορρίπτεται μαζί με τα αστικά απόβλητα, καθώς μπορεί να αποτελέσει κίνδυνο για το περιβάλλον και την ανθρώπινη υγεία. Επιστρέψτε το χρησιμοποιημένο προϊόν σε ένα κέντρο ανακύκλωσης ηλεκτρικού και ηλεκτρονικού εξοπλισμού.



EN: The symbol placed on the product indicates that the batteries or accumulators used in it should not be disposed of with household waste. Such waste must be properly sorted in accordance with applicable regulations. Used batteries and accumulators must not be discarded in unsorted waste, as they may pose a risk to the environment and human health. Users should utilize available selective collection points, which enable their return, recycling, and safe disposal. For detailed information on local battery and accumulator recycling regulations, please contact your municipal office, local waste management facility, or landfill.

Note: Lithium batteries may pose a fire or explosion hazard, especially if damaged, overheated, or improperly disposed of. The chemicals contained within them may also be harmful to health and the environment.

DE: Das auf dem Produkt angebrachte Symbol weist darauf hin, dass die darin verwendeten Batterien oder Akkumulatoren nicht mit dem Hausmüll entsorgt werden dürfen. Solcher Abfall muss gemäß den geltenden Vorschriften ordnungsgemäß getrennt werden. Gebrauchte Batterien und Akkumulatoren dürfen nicht im unsortierten Abfall entsorgt werden, da sie eine Gefahr für die Umwelt und die menschliche Gesundheit darstellen können. Benutzer sollten die verfügbaren Sammelstellen nutzen, die die Rückgabe, das Recycling und die sichere Entsorgung ermöglichen. Für detaillierte Informationen zu den lokalen Vorschriften für das Recycling von Batterien und Akkumulatoren wenden Sie sich bitte an Ihre Gemeindeverwaltung, das örtliche Abfallwirtschaftsunternehmen oder die Deponie.

Hinweis: Lithiumbatterien können bei Beschädigung, Überhitzung oder unsachgemäßer Entsorgung eine Brand- oder Explosionsgefahr darstellen. Die darin enthaltenen Chemikalien können auch gesundheitsschädlich und umweltgefährdend sein.

PL: Symbol umieszczony na produkcie oznacza, że zastosowane w nim baterie lub akumulatory nie powinny być wyrzucane razem z odpadami komunalnymi. Odpady tego typu należy poddawać odpowiedniej segregacji, zgodnie z obowiązującymi przepisami. Zużytych baterii i akumulatorów nie wolno wyrzucać do niesortowanych odpadów, gdyż może on stanowić zagrożenie dla środowiska i zdrowia ludzi. Użytkownicy powinni korzystać z dostępnych punktów selektywnej zbiórki, które umożliwiają ich zwrot, recykling i bezpieczną utylizację. Aby uzyskać szczegółowe informacje na temat lokalnych zasad recyklingu baterii i akumulatorów, należy skontaktować się z urzędem miasta, lokalnym zakładem gospodarki odpadami lub wysypiskiem.

Uwaga: Baterie litowe mogą stanowić zagrożenie pożarowe lub wybuchowe, szczególnie jeśli zostaną uszkodzone, przegrzane lub niewłaściwie zutyliżowane. Zawarte w nich substancje chemiczne mogą być również szkodliwe dla zdrowia i środowiska.

IT: Il simbolo presente sul prodotto indica che le batterie o gli accumulatori in esso contenuti non devono essere smaltiti con i rifiuti domestici. Tali rifiuti devono essere opportunamente differenziati secondo le normative vigenti. Le batterie e gli accumulatori esausti non devono essere gettati nei rifiuti indifferenziati, poiché possono costituire un pericolo per l'ambiente e la salute umana. Gli utenti devono utilizzare i punti di raccolta differenziata disponibili, che ne permettono il conferimento, il riciclo e lo smaltimento

sicuro. Per informazioni dettagliate sulle norme locali di riciclo di batterie e accumulatori, contattare il proprio comune, l'azienda locale di gestione rifiuti o la discarica.

Nota: Le batterie al litio possono rappresentare un rischio di incendio o esplosione, soprattutto se danneggiate, surriscaldate o smaltite in modo non corretto. Le sostanze chimiche in esse contenute possono anche essere dannose per la salute e l'ambiente.

FR: Le symbole apposé sur le produit indique que les piles ou accumulateurs qu'il contient ne doivent pas être jetés avec les déchets ménagers. Ces déchets doivent être triés conformément à la réglementation en vigueur. Les piles et accumulateurs usagés ne doivent pas être jetés avec les déchets non triés, car ils peuvent représenter un danger pour l'environnement et la santé humaine. Les utilisateurs doivent utiliser les points de collecte sélective disponibles, qui permettent leur retour, leur recyclage et leur élimination en toute sécurité. Pour obtenir des informations détaillées sur les règles locales de recyclage des piles et accumulateurs, veuillez contacter votre mairie, le service local de gestion des déchets ou la déchèterie.

Remarque : Les piles au lithium peuvent présenter un risque d'incendie ou d'explosion, notamment si elles sont endommagées, surchauffées ou éliminées de manière incorrecte. Les substances chimiques qu'elles contiennent peuvent également être nocives pour la santé et l'environnement.

ES: El símbolo colocado en el producto indica que las baterías o acumuladores que contiene no deben desecharse con los residuos domésticos. Estos residuos deben ser clasificados adecuadamente de acuerdo con las normativas vigentes. Las baterías y acumuladores usados no deben desecharse con residuos no clasificados, ya que pueden representar un riesgo para el medio ambiente y la salud humana. Los usuarios deben utilizar los puntos de recogida selectiva disponibles, que permiten su devolución, reciclaje y eliminación segura. Para obtener información detallada sobre las normativas locales de reciclaje de baterías y acumuladores, comuníquese con el ayuntamiento, la empresa local de gestión de residuos o el vertedero.

Nota: Las baterías de litio pueden representar un riesgo de incendio o explosión, especialmente si están dañadas, sobrecalentadas o eliminadas incorrectamente. Las sustancias químicas que contienen también pueden ser perjudiciales para la salud y el medio ambiente.

NL: Het symbool op het product geeft aan dat de batterijen of accu's die erin zitten niet met het huisvuil mogen worden weggegooid. Dergelijk afval moet op de juiste manier worden gescheiden volgens de geldende regelgeving. Gebruikte batterijen en accu's mogen niet bij het ongesorteerde afval worden gegooid, omdat ze schadelijk kunnen zijn voor het milieu en de menselijke gezondheid. Gebruikers dienen gebruik te maken van de beschikbare inzamelpunten voor gescheiden afval, waar ze kunnen worden ingeleverd, gerecycled en veilig verwerkt. Voor gedetailleerde informatie over lokale regels voor batterij- en accurecycling kunt u contact opnemen met uw gemeente, het lokale afvalverwerkingsbedrijf of de stortplaats.

Opmerking: Lithiumbatterijen kunnen brand- of ontploffingsgevaar opleveren, vooral als ze beschadigd, oververhit of onjuist verwijderd worden. De chemische stoffen erin kunnen ook schadelijk zijn voor de gezondheid en het milieu.

CS: Symbol umístěný na výrobku znamená, že baterie nebo akumulátory v něm použité nesmí být likvidovány spolu s komunálním odpadem. Takový odpad musí být tříděn v souladu s platnými předpisy. Použité baterie a akumulátory nesmí být vyhazovány do netříděného odpadu, protože mohou představovat riziko pro životní prostředí a zdraví lidí. Uživatelé by měli využívat dostupná sběrná místa, která umožňují jejich vrácení, recyklaci a bezpečnou likvidaci. Podrobné informace o místních pravidlech pro recyklaci baterií a akumulátorů vám poskytne městský úřad, místní odpadové hospodářství nebo skládka.

Upozornění: Lithiové baterie mohou představovat nebezpečí požáru nebo výbuchu, zejména pokud jsou poškozené, přehřáté nebo nesprávně zlikvidované. Chemické látky v nich obsažené mohou být také škodlivé pro zdraví a životní prostředí.

RO: Simbolul afișat pe produs indică faptul că bateriile sau acumulatorii utilizați nu trebuie aruncați împreună cu deșeurile menajere. Aceste deșeuri trebuie sortate corespunzător, conform reglementărilor în vigoare. Bateriile și acumulatorii uzați nu trebuie aruncați la deșeurii nesortate, deoarece pot reprezenta un pericol pentru mediu și sănătatea umană. Utilizatorii trebuie să folosească punctele de colectare selectivă disponibile, care permit returnarea, reciclarea și eliminarea în siguranță. Pentru informații detaliate despre reglementările locale privind reciclarea bateriilor și acumulatorilor, contactați primăria, serviciul local de salubritate sau depozitul de deșeuri.

Atenție: Bateriile litiu pot prezenta un risc de incendiu sau explozie, mai ales dacă sunt deteriorate, supraîncălzite sau eliminate necorespunzător. Substanțele chimice conținute pot fi, de asemenea, dăunătoare pentru sănătate și pentru mediu.

SE: Symbolen på produkten anger att batterier eller ackumulatorer som används i den inte får kastas tillsammans med hushållsavfall. Sådant avfall måste sorteras korrekt enligt gällande föreskrifter. Förbrukade batterier och ackumulatorer får inte slängas i osorterat avfall, eftersom de kan utgöra en fara för miljön och människors hälsa. Användare bör använda tillgängliga insamlingspunkter som möjliggör återlämning, återvinning och säker bortskaffning. För mer information om lokala regler för återvinning av batterier och ackumulatorer, kontakta din kommun, det lokala avfallsbolaget eller avfallsanläggningen.

Obs: Litiumbatterier kan innebära brand- eller explosionsrisk, särskilt om de är skadade, överhettade eller felaktigt kasserade. De kemiska ämnena i dem kan också vara skadliga för hälsan och miljön.

PT: O símbolo colocado no produto indica que as baterias ou acumuladores nele utilizados não devem ser descartados juntamente com o lixo doméstico. Este tipo de resíduo deve ser devidamente separado de acordo com a legislação em vigor. As baterias e acumuladores usados não devem ser descartados com resíduos indiferenciados, pois podem representar riscos para o meio ambiente e a saúde humana. Os utilizadores devem recorrer aos pontos de recolha seletiva disponíveis, que permitem a devolução, reciclagem e eliminação segura dos mesmos. Para mais informações sobre as regras locais de reciclagem de baterias e acumuladores, contacte a câmara municipal, a empresa local de gestão de resíduos ou o aterro sanitário.

Nota: As baterias de lítio podem representar risco de incêndio ou explosão, especialmente se estiverem danificadas, sobreaquecidas ou forem eliminadas de forma incorreta. As substâncias químicas que contêm também podem ser prejudiciais à saúde e ao ambiente.

GR: Το σύμβολο που βρίσκεται στο προϊόν υποδηλώνει ότι οι μπαταρίες ή οι συσσωρευτές που χρησιμοποιούνται σε αυτό δεν πρέπει να απορρίπτονται μαζί με τα οικιακά απορρίμματα. Τα απόβλητα αυτού του τύπου πρέπει να διαχωρίζονται σωστά σύμφωνα με την ισχύουσα νομοθεσία. Οι χρησιμοποιημένες μπαταρίες και συσσωρευτές δεν πρέπει να απορρίπτονται στα μη διαχωρισμένα απορρίμματα, καθώς ενδέχεται να αποτελούν κίνδυνο για το περιβάλλον και την ανθρώπινη υγεία. Οι χρήστες θα πρέπει να χρησιμοποιούν τα διαθέσιμα σημεία συλλογής για την επιστροφή, ανακύκλωση και ασφαλή απόρριψή τους. Για περισσότερες πληροφορίες σχετικά με τους τοπικούς κανόνες ανακύκλωσης μπαταριών και συσσωρευτών, επικοινωνήστε με τον δήμο σας, τον τοπικό φορέα διαχείρισης αποβλήτων ή τον χώρο υγειονομικής ταφής.

Σημείωση: Οι μπαταρίες λιθίου ενδέχεται να παρουσιάσουν κίνδυνο πυρκαγιάς ή έκρηξης, ειδικά αν υποστούν ζημιά, υπερθερμανθούν ή απορριφθούν λανθασμένα. Οι χημικές ουσίες που περιέχουν ενδέχεται επίσης να είναι επιβλαβείς για την υγεία και το περιβάλλον.



FR

Cet appareil,
ses accessoires
et ses cordons
se recyclent

À DÉPOSER
EN MAGASIN

À DÉPOSER
EN DÉCHÈTERIE



ou



Points de collecte sur www.quefairedemesdechets.fr
Privilegiez la réparation ou le don de votre appareil !

Detailed warranty terms available on the website:
Detaillierte Garantiebedingungen verfügbar auf der Website:
Szczegółowe warunki gwarancji dostępne na stronie:
Condizioni dettagliate di garanzia disponibili sul sito:
Conditions détaillées de garantie disponibles sur le site :
Condiciones detalladas de la garantía disponibles en el sitio web:
Gedetailleerde garantievoorwaarden beschikbaar op de website:
Podrobné podmínky záruky jsou k dispozici na webu:
Condițiile detaliate ale garanției sunt disponibile pe site:
Detaljerade garantivillkor finns på webbplatsen:
Condições detalhadas da garantia disponíveis no site:
Αναλυτικοί όροι εγγύησης διαθέσιμοι στην ιστοσελίδα:

www.peluvio.com



Together by instinct