

peluvio Crispy

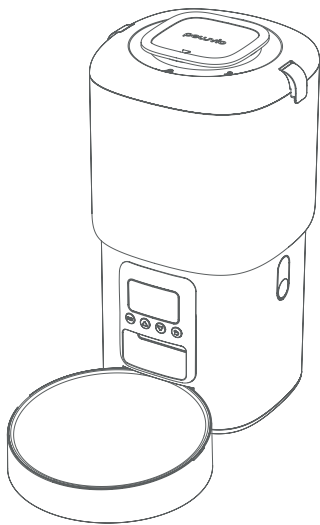
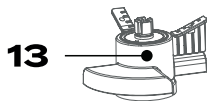
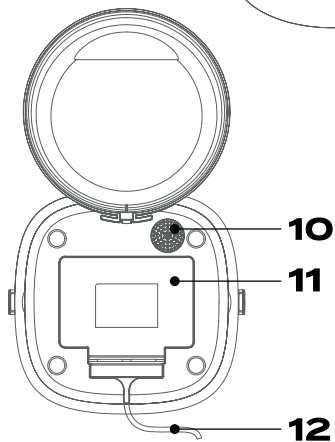
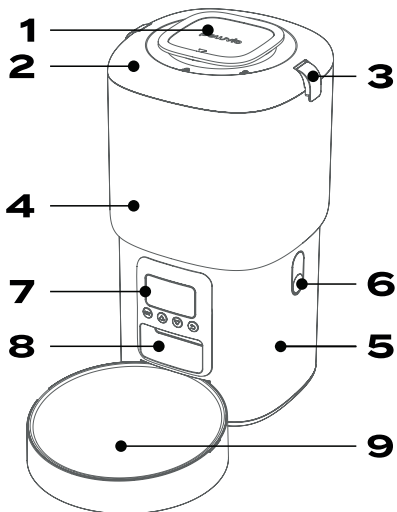

EN | DE | PL | IT | FR | ES | NL | CS | RO | SE | PT | GR

User manual | Instrukcja obsługi | Bedienungsanleitung | Manuale d'uso |
Manuel de l'Utilisateur | Manual de usuario | Handleiding | Návod k obsluze |
Manual utilizare | Bruksanvisning | Manual de instruções | Οδηγίες χρήσης

A

B

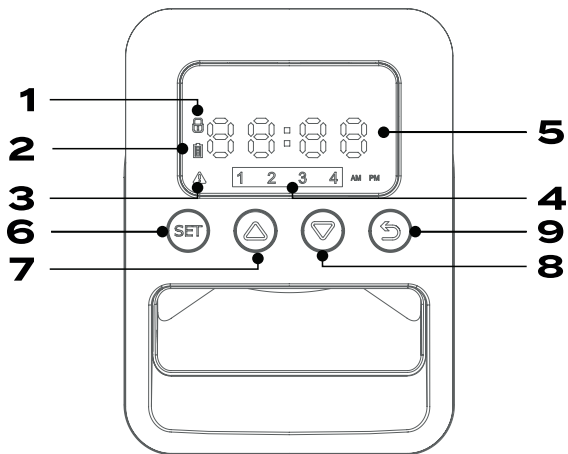

C

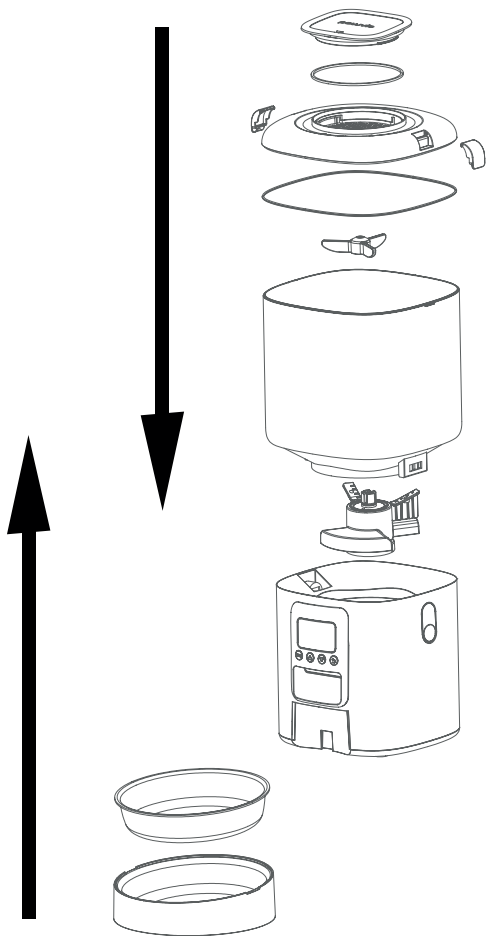

1

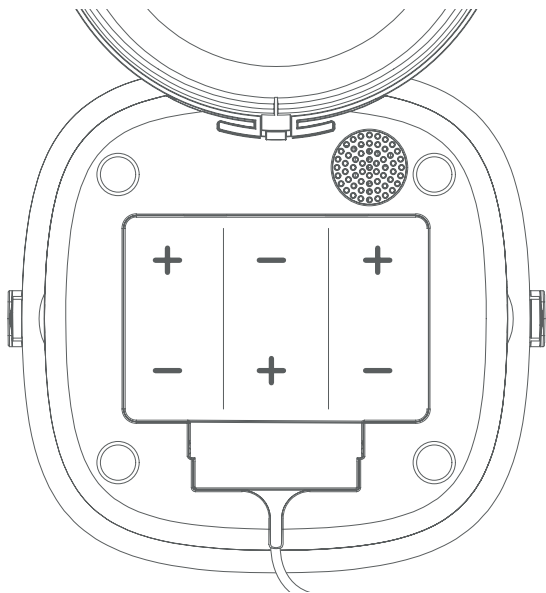

2

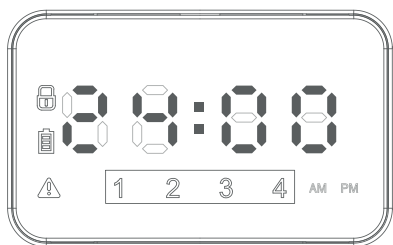
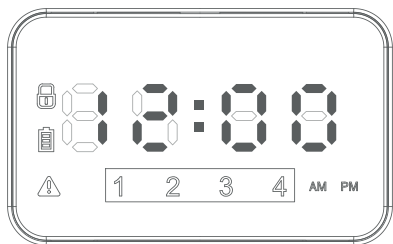

3

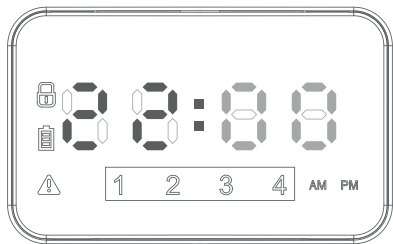

4

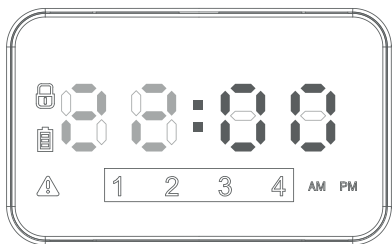

5

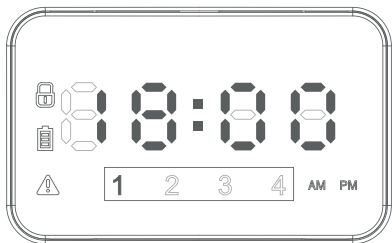

6

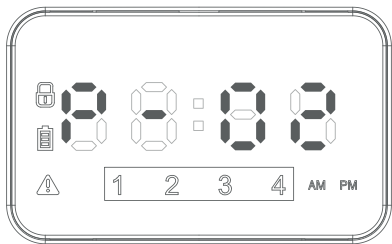

Dear customer!

Should you have any remarks or questions concerning the product, please do not hesitate to contact us: support@peluvio.com

Manufacturer:

BrandLine Group Sp. z o.o.

A. Kręlewskiego 1, 61-248 Poznań, Poland

IMPORTANT INFORMATION

1. This device may be used by children aged 8 and above, as well as by persons with reduced physical, sensory or mental capabilities, or persons lacking experience and knowledge, provided they are supervised or have been instructed on the safe use of the device and understand the associated risks.
2. Children must be supervised to ensure they do not play with the device or near it.
3. Cleaning and maintenance must not be carried out by children without supervision.
4. The product must be powered only by the SELV power adapter supplied with the unit. Do not use any other accessories or parts not included in the set.
5. Never immerse the main unit in water – this may cause electric shock or damage to electronic components.
6. Do not place any objects on the device – it operates automatically. Keep the area around

the dispenser clean. Keep plastic packaging out of reach of children and pets – it may pose a suffocation hazard.

- 7.** The device is intended for cats and small dogs only.
- 8.** It is not suitable for young or very small animals that cannot reach the bowl or have limited mobility.
- 9.** Regularly check the operation of the device (both inside and outside) to ensure it dispenses food correctly.
- 10.** The dispenser is designed for dry food only.
- 11.** Place the device on a stable, flat surface.
- 12.** Replace the batteries with new ones before a long absence.
- 13.** Do not insert any foreign objects into the device.
- 14.** Use only accessories recommended by the manufacturer.
- 15.** Do not unplug the power cord by pulling on the cable.
- 16.** Do not use the device if the cord or plug is damaged.
- 17.** Disconnect the power supply when the device is not in use, before replacing parts, or before cleaning.

- 18.** Do not use the device for purposes other than intended.
- 19.** Never immerse the power cord in water.
- 20.** Do not place the device near bathtubs or sinks.
- 21.** If the plug becomes wet – switch off power at the socket before unplugging; do not touch the plug with your hand.
- 22.** Do not operate the device if the power cord is wet.
- 23.** Ensure that the power cord is positioned away from walkways to reduce the risk of tripping.
- 24.** The feeder and batteries should be placed against a wall, in a dry room, away from sunlight, high temperatures, and moisture. Do not place it at a height – a fall may cause damage.
- 25.** Make sure the food tray and its surroundings are free from obstructions that could interfere with the device's operation or cause damage.

Note: Do not allow pets to chew or swallow any parts of the device.

BATTERY WARNINGS

- 1.** Use only LR20 (D) 1.5V batteries in this product.
- 2.** Rechargeable batteries must not be used.
- 3.** Disposable batteries must not be recharged.
- 4.** Do not mix different types of batteries, or new and used batteries. Do not use modified or damaged batteries.
- 5.** Insert or replace the batteries according to the polarity (+ and -) markings inside the battery compartment (see Fig. 1).
- 6.** Remove exhausted batteries from the device. Non-rechargeable batteries must be disposed of properly.
- 7.** If the device will not be used for a long period, remove all batteries.

8. Do not short-circuit the power terminals. Batteries and terminals may be shorted by metal objects.
9. **WARNING:** Keep the device out of reach of children. Swallowing a battery can cause chemical burns, soft tissue perforation, and death. Severe burns can occur within 2 hours of ingestion. Seek immediate medical attention.
10. In case of leakage from LR20 (D) batteries, avoid direct contact with the skin, use protective gloves, carefully remove the battery, and clean the surface with a dry cloth. If the device does not function properly, contact customer service.
11. Batteries should be replaced only under adult supervision.
12. When disposing of the product, remove the batteries and dispose of them properly.

PARTS LIST (FIG. A)

- | | |
|-----------------------|-------------------------|
| 1. Protective cover | 8. Food outlet |
| 2. Food container lid | 9. Bowl |
| 3. Lid lock | 10. Speaker |
| 4. Food container | 11. Battery compartment |
| 5. Main body | 12. Power cord |
| 6. Container lock | 13. Rotor |
| 7. Control panel | 14. Impeller |

CONTROL PANEL (FIG. B)

- | | |
|----------------------------|--------------------|
| 1. Key lock | 6. SET button |
| 2. Battery level indicator | 7. Increase button |
| 3. Alarm | 8. Decrease button |
| 4. Number of meals | 9. Back button |
| 5. Time/portion display | |

ASSEMBLY (FIG. C)

Follow the assembly directions shown in the illustration.

1. Place the rotor (13, Fig. A) inside the main body, into the dispensing opening.
2. Insert the food container into the body so that it aligns with the mount and rotor. You will hear a click indicating correct placement.
3. Attach the impeller (14, Fig. A) centrally to the bottom of the container, aligning it with the rotor.
4. Place the container lid on the top of the container and lock it using the lid lock.
5. Put the protective cover over the top section – it protects the upper part of the device and the moisture absorber. Make sure the indicator is in the closed position.
6. Position the bowl directly under the food outlet, fitting its base into the designated slot.
7. If using batteries – open the battery compartment, insert three LR20 (D) batteries, and close the cover.

If using the power adapter – connect the power cord to the socket at the back of the device, then plug it into a power source.

OPERATION

1. Before use:

Unpack the device and remove all protective films. Wipe it with a damp cloth, then dry thoroughly.

Connect the power supply or insert 3 × LR20 (D) batteries into the device.

The control panel will light up, displaying the factory settings.



The panel automatically locks after a few seconds of inactivity. To unlock it, press and hold the buttons "SET + 

2. Configuration:





Step 1: Setting the local time (Fig. 2)

Select the time format (12h / 24h) and confirm by pressing "SET."



The panel will display the hour and minute settings:

- Set the hour using the  /  buttons (Fig. 3), then confirm with "SET."
- Next, set the minutes in the same way (Fig. 4) and confirm with "SET."

Step 2: Setting the feeding schedule:

- For each feeding plan, set the feeding time and the number of portions. You can program up to 4 feeding plans per day.
- Each feeding can include up to 10 portions.
- To skip a feeding plan, set it to "P-00."
- The panel will display the blinking plan number (1, 2, 3, or 4) and feeding time.
 - Set the feeding time for the selected plan (Fig. 5) using  / , then confirm with "SET."
 - Next, set the number of portions (Fig. 6) also using  /  and confirm with "SET."

3. Other functions:

1. Manual feeding: Press and hold the "
2. Canceling a feeding plan: Set its time to "00:00" and portions to "P-00."
3. Return to the previous menu: Press the "

DEVICE PLACEMENT

- Place on a stable, flat surface.
- Keep away from moisture, direct sunlight, and high locations where it could fall.
- Make sure there are no foreign objects around the bowl.

CLEANING AND MAINTENANCE

1. Cleaning the food container:
 - Release the side latches on the body and remove the container.
 - Remove the lid.
 - Take out the impeller and rotor from the device.

- Wash all parts (except the main body) with clean water – do not use harsh cleaning agents.
 - Dry all components thoroughly before reassembling.
2. Cleaning the bowl:
 - Wash and dry with a soft cloth.
 3. Cleaning the main body:
 - Wipe the device with a damp cloth – **do not immerse it in water!**
 4. Replacing the moisture absorber:
 - Unscrew and open the top cover and replace the moisture absorber – it is recommended to replace it once a month.
 5. Replacing the batteries:
 - Open the battery compartment cover.
 - Insert 3 × LR20 (D) batteries.
 6. Refilling with food:
 - Open the container lid.
 - Replace the contents with fresh food after thoroughly cleaning the container.

TECHNICAL SPECIFICATIONS

- **Power supply:** DC 5V / 1A (USB) or 3 × LR20 (D) batteries
- **Power consumption:** 5W

ERROR MESSAGES

Error Code	Error Description	Recommended Action
E1--	Food blockage	Check the dispenser and remove any obstructions. Make sure you are using food with the appropriate pellet size.
E4--	Motor sensor error	Turn the device off and on again. If the issue persists, contact customer service.
E5:LP	Low battery level	Recharge or replace the batteries. Ensure the charger is working properly.

Images are for illustrative purposes only, the actual appearance of the products may differ from the pictures shown.

Sehr geehrter Kunde!

Falls Sie Fragen oder Anmerkungen zu dem gekauften Produkt haben, setzen Sie sich mit uns in Verbindung: support@peluvio.com

Hersteller:

BrandLine Group Sp. z o.o.

A. Kręglewskiego 1, 61-248 Poznań, Polen

WICHTIGE INFORMATIONEN

- 1.** Dieses Gerät darf von Kindern ab 8 Jahren sowie von Personen mit eingeschränkten physischen, sensorischen oder geistigen Fähigkeiten oder ohne Erfahrung und Wissen verwendet werden, sofern sie beaufsichtigt werden oder eine Einweisung in den sicheren Gebrauch des Geräts erhalten haben und die damit verbundenen Gefahren verstehen.
- 2.** Kinder müssen beaufsichtigt werden, um sicherzustellen, dass sie nicht mit dem Gerät spielen oder in seiner Nähe spielen.
- 3.** Reinigung und Wartung dürfen von Kindern nur unter Aufsicht durchgeführt werden.
- 4.** Das Produkt darf nur mit dem im Lieferumfang enthaltenen SELV-Netzadapter betrieben werden. Verwenden Sie keine anderen Zubehörteile oder Komponenten, die nicht im Set enthalten sind.

- 5.** Tauchen Sie das Gehäuse niemals in Wasser – Stromschlaggefahr und Beschädigung der elektronischen Komponenten!
- 6.** Stellen Sie keine Gegenstände auf das Gerät – es arbeitet automatisch. Halten Sie den Bereich um den Futterspender sauber. Halten Sie Kunststoffverpackungen außerhalb der Reichweite von Kindern und Haustieren – Erstickungsgefahr!
- 7.** Das Gerät ist ausschließlich für Katzen und kleine Hunde bestimmt.
- 8.** Nicht geeignet für junge oder sehr kleine Tiere, die den Napf nicht erreichen können oder in ihrer Bewegung eingeschränkt sind.
- 9.** Überprüfen Sie regelmäßig die Funktion des Geräts (innen und außen), um sicherzustellen, dass das Futter ordnungsgemäß ausgegeben wird.
- 10.** Der Spender ist nur für Trockenfutter geeignet.
- 11.** Stellen Sie das Gerät auf eine stabile, ebene Fläche.
- 12.** Ersetzen Sie die Batterien durch neue, wenn Sie längere Zeit abwesend sind.
- 13.** Führen Sie keine Fremdkörper in das Gerät ein.
- 14.** Verwenden Sie nur vom Hersteller empfohlene Zubehörteile.

- 15.** Ziehen Sie den Netzstecker nicht am Kabel heraus.
- 16.** Verwenden Sie das Gerät nicht, wenn das Kabel oder der Stecker beschädigt ist.
- 17.** Trennen Sie das Gerät vom Stromnetz, wenn es nicht verwendet wird, vor dem Austausch von Teilen und vor der Reinigung.
- 18.** Verwenden Sie das Gerät nur für den vorgesehenen Zweck.
- 19.** Tauchen Sie das Netzkabel niemals in Wasser.
- 20.** Stellen Sie das Gerät nicht in der Nähe von Badewannen oder Spülbecken auf.
- 21.** Wenn der Stecker feucht geworden ist, schalten Sie die Stromzufuhr an der Steckdose ab – ziehen Sie den Stecker nicht mit der Hand heraus.
- 22.** Schalten Sie das Gerät nicht ein, wenn das Netzkabel nass ist.
- 23.** Achten Sie darauf, dass das Netzkabel nicht durch Laufwege verläuft – so verringern Sie die Stolpergefahr.
- 24.** Der Futterspender und die Batterien sollten an einer Wand, in einem trockenen Raum, fern von Sonnenlicht, hohen Temperaturen und Feuchtigkeit aufgestellt werden. Stellen Sie das Gerät nicht in großer Höhe auf – ein Sturz kann Schäden verursachen.

25. Achten Sie darauf, dass die Futterschale und ihr Umfeld frei von Hindernissen sind, die den Betrieb des Geräts stören oder es beschädigen könnten.

Hinweis: Lassen Sie Haustiere keine Teile des Geräts kauen oder verschlucken.

BATTERIEHINWEISE

1. Verwenden Sie in diesem Produkt nur LR20 (D) 1,5V-Batterien.
2. Akkus dürfen nicht verwendet werden.
3. Einweg-Batterien dürfen nicht aufgeladen werden.
4. Verwenden Sie nicht verschiedene Batterietypen oder neue und gebrauchte Batterien gleichzeitig. Verwenden Sie keine veränderten oder beschädigten Batterien.
5. Setzen Sie die Batterien gemäß der Polarität (+ und -) und den Markierungen im Batteriefach ein (Abb. 1).
6. Entfernen Sie entladene Batterien aus dem Gerät. Nicht wiederaufladbare Batterien müssen ordnungsgemäß entsorgt werden.
7. Wenn das Gerät längere Zeit nicht benutzt wird, entfernen Sie alle Batterien.
8. Die Stromkontakte dürfen nicht kurzgeschlossen werden. Batterien und Kontakte können durch Metallgegenstände kurzgeschlossen werden.
9. **WARNUNG:** Bewahren Sie das Gerät außerhalb der Reichweite von Kindern auf. Das Verschlucken einer Batterie kann zu chemischen Verbrennungen, Gewebeporationen und zum Tod führen. Schwere Verletzungen können innerhalb von 2 Stunden nach dem Verschlucken auftreten. Suchen Sie sofort ärztliche Hilfe auf.
10. Im Falle eines Auslaufens der LR20 (D)-Batterien vermeiden Sie den direkten Hautkontakt, tragen Sie Schutzhandschuhe, entfernen Sie die Batterie vorsichtig und reinigen Sie die Oberfläche mit einem trockenen Tuch. Wenn das Gerät nicht richtig funktioniert, wenden Sie sich an den Kundendienst.
11. Batterien dürfen nur unter Aufsicht von Erwachsenen ausgetauscht werden.
12. Entfernen Sie beim Entsorgen des Produkts die Batterien und entsorgen Sie sie ordnungsgemäß.

TEILELISTE (ABB. A)

- | | |
|-------------------------|------------------|
| 1. Schutzabdeckung | 8. Futterauslass |
| 2. Deckel des Behälters | 9. Napf |
| 3. Deckelverriegelung | 10. Lautsprecher |
| 4. Futterbehälter | 11. Batteriefach |
| 5. Gehäuse | 12. Netzkabel |
| 6. Behälterverriegelung | 13. Rotor |
| 7. Bedienfeld | 14. Schaufelrad |

BEDIENFELD (ABB. B)

1. Tastensperre
2. Batteriestandanzeige
3. Alarm
4. Anzahl der Mahlzeiten
5. Anzeige für Zeit/Portion
6. Taste SET
7. Erhöhungstaste
8. Verringerungstaste
9. Zurücktaste

MONTAGE (ABB. C)

Befolgen Sie die in der Abbildung angegebenen Montagerichtungen.

1. Setzen Sie den Rotor (13, Abb. A) in das Gehäuse ein, in die Dosieröffnung.
2. Schieben Sie den Futterbehälter in das Gehäuse, sodass er mit der Halterung und dem Rotor ausgerichtet ist. Ein Klickgeräusch bestätigt den korrekten Sitz.
3. Befestigen Sie das Schaufelrad (14, Abb. A) mittig an der Unterseite des Behälters und richten Sie es am Rotor aus.
4. Setzen Sie den Deckel auf den oberen Teil des Behälters und verriegeln Sie ihn mit der Deckelverriegelung.
5. Bringen Sie die Schutzabdeckung über das gesamte Gerät an – sie schützt den oberen Teil des Geräts und den Feuchtigkeitsabsorber. Stellen Sie sicher, dass der Indikator sich in der geschlossenen Position befindet.
6. Stellen Sie den Napf direkt unter den Futterauslass und passen Sie den Sockel in die dafür vorgesehene Öffnung ein.
7. Wenn Sie Batterien verwenden – öffnen Sie das Batteriefach, legen Sie 3 LR20 (D)-Batterien ein und schließen Sie den Deckel.

Wenn Sie das Netzteil verwenden – schließen Sie das Netzkabel an die Buchse auf der Rückseite des Geräts und anschließend an die Stromquelle an.

VERWENDUNG

1. Vor dem Gebrauch:

Packen Sie das Gerät aus und entfernen Sie alle Schutzfolien. Wischen Sie es mit einem feuchten Tuch ab und trocknen Sie es anschließend gründlich.

Schließen Sie die Stromversorgung an oder legen Sie 3 × LR20 (D)-Batterien in das Gerät ein.

Das Bedienfeld leuchtet auf und zeigt die Werkseinstellungen an.

Das Bedienfeld sperrt sich automatisch nach einigen Sekunden Inaktivität.

Um es zu entsperren, halten Sie die Tasten „SET + “ gedrückt, bis die Sperre aufgehoben ist.

2. Konfiguration:

Schritt 1: Einstellung der lokalen Zeit (Abb. 2)

Wählen Sie das Stundenformat (12h / 24h) und bestätigen Sie mit „SET“.

Das Bedienfeld zeigt die Stunden- und Minuteneinstellungen an:

- Stellen Sie die Stunde mit den Tasten  /  ein (Abb. 3) und bestätigen Sie mit „SET“.

- Stellen Sie anschließend die Minuten auf die gleiche Weise ein (Abb. 4) und bestätigen Sie mit „SET“.

Schritt 2: Einstellung des Fütterungsplans:

- Stellen Sie für jeden Plan die Fütterungszeit und die Portionenanzahl ein. Es können bis zu 4 Fütterungspläne pro Tag programmiert werden.
- Für jede Mahlzeit können bis zu 10 Portionen eingestellt werden.
- Um einen Fütterungsplan zu überspringen, stellen Sie „P-00“ ein.
- Das Bedienfeld zeigt die blinkende Plannummer (1, 2, 3 oder 4) und die Fütterungszeit an.
 - Stellen Sie die Zeit für den entsprechenden Plan mit den Tasten ▲ / ▼ ein (Abb. 5) und bestätigen Sie mit „SET“.
 - Stellen Sie anschließend die Anzahl der Portionen mit ▲ / ▼ ein (Abb. 6) und bestätigen Sie mit „SET“.

3. Weitere Funktionen:

1. Manuelle Fütterung: Halten Sie die Taste „▲“ für 3 Sekunden gedrückt.
2. Löschen eines Fütterungsplans: Stellen Sie die Zeit auf „00:00“ und die Portionen auf „P-00“.
3. Zurück zum vorherigen Menü: Drücken Sie die Taste „↶“.

PLATZIERUNG DES GERÄTS

- Stellen Sie das Gerät auf eine stabile, ebene Fläche.
- Halten Sie es fern von Feuchtigkeit, direkter Sonneneinstrahlung und hohen Positionen, von denen es herunterfallen könnte.
- Achten Sie darauf, dass sich keine Fremdkörper in der Nähe des Napfes befinden.

REINIGUNG UND WARTUNG

1. Reinigung des Futterbehälters:
 - Lösen Sie die seitlichen Verriegelungen am Gehäuse und entnehmen Sie den Behälter.
 - Nehmen Sie den Deckel ab.
 - Entfernen Sie das Schaufelrad und den Rotor aus dem Gerät.
 - Reinigen Sie alle Teile (außer dem Gehäuse) mit klarem Wasser – verwenden Sie keine scharfen Reinigungsmittel.
 - Trocknen Sie alle Teile gründlich, bevor Sie sie wieder zusammenbauen.
2. Reinigung des Napfes:
 - Reinigen und trocknen Sie ihn mit einem weichen Tuch.
3. Reinigung des Gehäuses:
 - Wischen Sie das Gerät mit einem feuchten Tuch ab – **nicht in Wasser eintauchen!**
4. Austausch des Feuchtigkeitsabsorbers:
 - Schrauben Sie den oberen Deckel ab und öffnen Sie ihn, um den Absorber zu ersetzen – der Austausch wird einmal pro Monat empfohlen.

5. Batteriewechsel:
 - Öffnen Sie die Abdeckung des Batteriefachs.
 - Setzen Sie 3 Batterien vom Typ LR20 (D) ein.
6. Nachfüllen des Futters:
 - Öffnen Sie den Deckel des Behälters.
 - Ersetzen Sie den Inhalt nach gründlicher Reinigung durch frisches Futter.

TECHNISCHE DATEN

- **Stromversorgung:** DC 5V/1A (USB) oder 3 × LR20 (D)-Batterien
- **Leistung:** 5W

FEHLERMELDUNGEN

Fehlercode	Fehlerbeschreibung	Empfohlene Maßnahme
E1--	Futter blockiert	Überprüfen Sie den Futterauslass und entfernen Sie eventuelle Verstopfungen. Stellen Sie sicher, dass Sie Futter mit der richtigen Pelletgröße verwenden.
E4--	Motorschalter-Fehler	Schalten Sie das Gerät aus und wieder ein. Wenn das Problem weiterhin besteht, wenden Sie sich an den Kundendienst.
E5:LP	Niedriger Batteriestand	Laden Sie die Batterie auf oder ersetzen Sie sie durch neue. Stellen Sie sicher, dass das Ladegerät ordnungsgemäß funktioniert.

Die Abbildungen dienen nur zur Veranschaulichung. Das tatsächliche Aussehen des Produkts kann von den dargestellten Bildern abweichen.

PL _____

Drogi Kliencie!

Jeśli masz jakiegokolwiek uwagi lub pytania do zakupionego produktu, skontaktuj się z nami: support@peluvio.com

Producent:

BrandLine Group Sp. z o. o.

A. Kręglewskiego 1, 61-248 Poznań, Polska

WAŻNE INFORMACJE

- 1.** Urządzenie to może być używane przez dzieci w wieku od 8 lat oraz osoby o ograniczonych zdolnościach fizycznych, sensorycznych lub umysłowych lub osoby nieposiadające doświadczenia i wiedzy, pod warunkiem że są one nadzorowane lub otrzymały instrukcje dotyczące bezpiecznego użytkowania urządzenia i rozumieją związane z tym zagrożenia.
- 2.** Należy pilnować dzieci, żeby nie bawiły się urządzeniem, ani nie bawiły się w jego pobliżu.
- 3.** Czyszczenie i konserwacja nie powinny być wykonywane przez dzieci bez nadzoru.
- 4.** Produkt należy zasilac wyłącznie zasilaczem SELV dołączonym do zestawu. Nie używaj innych akcesoriów ani części spoza kompletu.
- 5.** Nigdy nie zanurzaj korpusu w wodzie – grozi to porażeniem prądem i uszkodzeniem komponentów elektronicznych.
- 6.** Nie stawiaj żadnych przedmiotów na urządzeniu – pracuje ono automatycznie. Utrzymuj czystość wokół dozownika. Opakowania foliowe trzymaj poza zasięgiem dzieci i zwierząt – mogą stanowić zagrożenie uduszenia.
- 7.** Urządzenie przeznaczone jest wyłącznie dla kotów i małych psów.

- 8.** Nie nadaje się dla młodych, niewielkich zwierząt, które nie dosięgają do miski lub mają ograniczenia ruchowe.
- 9.** Regularnie kontroluj działanie urządzenia (zarówno wewnątrz, jak i na zewnątrz), aby upewnić się, że poprawnie dozuje karmę.
- 10.** Dozownik przystosowany jest wyłącznie do suchej karmy.
- 11.** Ustawiaj urządzenie na stabilnej, równej powierzchni.
- 12.** Przed dłuższą nieobecnością wymień baterie na nowe.
- 13.** Nie wkładaj do wnętrza urządzenia żadnych ciał obcych.
- 14.** Korzystaj wyłącznie z akcesoriów zalecanych przez producenta.
- 15.** Nie odłączaj wtyczki, ciągnąc za kabel.
- 16.** Nie używaj urządzenia, jeśli przewód lub wtyczka są uszkodzone.
- 17.** Odłącz zasilanie, gdy urządzenie nie jest używane, przed wymianą części oraz przed czyszczeniem.
- 18.** Nie używaj urządzenia w celach innych niż przewidziane.
- 19.** Nigdy nie zanurzaj przewodu zasilającego w wodzie.

- 20.** Nie ustawiaj urządzenia w pobliżu wanien lub zlewów.
- 21.** W razie zawilgocenia wtyczki – odłącz zasilanie w gniazdku, nie wyciągaj wtyczki ręką.
- 22.** Nie uruchamiaj urządzenia, jeśli przewód zasilający jest mokry.
- 23.** Zadbaj, aby przewód zasilający nie przebiegał w miejscach uczęszczanych – zmniejszysz ryzyko potknięcia.
- 24.** Podajnik i baterie powinny znajdować się przy ścianie, w suchym pomieszczeniu, z dala od słońca, wysokich temperatur i wilgoci. Nie ustawiaj go na dużej wysokości – upadek może spowodować uszkodzenia.
- 25.** Upewnij się, że taca na karmę i jej otoczenie są wolne od przeszkód, które mogłyby zakłócić pracę urządzenia lub je uszkodzić.

Uwaga: Nie pozwól zwierzętom gryźć lub połykać części urządzenia.

OSTRZEŻENIA DLA BATERII

1. W produkcie używaj tylko baterii typu LR20 (D) 1,5V.
2. Nie wolno używać akumulatorów.
3. Baterii jednorazowego użytku nie można ładować.
4. Nie należy wkładać różnych typów baterii lub nowych i używanych baterii jednocześnie. Nie należy używać modyfikowanych oraz uszkodzonych baterii.
5. Wymieniaj lub wkładaj baterie do komory zgodnie z biegunowością (+ oraz -) i oznaczeniami wewnątrz komory na baterie (rys. 1).
6. Wyczerpane baterie należy wyjąć z urządzenia. Wyczerpane baterie bez możliwości ładowania należy poddać odpowiedniej utylizacji.
7. Jeśli urządzenie nie jest używane przez dłuższy czas, wyjmij wszystkie baterie.

8. Zacisków zasilania nie należy zwierać. Bateria i zaciski mogą być zwarte przez metalowe przedmioty.
9. **OSTRZEŻENIE:** Urządzenie należy przechowywać z dala od dzieci. Połknięcie baterii może prowadzić do oparzeń chemicznych, perforacji tkanek miękkich oraz śmierci. Poważne oparzenia mogą wystąpić w ciągu 2 godzin od połknięcia. Natychmiast wezwij pomoc medyczną.
10. W przypadku wycieku baterii LR20 (D) należy unikać bezpośredniego kontaktu ze skórą, używać rękawic ochronnych i ostrożnie usunąć baterię oraz oczyścić powierzchnię suchą ściereczką. Jeżeli urządzenie nie działa poprawnie, skontaktuj się z serwisem.
11. Baterie powinny być wymieniane tylko pod nadzorem dorosłych.
12. W przypadku utylizacji produktu, usuń z niego baterię i poddaj je odpowiedniej utylizacji.

LISTA CZĘŚCI (RYS. A)

- | | |
|----------------------|----------------------|
| 1. Pokrywa ochronna | 8. Wylot karmy |
| 2. Pokrywa pojemnika | 9. Miska |
| 3. Blokada pokrywy | 10. Głośnik |
| 4. Pojemnik na karmę | 11. Komora baterii |
| 5. Korpus | 12. Kabel zasilający |
| 6. Blokada pojemnika | 13. Wirnik |
| 7. Panel sterowania | 14. Śmigło |

PANEL STEROWANIA (RYS. B)

- | | |
|-----------------------------|--------------------------|
| 1. Blokada klawiatury | 6. Przycisk SET |
| 2. Poziom baterii | 7. Przycisk zwiększenia |
| 3. Alarm | 8. Przycisk zmniejszenia |
| 4. Liczba posiłków | 9. Przycisk wstecz |
| 5. Wyświetlacz czasu/porcji | |

MONTAŻ (RYS. C)

Postępuj zgodnie z kierunkami montażu wskazanymi na grafice.

1. Umieść wirnik (13, rys. A) w korpusie, wewnątrz otworu dozującego.
2. Wsuń pojemnik na karmę do wnętrza korpusu tak, aby dopasował się do mocowania oraz wirnika. Usłyszysz kliknięcie potwierdzające prawidłowe osadzenie.
3. Zamocuj śmigło (14, rys. A) centralnie na spodzie pojemnika dopasowując do wirnika.
4. Umieść pokrywę pojemnika na górnej części pojemnika. Zablokuj ją za pomocą blokady pokrywy.
5. Nałóż pokrywę ochronną na całość – zabezpiecza ona górną część urządzenia i pochłaniacz wilgoci. Upewnij się, że wskaźnik znajduje się w pozycji zamkniętej.
6. Umieść miskę bezpośrednio pod wylotem karmy dopasowując podstawkę w wyznaczony otwór.

7. Jeśli korzystasz z baterii – otwórz komorę baterii, włóż 3 baterie typu LR20 (D) i zamknij pokrywę.

Jeśli korzystasz z zasilacza – podłącz kabel zasilający do gniazda z tyłu urządzenia, a następnie do źródła prądu.

UŻYTKOWANIE

1. Przed użyciem:

Rozpakuj urządzenie i usuń wszystkie folie zabezpieczające. Przetrzyj je wilgotną ściereczką, a następnie dokładnie osusz.

Podłącz zasilanie lub włóż baterie 3 x LR20 (D) do urządzenia.



Panel podświetli się, prezentując ustawienia fabryczne. Panel automatycznie blokuje się po kilku sekundach bezczynności. Aby go odblokować, przytrzymaj kombinację przycisków „SET+” do uwolnienia blokady.

2. Konfiguracja:





Krok 1: Ustawienie lokalnego czasu (rys. 2).

Wybierz format godziny (12h/ 24h) i zatwierdź przyciskiem „SET”.



Panel wyświetli ustawienia godzin i minut:

- Ustaw godzinę za pomocą przycisków  /  (rys. 3), zatwierdź „SET”.
- Następnie ustaw minuty w ten sam sposób (rys. 4), zatwierdź „SET”.

Krok 2: Ustawienie planu karmienia:

- Dla każdego planu ustaw godzinę oraz liczbę porcji. Można zaprogramować maksymalnie 4 plany dziennie.
- Na jeden posiłek można ustawić do 10 porcji.
- Aby pominąć plan karmienia, ustaw „P-00”.
- Panel wyświetli migający numer planu (1, 2, 3 lub 4) i godzinę karmienia.
 - Ustaw godzinę dla danego planu (rys. 5) przyciskami  / , zatwierdź „SET”.
 - Następnie ustaw liczbę porcji (rys. 6) również przyciskami  /  i zatwierdź „SET”.

3. Inne funkcje:

1. Ręczne karmienie: przytrzymaj przycisk „” przez 3 sekundy.
2. Anulowanie planu karmienia: ustaw jego godzinę na „00:00” oraz porcje „P-00”.
3. Powrót do poprzedniego menu: naciśnij przycisk „”.

UMIEJSCOWIENIE URZĄDZENIA

- Umieść na stabilnej, płaskiej powierzchni.
- Trzymaj z dala od wilgoci, promieni słonecznych i wysokich miejsc, z których mogłoby spaść.
- Upewnij się, że wokół miski nie znajdują się żadne ciała obce.

CZYSZCZENIE I KONSERWACJA

1. Czyszczenie pojemnika na karmę:

- Zwolnij boczne zatrzaski w korpusie i wyjmij pojemnik.
 - Zdejmij pokrywę.
 - Wyjmij śmigło i wirnik z urządzenia.
 - Wszystkie części (poza korpusem) umyj czystą wodą – nie stosuj ostrych środków czyszczących.
 - Dokładnie wysusz wszystkie elementy przed ponownym montażem.
2. Czyszczenie miski:
 - Umyj i osusz miękką ściereczką.
 3. Czyszczenie korpusu:
 - Przetrzyj urządzenie wilgotną ściereczką – **nie zanurzaj w wodzie!**
 4. Wymiana pochłaniacza wilgoci:
 - Odkręć i otwórz górną pokrywę i wymień pochłaniacz – zaleca się wymianę raz w miesiącu.
 5. Wymiana baterii:
 - Otwórz pokrywę komory baterii.
 - Włóż 3 baterie typu LR20 (D).
 6. Ponowne napełnienie karmą:
 - Otwórz pokrywę pojemnika.
 - Wymień zawartość na świeżą po dokładnym czyszczeniu pojemnika.

PARAMETRY TECHNICZNE

- **Zasilanie:** DC 5V/1A (USB) lub 3 baterie typu LR20 (D)
- **Moc:** 5W

KOMUNIKATY O BŁĘDACH

Kod błędu	Opis błędu	Zalecane działanie
E1--	Zablokowanie karmy	Sprawdź podajnik i usuń ewentualne zatory. Upewnij się, że używasz karmy o odpowiednim rozmiarze granulatu.
E4--	Błąd czujnika silnika	Wyłącz i włącz urządzenie. Jeśli problem się powtarza, skontaktuj się z serwisem.
E5:LP	Niski poziom baterii	Naładuj baterię lub wymień ją na nową. Upewnij się, że ładowarka działa poprawnie.

Zdjęcia mają charakter poglądowy, rzeczywisty wygląd produktów może różnić się od prezentowanego na zdjęciach.

Gentile Cliente!

Se avete commenti o domande sul prodotto acquistato, non esitate a contattarci:
support@peluvio.com

Produttore:

BrandLine Group Sp. z o.o.

A. Kręglewskiego 1, 61-248 Poznań, Polonia

INFORMAZIONI IMPORTANTI

- 1.** Questo dispositivo può essere utilizzato da bambini a partire dagli 8 anni di età e da persone con capacità fisiche, sensoriali o mentali ridotte, o prive di esperienza e conoscenze, a condizione che siano sorvegliate o che abbiano ricevuto istruzioni riguardanti l'uso sicuro del dispositivo e comprendano i rischi connessi.
- 2.** Sorvegliare i bambini affinché non giochino con il dispositivo né nelle sue vicinanze.
- 3.** La pulizia e la manutenzione non devono essere effettuate dai bambini senza supervisione.
- 4.** Il prodotto deve essere alimentato solo con l'alimentatore SELV incluso nel set. Non utilizzare altri accessori o parti non fornite con il dispositivo.
- 5.** Non immergere mai il corpo dell'apparecchio in acqua – c'è rischio di scosse elettriche e di danni ai componenti elettronici.
- 6.** Non posizionare oggetti sull'apparecchio – funziona automaticamente. Mantieni pulita

l'area intorno al distributore. Tieni le confezioni di plastica fuori dalla portata di bambini e animali, poiché potrebbero rappresentare un rischio di soffocamento.

- 7.** L'apparecchio è destinato solo a gatti e cani di piccola taglia.
- 8.** Non è adatto ad animali giovani o di piccola taglia che non raggiungono la ciotola o hanno limitazioni nei movimenti.
- 9.** Controlla regolarmente il funzionamento dell'apparecchio (interno ed esterno) per assicurarti che distribuisca correttamente il cibo.
- 10.** Il distributore è progettato esclusivamente per cibo secco.
- 11.** Posiziona l'apparecchio su una superficie stabile e piana.
- 12.** Sostituisci le batterie con nuove prima di un periodo prolungato di assenza.
- 13.** Non introdurre corpi estranei all'interno dell'apparecchio.
- 14.** Utilizza solo accessori raccomandati dal produttore.
- 15.** Non scollegare la spina tirando il cavo.
- 16.** Non utilizzare l'apparecchio se il cavo o la spina sono danneggiati.

- 17.** Scollega l'alimentazione quando l'apparecchio non è in uso, prima della sostituzione di parti o prima della pulizia.
- 18.** Non utilizzare il dispositivo per scopi diversi da quelli previsti.
- 19.** Non immergere mai il cavo di alimentazione in acqua.
- 20.** Non posizionare l'apparecchio vicino a vasche da bagno o lavandini.
- 21.** In caso di presa bagnata, disattiva l'alimentazione alla presa di corrente – non toccare la spina con le mani.
- 22.** Non accendere l'apparecchio se il cavo di alimentazione è bagnato.
- 23.** Assicurati che il cavo non attraversi aree di passaggio per ridurre il rischio di inciampo.
- 24.** Il distributore e le batterie devono essere collocati vicino a una parete, in un ambiente asciutto, lontano dal sole, da alte temperature e dall'umidità. Non posizionarlo in alto – una caduta potrebbe causare danni.
- 25.** Assicurati che la ciotola e l'area circostante siano libere da ostacoli che potrebbero interferire con il funzionamento o danneggiare il dispositivo.

Attenzione : Non permettere agli animali di mordere o ingerire parti del dispositivo.

AVVERTENZE RELATIVE ALLE BATTERIE

1. Utilizzare solo batterie di tipo LR20 (D) 1,5V.
2. Non utilizzare batterie ricaricabili.
3. Le batterie monouso non devono essere ricaricate.
4. Non inserire batterie di tipi diversi, né batterie nuove e usate contemporaneamente. Non utilizzare batterie modificate o danneggiate.
5. Inserire o sostituire le batterie rispettando la polarità (+ e -) indicata all'interno del vano batterie (vedi fig. 1).
6. Le batterie esaurite devono essere rimosse dal dispositivo. Le batterie non ricaricabili devono essere smaltite correttamente.
7. Se l'apparecchio non viene utilizzato per un lungo periodo, rimuovere tutte le batterie.
8. Non cortocircuitare i terminali di alimentazione. Le batterie e i terminali possono entrare in contatto tramite oggetti metallici.
9. **AVVERTENZA:** Tenere il dispositivo lontano dalla portata dei bambini. L'ingestione di una batteria può provocare ustioni chimiche, perforazione dei tessuti molli o morte. Gravi ustioni possono verificarsi entro due ore dall'ingestione. Consultare immediatamente un medico.
10. In caso di perdita di liquido da una batteria LR20 (D), evitare il contatto diretto con la pelle, usare guanti protettivi, rimuovere con cautela la batteria e pulire la superficie con un panno asciutto. Se l'apparecchio non funziona correttamente, contattare l'assistenza tecnica.
11. Le batterie devono essere sostituite solo sotto la supervisione di un adulto.
12. In caso di smaltimento del prodotto, rimuovere le batterie e smaltirle in modo appropriato.

ELENCO DELLE PARTI (FIG. A)

- | | |
|------------------------------|---------------------------|
| 1. Coperchio di protezione | 8. Uscita del cibo |
| 2. Coperchio del contenitore | 9. Ciotola |
| 3. Blocco del coperchio | 10. Altoparlante |
| 4. Contenitore per il cibo | 11. Scomparto batterie |
| 5. Corpo principale | 12. Cavo di alimentazione |
| 6. Blocco del contenitore | 13. Rotore |
| 7. Pannello di controllo | 14. Elica |

PANNELLO DI CONTROLLO (FIG. B)

- | | |
|------------------------------|----------------------------|
| 1. Blocco tastiera | 6. Pulsante SET |
| 2. Livello della batteria | 7. Pulsante di aumento |
| 3. Allarme | 8. Pulsante di diminuzione |
| 4. Numero di pasti | 9. Pulsante Indietro |
| 5. Display orario / porzioni | |

MONTAGGIO (FIG. C)

Segui le istruzioni di montaggio indicate nell'immagine.

1. Inserisci il rotore (13, Fig. A) nel corpo principale, all'interno del foro di dosaggio.
2. Inserisci il contenitore del cibo nel corpo principale in modo che si adatti correttamente al supporto e al rotore. Sentirai un clic che conferma il corretto posizionamento.
3. Fissa l'elica (14, Fig. A) al centro della parte inferiore del contenitore, allineandola con il rotore.
4. Posiziona il coperchio del contenitore sulla parte superiore e bloccalo con il fermo del coperchio.
5. Posiziona il coperchio di protezione sull'unità – protegge la parte superiore dell'apparecchio e l'assorbitore di umidità. Assicurati che l'indicatore sia nella posizione di chiusura.
6. Posiziona la ciotola direttamente sotto l'uscita del cibo, inserendo la base nell'apposita fessura.
7. Se utilizzi le batterie – apri lo scomparto batterie, inserisci 3 batterie tipo LR20 (D) e chiudi il coperchio.

Se utilizzi l'alimentatore – collega il cavo di alimentazione alla presa posteriore dell'apparecchio e poi alla fonte di corrente.

UTILIZZO

1. Prima dell'uso:

Disimballare il dispositivo e rimuovere tutte le pellicole protettive. Pulirlo con un panno umido e asciugare accuratamente.

Collegare l'alimentazione o inserire 3 batterie di tipo LR20 (D) nel dispositivo.

Il pannello si illuminerà mostrando le impostazioni di fabbrica. Dopo alcuni secondi di inattività, il pannello si bloccherà automaticamente.

Per sbloccarlo, tenere premuti i tasti "SET + " fino allo sblocco.

2. Configurazione:



Passaggio 1: Impostazione dell'ora locale (Fig. 2).

Selezionare il formato orario (12h/24h) e confermare con il tasto "SET".

Il pannello mostrerà le impostazioni di ore e minuti:

- Impostare l'ora utilizzando i tasti  /  (Fig. 3), poi confermare con "SET".
- Impostare quindi i minuti nello stesso modo (Fig. 4) e confermare con "SET".

Passaggio 2: Impostazione del piano di alimentazione:

- Per ogni piano, impostare l'orario e il numero di porzioni. È possibile programmare fino a 4 piani giornalieri.
- Per ogni pasto si possono impostare fino a 10 porzioni.
- Per saltare un piano di alimentazione, impostare "P-00".
- Il pannello mostrerà il numero lampeggiante del piano (1, 2, 3 o 4) e l'ora del pasto.
 - Impostare l'orario del piano (Fig. 5) con i tasti  / , poi confermare con "SET".

- Impostare quindi il numero di porzioni (Fig. 6) sempre con ▲ / ▼ e confermare con "SET".

3. Altre funzioni:

1. Alimentazione manuale: tenere premuto il tasto "▲" per 3 secondi.
2. Annullamento di un piano di alimentazione: impostare l'orario su "00:00" e le porzioni su "P-00".
3. Ritorno al menu precedente: premere il tasto "↶".

POSIZIONAMENTO DEL DISPOSITIVO

- Posizionare su una superficie stabile e piana.
- Tenere lontano da umidità, luce solare diretta e luoghi elevati da cui potrebbe cadere.
- Assicurarsi che non vi siano corpi estranei intorno alla ciotola.

PULIZIA E MANUTENZIONE

1. Pulizia del contenitore per il cibo:
 - Sbloccare i fermi laterali del corpo e rimuovere il contenitore.
 - Rimuovere il coperchio.
 - Estrarre l'elica e il rotore dal dispositivo.
 - Lavare tutte le parti (tranne il corpo principale) con acqua pulita – non usare detersivi aggressivi.
 - Asciugare accuratamente tutti i componenti prima di rimontarli.
2. Pulizia della ciotola:
 - Lavare e asciugare con un panno morbido.
3. Pulizia del corpo principale:
 - Pulire il dispositivo con un panno umido – **non immergerlo in acqua!**
4. Sostituzione del deumidificatore:
 - Svitare e aprire il coperchio superiore, quindi sostituire il deumidificatore – si consiglia di cambiarlo una volta al mese.
5. Sostituzione delle batterie:
 - Aprire il coperchio del vano batterie.
 - Inserire 3 batterie di tipo LR20 (D).
6. Ricarica del cibo:
 - Aprire il coperchio del contenitore.
 - Sostituire il contenuto con nuovo cibo dopo aver pulito accuratamente il contenitore.

SPECIFICHE TECNICHE

- **Alimentazione:** DC 5V/1A (USB) o 3 batterie tipo LR20 (D)
- **Potenza:** 5W

MESSAGGI DI ERRORE

Codice errore	Descrizione errore	Azione consigliata
E1--	Blocco del cibo	Controllare il distributore e rimuovere eventuali ostruzioni. Assicurarsi di utilizzare crocchette di dimensioni adeguate.
E4--	Errore del sensore motore	Spegnere e riaccendere il dispositivo. Se il problema persiste, contattare l'assistenza tecnica.
E5:LP	Livello basso della batteria	Ricaricare o sostituire le batterie. Verificare che il caricatore funzioni correttamente.

Le immagini sono solo a scopo illustrativo, l'aspetto reale del prodotto può differire da quello mostrato nelle immagini.

FR

Cher client !

Si vous avez des questions ou remarques relatives au produit acheté, n'hésitez pas à nous contacter à l'adresse : support@peluvio.com

Producteur :

BrandLine Group Sp. z o.o.

A. Kręglewskiego 1, 61-248 Poznań, Pologne

INFORMATIONS IMPORTANTES

1. Cet appareil peut être utilisé par des enfants âgés de 8 ans et plus, ainsi que par des personnes dont les capacités physiques, sensorielles ou mentales sont réduites, ou qui manquent d'expérience et de connaissances, à condition qu'elles soient surveillées ou qu'elles aient reçu des instructions concernant l'utilisation sûre de

l'appareil et qu'elles comprennent les risques associés.

2. Surveillez les enfants afin qu'ils ne jouent pas avec l'appareil ni à proximité de celui-ci.
3. Le nettoyage et l'entretien ne doivent pas être effectués par des enfants sans surveillance.
4. Le produit doit être alimenté uniquement avec l'adaptateur SELV fourni. N'utilisez aucun accessoire ni pièce non inclus dans l'emballage d'origine.
5. Ne jamais immerger le boîtier dans l'eau – cela pourrait entraîner un risque d'électrocution et endommager les composants électroniques.
6. Ne placez aucun objet sur l'appareil – il fonctionne automatiquement. Maintenez la zone autour du distributeur propre. Gardez les sachets plastiques hors de portée des enfants et des animaux – risque d'étouffement.
7. Cet appareil est destiné uniquement aux chats et aux petits chiens.
8. Il ne convient pas aux jeunes animaux ou aux animaux trop petits pour atteindre le bol, ni à ceux ayant des limitations de mouvement.
9. Contrôlez régulièrement le bon fonctionnement de l'appareil (à l'intérieur et à l'extérieur) pour vous assurer qu'il distribue la nourriture correctement.

- 10.** Le distributeur est conçu uniquement pour la nourriture sèche.
- 11.** Placez l'appareil sur une surface stable et plane.
- 12.** En cas d'absence prolongée, remplacez les piles par des neuves.
- 13.** Ne placez aucun corps étranger à l'intérieur de l'appareil.
- 14.** Utilisez uniquement les accessoires recommandés par le fabricant.
- 15.** Ne débranchez pas la fiche en tirant sur le câble.
- 16.** N'utilisez pas l'appareil si le câble d'alimentation ou la fiche est endommagé(e).
- 17.** Débranchez l'alimentation lorsque l'appareil n'est pas utilisé, avant de remplacer des pièces ou avant le nettoyage.
- 18.** N'utilisez pas l'appareil à d'autres fins que celles pour lesquelles il a été conçu.
- 19.** Ne plongez jamais le cordon d'alimentation dans l'eau.
- 20.** Ne placez pas l'appareil près d'une baignoire, d'un évier ou d'une source d'eau.
- 21.** En cas d'humidité sur la fiche, coupez l'alimentation au disjoncteur – ne retirez pas la fiche à la main.
- 22.** Ne mettez pas l'appareil en marche si le câble d'alimentation est mouillé.

23. Veillez à ce que le câble d'alimentation ne traverse pas les zones de passage, afin de réduire le risque de trébuchement.
24. Le distributeur et les piles doivent être placés contre un mur, dans un endroit sec, à l'abri du soleil, de la chaleur et de l'humidité. Ne le placez pas en hauteur – une chute pourrait endommager l'appareil.
25. Assurez-vous que le bol et son environnement immédiat soient libres de tout obstacle pouvant perturber ou endommager le fonctionnement de l'appareil.

Remarque : Ne laissez pas les animaux mordre ou avaler des parties de l'appareil.

AVERTISSEMENTS CONCERNANT LES PILES

1. Utilisez uniquement des piles de type LR20 (D) 1,5 V dans ce produit.
2. N'utilisez pas d'accumulateurs rechargeables.
3. Les piles jetables ne doivent pas être rechargées.
4. Ne mélangez pas différents types de piles, ni des piles neuves et usagées. N'utilisez pas de piles modifiées ou endommagées.
5. Insérez ou remplacez les piles en respectant la polarité (+ et -) indiquée à l'intérieur du compartiment (voir fig. 1).
6. Retirez les piles déchargées de l'appareil. Celles-ci doivent être éliminées correctement conformément à la réglementation locale.
7. Si l'appareil n'est pas utilisé pendant une longue période, retirez toutes les piles.
8. Ne court-circuitiez pas les bornes d'alimentation. Les piles et bornes peuvent être court-circuitées par des objets métalliques.
9. **AVERTISSEMENT :** Conservez l'appareil hors de portée des enfants. L'ingestion d'une pile peut provoquer des brûlures chimiques, des perforations des tissus mous et peut être mortelle. Des brûlures graves peuvent survenir dans les 2 heures suivant l'ingestion. Consultez immédiatement un médecin.
10. En cas de fuite d'une pile LR20 (D), évitez tout contact direct avec la peau, utilisez des gants de protection, retirez soigneusement la pile et nettoyez la surface avec un chiffon sec. Si l'appareil ne fonctionne pas correctement, contactez le service après-vente.

11. Les piles doivent être remplacées uniquement sous la surveillance d'un adulte.
12. Avant de jeter le produit, retirez les piles et éliminez-les de manière appropriée.

LISTE DES PIÈCES (FIG. A)

- | | |
|----------------------------|--------------------------|
| 1. Couvercle de protection | 8. Sortie de nourriture |
| 2. Couvercle du réservoir | 9. Gamelle |
| 3. Verrou du couvercle | 10. Haut-parleur |
| 4. Réservoir à nourriture | 11. Compartiment à piles |
| 5. Corps de l'appareil | 12. Câble d'alimentation |
| 6. Verrou du réservoir | 13. Rotor |
| 7. Panneau de commande | 14. Hélice |

PANNEAU DE COMMANDE (FIG. B)

- | | |
|--|--------------------------|
| 1. Verrouillage du clavier | 6. Bouton SET |
| 2. Niveau de la batterie | 7. Bouton d'augmentation |
| 3. Alarme | 8. Bouton de diminution |
| 4. Nombre de repas | 9. Bouton Retour |
| 5. Affichage de l'heure / des portions | |

ASSEMBLAGE (FIG. C)

Suivez les étapes de montage indiquées sur le schéma.

1. Placez le rotor (13, fig. A) dans le corps de l'appareil, à l'intérieur de l'orifice de distribution.
2. Insérez le réservoir à nourriture dans le corps de l'appareil de manière à ce qu'il s'ajuste correctement au support et au rotor. Vous entendrez un clic confirmant sa bonne installation.
3. Fixez l'hélice (14, fig. A) au centre du dessous du réservoir en l'alignant avec le rotor.
4. Placez le couvercle du réservoir sur la partie supérieure du réservoir et verrouillez-le à l'aide du verrou du couvercle.
5. Placez le couvercle de protection sur l'ensemble – il protège la partie supérieure de l'appareil ainsi que l'absorbant d'humidité. Assurez-vous que l'indicateur est en position fermée.
6. Placez la gamelle directement sous la sortie de nourriture en ajustant la base dans l'ouverture prévue.
7. Si vous utilisez des piles – ouvrez le compartiment à piles, insérez 3 piles de type LR20 (D), puis refermez le couvercle.

Si vous utilisez l'adaptateur secteur – branchez le câble d'alimentation dans la prise à l'arrière de l'appareil, puis raccordez-le à une source d'alimentation.

UTILISATION

1. Avant utilisation :

Déballiez l'appareil et retirez tous les films de protection. Essayez-le avec un chiffon humide, puis séchez-le soigneusement.

Branchez l'alimentation électrique ou insérez 3 piles de type LR20 (D) dans l'appareil. Le panneau s'allumera et affichera les paramètres d'usine. Le panneau se verrouille automatiquement après quelques secondes d'inactivité.

Pour le déverrouiller, maintenez la combinaison de touches « SET +  » jusqu'à la désactivation du verrouillage.

2. ConfGiguration :





Étape 1 : Réglage de l'heure locale (fig. 2)

Choisissez le format horaire (12h / 24h) et confirmez avec le bouton « SET ».



Le panneau affichera les réglages des heures et des minutes :

- Réglez l'heure à l'aide des boutons  /  (fig. 3), puis confirmez avec « SET ».
- Réglez ensuite les minutes de la même manière (fig. 4), puis confirmez avec « SET ».

Étape 2 : Programmation des repas

- Pour chaque plan, définissez l'heure et le nombre de portions. Il est possible de programmer jusqu'à 4 repas par jour.
- Chaque repas peut comporter jusqu'à 10 portions.
- Pour ignorer un plan de repas, sélectionnez « P-00 ».
- Le panneau affichera le numéro du plan (1, 2, 3 ou 4) et l'heure du repas clignotera
 - Réglez l'heure du repas (fig. 5) avec les boutons  / , puis validez avec « SET ».
 - Ensuite, réglez le nombre de portions (fig. 6) également avec  / , puis validez avec « SET ».

3. Autres fonctions :

1. Alimentation manuelle : maintenez le bouton  pendant 3 secondes.
2. Annuler un plan de repas : réglez son heure sur « 00:00 » et les portions sur « P-00 ».
3. Retour au menu précédent : appuyez sur le bouton .

EMPLACEMENT DE L'APPAREIL

- Placez-le sur une surface stable et plane.
- Gardez-le à l'écart de l'humidité, de la lumière directe du soleil et des hauteurs d'où il pourrait tomber.
- Assurez-vous qu'aucun corps étranger ne se trouve autour de la gamelle.

NETTOYAGE ET ENTRETIEN

1. Nettoyage du réservoir à nourriture :
 - Déverrouillez les loquets latéraux du corps et retirez le réservoir.

- Retirez le couvercle.
 - Retirez l'hélice et le rotor de l'appareil.
 - Lavez toutes les pièces (sauf le corps) à l'eau claire – n'utilisez pas de produits abrasifs.
 - Séchez soigneusement toutes les pièces avant de les remonter.
2. Nettoyage de la gamelle :
 - Lavez-la et séchez-la avec un chiffon doux.
 3. Nettoyage du corps de l'appareil :
 - Essuyez-le avec un chiffon humide – **ne l'immergez pas dans l'eau !**
 4. Remplacement de l'absorbant d'humidité :
 - Dévissez et ouvrez le couvercle supérieur, puis remplacez l'absorbant.
 - Il est recommandé de le changer une fois par mois.
 5. Remplacement des piles :
 - Ouvrez le couvercle du compartiment à piles.
 - Insérez 3 piles de type LR20 (D).
 6. Remplissage de nourriture :
 - Ouvrez le couvercle du réservoir.
 - Remplacez le contenu par de la nourriture fraîche après avoir nettoyé le réservoir.

CARACTÉRISTIQUES TECHNIQUES

- **Alimentation** : DC 5V/1A (USB) ou 3 piles de type LR20 (D)
- **Puissance** : 5W

MESSAGES D'ERREUR

Code d'erreur	Description de l'erreur	Action recommandée
E1--	Blocage de la nourriture	Vérifiez le distributeur et retirez tout éventuel obstacle. Assurez-vous d'utiliser une nourriture avec une taille de granulés adaptée.
E4--	Erreur du capteur moteur	Éteignez puis rallumez l'appareil. Si le problème persiste, contactez le service après-vente.
E5:LP	Niveau de batterie faible	Rechargez la batterie ou remplacez-la par une neuve. Vérifiez que le chargeur fonctionne correctement.

Les photos sont présentées à titre indicatif, l'apparence réelle du produit peut différer des images illustrées.

¡Estimado cliente!

Si tienes algún comentario o pregunta sobre algún producto que hayas comprado, por favor contacta con nosotros: support@peluvio.com

Fabricante:

BrandLine Group Sp. z o.o.

A. Kręlewskiego 1, 61-248 Poznań, Polonia

INFORMACIÓN IMPORTANTE

1. Este aparato puede ser utilizado por niños a partir de 8 años, así como por personas con capacidades físicas, sensoriales o mentales reducidas, o con falta de experiencia y conocimientos, siempre que estén supervisadas o hayan recibido instrucciones sobre el uso seguro del aparato y comprendan los riesgos asociados.
2. Se debe vigilar a los niños para asegurarse de que no jueguen con el aparato ni cerca de él.
3. La limpieza y el mantenimiento no deben ser realizados por niños sin supervisión.
4. El producto debe alimentarse únicamente con el adaptador SELV incluido en el conjunto. No utilices otros accesorios ni piezas que no formen parte del conjunto original.
5. Nunca sumerjas el cuerpo del dispositivo en agua: existe riesgo de descarga eléctrica y daño a los componentes electrónicos.
6. No coloques objetos sobre el aparato, ya que funciona automáticamente. Mantén limpia la zona

alrededor del dispensador. Guarda los envases de plástico fuera del alcance de los niños y los animales: pueden representar un riesgo de asfixia.

- 7.** El dispositivo está diseñado únicamente para gatos y perros pequeños.
- 8.** No es adecuado para animales jóvenes o pequeños que no alcancen el cuenco o tengan limitaciones de movimiento.
- 9.** Revisa regularmente el funcionamiento del dispositivo (tanto por dentro como por fuera) para asegurarte de que distribuye correctamente el alimento.
- 10.** El dispensador está diseñado únicamente para pienso seco.
- 11.** Coloca el aparato sobre una superficie estable y nivelada.
- 12.** Antes de ausentarte por un período prolongado, reemplaza las pilas por unas nuevas.
- 13.** No introduces cuerpos extraños en el interior del dispositivo.
- 14.** Utiliza únicamente los accesorios recomendados por el fabricante.
- 15.** No desenchufes el aparato tirando del cable.
- 16.** No utilices el dispositivo si el cable o el enchufe están dañados.
- 17.** Desconecta la alimentación cuando el aparato no esté en uso, antes de reemplazar piezas o de limpiarlo.

- 18.** No uses el dispositivo para fines distintos de los previstos.
- 19.** Nunca sumerjas el cable de alimentación en agua.
- 20.** No coloques el aparato cerca de bañeras ni fregaderos.
- 21.** Si el enchufe se humedece, corta la alimentación desde el tomacorriente; no lo desenchufes con la mano.
- 22.** No enciendas el aparato si el cable de alimentación está mojado.
- 23.** Asegúrate de que el cable de alimentación no cruce zonas de paso para reducir el riesgo de tropiezos.
- 24.** El dispensador y las pilas deben colocarse junto a una pared, en un lugar seco, alejado del sol, altas temperaturas y humedad. No lo coloques a gran altura: una caída puede causar daños.
- 25.** Asegúrate de que la bandeja de comida y su entorno estén libres de obstáculos que puedan interferir con el funcionamiento del dispositivo o dañarlo.

Atención: No permitas que los animales muerdan o traguen partes del dispositivo.

ADVERTENCIAS SOBRE LAS PILAS

- 1.** Utiliza únicamente pilas del tipo LR20 (D) 1,5 V.
- 2.** No se permite el uso de baterías recargables.
- 3.** Las pilas desechables no deben recargarse.

4. No mezcles diferentes tipos de pilas ni pilas nuevas con usadas. No utilices pilas modificadas o dañadas.
5. Inserta o reemplaza las pilas respetando la polaridad (+ y -) y las marcas indicadas dentro del compartimento de las pilas (ver fig. 1).
6. Extrae las pilas agotadas del dispositivo. Las pilas desechables deben eliminarse de acuerdo con las normas de reciclaje correspondientes.
7. Si el aparato no se utiliza durante un largo periodo de tiempo, retira todas las pilas.
8. No cortocircuites los terminales de alimentación. Las pilas y los terminales pueden cortocircuitarse con objetos metálicos.
9. **ADVERTENCIA:** Mantén el aparato fuera del alcance de los niños. La ingestión de una pila puede provocar quemaduras químicas, perforación de tejidos blandos o la muerte. Las quemaduras graves pueden producirse en tan solo 2 horas tras la ingestión. Busca atención médica inmediata.
10. En caso de fuga de una pila LR20 (D), evita el contacto directo con la piel. Usa guantes protectores, retira la pila con cuidado y limpia la superficie con un paño seco. Si el dispositivo no funciona correctamente, contacta con el servicio técnico.
11. Las pilas deben ser reemplazadas únicamente bajo la supervisión de un adulto.
12. Al desechar el producto, retira las pilas y deséchalas de forma adecuada.

LISTA DE PIEZAS (FIG. A)

- | | |
|---------------------------|-------------------------------|
| 1. Tapa protectora | 8. Salida de comida |
| 2. Tapa del contenedor | 9. Cuenco |
| 3. Bloqueo de la tapa | 10. Altavoz |
| 4. Contenedor de comida | 11. Compartimento de baterías |
| 5. Cuerpo principal | 12. Cable de alimentación |
| 6. Bloqueo del contenedor | 13. Rotor |
| 7. Panel de control | 14. Hélice |

PANEL DE CONTROL (FIG. B)

- | | |
|-------------------------------|-------------------------|
| 1. Bloqueo del teclado | 6. Botón SET |
| 2. Nivel de batería | 7. Botón de aumento |
| 3. Alarma | 8. Botón de disminución |
| 4. Número de comidas | 9. Botón de retroceso |
| 5. Pantalla de hora/porciones | |

MONTAJE (FIG. C)

Sigue las instrucciones de montaje indicadas en la ilustración.

1. Coloca el rotor (13, Fig. A) en el cuerpo principal, dentro del orificio dosificador.
2. Inserta el contenedor de comida en el interior del cuerpo, asegurándote de que encaje correctamente con el soporte y el rotor. Escucharás un "clic" que confirma la colocación correcta.
3. Fija la hélice (14, Fig. A) en el centro de la parte inferior del contenedor, ajustándola al rotor.

4. Coloca la tapa del contenedor en la parte superior y bloquéala con el cierre de la tapa.
5. Coloca la tapa protectora sobre el conjunto: protege la parte superior del dispositivo y el deshumidificador. Asegúrate de que el indicador esté en posición de cerrado.
6. Coloca el cuenco directamente debajo de la salida de comida, encajando la base en el orificio designado.
7. Si utilizas baterías: abre el compartimento, inserta 3 baterías tipo LR20 (D) y cierra la tapa.

Si utilizas adaptador de corriente: conecta el cable de alimentación al puerto situado en la parte trasera del dispositivo y luego a una fuente de energía.

USO

1. Antes del uso:

Desempaqueta el dispositivo y retira todas las películas protectoras. Límpialo con un paño húmedo y sécalo bien.

Conecta la fuente de alimentación o inserta 3 pilas LR20 (D) en el dispositivo.

El panel se iluminará mostrando la configuración de fábrica. El panel se bloquea automáticamente después de unos segundos de inactividad.

Para desbloquearlo, mantén presionada la combinación de botones "SET + 

2. Configuración:





Paso 1: Configuración de la hora local (Fig. 2).

Selecciona el formato horario (12h / 24h) y confirma con el botón "SET".



El panel mostrará la configuración de horas y minutos:

- Ajusta la hora con los botones  /  (Fig. 3) y confirma con "SET".
- Luego ajusta los minutos de la misma manera (Fig. 4) y confirma con "SET".

Paso 2: Configuración del plan de alimentación:

- Para cada plan, establece la hora y el número de porciones. Se pueden programar hasta 4 planes al día.
- En una comida se pueden programar hasta 10 porciones.
- Para omitir un plan, selecciona "P-00".
- El panel mostrará el número de plan (1, 2, 3 o 4) y la hora de alimentación parpadeando
 - Ajusta la hora del plan con los botones  /  (Fig. 5) y confirma con "SET".
 - Luego ajusta el número de porciones (Fig. 6) también con  /  y confirma con "SET".

3. Otras funciones:

1. Alimentación manual: Mantén presionado el botón " durante 3 segundos.
2. Cancelar un plan de alimentación: Configura la hora en "00:00" y las porciones en "P-00".
3. Volver al menú anterior: Pulsa el botón ".

UBICACIÓN DEL DISPOSITIVO

- Coloca el dispositivo sobre una superficie estable y plana.
- Manténlo alejado de la humedad, la luz solar directa y lugares altos desde los que pueda caerse.
- Asegúrate de que no haya objetos extraños alrededor del cuenco.

LIMPIEZA Y MANTENIMIENTO

1. Limpieza del contenedor de comida:
 - Suelta los cierres laterales del cuerpo y retira el contenedor.
 - Retira la tapa.
 - Saca la hélice y el rotor del dispositivo.
 - Lava todas las piezas (excepto el cuerpo) con agua limpia. No uses detergentes abrasivos.
 - Seca completamente todas las piezas antes de volver a montarlas.
2. Limpieza del cuenco:
 - Lava y seca con un paño suave.
3. Limpieza del cuerpo:
 - Limpia el dispositivo con un paño húmedo. **No lo sumerjas en agua.**
4. Sustitución del deshumidificador:
 - Desenrosca y abre la tapa superior para reemplazar el deshumidificador.
 - Se recomienda cambiarlo una vez al mes.
5. Cambio de las pilas:
 - Abre la tapa del compartimento de baterías.
 - Inserta 3 pilas tipo LR20 (D).
6. Rellenado del alimento:
 - Abre la tapa del contenedor.
 - Sustituye el contenido por comida fresca después de limpiar el contenedor a fondo.

ESPECIFICACIONES TÉCNICAS

- **Alimentación:** DC 5V/1A (USB) o 3 pilas tipo LR20 (D)
- **Potencia:** 5W

MENSAJES DE ERROR

Código de error	Descripción del error	Acción recomendada
E1--	Bloqueo del alimento	Revisa el dispensador y elimina cualquier obstrucción. Asegúrate de usar croquetas del tamaño adecuado.

Código de error	Descripción del error	Acción recomendada
E4--	Error del sensor del motor	Apaga y enciende el dispositivo. Si el problema persiste, contacta con el servicio técnico.
E5:LP	Nivel bajo de batería	Carga o reemplaza las baterías. Asegúrate de que el cargador funcione correctamente.

Las imágenes son solo de referencia, el aspecto real del producto puede diferir del mostrado.

NL

Beste Klant!

Als u opmerkingen of vragen heeft over het gekochte product, neem dan contact met ons op: support@peluvio.com

Fabrikant:

BrandLine Group Sp. z o.o.

A. Kręlewskiego 1, 61-248 Poznań, Polen

BELANGRIJKE INFORMATIE

1. Het apparaat mag worden gebruikt door kinderen vanaf 8 jaar en door personen met beperkte fysieke, zintuiglijke of mentale vermogens of met gebrek aan ervaring en kennis, mits zij onder toezicht staan of instructies hebben gekregen over het veilige gebruik van het apparaat en de risico's begrijpen.
2. Houd toezicht op kinderen zodat zij niet met het apparaat spelen of in de buurt ervan.
3. Reiniging en onderhoud mogen niet door kinderen zonder toezicht worden uitgevoerd.

4. Het product mag uitsluitend worden gevoed met de meegeleverde SELV-adapter. Gebruik geen andere accessoires of onderdelen dan die in de set zijn inbegrepen.
5. Dompel de behuizing nooit in water – er bestaat risico op elektrische schok en schade aan elektronische componenten.
6. Plaats geen voorwerpen op het apparaat – het werkt automatisch. Houd de omgeving van de dispenser schoon. Houd plastic verpakkingen buiten het bereik van kinderen en dieren – verstikkingsgevaar.
7. Het apparaat is uitsluitend bedoeld voor katten en kleine honden.
8. Het is niet geschikt voor jonge of kleine dieren die de voerbak niet kunnen bereiken of beperkte mobiliteit hebben.
9. Controleer regelmatig of het apparaat correct functioneert (zowel binnen als buiten) om te verzekeren dat het voer goed wordt gedoseerd.
10. De dispenser is alleen geschikt voor droogvoer.
11. Plaats het apparaat op een stabiele, vlakke ondergrond.
12. Vervang de batterijen door nieuwe voordat u voor langere tijd afwezig bent.
13. Steek geen vreemde voorwerpen in het apparaat.

- 14.** Gebruik alleen accessoires die door de fabrikant worden aanbevolen.
- 15.** Trek niet aan de kabel om de stekker uit het stopcontact te halen.
- 16.** Gebruik het apparaat niet als het snoer of de stekker beschadigd is.
- 17.** Koppel de stroomtoevoer los wanneer het apparaat niet in gebruik is, vóór het vervangen van onderdelen en vóór het reinigen.
- 18.** Gebruik het apparaat niet voor andere doeleinden dan waarvoor het is ontworpen.
- 19.** Dompel het netsnoer nooit in water.
- 20.** Plaats het apparaat niet in de buurt van badkuipen of spoelbakken.
- 21.** Als de stekker nat wordt – schakel de stroom uit bij het stopcontact, trek de stekker niet met de hand eruit.
- 22.** Zet het apparaat niet aan als het snoer nat is.
- 23.** Zorg ervoor dat het netsnoer niet over looppaden loopt – dit vermindert het risico op struikelen.
- 24.** Plaats de voerautomaat en batterijen tegen een muur, in een droge ruimte, uit de buurt van zonlicht, hoge temperaturen en vocht. Plaats het niet op een hoge ondergrond – een val kan schade veroorzaken.

25. Zorg ervoor dat de voerbak en de omgeving vrij zijn van obstakels die het functioneren van het apparaat kunnen verstoren of beschadigen.

Opmerking: Laat dieren niet op onderdelen van het apparaat kauwen of deze inslikken.

WAARSCHUWINGEN MET BETREKKING TOT BATTERIJEN

1. Gebruik in dit product alleen LR20 (D) 1,5V-batterijen.
2. Gebruik geen oplaadbare batterijen.
3. Wegwerpbatterijen mogen niet worden opgeladen.
4. Meng geen verschillende typen batterijen of nieuwe en gebruikte batterijen. Gebruik geen gemodificeerde of beschadigde batterijen.
5. Plaats of vervang batterijen volgens de polariteit (+ en -) aangegeven in het batterijvak (afb. 1).
6. Verwijder lege batterijen uit het apparaat. Wegwerpbatterijen moeten op de juiste manier worden afgevoerd.
7. Als het apparaat langere tijd niet wordt gebruikt, verwijder dan alle batterijen.
8. De aansluitklemmen mogen niet kortgesloten worden. Batterijen en klemmen kunnen kortgesloten worden door metalen voorwerpen.
9. **WAARSCHUWING:** Houd het apparaat buiten het bereik van kinderen. Het inslikken van batterijen kan leiden tot chemische brandwonden, perforatie van weefsels en zelfs de dood. Ernstige brandwonden kunnen al binnen 2 uur na inslikken optreden. Raadpleeg onmiddellijk medische hulp.
10. Bij lekkage van LR20 (D)-batterijen: vermijd direct contact met de huid, gebruik beschermende handschoenen en verwijder de batterij voorzichtig. Reinig het oppervlak met een droge doek. Neem contact op met de klantenservice als het apparaat niet goed werkt.
11. Batterijen mogen alleen onder toezicht van een volwassene worden vervangen.
12. Verwijder de batterijen bij het afdanken van het product en voer ze correct af.

ONDERDELENLIJST (AFBEELDING A)

- | | |
|----------------------------|--------------------------|
| 1. Beschermdeksel | 8. Voeruitgang |
| 2. Deksel van de container | 9. Voerbak |
| 3. Dekselvergrendeling | 10. Luidspreker |
| 4. Voercontainer | 11. Batterijcompartiment |
| 5. Behuizing | 12. Voedingskabel |
| 6. Containervergrendeling | 13. Rotator |
| 7. Bedieningspaneel | 14. Propeller |

BEDIENINGSPANEEL (AFBEELDING B)

- | | |
|-------------------------|----------------|
| 1. Toetsenvergrendeling | 6. "SET"-knop |
| 2. Batterijniveau | 7. Verhoogknop |
| 3. Alarm | 8. Verlaagknop |
| 4. Aantal maaltijden | 9. Terugknop |
| 5. Tijd-/portieweergave | |

MONTAGE (AFBEELDING C)

Volg de montagerichting zoals aangegeven in de afbeelding.

1. Plaats de rotator (13, Afb. A) in de behuizing, in de doseeropening.
2. Schuif de voercontainer in de behuizing zodat deze past in de houder en de rotator. Je hoort een klik die de juiste plaatsing bevestigt.
3. Bevestig de propeller (14, Afb. A) centraal aan de onderkant van de container, passend op de rotator.
4. Plaats het deksel op de container en vergrendel het met de dekselvergrendeling.
5. Plaats het beschermdeksel over het geheel – dit beschermt het bovenste deel van het apparaat en de vochtabsorbeerder. Controleer of de indicator zich in de gesloten positie bevindt.
6. Plaats de voerbak direct onder de voeruitgang, zodat de basis in de aangegeven opening past.
7. Als je batterijen gebruikt – open het batterijcompartiment, plaats 3 LR20 (D)-batterijen en sluit het deksel.

Als je de adapter gebruikt – sluit de voedingskabel aan op de aansluiting aan de achterkant van het apparaat en vervolgens op de stroombron.

GEBRUIKSAANWIJZING

1. Voor gebruik:

Pak het apparaat uit en verwijder alle beschermfolies. Veeg het schoon met een vochtige doek en droog het daarna zorgvuldig af.

Sluit de voeding aan of plaats 3 x LR20 (D)-batterijen in het apparaat.

Het bedieningspaneel licht op en toont de fabrieksinstellingen. Het paneel wordt automatisch vergrendeld na enkele seconden van inactiviteit.

Om het te ontgrendelen, houd de combinatie van knoppen "SET + " ingedrukt totdat de vergrendeling wordt opgeheven.

2. Configuratie:

Stap 1: Instellen van de lokale tijd (afbeelding 2).

Kies het uurformaat (12h/24h) en bevestig met de knop "SET".

Het paneel toont de instellingen voor uren en minuten:

- Stel het uur in met de knoppen  /  (afb. 3) en bevestig met "SET".
- Stel vervolgens de minuten in op dezelfde manier (afb. 4) en bevestig met "SET".

Stap 2: Instellen van het voerschema:

- Stel voor elk schema de tijd en het aantal porties in. Je kunt maximaal 4 schema's per dag programmeren.

- Voor één maaltijd kun je tot 10 porties instellen.
- Om een voerschema over te slaan, stel "P-00" in.
- Het paneel toont het knipperende nummer van het schema (1, 2, 3 of 4) en de voertijd.
 - Stel de voertijd in (afb. 5) met de knoppen ▲ / ▼ en bevestig met "SET".
 - Stel vervolgens het aantal porties in (afb. 6) met de knoppen ▲ / ▼ en bevestig opnieuw met "SET".

3. Andere functies:

1. Handmatige voeding: houd de knop "▲" 3 seconden ingedrukt.
2. Een voerschema annuleren: stel de tijd in op "00:00" en het aantal porties op "P-00".
3. Terug naar het vorige menu: druk op de knop "↶".

PLAATSING VAN HET APPARAAT

- Plaats het apparaat op een stabiel, vlak oppervlak.
- Houd het uit de buurt van vocht, zonlicht en hoge plaatsen waar het kan vallen.
- Zorg ervoor dat er geen vreemde voorwerpen rond de voerbak liggen.

REINIGING EN ONDERHOUD

1. Reiniging van de voercontainer:
 - Ontgrendel de zijklems op de behuizing en verwijder de container.
 - Verwijder het deksel.
 - Haal de propeller en de rotator uit het apparaat.
 - Reinig alle onderdelen (behalve de behuizing) met schoon water – gebruik geen agressieve reinigingsmiddelen.
 - Droog alle onderdelen grondig voordat je ze opnieuw monteert.
2. Reiniging van de voerbak:
 - Was en droog met een zachte doek.
3. Reiniging van de behuizing:
 - Veeg het apparaat af met een vochtige doek – **dompel het niet in water!**
4. Vervanging van de vochtabsorbeerder:
 - Schroef het bovenste deksel los, open het en vervang de vochtabsorbeerder – het wordt aanbevolen dit maandelijks te doen.
5. Vervanging van de batterijen:
 - Open het batterijcompartiment.
 - Plaats 3 LR20 (D)-batterijen.
6. Hervullen van het voer:
 - Open het deksel van de container.
 - Vervang de inhoud door vers voer nadat de container grondig is gereinigd.

TECHNISCHE SPECIFICATIES

- **Voeding:** DC 5V/1A (USB) of 3 x LR20 (D)-batterijen
- **Vermogen:** 5W

FOUTMELDINGEN

Foutcode	Beschrijving van de fout	Aanbevolen actie
E1--	Voerblokkade	Controleer de toevoeropening en verwijder eventuele verstoppingen. Zorg ervoor dat je voer gebruikt met de juiste korrelgrootte.
E4--	Motor-sensorfout	Zet het apparaat uit en weer aan. Als het probleem aanhoudt, neem contact op met de klantenservice.
E5:LP	Laag batterijniveau	Laad de batterijen op of vervang ze. Controleer of de oplader correct werkt.

De afbeeldingen zijn uitsluitend ter illustratie, het werkelijke product kan afwijken van de getoonde afbeeldingen.

CS

Vážení zákazníci!

Máte-li jakékoli připomínky nebo dotazy týkající se zakoupeného výrobku, kontaktujte nás: support@peluvio.com

Výrobce:

BrandLine Group Sp. z o. o.

A. Kręglewskiego 1, 61-248 Poznań, Polsko

DŮLEŽITÉ INFORMACE

1. Toto zařízení mohou používat děti od 8 let a osoby s omezenými fyzickými, smyslovými nebo duševními schopnostmi, nebo osoby bez zkušeností a znalostí, pokud jsou pod dohledem

nebo dostaly pokyny týkající se bezpečného používání zařízení a chápou související rizika.

- 2.** Dohlížejte na děti, aby si se zařízením nehrály ani si nehrály v jeho blízkosti.
- 3.** Čištění a údržbu nesmí provádět děti bez dozoru.
- 4.** Produkt smí být napájen pouze zdrojem SELV dodaným v sadě. Nepoužívejte jiné příslušenství ani součásti mimo originální sadu.
- 5.** Nikdy neponořujte tělo zařízení do vody – hrozí úraz elektrickým proudem a poškození elektronických součástí.
- 6.** Na zařízení nepokládejte žádné předměty – pracuje automaticky. Udržujte okolí dávkovače čisté. Plastové obaly uchovávejte mimo dosah dětí a zvířat – mohou představovat nebezpečí udušení.
- 7.** Zařízení je určeno pouze pro kočky a malé psy.
- 8.** Není vhodné pro mladá nebo malá zvířata, která nedosáhnou k misce nebo mají omezenou pohyblivost.
- 9.** Pravidelně kontrolujte funkčnost zařízení (uvnitř i zvenku), abyste se ujistili, že správně dávkuje krmivo.
- 10.** Dávkovač je určen výhradně pro suché krmivo.
- 11.** Umístěte zařízení na stabilní a rovný povrch.
- 12.** Před delší nepřítomností vyměňte baterie za nové.

- 13.** Nevkládejte do zařízení žádné cizí předměty.
- 14.** Používejte pouze příslušenství doporučené výrobcem.
- 15.** Nevytahujte zástrčku tahem za kabel.
- 16.** Nepoužívejte zařízení, pokud je kabel nebo zástrčka poškozena.
- 17.** Odpojte napájení, když zařízení nepoužíváte, před výměnou dílů nebo před čištěním.
- 18.** Nepoužívejte zařízení k jiným účelům, než ke kterým je určeno.
- 19.** Nikdy neponořujte napájecí kabel do vody.
- 20.** Nepokládejte zařízení v blízkosti van nebo dřezů.
- 21.** Pokud se zástrčka navlhčí – odpojte napájení v zásuvce, nevyjímejte zástrčku rukou.
- 22.** Nespouštějte zařízení, pokud je napájecí kabel mokrý.
- 23.** Dbejte na to, aby napájecí kabel nevedl přes frekventovaná místa – snížíte tak riziko zakopnutí.
- 24.** Dávkovač a baterie by měly být umístěny u zdi, v suché místnosti, mimo dosah slunce, vysokých teplot a vlhkosti. Neumísťujte jej do výšky – pád může způsobit poškození.
- 25.** Ujistěte se, že miska na krmivo a její okolí jsou bez překážek, které by mohly narušit činnost zařízení nebo jej poškodit.

Pozor: Nedovolte zvířatům, aby kousala nebo polykala části zařízení.

UPOZORNĚNÍ K BATERIÍM

1. V produktu používejte pouze baterie typu LR20 (D) 1,5 V.
2. Nesmí se používat akumulátory.
3. Jednorázové baterie se nesmí znovu nabíjet.
4. Nevkládejte různé typy baterií ani nové a použité baterie zároveň. Nepoužívejte upravené ani poškozené baterie.
5. Vkládejte nebo vyměňujte baterie podle polarity (+ a -) a označení uvnitř prostoru pro baterie (obr. 1).
6. Vybité baterie vyjměte ze zařízení. Jednorázové baterie zlikvidujte v souladu s předpisy o likvidaci odpadu.
7. Pokud zařízení nebudete delší dobu používat, vyjměte všechny baterie.
8. Některé napájecí svorky. Baterie a svorky se mohou zkratovat kovovými předměty.
9. **VAROVÁNÍ:** Zařízení uchovávejte mimo dosah dětí. Požití baterie může způsobit chemické popáleniny, perforaci měkkých tkání nebo smrt. K vážným popáleninám může dojít během 2 hodin po požití. Okamžitě vyhledejte lékařskou pomoc.
10. V případě úniku baterie LR20 (D) se vyhněte přímému kontaktu s pokožkou, použijte ochranné rukavice, baterii opatrně odstraňte a povrch vyčistěte suchým hadříkem. Pokud zařízení nefunguje správně, kontaktujte servis.
11. Baterie by měly být vyměňovány pouze pod dohledem dospělých.
12. Při likvidaci produktu vyjměte baterie a zlikvidujte je odpovídajícím způsobem.

SEZNAM DÍLŮ (OBR. A)

- | | |
|---------------------|-------------------------|
| 1. Ochranný kryt | 8. Výstup krmiva |
| 2. Víko nádoby | 9. Miska |
| 3. Zámek víka | 10. Reproduktor |
| 4. Nádoba na krmivo | 11. Prostor pro baterie |
| 5. Tělo přístroje | 12. Napájecí kabel |
| 6. Zámek nádoby | 13. Rotor |
| 7. Ovládací panel | 14. Vrtule |

OVLÁDACÍ PANEL (OBR. B)

- | | |
|-----------------------|---------------------|
| 1. Zámek klávesnice | 6. Tlačítko SET |
| 2. Úroveň baterie | 7. Tlačítko zvýšení |
| 3. Alarm | 8. Tlačítko snížení |
| 4. Počet jídel | 9. Tlačítko zpět |
| 5. Displej času/porcí | |

MONTÁŽ (OBR. C)

Postupujte podle směru montáže uvedeného na obrázku.

1. Umístěte rotor (13, obr. A) do těla přístroje, dovnitř dávkovacího otvoru.

- Zasuňte nádobu na krmivo do těla přístroje tak, aby zapadla do držáku a na rotor. Uslyšíte „kliknutí“, které potvrdí správné usazení.
- Připevněte vrtulí (14, obr. A) doprostřed spodní části nádoby tak, aby zapadla na rotor.
- Umístěte víko nádoby na horní část nádoby a zajistěte jej zámkem víka.
- Nasadte ochranný kryt na celý přístroj – chrání horní část zařízení a pohlcovač vlhkosti. Ujistěte se, že ukazatel je v poloze „uzavřeno“.
- Umístěte misku přímo pod výstup krmiva, přizpůsobte podstavec do vyznačeného otvoru.
- Pokud používáte baterie – otevřete prostor pro baterie, vložte 3 baterie typu LR20 (D) a zavřete kryt.

Pokud používáte napájecí adaptér – připojte napájecí kabel do zásuvky na zadní straně zařízení a poté do zdroje napájení.

POUŽÍVÁNÍ

1. Před použitím:

Rozbalte zařízení a odstraňte všechny ochranné fólie. Otřete jej vlhkým hadříkem a poté důkladně osušte.

Připojte napájení nebo vložte do zařízení 3 baterie typu LR20 (D).

Panel se rozsvítí a zobrazí tovární nastavení. Panel se automaticky uzamkne po několika sekundách nečinnosti.

Chcete-li jej odemknout, podržte kombinaci tlačítek „SET + “, dokud se zámek neuvolní.

2. Nastavení:





Krok 1: Nastavení místního času (obr. 2).

Vyberte formát času (12h / 24h) a potvrďte tlačítkem „SET“.



Panel zobrazí nastavení hodin a minut:

- Nastavte hodinu pomocí tlačítek  /  (obr. 3) a potvrďte „SET“.
- Poté nastavte minuty stejným způsobem (obr. 4) a potvrďte „SET“.

Krok 2: Nastavení plánu krmení:

- Pro každý plán nastavte čas a počet porcí. Lze naprogramovat až 4 plány denně.
- Na jedno krmení lze nastavit až 10 porcí.
- Pokud chcete plán přeskocit, nastavte „P-00“.
- Panel zobrazí blikající číslo plánu (1, 2, 3 nebo 4) a čas krmení.
 - Nastavte čas pro daný plán (obr. 5) pomocí tlačítek  /  a potvrďte „SET“.
 - Poté nastavte počet porcí (obr. 6) pomocí  /  a potvrďte „SET“.

3. Další funkce:

- Ruční krmení: podržte tlačítko  po dobu 3 sekund.
- Zrušení plánu krmení: nastavte jeho čas na „00:00“ a porce na „P-00“.
- Návrat do předchozí nabídky: stiskněte tlačítko .

UMÍSTĚNÍ ZAŘÍZENÍ

- Umístěte na stabilní a rovný povrch.
- Uchovávejte mimo dosah vlhkosti, přímého slunečního záření a vyvýšených míst, odkud by mohlo zařízení spadnout.
- Ujistěte se, že se kolem misky nenacházejí žádné cizí předměty.

ČIŠTĚNÍ A ÚDRŽBA

1. Čištění nádoby na krmivo:
 - Uvolněte boční západky na těle a vyjměte nádobu.
 - Sejměte víko.
 - Vyjměte vrtuli a rotor ze zařízení.
 - Všechny části (kromě těla přístroje) umyjte čistou vodou – nepoužívejte agresivní čisticí prostředky.
 - Před opětovným složením všechny části důkladně osušte.
2. Čištění misky:
 - Umyjte ji a osušte měkkým hadříkem.
3. Čištění těla přístroje:
 - Otřete zařízení vlhkým hadříkem – **neponořujte do vody!**
4. Výměna pohlcovače vlhkosti:
 - Odšroubujte a otevřete horní víko a vyměňte pohlcovač. Doporučuje se výměna jednou měsíčně.
5. Výměna baterií:
 - Otevřete kryt prostoru pro baterie.
 - Vložte 3 baterie typu LR20 (D).
6. Opětovné doplnění krmiva:
 - Otevřete víko nádoby.
 - Po důkladném vyčištění nádobu naplňte čerstvým krmivem.

TECHNICKÉ PARAMETRY

- **Napájení:** DC 5V/1A (USB) nebo 3 baterie typu LR20 (D)
- **Výkon:** 5W

CHYBOVÁ HLÁŠENÍ

Kód chyby	Popis chyby	Doporučené řešení
E1--	Zablokování krmiva	Zkontrolujte podavač a odstraňte případné ucpaní. Ujistěte se, že používáte krmivo s odpovídající velikostí granulí.
E4--	Chyba snímače motoru	Vypněte a znovu zapněte zařízení. Pokud se problém opakuje, obraťte se na servis.

Kód chyby	Popis chyby	Doporučené řešení
E5:LP	Nízká úroveň baterie	Dobijte nebo vyměňte baterie. Ujistěte se, že nabíječka funguje správně.

Obrázky mají ilustrační charakter, skutečný vzhled produktu se může lišit od zobrazeného.

RO

Stimate Client!

Dacă aveți observații sau întrebări cu privire la produsul achiziționat, vă rugăm să ne contactați: support@peluvio.com

Producător

BrandLine Group Sp. z o. o.

A. Kręglewskiego 1, 61-248 Poznań, Polska

INFORMAȚII IMPORTANTE

1. Acest dispozitiv poate fi utilizat de copii cu vârsta de cel puțin 8 ani, precum și de persoane cu capacități fizice, senzoriale sau mentale reduse ori fără experiență și cunoștințe, cu condiția să fie supravegheate sau să fi primit instrucțiuni privind utilizarea în siguranță a dispozitivului și să înțeleagă riscurile implicate.
2. Copiii trebuie supravegheați pentru a se asigura că nu se joacă cu dispozitivul și nici în apropierea acestuia.
3. Curățarea și întreținerea nu trebuie efectuate de copii fără supraveghere.
4. Produsul trebuie alimentat doar cu adaptorul SELV inclus în set. Nu folosiți alte accesorii sau piese care nu fac parte din pachetul original.

- 5.** Nu scufundați niciodată carcasa în apă – există risc de electrocutare și deteriorare a componentelor electronice.
- 6.** Nu așezați obiecte pe dispozitiv – acesta funcționează automat. Mențineți zona din jurul dozatorului curată. Țineți ambalajele din plastic departe de copii și animale – există risc de sufocare.
- 7.** Dispozitivul este destinat exclusiv pisicilor și câinilor de talie mică.
- 8.** Nu este potrivit pentru animale tinere sau foarte mici care nu pot ajunge la bol sau au mobilitate redusă.
- 9.** Verificați regulat funcționarea dispozitivului (atât interiorul, cât și exteriorul) pentru a vă asigura că dozează corect hrana.
- 10.** Dozatorul este destinat exclusiv hranei uscate.
- 11.** Așezați dispozitivul pe o suprafață stabilă și plană.
- 12.** Înainte de o perioadă lungă de absență, înlocuiți bateriile cu unele noi.
- 13.** Nu introduceți obiecte străine în interiorul dispozitivului.
- 14.** Folosiți doar accesoriile recomandate de producător.
- 15.** Nu deconectați ștecherul trăgând de cablu.

- 16.** Nu utilizați dispozitivul dacă firul sau ștecherul sunt deteriorate.
- 17.** Deconectați alimentarea atunci când dispozitivul nu este folosit, înainte de înlocuirea pieselor sau înainte de curățare.
- 18.** Nu utilizați dispozitivul în alte scopuri decât cele prevăzute.
- 19.** Nu scufundați niciodată cablul de alimentare în apă.
- 20.** Nu amplasați dispozitivul lângă căzi sau chiuvete.
- 21.** În cazul în care ștecherul devine umed – opriți alimentarea de la priză, nu trageți ștecherul cu mâna.
- 22.** Nu porniți dispozitivul dacă firul de alimentare este ud.
- 23.** Aveți grijă ca firul de alimentare să nu traverseze zonele de circulație pentru a reduce riscul de împiedicare.
- 24.** Dozatorul și bateriile trebuie amplasate lângă perete, într-o încăpere uscată, departe de soare, temperaturi ridicate și umiditate. Nu așezați dispozitivul la înălțime mare – o cădere ar putea cauza deteriorări.
- 25.** Asigurați-vă că bolul pentru hrană și zona din jurul acestuia sunt libere de obstacole care ar putea afecta funcționarea dispozitivului.

Atenție: Nu permiteți animalelor să roadă sau să înghită părți ale dispozitivului.

AVERTISMENTE PRIVIND BATERIILE

1. Utilizați în produs doar baterii de tip LR20 (D) 1,5 V.
2. Nu utilizați acumulatori reîncărabili.
3. Bateriile de unică folosință nu pot fi reîncărcate.
4. Nu amestecați tipuri diferite de baterii sau baterii noi cu uzate. Nu utilizați baterii modificate sau deteriorate.
5. Introduceți bateriile în compartiment respectând polaritatea (+ și -) indicată în interior (fig. 1).
6. Bateriile descărcate trebuie scoase din dispozitiv. Eliminați bateriile uzate în conformitate cu regulamentele privind reciclarea.
7. Dacă dispozitivul nu este folosit o perioadă mai lungă, scoateți toate bateriile.
8. Nu scurtcircuitați bornele de alimentare. Bateriile și contactele pot fi scurtcircuitate prin obiecte metalice.
9. **AVERTISMENT:** Păstrați dispozitivul departe de copii. Înghițirea unei baterii poate provoca arsuri chimice, perforarea țesuturilor moi și chiar moarte. Arsuri grave pot apărea în decurs de 2 ore de la înghițire. Solicitați imediat asistență medicală.
10. În caz de scurgere a unei baterii LR20 (D), evitați contactul direct cu pielea, folosiți mănuși de protecție și îndepărtați cu grijă bateria; curățați suprafața cu o cârpă uscată. Dacă dispozitivul nu funcționează corect, contactați service-ul.
11. Bateriile trebuie înlocuite numai sub supravegherea unui adult.
12. La eliminarea produsului, scoateți bateriile și reciclați-le în mod corespunzător.

LISTA DE PIESE (FIG. A)

- | | |
|---------------------------|---------------------------------|
| 1. Capac de protecție | 8. leșire pentru hrană |
| 2. Capac al recipientului | 9. Bol |
| 3. Blocare capac | 10. Difuzor |
| 4. Recipient pentru hrană | 11. Compartiment pentru baterii |
| 5. Carcasă | 12. Cablu de alimentare |
| 6. Blocare recipient | 13. Rotor |
| 7. Panou de control | 14. Elice |

PANOU DE CONTROL (FIG. B)

- | | |
|----------------------|------------------------|
| 1. Blocare tastatură | 6. Buton SET |
| 2. Nivelul bateriei | 7. Buton de creștere |
| 3. Alarmă | 8. Buton de reducere |
| 4. Număr de mese | 9. Buton de întoarcere |
| 5. Afișaj oră/porții | |

ASAMBLARE (FIG. C)

Urmați direcțiile de asamblare indicate în ilustrație.

1. Așezați rotorul (13, Fig. A) în carcasă, în interiorul orificiului de dozare.
2. Introduceți recipientul pentru hrană în carcasă, astfel încât să se potrivească cu montura și rotorul. Veți auzi un clic care confirmă fixarea corectă.
3. Montați elicea (14, Fig. A) central, în partea de jos a recipientului, potrivit-o cu rotorul.
4. Așezați capacul recipientului deasupra și blocați-l folosind blocarea capacului.
5. Puneți capacul de protecție peste ansamblu – acesta protejează partea superioară a dispozitivului și absorbantul de umiditate. Asigurați-vă că indicatorul se află în poziția „închis”.
6. Așezați bolul direct sub ieșirea de hrană, potrivit suportul în orificiul desemnat.
7. Dacă utilizați baterii – deschideți compartimentul pentru baterii, introduceți 3 baterii tip LR20 (D) și închideți capacul.

Dacă utilizați adaptorul de alimentare – conectați cablul de alimentare la priza din spatele dispozitivului, apoi la sursa de curent.

UTILIZARE

1. Înainte de utilizare:

Despachetați dispozitivul și îndepărtați toate foliile de protecție. Ștergeți-l cu o cârpă umedă, apoi uscați-l bine.

Conectați alimentarea sau introduceți 3 baterii tip LR20 (D) în dispozitiv.

Panoul se va aprinde, afișând setările din fabrică. Panoul se blochează automat după câteva secunde de inactivitate. Pentru a-l debloca, mențineți apăsată combinația de butoane „SET + ” până când blocarea este eliberată.

2. Configurare:





Pasul 1: Setarea orei locale (Fig. 2).

Selectați formatul orei (12h/24h) și confirmați cu butonul „SET”.



Panoul va afișa setările pentru ore și minute:

- Setati ora folosind butoanele  /  (Fig. 3), confirmați cu „SET”.
- Apoi setati minutele în același mod (Fig. 4), confirmați cu „SET”.

Pasul 2: Setarea planului de hrănire:

- Pentru fiecare plan, setati ora și numărul de porții. Pot fi programate maximum 4 planuri pe zi.
- Pentru o masă se pot seta până la 10 porții.
- Pentru a sări un plan de hrănire, setati „P-00”.
- Panoul va afișa numărul planului care clipește (1, 2, 3 sau 4) și ora hrănirii
 - Setati ora pentru planul respectiv (Fig. 5) cu butoanele  / , confirmați cu „SET”.
 - Apoi setati numărul de porții (Fig. 6) folosind butoanele  /  și confirmați cu „SET”.

3. Alte funcții:

1. Hrănire manuală: mențineți apăsat butonul  timp de 3 secunde.
2. Anularea planului de hrănire: setati ora la „00:00” și porțiile la „P-00”.
3. Întoarcere la meniul anterior: apăsați butonul .

PLASAREA DISPOZITIVULUI

- Așezați-l pe o suprafață stabilă și plană.
- Țineți-l departe de umiditate, lumina directă a soarelui și de locurile înalte de unde ar putea cădea.
- Asigurați-vă că în jurul bolului nu există obiecte străine.

CURĂȚARE ȘI ÎNTREȚINERE

1. Curățarea recipientului pentru hrană:
 - Eliberați clemele laterale de pe carcasă și scoateți recipientul.
 - Îndepărtați capacul.
 - Scoateți elicea și rotorul din dispozitiv.
 - Spălați toate piesele (cu excepția carcasei) cu apă curată – nu utilizați detergenți agresivi.
 - Uscați bine toate componentele înainte de reasamblare.
2. Curățarea bolului:
 - Spălați-l și uscați-l cu o cârpă moale.
3. Curățarea carcasei:
 - Ștergeți dispozitivul cu o cârpă umedă – **nu îl scufundați în apă!**
4. Înlocuirea absorbantului de umiditate:
 - Deșurubați și deschideți capacul superior, apoi înlocuiți absorbantul – se recomandă schimbarea o dată pe lună.
5. Înlocuirea bateriilor:
 - Deschideți capacul compartimentului pentru baterii.
 - Introduceți 3 baterii tip LR20 (D).
6. Reumplerea cu hrană:
 - Deschideți capacul recipientului.
 - Înlocuiți conținutul cu hrană proaspătă după curățarea completă a recipientului.

PARAMETRI TEHNICI

- **Alimentare:** DC 5V/1A (USB) sau 3 baterii tip LR20 (D)
- **Putere:** 5W

MESAJE DE EROARE

Cod eroare	Descriere eroare	Acțiune recomandată
E1--	Blocare hrană	Verificați distribuitorul și îndepărtați eventualele blocaje. Asigurați-vă că utilizați hrană cu dimensiunea corectă a granulelor.
E4--	Eroare senzor motor	Opriiți și reporniți dispozitivul. Dacă problema persistă, contactați service-ul.

Cod eroare	Descriere eroare	Ațiune recomandată
E5:LP	Nivel scăzut al bateriei	Reîncărcați bateria sau înlocuiți-o cu una nouă. Asigurați-vă că încărcătorul funcționează corect.

Fotografiile au caracter informativ, aspectul real al produselor poate diferi de imaginile prezentate.

SE

Bästa Kund!

Kontakta oss gärna på: support@peluvio.com om du har några kommentarer eller frågor om den inköpta produkten.

Tillverkare:

BrandLine Group Sp. z o. o.

A. Kręglewskiego 1, 61-248 Poznań, Polen

VIKTIG INFORMATION

1. Denna apparat kan användas av barn från 8 års ålder samt av personer med nedsatt fysisk, sensorisk eller mental förmåga eller utan erfarenhet och kunskap, förutsatt att de övervakas eller har fått instruktioner om säker användning av apparaten och förstår de risker som är förknippade med dess användning.
2. Barn ska övervakas så att de inte leker med apparaten eller i dess närhet.
3. Rengöring och underhåll får inte utföras av barn utan tillsyn.

4. Apparaten får endast drivas med den medföljande SELV-strömförsörjningen. Använd inga andra tillbehör eller delar som inte ingår i satsen.
5. Sänk aldrig ned apparaten i vatten – risk för elektrisk stöt och skada på de elektroniska komponenterna.
6. Placera inga föremål ovanpå apparaten – den arbetar automatiskt. Håll området runt mataren rent. Förvara plastförpackningar utom räckhåll för barn och djur – kvävningsrisk.
7. Apparaten är endast avsedd för katter och små hundar.
8. Den är inte lämplig för unga eller mycket små djur som inte når matskålen eller har begränsad rörlighet.
9. Kontrollera regelbundet att apparaten fungerar korrekt (både in- och utvändigt) för att säkerställa att fodret doseras ordentligt.
10. Mataren är endast avsedd för torrfoder.
11. Placera apparaten på en stabil och plan yta.
12. Byt ut batterierna mot nya innan en längre frånvaro.
13. Sätt inte in främmande föremål i apparaten.
14. Använd endast tillbehör som rekommenderas av tillverkaren.
15. Dra inte ur kontakten genom att dra i sladden.

- 16.** Använd inte apparaten om sladden eller kontakten är skadad.
- 17.** Koppla ur strömmen när apparaten inte används, innan delar byts ut eller innan rengöring.
- 18.** Använd inte apparaten för andra ändamål än vad den är avsedd för.
- 19.** Sänk aldrig ned strömsladden i vatten.
- 20.** Placera inte apparaten i närheten av badkar eller diskhoar.
- 21.** Om kontakten blir fuktig – stäng av strömmen vid vägguttaget, dra inte ur kontakten med handen.
- 22.** Starta inte apparaten om strömsladden är våt.
- 23.** Se till att strömsladden inte ligger på gångvägar – detta minskar risken för snubbling.
- 24.** Mataren och batterierna ska stå mot en vägg, i ett torrt rum, borta från solljus, höga temperaturer och fukt. Placera den inte på hög höjd – ett fall kan orsaka skador.
- 25.** Säkerställ att matskålen och dess omgivning är fria från hinder som kan störa eller skada apparaten.

Observera: Låt inte djuren bita eller svälja delar av apparaten.

VARNINGAR GÄLLANDE BATTERIER

- 1.** Använd endast batterier av typen LR20 (D) 1,5V i produkten.
- 2.** Ackumulatörer får inte användas.
- 3.** Engångsbatterier får inte laddas.
- 4.** Använd inte olika typer av batterier eller nya och använda batterier samtidigt. Använd inte modifierade eller skadade batterier.

- Sätt i eller byt batterier i facket enligt polaritetsmarkeringarna (+ och -) inuti batterifacket (bild 1).
- Ta ut urladdade batterier ur apparaten. Kasta dem på ett korrekt sätt enligt lokala föreskrifter.
- Om apparaten inte används under en längre tid, ta ut alla batterier.
- Kortslut inte strömkontaktarna. Batteriet och kontaktarna kan kortslutas av metallföremål.
- WARNING:** Förvara apparaten utom räckhåll för barn. Om ett batteri sväljs kan det orsaka kemiska brännskador, mjukvävnadsperforation och dödsfall. Allvarliga brännskador kan uppstå inom två timmar efter förtäring. Sök omedelbart läkarhjälp.
- Om ett LR20 (D)-batteri läcker, undvik direkt hudkontakt – använd skyddshandskar, ta försiktigt bort batteriet och torka av ytan med en torr trasa. Om apparaten inte fungerar korrekt, kontakta service.
- Batterier ska endast bytas under uppsikt av en vuxen.
- Vid kassering av produkten, ta bort batterierna och kassera dem på ett säkert och miljövänligt sätt.

DELLISTA (FIG. A)

- | | |
|------------------------|-----------------|
| 1. Skyddslock | 8. Foderutlopp |
| 2. Lock till behållare | 9. Skål |
| 3. Lås till lock | 10. Högtalare |
| 4. Foderbehållare | 11. Batterifack |
| 5. Huvudenhet | 12. Strömkabel |
| 6. Lås till behållare | 13. Rotor |
| 7. Kontrollpanel | 14. Propeller |

KONTROLLPANEL (FIG. B)

- | | |
|--------------------------|-------------------|
| 1. Tangentlåsfunktion | 6. SET-knapp |
| 2. Batterinivåindikator | 7. Öka-knapp |
| 3. Larm | 8. Minska-knapp |
| 4. Antal måltider | 9. Tillbaka-knapp |
| 5. Tids-/portionsdisplay | |

MONTERING (FIG. C)

Följ monteringsanvisningarna som visas på bilden.

- Placera rotorn (13, fig. A) i huvudenheten, inuti doseringsöppningen.
- För in foderbehållaren i huvudenheten så att den passar in i fästet och rotorn. Du hör ett klick som bekräftar att den sitter på plats.
- Fäst propellern (14, fig. A) centrerat på undersidan av behållaren så att den passar med rotorn.
- Placera locket på toppen av behållaren och lås det med locklåset.

5. Sätt på skyddslocket – det skyddar den övre delen av enheten och fuktabsorbenten. Kontrollera att indikatorn står i stängt läge.
6. Placera skålen direkt under foderutloppet och justera basen i det avsedda hålet.
7. Om du använder batterier – öppna batterifacket, sätt i 3 st. LR20 (D)-batterier och stäng locket.

Om du använder nätadapter – anslut strömkabeln till uttaget på baksidan av enheten och sedan till strömkällan.

ANVÄNDNING

1. Före användning:

Packa upp enheten och ta bort allt skyddsmaterial. Torka av den med en fuktig trasa och låt den sedan torka helt.

Anslut strömkällan eller sätt i 3 st. LR20 (D)-batterier i enheten.

Panelen tänds och visar fabriksinställningarna. Panelen låses automatiskt efter några sekunders inaktivitet.

För att låsa upp den, håll ned knapparna "SET +  tills låset frigörs.

2. Konfiguration:





Steg 1: Ställ in lokal tid (fig. 2).

Välj tidsformat (12h/24h) och bekräfta med knappen "SET".

Panelen visar inställning för timmar och minuter:

- Ställ in timme med knapparna  /  (fig. 3) och bekräfta med "SET".
- Ställ sedan in minuter på samma sätt (fig. 4) och bekräfta med "SET".

Steg 2: Ställ in utfodringsschema:

- För varje schema ställ in tid och antal portioner. Du kan programmera upp till 4 måltider per dag.
- Varje måltid kan ha upp till 10 portioner.
- För att hoppa över ett schema, välj "P-00".
- Panelen visar det blinkande schemanumret (1, 2, 3 eller 4) och utfodringstiden.
 - Ställ in tiden för valt schema (fig. 5) med  /  och bekräfta med "SET".
 - Ställ sedan in antalet portioner (fig. 6) med  /  och bekräfta med "SET".

3. Andra funktioner:

1. Manuell utfodring: håll ned knappen " i 3 sekunder.
2. Avbryt ett schema: ställ tiden till "00:00" och portionerna till "P-00".
3. Tillbaka till föregående meny: tryck på knappen ".

PLACERING AV ENHETEN

- Placera på en stabil, plan yta.
- Håll den borta från fukt, direkt solljus och höga platser där den kan falla ner.
- Kontrollera att det inte finns några främmande föremål runt skålen.

RENGÖRING OCH UNDERHÅLL

1. Rengöring av foderbehållaren:
 - Lossa sidolåsen på huvudenheten och ta ut behållaren.
 - Ta bort locket.
 - Ta ut propellern och rotorn.
 - Tvätta alla delar (förutom huvudenheten) med rent vatten – använd inte starka rengöringsmedel.
 - Torka alla delar noggrant innan återmontering.
2. Rengöring av skålen:
 - Tvätta och torka med en mjuk trasa.
3. Rengöring av huvudenheten:
 - Torka av med en fuktig trasa – **sänk inte ner enheten i vatten!**
4. Byte av fuktabsorberare:
 - Skruva av och öppna det övre locket och byt ut fuktabsorberaren – rekommenderas att byta en gång per månad.
5. Byte av batterier:
 - Öppna batterifackets lock.
 - Sätt i 3 st. LR20 (D)-batterier.
6. Påfyllning av foder:
 - Öppna behållarens lock.
 - Byt ut innehållet mot färskt foder efter rengöring av behållaren.

TEKNISKA SPECIFIKATIONER

- **Strömförsörjning:** DC 5V/1A (USB) eller 3 st. LR20 (D)-batterier
- **Effekt:** 5W

FELMEDDELANDEN

Felkod	Felbeskrivning	Rekommenderad åtgärd
E1	Foderblockering	Kontrollera matningsmekanismen och ta bort eventuella hinder. Se till att du använder foder med lämplig pelletstorlek.
E4	Motorsensorsfel	Stäng av och slå på enheten igen. Om problemet kvarstår, kontakta service.
E5:LP	Låg batterinivå	Ladda batteriet eller byt ut det mot ett nytt. Kontrollera att laddaren fungerar korrekt.

Bilderna är endast illustrativa, produktens faktiska utseende kan skilja sig från de som visas på bilderna.

Prezado cliente!

Se tiver quaisquer comentários ou perguntas sobre o produto adquirido, contacte-nos:

support@peluvio.com

Fabricante:

BrandLine Group Sp. z o.o.

A. Kręlewskiego 1, 61-248 Poznań, Polónia

INFORMAÇÕES IMPORTANTES

- 1.** Este aparelho pode ser utilizado por crianças a partir de 8 anos e por pessoas com capacidades físicas, sensoriais ou mentais reduzidas, ou que não possuam experiência e conhecimento, desde que estejam sob supervisão ou tenham recebido instruções sobre o uso seguro do aparelho e compreendam os riscos envolvidos.
- 2.** As crianças devem ser supervisionadas para garantir que não brinquem com o aparelho nem nas suas proximidades.
- 3.** A limpeza e a manutenção não devem ser realizadas por crianças sem supervisão.
- 4.** O produto deve ser alimentado apenas com a fonte de alimentação SELV incluída no conjunto. Não utilize outros acessórios ou peças que não pertençam ao kit original.
- 5.** Nunca mergulhe o corpo do aparelho em água – isso pode causar choque elétrico e danificar os componentes eletrônicos.

- 6.** Não coloque objetos sobre o aparelho – ele funciona automaticamente. Mantenha o ambiente ao redor do alimentador limpo. Mantenha as embalagens plásticas fora do alcance de crianças e animais – podem representar risco de asfixia.
- 7.** O aparelho é destinado exclusivamente a gatos e cães de pequeno porte.
- 8.** Não é adequado para animais muito jovens ou pequenos que não alcancem a tigela ou que tenham mobilidade limitada.
- 9.** Verifique regularmente o funcionamento do aparelho (por dentro e por fora) para garantir que está a distribuir corretamente a ração.
- 10.** O alimentador foi projetado somente para ração seca.
- 11.** Coloque o aparelho sobre uma superfície estável e nivelada.
- 12.** Antes de uma ausência prolongada, substitua as pilhas por novas.
- 13.** Não introduza objetos estranhos no interior do aparelho.
- 14.** Utilize apenas acessórios recomendados pelo fabricante.
- 15.** Não desligue o plugue puxando pelo cabo.
- 16.** Não utilize o aparelho se o cabo ou o plugue estiverem danificados.

- 17.** Desconecte a alimentação quando o aparelho não estiver em uso, antes de substituir peças ou realizar a limpeza.
- 18.** Não utilize o aparelho para fins diferentes dos indicados.
- 19.** Nunca mergulhe o cabo de alimentação em água.
- 20.** Não coloque o aparelho próximo a banheiras ou pias.
- 21.** Se o plugue ficar molhado, desligue a energia na tomada – não retire o plugue com a mão.
- 22.** Não ligue o aparelho se o cabo de alimentação estiver molhado.
- 23.** Certifique-se de que o cabo de alimentação não atravesse áreas de passagem – isso reduz o risco de tropeços.
- 24.** O alimentador e as pilhas devem ser mantidos junto à parede, em local seco, longe da luz solar direta, altas temperaturas e umidade. Não coloque o aparelho em locais altos – uma queda pode causar danos.
- 25.** Certifique-se de que a tigela e a área ao redor estejam livres de obstruções, que possam interferir ou danificar o funcionamento do aparelho.

Atenção: Não permita que os animais mordam ou engulam partes do aparelho.

AVISOS SOBRE PILHAS

1. Utilize apenas pilhas tipo LR20 (D) 1,5V neste produto.
2. Não utilize baterias recarregáveis.
3. Pilhas descartáveis não devem ser recarregadas.
4. Não misture diferentes tipos de pilhas, nem novas e usadas. Não utilize pilhas modificadas ou danificadas.
5. Insira as pilhas respeitando a polaridade (+ e -) conforme indicado no compartimento de pilhas (fig. 1).
6. Remova as pilhas descarregadas do aparelho. Pilhas não recarregáveis devem ser descartadas de forma adequada.
7. Se o aparelho não for utilizado por um longo período, retire todas as pilhas.
8. Não provoque curto-circuito nos terminais de alimentação. Objetos metálicos podem causar curto-circuito entre a pilha e os terminais.
9. **AVISO:** Mantenha o aparelho fora do alcance das crianças. A ingestão de uma pilha pode causar queimaduras químicas graves, perfuração de tecidos moles e até a morte. Queimaduras graves podem ocorrer em até 2 horas após a ingestão. Procure assistência médica imediata.
10. Em caso de vazamento das pilhas LR20 (D), evite o contato direto com a pele, utilize luvas de proteção e remova cuidadosamente as pilhas, limpando a área com um pano seco. Se o aparelho não funcionar corretamente, entre em contato com o serviço técnico.
11. As pilhas devem ser substituídas apenas sob supervisão de um adulto.
12. Ao descartar o produto, remova as pilhas e elimine-as de forma adequada, conforme as normas locais de reciclagem.

LISTA DE PEÇAS (FIG. A)

- | | |
|--------------------------|------------------------------|
| 1. Tampa de proteção | 8. Saída de ração |
| 2. Tampa do reservatório | 9. Tigela |
| 3. Trava da tampa | 10. Alto-falante |
| 4. Recipiente de ração | 11. Compartimento das pilhas |
| 5. Corpo principal | 12. Cabo de alimentação |
| 6. Trava do recipiente | 13. Rotor |
| 7. Painel de controle | 14. Hélice |

PAINEL DE CONTROLE (FIG. B)

- | | |
|------------------------|------------------------|
| 1. Bloqueio do teclado | 6. Botão SET |
| 2. Nível da bateria | 7. Botão de aumento |
| 3. Alarme | 8. Botão de diminuição |
| 4. Número de refeições | 9. Botão de retrocesso |
| 5. Ecrã de hora/porção | |

MONTAGEM (FIG. C)

Siga as instruções de montagem indicadas na ilustração.

1. Coloque o rotor (13, Fig. A) no corpo principal, dentro da abertura de dosagem.
2. Insira o recipiente de ração no corpo, de modo que se encaixe corretamente com o suporte e o rotor. Você ouvirá um “clique” indicando que está devidamente fixado.
3. Fixe a hélice (14, Fig. A) centralmente na parte inferior do recipiente, ajustando-a ao rotor.
4. Coloque a tampa do recipiente na parte superior do mesmo e trave-a usando a trava da tampa.
5. Coloque a tampa de proteção sobre o conjunto — ela protege a parte superior do aparelho e o absorvente de umidade. Certifique-se de que o indicador esteja na posição de “fechado”.
6. Coloque a tigela diretamente sob a saída de ração, ajustando a base na abertura designada.
7. Se for usar pilhas — abra o compartimento, insira 3 pilhas tipo LR20 (D) e feche a tampa.

Se for usar alimentação por cabo — conecte o cabo de alimentação à entrada na parte traseira do aparelho e, em seguida, à fonte de energia.

UTILIZAÇÃO

1. Antes de usar:

Desembale o aparelho e remova todos os filmes protetores. Limpe-o com um pano úmido e seque bem.

Conecte a fonte de alimentação ou insira 3 pilhas LR20 (D) no aparelho.

O painel se acenderá, exibindo as configurações de fábrica. O painel bloqueia automaticamente após alguns segundos de inatividade.

Para desbloqueá-lo, mantenha pressionada a combinação de botões “SET + ” até liberar o bloqueio.

2. Configuração:



Passo 1: Definição da hora local (Fig. 2)

Selecione o formato de hora (12h / 24h) e confirme com o botão “SET”.

O painel exibirá as configurações de horas e minutos:

- Defina a hora usando os botões  /  (Fig. 3) e confirme com “SET”.
- Em seguida, defina os minutos da mesma forma (Fig. 4) e confirme com “SET”.

Passo 2: Definição do plano de alimentação:

- Para cada plano, defina o horário e o número de porções. É possível programar até 4 planos por dia.
- Para cada refeição, podem ser definidas até 10 porções.
- Para ignorar um plano de alimentação, defina “P-00”.
- O painel exibirá o número piscante do plano (1, 2, 3 ou 4) e a hora de alimentação.
 - Defina a hora para o plano (Fig. 5) com os botões  /  e confirme com “SET”.

- Depois, defina o número de porções (Fig. 6) também com ▲ / ▼ e confirme com "SET".

3. Outras funções:

1. Alimentação manual: mantenha o botão "▲" pressionado por 3 segundos.
2. Cancelar um plano de alimentação: defina a hora como "00:00" e as porções como "P-00".
3. Voltar ao menu anterior: pressione o botão "↶".

POSICIONAMENTO DO APARELHO

- Coloque-o sobre uma superfície estável e plana.
- Mantenha-o longe de umidade, luz solar direta e locais altos de onde possa cair.
- Certifique-se de que não haja objetos estranhos ao redor da tigela.

LIMPEZA E MANUTENÇÃO

1. Limpeza do recipiente de ração:
 - Solte as travas laterais no corpo e retire o recipiente.
 - Remova a tampa.
 - Retire a hélice e o rotor do aparelho.
 - Lave todas as partes (exceto o corpo principal) com água limpa – não use produtos de limpeza abrasivos.
 - Seque completamente todas as peças antes de remontar.
2. Limpeza da tigela:
 - Lave e seque com um pano macio.
3. Limpeza do corpo do aparelho:
 - Limpe com um pano úmido – **não mergulhe em água!**
4. Substituição do absorvente de umidade:
 - Desenrosque e abra a tampa superior e substitua o absorvente – recomenda-se trocar uma vez por mês.
5. Substituição das pilhas:
 - Abra a tampa do compartimento das pilhas.
 - Insira 3 pilhas LR20 (D).
6. Reabastecimento da ração:
 - Abra a tampa do recipiente.
 - Substitua o conteúdo por ração fresca após limpar bem o recipiente.

ESPECIFICAÇÕES TÉCNICAS

- **Alimentação:** DC 5V/1A (USB) ou 3 pilhas LR20 (D)
- **Potência:** 5W

MENSAGENS DE ERRO

Código de erro	Descrição do erro	Ação recomendada
E1--	Bloqueio da ração	Verifique o dispensador e remova possíveis obstruções. Certifique-se de usar ração com tamanho de grão adequado.
E4--	Erro do sensor do motor	Desligue e ligue novamente o aparelho. Se o problema persistir, entre em contato com a assistência técnica.
E5:LP	Nível baixo da bateria	Recarregue ou substitua as pilhas. Certifique-se de que o carregador esteja funcionando corretamente.

As imagens são apenas ilustrativas, a aparência real do produto pode variar em relação às apresentadas.

GR

Prezado cliente!

Se tiver quaisquer comentários ou perguntas sobre o produto adquirido, contacte-nos: support@peluvio.com

Fabricante:

BrandLine Group Sp. z o.o.

A. Kręglewskiego 1, 61-248 Poznań, Polónia

INFORMAÇÕES IMPORTANTES

1. Este aparelho pode ser utilizado por crianças a partir de 8 anos e por pessoas com capacidades físicas, sensoriais ou mentais reduzidas, ou que não possuam experiência e conhecimento, desde que estejam sob supervisão ou tenham recebido instruções sobre o uso seguro do aparelho e compreendam os riscos envolvidos.

2. As crianças devem ser supervisionadas para garantir que não brinquem com o aparelho nem nas suas proximidades.
3. A limpeza e a manutenção não devem ser realizadas por crianças sem supervisão.
4. O produto deve ser alimentado apenas com a fonte de alimentação SELV incluída no conjunto. Não utilize outros acessórios ou peças que não pertençam ao kit original.
5. Nunca mergulhe o corpo do aparelho em água – isso pode causar choque elétrico e danificar os componentes eletrônicos.
6. Não coloque objetos sobre o aparelho – ele funciona automaticamente. Mantenha o ambiente ao redor do alimentador limpo. Mantenha as embalagens plásticas fora do alcance de crianças e animais – podem representar risco de asfixia.
7. O aparelho é destinado exclusivamente a gatos e cães de pequeno porte.
8. Não é adequado para animais muito jovens ou pequenos que não alcancem a tigela ou que tenham mobilidade limitada.
9. Verifique regularmente o funcionamento do aparelho (por dentro e por fora) para garantir que está a distribuir corretamente a ração.

- 10.** O alimentador foi projetado somente para ração seca.
- 11.** Coloque o aparelho sobre uma superfície estável e nivelada.
- 12.** Antes de uma ausência prolongada, substitua as pilhas por novas.
- 13.** Não introduza objetos estranhos no interior do aparelho.
- 14.** Utilize apenas acessórios recomendados pelo fabricante.
- 15.** Não desligue o plugue puxando pelo cabo.
- 16.** Não utilize o aparelho se o cabo ou o plugue estiverem danificados.
- 17.** Desconecte a alimentação quando o aparelho não estiver em uso, antes de substituir peças ou realizar a limpeza.
- 18.** Não utilize o aparelho para fins diferentes dos indicados.
- 19.** Nunca mergulhe o cabo de alimentação em água.
- 20.** Não coloque o aparelho próximo a banheiras ou pias.
- 21.** Se o plugue ficar molhado, desligue a energia na tomada – não retire o plugue com a mão.
- 22.** Não ligue o aparelho se o cabo de alimentação estiver molhado.

23. Certifique-se de que o cabo de alimentação não atravesse áreas de passagem – isso reduz o risco de tropeços.
24. O alimentador e as pilhas devem ser mantidos junto à parede, em local seco, longe da luz solar direta, altas temperaturas e umidade. Não coloque o aparelho em locais altos – uma queda pode causar danos.
25. Certifique-se de que a tigela e a área ao redor estejam livres de obstruções, que possam interferir ou danificar o funcionamento do aparelho.

Atenção: Não permita que os animais mordam ou engulam partes do aparelho.

AVISOS SOBRE PILHAS

1. Utilize apenas pilhas tipo LR20 (D) 1,5V neste produto.
2. Não utilize baterias recarregáveis.
3. Pilhas descartáveis não devem ser recarregadas.
4. Não misture diferentes tipos de pilhas, nem novas e usadas. Não utilize pilhas modificadas ou danificadas.
5. Insira as pilhas respeitando a polaridade (+ e -) conforme indicado no compartimento de pilhas (fig. 1).
6. Remova as pilhas descarregadas do aparelho. Pilhas não recarregáveis devem ser descartadas de forma adequada.
7. Se o aparelho não for utilizado por um longo período, retire todas as pilhas.
8. Não provoque curto-circuito nos terminais de alimentação. Objetos metálicos podem causar curto-circuito entre a pilha e os terminais.
9. **AVISO:** Mantenha o aparelho fora do alcance das crianças. A ingestão de uma pilha pode causar queimaduras químicas graves, perfuração de tecidos moles e até a morte. Queimaduras graves podem ocorrer em até 2 horas após a ingestão. Procure assistência médica imediata.
10. Em caso de vazamento das pilhas LR20 (D), evite o contato direto com a pele, utilize luvas de proteção e remova cuidadosamente as pilhas, limpando a área

com um pano seco. Se o aparelho não funcionar corretamente, entre em contato com o serviço técnico.

11. As pilhas devem ser substituídas apenas sob supervisão de um adulto.
12. Ao descartar o produto, remova as pilhas e elimine-as de forma adequada, conforme as normas locais de reciclagem.

LISTA DE PEÇAS (FIG. A)

- | | |
|--------------------------|------------------------------|
| 1. Tampa de proteção | 8. Saída de ração |
| 2. Tampa do reservatório | 9. Tigela |
| 3. Trava da tampa | 10. Alto-falante |
| 4. Recipiente de ração | 11. Compartimento das pilhas |
| 5. Corpo principal | 12. Cabo de alimentação |
| 6. Trava do recipiente | 13. Rotor |
| 7. Painel de controle | 14. Hélice |

PAINEL DE CONTROLE (FIG. B)

- | | |
|------------------------|------------------------|
| 1. Bloqueio do teclado | 6. Botão SET |
| 2. Nível da bateria | 7. Botão de aumento |
| 3. Alarme | 8. Botão de diminuição |
| 4. Número de refeições | 9. Botão de retrocesso |
| 5. Ecrã de hora/porção | |

MONTAGEM (FIG. C)

Siga as instruções de montagem indicadas na ilustração.

1. Coloque o rotor (13, Fig. A) no corpo principal, dentro da abertura de dosagem.
2. Insira o recipiente de ração no corpo, de modo que se encaixe corretamente com o suporte e o rotor. Você ouvirá um "clique" indicando que está devidamente fixado.
3. Fixe a hélice (14, Fig. A) centralmente na parte inferior do recipiente, ajustando-a ao rotor.
4. Coloque a tampa do recipiente na parte superior do mesmo e trave-a usando a trava da tampa.
5. Coloque a tampa de proteção sobre o conjunto — ela protege a parte superior do aparelho e o absorvente de umidade. Certifique-se de que o indicador esteja na posição de "fechado".
6. Coloque a tigela diretamente sob a saída de ração, ajustando a base na abertura designada.
7. Se for usar pilhas — abra o compartimento, insira 3 pilhas tipo LR20 (D) e feche a tampa.

Se for usar alimentação por cabo — conecte o cabo de alimentação à entrada na parte traseira do aparelho e, em seguida, à fonte de energia.

UTILIZAÇÃO

1. Antes de usar:

Desembale o aparelho e remova todos os filmes protetores. Limpe-o com um pano úmido e seque bem.

Conecte a fonte de alimentação ou insira 3 pilhas LR20 (D) no aparelho.

O painel se acenderá, exibindo as configurações de fábrica. O painel bloqueia automaticamente após alguns segundos de inatividade.

Para desbloqueá-lo, mantenha pressionada a combinação de botões "SET + 

2. Configuração:





Passo 1: Definição da hora local (Fig. 2)

Selecione o formato de hora (12h / 24h) e confirme com o botão "SET".



O painel exibirá as configurações de horas e minutos:

- Defina a hora usando os botões  /  (Fig. 3) e confirme com "SET".
- Em seguida, defina os minutos da mesma forma (Fig. 4) e confirme com "SET".

Passo 2: Definição do plano de alimentação:

- Para cada plano, defina o horário e o número de porções. É possível programar até 4 planos por dia.
- Para cada refeição, podem ser definidas até 10 porções.
- Para ignorar um plano de alimentação, defina "P-00".
- O painel exibirá o número piscante do plano (1, 2, 3 ou 4) e a hora de alimentação.
 - Defina a hora para o plano (Fig. 5) com os botões  /  e confirme com "SET".
 - Depois, defina o número de porções (Fig. 6) também com  /  e confirme com "SET".

3. Outras funções:

1. Alimentação manual: mantenha o botão  pressionado por 3 segundos.
2. Cancelar um plano de alimentação: defina a hora como "00:00" e as porções como "P-00".
3. Voltar ao menu anterior: pressione o botão .

POSICIONAMENTO DO APARELHO

- Coloque-o sobre uma superfície estável e plana.
- Mantenha-o longe de umidade, luz solar direta e locais altos de onde possa cair.
- Certifique-se de que não haja objetos estranhos ao redor da tigela.

LIMPEZA E MANUTENÇÃO

1. Limpeza do recipiente de ração:

- Solte as travas laterais no corpo e retire o recipiente.
- Remova a tampa.
- Retire a hélice e o rotor do aparelho.

- Lave todas as partes (exceto o corpo principal) com água limpa — não use produtos de limpeza abrasivos.
 - Seque completamente todas as peças antes de remontar.
2. Limpeza da tigela:
 - Lave e seque com um pano macio.
 3. Limpeza do corpo do aparelho:
 - Limpe com um pano úmido — **não mergulhe em água!**
 4. Substituição do absorvente de umidade:
 - Desenrosque e abra a tampa superior e substitua o absorvente — recomenda-se trocar uma vez por mês.
 5. Substituição das pilhas:
 - Abra a tampa do compartimento das pilhas.
 - Insira 3 pilhas LR20 (D).
 6. Reabastecimento da ração:
 - Abra a tampa do recipiente.
 - Substitua o conteúdo por ração fresca após limpar bem o recipiente.

ESPECIFICAÇÕES TÉCNICAS

- **Alimentação:** DC 5V/1A (USB) ou 3 pilhas LR20 (D)
- **Potência:** 5W

MENSAGENS DE ERRO

Código de erro	Descrição do erro	Ação recomendada
E1--	Bloqueio da ração	Verifique o dispensador e remova possíveis obstruções. Certifique-se de usar ração com tamanho de grão adequado.
E4--	Erro do sensor do motor	Desligue e ligue novamente o aparelho. Se o problema persistir, entre em contato com a assistência técnica.
E5:LP	Nível baixo da bateria	Recarregue ou substitua as pilhas. Certifique-se de que o carregador esteja funcionando corretamente.

As imagens são apenas ilustrativas, a aparência real do produto pode variar em relação às apresentadas.



EN: The product complies with the requirements of European Union directives. In accordance with Directive 2012/19/EU, this product is subject to separate collection. The product should not be disposed of with municipal waste as it may pose a risk to the environment and human health. Return the used product to the recycling centre for electrical and electronic equipment.

DE: Das Produkt entspricht den Anforderungen der entsprechenden Richtlinien der Europäischen Union. Gemäß Richtlinie 2012/19/EU unterliegt dieses Produkt der getrennten Sammlung. Das Produkt darf nicht zusammen mit Hausmüll entsorgt werden, da es eine Gefahr für die Umwelt und die menschliche Gesundheit darstellen kann. Das gebrauchte Produkt soll der Recyclinganlage von elektrischen und elektronischen Geräten zugeführt werden.

PL: Produkt zgodny z wymaganiami dyrektyw Unii Europejskiej. Zgodnie z Dyrektywą 2012/19/UE, niniejszy produkt podlega zbiórce selektywnej. Produktu nie należy wyrzucać wraz z odpadami komunalnymi, gdyż może stanowić on zagrożenie dla środowiska i zdrowia ludzi. Zużyty produkt należy oddać do punktu recyklingu urządzeń elektrycznych i elektronicznych.

IT: Il prodotto è conforme ai requisiti delle direttive dell'Unione Europea. In conformità con la direttiva 2012/19/UE, questo prodotto è soggetto a raccolta differenziata. Il prodotto non deve essere smaltito con i rifiuti urbani, in quanto potrebbe rappresentare un rischio per l'ambiente e la salute umana. Il prodotto esausto deve essere restituito ad un punto di riciclaggio per apparecchiature elettriche ed elettroniche.

FR : Le produit est conforme aux exigences des directives de l'Union européenne. Conformément à la directive 2012/19/UE, ce produit est soumis à une collecte séparée. Le produit ne doit pas être éliminé avec les déchets municipaux, car il peut constituer une menace pour l'environnement et la santé humaine. Veuillez retourner votre ancien produit à un centre de recyclage des équipements électriques et électroniques.

ES: El producto cumple con los requisitos de las directivas de la Unión Europea. De acuerdo con la Directiva 2012/19/UE, este producto está sujeto a una recogida separada. El producto no debe eliminarse junto con los residuos municipales, ya que puede suponer un riesgo para el medio ambiente y la salud humana. El producto usado debe devolverse al punto de reciclaje de equipos eléctricos y electrónicos.

NL: Het product voldoet aan de vereisten van de toepasselijke Europese richtlijnen. In overeenstemming met Richtlijn 2012/19/EU moet dit product gescheiden worden ingezameld. Het product mag niet met normaal en huishoudelijk afval worden afgevoerd omdat het risico voor de gezondheid van mens of voor het milieu kan vormen. Het afgedankte product moet worden ingeleverd bij een inzamelpunt voor elektrische en elektronische apparaten.

CS: Výrobek vyhovuje požadavkům směrnice Evropské unie. V souladu se směrnicí 2012/19/EU podléhá tento výrobek tříděnému sběru. Výrobek nevyhazujte s komunálním odpadem, protože může představovat hrozbu pro životní prostředí a lidské zdraví. Použitý výrobek odevzdejte na sběrné místo pro recyklaci elektrických a elektronických zařízení.

RO: Produsul respectă cerințele directivelor Uniunii Europene. În conformitate cu Directiva 2012/19/UE, acest produs face obiectul colectării selective. Produsul nu trebuie eliminat cu deșeuri municipale, deoarece poate prezenta un risc pentru mediu și sănătatea umană. Produsul utilizat trebuie returnat la punctul de reciclare a echipamentelor electrice și electronice.

SE: Produkten uppfyller kraven enligt Europeiska unionens direktiv. Enligt direktivet 2012/19/EU ska produkten källsorteras. Produkten får inte kastas tillsammans med kommunalt avfall eftersom den kan vara farlig för miljön och människor. Förbrukad produkt ska återvinnas som elektrisk och elektronisk utrustning.

PT: Este produto está conforme as exigências das diretivas da União Europeia. Conforme a Diretiva 2012/19/UE, este produto está sujeito a recolha seletiva. O produto não deve ser descartado com os resíduos urbanos, pois pode representar risco ao meio ambiente e à saúde humana. O produto usado deve ser entregue num ponto de reciclagem de equipamentos elétricos e eletrónicos.

GR: Το προϊόν συμμορφώνεται με τις απαιτήσεις των οδηγιών της Ευρωπαϊκής Ένωσης. Σύμφωνα με την Οδηγία 2012/19/ΕΕ, το προϊόν αυτό υπόκειται σε χωριστή συλλογή. Το προϊόν δεν πρέπει να απορρίπτεται μαζί με τα αστικά απόβλητα, καθώς μπορεί να αποτελέσει κίνδυνο για το περιβάλλον και την ανθρώπινη υγεία. Επιστρέψτε το χρησιμοποιημένο προϊόν σε ένα κέντρο ανακύκλωσης ηλεκτρικού και ηλεκτρονικού εξοπλισμού.



FR

Cet appareil,
ses accessoires
et ses cordons
se recyclent

À DÉPOSER
EN MAGASIN

OU

À DÉPOSER
EN DÉCHÈTERIE

Points de collecte sur www.quefairedemesdechets.fr
Privilégiez la réparation ou le don de votre appareil !

EN: Used batteries and accumulators must not be discarded in unsorted waste, as they may pose a risk to the environment and human health. Users should utilize available selective collection points, which enable their return, recycling, and safe disposal. For detailed information on local battery and accumulator recycling regulations, please contact your municipal office, local waste management facility, or landfill.

DE: Gebrauchte Batterien und Akkumulatoren dürfen nicht im unsortierten Abfall entsorgt werden, da sie eine Gefahr für die Umwelt und die menschliche Gesundheit darstellen können. Benutzer sollten die verfügbaren Sammelstellen nutzen, die die Rückgabe, das Recycling und die sichere Entsorgung ermöglichen. Für detaillierte Informationen zu den lokalen Vorschriften für das Recycling von Batterien und Akkumulatoren wenden Sie sich bitte an Ihre Gemeindeverwaltung, das örtliche Abfallwirtschaftsunternehmen oder die Deponie.

PL: Zużytych baterii i akumulatorów nie wolno wyrzucać do niesortowanych odpadów, gdyż może on stanowić zagrożenie dla środowiska i zdrowia ludzi. Użytkownicy powinni korzystać z dostępnych punktów selektywnej zbiórki, które umożliwiają ich zwrot, recykling i bezpieczną utylizację. Aby uzyskać szczegółowe informacje na temat lokalnych zasad recyklingu baterii i akumulatorów, należy skontaktować się z urzędem miasta, lokalnym zakładem gospodarki odpadami lub wysypiskiem.

IT: Le batterie e gli accumulatori esausti non devono essere smaltiti nei rifiuti indifferenziati, poiché possono rappresentare un pericolo per l'ambiente e la salute umana. Gli utenti devono utilizzare i punti di raccolta selettiva disponibili per la restituzione, il riciclo e lo smaltimento sicuro. Per informazioni dettagliate sulle normative locali di riciclo delle batterie e degli accumulatori, contattare l'ufficio comunale, il servizio locale di gestione dei rifiuti o la discarica.

FR: Les piles et accumulateurs usagés ne doivent pas être jetés avec les ordures ménagères, car ils peuvent nuire à la santé et à l'environnement. Utilisez les points de collecte prévus pour leur recyclage et élimination sécurisée.

ES: Las pilas y acumuladores usados no deben desecharse con los residuos no seleccionados, ya que pueden suponer un peligro para el medio ambiente y la salud humana. Los usuarios deben utilizar los puntos de recogida selectiva disponibles para su devolución, reciclaje y eliminación segura. Para información detallada sobre las normas locales de reciclaje de pilas y acumuladores, póngase en contacto con el ayuntamiento, el servicio local de gestión de residuos o el vertedero.

NL: Gooi gebruikte batterijen of accu's niet bij het huishoudelijk afval, omdat dit schadelijk kan zijn voor het milieu en de menselijke gezondheid. Gebruikers dienen gebruik te maken van specifieke inzamelpunten die terugname, recycling en veilige verwijdering mogelijk maken. Voor meer informatie over de lokale regels voor recycling van batterijen en accu's kun je contact opnemen met de gemeente, de lokale afvalverwerkingsdienst of de stortplaats.

CS: Použitá baterie a akumulátory nesmějí být vyhazovány do směsného komunálního odpadu, protože mohou představovat nebezpečí pro životní prostředí a zdraví lidí. Uživatelé by měli využívat dostupná místa pro selektivní sběr, která umožňují jejich vrácení, recyklaci a bezpečnou likvidaci. Pro podrobnosti o místních pravidlech recyklace baterií a akumulátorů kontaktujte místní úřad, provozovatele sběrného dvora nebo zařízení pro nakládání s odpady.

RO: Bateriile și acumulatorii uzați nu trebuie aruncați împreună cu deșeurile menajere nesortate, deoarece pot reprezenta un pericol pentru mediu și sănătatea oamenilor. Utilizatorii trebuie să utilizeze punctele de colectare selectivă disponibile, care permit returnarea, reciclarea și eliminarea lor în siguranță. Pentru informații detaliate privind regulile locale de reciclare a bateriilor și acumulatorilor, vă rugăm să contactați primăria, serviciul local de gestionare a deșeurilor sau depozitul de gunoi.

SE: Förbrukade batterier och ackumulatorer får inte kastas i osorterat hushållsavfall eftersom de kan utgöra en risk för miljön och människors hälsa. Användare bör lämna dem till särskilda insamlingspunkter för återlämning, återvinning och säker hantering. För mer information om lokala regler för återvinning av batterier och ackumulatorer, kontakta kommunen, den lokala avfallsanläggningen eller återvinningsstationen.

PT: As pilhas e baterias usadas não devem ser eliminadas juntamente com os resíduos indiferenciados, pois podem representar um risco para o ambiente e para a saúde humana. Os utilizadores devem recorrer aos pontos de recolha seletiva disponíveis, que permitem a sua devolução, reciclagem e eliminação segura. Para obter informações detalhadas sobre as regras locais de reciclagem de pilhas e baterias, deve contactar a câmara municipal, a empresa local de gestão de resíduos ou o aterro sanitário.

GR: Οι χρησιμοποιημένες μπαταρίες και συσσωρευτές δεν πρέπει να απορρίπτονται στα κοινά απορρίμματα, καθώς μπορεί να είναι επικίνδυνες για το περιβάλλον και την ανθρώπινη υγεία. Οι χρήστες θα πρέπει να χρησιμοποιούν τα διαθέσιμα σημεία συλλογής για την επιστροφή, ανακύκλωση και ασφαλή διάθεσή τους. Για περισσότερες πληροφορίες σχετικά με την ανακύκλωση μπαταριών, επικοινωνήστε με τον δήμο, το τοπικό κέντρο διαχείρισης αποβλήτων ή τον χώρο υγειονομικής ταφής.

EN: Simplified EU declaration of conformity

BrandLine Group Sp. z o. o. hereby declares that the "CRISPY" product complies with the directive: 2011/65/EU - RoHS Directive. Full content of EU declaration of conformity is available on the following website:

DE: Vereinfachte EU-Konformitätserklärung

BrandLine Group Sp. z o.o (GmbH) erklärt hiermit, dass das Produkt "CRISPY" der Richtlinie entspricht: 2011/65/EU - RoHS Directive. Der vollständige Text der EU-Konformitätserklärung ist unter folgender Internetadresse erhältlich:

PL: Uproszczona deklaracja zgodności UE

BrandLine Group Sp. z o. o. niniejszym oświadcza, że produkt „CRISPY” jest zgodny z dyrektywą: 2011/65/UE - Dyrektywa RoHS. Pełny tekst deklaracji zgodności UE jest dostępny pod następującym adresem internetowym:

IT: EU Dichiarazione di conformità semplificata

Con la presente la BrandLine Group Sp. z o. o. dichiara che il prodotto "CRISPY" è conforme alla direttiva: 2011/65/EU - RoHS Directive. Il testo completo della dichiarazione di conformità UE è disponibile al seguente indirizzo del sito web:

FR: Déclaration de conformité UE simplifiée

BrandLine Group Sp. z o. o. déclare par la présente que le produit „CRISPY” est conforme à la directive: 2011/65/EU - RoHS Directive. Le texte complet de la déclaration de conformité de l'UE est disponible à l'adresse suivante:

ES: Declaración de conformidad simplificada de la UE

BrandLine Group Sp. z o. o. declara que el producto "CRISPY" cumple con la directiva: 2011/65/EU - RoHS Directive. El texto completo de la declaración UE de conformidad está disponible en la siguiente dirección de Internet:

NL: Vereenvoudigde EU-conformiteitsverklaring

BrandLine Group Sp. z o.o. verklaart hierbij dat het product "CRISPY" in overeenstemming is met de richtlijn: 2011/65/EU - RoHS Directive. De volledige tekst van de EU conformiteitsverklaring is beschikbaar op de website:

CS: Zjednodušené prohlášení o shodě EU

BrandLine Group Sp. z o.o. tímto prohlašuje, že výrobek „CRISPY“ vyhovuje směrnici: 2011/65/EU - RoHS Directive. Úplné znění EU prohlášení o shodě je k dispozici na následující internetové adrese:

RO: Declarație de conformitate UE/CE simplificată

BrandLine Group Sp. z o. o. prin prezenta declară că produsul „CRISPY” este conform cu directiva: 2011/65/EU - RoHS Directive. Textul integral al declarației de conformitate UE este disponibil la următoarea adresă de internet:

SE: Förenklad EU-försäkran om överensstämmelse

BrandLine Group Sp. z o. o. förklarar härmed att produkten "CRISPY" uppfyller följande direktiv: 2011/65/EU - RoHS Directive. Fullständigt innehåll av EU-försäkran om överensstämmelse finns tillgängligt på följande webbplats:

PT: A declaração de conformidade simplificada da UE

A BrandLine Group Sp. z o. o. declara que o produto "CRISPY" está conforme a diretiva: 2011/65/EU - RoHS Directive. O texto integral da Declaração de Conformidade da UE está disponível no seguinte endereço Web:

GR: Απλοποιημένη δήλωση συμμόρφωσης ΕΕ

Η BrandLine Group Ε.Π.Ε. με την παρούσα δηλώνει ότι το προϊόν „CRISPY” συμμορφώνεται με την οδηγία: 2011/65/EU - RoHS Directive. Το πλήρες κείμενο της δήλωσης συμμόρφωσης της ΕΕ είναι διαθέσιμο στην ακόλουθη διαδικτυακή διεύθυνση:

www.peluvio.com/deklaracja_zgodnosci/CRISPY.pdf

Detailed warranty terms available on the website:
Detaillierte Garantiebedingungen verfügbar auf der Website:
Szczegółowe warunki gwarancji dostępne na stronie:
Condizioni dettagliate di garanzia disponibili sul sito:
Conditions détaillées de garantie disponibles sur le site :
Condiciones detalladas de la garantía disponibles en el sitio web:
Gedetailleerde garantievoorwaarden beschikbaar op de website:
Podrobné podmínky záruky jsou k dispozici na webu:
Condițiile detaliate ale garanției sunt disponibile pe site:
Detaljerade garantivillkor finns på webbplatsen:
Condições detalhadas da garantia disponíveis no site:
Αναλυτικοί όροι εγγύησης διαθέσιμοι στην ιστοσελίδα:

www.peluvio.com



Together by instinct