

NILS[®]

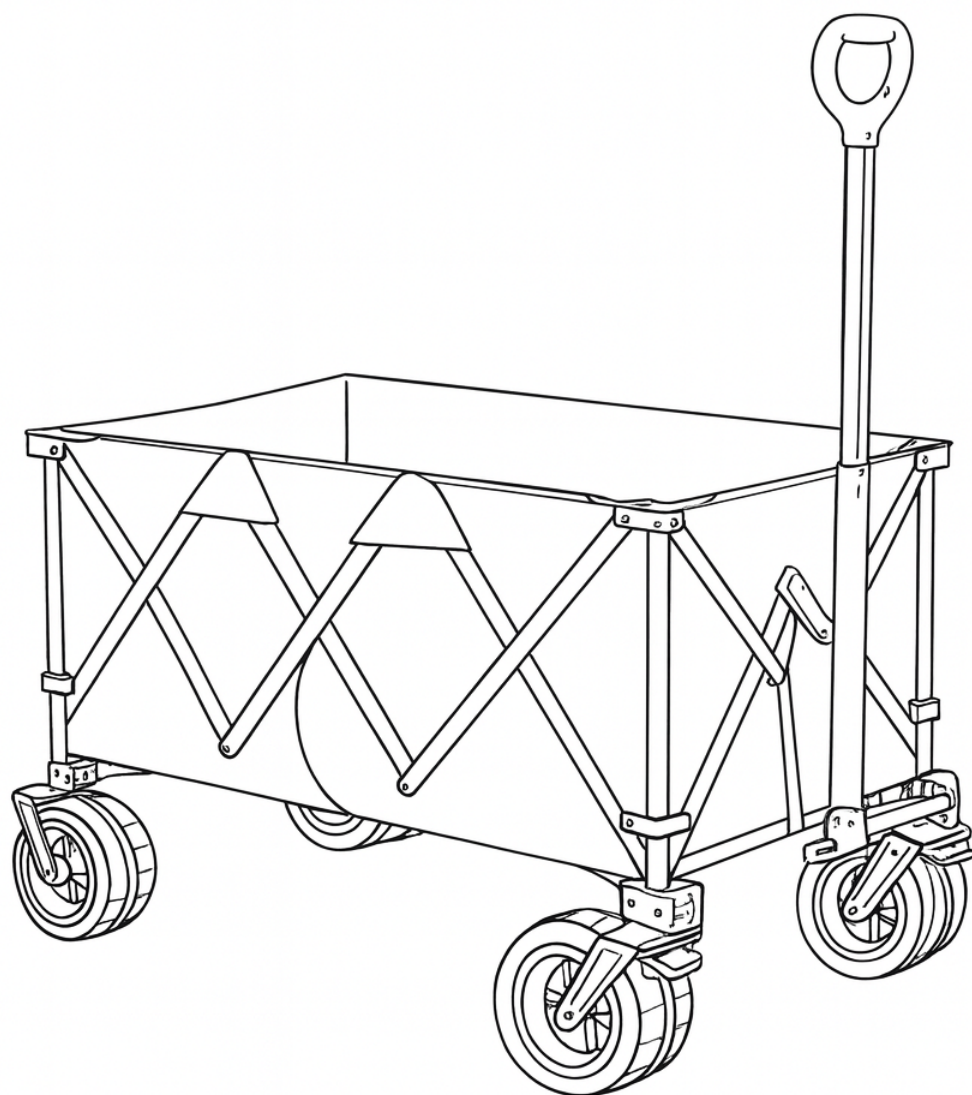

NC2608



4. Manual instruction **EN**
5. Instrukcja obsługi **PL**
6. Návod k obsluze **CZ**
7. Manuel instruktion **DA**
8. Gebrauchsanweisung **DE**
9. Manual de instrucciones **ES**
10. Käsijuhend **ET**
11. Manuel d'instruction **FR**
12. Kézi utasítás **HU**
13. Manuale di istruzioni **IT**
14. Naudojimo instrukcijos **LT**
15. Rokasgrāmatas instrukcija **LV**
16. Handmatige instructie **NL**
17. Manual de instruções **PT**
18. Instrucțiuni manuale **RO**
19. Návod na obsluhu **SK**
20. Navodila za uporabo **SL**
21. Instruktionsbok **SV**
22. Інструкція з експлуатації **UK**

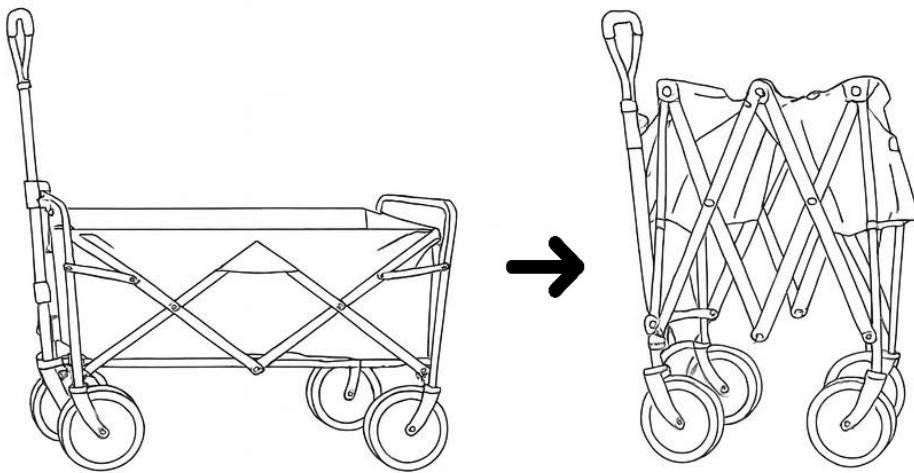
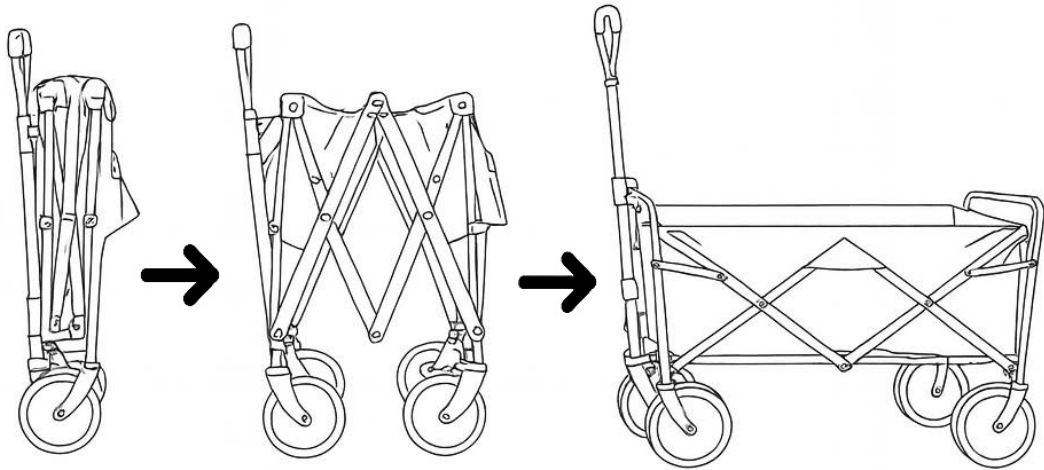



Unfolding the Cart

1. Set the cart upright while holding it by the handle.
2. Grasp the side edges of the frame and gently pull the structure outward.
3. Pull until the fabric basket is fully unfolded and the frame reaches a stable position.
4. Make sure all parts of the structure are locked in place and the cart stands securely on its wheels.

Folding the Cart

1. Empty the interior of the cart.
2. Grab the handles of the fabric basket and pull them upward to fold the frame inward.
3. The cart will automatically collapse into a compact size.
4. Secure the folded cart (e.g., with the strap included in the set, if provided) – this will make it easier to carry and store.

Safety Instructions

- Keep fingers away from mechanisms while folding/unfolding.
- Do not transport children, animals, or sharp objects.
- Distribute the load evenly and secure it properly.
- Use only on flat surfaces, not on stairs or steep slopes.
- Regularly check the condition of the wheels and brakes.
- Do not allow children to play with or climb into the cart.

Maintenance and Storage

- Clean with a damp cloth and mild detergent.
- Do not use bleach, solvents, or abrasive cleaners.
- Dry and clean the cart before storage.
- Store in a dry, sheltered place; protect from rain and moisture.
- Regularly check screws, joints, and the frame for wear or looseness.

Note: Individual models of travel carts may vary slightly in design and equipment. This instruction is universal – always refer to your model's specific description.



Rozkładanie wózka:

1. Ustaw wózek pionowo, trzymając go za rączkę.
2. Chwyć za boczne krawędzie stelaża i delikatnie rozciągnij konstrukcję na boki.
3. Pociągnij do momentu, aż materiałowy kosz zostanie w pełni rozłożony, a stelaż osiągnie stabilną pozycję.
4. Upewnij się, że wszystkie elementy konstrukcji są zablokowane, a wózek stoi stabilnie na kołach.

Składanie wózka:

1. Opróżnij wnętrze wózka.
2. Chwyć za uchwyty materiałowego kosza i pociągnij je ku górze, aby złożyć stelaż do środka.
3. Wózek automatycznie złoży się do kompaktowych rozmiarów.
4. Zabezpiecz złożony wózek (np. paskiem dołączonym do zestawu, jeśli występuje) – ułatwi to jego przenoszenie i przechowywanie.

Zasady bezpieczeństwa

- Trzymaj palce z dala od mechanizmów podczas składania/rozkładania.
- Nie przewoź dzieci, zwierząt ani ostrych przedmiotów.
- Rozkładaj ładunek równomiernie i zabezpieczaj go.
- Używaj tylko na równym podłożu, nie na schodach ani stromych zboczach.
- Sprawdzaj regularnie stan kółek i hamulców.
- Nie pozwalaj dzieciom bawić się wózkiem ani wchodzić do środka.

Konserwacja i przechowywanie

- Czyść wilgotną ściereczką z delikatnym detergentem.
- Nie stosuj wybielaczy, rozpuszczalników ani środków ściernych.
- Przed przechowaniem wysusz i oczyść wózek.
- Przechowuj w suchym, zadaszonym miejscu; chroń przed deszczem i wilgocią.
- Regularnie kontroluj śruby, łączenia i stelaż.

Uwaga: Poszczególne modele wózków turystycznych mogą się nieznacznie różnić konstrukcją oraz wyposażeniem. Instrukcja ma charakter uniwersalny – zawsze zapoznaj się z opisem swojego modelu.

Návod k rozkládání a skládání vozíku



Rozkládání vozíku

1. Postavte vozík vzpřímeně a držte jej za rukojeť.
2. Uchopte boční hrany konstrukce rámu a jemně roztáhněte konstrukci do stran.
3. Táhněte, dokud tkaninový koš nebude plně rozevřen a rám nezaujme stabilní polohu.
4. Ujistěte se, že všechny části konstrukce jsou zajištěny a vozík stojí stabilně na kolech.

Skládání vozíku

1. Vyprázdněte vnitřek vozíku.
2. Uchopte úchyty textilního koše a táhněte je vzhůru, abyste rám složili dovnitř.
3. Vozík se automaticky složí do kompaktních rozměrů.
4. Zajistěte složený vozík (například pomocí přiloženého pásku, pokud je součástí sady) – usnadní to jeho přenášení a skladování.

Bezpečnostní pokyny

- Držte prsty mimo mechanismy během skládání/rozkládání.
- Nepřepravujte děti, zvířata ani ostré předměty.
- Zatížení rozkládejte rovnoměrně a zabezpečte jej.
- Používejte jen na rovném povrchu, ne na schodech ani prudkých svazích.
- Pravidelně kontrolujte stav koleček a brzd.
- Nedovolte dětem, aby si s vozíkem hrály nebo do něj lezly.

Údržba a skladování

- Čistěte vlhkým hadříkem s jemným čisticím prostředkem.
- Nepoužívejte bělidla, rozpouštědla ani abrazivní čisticí prostředky.
- Před uskladněním vozík osušte a vyčistěte.
- Skladujte v suchém, krytém místě; chraňte před deštěm a vlhkostí.
- Pravidelně kontrolujte šrouby, spoje a rám.

Poznámka: Jednotlivé modely cestovních vozíků se mohou konstrukčně a výbavou mírně lišit. Tento návod je univerzální – vždy se seznamte s popisem vašeho konkrétního modelu.

Instruktion til udfoldning og sammenklapning af klapvogn



Udfoldning af vognen

1. Stil vognen oprejst og hold den i håndtaget.
2. Grib fat i rammekanterne i siderne og træk blidt konstruktionen udad.
3. Træk, indtil stofkurven er fuldt udfoldet, og rammen har nået en stabil position.
4. Sørg for, at alle dele af konstruktionen er låst, og at vognen står sikkert på hjulene.

Sammenklapning af vognen

1. Tøm vognen indvendigt.
2. Tag fat i stofkurbens håndtag og træk dem opad for at folde rammen indad.
3. Vognen klapper automatisk sammen til kompakte mål.
4. Fastgør den sammenklappede vogn (f.eks. med den medfølgende rem, hvis den er inkluderet) – det gør den lettere at bære og opbevare.

Sikkerhedsanvisninger

- Hold fingrene væk fra mekanismer under foldning/udfoldning.
- Transportér ikke børn, dyr eller skarpe genstande.
- Fordel lasten jævnt og sikr den.
- Brug kun på jævn overflade, ikke på trapper eller stejle skrånninger.
- Tjek regelmæssigt hjul og bremser.
- Lad ikke børn lege med vognen eller kravle ind i den.

Vedligeholdelse og opbevaring

- Rengør med en fugtig klud og mildt rengøringsmiddel.
- Brug ikke blegemiddel, opløsningsmidler eller slibende midler.
- Tør og rengør vognen inden opbevaring.
- Opbevar et tørt, overdækket sted; beskyt mod regn og fugt.
- Kontroller regelmæssigt skruer, samlinger og rammen.

Bemærkning: Enkelte modeller af klapvogne kan variere lidt i konstruktion og udstyr. Denne instruktion er universel – læs altid beskrivelsen for din specifikke model.



Ausklappen des Wagens

1. Stellen Sie den Wagen senkrecht hin und halten Sie ihn am Griff fest.
2. Greifen Sie die Seitenkanten des Rahmens und ziehen Sie die Konstruktion vorsichtig nach außen.
3. Ziehen Sie so lange, bis der Stoffkorb vollständig ausgeklappt ist und der Rahmen eine stabile Position erreicht hat.
4. Stellen Sie sicher, dass alle Bauteile einrasten und der Wagen fest auf den Rädern steht.

Zusammenklappen des Wagens

1. Leeren Sie das Innere des Wagens.
2. Greifen Sie die Griffe des Stoffkorbs und ziehen Sie sie nach oben, um den Rahmen nach innen zu falten.
3. Der Wagen klappt automatisch auf kompakte Maße zusammen.
4. Sichern Sie den zusammengeklappten Wagen (z. B. mit dem im Set enthaltenen Band, falls vorhanden) – das erleichtert Tragen und Aufbewahren.

Sicherheitshinweise

- Halten Sie Finger während des Auf- oder Zusammenklappens von Mechanismen fern.
- Transportieren Sie keine Kinder, Tiere oder spitzen Gegenstände.
- Verteilen Sie die Ladung gleichmäßig und sichern Sie sie.
- Verwenden Sie den Wagen nur auf ebenem Untergrund, nicht auf Treppen oder steilen Hängen.
- Überprüfen Sie regelmäßig Zustand von Rädern und Bremsen.
- Lassen Sie Kinder nicht mit dem Wagen spielen oder hineinklettern.

Pflege und Aufbewahrung

- Reinigen Sie den Wagen mit einem feuchten Tuch und mildem Reinigungsmittel.
- Verwenden Sie keine Bleichmittel, Lösungsmittel oder scheuernden Reiniger.
- Trocknen und reinigen Sie den Wagen vor der Lagerung.
- Bewahren Sie ihn an einem trockenen, überdachten Ort auf; schützen Sie vor Regen und Feuchtigkeit.
- Kontrollieren Sie regelmäßig Schrauben, Verbindungen und Rahmen.

Hinweis: Einzelne Modelle von Reiserollwagen können in Konstruktion und Ausstattung leicht variieren. Diese Anleitung ist allgemein – lesen Sie stets die Beschreibung Ihres spezifischen Modells.

Instrucciones de montaje y plegado del carro de viaje



Desplegar el carro

1. Coloca el carro en posición vertical sujetándolo por el asa.
2. Agarra los bordes laterales del armazón y estira suavemente la estructura hacia los lados.
3. Tira hasta que la cesta de tela quede completamente desplegada y el armazón alcance una posición estable.
4. Asegúrate de que todas las piezas de la estructura estén bloqueadas y que el carro esté firme sobre las ruedas.

Plegar el carro

1. Vacía el interior del carro.
2. Agarra las asas de la cesta de tela y tira hacia arriba para plegar el armazón hacia adentro.
3. El carro se plegará automáticamente a dimensiones compactas.
4. Asegura el carro plegado (por ejemplo con la correa incluida, si la hay) — esto facilitará transportarlo y guardarlo.

Instrucciones de seguridad

- Mantén los dedos alejados de los mecanismos durante el plegado/desplegado.
- No transportes niños, animales ni objetos punzantes.
- Distribuye la carga de forma uniforme y asegúrala bien.
- Utiliza sólo en superficies planas, no en escaleras ni pendientes pronunciadas.
- Revisa regularmente el estado de las ruedas y frenos.
- No permitas que los niños jueguen con el carro o se suban dentro.

Mantenimiento y almacenamiento

- Limpia con un paño húmedo y detergente suave.
- No utilices lejía, disolventes ni productos abrasivos.
- Antes de guardar, seca y limpia el carro.
- Almacénalo en un lugar seco y cubierto; protéjelo de la lluvia y humedad.
- Revisa periódicamente tornillos, uniones y estructura.

Nota: Los modelos individuales de carros de viaje pueden diferir ligeramente en diseño y equipamiento. Esta instrucción es universal — consulta siempre la descripción de tu modelo específico.

Juhised reisisõiduki voltimiseks ja lahtivoldimiseks



Sõiduki lahtivoldimine

1. Asetage sõiduk püstiasendisse, hoides seda käepidemest.
2. Haarake raamistikku külgpindadest ja tõmmake konstruktsiooni õrnalt külgede suunas.
3. Tõmmake, kuni kangakast on täielikult lahti volditud ja raamistik saavutab stabiilse asendi.
4. Veenduge, et kõik konstruktsiooniosad on lukustatud ja sõiduk seisab kindlalt ratastel.

Sõiduki kokkupakkimine

1. Tühjendage sõiduki sisemus.
2. Haarake kangakasti käepidemetest ja tõmmake need ülespoole, et raamistik kokku voldida.
3. Sõiduk volditakse automaatselt kompaktsesse mõõtmetesse.
4. Kinnitage kokkupandud sõiduk (näiteks komplektiga kaasas olnud rihmaga, kui see on olemas) — see teeb selle kandmise ja ladustamise lihtsamaks.

Ohutusjuhised

- Hoidke sõrmed mehhanismidest kaugel voltimisel/lahtivoldimisel.
- Ärge transportige lapsi, loomi ega teravaid esemeid.
- Jaotage koormus ühtlaselt ja kinnitage see turvaliselt.
- Kasutage ainult tasasel pinnal, mitte treppidel ega järskudel kallakutel.
- Kontrollige regulaarselt rataste ja pidurite seisukorda.
- Ärge lubage lastel sõidukiga mängida ega sinna sisse ronida.

Hooldus ja säilitamine

- Puhastage niiske lapiga ja õrna puhastusvahendiga.
- Ärge kasutage pleegitajaid, lahusteid ega abrasiivseid puhastusvahendeid.
- Enne hoiustamist kuivatage ja puhastage sõiduk.
- Hoidke seda kuivas, katuses kohas; kaitske vihma ja niiskuse eest.
- Kontrollige regulaarselt kruvisid, ühendusi ja raamistikku.

Märkus: Konkreetsetel reisisõiduki mudelitel võivad olla konstruktsiooni ja varustuse osas väikesed erinevused. See juhend on universaalne — tutvuge alati oma mudeli kirjeldustega.

Instructions de montage et de pliage du chariot de voyage



Déplier le chariot

1. Placez le chariot en position verticale en le tenant par la poignée.
2. Saisissez les bords latéraux du cadre et étirez doucement la structure sur les côtés.
3. Tirez jusqu'à ce que le panier en tissu soit complètement déplié et que le cadre atteigne une position stable.
4. Assurez-vous que toutes les parties de la structure sont verrouillées et que le chariot est bien posé sur ses roues.

Plier le chariot

1. Videz l'intérieur du chariot.
2. Saisissez les poignées du panier en tissu et tirez-les vers le haut pour replier le cadre vers l'intérieur.
3. Le chariot se repliera automatiquement en dimensions compactes.
4. Verrouillez le chariot plié (par exemple avec la sangle fournie, si elle existe) — cela facilitera son transport et son stockage.

Consignes de sécurité

- Gardez les doigts éloignés des mécanismes lors du pliage/dépliage.
- Ne transportez pas d'enfants, d'animaux ni d'objets tranchants.
- Répartissez la charge de manière homogène et sécurisez-la bien.
- N'utilisez que sur une surface plane, pas dans les escaliers ni sur les pentes raides.
- Vérifiez régulièrement l'état des roues et des freins.
- Ne laissez pas les enfants jouer avec le chariot ni entrer à l'intérieur.

Entretien et stockage

- Nettoyez avec un chiffon humide et un détergent doux.
- N'utilisez pas d'eau de Javel, de solvants ni de produits abrasifs.
- Séchez et nettoyez avant le rangement.
- Stockez dans un endroit sec et couvert ; protégez de la pluie et de l'humidité.
- Contrôlez régulièrement les vis, les assemblages et le cadre.

Remarque : Les modèles individuels de chariots de voyage peuvent varier légèrement en conception et en équipement. Cette instruction est universelle — consultez toujours la description de votre modèle spécifique.

Az utazó kocsi összeszerelési és összecsukási utasítása



A kocsi kinyitása

1. Állítsa a kocsit függőlegesen, tartsa meg a markolatnál.
2. Fogja meg a keret oldalsó éleit, és finoman húzza szét a szerkezetet.
3. Húzza addig, amíg a textilkosár teljesen ki nem nyílik és a keret stabil helyzetbe nem áll.
4. Győződjön meg arról, hogy minden szerkezeti elem reteszelve van, és a kocsi szilárdan áll a kerekein.

A kocsi összecsukása

1. Ürítse ki a kocsi belsejét.
2. Fogja meg a textilkosár fogantyúit, és húzza fel, hogy a keret befelé hajoljon.
3. A kocsi automatikusan összehajlik kompakt méretre.
4. Rögzítse az összecsukott kocsit (például a mellékelt pánntal, ha van) — így könnyebb szállítani és tárolni.

Biztonsági előírások

- Tartsa az ujjait távol a mechanizmusoktól a hajtogatás/összecsukás alatt.
- Ne szállítson gyerekeket, állatokat vagy éles tárgyakat.
- Oszlassa el a terhet egyenletesen és rögzítse azt biztonságosan.
- Csak sík felületen használja, ne lépcsőn vagy meredek lejtőn.
- Ellenőrizze rendszeresen a kerekek és fékek állapotát.
- Ne engedje, hogy a gyerekek a kocsival játszanak vagy bemásszanak.

Karbantartás és tárolás

- Tisztítsa nedves ruhával és enyhe tisztítószerrel.
- Ne használjon fehérítőt, oldószert vagy súrolószereket.
- Mielőtt tárolná, szárítsa és tisztítsa meg a kocsit.
- Tárolja száraz, fedett helyen; védje az esőtől és a nedvességtől.
- Rendszeresen ellenőrizze a csavarokat, illesztéseket és a vázt.

Megjegyzés: Az egyes utazókocsik modelljei kissé eltérhetnek szerkezetben és felszereltségben. Ez az útmutató univerzális — mindig olvassa el az adott modell leírását.

Istruzioni per montaggio e piegatura del carrello da viaggio



Apertura del carrello

1. Posiziona il carrello in verticale tenendolo per la maniglia.
2. Afferra i bordi laterali del telaio e tira delicatamente la struttura verso l'esterno.
3. Tira finché il cestino in tessuto non è completamente aperto e il telaio raggiunge una posizione stabile.
4. Assicurati che tutte le parti della struttura siano bloccate e che il carrello stia saldamente sulle ruote.

Chiusura del carrello

1. Svota l'interno del carrello.
2. Afferra le maniglie del cestino e tirale verso l'alto per piegare il telaio verso l'interno.
3. Il carrello si ripiegherà automaticamente in dimensioni compatte.
4. Fissa il carrello piegato (ad esempio con la cinghia inclusa, se presente) — questo facilita il trasporto e la conservazione.

Istruzioni di sicurezza

- Tieni le dita lontane dai meccanismi durante la piegatura/apertura.
- Non trasportare bambini, animali o oggetti appuntiti.
- Distribuisci il carico in modo uniforme e fissalo bene.
- Usa soltanto su superfici piane, non su scale o pendii ripidi.
- Controlla regolarmente lo stato delle ruote e dei freni.
- Non permettere ai bambini di giocare con il carrello o di entrarci dentro.

Manutenzione e conservazione

- Pulisci con un panno umido e detergente delicato.
- Non usare candeggina, solventi o detersivi abrasivi.
- Prima di riporre, asciuga e pulisci il carrello.
- Conservalo in un luogo asciutto e coperto; proteggilo da pioggia e umidità.
- Controlla regolarmente viti, giunti e telaio.

Nota: I modelli individuali di carrelli da viaggio possono differire leggermente nella progettazione e negli accessori. Questa istruzione è universale — consulta sempre la descrizione del tuo modello specifico.



Vežimėlio išskleidimas

1. Pastatykite vežimėlį statmenai, laikydami už rankenos.
2. Suimkite rėmo šonines kraštines ir švelniai tempkite konstrukciją į šonus.
3. Traukite tol, kol audinio krepšelis visiškai išsiskleis ir rėmas pasieks stabilią padėtį.
4. Įsitikinkite, kad visi konstrukcijos elementai yra užfiksuoti ir vežimėlis stabiliai stovi ant ratų.

Vežimėlio sulankstymas

1. Ištuštinkite vežimėlio vidų.
2. Suimkite audinio krepšelio rankenas ir traukite jas į viršų, kad rėmas sulenktųsi į vidų.
3. Vežimėlis automatiškai susilankstys į kompaktiškus matmenis.
4. Užfiksuokite sulankstytą vežimėlį (pvz., su komplekte esančia dirželiu, jei jis yra) – tai palengvins nešiojimą ir laikymą.

Saugos taisyklės

- Laikykite pirštus nuo mechanizmų sklendimo/atskleidimo metu.
- Netinkamai nekelti vaikų, gyvūnų ar aštrių daiktų.
- Krovinį paskirstykite tolygiai ir tvirtai pritvirtinkite.
- Naudokite tik lygiame paviršiuje, ne laiptais ar stačiais šlaitais.
- Reguliariai tikrinkite ratų ir stabdžių būklę.
- Nedalyvaukite, kad vaikai žaistų su vežimėliu ar įlįstų į vidų.

Priežiūra ir laikymas

- Valykite sudrėkinta šluoste su švelniu plovikliu.
- Nenaudokite baliklių, tirpiklių ar abrazyvinių priemonių.
- Prieš laikymą išdžiovinkite ir išvalykite.
- Laikykite sausoje, uždengtoje vietoje; saugokite nuo lietaus ir drėgmės.
- Reguliariai tikrinkite varžtus, jungtis ir rėmą.

Pastaba: Atitinkami kelioninių vežimėlių modeliai gali šiek tiek skirtis konstrukcija ir įranga. Ši instrukcija yra universali — visada susipažinkite su jūsų konkretaus modelio aprašymu.



Ratiņa izklāšana

1. Novietojiet ratiņu vertikāli, turot to pie roktura.
2. Satveriet rāmi sānos un viegli izvelciet konstrukciju uz sāniem.
3. Velciet, līdz auduma grozs ir pilnībā izklāts un rāmis sasniedz stabilu pozīciju.
4. Pārlicinieties, ka visi konstrukcijas elementi ir nofiksēti, un ratiņš stāv stabili uz riteņiem.

Ratiņa salikšana

1. Iztukšojiet ratiņa iekšpusi.
2. Satveriet auduma groza rokturus un velciet tos uz augšu, lai rāmis salīgtu iekšā.
3. Ratiņš automātiski saloksies kompaktos izmēros.
4. Nofiksējiet salocīto ratiņu (piemēram, ar komplektā iekļauto siksnu, ja tāda ir) — tas padarīs to vieglāk pārvadāt un uzglabāt.

Drošības norādījumi

- Turiet pirkstus prom no mehānismiem salikšanas/izklāšanas laikā.
- Nepārvadājiet bērnus, dzīvniekus vai asus priekšmetus.
- Slodzi sadaliet vienmērīgi un nostipriniet to droši.
- Izmantojiet tikai uz līdzenas virsmas, ne uz kāpnēm vai stāviem nogāzēm.
- Regulāri pārbaudiet riteņu un bremžu stāvokli.
- Neļaujiet bērniem spēlēties ar ratiņiem vai iekļūt tajos.

Apkope un uzglabāšana

- Tīriet ar mitru drānu un maigu mazgāšanas līdzekli.
- Nelietojiet balinātājus, šķīdinātājus vai abrazīvus tīrīšanas līdzekļus.
- Pirms uzglabāšanas nosusiniet un iztīriet ratiņu.
- Uzglabājiet sausā, pārklātā vietā; aizsargājiet no lietus un mitruma.
- Regulāri pārbaudiet skrūves, savienojumus un rāmi.

Piezīme: Atsevišķi ceļojuma ratiņu modeļi var nedaudz atšķirties konstrukcijas un aprīkojuma ziņā. Šī instrukcija ir universāla — vienmēr iepazīstieties ar sava modeļa īpašo aprakstu.

Instructies voor het uit- en inklappen van de reiskar



De kar uitklappen

1. Zet de kar rechtop neer en houd deze vast bij het handvat.
2. Pak de zijkanten van het frame vast en trek voorzichtig de constructie naar buiten.
3. Trek totdat de stoffen mand volledig is uitgeklaapt en het frame een stabiele positie heeft bereikt.
4. Zorg dat alle onderdelen van de constructie vergrendeld zijn en dat de kar stevig op de wielen staat.

De kar inklappen

1. Maak de binnenkant van de kar leeg.
2. Pak de handgrepen van de stoffen mand en trek ze omhoog om het frame naar binnen te vouwen.
3. De kar vouwt automatisch samen tot compacte afmetingen.
4. Bevestig de ingeklapte kar (bijv. met de meegeleverde riem, indien aanwezig) — dit vergemakkelijkt draagt en opbergen.

Veiligheidsinstructies

- Houd je vingers uit de buurt van mechanismen tijdens uit- of inklappen.
- Vervoer geen kinderen, dieren of scherpe voorwerpen.
- Verdeel de lading gelijkmatig en beveilig deze goed.
- Gebruik alleen op een vlak oppervlak, niet op trappen of steile hellingen.
- Controleer regelmatig de staat van de wielen en remmen.
- Laat kinderen niet met de kar spelen of erin klimmen.

Onderhoud en opslag

- Reinig met een vochtige doek en een mild reinigingsmiddel.
- Gebruik geen bleekmiddel, oplosmiddelen of schurende middelen.
- Droog en reinig de kar voor opslag.
- Bewaar op een droge, overdekte plaats; bescherm tegen regen en vocht.
- Controleer regelmatig de schroeven, verbindingen en het frame.

Opmerking: Enkelvoudige modellen van reiskarren kunnen enigszins verschillen in ontwerp en uitrusting. Deze instructie is universeel — raadpleeg altijd de beschrijving van uw specifieke model.

Instruções de montagem e dobragem do carrinho de viagem



Desdobrar o carrinho

1. Coloque o carrinho na posição vertical, segurando-o pela alça.
2. Segure as bordas laterais da estrutura e puxe suavemente a construção para os lados.
3. Puxe até que a cesta de tecido esteja totalmente desdobrada e a estrutura alcance uma posição estável.
4. Verifique se todas as partes da estrutura estão bloqueadas e se o carrinho está firme sobre as rodas.

Dobrar o carrinho

1. Esvazie o interior do carrinho.
2. Segure as alças da cesta de tecido e puxe-as para cima para dobrar a estrutura para dentro.
3. O carrinho se dobrará automaticamente em dimensões compactas.
4. Prenda o carrinho dobrado (por exemplo com a cinta incluída, se houver) — isso facilitará o transporte e o armazenamento.

Instruções de segurança

- Mantenha os dedos afastados dos mecanismos durante a dobragem/desdobramento.
- Não transporte crianças, animais ou objetos pontiagudos.
- Distribua a carga de forma uniforme e prenda-a corretamente.
- Utilize apenas em superfície plana, não em escadas ou ladeiras íngremes.
- Verifique regularmente o estado das rodas e dos freios.
- Não permita que crianças brinquem com o carrinho ou entrem nele.

Manutenção e armazenamento

- Limpe com um pano úmido e detergente suave.
- Não use alvejantes, solventes nem produtos abrasivos.
- Antes de guardar, seque e limpe o carrinho.
- Armazene em local seco e coberto; proteja-o da chuva e umidade.
- Verifique regularmente parafusos, junções e estrutura.

Nota: Os modelos específicos de carrinhos de viagem podem variar ligeiramente em design e equipamento. Esta instrução é universal — consulte sempre a descrição do seu modelo específico.

Instrucțiuni de asamblare și pliere a căruciorului de călătorie



Deschiderea căruciorului

1. Așezați căruciorul vertical ținându-l de mână.
2. Prindeți muchiile laterale ale structurii și trageți ușor spre exterior.
3. Trageți până când coșul textil este complet desfăcut și cadrul ajunge într-o poziție stabilă.
4. Asigurați-vă că toate componentele structurii sunt blocate și că căruciorul stă ferm pe roți.

Plierea căruciorului

1. Goliți interiorul căruciorului.
2. Prindeți mânerul coșului textil și trageți-le în sus pentru a plia cadrul spre interior.
3. Căruciorul se va plia automat în dimensiuni compacte.
4. Fixează căruciorul pliat (de exemplu cu curea inclusă, dacă există) — acest lucru va facilita transportul și depozitarea.

Instrucțiuni de siguranță

- Țineți degetele departe de mecanisme în timpul plierii/deschiderii.
- Nu transportați copii, animale sau obiecte ascuțite.
- Distribuți sarcina uniform și asigurați-o bine.
- Utilizați doar pe suprafețe drepte, nu pe scări sau pante abrupte.
- Verificați frecvent starea roților și frânelor.
- Nu permiteți copiilor să se joace cu căruciorul sau să intre în el.

Întreținere și depozitare

- Curățați cu o cârpă umedă și detergent blând.
- Nu folosiți înălbitori, solvenți sau produse abrazive.
- Înainte de depozitare, uscați și curățați căruciorul.
- Depozitați într-un loc uscat și acoperit; protejați-l de ploaie și umiditate.
- Verificați periodic șuruburile, îmbinările și cadrul.

Notă: Modelele individuale de cărucioare de călătorie pot varia ușor în design și echipament. Această instrucțiune este universală — consultați întotdeauna descrierea modelului dumneavoastră specific.



Rozkladanie vozíka

1. Postavte vozík zvislo, držte ho za rukoväť.
2. Chyťte bočné hrany rámu a jemne rozťahnite konštrukciu do strán.
3. Ťahajte, až kým látkový košík nebude úplne rozložený a rám nedosiahne stabilnú polohu.
4. Uistite sa, že všetky časti konštrukcie sú zablockované a vozík stojí stabilne na kolesách.

Skladanie vozíka

1. Vyprazdnite vnútro vozíka.
2. Chyťte úchyty látkového košíka a ťahajte hore, aby ste rám zložili dovnútra.
3. Vozík sa automaticky zloží do kompaktných rozmerov.
4. Zabezpečte zložený vozík (napr. páskom priloženým v sade, ak je súčasťou) — uľahčí to jeho prenášanie a skladovanie.

Bezpečnostné pokyny

- Majte prsty mimo mechanizmov počas skladania/rozkladania.
- Neprepravujte deti, zvieratá ani ostré predmety.
- Rozkladajte náklad rovnomerne a zabezpečte ho.
- Používajte len na rovnej ploche, nie na schodoch alebo strmých svahoch.
- Pravidelne kontrolujte stav kolies a brzd.
- Nedovoľte deťom hrať sa s vozíkom alebo vchádzať doňho.

Údržba a skladovanie

- Čistite vlhkou handričkou s jemným čistiacim prostriedkom.
- Nepoužívajte bieliná, rozpúšťadlá ani abrazívne prostriedky.
- Pred skladovaním vysušte a vyčistite vozík.
- Skladujte v suchom, krytom mieste; chráňte pred dažďom a vlhkosťou.
- Pravidelne kontrolujte skrutky, spoje a rám.

Poznámka: Jednotlivé modely turistických vozíkov sa môžu mierne líšiť v konštrukcii a vybavení. Táto inštrukcia má univerzálny charakter — vždy sa oboznámte s popisom vášho konkrétneho modelu.

Navodilo za sestavljanje in zlaganje potovalnega vozička



Razstavljanje vozička

1. Postavite voziček pokončno, držite ga za ročaj.
2. Primite stranske robove ogrodja in nežno raztegnite konstrukcijo v stran.
3. Potegnite, dokler se tkaninska košara popolnoma ne razpre in okvir ne doseže stabilnega položaja.
4. Prepričajte se, da so vsi deli konstrukcije zaklenjeni in da voziček stoji stabilno na kolesih.

Zlaganje vozička

1. Izpraznite notranjost vozička.
2. Primite ročaje tkaninske košare in jih potegnite navzgor, da okvir zložite navznoter.
3. Voziček se samodejno zloži do kompaktnych dimenzij.
4. Zavarujte zložen voziček (npr. s trakom, priloženim v kompletu, če obstaja) — to olajša prenašanje in shranjevanje.

Varnostna navodila

- Držite prste stran od mehanizmov med zlaganjem/razlaganjem.
- Ne prevažajte otrok, živali ali ostrih predmetov.
- Enakomerno razporedite tovor in ga dobro pritrdite.
- Uporabljajte samo na ravni površini, ne na stopnicah ali strmih pobočjih.
- Redno preverjajte stanje koles in zavor.
- Ne dovolite otrokom, da se igrajo z vozičkom ali vstopajo vanj.

Vzdrževanje in shranjevanje

- Čistite z vlažno krpo in blagim detergentom.
- Ne uporabljajte belil, topil ali abrazivnih čistil.
- Pred shranjevanjem posušite in očistite voziček.
- Shranjujte v suhem, pokritem prostoru; zaščitite pred dežjem in vlago.
- Redno preverjajte vijake, spoje in okvir.

Opomba: Posamezni modeli potovalnih vozičkov se lahko rahlo razlikujejo v zasnovi in opreми. To navodilo je univerzalno — vedno si oglejte opis vašega specifičnega modela.

Instruktion för upp- och nedfällning av resevagn



Fälla ut vagnen

1. Ställ vagnen lodrätt och håll den i handtaget.
2. Greppa kantdetaljerna på ramens sidor och dra försiktigt konstruktionen åt sidorna.
3. Dra tills tygkorgen är helt utvikt och ramen når en stabil position.
4. Se till att alla delar av konstruktionen är låsta och att vagnen står stadigt på hjulen.

Fälla ihop vagnen

1. Töm vagnen inuti.
2. Greppa tygkorgens handtag och dra uppåt för att vika ramen inåt.
3. Vagnen fälls automatiskt ihop till kompakta mått.
4. Fäst den hopfällda vagnen (t.ex. med det medföljande bandet, om det finns) — det underlättar att bära och förvara den.

Säkerhetsföreskrifter

- Håll fingrar borta från mekanismer under fällning/utfällning.
- Transportera inte barn, djur eller vassa föremål.
- Fördela lasten jämnt och säkra den väl.
- Använd endast på plan mark, inte på trappor eller branta sluttningar.
- Kontrollera regelbundet hjulens och bromsarnas skick.
- Låt inte barn leka med vagnen eller klättra in i den.

Underhåll och förvaring

- Rengör med en fuktig trasa och mildt rengöringsmedel.
- Använd inte blekmedel, lösningsmedel eller slipande rengöringsmedel.
- Torka och rengör vagnen innan förvaring.
- Förvara den på en torr, täckt plats; skydda den mot regn och fukt.
- Kontrollera regelbundet skruvar, fogar och ramverket.

Obs: Enskilda modeller av resevagnar kan skilja sig något i konstruktion och utrustning. Denna instruktion är universell — läs alltid beskrivningen för din specifika modell.

Інструкція зі складання та розкладання туристичного візка



Розкладання візка

1. Встановіть візок вертикально, тримаючи за ручку.
2. Схопіть бокові краї рами та акуратно розтягніть конструкцію в сторони.
3. Тягніть, доки тканинний кошик не розгорнеться повністю, а рама не набуде стійкого положення.
4. Переконайтеся, що всі частини конструкції зафіксовані, і візок стійко стоїть на колесах.

Складання візка

1. Спорожніть внутрішній простір візка.
2. Схопіть ручки тканинного кошика і потягніть їх угору, щоб скласти раму всередину.
3. Візок автоматично скластися в компактні розміри.
4. Зафіксуйте складений візок (наприклад, ременем, що додається, якщо є) — це полегшить перенесення й зберігання.

Правила безпеки

- Тримайте пальці подалі від механізмів під час складання/розкладання.
- Не перевозьте дітей, тварин або гострі предмети.
- Розподіляйте навантаження рівномірно та фіксуйте його.
- Використовуйте лише на рівній поверхні, не на сходах або крутих схилах.
- Регулярно перевіряйте стан коліс і гальм.
- Не дозволяйте дітям гратися з візком або заходити всередину.

Догляд і зберігання

- Очищайте вологою ганчіркою з м'яким миючим засобом.
- Не використовуйте відбілювачі, розчинники або абразивні засоби.
- Перед зберіганням висушіть і очистіть візок.
- Зберігайте у сухому, накритому місці; захищайте від дощу й вологи.
- Регулярно перевіряйте гвинти, з'єднання та каркас.

Примітка: Окремі моделі туристичних візків можуть дещо відрізнятися конструкцією та оснащенням. Ця інструкція має універсальний характер — завжди ознайомлюйтеся з описом своєї конкретної моделі.

GUARANTEE CARD

Article name:.....

EAN code:.....

Date of sale:

GUARANTEE TERMS:

1. The Seller, on behalf of the Guarantor, provides a guarantee in the territory of the Republic of Poland for a period of 24 months from the date of sale.
2. The guarantee will be honoured by the shop or service centre upon presentation by the customer:
 - a legibly and correctly completed warranty card with the sales stamp and the seller's signature,
 - a valid proof of purchase of the equipment with the date of sale / receipt, the goods claimed.
3. Any defects and damage discovered during the warranty period will be repaired free of charge within a maximum of 21 days from the date of delivery of the goods to the service.
4. In the case of the necessity to import parts, the repair period may be extended by the time necessary for their import, but not longer than 90 days.
5. The warranty does not cover:
 - mechanical damage and defects caused by them,
 - damages and defects resulting from improper use and storage,
 - improper assembly and maintenance,
 - damage and wear of components such as cables, straps, rubber parts, pedals, sponge grips, wheels, bearings, etc.
6. The warranty is void in the event of:
 - expiry date,
 - self-repair,
 - failure to observe the rules of correct operation.
7. Product returned for repair should be complete and clean. In the case of defects the service has the right to refuse acceptance for repair. If the product is delivered dirty, the service centre may refuse to accept it or clean it at the customer's expense with his written consent.
8. The warranty does not cover installation and maintenance work, which, according to the user manual, must be carried out by the user himself.
9. The guarantor also informs that it provides post-warranty service.
10. The goods should be protected for shipping.
11. In order to make use of the warranty, please follow the procedure on the website: <https://serwis.abisal.pl/>.

In case of non-conformity of the sold thing with the contract, the buyer is entitled by law to legal remedies from and at the expense of the seller. The guarantee does not affect such remedies.

THE EQUIPMENT IS NOT INTENDED FOR REHABILITATION AND THERAPY

NOTES ON THE COURSE OF REPAIRS

Item	Date of notification	Date of provision	Course of repairs	Signature of the recipient (shop, owner)

KARTA GWARANCYJNA

Nazwa artykułu:.....
Kod EAN:.....
Data sprzedaży:.....

WARUNKI GWARANCJI:

1. Sprzedawca w imieniu Gwaranta udziela gwarancji na terytorium RP na okres 24 miesięcy od daty sprzedaży.
2. Gwarancja będzie respektowana przez sklep lub serwis po przedstawieniu przez klienta:
 - czytelnie i poprawnie wypełnionej karty gwarancyjnej z pieczętą sprzedaży oraz podpisem sprzedawcy,
 - ważnego dowodu zakupu sprzętu z datą sprzedaży / rachunku, reklamowanego towaru.
3. Ewentualne wady i uszkodzenia ujawniane w okresie gwarancyjnym będą naprawiane bezpłatnie w terminie nie dłuższym niż 21 dni od daty dostarczenia towaru do serwisu.
4. W przypadku konieczności sprowadzenia części z importu okres naprawy może się wydłużyć o czas niezbędny do ich sprowadzenia jednak nie dłużej niż o 90 dni.
5. Gwarancją nie są objęte:
 - uszkodzenia mechaniczne i wywołane nimi wady,
 - uszkodzenia i wady wynikłe wskutek niewłaściwego z przeznaczeniem użytkowania i przechowywania,
 - niewłaściwy montaż i konserwacja,
 - uszkodzenia i zużycie takich elementów jak: linki, paski, elementy gumowe, pedały, uchwyty z gąbki, kółka, łożyska itp.
6. Gwarancja traci ważność w przypadku:
 - upływu terminu ważności,
 - samodzielnych napraw,
 - nieprzestrzegania zasad prawidłowej eksploatacji.
7. Produkt oddany do naprawy powinien być kompletny i czysty. W przypadku stwierdzenia braków serwis ma prawo odmówić przyjęcia do naprawy. W przypadku dostarczenia brudnego produktu serwis może odmówić jego przyjęcia lub też na koszt klienta za jego pisemną zgodą dokonać czyszczenia.
8. Gwarancją nie są objęte czynności związane z montażem, konserwacją, które zgodnie z instrukcją obsługi użytkownik zobowiązany jest wykonać we własnym zakresie.
9. Gwarant informuje również, że prowadzi serwis pogwarancyjny.
10. Towar powinien być zabezpieczony do wysyłki.
11. W celu skorzystania z gwarancji, przestrzegaj procedury zamieszonej na stronie internetowej:
<https://serwis.abisal.pl/>

W przypadku braku zgodności rzeczy sprzedanej z umową kupującemu z mocy prawa przysługują środki ochrony prawnej ze strony i na koszt sprzedawcy. Gwarancja nie ma wpływu na te środki ochrony prawnej.

SPRZĘT NIE JEST PRZEZNACZONY DO UŻYTKU W CELACH REHABILITACYJNYCH I TERAPEUTYCZNYCH.

ADNOTACJE O PRZEBIEGU NAPRAW

L.p.	Data zgłoszenia	Data wydania	Przebieg napraw	Podpis odbierającego (sklep, właściciel)

ZÁRUČNÍ LIST

Název produktu:.....

EAN kód:.....

Datum prodeje:.....

ZÁRUČNÍ PODMÍNKY:

1. Prodávající jménem Ručitele poskytuje záruku na území Polské republiky na dobu 24 měsíců od data prodeje.
2. Záruka bude uznána prodejnou nebo servisním střediskem po předložení zákazníkem:
 - čitelně a správně vyplněný záruční list s prodejním razítkem a podpisem prodávajícího,
 - platný doklad o koupi zařízení s datem prodeje/příjmu, reklamované zboží.
3. Veškeré závady a poškození zjištěné v záruční době budou bezplatně odstraněny nejpozději do 21 dnů ode dne doručení zboží do servisu.
4. V případě nutnosti dovozu dílů může být doba opravy prodloužena o dobu nutnou k jejich dovozu, nejdéle však o 90 dnů.
5. Záruka se nevztahuje na:
 - mechanická poškození a jimi způsobené závady,
 - poškození a závady vzniklé v důsledku nesprávného používání a skladování,
 - nesprávné montáže a údržby,
 - poškození a opotřebení součástí, jako jsou kabely, řemínky, gumové díly, pedály, houbové rukojeti, kola, ložiska atd.
6. Záruka zaniká v případě:
 - datum vypršení platnosti,
 - samoopravy,
 - nedodržení pravidel správného provozu.
7. Výrobek vrácený k opravě by měl být kompletní a čistý. V případě závad má servis právo odmítnout přijetí do opravy. Pokud je výrobek dodán znečištěný, může jej servisní středisko s písemným souhlasem zákazníka odmítnout přijmout nebo jej na jeho náklady vyčistit.
8. Záruka se nevztahuje na instalační a údržbářské práce, které si podle návodu k obsluze musí uživatel provádět sám.
9. Garant dále informuje, že poskytuje pozáruční servis.
10. Zboží by mělo být chráněno pro přepravu.
11. Pro uplatnění záruky postupujte podle postupu na internetových stránkách: <https://serwis.abisal.pl/>.

Pokud zboží neodpovídá smlouvě, má kupující ze zákona nárok na zajištění právní ochrany na náklady prodávajícího. Záruka nemá na tyto zákonné opravné prostředky vliv.

ZAŘÍZENÍ NENÍ URČENO K POUŽITÍ PRO RAHABILITAČNÍ A TERAPEUTICKÉ ÚČELY.

UPOZORNĚNÍ O OPRAVĚ

Č.	Datum nahlášení	Datum vydání	Průběh oprav	Podpis příjemce (obchod, majitel)

GARANTI-KORT

Artikelnavn:.....
EAN-kode:.....
Dato for salg:.....

GARANTIBETINGELSER:

1. Sælgeren yder på vegne af garantistilleren en garanti på Republikken Polens område i en periode på 24 måneder fra salgsdatoen.
2. Garantien vil blive overholdt af butikken eller servicecentret, når kunden fremviser
 - et letlæseligt og korrekt udfyldt garantikort med salgstempel og sælgers underskrift,
 - et gyldigt købsbevis for udstyret med salgsdato/kvittering, de varer, der gøres krav på.
3. Eventuelle fejl og skader, der opdages i garantiperioden, vil blive repareret gratis inden for højst 21 dage fra datoen for levering af varerne til service.
4. I tilfælde af nødvendigheden af at importere dele, kan reparationsperioden forlænges med den tid, der er nødvendig for deres import, men ikke længere end 90 dage.
5. Garantien dækker ikke:
 - mekaniske skader og defekter forårsaget af dem,
 - skader og defekter som følge af forkert brug og opbevaring,
 - forkert montering og vedligeholdelse,
 - skader og slitage på komponenter som kabler, stropper, gummidele, pedaler, svampegreb, hjul, lejer osv.
6. Garantien bortfalder i tilfælde af:
 - udløbsdato,
 - selvreparation,
 - manglende overholdelse af reglerne for korrekt betjening.
7. Produktet, der returneres til reparation, skal være komplet og rent. I tilfælde af defekter har servicecentret ret til at nægte at modtage produktet til reparation. Hvis produktet leveres snavset, kan servicecentret nægte at modtage det eller rengøre det for kundens regning med dennes skriftlige samtykke.
8. Garantien dækker ikke installations- og vedligeholdelsesarbejde, som i henhold til brugervejledningen skal udføres af brugeren selv.
9. Garantigiveren oplyser også, at den yder service efter garantien.
10. Varerne skal beskyttes ved forsendelse.
11. For at gøre brug af garantien skal du følge proceduren på hjemmesiden: <https://serwis.abisal.pl/>.

I tilfælde af den solgte tings manglende overensstemmelse med kontrakten har køberen ifølge loven ret til retsmidler fra og på bekostning af sælgeren. Garantien påvirker ikke sådanne retsmidler.

UDSTYRET ER IKKE BEREGNET TIL GENOPTRÆNING OG TERAPI

BEMÆRKNINGER TIL REPARATIONSFORLØBET

Emne	Dato for notificacion	Dato for levering	Forløb af reparationer	Modtagerens underskrift (butik, ejer)

GARANTIEKARTE

Artikelname:.....
 EAN-Code:.....
 Verkaufsdatum:.....

GARANTIEBEDINGUNGEN:

1. Der Verkäufer übernimmt im Namen des Garantiegebers eine Garantie auf dem Gebiet der Republik Polen für einen Zeitraum von 24 Monaten ab dem Verkaufsdatum.
2. Die Garantie wird von der Verkaufsstelle oder dem Servicecenter bei Vorlage des Kunden gewährt:
 - eine leserlich und korrekt ausgefüllte Garantiekarte mit dem Verkaufsstempel und der Unterschrift des Verkäufers,
 - einen gültigen Kaufbeleg für das Gerät mit dem Datum des Verkaufs/der Quittung, die reklamierte Ware.
3. Alle während der Garantiezeit festgestellten Mängel und Schäden werden innerhalb von maximal 21 Tagen ab dem Datum der Übergabe der Ware an den Service kostenlos behoben.
4. Im Falle der Notwendigkeit, Teile zu importieren, kann die Reparaturfrist um die Zeit, die für den Import erforderlich ist, verlängert werden, jedoch nicht länger als 90 Tage.
5. Die Garantie erstreckt sich nicht auf:
 - mechanische Schäden und dadurch verursachte Mängel,
 - Schäden und Mängel, die auf unsachgemäße Verwendung und Lagerung zurückzuführen sind,
 - unsachgemäße Montage und Wartung,
 - Schäden und Verschleiß an Komponenten wie Kabeln, Riemen, Gummiteilen, Pedalen, Schwammgriffen, Rädern, Lagern usw.
6. Die Garantie erlischt im Falle von:
 - Verfallsdatum,
 - Selbstreparatur,
 - Nichtbeachtung der Regeln für den korrekten Betrieb.
7. Das zur Reparatur eingesandte Produkt muss vollständig und sauber sein. Im Falle von Mängeln hat der Service das Recht, die Annahme zur Reparatur zu verweigern. Wird das Produkt verschmutzt angeliefert, kann der Kundendienst die Annahme verweigern oder es auf Kosten des Kunden mit dessen schriftlicher Zustimmung reinigen.
8. Die Garantie erstreckt sich nicht auf Installations- und Wartungsarbeiten, die laut Gebrauchsanweisung vom Benutzer selbst durchgeführt werden müssen.
9. Die Garantiegeberin weist darauf hin, dass sie auch einen Nachgarantieservice anbietet.
10. Die Ware sollte für den Versand geschützt werden.
11. Um die Garantie in Anspruch zu nehmen, befolgen Sie bitte das Verfahren auf der Website: <https://serwis.abisal.pl/>.

Im Falle der Nichtübereinstimmung des verkauften Gegenstandes mit dem Vertrag stehen dem Käufer Rechtsbehelfe auf Kosten des Verkäufers zu. Die Garantie beeinflusst diese Rechtsbehelfe nicht.

DAS GERÄT IST NICHT ZUR VERWENDUNG ZUR REHABILITATION UND THERAPEUTISCHEN ZWECKEN BESTIMMT

VERMERKE ÜBER DEN VERLAUF DER REPARATUREN

Lfd. Nr.	Datum der Anmeldung	Datum der Ausgabe	Verlauf der Reparaturen	Unterschrift des Empfängers (Laden, Eigentümer)

TARJETA DE GARANTÍA

Nombre del artículo:.....

Código EAN:.....

Fecha de venta:.....

CONDICIONES DE GARANTÍA:

1. El Vendedor, en nombre del Garante, ofrece una garantía en el territorio de la República de Polonia por un período de 24 meses a partir de la fecha de venta.
2. La garantía será respetada por la tienda o centro de servicio previa presentación por parte del cliente
 - una tarjeta de garantía cumplimentada de forma legible y correcta con el sello de venta y la firma del vendedor,
 - una prueba válida de compra del equipo con la fecha de venta / recibo, los bienes reclamados.
3. Los defectos y daños descubiertos durante el periodo de garantía serán reparados gratuitamente en un plazo máximo de 21 días a partir de la fecha de entrega de la mercancía al servicio.
4. En el caso de que sea necesario importar piezas, el periodo de reparación podrá ampliarse por el tiempo necesario para su importación, pero no superior a 90 días.
5. La garantía no cubre:
 - daños mecánicos y defectos causados por ellos,
 - daños y defectos derivados de un uso y almacenamiento inadecuados,
 - montaje y mantenimiento inadecuados,
 - daños y desgaste de componentes como cables, correas, piezas de goma, pedales, puños de esponja, ruedas, rodamientos, etc.
6. La garantía quedará anulada en caso de:
 - caducidad,
 - autoreparación,
 - incumplimiento de las normas de correcto funcionamiento.
7. El producto devuelto para su reparación debe estar completo y limpio. En caso de defectos, el servicio tiene derecho a negarse a aceptarlo para su reparación. Si el producto se entrega sucio, el centro de servicio puede negarse a aceptarlo o limpiarlo a expensas del cliente con su consentimiento por escrito.
8. La garantía no cubre los trabajos de instalación y mantenimiento que, según el manual de instrucciones, debe realizar el propio usuario.
9. El garante informa también de que presta servicio post garantía.
10. La mercancía debe estar protegida para su envío.
11. Para hacer uso de la garantía, siga el procedimiento indicado en la página web: <https://serwis.abisal.pl/>.

En caso de falta de conformidad de la cosa vendida con el contrato, el comprador tiene derecho por ley a los remedios legales de y a expensas del vendedor. La garantía no afecta a dichos recursos.

EL EQUIPO NO ESTÁ DESTINADO A REHABILITACIÓN Y TERAPIA

NOTAS SOBRE EL CURSO DE LAS REPARACIONES

Artículo	Fecha de notificación	Fecha de provision	Curso de la reparación	Firma del destinatario (tienda, propietario)

GARANTEEKAART

Artikli nimi:.....
EAN-kood:.....
Müügikuupäev:

GARANTIINGIMUSED:

- Müüja annab Garanti nimel garantii Poola Vabariigi territooriumil 24 kuu jooksul alates müügikuupäevast.
- Kauplus või teeninduskeskus täidab garantii kliendi esitamisel:
 - loetavalt ja korrektset täidetud garantiikaart koos müügitempliga ja müüja allkirjaga,
 - kehtivat tõendit seadme ostu kohta koos müügikuupäevaga / kviitungiga, taotletud kaupu.
- Garantiiperioodi jooksul avastatud defektid ja kahjustused parandatakse tasuta maksimaalselt 21 päeva jooksul alates kauba teenindusse üleandmise kuupäevast.
- Kui on vaja importida varuosasid, võib remondiperioodi pikendada nende importimiseks vajaliku aja võrra, kuid mitte kauem kui 90 päeva.
- Garantii ei hõlma:
 - mehaanilisi kahjustusi ja nende põhjustatud defekte,
 - vigastusi ja defekte, mis tulenevad ebaõigest kasutamisest ja ladustamisest,
 - ebaõige kokkupanek ja hooldus,
 - selliste komponentide nagu kaablid, rihmad, kummiosad, pedaalid, käsnaad, rattad, laagrid jne kahjustused ja kulumine.
- Garantii kaotab kehtivuse juhul, kui:
 - kehtivuse lõppemise kuupäev,
 - eneseparandus,
 - õige kasutamise reeglite eiramine.
- Remondiks tagastatud toode peab olema täielik ja puhas. Defektide korral on teenindusel õigus keelduda remondiks vastuvõtmisest. Kui toode on tarnitud määratud, võib teeninduskeskus keelduda selle vastuvõtmisest või puhastada selle kliendi kulul tema kirjalikul nõusolekul.
- Garantii ei hõlma paigaldus- ja hooldustööd, mida vastavalt kasutusjuhendile peab kasutaja ise tegema.
- Garantii andja teavitab ka sellest, et ta pakub garantiijärgset hooldust.
- Kaup tuleb transportimiseks kaitsta.
- Garantii kasutamiseks järgige palun veebilehel <https://serwis.abisal.pl/> toodud menetlust.

Ostjal on seadusest tulenevalt õigus saada müüjalt ja müüja kulul õiguskaitsevahendeid müüdü asja mittevastavuse korral. Garantii ei mõjuta neid õiguskaitsevahendeid.

SEADE EI OLE ETTE NÄHTUD TAASTUSRAVIKS JA TERAAPIAKS.

MÄRKUSED REMONDI KÄIGU KOHTA

Punkti	Teatamise kuupäevate of	Andmete esitamise kuupäev	Remondi käik	Vastuvõtja allkiri (kauplus, omanik)

CARTE DE GARANTIE

Nom de l'article:.....

Code EAN:.....

Date de vente:

CONDITIONS DE GARANTIE:

1. Le vendeur, au nom du garant, accorde une garantie sur le territoire de la République de Pologne pour une période de 24 mois à compter de la date de vente.
2. La garantie sera honorée par le magasin ou le centre de service sur présentation par le client :
 - d'une carte de garantie lisiblement et correctement remplie, portant le cachet de la vente et la signature du vendeur,
 - d'une preuve d'achat valide de l'équipement avec la date de la vente/du reçu, des biens faisant l'objet de la réclamation.
3. Les défauts et dommages constatés pendant la période de garantie seront réparés gratuitement dans un délai maximum de 21 jours à compter de la date de livraison des marchandises au service.
4. S'il est nécessaire d'importer des pièces, la période de réparation peut être prolongée du temps nécessaire à leur importation, mais pas plus de 90 jours.
5. La garantie ne couvre pas
 - les dommages mécaniques et les défauts causés par ceux-ci,
 - les dommages et défauts résultant d'une utilisation et d'un stockage inappropriés,
 - d'un montage et d'un entretien incorrects,
 - les dommages et l'usure des composants tels que les câbles, les sangles, les pièces en caoutchouc, les pédales, les poignées en éponge, les roues, les roulements, etc.
6. La garantie est annulée en cas de :
 - date d'expiration,
 - d'autoréparation,
 - de non-respect des règles de bon fonctionnement.
7. Le produit retourné pour réparation doit être complet et propre. En cas de défauts, le service a le droit de refuser l'acceptation pour réparation. Si le produit est livré sale, le centre de service peut refuser de l'accepter ou le nettoyer aux frais du client avec son accord écrit.
8. La garantie ne couvre pas les travaux d'installation et d'entretien qui, selon le manuel d'utilisation, doivent être effectués par l'utilisateur lui-même.
9. Le garant informe également qu'il fournit un service post-garantie.
10. Les marchandises doivent être protégées pour l'expédition.
11. Pour faire jouer la garantie, veuillez suivre la procédure décrite sur le site web : <https://serwis.abisal.pl/>.

En cas de non-conformité de la chose vendue au contrat, l'acheteur a droit, en vertu de la loi, à des réparations légales de la part du vendeur et à ses frais. La garantie n'affecte pas ces recours.

L'APPAREIL N'EST PAS DESTINÉ À LA RÉÉDUCATION ET À LA THÉRAPIE

NOTES SUR LE DÉROULEMENT DES RÉPARATIONS

Article	Date de notification	Date de mise à disposition	Déroulement des réparations	Signature du destinataire (atelier, propriétaire)

GARANCIA KÁRTYA

Cikk neve:.....
EAN-kód:.....
Az értékesítés dátuma:.....

GARANCIÁLIS FELTÉTELEK:

1. Az Eladó a Garanciavállaló nevében a Lengyel Köztársaság területén az eladástól számított 24 hónapos időtartamra garanciát vállal.
2. A garanciát az üzlet vagy a szervizközpont a vásárló bemutatásakor teljesíti:
 - egy olvashatóan és helyesen kitöltött, az eladói bélyegzővel és az eladó aláírásával ellátott jótállási jegyet,
 - a berendezés vásárlásáról szóló érvényes bizonylatot az eladás dátumával / nyugtával, az igényelt árut.
3. A jótállási idő alatt felfedezett hibákat és károkat az áru szervizbe való beérkezésétől számított legfeljebb 21 napon belül díjmentesen kijavítják.
4. Abban az esetben, ha alkatrészek behozatalára van szükség, a javítási időszak meghosszabbítható a behozatalukhoz szükséges idővel, de legfeljebb 90 nappal.
5. A garancia nem terjed ki:
 - mechanikai sérülésekre és az általuk okozott hibákra,
 - a nem megfelelő használatból és tárolásból eredő károkat és hibákat,
 - nem megfelelő összeszerelés és karbantartás,
 - az alkatrészek, például kábelek, szíjak, gumi alkatrészek, pedálok, szivacsmarkolatok, kerekek, csapágyak stb. sérülése és kopása.
6. A garancia érvényét veszti abban az esetben, ha:
 - lejáratí idő,
 - önjavítás,
 - a helyes működés szabályainak be nem tartása.
7. A javításra visszaküldött terméknek teljesnek és tisztának kell lennie. Hibák esetén a szerviznek joga van megtagadni a javításra történő átvételt. Ha a terméket szennyezett állapotban szállítják, a szerviz a vevő írásbeli hozzájárulásával megtagadhatja az átvételt, vagy a vevő költségére megtisztíthatja azt.
8. A garancia nem terjed ki a telepítési és karbantartási munkákra, amelyeket a használati útmutató szerint a felhasználónak magának kell elvégeznie.
9. A garanciavállaló tájékoztat arról is, hogy garanciát követő szervizszolgáltatást nyújt.
10. Az árut a szállításhoz védeni kell.
11. A garancia igénybeviteléhez kérjük, kövesse a weboldalon található eljárást: <https://serwis.abisal.pl/>.

Az eladott dolog szerződésnek való meg nem felelése esetén a vevő a törvény szerint jogosult jogorvoslatra az eladótól és annak költségére. A garancia nem érinti ezeket a jogorvoslati lehetőségeket.

A BERENDEZÉS NEM REHABILITÁCIÓS ÉS TERÁPIÁS CÉLOKRA SZOLGÁL.

A JAVÍTÁS MENETÉRE VONATKOZÓ MEGJEGYZÉSEK

Tétel	A bejelentés dátuma	A szolgáltatás időpontja	A javítás menete	A címzett aláírása (üzlet, tulajdonos)

CARTA DI GARANZIA

Nome dell'articolo:.....

Codice EAN:.....

Data di vendita:

TERMINI DI GARANZIA:

1. Il Venditore, per conto del Garante, fornisce una garanzia nel territorio della Repubblica di Polonia per un periodo di 24 mesi dalla data di vendita.
2. La garanzia sarà onorata dal negozio o dal centro di assistenza dietro presentazione da parte del cliente di:
 - una scheda di garanzia compilata in modo leggibile e corretto con il timbro di vendita e la firma del venditore,
 - una prova d'acquisto valida dell'apparecchiatura con la data di vendita/ricezione, la merce reclamata.
3. Eventuali difetti e danni riscontrati durante il periodo di garanzia saranno riparati gratuitamente entro un massimo di 21 giorni dalla data di consegna della merce al servizio.
4. Nel caso in cui sia necessario importare parti di ricambio, il periodo di riparazione può essere prolungato del tempo necessario per la loro importazione, ma non oltre i 90 giorni.
5. La garanzia non copre:
 - danni meccanici e difetti da essi causati,
 - danni e difetti derivanti da uso e conservazione impropri,
 - montaggio e manutenzione impropri,
 - danni e usura di componenti quali cavi, cinghie, parti in gomma, pedali, impugnature in spugna, ruote, cuscinetti, ecc.
6. La garanzia decade in caso di:
 - scadenza,
 - auto-riparazione,
 - mancato rispetto delle regole di corretto funzionamento.
7. Il prodotto restituito per la riparazione deve essere completo e pulito. In caso di difetti, il servizio di assistenza ha il diritto di rifiutare l'accettazione per la riparazione. Se il prodotto viene consegnato sporco, il centro di assistenza può rifiutarlo o pulirlo a spese del cliente con il suo consenso scritto.
8. La garanzia non copre i lavori di installazione e manutenzione che, secondo il manuale d'uso, devono essere eseguiti dall'utente stesso.
9. Il garante informa inoltre che fornisce assistenza post-garanzia.
10. La merce deve essere protetta per la spedizione.
11. Per avvalersi della garanzia, seguire la procedura indicata sul sito web: <https://serwis.abisal.pl/>.

In caso di non conformità della cosa venduta al contratto, l'acquirente ha diritto per legge a rimedi legali da parte del venditore e a spese di quest'ultimo. La garanzia non pregiudica tali rimedi.

L'APPARECCHIATURA NON È DESTINATA ALLA RIABILITAZIONE E ALLA TERAPIA

NOTE SUL CORSO DELLE RIPARAZIONI

Oggetto	Data di notifica	Data della fornitura	Corso delle riparazioni	Firma del destinatario (negozio, proprietario)

GARANTIJOS KORTELĖ

Straipsnio pavadinimas:.....

EAN kodas:.....

Pardavimo data:

GARANTIJOS SĄLYGOS

1. Pardavėjas Garanto vardu suteikia garantiją Lenkijos Respublikos teritorijoje 24 mėnesių laikotarpiui nuo pardavimo dienos.
2. Parduotuvė arba aptarnavimo centras garantiją įvykdys pirkėjui ją pateikus:
 - įskaitomai ir teisingai užpildytą garantijos kortelę su pardavimo antspaudu ir pardavėjo parašu,
 - galiojantį įrangos įsigijimo įrodymą su pardavimo data / kvitu, pretenduojamą prekę.
3. Visi garantiniu laikotarpiu nustatyti defektai ir pažeidimai bus nemokamai pašalinti ne vėliau kaip per 21 dieną nuo prekių pristatymo į servisą dienos.
4. Jei reikia importuoti detales, remonto laikotarpis gali būti pratęstas jų importui reikalingam laikui, bet ne ilgiau kaip 90 dienų.
5. Garantija netaikoma:
 - mechaniniams pažeidimams ir jų sukeltiems defektams,
 - pažeidimams ir defektams, atsiradusiems dėl netinkamo naudojimo ir laikymo,
 - netinkamo surinkimo ir priežiūros,
 - tokių sudedamųjų dalių, kaip trosai, dirželiai, guminės dalys, pedalai, kempininės rankenos, ratai, guoliai ir pan., pažeidimams ir nusidėvėjimui.
6. Garantija negalioja, jei:
 - pasibaigus galiojimo laikui,
 - savaiminio remonto,
 - nesilaikant taisyklingos eksploatacijos taisyklių.
7. Remontui grąžinamas gaminys turi būti sukomplektuotas ir švarus. Esant defektų, servisas turi teisę atsisakyti priimti remontui. Jei gaminys pristatomas nešvarus, servisas gali atsisakyti jį priimti arba išvalyti kliento sąskaita, gavęs jo raštišką sutikimą.
8. Garantija netaikoma montavimo ir priežiūros darbams, kuriuos pagal naudotojo vadovą turi atlikti pats naudotojas.
9. Garantantas taip pat informuoja, kad teikia pogarantinį aptarnavimą.
10. Prekės turi būti apsaugotos gabenimui.
11. Norėdami pasinaudoti garantija, vadovaukitės interneto svetainėje <https://serwis.abisal.pl/> pateikta tvarka.

Pirkėjas pagal įstatymą turi teisę į teisinę gynimo priemones iš pardavėjo ir jo sąskaita. Garantija neturi įtakos tokioms teisių gynimo priemonėms.

ĮRANGA NĖRA SKIRTA REABILITACIJAI IR TERAPIJAI

PASTABOS DĖL REMONTO EIGOS

Prekė	Notifikavimo data	Pateikimo data	Remonto eiga	Gavėjo parašas (parduotuvė, savininkas)

GARANTIJAS KARTE

Raksta nosaukums:.....
EAN kods:.....
Pārdošanas datums:

GARANTIJAS NOTEIKUMI:

1. Pārdevējs Garantijas devēja vārdā sniedz garantiju Polijas Republikas teritorijā uz 24 mēnešiem no pārdošanas dienas.
2. Garantijas garantiju piešķirs veikals vai servisa centrs pēc tam, kad pircējs to būs uzrādījis:
 - salasāmi un pareizi aizpildītu garantijas karti ar pārdošanas zīmogu un pārdevēja parakstu,
 - derīgu iekārtas iegādi apliecinošu dokumentu, kurā norādīts pārdošanas datums / saņemšanas datums, pieprasītās preces.
3. Visi garantijas laikā konstatētie defekti un bojājumi tiks bez maksas novērsti ne vēlāk kā 21 dienas laikā no preces piegādes servisam.
4. Gadījumā, ja nepieciešams importēt detaļas, remonta periods var tikt pagarināts par laiku, kas nepieciešams to importēšanai, bet ne ilgāk kā par 90 dienām.
5. Garantija neattiecas uz:
 - mehāniskiem bojājumiem un to izraisītiem defektiem,
 - bojājumiem un defektiem, kas radušies nepareizas lietošanas un uzglabāšanas rezultātā,
 - nepareizu montāžu un apkopi,
 - tādu sastāvdaļu bojājumiem un nolietojumu kā troses, siksnas, gumijas detaļas, pedāļi, sūkļa rokturi, riteņi, gultņi utt.
6. Garantija zaudē spēku, ja:
 - beidzas derīguma termiņš,
 - pašremontēšana,
 - nepareizas ekspluatācijas noteikumu neievērošana.
7. Remontam atdotajam izstrādājumam jābūt pilnīgam un tīram. Defektu gadījumā servisam ir tiesības atteikt pieņemšanu remontam. Ja izstrādājums tiek piegādāts netīrs, servisa centrs ar klienta rakstisku piekrišanu var atteikties to pieņemt vai iztīrīt uz klienta rēķina.
8. Garantija neattiecas uz uzstādīšanas un apkopes darbiem, kas saskaņā ar lietotāja rokasgrāmatu jāveic pašam lietotājam.
9. Garantijas devējs arī informē, ka tas nodrošina pēcgarantijas apkalpošanu.
10. Precei jābūt aizsargātai transportēšanai.
11. Lai izmantotu garantiju, lūdzam ievērot tīmekļa vietnē: <https://serwis.abisal.pl/> norādīto procedūru.

Pircējs ir tiesīgs saskaņā ar likumu izmantot tiesiskās aizsardzības līdzekļus no pārdevēja un uz pārdevēja rēķina:
Gadījumā, ja pārdotā prece neatbilst līgumam. Garantija neietekmē šādus tiesiskās aizsardzības līdzekļus.

IEKĀRTA NAV PAREDZĒTA REHABILITĀCIJAI UN TERAPIJAI

PIEZĪMES PAR REMONTA GAITU

Prece	Paziņojuma datums	Nodošanas datums	Remonta gaita	Saņēmēja (veikala, īpašnieka) paraksts

GARANTIEKAART

Naam artikel:.....
EAN-code:.....
Verkoopdatum:.....

GARANTIEVOORWAARDEN:

1. De Verkoper verstrekt, namens de Garant, een garantie op het grondgebied van de Republiek Polen voor een periode van 24 maanden vanaf de verkoopdatum.
2. De garantie zal worden gehonoreerd door de winkel of het servicecentrum op vertoon van:
 - een leesbaar en correct ingevulde garantiekaart met het verkoopstempel en de handtekening van de verkoper,
 - een geldig aankoopbewijs van de apparatuur met de datum van verkoop/ontvangst, de geclaimde goederen.
3. Alle defecten en beschadigingen die tijdens de garantieperiode worden ontdekt, worden gratis gerepareerd binnen maximaal 21 dagen vanaf de datum van levering van de goederen aan de service.
4. In het geval dat onderdelen moeten worden geïmporteerd, kan de reparatieperiode worden verlengd met de tijd die nodig is voor de import, maar niet langer dan 90 dagen.
5. De garantie dekt niet
 - mechanische schade en defecten die hierdoor worden veroorzaakt,
 - schade en defecten als gevolg van onjuist gebruik en onjuiste opslag,
 - onjuiste montage en onjuist onderhoud,
 - schade en slijtage van onderdelen zoals kabels, riemen, rubberen onderdelen, pedalen, sponsgrips, wielen, lagers, enz.
6. De garantie vervalt in geval van:
 - vervaldatum,
 - zelfreparatie,
 - het niet naleven van de regels voor correct gebruik.
7. Product teruggestuurd voor reparatie moet compleet en schoon zijn. In geval van defecten heeft de service het recht om acceptatie voor reparatie te weigeren. Als het product vuil wordt aangeleverd, kan de service weigeren het te accepteren of het op kosten van de klant met zijn schriftelijke toestemming reinigen.
8. De garantie geldt niet voor installatie- en onderhoudswerkzaamheden, die volgens de gebruikershandleiding door de gebruiker zelf moeten worden uitgevoerd.
9. De garantiegever informeert ook dat hij service na garantie biedt.
10. De goederen moeten beschermd worden voor verzending.
11. Om gebruik te maken van de garantie, volg de procedure op de website: <https://serwis.abisal.pl/>.

In geval van niet-overeenstemming van het verkochte met het contract, heeft de koper volgens de wet recht op rechtsmiddelen van en op kosten van de verkoper. De garantie heeft geen invloed op dergelijke rechtsmiddelen.

DE APPARATUUR NIET BEDOELD IS VOOR REVALIDATIE EN THERAPIE

OPMERKINGEN OVER HET VERLOOP VAN REPARATIES

Item	Datum van kennisgeving	Datum van verstrekking	Verloop van reparaties	Handtekening van de ontvanger (winkel, eigenaar)

CARTÃO DE GARANTIA

Designação do artigo:.....

Código EAN:.....

Data de venda:

CONDIÇÕES DE GARANTIA:

1. O Vendedor, em nome do Garante, presta uma garantia no território da República da Polónia por um período de 24 meses a partir da data de venda.
2. A garantia será honrada pela loja ou pelo centro de assistência técnica mediante a apresentação pelo cliente de
 - um cartão de garantia preenchido de forma legível e correta com o carimbo de venda e a assinatura do vendedor,
 - um comprovativo válido de compra do equipamento com a data de venda/recibo, a mercadoria reclamada.
3. Os defeitos e danos detectados durante o período de garantia serão reparados gratuitamente num prazo máximo de 21 dias a contar da data de entrega da mercadoria ao serviço.
4. Em caso de necessidade de importação de peças, o período de reparação pode ser prolongado pelo tempo necessário para a sua importação, mas não superior a 90 dias.
5. A garantia não cobre
 - danos mecânicos e defeitos causados pelos mesmos,
 - danos e defeitos resultantes de utilização e armazenamento incorrectos
 - montagem e manutenção incorrectas,
 - os danos e o desgaste de componentes como cabos, correias, peças de borracha, pedais, punhos de esponja, rodas, rolamentos, etc.
6. A garantia é anulada em caso de:
 - data de expiração,
 - auto-reparação,
 - não observância das regras de funcionamento correto.
7. O produto devolvido para reparação deve estar completo e limpo. Em caso de defeitos, o serviço de assistência tem o direito de recusar a aceitação para reparação. Se o produto for entregue sujo, o centro de assistência pode recusar-se a aceitá-lo ou limpá-lo a expensas do cliente, com o seu consentimento por escrito.
8. A garantia não cobre os trabalhos de instalação e manutenção que, de acordo com o manual do utilizador, devem ser efectuados pelo próprio utilizador.
9. O garante informa ainda que presta serviço pós-garantia.
10. Os bens devem ser protegidos para o transporte.
11. Para fazer uso da garantia, siga o procedimento no sítio Web: <https://serwis.abisal.pl/>.

Em caso de não conformidade do objeto vendido com o contrato, o comprador tem direito, nos termos da lei, a recursos legais por parte do vendedor e a expensas deste. A garantia não afecta essas vias de recurso.

O APARELHO NÃO SE DESTINA A REABILITAÇÃO E TERAPIA

NOTAS SOBRE O CURSO DAS REPARAÇÕES

Item	Data de notificação	Data da prestação	Curso das reparações	Assinatura do destinatário (loja, proprietário)

CARD DE GARANȚIE

Denumirea articolului:.....

Cod EAN:.....

Data vânzării:

TERMENI DE GARANȚIE:

1. Vânzătorul, în numele garantului, oferă o garanție pe teritoriul Republicii Polonia pentru o perioadă de 24 de luni de la data vânzării.
2. Garanția va fi onorată de magazin sau centrul de service la prezentarea de către client
- un card de garanție completat lizibil și corect, cu ștampila de vânzare și semnătura vânzătorului,
- o dovadă valabilă de cumpărare a echipamentului cu data vânzării / chitanței, bunurile revendicate.
3. Orice defecte și deteriorări descoperite în perioada de garanție vor fi reparate gratuit în termen de maximum 21 de zile de la data livrării bunurilor la service.
4. În cazul necesității de a importa piese, perioada de reparație poate fi prelungită cu timpul necesar importului acestora, dar nu mai mult de 90 de zile.
5. Garanția nu acoperă:
- deteriorările mecanice și defectele cauzate de acestea,
- deteriorările și defectele cauzate de utilizarea și depozitarea necorespunzătoare,
- asamblarea și întreținerea necorespunzătoare,
- deteriorarea și uzura componentelor precum cabluri, curele, piese din cauciuc, pedale, mânere din burete, roți, rulmenți etc.
6. Garanția este anulată în caz de:
- data expirării,
- auto-reparare,
- nerespectarea regulilor de funcționare corectă.
7. Produsul returnat pentru reparație trebuie să fie complet și curat. În caz de defecte, service-ul are dreptul de a refuza acceptarea pentru reparație. În cazul în care produsul este livrat murdar, centrul de service poate refuza să îl accepte sau să îl curețe pe cheltuiala clientului, cu acordul scris al acestuia.
8. Garanția nu acoperă lucrările de instalare și întreținere, care, în conformitate cu manualul de utilizare, trebuie efectuate chiar de către utilizator.
9. De asemenea, garantul informează că oferă servicii post-garanție.
10. Bunurile trebuie protejate pentru expediere.
11. Pentru a face uz de garanție, vă rugăm să urmați procedura de pe site-ul web: <https://serwis.abisal.pl/>.

În caz de neconformitate a lucrului vândut cu contractul, cumpărătorul are dreptul prin lege la remedii legale din partea și pe cheltuiala vânzătorului. Garanția nu afectează aceste c

ECHIPAMENTUL NU ESTE DESTINAT REABILITĂRII ȘI TERAPIEI

NOTE PRIVIND CURSUL REPARAȚIILOR

Punct	Data notificării	Data furnizării	Desfășurarea reparațiilor	Semnătura beneficiarului (magazin, proprietar)

ZÁRUČNÁ KARTA

Názov článku:.....
EAN kód:.....
Dátum predaja:

ZÁRUČNÉ PODMIENKY:

1. Predávajúci v mene ručiteľa poskytuje záruku na území Poľskej republiky na obdobie 24 mesiacov od dátumu predaja.
2. Záruku poskytne predajňa alebo servisné stredisko na základe predloženia záruky zákazníkom:
 - čitateľne a správne vyplnený záručný list s pečiatkou predajcu a podpisom predávajúceho,
 - platného dokladu o kúpe zariadenia s dátumom predaja/prijatia, reklamovaného tovaru.
3. Všetky závady a poškodenia zistené počas záručnej doby budú bezplatne odstránené najneskôr do 21 dní odo dňa doručenia tovaru do servisu.
4. V prípade nutnosti dovozu dielov sa môže doba opravy predĺžiť o čas potrebný na ich dovoz, maximálne však o 90 dní.
5. Záruka sa nevzťahuje na:
 - mechanické poškodenia a nimi spôsobené závady,
 - poškodenia a závady spôsobené nesprávnym používaním a skladovaním,
 - nesprávnej montáže a údržby,
 - poškodenie a opotrebovanie komponentov, ako sú káble, remienky, gumové časti, pedále, hubové rukoväte, kolesá, ložiská atď.
6. Záruka zaniká v prípade:
 - Dátum skončenia platnosti,
 - samoopravy,
 - nedodržania pravidiel správnej prevádzky.
7. Výrobok vrátený na opravu by mal byť kompletný a čistý. V prípade závad má servis právo odmietnuť prijatie do opravy. Ak je výrobok dodaný znečistený, servisné stredisko ho môže odmietnuť prijať alebo ho s písomným súhlasom zákazníka vyčistiť na jeho náklady.
8. Záruka sa nevzťahuje na inštalačné a údržbárske práce, ktoré si podľa návodu na obsluhu musí vykonať používateľ sám.
9. Garant zároveň informuje, že poskytuje pozáručný servis.
10. Tovar by mal byť chránený pri preprave.
11. Ak chcete využiť záruku, postupujte podľa postupu na webovej stránke: <https://serwis.abisal.pl/>.

ZARIADENIE NIE JE URČENÉ NA REHABILITÁCIU A TERAPIU

POZNÁMKY K PRIEBEHU OPRÁV

Položka	Dátum notifikácie	Dátum poskytnutia	Priebeh opravy	Podpis príjemcu (predajňa, vlastník)

GARANCIJSKA KARTICA

Ime izdelka:.....
Koda EAN:.....
Datum prodaje:

GARANCIJSKI POGOJI:

1. Prodajalec v imenu garanta zagotavlja garancijo na ozemlju Republike Poljske za obdobje 24 mesecev od datuma prodaje.
2. Garancijo bo trgovina ali servisni center priznal ob predložitvi garancije s strani kupca:
 - čitljivo in pravilno izpolnjen garancijski list s prodajnim žigom in podpisom prodajalca,
 - veljavnega dokazila o nakupu opreme z datumom prodaje/prevzema, reklamiranega blaga.
3. Vse napake in poškodbe, ugotovljene v garancijskem roku, bodo brezplačno odpravljene najkasneje v 21 dneh od datuma dostave blaga na servis.
4. V primeru potrebe po uvozu delov se lahko obdobje popravila podaljša za čas, potreben za njihov uvoz, vendar ne več kot 90 dni.
5. Garancija ne zajema:
 - mehanskih poškodb in napak, ki jih te povzročijo,
 - poškodb in napak, ki so posledica nepravilne uporabe in skladiščenja,
 - nepravilne montaže in vzdrževanja,
 - poškodb in obrabe sestavnih delov, kot so kabli, trakovi, gumijasti deli, pedala, gobasti ročajji, kolesa, ležaji itd.
6. Garancija preneha veljati v primeru:
 - datum izteka veljavnosti,
 - samopopravila,
 - neupoštevanja pravil pravičnega delovanja.
7. Izdelek, vrnjen v popravilo, mora biti popoln in čist. V primeru napak ima servis pravico zavrniti sprejem v popravilo. Če je izdelek dostavljen umazan, ga lahko servisni center zavrne ali pa ga na stroške stranke z njenim pisnim soglasjem očisti.
8. Garancija ne zajema namestitvenih in vzdrževalnih del, ki jih mora v skladu z navodili za uporabo opraviti uporabnik sam.
9. Garant prav tako obvešča, da zagotavlja tudi pogarancijski servis.
10. Blago mora biti zaščiten za pošiljanje.
11. Za uveljavljanje garancije upoštevajte postopek na spletni strani: <https://serwis.abisal.pl/>.

V primeru neskladnosti prodane stvari s pogodbo je kupec po zakonu upravičen do pravnih sredstev od prodajalca in na njegove stroške. Garancija ne vpliva na ta pravna sredstva.

OPREMA NI NAMENJENA ZA REHABILITACIJO IN TERAPIJO

OPOMBE O POTEKU POPRAVIL

Artikel	Datum uradnega obvestila	Datum zagotovitve	Potek popravil	Podpis prejemnika (trgovina, lastnik)

GARANTIKORT FÖR GARANTI

Artikelns namn:.....
EAN-kod:.....
Datum för försäljning:.....

GARANTIVILLKOR:

1. Säljaren, på uppdrag av Garanten, lämnar en garanti inom Republiken Polens territorium under en period av 24 månader från försäljningsdatumet.
2. Garantin kommer att uppfyllas av butiken eller servicecentret mot uppvisande av kunden:
 - ett läsligt och korrekt ifyllt garantikort med försäljningsstämpel och säljarens underskrift,
 - ett giltigt inköpsbevis för utrustningen med försäljningsdatum/kvitto, de varor som återopas.
3. Eventuella defekter och skador som upptäcks under garantiperioden kommer att repareras kostnadsfritt inom högst 21 dagar från det datum då varorna levererades till tjänsten.
4. Om det är nödvändigt att importera delar kan reparationsperioden förlängas med den tid som krävs för deras import, men inte längre än 90 dagar.
5. Garantin täcker inte:
 - mekaniska skador och defekter som orsakats av dessa,
 - skador och defekter till följd av felaktig användning och förvaring
 - felaktig montering och felaktigt underhåll,
 - skador och slitage på komponenter som kablar, remmar, gummidelar, pedaler, svamphandtag, hjul, lager etc.
6. Garantin är ogiltig i händelse av:
 - utgångsdatum,
 - självreparation,
 - underlåtenhet att följa reglerna för korrekt användning.
7. Produkter som returneras för reparation ska vara kompletta och rena. Vid defekter har servicecentret rätt att vägra ta emot produkten för reparation. Om produkten levereras smutsig kan servicecentret vägra att ta emot den eller rengöra den på kundens bekostnad med dennes skriftliga medgivande.
8. Garantin omfattar inte installations- och underhållsarbeten, som enligt bruksanvisningen måste utföras av användaren själv.
9. Garantigivaren informerar också om att denne tillhandahåller service efter garantitiden.
10. Varorna bör skyddas för frakt.
11. För att utnyttja garantin ska du följa förfarandet på webbplatsen: <https://serwis.abisal.pl/>.

Om den sålda varan inte överensstämmer med avtalet har köparen enligt lag rätt till rättsmedel från och på bekostnad av säljaren. Garantin påverkar inte sådana rättsmedel.

UTRUSTNINGEN ÄR INTE AVSEDD FÖR REHABILITERING OCH TERAPI

ANTECKNINGAR OM REPARATIONSFÖRLOPPET

Ämne	Datum för anmälan	Datum för tillhandahållande	Reparationens förlopp	Mottagarens underskrift (butik, ägare)

ГАРАНТІЙНИЙ ТАЛОН

Найменування товару:.....

EAN код:.....

Дата продажу:.....

ГАРАНТІЙНІ УМОВИ:

1. Продавець від імені Гаранта надає гарантію на території Республіки Польща терміном на 24 місяці від дати продажу.
2. Гарантія буде виконана магазином або сервісним центром після пред'явлення покупцем - розбірливо і правильно заповненого гарантійного талона з печаткою та підписом продавця - дійсного документа, що підтверджує купівлю обладнання із зазначенням дати продажу/отримання, заявленого товару.
3. Будь-які дефекти і пошкодження, виявлені протягом гарантійного терміну, будуть безкоштовно усунені протягом максимум 21 дня з моменту доставки товару в сервіс.
4. У разі необхідності імпорту запчастин термін ремонту може бути продовжений на час, необхідний для їх імпорту, але не більше ніж на 90 днів.
5. Гарантія не поширюється на
 - механічні пошкодження і викликані ними дефекти,
 - пошкодження і дефекти, що виникли в результаті неправильного використання і зберігання
 - неправильного монтажу та обслуговування,
 - пошкодження та знос компонентів, таких як кабелі, ремені, гумові деталі, педалі, губки, колеса, підшипники тощо.
6. Гарантія втрачає чинність у разі
 - закінчення терміну придатності,
 - самостійного ремонту,
 - недотримання правил правильної експлуатації.
7. Виріб, що повертається в ремонт, повинен бути укомплектований і чистий. У разі виявлення дефектів сервісний центр має право відмовити в прийомі в ремонт. Якщо виріб доставлений брудним, сервісний центр може відмовити в його прийомі або провести чистку за рахунок замовника за його письмовою згодою.
8. Гарантія не поширюється на роботи з монтажу та технічного обслуговування, які, згідно з інструкцією з експлуатації, повинні виконуватися користувачем самостійно.
9. Гарант також повідомляє, що забезпечує післягарантійне обслуговування.
10. Товар повинен бути захищений для транспортування.
11. Для того, щоб скористатися гарантією, будь ласка, дотримуйтеся процедури на сайті: <https://serwis.abisal.pl/>.

У разі невідповідності проданої речі договору, покупець має право на законні засоби правового захисту від продавця і за його рахунок. Гарантія не впливає на такі засоби правового захисту.

ОБЛАДНАННЯ НЕ ПРИЗНАЧЕНЕ ДЛЯ РЕАБІЛІТАЦІЇ ТА ТЕРАПІЇ

ПРИМІТКИ ПРО ХІД РЕМОНТУ

Пункт	Дата повідомлення	Дата надання	Хід ремонту	Підпис одержувача (магазин, власник)

NOTATKI

A series of horizontal dotted lines for writing notes.



NILSGROUP.COM



IMPORTER: **ABISAL SP. Z O.O.**, ul. Pyskowicka 17, 41-807 Zabrze, Polska

DISTRIBUTOR: **ABISTORE SPORT S.R.O.**, U Cihelny 230/3, 74801 Hlučín, Česká Republika

SERVICE: serwis@abisal.pl

abisal@abisal.pl www.abisal.pl