

# AQUASURF REEFBREAK

## INFLATABLE STAND-UP PADDLE BOARD

DESKA DO PŁYWANIA SUP

AUFBLASBARES PADDELBOARD SUP

**EN**

### **Manual Instructions**

Read and follow the instructions before installation and use.  
Keep the instructions for future reference.

**PL**

### **Instrukcja obsługi**

Przed montażem i użyciem zapoznaj się z instrukcją i zastosuj się do jej zasad.  
Zachowaj instrukcję do późniejszego wglądu.

**DE**

### **Bedienungsanleitung**

Bitte lesen Sie diese Bedienungsanleitung und bewahren Sie diese zum Nachschlagen im Bedarfsfall auf.

I

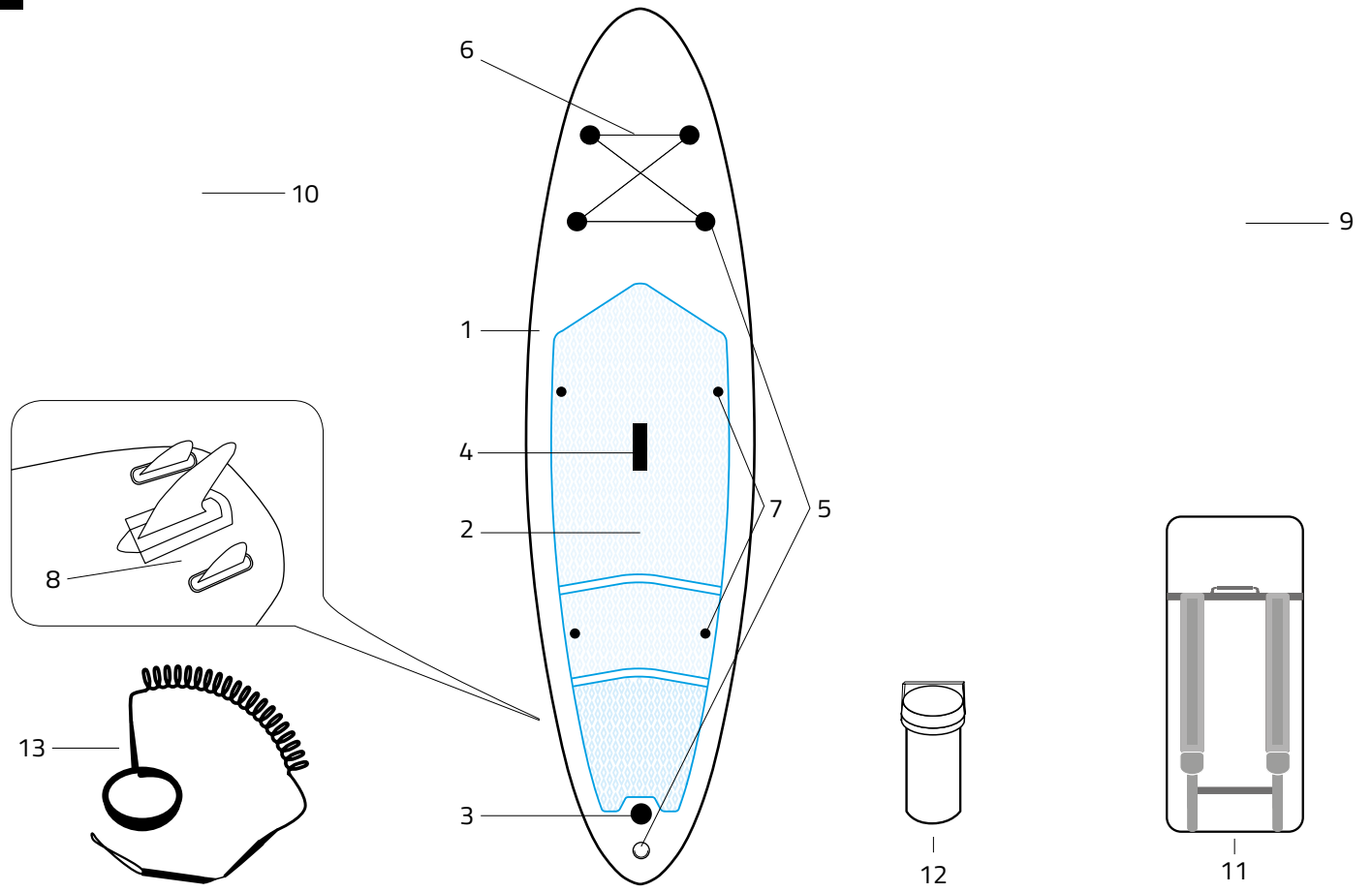

II

1

2

3

4

5

6

7

8

9

### III

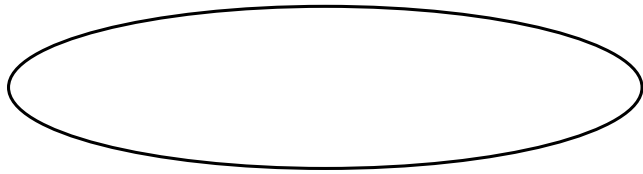

1

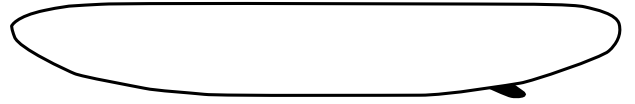

2

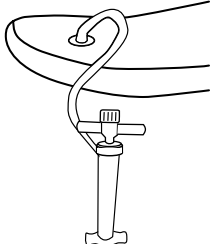

3

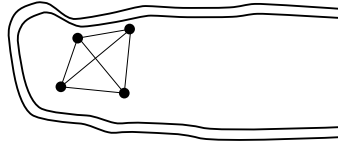

4

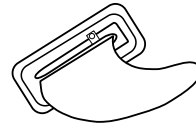

5

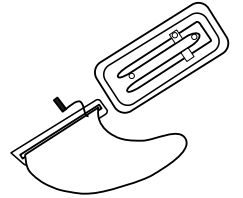

6

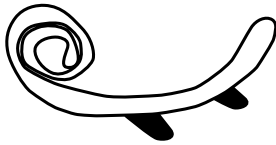

5



6

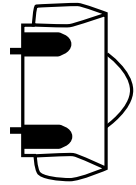

7

### IV



1



2



3



4



6



7

**⚠ WARNING! | OSTRZEŻENIE! | WARNUNG!**

EN

PL

DE

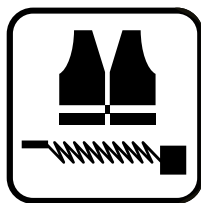

Always wear lifejacket and SUP leash.

Zawsze noś kamizelkę ratunkową i leash - linkę bezpieczeństwa.

Tragen Sie immer eine Schwimmweste und eine SUP-Leine.



No protection against drowning!

Brak zabezpieczenia przed utonięciem!

Kein Schutz vor Ertrinken!

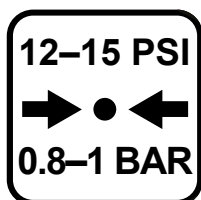

Correct inflation pressure is 12-15 psi.

Odpowiednie ciśnienie napełnienia wynosi 12-15 psi.

Der geeignete Fülldruck beträgt 12-15 psi.



Not suitable for mountain rivers.

Nie nadaje się do rzek górskich.

Nicht für Gebirgsflüsse geeignet.



Do not use in breaking waves.

Nie używaj podczas silnej fali.

Nicht während einer starken Welle verwenden



Do not use in offshore current.

Nie używać w prądach przybrzeżnych.

Nicht in küstennahen Strömungen verwenden.



Do not use in strong winds (especially greater than 8 knots).

Nie używać przy silnym wietrze (zwłaszcza większym niż 8 węzłów).

Verwenden Sie es nicht bei starkem Wind (insbesondere bei mehr als 8 Knoten).



Not for users under 14 years of age.

Nie dla użytkowników poniżej 14 roku życia.

Nicht für Benutzer unter 14 Jahren.

**⚠ WARNING! | OSTRZEŻENIE! | WARNUNG!**

EN

PL

DE



Read instructions manual before use.

Przed użyciem przeczytaj instrukcję obsługi.

Lesen Sie vor der Verwendung die Bedienungsanleitung.



To be used by strong swimmers only.

Do stosowania wyłącznie przez dobrych pływaków.

Nur für starke Schwimmer geeignet.



Always supervise children in water.

Zawsze nadzoruj dzieci przebywające w wodzie.

Beaufsichtigen Sie Kinder im Wasser immer.

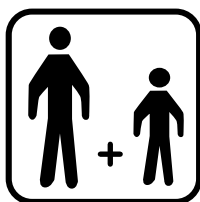

Maximum number of users: 1 adult + 1 child.

Maksymalna liczba użytkowników: 1 dorosły + 1 dziecko.

Maximale Anzahl von Benutzern: 1 Erwachsener + 1 Kind.

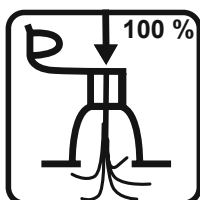

Fully inflate all air chambers.

Całkowicie napełnij wszystkie komory powietrzne.

Alle Luftkammern vollständig aufblasen Kammern.

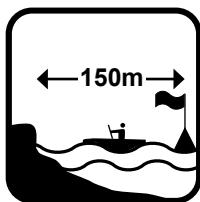

Use at a safe distance of up to 150 m from the coast.

Używać w bezpiecznej odległości do 150 m od wybrzeża.

Verwenden Sie es in einer sicheren Entfernung von bis zu 150 m von der Küste.



Maximum load capacity is for the model:  
Aquasurf – 150 kg  
Reefbreak – 160 kg

Maksymalne dopuszczalne obciążenie w zależności od modelu wynosi:  
Aquasurf – 150 kg  
Reefbreak – 160 kg

Die maximal zulässige Belastung beträgt für das Modell:  
Aquasurf – 150 kg  
Reefbreak – 160 kg

Thank you for purchasing the Neo-Sport inflatable SUP (Stand Up Paddle). This manual has been written to help you use your SUP safely and correctly. Before using your SUP board for the first time, read the manual and familiarise yourself with the components of the board. Carefully read this manual and follow the instructions for safety, correct and complete product assembly, preparation for use, use and maintenance. Failure to follow these instructions and warnings may lead to personal injury, death and material damage. The manual contains a detailed description of the product, accessories and information on the use of the product and accessories.

## **Warnings!**

- This manual is not a safety manual for moving in and around water.
- Carefully read all warning and information signs listed in this manual and on the SUP board before using the product.
- Do not consume alcohol, drugs or other prohibited substances before or while using this product.
- Familiarise yourself with all rules for safe behaviour in the water and always exercise extreme caution when enjoying this activity.
- Parents are responsible for reading and explaining all the information in the instructions to their children.
- Find out how the product works. Check in your area for opportunities to obtain information and/or take training as required. Consider local regulations and the dangers of surfing, sailing and/or other water sports.
- If possible, swim in a group.
- When sailing on a SUP board, do not leave children unattended.
- This type of activity can be dangerous and requires good physical fitness.
- As a user of this product, you need to be aware that there are unforeseen risks, dangers and hazards when engaging in this activity, including the risk of serious injury and death.
- If you are inexperienced with a SUP board, learn the correct way to use and manipulate it before taking to the water yourself.
- Seek advice on a suitable training centre or instructor at a water club in your area.
- Regardless of the number of people on board, the total weight of people and equipment must not exceed the maximum recommended load.
- Inflate according to the pressure rating on the product. Excessive pressure can lead to explosion.
- Use the product at the specified safe distance from the shore.
- Keep a sufficient distance from boats, other SUP boards and other water vehicles.
- Do not use the board in unfamiliar water areas.
- Only use the product under suitable weather conditions. Check the information on the water environment and weather conditions in advance. Bad weather and an unsafe environment can lead to loss of life, health, equipment.
- Only use the board when wind conditions and water conditions are suitable for equipment in this category and when you are sure you can use it safely. Never use this product in conditions that are dangerous or beyond your capabilities (e.g. water passages, high waves, eddies, currents or rushing rivers).
- Be aware of weather fluctuations, wind, tides and tidal waves, and do not underestimate coastal winds and currents. In the event of dangerous conditions, head for shore.
- Do not use the product in strong winds and/or if the wind carries you away from the shore.
- Always adjust your speed and direction according to the current situation, weather conditions, tides and other external forces.
- All board users should use life jackets and other mandatory safety equipment.
- Always wear a helmet when using this product.
- In some areas the use of safety equipment is mandatory, so it is important that you familiarise yourself with local regulations and statutes.
- Maintain balance. Uneven weight distribution on the board can cause the board to tip over, which could lead to drowning.
- Always use a leash, when swimming on the board.
- Rescue equipment such as life jackets and buoys should be checked beforehand.
- Use certified rescue equipment.
- This manual does not provide detailed instructions for troubleshooting faults that may occur with your SUP board.
- If you have any problems or doubts, seek expert advice.
- The manufacturer accepts no responsibility for any unprofessional modifications to the construction of the board.
- With all SUP boards (regardless of the strength of individual models) there is a risk of malfunction and injury if not used correctly.
- Carefully inspect the product for signs of wear or leaks before each use to ensure it is in good condition.
- Do not use the product if it is damaged in any way.
- Avoid exposure to potentially harmful fluids such as battery acid, oil and petrol. These fluids can damage the product.
- Always keep the manual in a safe place so that you can refer to it if necessary.

## **WARNINGS FOR USE**

Below are warnings for the safe operation of the SUP board, including the characteristics of the warning labels. Never leave children unattended near the SUP board and always be aware of surrounding people and objects!

1. To use the SUP board and its accessories correctly and safely, read the entire manual carefully.
2. Do not carry objects with sharp edges on the board. Protect the board from contact with sharp objects.
3. Avoid sandy shoals, coral reefs and rocks. Move close to the shore or beach, in areas directly designated for this type of watercraft.
4. Always wear a life jacket. A life jacket must be worn by every person on board.
5. Do not tow the SUP board.
6. Do not use your SUP board if you suspect a malfunction or air leak (if an air leak occurs during your trip, keep cool and paddle back to shore).
7. Before each use, check the general condition of the board and its equipment, including:
  - check air pressure,
  - check the valve seals,
  - check that the load is evenly distributed across the board.
8. Only use the SUP board when the wind force does not exceed 4 m/s and the wave height does not exceed 0.3 m.
9. Watch the weather forecast and pay attention to water currents and weather conditions. Remember that the weather can change quickly. Always have a plan for a safe exit. Children should only use the board when supervised by an adult. Remember that water currents and wind away from the shore create hazards.

**Follow the instructions for use in fig. IV and in the table on pages 4-5.**

## Construction and Additional Equipment (fig. I)

- |  |   |                         |
|--|---|-------------------------|
| 1. First layer - drop-stitch construction made of PVC              | 5. D-ring handles                         | 11. Transport backpack  |
| 2. Anti-slip pad made of EVA                                       | 6. Elastic cord                           | 12. Repair kit          |
| 3. High-pressure valve   | 7. D-ring handles for the seat (optional) | 13. Leash - safety cord |
| 4. Transport handles (optional, may vary depending on the version) | 8. Fin                                    |                         |
|  | 9. Folding paddle                         |                         |
|  | 10. Pump                                  |                         |

## Assembly (fig. II)

### 1. Unfolding the board from the packaging

Choose a smooth and clean surface to unfold the board. Unroll the board until it is lying flat, top side facing up.

### 2. Valve Operation (fig. II. 1–3)

- To close the valve before inflating, make sure the center valve pin is in the "UP" position. If it's in the "DOWN" position, press the valve pin to move it to the "UP" position.
- To open the valve for deflation, press the valve pin (no need to turn it), ensuring the center valve pin is in the "DOWN" position.
- Be careful that there is no sand or debris near the valve when deflating, as small particles can be blown into the air by the pressure.
- Always close the valve cover to prevent accidental air release and contamination of the air chambers.

### 3. SUP Board Inflation (fig. II. 4–6)

- a. Unscrew the valve cap and press the pin to open the valve. Let air naturally enter the product. To save time during inflation, press the pin again to close the valve (in the "UP" position).
- b. Make sure the pump hose is connected to the "inflate" outlet.
- c. Insert the pump nozzle into the valve with a half-turn to the right.
- d. Start pumping air into the board by moving the pump piston up and down. Continue inflating until you reach the required pressure:

**Min. 12 psi – Max 15 psi**

- e. After inflation, tighten the valve cap. Only the valve cap ensures final air tightness.

### 4. Fin Installation (fig. II. 7–9)

The two side fins are permanently attached. When the board is inflated, slide the center fin into the base and insert the lock.

### 5. Inflation Tips and Notes

- DO NOT use an air compressor. Damage to the board caused by over-inflation with an air compressor is not covered by the warranty.
- After 2-3 days, pressure may slightly decrease due to temperature changes – if necessary, pump the board again.
- Before a long trip, inflate the board fully for 24 hours to ensure it's airtight. If you notice a consistent decrease in pressure, follow the leak detection instructions in the board repair section.
- DO NOT overinflate the board. The maximum pressure is 15 psi. The easiest way to gauge proper pressure is by checking if the chambers are firm under pressure.
- DO NOT pump the board to high pressure and leave it in the sun. If the board is in a warm environment, deflate it slightly and let the sun's heat increase the internal pressure. While paddling, the cooler water temperature may cause a slight drop in chamber pressure. It's a good idea to carry a pump to add air if needed.

## 6. Assembly of the Aluminum Telescopic Paddle

- Your paddle comes in three parts. To assemble the paddle, press the button and connect the pieces until they click into place.
- The last section (top) of the paddle is adjustable. To find the right height, set the paddle about 15 cm taller than your height. From this point, adjust the length for your comfort.
- A longer paddle allows for smooth, easy paddling, while a shorter one is better for performance.
- After closing the button, if the adjustable section is loose, tighten the screw with a screwdriver.

## Leak Detection and Repair

- If the board loses air pressure, not due to colder temperatures, check for leaks, starting with the valves. Valve leaks are rare, but if you find one, we can send you a new valve. To locate a leak, we recommend mixing soap and water and spraying around the valve. If you see air bubbles, check the valve seating and base, ensuring the valve insert is tightly screwed.
- If the problem persists, it may be time to replace the valve. Replacing the whole valve can be done with a simple tool provided with the new valve.

## REPAIR KIT

Punctures smaller than 3 mm can be repaired without a patch. Deflate the board, clean, and dry the area to be repaired. Apply a small drop of glue to cover the hole and allow it to dry for 12 hours.

If a patch is needed, follow these steps:

1. Completely deflate the board, lay it flat, and wait for it to dry.
2. Cut a patch 5 cm larger than the damage on all sides.
3. Clean the repair area with alcohol.
4. Apply three layers of adhesive to both the patch and the board. Wait 5 minutes between each layer.
5. Place the patch over the damage. The adhesive reacts quickly, so ensure precise positioning. Use a roller to ensure the patch lies flat.
6. Wait 24 hours before re-inflating the board.

## Folding the Board After Use (fig. III)

1. Place the board on a clean, flat surface, dry it, and clean it.
2. Remove water and debris from the valve (as they may enter the air chamber).
3. Deflate the board.
4. Remove the large fin.
5. Fold the board and place it into the transport bag.

## Maintenance and Storage

Neo-Sport products are made from high-quality materials with enhanced UV protection.

To maintain the flexibility and durability of the material and preserve vivid colors, store the SUP board in a place that is protected from direct sunlight, wind, and other weather conditions. Follow these maintenance and storage guidelines:

- Before storage, disconnect the inflation hose from the board and let it dry to prevent mold.
- Do not use harsh chemicals for cleaning. Most dirt can be removed with mild soap and fresh water.
- You can store the SUP board either inflated or deflated. After deflation, it is recommended to store it in the packaging.
- If you plan to store the board outside, use a tarp underneath and over it to protect it from strong winds.
- Hanging the SUP board is not recommended.
- Do not store the board at temperatures above 60°C or below -20°C.
- Store the product in a clean and dry place.

## Technical Specifications

Model SUP	Dimensions	Volume	Maximum User Weight
Aquasurf	320 x 84 x 15 cm (10.6 ft x 33 in.)	318 l	150 kg
Reefbreak	350 x 81 x 15 cm (11.6 ft x 31 in.)	332 l	160 kg

Dziękujemy za zakup nadmuchiwanej deski SUP (Stand Up Paddle) Neo-Sport. Niniejsza instrukcja została napisana w taki sposób, aby pomóc w bezpiecznym i prawidłowym korzystaniu z SUP-a. Przed pierwszym użyciem deski SUP przeczytaj instrukcję i zapoznaj się z elementami deski. Dokładnie przeczytaj niniejszą instrukcję i postępuj zgodnie ze wskazówkami bezpieczeństwa, prawidłowego i kompletnego montażu produktu, przygotowania do użytku, użytkowania i konserwacji. Nieprzestrzeganie podanych wskazówek i ostrzeżeń może prowadzić do uszczerbku na zdrowiu, śmierci i strat materialnych. Instrukcja zawiera szczegółowy opis produktu, akcesoriów oraz informacje dotyczące korzystania z produktu i akcesoriów.

## Ostrzeżenia!

- Niniejsza instrukcja nie jest instrukcją bezpieczeństwa dotyczącą poruszania się w wodzie i wokół niej.
- Przed użyciem produktu uważnie przeczytaj wszystkie znaki ostrzegawcze i informacyjne wymienione w niniejszej instrukcji i na desce SUP.
- Nie spożywaj alkoholu, narkotyków ani innych substancji niedozwolonych przed lub w trakcie korzystania z tego produktu.
- Zapoznaj się ze wszystkimi zasadami bezpiecznego zachowania w wodzie i zawsze zachowuj szczególną ostrożność podczas korzystania z tej aktywności.
- Rodzice są odpowiedzialni za zapoznanie się i wyjaśnienie dzieciom wszystkich informacji zawartych w instrukcji.
- Dowiedz się, jak działa ten produkt. Sprawdź w swojej okolicy możliwości uzyskania informacji i/lub wzięcia udziału w szkoleniu zgodnie z potrzebami. Weź pod uwagę lokalne przepisy i niebezpieczeństwa związane z surfowaniem, żeglarstwem i/lub innymi sportami wodnymi.
- Jeśli to możliwe, pływaj w grupie.
- Podczas pływania na desce SUP nie pozostawiaj dzieci bez opieki.
- Ten rodzaj aktywności może być niebezpieczny i wymagający dobrej kondycji fizycznej.
- Jako użytkownik tego produktu musisz być świadomy, że podczas uprawiania tej aktywności istnieją nieprzewidziane ryzyka, niebezpieczeństwa i zagrożenia, w tym ryzyko poważnych obrażeń i śmierci.
- Jeśli nie masz doświadczenia z deską SUP, naucz się prawidłowego sposobu korzystania z niej i manipulowania nią przed samodzielnym wypłynięciem na wodę.
- Zasięgnij porady na temat odpowiedniego centrum szkoleniowego lub instruktora w klubie wodnym w okolicy.
- Bez względu na liczbę osób na pokładzie całkowita masa osób i sprzętu nie może przekraczać maksymalnego zalecanego obciążenia.
- Napompuj według ciśnienia znamionowego umieszczonego na produkcie. Zbyt wysokie ciśnienie może doprowadzić do wybuchu.
- Używaj produktu w określonej bezpiecznej odległości od brzegu.
- Zachowaj wystarczającą odległość od łodzi, innych desek SUP i pozostałych pojazdów wodnych.
- Nie używaj deski w nieznanach obszarach wodnych.
- Z produktu korzystaj wyłącznie w odpowiednich warunkach pogodowych. Sprawdź wcześniej informacje na temat środowiska wodnego i warunków pogodowych. Zła pogoda i niebezpieczne środowisko mogą doprowadzić do utraty życia, zdrowia, sprzętu.
- Deski używaj tylko wtedy, gdy warunki wietrzne i stan wody są odpowiednie dla sprzętu tej kategorii oraz gdy jesteś pewien, że możesz bezpiecznie z niej korzystać. Nigdy nie należy używać tego produktu w warunkach niebezpiecznych lub ponad swoje możliwości (np. korytarze wodne, wysokie fale, wiry, prądy czy rwące rzeki).
- Uważaj na wahania pogody, wiatr, pływy i fale pływowe, nie lekceważ przybrzeżnych wiatrów i prądów. W wypadku zaistnienia niebezpiecznych warunków, skieruj się do brzegu.
- Nie używaj produktu przy silnym wietrze i/lub jeśli wiatr znosi Cię z dala od brzegu.
- Zawsze dostosowuj prędkość i kierunek do aktualnej sytuacji, warunków pogodowych, pływów i innych sił zewnętrznych.
- Wszyscy użytkownicy deski powinni używać kamizelki ratunkowej oraz inny obowiązkowy sprzęt bezpieczeństwa.
- Zawsze należy nosić kask podczas używania tego produktu.
- Na niektórych obszarach używanie sprzętu zabezpieczającego jest obowiązkowe, dlatego ważne jest, abyś zapoznał się z lokalnymi przepisami i statutami.
- Utrzymuj równowagę. Nierównomierne rozmieszczenie ciężaru na pokładzie może spowodować przewrócenie deski, co mogłoby prowadzić do utonięcia.
- Podczas pływania na desce zawsze używaj leasha, dołączonej linki bezpieczeństwa na stopę.
- Wyposażenie ratunkowe takie jak kamizelki ratunkowe i boje powinny być wcześniej sprawdzone.
- Używaj certyfikowanego sprzętu ratunkowego.
- Instrukcja nie zawiera szczegółowych wskazówek dotyczących usuwania usterek, które mogą wystąpić w desce SUP.
- W przypadku jakichkolwiek problemów lub wątpliwości zasięgnij porady eksperta.
- Producent nie ponosi żadnej odpowiedzialności za jakiegokolwiek nieprofesjonalne modyfikacje konstrukcji deski.
- W przypadku wszystkich desek SUP (niezależnie od wytrzymałości poszczególnych modeli) istnieje ryzyko usterek i obrażeń w przypadku nieprawidłowego korzystania z nich.
- Przed każdym użyciem dokładnie sprawdź produkt pod kątem oznak zużycia lub nieszczelności, aby upewnić się, że jest on w dobrym stanie.

- Nie używaj produktu w przypadku jakichkolwiek uszkodzeń.
- Unikaj działania potencjalnie szkodliwych płynów, takich jak kwas akumulatorowy, olej i benzyna. Płyny te mogą uszkodzić produkt.
- Instrukcję zawsze przechowuj w bezpiecznym miejscu, aby móc z niej skorzystać w razie potrzeby.

## OSTRZEŻENIA DOTYCZĄCE UŻYWANIA

Poniżej znajdują się ostrzeżenia dotyczące bezpiecznej obsługi deski SUP, w tym charakterystyka etykiet ostrzegawczych. Nigdy nie zostawiaj dzieci bez opieki w pobliżu deski SUP i zawsze zwracaj uwagę na otaczające osoby i przedmioty!

1. Aby korzystać z deski SUP i jej akcesoriów prawidłowo i bezpiecznie, dokładnie przeczytaj całą instrukcję.
2. Nie należy przewozić na desce przedmiotów o ostrych krawędziach. Chroń deskę przed kontaktem z ostrymi przedmiotami.
3. Unikaj piaszczystych łach, raf koralowych i skał. Poruszaj się blisko brzegu lub plaży, w miejscach bezpośrednio przeznaczonych dla tego typu jednostek pływających.
4. Zawsze noś kamizelkę ratunkową. Kamizelka ratunkowa musi być noszona przez każdą osobę na pokładzie.
5. Nie należy holować deski SUP.
6. Nie używaj deski SUP, jeśli podejrzewasz awarię lub wyciek powietrza (jeśli wyciek powietrza nastąpi podczas podróży, zachowaj zimną krew i wiosłuj z powrotem do brzegu).
7. Przed każdym użyciem sprawdź ogólny stan deski i jej wyposażenia, w tym:
  - sprawdź ciśnienie powietrza,
  - sprawdź uszczelki zaworów,
  - sprawdź, czy obciążenie jest równomiernie rozłożone na całej powierzchni deski.
8. Deski SUP należy używać tylko wtedy, gdy siła wiatru nie przekracza 4 m/s, a wysokość fali nie przekracza 0,3 m.
9. Obserwuj prognozę pogody i zwracaj uwagę na prądy wodne i warunki pogodowe. Pamiętaj, że pogoda może się szybko zmienić. Zawsze miej plan bezpiecznego wyjścia z sytuacji. Dzieci mogą korzystać z deski wyłącznie pod nadzorem osoby dorosłej. Pamiętaj, że prąd wody oraz wiatr z dala od brzegu stwarza zagrożenie.

**Przestrzegaj instrukcji używania z rysunku IV oraz zawartych w tabeli na stronach 4-5.**

## Budowa i wyposażenie dodatkowe (rys. I)

- |  |  |                                  |
|--|--|----------------------------------|
| 1. Pierwsza warstwa - konstrukcja drop-stitch wykonana z PVC | 4. Uchwyty transportowe (opcjonalne, mogą różnić się w zależności od wersji) | 8. Statecznik                    |
| 2. Antypoślizgowa podkładka wykonana z EVA                   | 5. Uchwyty D-ring  | 9. Składane wiosło               |
| 3. Zawór wysokociśnieniowy                                   | 6. Elastyczna linka  | 10. Pompka                       |
|  | 7. Uchwyty D-ring do siedziska (opcjonalne)                                  | 11. Plecak transportowy          |
|  |  | 12. Zestaw naprawczy             |
|  |  | 13. Leash - linka bezpieczeństwa |

## Montaż (rys. II)

### 1. Rozłożenie deski z opakowania

Wybierz gładką i czystą powierzchnię, na której rozłożysz deskę. Rozwiń deskę, aż będzie leżeć płasko, wierzchnią stroną do góry.

### 2. Obsługa zaworu (rys. II. 1–3)

- Aby zamknąć zawór przed pompowaniem, upewnij się, że centralny trzpień zaworu znajduje się w pozycji "UP". Jeśli jest w pozycji "DOWN", naciśnij trzpień zaworu, aby przesunąć go w pozycję "UP".
- Aby otworzyć zawór do spuszczenia powietrza, naciśnij trzpień zaworu (nie trzeba go przekręcać), upewnij się, że centralny trzpień zaworu jest w pozycji "DOWN".
- Uważaj, aby podczas spuszczenia powietrza w pobliżu zaworu nie było piasku ani zanieczyszczeń, ponieważ małe cząsteczki mogą zostać wyrzucone w powietrze pod wpływem ciśnienia.
- Zawsze zamykaj pokrywę zaworu, aby zapobiec przypadkowemu uwolnieniu powietrza i wnikananiu zanieczyszczeń do komór powietrznych.

### 3. Pompowanie deski SUP (rys. II. 4–6)

- a. Odkręć nakrętkę zaworu i naciśnij trzpień, aby otworzyć zawór. Pozwól, aby powietrze naturalnie wpłynęło do produktu. Aby zaoszczędzić czas pompowania, naciśnij trzpień ponownie, aby zamknąć zawór (w pozycji "UP").
- b. Upewnij się, że wąż pompki jest podłączony do otworu „pompowanie”.
- c. Włóż dyszę pompki do zaworu, wykonując półobrót w prawo.
- d. Zaczynaj pompować powietrze do deski, przesuując tłok pompki w górę i w dół. Pompowanie należy kontynuować, aż osiągniesz wymagane ciśnienie:

**Min. 12 psi – Max 15 psi**

e. Po zakończeniu pompowania dokręć nakrętkę zaworu. Tylko ona zapewnia ostateczną szczelność powietrzną.

#### 4. Montaż statecznika (rys. II. 7–9)

Dwa boczne stateczniki są zamocowane na stałe. Gdy deska jest napompowana, wsuwasz środkowy statecznik do podstawy i wstawiasz blokadę.

#### 5. Wskazówki i uwagi dotyczące pompowania

- NIE używaj kompresora powietrza. Uszkodzenia deski spowodowane nadmiernym pompowaniem przy użyciu kompresora nie są objęte gwarancją.
- Po 2-3 dniach ciśnienie może nieznacznie spaść z powodu zmian temperatury – w razie potrzeby dopompuj deskę.
- Przed długą wyprawą napompuj deskę na pełne 24 godziny, aby upewnić się, że jest szczelna. Jeśli zauważasz stałe zmniejszenie ciśnienia, postępuj zgodnie z instrukcjami dotyczącymi wykrywania nieszczelności w sekcji naprawy deski.
- NIE nadmuchiuj deski zbyt mocno. Maksymalne ciśnienie wynosi 15 psi. Najłatwiejszym sposobem oceny właściwego ciśnienia jest sprawdzenie, czy komory są sztywne przy nacisku.
- NIE pompuj deski do wysokiego ciśnienia i nie zostawiaj jej na słońcu. Jeśli deska ma przebywać w ciepłym otoczeniu, delikatnie spuść powietrze i pozwól, aby ciepło słońca zwiększyło ciśnienie wewnętrzne. Podczas pływania chłodniejsza temperatura wody może powodować nieznaczne obniżenie ciśnienia w komorach. Dobrze jest mieć ze sobą pompkę, aby w razie potrzeby dopompować powietrze.

#### 6. Montaż aluminiowego wiosła teleskopowego

- Twoje wiosło składa się z trzech części. Aby złożyć wiosło, wciśnij przycisk i połącz elementy, aż klikną na miejsce.
- Ostatnia sekcja (górną) wiosła jest regulowana. Aby dobrać odpowiednią wysokość, ustaw wiosło na około 15 cm wyżej od Twojego wzrostu. Z tej pozycji dopasuj długość, aby była dla Ciebie wygodna.
- Dłuższe wiosło ułatwia płynne, lekkie wiosłowanie, natomiast krótsze jest lepsze do zwiększenia wydajności.
- Po zamknięciu przycisku, jeśli sekcja regulacyjna jest luźna, dokręć śrubę śrubokrętem.

### Wykrywanie i naprawa nieszczelności

- Jeśli deska traci ciśnienie powietrza, nie z powodu niskich temperatur, sprawdź deskę pod kątem wycieków, zaczynając od zaworów. Zawory rzadko przeciekają, ale jeśli znajdziesz wyciek, możemy przestać Ci nowy zawór. Aby znaleźć wyciek, zaleca się wymieszanie wody z mydłem i spryskanie wokół zaworu. Jeśli zobaczysz pęcherzyki powietrza, sprawdź osadzenie zaworu i jego podstawę, upewniając się, że wkład zaworu jest dobrze dokręcony.
- Jeśli problem się powtarza, być może nadszedł czas na wymianę zaworu. Wymiana całego zaworu może być wykonana za pomocą prostego narzędzia dostarczanego wraz z nowym zaworem.

### ZESTAW NAPRAWCZY

Dziury o wielkości mniejszej niż 3 mm można naprawić bez łątki. Opróżnij deskę z powietrza, a następnie wyczyść i osusz obszar do naprawy. Nałóż małą kroplę kleju, aby pokryć dziurę, i pozostaw do wyschnięcia na 12 godzin.

Jeśli potrzebna jest łątka, postępuj zgodnie z tymi krokami:

1. Całkowicie opróżnij deskę, połóż ją płasko i poczekaj, aż wyschnie.
2. Wytnij łątkę o 5 cm większą niż uszkodzenie ze wszystkich stron.
3. Użyj alkoholu do wyczyszczenia miejsca naprawy.
4. Nałóż trzy warstwy kleju na łątkę i deskę. Odczekaj 5 minut pomiędzy warstwami.
5. Umieść łątkę na uszkodzeniu. Klej zareaguje szybko, więc upewnij się, że pozycjonowanie jest precyzyjne. Użyj wałka, aby upewnić się, że łątka leży płasko.
6. Poczekaj 24 godziny przed ponownym napompowaniem deski.

### Złożenie deski po użyciu (rys. III)

1. Umieść deskę na czystym, płaskim podłożu, osusz ją i wyczyść.
2. Usuń wodę i zanieczyszczenia z zaworu (ponieważ mogą one dostać się do komory powietrznej).
3. Wypompuj powietrze z wnętrza.
4. Zdejmij duży ster.
5. Złóż deskę i włóż do opakowania transportowego.

## Konserwacja i przechowywanie

Produkty Neo-Sport są wykonane z najwyższej jakości materiałów o zwiększonej ochronie przed słońcem.

Aby zachować elastyczność i sprężystość materiału, a także zachować wyraziste kolory, konieczne jest przechowywanie deski SUP w miejscu, w którym nie będzie narażona na bezpośrednie działanie promieni słonecznych, wiatr i inne czynniki atmosferyczne.

Podczas konserwacji i przechowywania produktu przestrzegaj poniższych wskazówek:

- Przed przechowywaniem odłącz wąż do dmuchania od deski i pozostaw go do wyschnięcia. W ten sposób unikniesz zagrożenia pleśnią.
- Nie używaj agresywnych środków chemicznych do czyszczenia. Większość zabrudzeń można usunąć łagodnym mydłem i świeżą wodą.
- Deskę SUP możesz przechowywać zarówno wypełnioną powietrzem, jak i pustą. Po opróżnieniu zaleca się umieszczenie jej w opakowaniu.
- Jeśli planujesz przechowywać deskę na zewnątrz, użyj plandeki do podłożenia pod nią oraz do nakrycia jej, aby zabezpieczyć ją przed silnym wiatrem.
- Nie zaleca się wieszania deski SUP.
- Nie przechowuj deski w temperaturach powyżej 60°C lub poniżej -20°C.
- Produkt należy przechowywać w czystym i suchym miejscu.

## Dane techniczne

Model SUP	Wymiary	Wyporność	Maksymalna waga użytkownika/-ów
Aquasurf	320 x 84 x 15 cm (10.6 ft x 33 in.)	318 l	150 kg
Reefbreak	350 x 81 x 15 cm (11.6 ft x 31 in.)	332 l	160 kg

Vielen Dank, dass Sie sich für das aufblasbare SUP (Stand Up Paddle) von Neo-Sport entschieden haben. Dieses Handbuch wurde geschrieben, um Ihnen zu helfen, Ihr SUP sicher und korrekt zu benutzen. Bevor Sie Ihr SUP-Board zum ersten Mal benutzen, lesen Sie das Handbuch und machen Sie sich mit den Komponenten des Boards vertraut. Lesen Sie dieses Handbuch sorgfältig durch und befolgen Sie die Anweisungen für die Sicherheit, die korrekte und vollständige Montage des Produkts, die Vorbereitung für den Gebrauch, den Gebrauch und die Wartung. Die Nichtbeachtung dieser Anweisungen und Warnungen kann zu Verletzungen, Tod und Sachschäden führen. Das Handbuch enthält eine ausführliche Beschreibung des Produkts, des Zubehörs und Informationen über die Verwendung des Produkts und des Zubehörs.

## **Warnungen!**

- Dieses Handbuch ist kein Sicherheitshandbuch für die Bewegung im und am Wasser.
- Lesen Sie alle Warn- und Hinweisschilder in diesem Handbuch und auf dem SUP-Board sorgfältig durch, bevor Sie das Produkt benutzen.
- Nehmen Sie vor oder während der Benutzung dieses Produkts keinen Alkohol, keine Drogen oder andere verbotene Substanzen zu sich.
- Machen Sie sich mit allen Regeln für sicheres Verhalten im Wasser vertraut und sehen Sie bei der Verwendung des Produkts besonders vorsichtig.
- Die Eltern sind dafür verantwortlich, ihren Kindern alle Informationen in der Gebrauchsanweisung vorzulesen und zu erklären.
- Machen Sie sich mit der Funktionsweise des Produkts vertraut. Suchen Sie in Ihrer Region nach Möglichkeiten, Informationen zu erhalten und/oder bei Bedarf Schulungen zu absolvieren. Beachten Sie die örtlichen Vorschriften und die Gefahren, die mit Surfen, Segeln und/oder anderen Wassersportarten verbunden sind.
- Wenn möglich, schwimmen Sie in einer Gruppe.
- Lassen Sie Kinder beim Segeln auf einem SUP-Board nicht unbeaufsichtigt.
- Diese Aktivität kann gefährlich sein und erfordert eine gute körperliche Verfassung.
- Als Benutzer dieses Produkts müssen Sie sich darüber im Klaren sein, dass bei der Ausübung dieser Aktivität unvorhergesehene Risiken, Gefahren und Gefährdungen bestehen, einschließlich des Risikos schwerer Verletzungen und des Todes.
- Wenn Sie keine Erfahrung mit der Verwendung von SUP-Board haben, lernen Sie, wie Sie es richtig nutzen und manipulieren, bevor Sie selbst aufs Wasser gehen.
- Informieren Sie sich über ein geeignetes Schulungszentrum oder einen Instruktor in einem Wasserclub in Ihrer Nähe.
- Unabhängig von der Anzahl der Personen an Bord darf das Gesamtgewicht von Personen und Ausrüstung die empfohlene Höchstlast nicht überschreiten.
- Pumpen Sie das Boot entsprechend der Druckangabe auf dem Produkt auf. Übermäßiger Druck kann zu einer Explosion führen.
- Verwenden Sie das Produkt in der angegebenen sicheren Entfernung vom Ufer.
- Halten Sie einen ausreichenden Abstand zu Booten, anderen SUP-Boards und anderen Wasserfahrzeugen ein.
- Benutzen Sie das Board nicht in unbekanntem Gewässern.
- Verwenden Sie das Produkt nur unter geeigneten Wetterbedingungen. Informieren Sie sich im Voraus über die Wasserumgebung und die Wetterbedingungen. Schlechtes Wetter und eine unsichere Umgebung können zum Verlust von Leben, Gesundheit und Ausrüstung führen.
- Benutzen Sie das Board nur, wenn die Wind- und Wasserbedingungen für Geräte dieser Kategorie geeignet sind und wenn Sie sicher sind, dass Sie es sicher benutzen können. Benutzen Sie dieses Produkt niemals unter Bedingungen, die gefährlich sind oder Ihre Fähigkeiten übersteigen (z. B. Wasserdurchfahrten, hohe Wellen, Strudel, Strömungen oder reißende Flüsse).
- Achten Sie auf Wetterschwankungen, Wind, Gezeiten und Flutwellen und ignorieren Sie nicht die Küstenwinde und -strömungen. Wenn unsichere Bedingungen auftreten, begeben Sie sich an Land.
- Benutzen Sie das Produkt nicht bei starkem Wind und/oder wenn der Wind Sie vom Ufer wegweht.
- Passen Sie Ihre Geschwindigkeit und Richtung immer der aktuellen Situation, den Wetterbedingungen, den Gezeiten und anderen äußeren Einflüssen an.
- Alle Benutzer des Boards sollten Schwimmwesten und andere vorgeschriebene Sicherheitsausrüstung verwenden.
- Tragen Sie immer einen Helm, wenn Sie dieses Produkt benutzen.
- In einigen Gebieten ist die Verwendung von Sicherheitsausrüstung vorgeschrieben. Machen Sie sich daher unbedingt mit den örtlichen Vorschriften und Gesetzen vertraut.
- Halten Sie das Gleichgewicht. Eine ungleiche Gewichtsverteilung auf dem Board kann dazu führen, dass das Board umkippt, was zum Ertrinken führen kann.
- Verwenden Sie beim Schwimmen auf dem Board immer eine Leash.
- Rettungs-ausrüstungen wie Schwimmwesten und Rettungsschwimmer sollten vorher überprüft werden.
- Verwenden Sie zertifizierte Rettungsgeräte.
- Dieses Handbuch enthält keine detaillierten Anweisungen zur Behebung von Fehlern, die bei Ihrem SUP-Board auftreten können.
- Bei Problemen oder Zweifeln sollten Sie einen Experten zu Rate ziehen.

- Der Hersteller übernimmt keine Verantwortung für unsachgemäße Veränderungen an der Konstruktion des Boards.
- Bei allen SUP-Boards (unabhängig von der Stärke der einzelnen Modelle) besteht bei unsachgemäßem Gebrauch die Gefahr von Fehlfunktionen und Verletzungen.
- Überprüfen Sie das Produkt vor jedem Gebrauch sorgfältig auf Anzeichen von Verschleiß oder Leckagen, um sicherzustellen, dass es in gutem Zustand ist.
- Verwenden Sie das Gerät nicht, wenn es in irgendeiner Weise beschädigt ist.
- Vermeiden Sie den Kontakt mit potenziell schädlichen Flüssigkeiten wie Batteriesäure, Öl und Benzin. Diese Flüssigkeiten können das Produkt beschädigen.
- Bewahren Sie das Handbuch immer an einem sicheren Ort auf, damit Sie bei Bedarf darin nachschlagen können.

## GEBRAUCHSANWEISUNGEN

Im Folgenden finden Sie Warnhinweise für den sicheren Betrieb des SUP-Boards, einschließlich der Merkmale der Warnschilder. Lassen Sie Kinder niemals unbeaufsichtigt in der Nähe des SUP-Boards und achten Sie immer auf umstehende Personen und Gegenstände!

1. Um das SUP-Board und sein Zubehör richtig und sicher zu benutzen, lesen Sie das gesamte Handbuch sorgfältig durch.
2. Tragen Sie keine Gegenstände mit scharfen Kanten auf dem Board. Schützen Sie das Board vor dem Kontakt mit scharfen Gegenständen.
3. Vermeiden Sie sandige Untiefen, Korallenriffe und Felsen. Bewegen Sie sich in unmittelbarer Nähe des Ufers oder des Strandes in Bereichen, die direkt für diese Art von Wasserfahrzeugen vorgesehen sind.
4. Tragen Sie immer eine Schwimmweste. Jede Person an Bord muss eine Schwimmweste tragen.
5. Ziehen Sie ein SUP-Board nicht ab.
6. Benutzen Sie Ihr SUP-Board nicht, wenn Sie eine Funktionsstörung oder ein Luftleck vermuten (sollte während Ihrer Fahrt ein Luftleck auftreten, bewahren Sie Ruhe und paddeln Sie zurück zum Ufer).
7. Überprüfen Sie vor jedem Gebrauch den allgemeinen Zustand des Boards und seiner Ausrüstung, einschließlich:
  - Prüfen Sie den Luftdruck,
  - Prüfen Sie die Ventildichtungen,
  - Prüfen Sie, ob die Last gleichmäßig auf dem Board verteilt ist.
8. Benutzen Sie das SUP-Board nur, wenn die Windstärke nicht mehr als 4 m/s und die Wellenhöhe nicht mehr als 0,3 m beträgt.
9. Beobachten Sie die Wettervorhersage und achten Sie auf Wasserströmungen und Wetterbedingungen. Denken Sie daran, dass sich das Wetter schnell ändern kann. Halten Sie immer einen Plan für einen sicheren Ausstieg bereit. Kinder sollten das Board nur unter Aufsicht eines Erwachsenen benutzen. Denken Sie daran, dass Wasserströmungen und Wind vom Ufer weg Gefahren bergen.

**Beachten Sie die Gebrauchsanweisungen in Abbildung IV und in der Tabelle auf den Seiten 4-5.**

## Bau und Zubehör (Abb. I)

- |   |   |                              |
|---|---|------------------------------|
| 1. Erste Schicht – Drop-Stitch-Konstruktion aus PVC | 4. Tragegriffe (optional, können je nach Version variieren) | 9. Klappbares Paddel         |
| 2. Großflächige Anti Rutsch EVA Trittsfläche        | 5. D-Ring-Griff   | 10. Luftpumpe                |
| 3. Hochdruckabsperrentil                            | 6. Elastische Schnur  | 11. Tragetasche              |
|   | 7. D-Ring-Griffe für den Sitz (optional)                    | 12. Reparaturset             |
|   | 8. Finne  | 13. Leash – Sicherheitsleine |

## Montage (Abb. II)

### 1. Das Board aus der Verpackung nehmen

Wählen Sie eine glatte und saubere Oberfläche, um das Board auszubreiten. Rolle das Board aus, bis es flach liegen wird, mit der Oberseite nach oben gerichtet.

### 2. Ventilbedienung (Abb. II. 1–3)

- Um das Ventil vor dem Aufpumpen zu schließen, stellen Sie sicher, dass der zentrale Ventilstift in der „UP“ Position ist. Wenn er in der „UNTEN“ Position ist, drücken Sie den Ventilstift, um ihn in die „UP“ Position umzuschalten.
- Um das Ventil zum Ablassen zu öffnen, drücken Sie den Ventilstift (ohne ihn zu drehen) und stellen Sie sicher, dass der zentrale Ventilstift in der „DOWN“ Position ist.
- Achte Sie darauf, dass sich beim Ablassen kein Sand oder Schmutz in der Nähe des Ventils befindet, da es durch den Druck in die Luft gewirbelt werden könnte.
- Schließen Sie immer die Ventilabdeckung, um ein versehentliches Entweichen von Luft und das Eindringen von Verschmutzungen in die Luftkammern zu verhindern.

### 3. SUP-Board aufpumpen (Abb. II. 4–6)

- Schrauben Sie die Ventilkappe ab und drücken Sie den Stift, um das Ventil zu öffnen. Lassen Sie die Luft das Produkt von selbst zu füllen. Um Zeit beim Aufpumpen zu sparen, drücken Sie den Stift erneut, um das Ventil zu schließen (in der „UP“ Position).
- Stelle sicher, dass der Pumpenschlauch am „Aufpumpen“-Anschluss angeschlossen wurde.
- Führen Sie die Pumpe mit einer halben Drehung nach rechts in das Ventil ein.
- Beginnen Sie mit dem Aufpumpen, indem Sie den Pumpkolben auf- und abbewegen. Pumpen Sie das Board, bis der erforderliche Druck erreicht wird.

**Min. 12 psi – Max 15 psi**

- Nach dem Aufpumpen ziehen Sie die Ventilkappe fest. Die Ventilkappe gewährleistet eine endgültige Luftdichtheit.

### 4. Montage der Finne (Abb. II. 7–9)

Die beiden Seitenfinnen sind fest angebracht. Wenn das Board aufgepumpt wird, schieben Sie die mittlere Finne in die Basis und setzen Sie die Sperre ein.

### 5. Tipps und Hinweise zum Aufpumpen

- VERWENDEN SIE KEINEN Luftkompressor zum Aufpumpen. Schäden, die am Board durch Überpumpen mit einem Kompressor entstanden, werden nicht durch die Garantie abgedeckt.
- Nach 2–3 Tagen kann der Druck aufgrund von Temperaturänderungen leicht abfallen – bei Bedarf das Board nachpumpen.
- Vor einer längeren Reise das Board für volle 24 Stunden aufpumpen, um sicherzustellen, dass es luftdicht ist. Wenn Sie einen kontinuierlichen Druckabfall bemerken würden, befolgen Sie die Anweisungen zur Lecksuche im Abschnitt zur Boardreparatur.
- PUMPEN Sie das Board nicht zu stark auf. Der maximale Druck beträgt 15 psi. Der einfachste Weg, den richtigen Druck zu bestimmen, ist zu prüfen, ob die Kammern fest sind, wenn man darauf drückt.
- PUMPEN Sie das Board nicht auf hohen Druck und lassen Sie das Board nicht in der Sonne liegen.
- Wenn das Board in einer warmen Umgebung bleiben wird, lassen Sie etwas Luft ab und lassen Sie die Sonnenwärme den Innendruck erhöhen. Während des Schwimmens kann die kühlere Wassertemperatur zu einem leichten Druckabfall in den Kammern führen. Es ist empfohlen, eine Pumpe mitzunehmen, um bei Bedarf das Board aufzupumpen.

### 6. Montage des Teleskop-Alupaddels

- Das Paddel besteht aus drei Teilen. Um das Paddel zu montieren, drücke Sie den Knopf und verbinden Sie die Teile, bis sie einrasten.
- Der obere Teil des Paddels ist verstellbar. Um die richtige Höhe zu finden, stelle das Paddel etwa 15 cm höher als deine Körpergröße ein. Von dieser Position aus passe die Länge an, damit es für dich bequem ist.
- Ein längeres Paddel erleichtert ein sanftes, leichtes Paddeln, während ein kürzeres Paddel die Effizienz erhöht.
- Wenn der verstellbare Abschnitt nach dem Schließen des Knopfes locker ist, ziehe die Schraube mit einem Schraubenzieher fest.

## Lecksuche und Reparatur

- Wenn das Board Luft verlieren würde, nicht aufgrund der niedrigen Temperaturen, überprüfen Sie das Board auf Lecks, beginnend mit den Luftventilen. Ventile verlieren selten ihre Dichtheit, sollten Sie jedoch eine Undichtigkeit feststellen, schicken wir Ihnen ein neues Ventil zu. Es wird empfohlen, um das Leck zu lokalisieren:
- mischen Sie Wasser mit Seife und sprühen Sie es um das Ventil herum. Wenn Sie Luftblasen bemerken, überprüfen Sie den Sitz des Ventils und achten Sie darauf, dass der Ventileinsatz fest angezogen ist.
- Wenn das Problem weiterhin bestehen wird, könnte es Zeit für einen Ventiltausch sein. Der Austausch des gesamten Ventils kann mit einem einfachen Werkzeug durchgeführt werden, das mit dem neuen Ventil geliefert wird.

## REPARATURSET

Löcher, die kleiner als 3 mm sind, können ohne Flicker repariert werden. Pumpen Sie die Luft aus dem Board, reinigen und trocknen Sie den zu reparierenden Bereich. Tragen Sie einen kleinen Tropfen Kleber auf, um das Loch zu bedecken, und lassen Sie es 12 Stunden lang trocknen.

Wenn ein Reparaturflicken benötigt wird, befolgen Sie diese Schritte:

- Pumpen Sie die Luft aus dem Board, legen Sie es flach auf dem Boden und warten Sie, bis es trocken wird.
- Schneiden Sie den Flicker an allen Seiten 5 cm größer als der Schaden ab.
- Reinigen Sie den Reparaturbereich mit Alkohol.
- Tragen Sie drei Schichten vom Kleber auf die Flicker und das Brett auf. Warten Sie zwischen den Schichten 5 Minuten.
- Legen Sie den Flicker auf den Schaden. Der Kleber reagiert schnell, achten Sie daher auf eine präzise Positionierung. Verwenden Sie eine Rolle, um sicherzustellen, dass der Flicker gut genug auf dem Board haftet.
- Vor dem erneuten Aufpumpen 24 Stunden abwarten.

## Das Board nach Gebrauch zusammenfalten (Abb. III)

1. Legen Sie das Board auf eine saubere, flache Oberfläche. Trocknen und reinigen Sie es.
2. Entfernen Sie das Wasser und den Schmutz vom Ventil (da diese in die Luftkammer gelangen könnten).
3. Pumpen Sie die Luft ab.
4. Entfernen Sie die große Finne.
5. Falten Sie das Board und legen Sie es in die Transporttasche.

## Pflege und Lagerung

Neo-Sport-Produkte bestehen aus hochwertigen Materialien mit erhöhter UV-Schutzwirkung.

Um die Flexibilität und Spannkraft des Materials, sowie die ausdrucksstarken Farben zu erhalten, ist es notwendig, das SUP-Board an einem Ort zu lagern, an dem es keiner direkten Sonneneinstrahlung, Wind und anderen atmosphärischen Faktoren ausgesetzt würde. Befolgen Sie diese Pflege- und Lagerungshinweise:

- Vor der Lagerung den Schlauch vom Board trennen und trocknen lassen, um Schimmel zu vermeiden.
- Verwenden Sie keine aggressiven Chemikalien zur Reinigung. Die meisten Verschmutzungen können mit milder Seife und frischem Wasser entfernt werden.
- Das SUP-Board kann sowohl aufgepumpt als auch entleert gelagert werden. Nach dem Entleeren wird empfohlen, es in der Verpackung aufzubewahren.
- Wenn Sie das Board im Freien lagern möchten, benutzen Sie eine Plane, um es darunter und darüber zu legen, um es vor starkem Wind zu schützen.
- Das Aufhängen des SUP-Boards wird nicht empfohlen.
- Lagere das Board nicht bei Temperaturen über 60°C oder unter -20°C.
- Das Produkt sollte an einem sauberen und trockenen Ort gelagert werden.

## Technische Daten

SUP Modell	Abmessungen	Wasserverdrängung	Maximales Benutzergewicht
Aquasurf	320 x 84 x 15 cm (10.6 ft x 33 in.)	318 l	150 kg
Reefbreak	350 x 81 x 15 cm (11.6 ft x 31 in.)	332 l	160 kg



Manufactured in China for:  
Wyprodukowano w Chinach dla:  
Hergestellt in China für:

**Global Income sp. z o.o.**  
ul. Chwaszczyńska 135B  
81-571 Gdynia  
Poland

[www.neo-sport.pl](http://www.neo-sport.pl)  
[sklep@neo-sport.pl](mailto:sklep@neo-sport.pl)