

Pralka spełnia aktualne wymagania bezpieczeństwa. Niemniej jednak, niewłaściwe użycie urządzenia może prowadzić do obrażeń ciała i szkód w mieniu.

Aby uniknąć ryzyka wypadków i uszkodzenia pralki, prosimy o uważne przeczytanie niniejszej instrukcji przed pierwszym użyciem urządzenia.

W instrukcji są podane ważne informacje dotyczące instalacji, bezpieczeństwa, obsługi i konserwacji pralki.

Przechowywać instrukcję w bezpiecznym miejscu do wykorzystania w przyszłości.



Przed przystąpieniem do użytkowania należy przeczytać wszystkie wskazówki i ostrzeżenia dotyczące bezpieczeństwa użytkowania.



Nieprzestrzeganie podanych niżej ostrzeżeń, dotyczących bezpieczeństwa i wskazówek bezpieczeństwa, może być przyczyną porażenia prądem elektrycznym, pożaru i/lub poważnych obrażeń.

Zachowaj wszystkie ostrzeżenia i wskazówki dotyczące bezpieczeństwa, aby móc skorzystać z nich w przyszłości.

OGÓLNE WSKAZÓWKI BEZPIECZEŃSTWA

- **Przed użyciem pralki dokładnie przeczytać i zrozumieć poniższe wskazówki bezpieczeństwa. Są one warunkiem koniecznym do bezpiecznej eksploatacji urządzenia i należy ich bezwzględnie przestrzegać. Producent nie ponosi odpowiedzialności za szkody spowodowane nieprzestrzeganiem ostrzeżeń i instrukcji bezpieczeństwa ani wynikające z nieprawidłowego użycia lub obsługi pralki.**
- **Dzieci nie powinny czyścić ani konserwować urządzenia bez nadzoru. Dzieci w wieku poniżej 3 lat trzymać z dala od pralki, o ile nie są cały czas nadzorowane.**
- **Używać wyłącznie zestawów węży dostarczonych wraz z urządzeniem. Na wymianę używać zawsze nowych węży.**
- **Urządzenie nie jest przeznaczone do obsługi przez osoby (w tym dzieci) o ograniczonej sprawności fizycznej, sensorycznej lub umysłowej lub nie posiadające odpowiedniej wiedzy i doświadczenia, chyba że pracują one pod nadzorem lub zgodnie z instrukcjami w zakresie obsługi urządzenia udzielonymi przez osobę odpowiedzialną za ich bezpieczeństwo.**

- Nadzorować dzieci, aby nie bawiły się urządzeniem.
- Urządzenie może być używane przez dzieci w wieku powyżej 8 lat, osoby o ograniczonych zdolnościach fizycznych, sensorycznych lub psychicznych, osoby nie posiadające odpowiedniego doświadczenia i wiedzy, pod warunkiem, że pozostają pod nadzorem lub zostały poinstruowane w zakresie obsługi urządzenia i jeśli są świadome zagrożeń, jakie stwarza to urządzenie.
- Urządzenie jest przeznaczone do użytku domowego i w innych podobnych miejscach np.:
 - pomieszczeniach socjalnych dla personelu w sklepach, biurach i innych miejscach pracy,
 - gospodarstwach rolnych,
 - hotelach, motelach i innych obiektach mieszkalnych,
 - w obiektach zakwaterowania,
 - we wspólnych pomieszczeniach pralni w blokach mieszkalnych i apartamentowcach.
- Urządzenia należy używać wyłącznie:
 - do prania tekstyliów przystosowanych do prania w pralkach automatycznych oraz wełny przystosowanej do prania ręcznego zgodnie z informacjami podanymi na etykiecie produktu.
 - przy użyciu wody wodociągowej i standardowych dostępnych w handlu środków piorących i pielęgnacyjnych.
 - w prywatnym gospodarstwie domowym i zamkniętych pomieszczeniach domowych.
 - do wysokości 4000 m nad poziomem morza
- Pralki mające otwory wentylacyjne w podstawie nie mogą być ustawione na wykładzinie dywanowej.
- Uszkodzone urządzenie lub uszkodzony przewód przyłączeniowy stanowią zagrożenie.
- Nigdy nie włączać uszkodzonego urządzenia.

- **Nigdy nie ciągnąć za przewód przyłączeniowy, aby odłączyć urządzenie od sieci. Zawsze ciągnąć za wtyczkę przewodu przyłączeniowego.**
- **W przypadku uszkodzenia urządzenia lub przewodu przyłączeniowego należy natychmiast wyciągnąć wtyczkę przewodu przyłączeniowego lub wyłączyć bezpiecznik w skrzynce bezpiecznikowej i zamknąć zawór wody.**
- **Przed montażem pralki sprawdzić, czy nie ma widocznych uszkodzeń. Nie montować i nie używać uszkodzonego urządzenia.**
- **Przed podłączeniem pralki do prądu sprawdzić, czy parametry zasilania podane na tabliczce znamionowej urządzenia (prąd i napięcie) są zgodne z parametrami sieci elektrycznej. W razie wątpliwości skonsultować się z wykwalifikowanym elektrykiem.**
- **Bezpieczeństwo elektryczne pralki jest zagwarantowane tylko przy prawidłowym uziemieniu wykonanym zgodnie z obowiązującymi przepisami krajowymi i lokalnymi. Stan połączeń, sieci zasilającej i uziemienia należy okresowo sprawdzać. W razie wątpliwości zwrócić się o pomoc do wykwalifikowanego elektryka. Producent nie ponosi odpowiedzialności za skutki nieprawidłowego uziemienia.**
- **Nie podłączać pralki do sieci elektrycznej za pomocą przedłużacza. Przedłużacze nie gwarantują wymaganego bezpieczeństwa urządzenia.**
- **Samowolna naprawa może spowodować nieprzewidziane zagrożenia dla użytkownika, za które producent nie ponosi odpowiedzialności. Naprawy muszą być wykonywane wyłącznie przez autoryzowany serwis. Upewnić się, że urządzenie jest odłączone od zasilania przez czas prowadzenia prac konserwacyjnych lub napraw.**
- **W celu uniknięcia zagrożeń, uszkodzony kabel zasilający pralki musi być wymieniony przez producenta, autoryzowany serwis lub inną wykwalifikowaną osobę.**
- **Ze względu na grożące niebezpieczeństwo porażenia prądem, wymianę uszkodzonego lub przerwanego kabla sieciowego**

zlecić wyłącznie personelowi autoryzowanego serwisu.

- Wadliwe podzespoły wymieniać wyłącznie na oryginalne części zamienne dostarczone przez producenta. Jedynie takie części mogą zagwarantować bezpieczeństwo pracy pralki.
- W celu uniknięcia zagrożeń, naprawy muszą być wykonywane wyłącznie przez producenta, autoryzowany serwis lub inną wykwalifikowaną osobę. Producent nie ponosi odpowiedzialności za szkody spowodowane ingerencją osób nieupoważnionych w urządzenie.
- Wchodzenie lub wspinięcie się na urządzenie może spowodować pęknięcie pokrywy.
- Nie wchodzić, ani nie wspinać się na urządzenie.
- Urządzenie może się przewrócić w przypadku siadania na otwartych drzwiach lub opierania się o nie.
- Nie siadać na drzwiach urządzenia, ani nie opierać się o nie.
- Nie stawiać żadnych przedmiotów na drzwiach urządzenia.
- Przy wkładaniu rąk do obracającego się bębna może dojść do zranienia.
- Przed włożeniem rąk poczekać, aż bęben całkowicie się zatrzyma.

OSTRZEŻENIE – Ryzyko zatrucia!

- Środki piorące i pielęgnacyjne mogą spowodować zatrucie w przypadku połknięcia.
- W razie przypadkowego połknięcia środka należy zasięgnąć porady lekarskiej.
- Środki piorące i pielęgnujące przechowywać w miejscu niedostępnym dla dzieci
- Nigdy nie naprawiać samemu uszkodzonej pralki. **NIEBEZPIECZEŃSTWO dla użytkownika!** Naprawy mogą być wykonywane wyłącznie przez upoważnionych specjalistów.

OSTRZEŻENIE

- W celu eliminacji ryzyka urazów i uszkodzeń pralki nie umieszczać jej w miejscu wilgotnym i narażonym na działanie czynników atmosferycznych (np. deszczu).
- Nie umieszczać pralki w miejscu narażonym na bezpośrednie działanie promieni słońca - RYZYKO uszkodzenia części z tworzyw sztucznych. Praca w takich warunkach skraca żywotność urządzenia.
- Nie instalować pralki w miejscu, w którym temperatura otoczenia spada poniżej 0°C. Zamarznięte węże mogą pęknąć lub rozłączyć się. W temperaturze ujemnej sterowanie elektroniczne pralki może działać nieprawidłowo.
- Nie myć pralki strumieniem wody pod ciśnieniem.
- Trzymać pralkę z dala od źródeł ciepła i ognia.
- Przed pierwszym użyciem pralki sprawdzić, czy śruby zabezpieczające założone z tyłu urządzenia na czas transportu zostały usunięte. W przeciwnym razie podczas wirowania może dojść do uszkodzenia pralki i innych urządzeń/mebli znajdujących się w pobliżu.
- Po wyłączeniu pralki na dłuższy czas (np. w przypadku wyjazdu na wakacje) zamknąć kurek wodny (szczególnie jeśli w pomieszczeniu nie ma odpływu wody w podłodze).
- Sprawdzić (szczególnie w kieszeniach odzieży), czy do bębna urządzenia nie dostaną się obce przedmioty (np. pinezki, gwoździe, monety, spinacze, itp.). RYZYKO uszkodzenia komponentów pralki (np. bębna) i przez to ubrań!
- Nie prać w pralce materiałów odpychających wodę (np. płaszczy przeciwdeszczowych).
- Gotowe pranie wyjmować z pralki dopiero po całkowitym zatrzymaniu bębna. Sięganie rękami do obracającego się bębna jest niebezpieczne - RYZYKO urazu!
- Nie stawać na pralce ani nie kłaść na niej ubrań. RYZYKO upadku, odkształcenia i/lub uszkodzenia urządzenia!
- Elektromagnetyczna blokada drzwi pralki może zostać

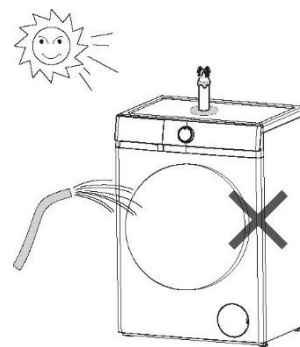

zwolniona na dwie minuty od momentu pojawienia się komunikatu na wyświetlaczu lub gdy drzwi wymagają otwarcia, ze względów bezpieczeństwa.

▲ BEZPIECZEŃSTWO DZIECI

- Zawsze trzymaj dzieci z dala od pralki. Aby uniknąć ryzyka obrażeń, nie pozwalaj dzieciom bawić się na pralce lub w jej pobliżu ani bawić się jej elementami sterującymi. Podczas korzystania z pralki należy nadzorować dzieci.
- Starsze dzieci mogą używać pralki, o ile zostały poinstruowane jak ją obsługiwać, wiedzą jak to robić w sposób bezpieczny i są świadome niebezpieczeństw wiążących się z nieprawidłowym użyciem.
- W przypadku pralek z drzwiami ze szkła pamiętać, że szkło silnie nagrzewa się podczas prania w wysokiej temperaturze. Chronić dzieci przed dotknięciem gorących drzwi!
- **UWAGA! Ryzyko uszczerbku na zdrowiu!**
Dzieci mogą się zamknąć w urządzeniu i narazić się na śmiertelne niebezpieczeństwo.



UWAGA

PRALKA MUSI BYĆ UZIEMIONA.

Jeśli próbnik napięcia świeci:

- ▶ Należy używać wyłącznie sprawnego gniazda z uziemieniem.
- ▶ Należy sprawdzić, czy styk uziemiający gniazda nie znajduje się pod napięciem.
- ▶ Należy upewnić się, że gniazdo jest prawidłowo uziemione.
- ▶ W przypadku wątpliwości lub niespełnienia powyższych warunków przed rozpoczęciem użytkowania urządzenia należy skontaktować się z wykwalifikowanym elektrykiem.

Próbnik napięcia świeci

Styk uziemiający

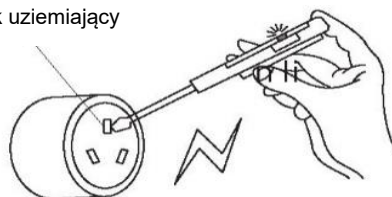

Niebezpieczeństwo! - Nie podłączać do tego gniazdka.

DANE TECHNICZNE

Parametr	
Zasilanie	220-240V~/50Hz
Waga wsadu do pralki	6kg
Moc znamionowa	1600W
Ciśnienie wody	0,02-0,8MPa
Waga netto/ brutto	50kg/53kg

SERWIS

Aktualny wykaz punktów serwisowych znajda Państwo na stronie:

www.ravanson.pl

Obsługę serwisową zapewnia sieć Quadra-Net

Zapraszamy na stronę: www.quadra-net.pl

Oraz pod numer infolinii 61 853 44 44

CZĘŚCI PRALKI I ICH OPIS

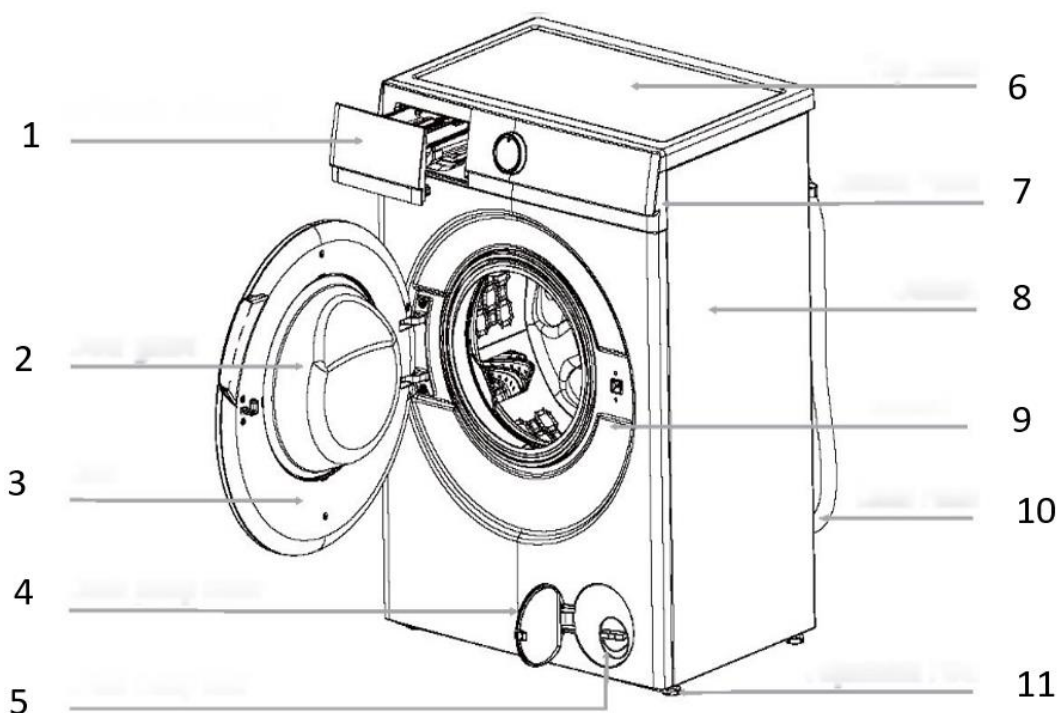

1. Szuflada na detergent i środek zmiękczający do tkanin
2. Szklane drzwi
3. Drzwi
4. Klapka wnęki pompy spustowej wody
5. Filtr pompy spustowej wody
6. Pokrywa górna
7. Panel obsługi
8. Obudowa
9. Uszczelka
10. Wąż spustowy
11. Nóżki o regulowanej wysokości

! UWAGA W przypadku nieużywania pralki przez dłuższy czas odkręcić filtr pompy spustowej wody, aby woda mogła spłynąć.

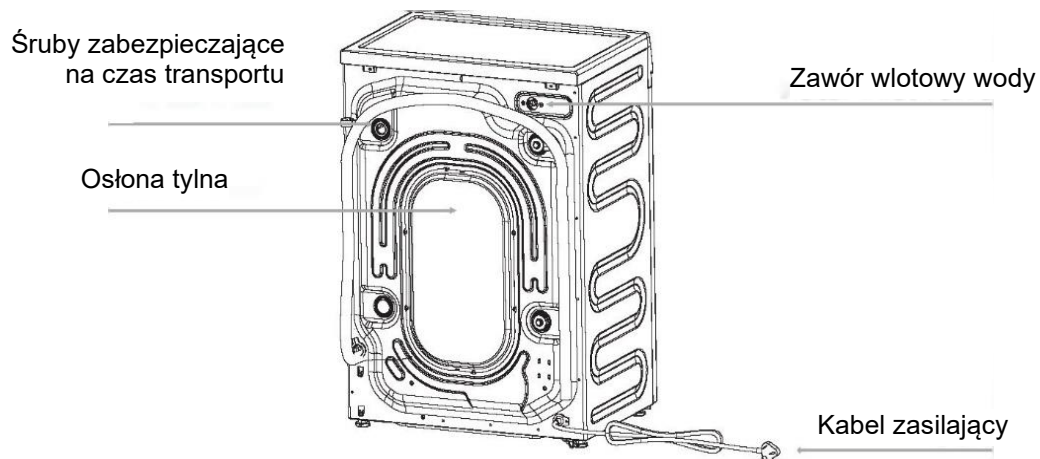

UWAGA Rysunek pralki pokazany w tej instrukcji jest jedynie poglądowy i może się różnić od zakupionego modelu. W celu uniknięcia zagrożeń, uszkodzony kabel zasilający pralki musi być wymieniony przez producenta, autoryzowany serwis lub inną wykwalifikowaną osobę.

INSTALACJA PRALKI

OPAKOWANIE

Usunąć wszystkie elementy opakowania pralki (w tym podstawę ze styropianu). Pozostawienie ich może spowodować wibracje i hałas podczas pracy urządzenia.

Zdjąć całą folię ochronną i umieścić ją w miejscu niedostępnym dla dzieci. RYZYKO uduszenia!

Występowanie kropli wody na folii opakowaniowej z tworzywa sztucznego i na szklanych drzwiach pralki jest normalne i jest spowodowane resztkami wody pozostałymi w instalacji wewnętrznej urządzenia po jego sprawdzeniu przed wysyłką z zakładu.

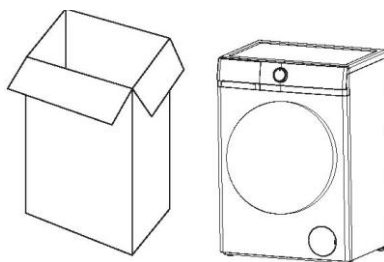

OSTRZEŻENIE – Ryzyko uduszenia się!





Dzieci mogą sobie naciągnąć materiały opakowania na głowę lub zawinąć się w nie i udusić się.

Materiały z opakowania należy trzymać poza zasięgiem dzieci.

Nie pozwalać dzieciom na zabawę opakowaniem, a szczególnie folią.

WYPOSAŻENIE DODATKOWE

Sprawdzić, czy dostawa zawiera wszystkie pozycje wymienione poniżej.

Wyposażenie dodatkowe	Nazwa	Ilość	Wyposażenie dodatkowe	Nazwa	Ilość
	Wąż dopływowy wody	1		Kształtka „U”	1
	Zaślepki otworów po śrubach zabezpieczających	4		Instrukcja obsługi	1

Usuwanie śrub zabezpieczających założonych na czas transportu

- Usunąć wszystkie śruby zabezpieczające założone na czas transportu z tyłu pralki za pomocą klucza
- Zaślepić otwory po zdjętych śrubach za pomocą dostarczonych zaślepek.



UWAGA Pozostawienie śrub zabezpieczających spowoduje wibracje i hałas podczas pracy i może być przyczyną uszkodzeń pralki.

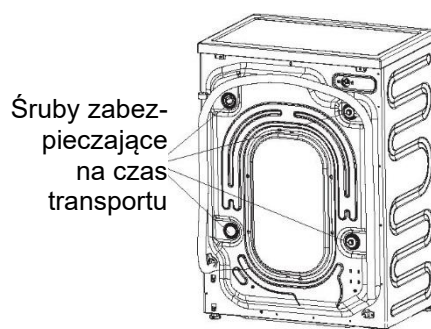

Śruby zabezpieczające zachować do przyszłego użycia. Są konieczne przy każdorazowym transporcie pralki w inne miejsce.

WYMAGANIA DLA MIEJSCA INSTALACJI

Najlepszą powierzchnią do ustawienia pralki jest podłoga wykonana z wylewki z betonu, ponieważ jest znacznie mniej podatna na drgania podczas wirowania niż drewniane panele podłogowe lub wykładzina dywanowa.

Ustawić pralkę, wypoziomować i zabezpieczyć w położeniu. Zapewnić min. 10 cm odległości między pralką a ścianą pomieszczenia.

Nie ustawiać pralki na miękkich wykładzinach podłogi - RYZYKO drgań podczas wirowania.

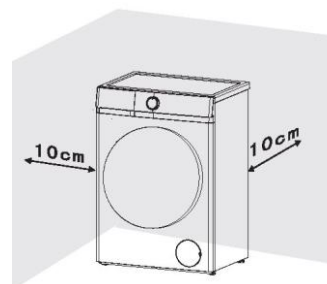

POZIOMOWANIE PRALKI

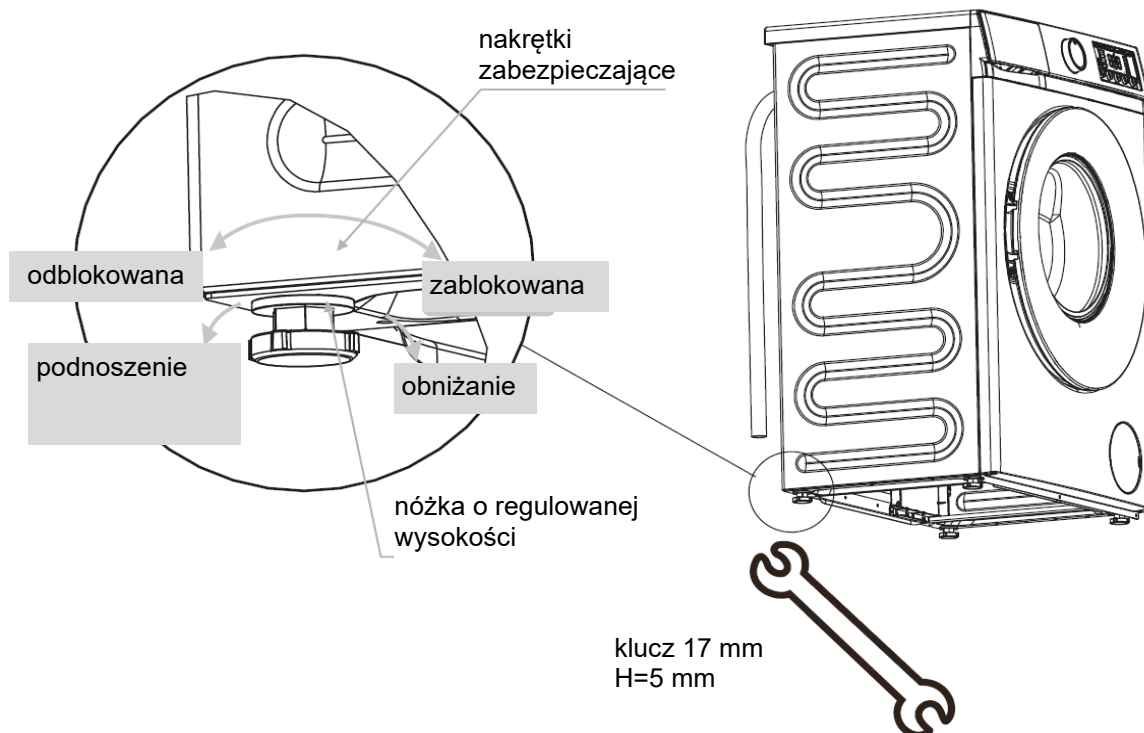

Prawidłowe i bezpieczne działanie pralki wymaga jej idealnego wypoziomowania na wszystkich czterech nóżkach.

Nieprawidłowy montaż może spowodować wibracje i hałas, oraz samoczynne przesuwanie się urządzenia.

W celu wypoziomowania pralki:

- Za pomocą klucza obrócić nakrętkę zabezpieczającą zgodnie z kierunkiem ruchu wskazówek zegara. Następnie obrócić nakrętkę zabezpieczającą wraz z nóżką, aby ją odkręcić.
- Przytrzymać nóżkę mocno kluczem francuskim.
- Ponownie obrócić nakrętkę zabezpieczającą kluczem, aż będzie mocno przylegać do obudowy.
- Poluzować nakrętkę zabezpieczającą kluczem płaskim o wymiarach 17 mm i 5 mm.



UWAGA Jeśli nóżki regulacyjne nie przylegają mocno do podłoża, podczas pracy pralki mogą powstawać wibracje i hałas.

PODŁĄCZENIE WĘŻA SPUSTOWEGO

1. Bezpośrednie podłączenie do odpływu

Jeżeli odpływ nie był wcześniej używany, usunąć ewentualne zaślepki.

Założyć wąż spustowy na odpływ i w razie potrzeby zabezpieczyć zaciskiem. Upewnić się, że wąż tworzy pętlę, aby zapobiec przedostawaniu się ścieków ze zlewu do pralki.

W razie potrzeby wąż spustowy można przedłużyć do 4 m.

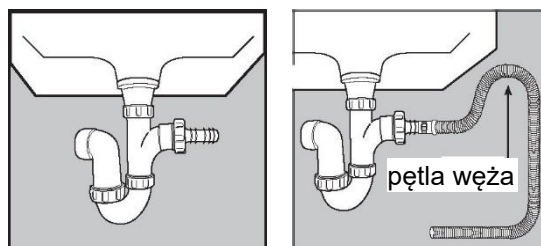

2. Podłączenie na stałe do pionu kanalizacyjnego

Najpierw utworzyć łuk na końcu węża spustowego za pomocą dostarczonej kształtki „U”.

Umieścić wąż spustowy w rurze kanalizacyjnej. Średnica wewnętrzna rury musi wynosić około 30 mm, aby zapewnić szczelinę między nią a węzem.

Wysokość rury odpływowej musi wynosić od 60 do 90 cm nad poziom podłogi.

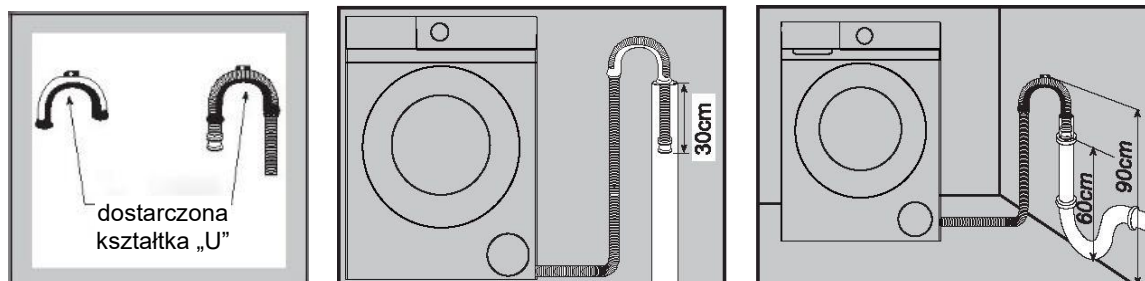

PODŁĄCZENIE WĘŻA DOPIYWOWEGO WODY

Wybrać odpowiedni kurek i upewnić się, że ma płaski wylot.

Podłączyć wąż dopływowy dostarczony wraz z pralką do kurka wody z gwintem 3/4”.

Używać tylko nowych węży.

Instalację wykonać zgodnie z wymaganiami lokalnych wodociągów i przepisami budowlanymi.

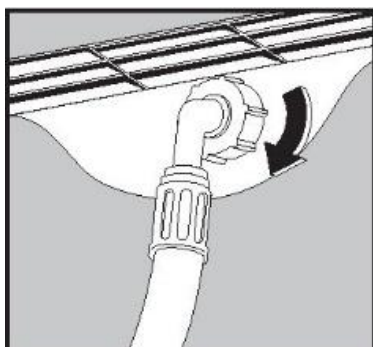

Jeżeli z tyłu pralki znajduje się zawór wlotowy, należy go podłączyć wyłącznie do instalacji zimnej wody.

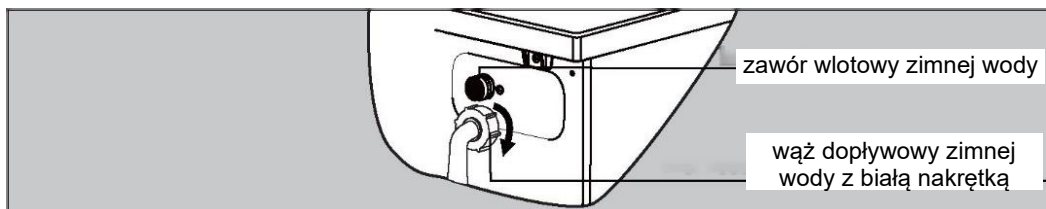

FUNKCJE PANELU OBSŁUGI

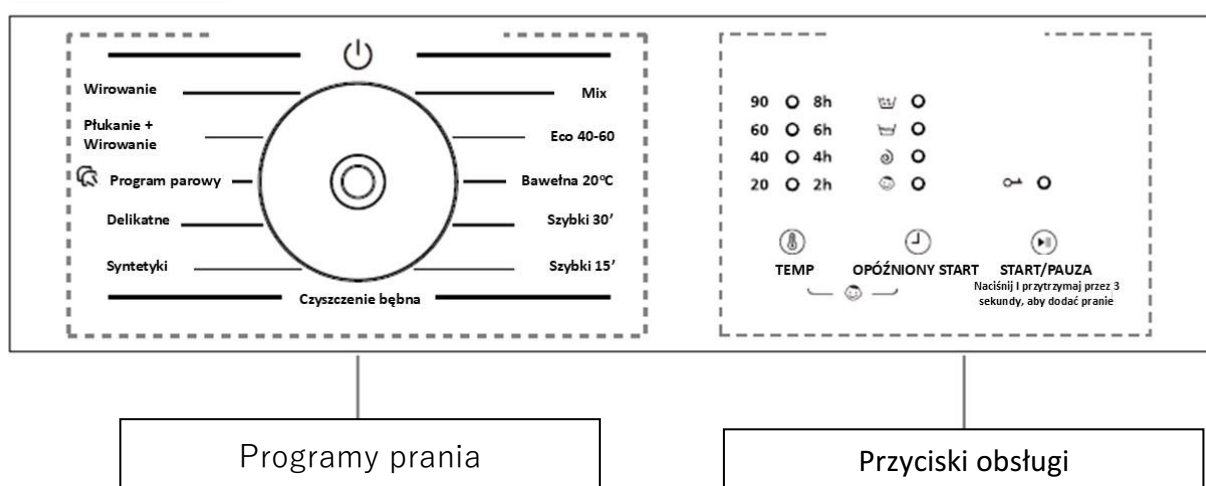

90-20	TEMPERATURA: wyświetla temperaturę prania
8h-2h	OPÓŹNIONY START: Wyświetla czas po jakim zaczniesz się czas prania
	BLOKADA DRZWI: lampka kontrolna tej ikony świeci się gdy blokada drzwi jest włączona
	BLOKADA RODZICIELSKA: kontrolka tej ikony zaświeci się po uaktywnieniu funkcji blokady rodzicielskiej
	PRANIE: lampka kontrolna tej ikony miga podczas procesu prania
	PŁUKANIE: lampka kontrolna tej ikony miga podczas procesu płukania
	PŁUKANIE: lampka kontrolna tej ikony miga podczas procesu wirowanie i odpompowania wody

PRZYCISKI OBSŁUGI

Poniżej są opisane przyciski do obsługi pralki i ich ustawienia:

TEMP Naciskać ten przycisk tyle razy, aż do ustawienia żądanej temperatury prania.

OPÓŹNIONY START Naciskać ten przycisk tyle razy, aż do ustawienia żądanego czasu zwłoki.

START/ PAUZA (▶||) Nacisnąć ten przycisk w celu uruchomienia lub czasowego wstrzymania cyklu prania. W celu doładowania pralki podczas uruchomionego cyklu prania, nacisnąć ten przycisk i przytrzymać przez 3 sekundy. Jeśli poziom wody jest zbyt wysoki, pralka odpompuje wodę. (Zamek drzwi PTC nie posiada przycisku do funkcji doładowania pralki). Ta funkcja jest niedostępna, jeśli temperatura wody jest zbyt wysoka.

BLOKADA RODZICIELSKA (OPÓŹNIONY START + TEMP)

Po uruchomieniu pralki nacisnąć jednocześnie przyciski “OPÓŹNIONY START” i “TEMP” i przytrzymać przez 3 s. Zaświeci się kontrolka blokady rodzicielskiej i funkcja zostanie uruchomiona. Nacisnąć te same przyciski i przytrzymać przez 3 s, aby anulować tę funkcję. Po uruchomieniu blokady rodzicielskiej tylko przycisk jej zniesienia jest aktywny; pozostałe są nieaktywne.



UWAGA Ze względu na własne bezpieczeństwo nie naciskać przycisku “⏻” i nie wyjmować prania przy pracującej pralce.

RYZYKO oparzeń gorącą wodą! Po zakończeniu cyklu prania i schłodzeniu bębna, drzwi pralki zostają automatycznie odblokowane.

PROGRAMY PRANIA

Program	Maks. waga prania	Maks. temperatura prania (°C)	Maks. obroty przy wirowaniu (obr./min)	Rodzaj wsadu i zalecenia do prania
Mix (pranie mieszane)	5	60	1200	Wytrzymałe wyroby z bawełny, lnu, włókien sztucznych i ich mieszaniny zabrudzone w stopniu lekkim do normalnego. Prać tylko tekstylia o zbliżonym kolorze w jednym wsadzie.
Eco 40-60	6	—	1200	Wyroby bawełniane o normalnym stopniu zabrudzenia. Najbardziej optymalny program prania pod względem zużycia wody i energii elektrycznej. Wartości podane na etykiecie sprawności energetycznej są wyznaczone dla tego programu.
Bawełna 20°C	6	20	1200	Bawełna, len, tekstylia wykonane z włókien mieszanych z bawełną
Szybkie 30'	3	—	1000	Niewielkie ilości prania wymagające odświeżenia (o niewielkim zabrudzeniu), które są odpowiednie do programu „Bawełna”.
Szybkie 15'	2	—	1000	Niewielkie ilości prania wymagające odświeżenia (o niewielkim zabrudzeniu), które są odpowiednie do programu „Bawełna”.
Czyszczenie bębna	0	90	600	Ten program służy do czyszczenia bębna pralki. Podczas jego pracy bęben musi być pusty.
Syntetyki	3,5	60	800	Tkaniny syntetyczne lub mieszane, bielizna, kolorowe ubrania, koszulki niekurczliwe.
Pranie delikatne	2	40	600	Drobne tekstylia wykonane z delikatnych tkanin lub jedwabiu wymagające delikatnego traktowania
Program parowy	3	90	800	Wyroby z bawełny, bielizna, pościel, ubranka dla dzieci.
Płukanie i wirowanie)	—	—	1200	Ten program wykonuje tylko płukanie odzieży. Nie dodawać żadnych detergentów.
Wirowanie	—	—	1200	Oddzielne odwirowanie wyrobów z bawełny i lnu.

Poziom hałas i resztkowa zawartość wilgoci w praniu zależą od prędkości wirowania: im wyższe obroty przy wirowaniu tym większy hałas i bardziej suche pranie.

W ramach programu *Eco 40–60* można prać tkaniny bawełniane normalnie zabrudzone uznane za nadające się do prania w temperaturze 40 °C lub 60 °C, razem w tym samym cyklu, oraz że program ten jest wykorzystywany do oceny zgodności z prawodawstwem UE dotyczącym ekoprojektu.

Najbardziej efektywnymi programami pod względem zużycia energii i wody są na ogół te, które są wykonywane w niższych temperaturach i przez dłuższy czas.

Załadowanie pralki do pełnej pojemności wskazanej przez producenta dla odpowiednich programów przyczyni się do oszczędności energii i wody

OBSŁUGA PRAŁKI

PRZED PIERWSZYM UŻYCIEM WYKONAĆ JEDEN CYKL PRANIA BEZ WSADU. W TYM CELU:

1. Włączyć zasilanie i odkręcić kurek z wodą.
2. Wcisnąć przycisk “ ϕ ”, aby włączyć pralkę i wybrać program “Mix”.
3. Nacisnąć przycisk “Start/STOP”.

Woda pozostała w instalacji wewnętrznej pralki po testach wykonanych przez producenta zostanie usunięta.

PRZYGOTOWANIE DO PRANIA

1. Dobrze podłączyć wąż dopływowy i odkręcić kurek z wodą.
2. Po sprawdzeniu, czy gniazdko sieciowe jest prawidłowo uziemione włożyć wtyczkę kabla zasilającego pralkę do gniazdka.
3. Dobrze założyć wąż spustowy.

Przygotowanie odzieży do prania

1. Posortować pranie pod względem kolorów i ostrzeżeń podanych na metkach. Większość ubrań posiada metki z ostrzeżeniami o sposobie prania przyszytymi do kołnierza lub szwu bocznego.
2. Sprawdzić, czy wszystkie kieszenie są puste, ponieważ przedmioty znajdujące się w nich (np. gwoździe, monety, spinacze itp.) mogą uszkodzić odzież i podzespoły pralki.
3. Przed praniem zasunąć zamki błyskawiczne, zapiąć haftki, klamerki itp. elementy odzieży.
4. Tkaniny w ciemnych kolorach często zawierają nadmiar barwnika, który się uwalnia podczas prania. Dlatego należy je prać oddzielnie kilka razy przed zmieszaniem z innymi kolorami. Tekstylia białe prać zawsze oddzielnie od kolorowych.
5. Silnie zabrudzone miejsca, plamy itp. wstępnie oczyścić ręcznie ciepłym detergentem lub odplamiaczem.
6. Przed włożeniem do pralki ubrania, które łatwo się mechacą i mają wełnianą powierzchnię

obrócić na lewą stronę. Przed praniem wełny, upewnij się, czy nadaje się do prania w pralce. Sprawdź etykietę tkaniny.

Wkładanie prania do pralki.

Rozłożyć każdą rzecz oddzielnie i luźno włożyć do bębna. Wymieszanie dużych i małych rzeczy zapewnia lepszy wynik prania, a także pomaga równomiernie rozłożyć obciążenie podczas wirowania. Najefektywniejsze zużycie energii i wody uzyskuje się przy praniu pełnego wsadu. Nie przeciążać bębna, ponieważ powoduje to zagniecenia odzieży i zmniejsza skuteczność prania.



UWAGA Upewnij się, że żadne ubrania nie zostały przyciśnięte między drzwiami pralki a uszczelką.

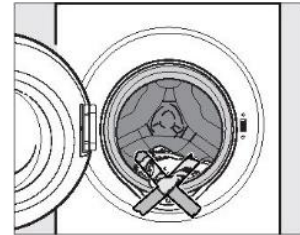

UŻYCIЕ SZUFLADY NA ŚRODKI DO PRANIA

1. Otworzyć szufladę i wsypać/ wlać odpowiednią ilość detergentu do przegródki oznaczonej „III” lub „II”.
2. Dodać środek do zmiękczenia tkanin do przegródki oznaczonej „I” lub „IV”. Nie przekraczać zaznaczonego poziomu maksymalnego.
3. Zamknąć szufladę.

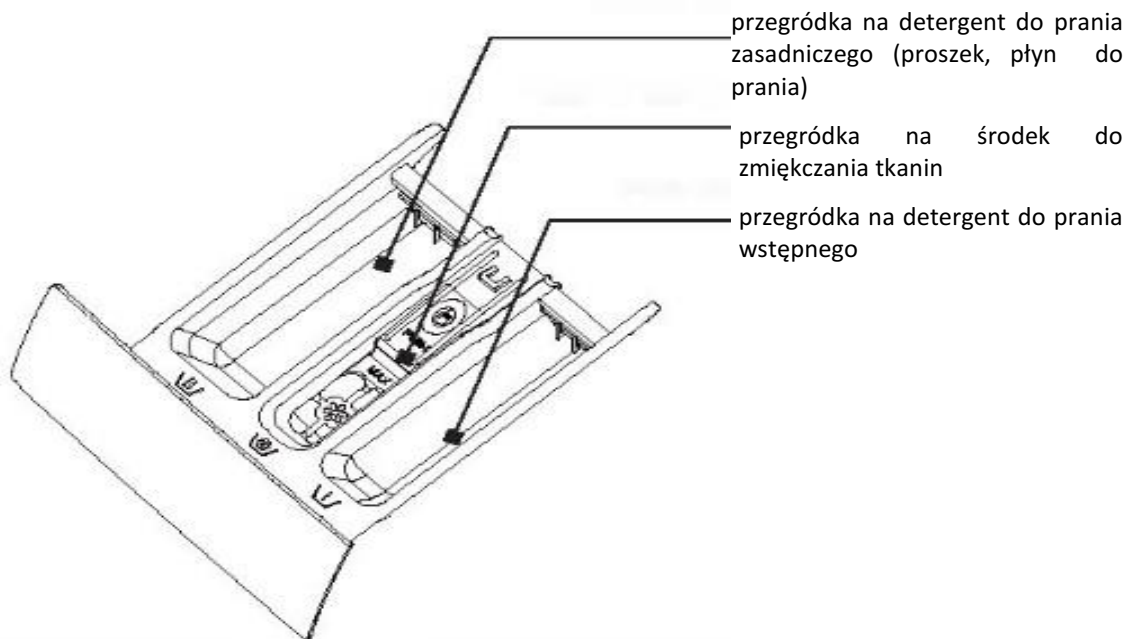

Odpowiednia ilość środka do dozowania zależy od następujących czynników:

- Ilość prania
- Stopień zabrudzenia prania
 - Lekko zabrudzone
Brak widocznych zabrudzeń lub plam.
 - Normalnie zabrudzone
Widoczne zabrudzenia i/lub kilka niewielkich plam.
 - Silnie zabrudzone
Widoczne zabrudzenia i plamy i/lub zaschnięte zabrudzenia.
- Poziom twardości wody.

DO WSZYSTKICH PROGRAMÓW PRANIA ZALECA SIĘ UŻYCIĘ PROSZKU O NISKIEJ ZDOLNOŚCI PIENIENIA

Należy korzystać wyłącznie z detergentów przeznaczonych do stosowania w pralkach. Detergent należy dobrać do typu (bawełna, tkaniny delikatne, syntetyczne, wełna, jedwab itp.) i koloru tkaniny, rodzaju oraz stopnia zabrudzenia, a także temperatury danego programu prania.

Właściwą ilość detergentu, zmiękczacza lub innych dodatków należy każdorazowo dokładnie sprawdzać w instrukcji producenta: prawidłowe użytkowanie urządzenia z odpowiednią ilością środków chemicznych zapewni oszczędną pracę i ograniczy oddziaływanie na środowisko.

W przypadku prania z programem bawełna, temperatura od 60°C w górę, dla ubrań białych, trwałych i bardzo zabrudzonych, zaleca się zastosowanie zwyczajnego środka piorącego w proszku zawierającego elementy wybielające i który przy średnich-wysokich temperaturach daje najlepsze rezultaty.



W przypadku użycia programów o temperaturze pomiędzy 60°C a 40°C, wybór środka piorącego musi być dokonany w zależności od rodzaju pranego materiału, jego koloru i stopnia zabrudzenia.

Zwykle dla białej, trwałej i bardzo zabrudzonej odzieży poleca się zwyczajny środek w proszku; dla odzieży kolorowej i bez poważnych plam zaleca się środek płynny lub w proszku, polecany do ochrony kolorów.

Zbyt duża ilość detergentu prowadzi do nadmiernego powstawania piany, co uniemożliwia prawidłowe ukończenie cyklu, a dodatkowo może wpływać na jakość prania i wirowania.

PRANIE ODZIEŻY

1. Odkręcić kurek z wodą i włączyć zasilanie pralki.
2. Otworzyć drzwi pralki i włożyć praną odzież do bębna każdą sztukę oddzielnie.
3. Zamknąć drzwi pralki, otworzyć szufladę, umieścić odpowiednią ilość detergentu i zmiękczacza tkanin w dozowniku, po czym ją zamknąć.
4. Ustawić wybrany program prania.
5. Nacisnąć przycisk "Start/Stop", aby uruchomić pralkę.
6. Koniec cyklu prania jest zgłaszany sygnałem dźwiękowym.

 **UWAGA** Ze względu na własne bezpieczeństwo nie naciskać przycisku “” i nie wyjmować prania przy pracującej palce. **RYZIKO** oparzeń gorącą wodą! Po zakończeniu cyklu prania i schłodzeniu bębna, drzwi pralki zostają automatycznie odblokowane.

 **UWAGA** Po zakończeniu cyklu prania pralka przechodzi w tryb czuwania. Po 10 minutach bez wykonania żadnej czynności na panelu obsługi pralka wchodzi w tryb uśpienia.

 **UWAGA** Urządzenie jest wyposażone w układ kontroli wyważenia, który zapewnia stabilność pralki podczas wirowania. W przypadku nierównomiernego rozłożenia obciążenia w bębnie układ ten włącza się w celu ochrony pralki. Prane tekstylia zostają rozłożone w bębnie przez jego naprzemienny obrót w obu kierunkach. Taka czynność może być wykonana kilka razy, zanim niewyważenie zniknie i będzie można wznowić normalne wirowanie. Jeśli po około 20 minutach pranie nadal nie będzie równomiernie rozłożone w bębnie, wirowanie nie zostanie uruchomione. W takim przypadku należy ręcznie zmienić rozłożenie prania w bębnie i ponownie wybrać program wirowania.

ZAMEK DRZWI

Po uruchomieniu pralki drzwi zostają zablokowane

Blokada drzwi uruchamia się z chwilą, gdy temperatura wewnątrz bębna przekroczy 60°C.

Drzwi zostają zablokowane, gdy ilość wody w palce przekroczy określony poziom.

Po zakończonym cyklu prania drzwi zostają odblokowane.

Ważne:

Nie próbować otwierać drzwi przed zakończeniem cyklu prania lub po wyłączeniu zasilania podczas prania, ponieważ temperatura wody w palce może być wysoka - RYZYKO oparzenia!

Między kolejnymi cyklami prania drzwiczki należy zostawiać uchylone, żeby zapobiec powstawaniu nieprzyjemnych zapachów wewnątrz urządzenia.

CZYSZCZENIE I KONSERWACJA

⚠ **Przed czyszczeniem odłączyć pralkę od zasilania i wyjąć wtyczkę kabla zasilającego z gniazdka sieciowego.**

⚠ **Nie polewać pralki strumieniem wody.**

CZYSZCZENIE ZEWNĘTRZA

Zewnętrzne powierzchnie pralki czyścić łagodnym środkiem czyszczącym nie mającym właściwości ściernych lub wodą z mydłem używając dobrze wyciśniętej ściereczki. Po umyciu wytrzeć do sucha miękką tkaniną.

⚠ **Nie używać rozpuszczalników, środków o właściwościach ściernych, płynów do mycia szyb ani uniwersalnych środków czyszczących, ponieważ zawarte w nich substancje chemiczne mogą uszkodzić powierzchnie z tworzywa sztucznego i inne elementy.**

CZYSZCZENIE BĘBNA PRAŁKI

Czyścić bęben co 3 miesiące używając programu „Czyszczenie bębna”.

CZYSZCZENIE SZUFLADY NA DETERGENTY DO PRANIA

Regularnie usuwać pozostałości detergentu. W celu wyczyszczenia szuflady:

- Wyciągnąć szufladę do oporu. Nacisnąć zaczep zwalniający i jednocześnie wyciągnąć szufladę na zewnątrz.
- Wyjąć syfon z przegródki i wyczyścić go.
- Wyczyścić dozownik szczotką i ciepłą wodą.

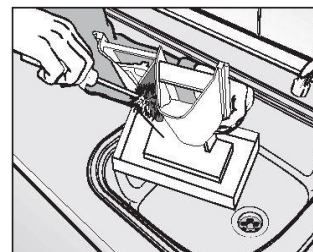
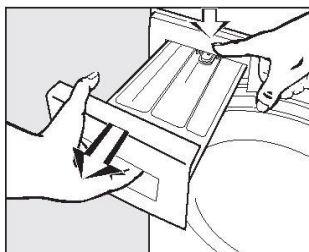

CZYSZCZENIE ZEWNĘTRZA SZUFLADY NA DETERGENTY

Usunąć resztki detergentów za pomocą szczotki.

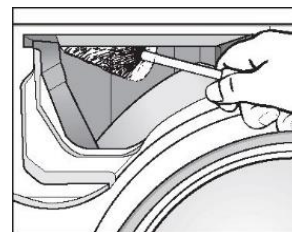

CZYSZCZENIE FILTRA WLOTOWEGO WODY

Wyjąć filtr z tworzywa sztucznego za pomocą szczypiec z wąskimi końcówkami, oczyścić i ponownie założyć. Filtr czyścić co 6 miesięcy lub częściej, jeśli występują częste przerwy w dopływie wody do pralki.

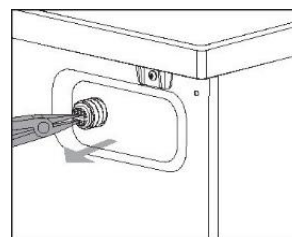



UWAGA Po oczyszczeniu nie zapomnieć o założeniu filtra.

Czyszczenie filtra pompy spustowej wody

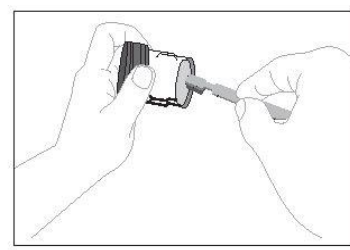
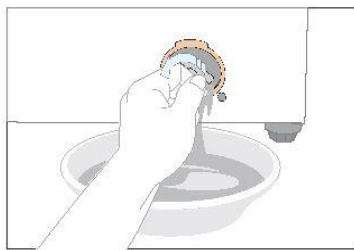
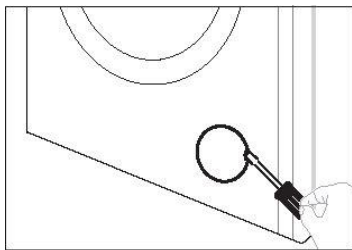

1. Odłączyć zasilanie pralki, podważyć zaczep klapki wnęki filtra za pomocą płaskiego śrubokręta i otworzyć klapkę.

2. Podłożyć pojemnik na wodę pod pompę. Odkręcić i zdjąć filtr.

3. Starannie oczyścić filtr.

Ważne:

W przypadku gdy pralka pracuje w temperaturze otoczenia poniżej 0°C - zastosować szczególne środki ostrożności.



UWAGA Czyścić filtr co 2 miesiące lub gdy pojawia się zgłoszenie błędu ... na wyświetlaczu.

USTERKI I ICH USUWANIE

Usterka/ zakłócenie	Kod usterki	Możliwa przyczyna	Rozwiązania
Długi czas napełniania pralki wodą	○ ● ● ●	<ol style="list-style-type: none"> 1. Zamknięty kurek wodny. 2. Wąż spustowy odpadł. 3. Uszkodzony zawór wlotowy wody. 	<ol style="list-style-type: none"> 1. Odkręcić kurek. 2. Podłączyć wąż dopływowy. 3. Wymienić zawór wlotowy wody.
Powstaje alarm blokady drzwi	● ○ ● ●	<ol style="list-style-type: none"> 1. Drzwi nie są dobrze zamknięte. 2. Dociśnięta odzież między drzwiami a uszczelką 3. Uszkodzone drzwi. 	<ol style="list-style-type: none"> 1. Dobrze zamknąć drzwi. 2. Wyjąć zakleszczoną odzież. 3. Wymienić zamek drzwi.
Długi czas usuwania wody z pralki	○ ○ ● ●	<ol style="list-style-type: none"> 1. Zgnieciony lub zgięty wąż spustowy. 2. Zatkany filtr pompy spustowej wody. 3. Niedrożność rury spustowej. 	<ol style="list-style-type: none"> 1. Sprawdzić wąż spustowy. 2. Oczyszczyć filtr. 3. Sprawdzić i udroźnić rurę spustową.
Woda przelewa się z pralki. / Nieprawidłowa praca czujnika poziomu wody.	● ● ○ ●	<ol style="list-style-type: none"> 1. Uszkodzony zawór wlotowy wody. 2. Nieprawidłowo połączony przewód czujnika poziomu wody. 3. Uszkodzony czujnik poziomu wody. 	<ol style="list-style-type: none"> 1. Wymienić zawór wlotowy wody. 2. Sprawdzić i w razie potrzeby skorygować połączenie. 3. Wymienić czujnik poziomu wody.
Silnik pralki nie pracuje.	○ ● ○ ●	<ol style="list-style-type: none"> 1. Nieprawidłowe połączenie przewodu zasilającego z silnikiem. 2. Zadziałało zabezpieczenie silnika przed przegrzaniem. 3. Uszkodzony silnik. 	<ol style="list-style-type: none"> 1. Sprawdzić i w razie potrzeby skorygować połączenie. 2. Sprawdzić, czy silnik nie jest przeciążony. Wyłączyć pralkę, odczekać, aż się schłodzi silnik i włączyć ponownie. 3. Wymienić silnik.
Nieprawidłowe działanie grzałki.	● ○ ○ ●	<ol style="list-style-type: none"> 1. Nieprawidłowe połączenie przewodu zasilającego i grzałki. 2. Uszkodzona grzałka. 	<ol style="list-style-type: none"> 1. Sprawdzić i w razie potrzeby skorygować połączenie. 2. Wymienić grzałkę.
Nie działa czujnik temperatury	○ ○ ○ ●	<ol style="list-style-type: none"> 1. Nieprawidłowe połączenie przewodu z czujnikiem temperatury. 2. Uszkodzony czujnik temperatury. 	<ol style="list-style-type: none"> 1. Sprawdzić i w razie potrzeby skorygować połączenie. 2. Wymienić czujnik temperatury.

Nieprawidłowe napięcie	● ● ● ○	1. Za niskie lub za wysokie napięcie w sieci zasilającej	Wyłączyć pralkę i załączyć ponownie, gdy napięcie w sieci będzie prawidłowe
Błąd komunikacji	○ ● ● ○	1. Uszkodzony przewód komunikacyjny 2. Uszkodzony moduł wyświetlacza	1. Sprawdzić, czy przewody komunikacyjne i zaciski przewodów nie są uszkodzone 2. Wymienić moduł wyświetlacza
Usterka modułu falownika	● ○ ● ○	1. Usterka modułu falownika 2. Napięcie stałe magistrali za niskie lub za wysokie.	1. Wymienić falownik 2. Sprawdzić, czy napięcie jest prawidłowe

TRANSPORT, PRZECHOWYWANIE I UTYLIZACJA

Przed transportem należy zdemontować pralkę:

1. Zakręcić zawór wody.
2. Opróżnić wąż doprowadzający wodę.
3. Wyłączyć urządzenie.
4. Wyciągnąć wtyczkę urządzenia.
5. Spuścić wodę z pralki
6. Odłączyć węże.
7. Opróżnić pojemniki dozujące.

Aby uniknąć uszkodzeń transportowych, należy przed transportem zabezpieczyć urządzenie za pomocą blokad transportowych.

UWAGA!

Ilustracje i opisy mogą odbiegać od rzeczywistości w zależności od modelu produktu.

Producent zastrzega sobie prawo do zmian technicznych!

Producent zastrzega sobie prawo do pomyłek i błędów w druku.

INFORMACJE DODATKOWE

Minimalny okres gwarancji oferowanej przez producenta: 24 miesiące

Link do strony internetowej dostawcy, na której dostępne są informacje z pkt 9 załącznika II do rozporządzenia Komisji (UE) 2019/2023: www.ravanson.pl



Takie oznakowanie informuje, że sprzęt ten, po okresie jego użytkowania nie może być umieszczany łącznie z innymi odpadami pochodzącymi z gospodarstwa domowego. Użytkownik jest zobowiązany do oddania go prowadzącym zbieranie zużytego sprzętu elektrycznego i elektronicznego. Prowadzący zbieranie, w tym lokalne punkty zbiórki, sklepy oraz gminne jednostki, tworzą odpowiedni system umożliwiający oddanie tego sprzętu. Właściwe postępowanie ze zużytym sprzętem elektrycznym i elektronicznym przyczynia się do uniknięcia szkodliwych dla zdrowia ludzi i środowiska naturalnego konsekwencji, wynikających z obecności składników niebezpiecznych oraz niewłaściwego składowania i przetwarzania takiego sprzętu.

W urządzeniu ograniczono niektóre substancje mogące negatywnie oddziaływać na środowisko w okresie użytkowania tego produktu oraz po ich zużyciu.