

INSTRUCTION MANUAL

РУКОВОДСТВО ПО ЭКСПЛУАТАЦИИ

ІНСТРУКЦІЯ З ЕКСПЛУАТАЦІЇ

ПАЙДАЛАНУ ЖӨНІНДЕГІ НҰСҚАУЛЫҚ

GB	JUICE EXTRACTOR	4
RUS	СОКОВЫЖИМАЛКА.....	6
UA	СОКОВИЖИМАЛКА.....	8
KZ	ШЫРЫНСЫҚҚЫШ	10
EST	MAHLAPRESS	12
LV	SULU SPIEDE.....	14
LT	SULČIASPAUDĖ	16
H	GYÜMÖLCSFACSARÓ.....	18
RO	STORCĂTOR DE FRUCTE ȘI LEGUME.....	20
PL	SOKOWIRÓWKA	22



www.scarlett.ru



UA.TR.010



GB DESCRIPTION

1. Pusher
2. Transparent lid
3. Upper body
4. Switch button
5. Lock
6. Motor unit
7. Juice spout
8. Feeder tube
9. Juice jug
10. Stainless steel strainer
11. Anti-drip
12. Self-cleaning button
13. Pulp container
14. Lid of feeder tube

UA ОПИС

1. Штовхач
2. Прозора кришка
3. Верхня частина корпусу
4. Перемикач режимів
5. Фіксатори
6. Корпус
7. Зливний носик для соку
8. Горловина для завантаження продуктів
9. Ємність для соку з піносепаратором
10. Сітчастий фільтр з нержавіючої сталі
11. Антикrapля
12. Кнопка самоочищення
13. Контейнер для м'якоти
14. Кришка горловини

EST KIRJELDUS

1. Tõukur
2. Läbipaistev kaas
3. Korpuse ülaosa
4. Režiimilüliti
5. Fiksaatorid
6. Korpus
7. Mahla valamistila
8. Kaelus toiduainete sisestamiseks
9. Vahuseparaatoriga mahlaklaas
10. Roostevabast terasest võrkfilter
11. Tilkumisvastane süsteem
12. Isepuhastusnupp
13. Mahuti viljaliha jaoks
14. Kate eemaldamist

LT APRAŠYMAS

1. Stūmimo įtaisas
2. Permatomas dangtelis
3. Viršutinė korpuso dalis
4. Režimų jungiklis
5. Fiksatoriai
6. Korpusas
7. Sulčių išpylimo noselė
8. Produktų įdėjimo anga
9. Sulčių stiklinė su pūtų atskyrimo filtru
10. Tinklinis filtras iš nerūdijančio plieno
11. Antilašelinė funkcija
12. Savaiminio išvalymo mygtukas
13. Konteineris minkštimui
14. Dangtelis

RUS УСТРОЙСТВО ИЗДЕЛИЯ

1. Толкатель
2. Прозрачная крышка
3. Верхняя часть корпуса
4. Переключатель режимов
5. Фиксаторы
6. Корпус
7. Сливной носик для сока
8. Горловина для загрузки продуктов
9. стакан для сока с пеносепаратором
10. Сетчатый фильтр из нержавеющей стали
11. Антикапля
12. Кнопка самоочистки
13. Контейнер для жмыха
14. Крышка горловины

KZ СИПАТТАМА

1. Итергіш
2. Мөлдір қақпақ
3. Корпустың үстіңгі бөлігі
4. Режим ауыстырып-қосқыш
5. Бекіткіштер
6. Корпус
7. Шырын ағатын шүмек
8. Азық-түлік салатын ұңғы
9. Көбік бөлігіші бар, шырынға арналған стакан
10. Тот баспайтын болаттан жасалған тор сүзгі
11. Антитамшы
12. Өздігінен тазару түймесі
13. Жұмсағыға арналған контейнер
14. Қақпағы мойнынан

LV APRAKSTS

1. Stampa
2. Caurspīdīgs vāks
3. Korpusa augšdaļa
4. Režīmu pārslēgs
5. Fiksatori
6. Korpus
7. Sulas snīpītis
8. Produktu iepildīšanas atvere
9. Sulas glāze ar putu separatoru
10. Tīklveida filtrs no nerūsējoša tērauda
11. Pretpilēšanas ietaise
12. Pašattīrīšanās poga
13. Biezumu konteiners
14. Vāks kakla

H LEÍRÁS

1. Toló fedél
2. Átlátszó fedél
3. Készüléktest felső része
4. Üzem mód-kapcsoló
5. Rögzítő elemek
6. Készüléktest
7. Kiöntő
8. Adagoló nyílás
9. Gyümölcsleógyűjtő edény habszeparátorral
10. Rozsdamentes acélszűrő
11. Cseppmentesítő
12. Öntisztítás kapcsoló
13. Konteineris minkštimui
14. Sapka

RO DESCRIEREA APARATULUI

1. Accesoriu de presare
2. Capac transparent
3. Partea de sus a carcasei
4. Comutator regimuri
5. Fixatoare
6. Carcasă
7. Orificiu de scurgere a sucului
8. Tub de alimentare cu produse
9. Pahar pentru suc cu separator de spumă
10. Filtru cu plasă din oțel inoxidabil
11. Anti-picurare
12. Buton auto-curățare
13. Container pentru pulpă
14. Capacul bușonului

PL BUDOWA WYROBU

1. Popychacz
2. Przezroczysta pokrywa
3. Górna część obudowy
4. Przełącznik trybów
5. Zatrzaski
6. Obudowa
7. Dziobek
8. Lejek zasypowy
9. Kubek na sok z separatorem piany
10. Filtr siatkowy ze stali nierdzewnej
11. Blokada kapania
12. Przycisk samoczyszczenia
13. Pojemnik do ciasta
14. Pokrywa wlewu

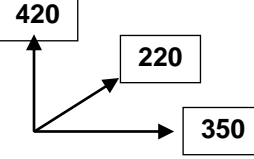
220-240 V~ 50 Hz Класс защиты II	Nominal Power 900 W Номинальная мощность 900 Вт Max. Power 1700 W Макс. Мощность 1700 Вт	3.5/4.0 kg	<div style="text-align: right;">mm</div> 
-------------------------------------	---	------------	--

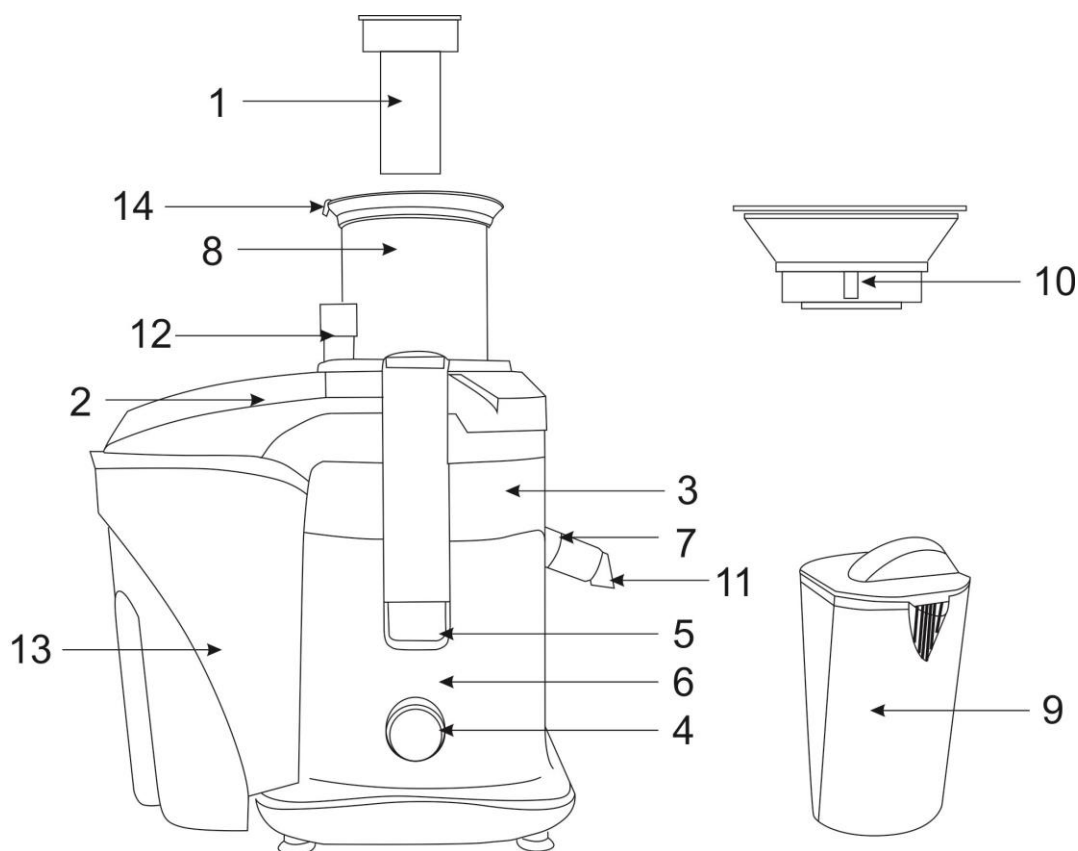

GB INSTRUCTION MANUAL

IMPORTANT SAFEGUARDS

- Please read these operating instructions carefully before connecting your kettle to the power supply, in order to avoid damage due to incorrect use.
- Before the first switching on check that the voltage indicated on the rating label corresponds to the mains voltage in your house.
- Incorrect operation and improper handling can lead to malfunction of the appliance and injuries to the user.
- Do not use outdoors.
- The appliance is intended for use only in domestic aims. The unit is not intended for industrial and commercial use, and also for use in:
 - kitchen area for the staff of shops, offices and the other industrial places
 - farm houses
 - hotels, motels, rest homes and other similar places by residents.
- **Do not disassemble the juice extractor when it is plugged to the power supply.** Always unplug the appliance from the power supply before cleaning and when not in use.
- To prevent risk of electric shock and fire, do not immerse the appliance in water or any other liquids. If it has happened, unplug it immediately and check in a service center.
- The appliance is not intended for use for physically, sensory or mental disabled person (including children) or for person with lack of life experience or knowledge, if only they are under supervision or have been instructed about the use of the unit by responsible person.
- Children must be under control in order not to be allowed to play with the appliance.
- Do not leave the appliance switched on when not in use.
- Do not use other attachments than those supplied.
- In case of power cord is damaged, its replacement should be done by the manufacture or service department or the other high-skill person to avoid any danger.
- Do not attempt to repair, adjust or replace parts in the appliance. Check and repair the malfunctioning appliance in the nearest service center only.
- Keep the cord away from sharp edges and hot surfaces.
- Do not pull, twist, or wrap the power cord around the appliance.
- Do not place the appliance near gas or electric oven or store at heated surface.
- Avoid contacting with moving parts.
- The grating filter is very sharp, so handle it with care.
- Warning! Do not use the appliance if the rotating strainer is damaged.
- Always make sure the safety lock is fastened correctly before switching on. The unit is designed to shut off automatically if locks are not fastened securely in place.
- Do not push products into the appliance by fingers while it is in operation. If food becomes lodged in feeder tube, use pusher to push it down. If this doesn't work, turn the motor off, unplug unit, and then disassemble juice extractor to remove remaining food.
- **Do not run juice extractor continuously for longer than 10 minute.** Turn off switch and let it rest for at least 10 minute to cool down the motor, otherwise the motor may be damaged.
- Every time make sure that the appliance is unplugged and all moving parts with motor are stopped completely before disassembling and cleaning.
- Be sure to switch off the unit after each use.
- Do not overload appliance with products.
- It is not recommended to keep the non-loaded unit more than 1 minute.
- If the product has been exposed to temperatures below 0°C for some time it should be kept at room temperature for at least 2 hours before turning it on.
- The manufacturer reserves the right to introduce minor changes into the product design without prior notice, unless such changes influence significantly the product safety, performance, and functions.
- Production date mentioned on the unit and/or on the packing materials and documentations.

BEFORE USING FOR THE FIRST TIME

- After unpacking the unit and before any use, make sure the mechanical parts of the unit and all attachments are not damaged.
- Wash and dry all parts of the appliance, which will come into contact with products. To clean the outside of the body use a damp sponge.
- Practice assembling and dismantling the unit a few times before making juice.

HOW TO ASSEMBLE

DISASSEMBLING

- Unplug the appliance from the power supply.
- Open the locks of the transparent lid.

- Remove the transparent lid, pull the grating filter upwards
- While doing this, hold it by the beak from below and by the underside of the top of the unit on the other side.

ASSEMBLING

- Before assembling make sure that the juicer is switched off and unplugged.
- Place the upper body of the juicer so that it coincide with grooving.
- Insert the stainless steel strainer by pushing it till it goes click.
- Install the transparent lid and fasten the locks.
- Place the juice container under the juice spout.
- Place the pulp container under the cover.
- Plug the appliance to the power supply.

OPERATION

- Before using, make sure that the lid is fixed firmly.
- Wash the vegetables / fruits thoroughly. Remove the peel and kernels, cut vegetables and fruits in small pieces, which are easily have been placed to the feeding tube.
- Plug the juicer to the power supply and choose the appropriate speed mode:
- Speed I is for the soft products: pears, strawberry, oranges, plums, grapefruits, lemons, grapes.
- Speed II is for the products of the middle softness: pears, peppers, pineapples, bush-pumpkin, leek.
- Speed III is for hard products: carrot, apple, beet, pineapple.
- Load the prepared vegetables/fruits into the juicer and press down gently with the pusher. **NEVER USE FINGERS AS PUSHER.**
- The motor must always be running after fruit or vegetables were fed into the appliance.
- When pulp container or juice jug is full, switch off the power and empty containers before continuing the process.
- Anti-drip must be turned downward on the spout. Once operation is finished anti-drip can be turned upward so that the juice does not drip on the table.
- The appliance cannot be used for preparing the juice of bananas, apricots, mangos, papaya and coco.
- When process is completed, place switch button to 0 position, then switch off and unplug the unit.

SELF-CLEANING FUNCTION

- The subject juice extractor is equipped with the build-in system for cleaning the filter.
- The build-in cleaning system enables easily clean the filter of the juicer after completing the process.
- Upon finishing the operation, set up the "Clean" mode and press the self-cleaning button some times.
- The special scraper will clean the whole filter at once.
- Cleaning effect will be stronger if some water is poured into the juicer (no more than 800 ml.). By the way, it is necessary to place an empty glass for juice under the spout.

CLEANING

- Remove and wash all removable parts in warm soapy water. Rinse filter assembly from under side for easy removal of residue from strainer holes. Do not use a dishwasher or very hot water.
- Do not use steel woods, abrasive cleaners or scouring pad on appliance.
- To clean the outside of the motor unit, use a damp sponge.
- Never immerse the body in water.
- Some vegetables, such as carrots, may cause discoloration of the plastic. Reduce this by washing parts immediately after use with small amount of non-abrasive cleaner on a cloth, rub gently, then rinse well and dry.
- The grating filter must be replaced as soon as any signs of damage or wear and tear appear.

STORAGE

- Store assembled cleaned and dried juice extractor in a dry place.



- The symbol on the unit, packing materials and/or documentations means used electrical and electronic units and battery's should not be toss in the garbage with ordinary household garbage. These units should be pass to special receiving point.
- For additional information about actual system of the garbage collection address to the local authority.
- Valid utilization will help to save valuable resources and avoid negative work on the public health and environment which happens with incorrect using garbage.

RUS РУКОВОДСТВО ПО ЭКСПЛУАТАЦИИ МЕРЫ БЕЗОПАСНОСТИ

- Внимательно прочитайте данную инструкцию перед эксплуатацией прибора во избежание поломок при использовании.
- Перед первоначальным включением проверьте, соответствуют ли технические характеристики, указанные на изделии параметрам электросети.
- Неправильное обращение может привести к поломке изделия, нанести материальный ущерб и причинить вред здоровью пользователя.
- Не использовать вне помещений.
- Прибор предназначен для использования только в бытовых целях согласно данному Руководству по эксплуатации. Прибор не предназначен для промышленного и коммерческого применения, а также для использования:
 - в кухонных зонах для персонала в магазинах, офисах и прочих производственных помещениях;
 - в фермерских домах;
 - клиентами в гостиницах, отелях, пансионатах и других похожих мест проживания.
- **Запрещается разбирать соковыжималку, если она подключена к электросети.** Всегда отключайте устройство от электросети перед очисткой, или если Вы его не используете.
- Во избежание поражения электрическим током и возгорания, не погружайте прибор или шнур питания в воду или другие жидкости. Если это произошло, немедленно отключите его от электросети и обратитесь в Сервисный центр для проверки.
- Прибор не предназначен для использования лицами (включая детей) с пониженными физическими, сенсорными или умственными способностями или при отсутствии у них жизненного опыта или знаний, если они не находятся под присмотром или не проинструктированы об использовании прибора лицом, ответственным за их безопасность.
- Дети должны находиться под присмотром для недопущения игр с прибором.
- Не оставляйте включенный прибор без присмотра.
- Не используйте принадлежности, не входящие в комплект поставки.
- При повреждении шнура питания его замену, во избежание опасности, должны производить изготовитель, сервисная служба или подобный квалифицированный персонал.
- Не пытайтесь самостоятельно ремонтировать устройство. При возникновении неполадок обращайтесь в ближайший Сервисный центр.
- Следите, чтобы шнур питания не касался острых кромок и горячих поверхностей.
- Не тяните, не перекручивайте и ни на что не наматывайте шнур питания.
- Не ставьте прибор на горячую газовую или электрическую плиту, не располагайте его поблизости от источников тепла.
- Не прикасайтесь к движущимся частям прибора.
- Будьте осторожны при обращении с металлическими частями – они очень острые.
- Предупреждение! Не используйте прибор, если вращающийся сетчатый фильтр поврежден.
- Перед включением прибора убедитесь, что крышка надежно зафиксирована. Ваш прибор оснащен системой безопасности, которая автоматически отключает прибор при неправильной установке крышки.
- Запрещается проталкивать продукты пальцами. Если кусочки фруктов застряли в приёмной горловине, воспользуйтесь толкателем. Если это не помогло, выключите двигатель и отключите прибор от электросети, разберите его и прочистите забившиеся места.
- **Не допускается непрерывная работа свыше 10 минут. Перерыв между включениями должен составлять не менее 10 минут.**
- Каждый раз перед разборкой и очисткой отключайте устройство от электросети. Все вращающиеся части и двигатель должны полностью остановиться.
- Каждый раз после окончания работы обязательно выключайте устройство.
- Не перегружайте прибор продуктами.
- Не рекомендуется оставлять соковыжималку включенной на холостом ходу более 1 минуты.
- Если изделие некоторое время находилось при температуре ниже 0°C, перед включением его следует выдержать в комнатных условиях не менее 2 часов.
- Производитель оставляет за собой право без дополнительного уведомления вносить незначительные изменения в конструкцию изделия, кардинально не влияющие на его безопасность, работоспособность и функциональность.
- Дата производства указана на изделии и/или на упаковке, а также в сопроводительной документации.

ПОДГОТОВКА

- Прибор предназначен для приготовления сока из овощей и фруктов.
- Распакуйте прибор и проверьте, не повреждены ли изделие и принадлежности.

- Тщательно вымойте части, которые будут соприкасаться с продуктами и просушите.
- Снаружи корпус протрите мягкой слегка влажной тканью.

СБОРКА / РАЗБОРКА

РАЗБОРКА:

- Отключите прибор от электросети.
- Откройте фиксаторы прозрачной крышки.
- Снимите крышку, извлеките сетчатый фильтр, потянув его вверх.
- После чего снимите верхнюю часть корпуса, при этом придерживайте ее снизу за носик и с другой стороны за низ.

СБОРКА:

- Перед сборкой убедитесь, что двигатель выключен и прибор отключен от сети.
- Установите верхнюю часть соковыжималки на корпус, таким образом, чтобы она встала в пазы.
- Установите сетчатый фильтр, надавив на него до щелчка.
- Установите прозрачную крышку и застегните фиксаторы.
- Подставьте стакан под носик для сока.
- Поставьте контейнер для жмыха под крышку.
- Подключите прибор к электросети.

РАБОТА

- Перед началом работы убедитесь, что прозрачная крышка надёжно зафиксирована.
- Тщательно вымойте овощи / фрукты. Удалите кожуру и косточки, порежьте на небольшие кусочки, которые бы легко проходили в загрузочную горловину.
- Подключите соковыжималку к электросети и выберите подходящую скорость:
- Первая скорость для мягких продуктов: груши, клубника, апельсины, сливы, грейпфруты, лимоны, виноград.
- Вторая скорость для продуктов средней жесткости: груши, перец, кабачки лук-порей.
- Третья скорость для твердых продуктов: морковь, яблоки, свекла, ананасы.
- Откройте крышку на горловине.
- Загрузите подготовленные овощи / фрукты в соковыжималку, при необходимости слегка придавливая толкателем. НИ В КОЕМ СЛУЧАЕ НЕ ДЕЛАЙТЕ ЭТО ПАЛЬЦАМИ ИЛИ ПОСТОРОННИМИ ПРЕДМЕТАМИ.
- **Загружайте продукты только при работающем двигателе.**
- Жмых собирается в специальном отсеке для жмыха. При наполнении данного отсека необходимо остановить работу прибора и очистить его от жмыха.
- «Антикапля» на носике во время работы должна быть повернута вниз, после окончания работы «антикаплю» можно повернуть вверх, чтобы сок не капал на стол.
- Соковыжималка не предназначена для приготовления соков из бананов, абрикосов, манго, папайи, кокосов.
- По окончании работы переведите переключатель скоростей в положение 0 и отключите соковыжималку от электросети.

ФУНКЦИЯ САМООЧИСТКИ

- Данная модель соковыжималки оснащена встроенным очистителем фильтра.
- Встроенный очиститель позволяет легко и просто очищать фильтр соковыжималки после работы.
- По окончании работы установите регулятором режим «Clean» и несколько раз нажмите на кнопку самоочистки.
- Специальный скребок пройдет по всему фильтру и очистит его.
- Эффект очистки будет сильнее если при этом в соковыжималку влить воду (не более 800 мл.), при этом необходимо подставить пустой стакан для сока под носик.

ОЧИСТКА

- Вымойте все съёмные части тёплой водой с мылом. Не используйте для этого посудомоечную машину.
- Не используйте для очистки металлические щетки, абразивные моющие средства или шкурку.
- Снаружи корпус протирайте влажной губкой.
- Не погружайте корпус в воду.
- Съёмные пластиковые части соковыжималки могут окраситься некоторыми продуктами, например, морковью. Поэтому сразу по окончании работы следует вымыть их с небольшим количеством неабразивного средства, после чего тщательно вымыть и высушить.

ХРАНЕНИЕ

- Храните вымытую и высушенную соковыжималку в собранном виде в сухом месте.
- Толкатель удобно хранить в контейнере для жмыха.



- Даний символ на изделии, упаковке и/или сопроводительной документации означает, что использованные электрические и электронные изделия и батарейки не должны выбрасываться вместе с обычными бытовыми отходами. Их следует сдавать в специализированные пункты приема.
- Для получения дополнительной информации о существующих системах сбора отходов обратитесь к местным органам власти.
- Правильная утилизация поможет сберечь ценные ресурсы и предотвратить возможное негативное влияние на здоровье людей и состояние окружающей среды, которое может возникнуть в результате неправильного обращения с отходами.

UA ІНСТРУКЦІЯ З ЕКСПЛУАТАЦІЇ

- Шановний покупець! Ми вдячні Вам за придбання продукції торговельної марки SCARLETT та довіру до нашої компанії. SCARLETT гарантує високу якість та надійну роботу своєї продукції за умови дотримання технічних вимог, вказаних в посібнику з експлуатації.
- Термін служби виробу торгової марки SCARLETT у разі експлуатації продукції в межах побутових потреб та дотримання правил користування, наведених в посібнику з експлуатації, складає 2 (два) роки з дня передачі виробу користувачеві. Виробник звертає увагу користувачів, що у разі дотримання цих умов, термін служби виробу може значно перевищити вказаний виробником строк.

МІРИ БЕЗПЕКИ

- Уважно прочитайте дану інструкцію перед експлуатацією приладу, щоб запобігти поломкам при використанні.
- Перед першим вмиканням перевірте, чи відповідають технічні характеристики виробу, позначені на наклейці, параметрам електромережі.
- Невірне використання може призвести до поломки виробу, завдати матеріального урону та шкоди здоров'ю користувача.
- Не використовуйте поза приміщеннями.
- Прилад призначений для використання тільки в побутових цілях. Прилад не призначений для промислового та комерційного застосування, а також для використання:
 - у кухонних зонах для персоналу в магазинах, офісах та інших виробничих приміщеннях;
 - у фермерських будинках;
 - клієнтами у готелях, мотелях, пансіонатах та інших схожих місцях проживання.
- **Заборонено розбирати Соковижималку, якщо вона підключена до електромережі.** Завжди вимикайте пристрій з електромережі перед очищенням, або якщо Ви його не використовуєте.
- Щоб запобігти враження електричним струмом і загорання, не занурюйте прилад у воду чи інші рідини. Якщо це відбулося, негайно вимкніть його з мережі та зверніться до Сервісного центру для перевірки.
- Прилад не призначений для використання особами (у тому числі дітей) зі зниженими фізичними, сенсорними чи розумовими здібностями або за відсутності в них життєвого досвіду чи знань, якщо вони не знаходяться під наглядом чи не проінструктовані про використання приладу особою, що відповідає за їхню безпеку.
- Діти повинні знаходитись під наглядом задля недопущення ігор з приладом.
- Не залишайте ввімкнений прилад без нагляду.
- Не використовуйте приладдя, що не входить до комплекту поставки.
- У разі пошкодження кабелю живлення його заміну, задля запобігання небезпеці, повинен здійснювати виробник, сервісна служба чи подібний кваліфікований персонал.
- Не намагайтеся самостійно ремонтувати прилад. При виникненні неполадок звертайтеся до найближчого Сервісного центру.
- Стежте, щоби шнур живлення не торкався гострих крайок та гарячих поверхонь.
- Не тягніть за шнур живлення, не перекручуйте та ні на що не намотуйте його.
- Не ставте прилад на гарячу газову чи електричну плиту, та не розташовуйте біля джерел тепла.
- Не торкайтеся під час роботи частин приладу, що рухаються.
- Поводьтеся обережно з металевими частинами – вони дуже гострі.
- Попередження! Не використовувати прилад, якщо сито, що обертається, пошкоджено.
- Перед вмиканням приладу переконайтесь, що кришка надійно зафіксована. Прилад обладнаний системою безпеки, яка автоматично вимикає його, якщо кришка установлена невірно.
- Заборонено проштовхувати продукти пальцями. Якщо шматочки фруктів застрягли у прийомній горловині, скористайтесь штовхальником. Якщо це не допомагає, вимкніть прилад та вимкніть його з електромережі, потім розберіть соковижималку та прочистіть захряслі місця.

- **Максимальна тривалість безперервної праці – не більше 10 хвилин з перервою не менше 10 хвилин.**
- Кожного разу перед розбиранням та очищенням вимикайте прилад з електромережі. Всі обертові частини та двигун мають цілком зупинитись.
- Кожного разу наприкінці роботи обов'язково вимикайте пристрій.
- Не перевантажуйте прилад продуктами.
- Не рекомендується залишати соковижималку включеної на холостому ходу більше 1 хв.
- Якщо виріб деякий час знаходився при температурі нижче 0°C, перед увімкненням його слід витримати у кімнаті не менше 2 годин.
- Виробник залишає за собою право без додаткового повідомлення вносити незначні зміни до конструкції виробу, що кардинально не впливають на його безпеку, працездатність та функціональність.
- Дата виробництва вказана на виробі та/або на упаковці, а також у супровідній документації.
- Обладнання відповідає вимогам Технічного регламенту обмеження використання деяких небезпечних речовин в електричному та електронному обладнанні.

ПІДГОТОВКА

- Перевірте, чи не ушкоджені пристрій та приладдя.
- Ретельно вимийте частини, які будуть стикатися їжі, та просушіть. Зовні корпус протріть м'якою ледве вологою тканиною.
- Попрактикуйтеся у зборці та й розбиранні соковижималки перед початком роботи.

СКЛАДАННЯ / РОЗБИРАННЯ

РОЗБИРАННЯ:

- Вимкніть прилад з електромережі.
- Відчиніть фіксатори прозорої кришки.
- Зніміть кришку, вийміть сітчастий фільтр, потягнувши його вверх.
- Після цього зніміть верхню частину корпусу, при цьому притримуйте її знизу за носик й з іншого боку за низ.

СКЛАДАННЯ:

- Перед складанням переконайтеся, що двигун вимкнено й прилад вимкнено з мережі.
- Встановіть верхню частину соковитискача на корпус таким чином, щоб вона встала у пази.
- Встановіть сітчастий фільтр, надавивши на нього до клацання.
- Встановіть прозору кришку й застібніть фіксатори.
- Підкладіть ємність під носик для соку.
- Покладіть контейнер для макухи під кришку.
- Увімкніть прилад в електромережу.

РОБОТА

- Перед початком роботи переконайтеся в тому, що кришка надійно зафіксована.
- Ретельно вимийте овочі / фрукти. Видаліть шкірку й кісточки, поріжте на невеликі шматки, які б легко проходили в завантажувальну горловину.
- Увімкніть соковитискач в електромережу й оберіть потрібну швидкість:
- Перша швидкість для м'яких продуктів: груші, полуниця, апельсини, сливи, грейпфрути, лимони, виноград.
- Друга швидкість для продуктів середньої жорсткості: груші, перець, ананаси, кабачки, цибуля-порей.
- Третя швидкість для твердих продуктів: морква, яблука, буряк, ананаси.
- Завантажте підготовлені овочі / фрукти у соковитискач, за необхідності злегка притискаючи штовхачем. **НІ В ЯКОМУ РАЗІ НЕ РОБІТЬ ЦЕ ПАЛЬЦЯМИ ЧИ СТОРОННІМИ ПРЕДМЕТАМИ.**
- **Завантажуйте продукти тільки під час працюючого двигуна.**
- Макуха збирається у спеціальному відсіку для макухи. У разі наповнення цього відсіку необхідно зупинити роботу приладу й очистити його від макухи.
- «Антикрапля» на носіку під час роботи повинна бути повернута донизу, після закінчення роботи «антикраплю» можна повернути вверх, щоб сік не крапав на стіл.
- Соковитискач не призначений для приготування соків з бананів, абрикосів, манго, папайї, кокосів.
- Після завершення роботи переведіть перемикач швидкостей у положення 0 та вимкніть соковитискач з електромережі.

ФУНКЦІЯ САМООЧИЩЕННЯ

- Ця модель соковитискача оснащена вбудованим очисником фільтра.
- Вбудований очисник дозволяє легко й просто очищувати фільтр соковитискача після роботи.
- Після завершення роботи встановіть регулятором режим «Clean» й декілька разів натисніть на кнопку самоочищення.
- Спеціальний скребок пройде по всьому фільтру й очистить його.

- Ефект очищення буде сильнішим, якщо при цьому в соковитискач влити воду (не більше 800 мл), при цьому необхідно підкласти порожню ємність для соку під носик.

ОЧИЩЕННЯ

- Вимийте усі знімні частини теплою водою з милом. Фільтр зручніше промивати зі зворотної сторони. Не використовуйте для цього посудомийну машину.
- Не використовуйте при очищенні металеві щітки, абразивні миючі речовини чи шкірку.
- Зовні корпус витирайте вологою губкою.
- Не занурюйте корпус у воду.
- Деякі продукти, наприклад, морква, можуть зафарбувати пластмасові частини соковижималки, тому їх варто відразу ж наприкінці роботи вимити з невеликою кількістю неабразивного засобу, після чого ретельно промити та висушити.
- При перших ознаках несправності чи зносу сітчатий фільтр слід змінити.

ЗБЕРЕЖЕННЯ

- Зберігайте вимиту та висушену соковижималку в зібраному стані у сухому місці.



- Цей символ на виробі, упаковці та/або в супровідній документації означає, що електричні та електронні вироби, а також батарейки, що були використані, не повинні викидатися разом із звичайними побутовими відходами. Їх потрібно здавати до спеціалізованих пунктів прийому.
- Для отримання додаткової інформації щодо існуючих систем збору відходів зверніться до місцевих органів влади.
- Належна утилізація допоможе зберегти цінні ресурси та запобігти можливому негативному впливу на здоров'я людей і стан навколишнього середовища, який може виникнути в результаті неправильного поводження з відходами.

ПАЙДАЛАНУ ЖӨНІНДЕГІ НҰСҚАУЛЫҚ

- Құрметті сатып алушы! SCARLETT сауда таңбасының өнімін сатып алғаныңыз үшін және біздің компанияға сенім артқаныңыз үшін Сізге алғыс айтамыз. Іске пайдалану нұсқаулығында суреттелген техникалық талаптар орындалған жағдайда, SCARLETT компаниясы өзінің өнімдерінің жоғары сапасы мен сенімді жұмысына кепілдік береді.
- SCARLETT сауда таңбасының бұйымын тұрмыстық мұқтаждар шеңберінде пайдаланған және іске пайдалану нұсқаулығында келтірілген пайдалану ережелерін ұстанған кезде, бұйымның қызмет мерзімі бұйым тұтынушыға табыс етілген күннен бастап 2 (екі) жылды құрайды. Аталған шарттар орындалған жағдайда, бұйымның қызмет мерзімі өндіруші көрсеткен мерзімнен айтарлықтай асуы мүмкін екеніне өндіруші тұтынушылардың назарын аударады.

ҚАУІПСІЗДІК ШАРАЛАРЫ

- Пайдалану кезінде бұзылмауы үшін құралды қолданудың алдында осы нұсқауды ықыласпен оқып шығыңыз.
- Алғашқы қосудың алдында бұйымның техникалық сипаттамасының жапсырмадағы, электр жүйесінде көрсетілген параметрлеріне сәйкестігін тексеріңіз.
- Дұрыссыз қолдау бұйымның бұзылуына әкеліп соғуы, заттай зиян іп келтіріп және пайдаланушының денсаулығына зиян тигізуі мүмкін.
- Жайдан тыс қолданылмайды.
- Аспап тек тұрмыстық мақсаттарда ғана пайдалануға арналған. Аспап өнеркәсіптік және саудасаттық мақсатында қолдануға, сондай-ақ мына жерлерде пайдалануға арналмаған:
 - дүкендердегі, кеңселердегі және басқа да өнеркәсіптік үй-жайлардағы қызметкерлерге арналған асүй аймақтарында;
 - фермерлердің үйлерінде;
 - қонақүйлерде, мотельдерде, пансионаттарда және соларға ұқсас тұрғын жайларда клиенттердің пайдалануына арналмаған.
- Егер шырынбөлгіш электр жүйесіне қосылған болса оны талдауға тиым салынады. Жабдықты тазалаудың алдында немесе Сіз оны қолданбасаңыз электр жүйесінен әрқашан сөндіріп тастаңыз.
- Электр тоғының ұруына және жануға тап болмау үшін, құралды суға немесе басқа сұйықтықтарға батырмаңыз. Егер бұл жағдай болса, оны электр жүйесінен дереу сөндіріп тастаңыз және сервис орталығына тексертіңіз.
- Дене, жүйке не болмаса ақыл-ой кемістігі бар, немесе осы құрылғыны қауіпсіз пайдалану үшін тәжірибесі мен білімі жеткіліксіз адамдардың (соның ішінде балалардың) қауіпсіздігі үшін жауап беретін адам қадағаламаса немесе аспапты пайдалану бойынша нұсқау бермесе, олардың бұл аспапты қолдануына болмайды.
- Балалар аспаппен ойнамауы үшін оларды үнемі қадағалап отыру керек.

- Қосылған құралды қараусыз қалдырмаңыз.
- Бересі жинаққа енгізілмеген керек-жарақтарды қолданбаңыз.
- Қоректену бауы зақымдалған құралды қолданбаңыз.
- Қуат бауы бүлінген жағдайда, қатерден аулақ болу үшін оны ауыстыруды өндіруші, сервистік қызмет немесе соған ұқсас білікті қызметкерлер іске асыруға тиіс.
- Қоректену бауының өткір жиектер және ыстық үстілерге тимеуін қадағалаңыз.
- Қоректену бауын тартпаңыз, бұраламаңыз және еш нәрсеге орамаңыз.
- Ыстық газды немесе электрлік плиткаға құралды қоймаңыз, жылу қайнарларына оны жақын жайғастырмаңыз.
- Құралдың қозғалушы бөлімдеріне тимеңіз.
- Металл бөлімдерімен айналысқанда сақ болыңыз – олар өте өткір.
- Ескерту! Егер айналып тұратын елеуіш бүлінген болса, аспапты пайдалануға болмайды.
- Құралды қосудың алдында қақпақтың тығыз жабылғанына көз жеткізіңіз. Сіздің құралыңыз қақпағы дұрыс жабылмағанда құралды автоматты сөндіріп тастайтын қауіпсіздік жүйесімен жабдықталған.
- Саусақтармен өнімдерді итеруге тиым салынады. Егер жеміс-жидектердің кішкентай кесектері қылтада тұрып қалса, итергішті пайдаланыңыз. Егер бұл көмектеспесе, электр жүйесінен құралды өшіріңіз және сөндіріп тастаңыз, оның талдаңыз және бітелген орындарды қағып тазартыңыз.
- **Толассыз барынша мүмкін жұмыс уақыты – 10 минуттан көп емес, 10 минуттан кем емес үзіліспен.**
- Әрдайым сұрыптау және тазалау алдында электр жүйесінен құрылғыны сөндіріп тастаңыз. Барлық айналатын бөлімдер және қозғалтқыш толық тоқталуға тиіс.
- Әрдайым жұмысты аяқтағаннан кейін құрылғыны міндетті түрде өшіріңіз.
- Құралды өнімдермен асыра тиетпеңіз.
- Шырын сыққыш аспапты 1 минуттан астам қосулы бос жүрісте қалдыруға болмайды.
- Егер бұйым біршама уақыт 0°C-тан төмен температурада тұрса, іске қосар алдында оны кем дегенде 2 сағат бөлме температурасында ұстау керек.
- Өндіруші бұйымның қауіпсіздігіне, жұмыс өнімділігі мен жұмыс мүмкіндіктеріне түбегейлі әсер етпейтін болмашы өзгерістерді оның құрылмасына қосымша ескертпестен енгізу құқығын өзінде қалдырады.
- Өндірілген күні өнімде және/немесе қорапта, сондай-ақ қосымша құжаттарда көрсетілген.

ДАЙЫНДАУ

- Құралды бумадан шешіңіз, бұйымның және жабдықтарының зақымдалмағанын тексеріңіз.
- Өнімдермен шектесетін өлімдерді мұқият жуыңыз және кептіріңіз. Тұлғаның сыртын сәл дымқылды жұмсақ матамен сүртіңіз.
- Жұмысты бастаудың алдында шырынбөлгішті құрастыру және сұрыптау практикасынан өтіңіз.

ҚҰРАСТЫРУ / БӨЛШЕКТЕУ

БӨЛШЕКТЕУ:

- Аспапты электр желісінен ажыратыңыз.
- Мөлдір қақпақтың бекіткішін ашыңыз.
- Қақпақты алыңыз, тор сүзгіні жоғары қарай тартып алып шығыңыз.
- Содан кейін корпустың үстіңгі бөлігін ағытып алыңыз, бұл орайда оны шүмегінің астынан, ал екінші жағынан астыңғы бөлігінен ұстап тұрыңыз.

ҚҰРАСТЫРУ:

- Құрастырардың алдында қозғалтқыштың өшіріліп, электр желісінен ажыратылғанына көз жеткізіңіз.
- Шырынсыққыштың үстіңгі бөлігін ойықтарға дәл келетіндей етіп корпусқа орнатыңыз.
- Тор сүзгіні сырт еткенше үстінен баса отырып орнатыңыз.
- Мөлжір қақпақты орнатыңыз да, бекіткіштерді бекітіңіз.
- Стақанды шырын ағатын шүмектің астына қойыңыз.
- Жомға арналған ыдысты қақпақтың астына қойыңыз.
- Аспапты электр желісіне жалғаңыз.

ЖҰМЫСЫ

- Жұмысты бастар алдында қақпақтың мықтап орныққанына көз жеткізіңіз.
- Көкөністі / жеміс-жидекті жақсылап жуыңыз. Қабығы мен сүйегін алып тастап, азық-түлік салатын ұңғыға оңай өтетіндей шағын кесектерге тураңыз.
- Шырынсыққышты электр желісіне жалғаңыз да, қолайлы жылдамдықты таңдаңыз:
- Бірінші жылдамдық жұмсақ азық-түлікке арналған: алмұрт, құлпынай, апельсин, қара өрік, манап, лимон, жүзім.
- Екінші жылдамдық қаттылығы орташа азық-түлікке арналған: алмұрт, бұрыш, кәді, порей пияз.
- Үшінші жылдамдық қатты азық-түлікке арналған: сәбіз, алма, қызылша, ананас.

- Дайындалған көкөністі / жеміс-жидекті қажетіне қарай итергішпен үстінен сәл басыңқырай отырып шырынсыққышқа салыңыз. МҰНЫ ЕШҚАШАН ДА САУСАҚПЕН НЕМЕСЕ БӨГДЕ ЗАТТАРМЕН ЖАСАУҒА БОЛМАЙДЫ.
- **Азық-түлікті тек қозғалтқыш жұмыс істеп тұрғанда ғана салыңыз.**
- Жом жомға арналған арнайы бөлімшеде жиналады. Осы бөлімше толған кезде аспаптың жұмысын тоқтатып, оны жомнан босату қажет.
- Шүмектегі «антитамшы» жұмыс кезінде төмен қарап тұруға тиіс, жұмысты аяқтағаннан кейін шырын үстелге тамшыламас үшін «антитамшыны» жоғары қаратып қоюға болады.
- Шырынсыққыш банан, сары өрік, манго, папайя, кокос сияқты жемістерден шырын сығуға арналмаған.
- Жұмысты бітіргеннен кейін қосқышты 0 қалпына ауыстырыңыз да, шырынсыққышты электр желісінен ажыратыңыз.

ӨЗДІГІНЕН ТАЗАРУ ФУНКЦИЯСЫ

- Шырынсыққыштың осы үлгісі кіріктірілген сүзгі тазалағышпен жарақталған.
- Кіріктірілген тазалағыш жұмыстан кейін шырынсыққыштың сүзгісін жеңіл әрі оңай тазартуға мүмкіндік береді.
- Жұмысты бітіргеннен кейін реттегіштің көмегімен «Clean» режимін орнатыңыз да, өздігінен тазару түймесін бірнеше рет басыңыз.
- Арнайы қырғыш бүкіл сүзгіні айнала өтеді де, тазартады.
- Егер осы кезде шырынсыққышқа су құйса (көп дегенде 800 мл) тазалау нәтижесі жақсырақ болады, бұл орайда шырын ағатын бос стақанды шүмектің астына қою қажет.

ТАЗАЛАУ

- Жылы сабын сумен барлық алмалы-салмалы бөлімдерді жуыңыз. Сүзгінің тесіктерін керісінен жуып тазартқан дұрыс. Бұл үшін ыдыс-аяқ жуатын машинаны қолданбаңыз.
- Тазалау үшін металл щөткені, қайрақты жуу заттарын не терішені қолданбаңыз.
- Тұлғаның сыртын дымқыл поролонмен сүртіңіз.
- Тұлғаны суға батырмаңыз.
- Кейбір өнімдер, мысалы сәбіз, шырынбөлгіштің пластмассалық бөлімдерін бояйды, сондықтан оларды жұмысты аяқтасыммен лезде аз мөлшерде қайрақсыз заттармен жуып, одан соң мұқият шаю және кептіру қажет.
- Бұзылуы немесе тозығының алғашқы белгілерінде торлы сүзгіні ауыстыру керек.

САҚТАУ

- Жуылған және кептірілген шырынбөлгішті құрғақ орында жиналған түрде сақтаңыз.



-  Өнімдегі, қораптағы және/немесе қосымша құжаттағы осындай белгі қолданылған электрлік және электрондық бұйымдар мен батареялар кәдімгі тұрмыстық қалдықтармен бірге шығарылмауы керек дегенді білдіреді. Оларды арнайы қабылдау бөлімшелеріне өткізу қажет.
- Қалдықтарды жинау жүйелері туралы қосымша мәліметтер алу үшін жергілікті басқару органдарына хабарласыңыз.
- Қалдықтарды дұрыс кәдеге жарату бағалы ресурстарды сақтауға және қалдықтарды дұрыс шығармау салдарынан адамның денсаулығына және қоршаған ортаға келетін теріс әсерлердің алдын алуға көмектеседі.

EST KASUTAMISJUHEND OHUTUSNÕUANDED

- Enne teekannu kasutuselevõttu tutvuge tähelepanelikult käesoleva juhendiga. Nii väldite võimalikke vigu ja ohte seadme kasutamisel.
- Enne teekannu esimest vooluvõrku lülitamist kontrollige, et seadme etiketil osutatud andmed vastaksid kohaliku vooluvõrgu andmetele.
- Vale kasutamine võib põhjustada seadme riket, materiaalselt kahju, ka teekannu kasutaja tervise kahjustamist.
- Ärge kasutage seadet väljas.
- Seade on ette nähtud ainult kodukasutamiseks. Seade ei ole ette nähtud tööstuslikuks ja ärialaseks kasutamiseks, samuti kasutamiseks:
 - kaupluste, kontorite, ja muude tööruumide personali kööginurkades;
 - talumajades;
 - klientidel hotellides, motellides, pansionaatides ning muudes sellistes majutuskohtades.
- **On keelatud mahlapressi lahti võtma, kui seade on vooluvõrku ühendatud.** Eemaldage seade vooluvõrgust enne selle puhastamist ning ajaks, mil mahlapressi ei kasutata.

- Elektrilöögi saamise ja süttimise vältimiseks ärge asetage seadet vette ja teistesse vedelikesse. Kui seade on vette sattunud, eemaldage mikser kohe vooluvõrgust ja viige lähimasse teeninduskeskusesse kontrollimiseks.
- Seadet ei tohi kasutada isikud (kaasa arvatud lapsed), kelle füüsilised, tunnetuslikud või vaimsed võimed on alanenud, või kellel puuduvad sellekohased kogemused ja teadmised, kui nad ei ole kontrolli all või kui neid ei ole juhendanud isik, kes vastutab nende ohutuse eest.
- Lapsed peavad olema kontrolli all, ärge lubage lastel seadmega mängida.
- Ärge jätkke töötavat seadet järelevalveta.
- Ärge kasutage lisaosi, mis ei kuulu seadme komplekti.
- Toitejuhtme vigastuse korral peab selle ohu vältimiseks asendama tootja, tema volitatud teeninduskeskus või muu analoogiline kvalifitseeritud personal.
- Ärge kasutage vigastatud toitejuhtmega seadet.
- Ärge püüdke antud seadet iseseisvalt remontida. Vea kõrvaldamiseks pöörduge lähima Teeninduskeskuse poole.
- Jälgige seda, et juhe ei puutuks vastu teravaid servi ja kuumi pindu.
- Ärge tõmmake toitejuhtmest, ärge murdke seda ega kerige millegi ümber.
- Ärge pange seadet kuumale gaasi- või elektripliidile, ärge jätkke seadet kuumade kohtade lähedale.
- Ärge puutuge seadme pöörlevaid osi.
- Metallosadega ümberkäimisel olge ettevaatlik, kuna nad on väga teravad.
- Hoiatus! Seadet mitte kasutada, kui pöörlev sõel on vigastatud.
- Enne seadme sisselülitamist veenduge, et kaas on lukustatud. Seade on varustatud ohutussüsteemiga, mis lülitab seadme automaatselt välja kaane vale paigaldamise korral.
- On keelatud toiduained sõrmedega sisse toppida. Kui puuviljade tükikesed on ettesöötmistorru kinni jäänud, lükake need tõukurit kasutades alla. Kui see ei aidanud, lülitage seade välja, eemaldage vooluvõrgust, võtke see lahti ning puhastage ummistunud kohad ära.
- **Ärge kasutage mahlapressi üle 10 minuti ning tehke vähemalt 10-minutiline vaheaeg.**
- Eemaldage seade vooluvõrgust enne selle lahtivõtmist ja puhastamist. Kõik pöörlevad osad ja mootor peavad seiskuma.
- Pärast kasutamist lülitage seade kindlasti välja.
- Ärge koormake seadet toiduainetega üle.
- Tootmiskuupäev on ära toodud tootel ja/või pakendil, aga ka saatedokumentatsioonis.
- Kui toode on olnud mõnda aega õhutemperatuuril alla 0 °C, tuleb hoida seda enne sisselülitamist vähemalt 2 tundi toatemperatuuril.
- Tootja jätab endale õiguse teha ilma täiendava teatamiseta toote konstruktsiooni ebaolulisi muudatusi, mis ei mõjuta selle ohutust, töövoimet ega funktsioneerimist.
- Tootmiskuupäev on ära toodud tootel ja/või pakendil, aga ka saatedokumentatsioonis.

ENNE ESIMEST KASUTAMIST

- Pakkige seade lahti ja veenduge, et kõik osad on korras.
- Peske hoolikalt seadme osad, mis kasutamise käigus toiduainetega kokku puutuvad ja kuivatage need ära. Puhastage väliskorpus pehme niiske lapiga.
- Enne töö alustamist proovige mahlapressi kokku panna ja lahti võtta.

KOKKUPANEK / LAHTIVÕTMINE

LAHTIVÕTMINE:

- Eemaldage seade vooluvõrgust.
- Avage läbipaistva kaane fiksaatorid.
- Eemaldage kaas, võtke välja võrkfilter seda ülespoole tõmmates.
- Seejärel võtke lahti korpuse ülaosa, sealjuures hoidke seda alt tilast ja teiselt poolt põhjast.

KOKKUPANEK:

- Enne kokkupanekut veenduge, et mootor on välja lülitatud ja seade vooluvõrgust eemaldatud.
- Paigaldage mahlapressi ülaosa korpusele nii, et see läheks soontesse.
- Paigaldage võrkfilter, surudes seda kuni klõpsatuseni.
- Paigaldage läbipaistev kaas ja pingutage fiksaatorid.
- Pange klaas mahlatila alla.
- Pange viljalihakonteiner kaane alla.
- Ühendage seade vooluvõrku.

KASUTAMINE

- Enne kasutamist veenduge, et kaas on kindlalt fikseeritud.
- Peske köögiviljad / puuviljad hoolikalt puhtaks. Eemaldage kestad ja kivid, lõigake väikesteks tükkideks, mis mahuksid vabalt sisestamiskaelusest läbi.
- Ühendage mahlapress vooluvõrku ja valige sobiv kiirus:
- Esimene kiirus on pehmete viljade jaoks: pirnid, maasikad, apelsinid, ploomid, greibid, sidrunid, viinamarjad.

- Teine kiirus on keskmise kõvadusega viljade jaoks: pirnid, paprika, ananass, kabatšokk, porrulauk.
- Kolmas kiirus on mõeldud kõvadele viljadele: porgand, õun, peet, ananass.
- Pange ettevalmistatud köögiviljad / puuviljad mahlapressi, lükates neid vajaduse korral kergelt tõukuriga. **MITTE MINGIL JUHUL ÄRGE TEHKE SEDA SÖRMEDE VÕI KÕRVALISTE ESEMETEGA.**
- **Pange viljad mahlapressi ainult siis, kui mootor töötab.**
- Viljaliha koguneb spetsiaalsesse sektsiooni. Kui see sektsioon täis saab, tuleb seade seisata ning viljaliha puhastada.
- Tilkumisvastane süsteem tilal peab olema töötamise ajal pööratud alla. Pärast töö lõpetamist võib selle üles pöörata, et mahl ei tilguks lauale.
- See mahlapress ei ole ette nähtud mahlade valmistamiseks banaanidest, aprikoosidest, mangodest, papaiadest ja kookospähklitest.
- Pärast kasutamise lõpetamist seadke kiiruste lüliti asendisse 0 ning eemaldage mahlapress vooluvõrgust.

ISEPUHASTUSFUNKTSIOON

- See mahlapress on varustatud sisseehitatud filtripuhastajaga.
- Sisseehitatud puhastaja võimaldab puhastada filtri pärast kasutamist lihtsalt ja hõlpsalt.
- Pärast kasutamise lõpetamist seadke regulaatoriga režiim *Clean* ning vajutage mõned korrad isepuhastusnupule.
- Spetsiaalne kaabits liigub üle kogu filtri ja puhastab selle.
- Puhastusefekt on tõhusam, kui sealjuures valada mahlapressi vett (mitte üle 800 ml). Sel juhul tuleb panna mahlatila alla tühi klaas.

PUHASTUS

- Peske eemaldatavad osad sooja seebiveega. Peske filtri avad pahupoolest. Ärge kasutage selleks nõudepesumasinat.
- Ärge kasutage puhastamiseks metallharjasid ja –käsnaid ning abrasiivseid pesemisvahendeid.
- Puhastage väliskorpus pehme niiske käsna.
- Ärge asetage korpus vette.
- Mõned puu- / juurviljad, nt. porgandid, võivad värvi anda, seepärast tuleb mahlapressi plastmassist osad kohe pärast kasutamist ära pesta mitteabrasiivse vahendiga, hoolikalt läbi loputada ja ära kuivatada.
- Võrkfiltri lõhkumise või vananemise esmatunnustel asendage see uuega.

HOIDMINE

- Hoidke ärapestud ja ärakuivatatud mahlapress kuivas kohas.



-  Antud sümbol tootel, pakendil ja/või saatedokumentatsioonis tähendab, et kasutatud elektrilisi ja elektroonilisi tooteid ja patareisid ei tohi ära visata koos tavaliste olmejäätmetega. Need tuleb anda ära spetsialiseeritud vastuvõtupunktidesse.
- Täiendava informatsiooni saamiseks olemasolevatest jäätmete kogumise süsteemidest pöörduge kohalike võimuorganite poole.
- Õige utiliseerimine aitab hoida kokku hinnalisi ressursse ning ennetada võimalikku negatiivset mõju inimeste tervisele ja ümbritseva keskkonna olukorrale, mis võib tekkida jäätmete ebaõige käitlemise tulemusel.

LV LIETOŠANAS INSTRUKCIJA DROŠĪBAS NOTEIKUMI

- Pirms ierīces ekspluatācijas uzmanīgi izlasiet doto lietošanas instrukciju, lai izvairītos no bojājumu radīšanas lietošanas laikā.
- Pirms pirmreizējās ieslēgšanas pārbaudiet, vai ierīces tehniskie raksturojumi, kas norādīti uz uzlīmes, atbilst elektrotīkla parametriem.
- Nepareiza ierīces lietošana var radīt tās bojājumus, materiālus zaudējumus un lietotāja veselības kaitējumus.
- Neizmantojiet ārpus telpām.
- Ierīce paredzēta izmantošanai tikai sadzīves vajadzībām. Ierīce nav paredzēta rūpnieciskai vai komerciālai izmantošanai, kā arī izmantošanai:
 - veikalu personāla virtuves zonās, birojos un citās ražošanas telpās;
 - lauksaimnieku mājās;
 - klientiem viesnīcās, moteļos, pansionātos un līdzīgās apmešanās vietās.
- **Aizliegts izjaukt sulu spiedi, ja tā ir pievienota elektrotīklam.** Vienmēr atvienojiet ierīci no elektrotīkla pirms tās tīrīšanas, vai arī tad, ja Jūs to neizmantojat.

- Lai izvairītos no elektrostrāvas trieciena vai uzliesmošanas, neieievietojiet ierīci ūdenī vai kādā citā šķidrumā. Ja tas ir noticis, nekavējoties atvienojiet to no elektrotīkla un dodieties uz tuvāko Servisa centru.
- Ierīce nav paredzēta izmantošanai personām (ieskaitot bērnus) ar pazeminātām fiziskām, sensoriskām vai intelektuālām spējām, kā arī personām bez dzīves pieredzes vai zināšanām, ja viņas nekontrolē vai nav instruējusi ierīces lietošanā persona, kura atbild par viņu drošību
- Bērni ir jākontrolē, lai nepieļautu spēlēšanos ar ierīci
- Neatstājiet ieslēgtu ierīci bez uzraudzības.
- Neizmantojiet piederumus, kas neietilpst ierīces pamatkomplektā.
- Barošanas vada bojājuma gadījumā, drošības pēc, tā nomaiņa jāuztic ražotājam, servisa dienestam vai analogiskam kvalificētam personālam
- Neizmantojiet ierīci ar bojātu elektro vadu.
- Necentieties patstāvīgi labot ierīci. Bojājumu rašanās gadījumā dodieties uz tuvāko Servisa centru.
- Sekojiet līdzi, lai elektrovads nepieskartos klāt asām malām un karstām virsmām.
- Nevelciet, negrieziet un ne uz kā neuztiniet elektro vadu.
- Nenovietojiet ierīci uz karstas gāzes vai elektroplīts, kā arī pie citiem siltuma avotiem.
- Neaiztieciet ierīces rotējošās daļas.
- Uzmanīgi lietojiet ierīces metāliskās daļas – tās ir ļoti asas.
- Brīdinājums! Nedrīkst izmantot ierīci ar bojātu rotējošo sietu.
- Pirms ierīces ieslēgšanas pārlicinieties, vai vāciņš ir kārtīgi nostiprināts. Jūsu ierīce ir aprīkota ar drošības sistēmu, kas automātiski to atslēdz nepareiza vāciņa uzlikšanas gadījumā.
- Aizliegts produktus spiest ar pirkstiem. Ja augļu gabaliņi ir iesprūduši atvērumā, izmantojiet lampu. Ja tas nepalīdz, izslēdziet ierīci, atvienojiet to no elektrotīkla, izjauciet un iztīriet.
- **Maksimālais pieļaujamais nepārtrauktās darbības laiks – ne vairāk kā 10 minūtes, ar pārtraukumu ne mazāku par 10 minūtēm.**
- Katru reizi pirms ierīces izjaukšanas un tīrīšanas atvienojiet to no elektrotīkla. Visām iekārtas rotējošajām daļām un motoram pilnībā jāapstājas.
- Izslēdziet ierīci katru reizi pēc tās lietošanas.
- Nepārslogojiet ierīci ar produktiem.
- Nav ieteicams turēt sulu spiedi ieslēgtu tukšgaitā ilgāk par 1 minūti.
- Ja izstrādājums kādu laiku ir atradies temperatūrā zem 0°C, pirms ieslēgšanas tas ir jāpatur istabas apstākļos ne mazāk kā 2 stundas.
- Ražotājs patur sev tiesības bez papildu brīdinājuma ieviest izstrādājuma konstrukcijā nelielas izmaiņas, kas būtiski neietekmē tā drošību, darbību un funkcionalitāti.
- Ražošanas datums ir norādīts uz izstrādājuma un/vai iepakojuma, kā arī pavaddokumentos.

SAGATAVOŠANA DARBAM

- Izpakojiet ierīci un pārbaudiet vai izstrādājums un tā piederumi nav bojāti.
- Rūpīgi nomazgājiet detaļas, kas būs tiešā saskarē ar produktiem, nožāvējiet tās. No ārpuses korpusu notīriet ar mitru un nedaudz mitru lupatu.
- Pirms sulu spiedes lietošanas pamēģiniet to vairākas reizes salikt un izjaukt. Vienlaikus pieturiet to no apakšas aiz snīpīša un no otras puses aiz korpusa augšdaļas apakšas.

SALIKŠANA / IZJAUKŠANA

IZJAUKŠANA:

- Atvienojiet ierīci no elektrotīkla.
- Atveriet caurspīdīgā vāka fiksatorus.
- Noņemiet vāku, izņemiet tīklveida filtru, pavelkot to uz augšu.
- Pēc tam noņemiet korpusa augšdaļu, pieturot to no vienas puses aiz snīpīša un no otras puses aiz apakšas.

SALIKŠANA:

- Pirms salikšanas pārlicinieties, ka motors ir izslēgts un ierīce ir atvienota no elektrotīkla.
- Uzstādiet sulu spiedes augšdaļu uz korpusa tā, lai tā nofiksētos gropēs.
- Ievietojiet tīklveida filtru, piespiežot uz tā līdz klikšķim.
- Uzlieciet caurspīdīgo vāku un aizveriet fiksatorus.
- Novietojiet glāzi zem sulas snīpīša.
- Novietojiet izspaidu konteineru zem vāka.
- Pievienojiet ierīci elektrotīklam.

DARBĪBA

- Pirms darba sākuma pārlicinieties, ka vāks ir droši nostiprināts.
- Rūpīgi nomazgājiet dārzeņus/augļus. Nomizojiet un izņemiet kauliņus, sagrieziet nelielos gabaliņos, lai tos viegli varētu ievietot iepildīšanas atverē.
- Pievienojiet sulu spiedi elektrotīklam un izvēlieties nepieciešamo ātrumu:

- Pirmais ātrums paredzēts mīkstiem produktiem, tādiem kā bumbieri, zemenes, apelsīni, plūmes, greipfrūti, citroni, vīnogas.
- Otrais ātrums paredzēts vidēji cietiem produktiem, tādiem kā bumbieri, pipari, ananāsi, kabači, puravi.
- Trešais ātrums paredzēts cietiem produktiem, tādiem kā burkāni, āboli, bietes, ananāsi.
- Iepildiet sagatavotos dārzenus/augļus sulu spiedē, ja nepieciešams, mazliet piespiežot ar stampu. **NEKĀDĀ GADĪJUMĀ NEDARIET TO AR PIRKSTIEM VAI NEPIEDEROŠIEM PRIEKŠMETIEM.**
- **Iepildiet produktus tikai motora darbības laikā.**
- Izspaidas krājas speciālā nodalījumā. Piepildoties šim nodalījumam, ierīces darbs ir jāaptur un tā ir jāattīra o izspaidām
- Pretpilēšanas ietaisei ierīces darbības laikā jābūt pagrieztai uz leju. Beidzot darbu, to var pagriezt uz augšu, lai sula nepilētu uz galda.
- Sulu spiede nav paredzēta sulas pagatavošanai no banāniem, aprikozēm, mango, papaijas, kokosiem.
- Beidzot darbu, pagrieziet ātrumu pārslēgu stāvoklī 0 un atvienojiet sulu spiedi no elektrotīkla.

PAŠATTĪRĪŠANĀS FUNKCIJA

- Šis sulu spiedes modelis ir aprīkots ar iebūvētu filtra tīrītāju.
- Iebūvētais filtra tīrītājs ļauj viegli un vienkārši attīrīt sulu spiedes filtru pēc izmantošanas.
- Beidzot darbu, pagrieziet regulatoru režīmā Clean un vairākas reizes piespiediet pašattīrīšanās pogu.
- Īpašs skrāpis apstrādās visu filtra virsmu un attīrīs to.
- Attīrīšanas efekts būs lielāks, ja sulu spiedē ieliet ūdeni (ne vairāk par 800 ml), vienlaikus zem sulas snīpīša novietojot tukšu glāzi.

TĪRĪŠANA

- Izmazgājiet visas sulu spiedes noņemamās daļas ar siltu ūdeni un ziepēm. Filtra atveri visērtāk mazgāt no otras puses. Šim mērķim neizmantojiet trauku mazgājamo mašīnu.
- Tīrīšanai neizmantojiet metāliskas birstes, abrazīvos mazgāšanas līdzekļus vai metāliskās nījiņas.
- No ārpuses korpusu tīriet ar nedaudz mitru sūkli.
- Neievietojiet korpusu ūdenī.
- Daži produkti, piemēram, burkāni, var nokrāsot suluspiedes plastmasas detaļas, tāpēc uzreiz pēc darbības beigām, to nepieciešams nomazgāt ar nelielu daudzumu neabrazīva mazgāšanas līdzekļa, kārtīgi noskalot un izžāvēt.
- Pie pirmajiem tīkveida filtra bojājumiem vai nolietošanās, tas nekavējoties jānomaina.

GLABĀŠANA

- Tīru un izžāvētu sulu spiedi glabājiet saliktā veidā sausā vietā.



- Šis simbols uz izstrādājuma, iepakojuma un/vai pavaddokumentiem nozīmē, ka nolietotus elektro- vai elektroniskos izstrādājumus un baterijas nedrīkst izmest kopā ar parastajiem sadzīves atkritumiem. Tie ir jānodod specializētajos pieņemšanas punktos.
- Lai iegūtu papildu informāciju par esošajām atkritumu savākšanas sistēmām, vērsieties vietējā pašvaldībā.
- Pareiza utilizācija palīdzēs saglabāt vērtīgus resursus un novērst iespējamo negatīvo ietekmi uz cilvēku veselību un apkārtējās vides stāvokli, kas var rasties nepareizas rīkošanās ar atkritumiem rezultātā.

VARTOTOJO INSTRUKCIJA

SAUGUMO PRIEMONĒS

- Prietaiso gedimams išvengti prieš pirmąjį naudojimą atidžiai perskaitykite šią instrukciją.
- Prieš pirmąjį naudojimą patikrinkite, ar ant lipduko nurodytos techninės gaminio charakteristikos atitinka elektros tinklo parametrus.
- Neteisingai naudodamiesi gaminiu, Jūs galite jį sugadinti, patirti nuostolių arba pakenkti savo sveikatai.
- Naudoti tik patalpose.
- Prietaisas nėra skirtas pramoninėms ir komercinėms reikmėms, taip pat naudoti:
 - parduotuvių, biurų ir kitų gamybinių patalpų personalo virtuvių zonose;
 - ūkininkų namuose;
 - klientams ligoninėse, moteliuose, pensionatuose ir kitose gyvenamosiose vietose.
- **Draudžiama ardyti sulčiaspaudę, jeigu jį įjungta į elektros tinklą.** Prieš valydami prietaisą arba jį nesinaudodami visada išjunkite jį iš elektros tinklo.
- Nenardinkite prietaiso į vandenį bei kitus skysčius, nes elektros srovė gali Jus nutrenkti arba prietaisas gali užsidegti. Įvykus tokiai situacijai, išjunkite jį iš elektros tinklo ir kreipkitės į Serviso centrą patikrinimui.

- Prietaisas nėra skirtas naudoti fizinę, jutiminę ar protinę negalią turintiems asmenims (įskaitant vaikus) ar patirties ir žinių neturintiems asmenims, jei jų neprižiūri ar jų dėl eksploataavimo neinstruktuoja už prietaiso saugą atsakingas asmuo.
- Vaikus reikia prižiūrėti, kad jie nežaistų prietaisu.
- Nepalikite įjungto prietaiso be priežiūros.
- Nenaudokite neįeinančių į pristatymo komplektą reikmenų.
- Pažeistą maitinimo laidą, siekiant išvengti pavojaus, turi pakeisti gamintojas, techninės priežiūros tarnyba ar kvalifikuotas personalas.
- Nebandykite savarankiškai taisyti prietaiso. Atsiradus nesklandumams kreipkitės į artimiausią Serviso centrą.
- Pasirūpinkite, kad elektros laidas neliestų aštrių kampų ir karštų paviršių.
- Netempkite, nepersukite ir nevyniokite laido.
- Nestatykite prietaiso ant karštos elektrinės ar dujinės viryklės ir šalia šilumos šaltinių.
- Nelieskite judančių prietaiso dalių.
- Būkite atsargūs naudodami metalines dalis – jos labai aštrios.
- Įspėjimas! Nenaudokite prietaiso, jei pažeistas besisukantis sietas.
- Prieš įjungdami prietaisą įsitikinkite, kad jo dangtelis patikimai užfiksuotas. Jūsų prietaise yra įrengta saugumo sistema, kuri automatiškai išjungs prietaisą, jei dangtelis buvo neteisingai uždarytas.
- Draudžiama stumti produktus pirštais. Jeigu vaisių gabaliukai užstrigo įkrovimo angoje, pasinaudokite stūmikliu. Jeigu tai nepadėjo, išjunkite prietaisą ir ištraukite laidą iš elektros lizdo. Tada prietaisą išardykite ir išvalykite užsikimšusias vietas.
- **Maksimalus leistinas prietaiso veikimo laikas be sustojimų – ne daugiau kaip 10 minutes, su pertrauka ne mažiau kaip 10 minutės.**
- Kiekvieną kartą prieš išardydami ir valydami prietaisą išjunkite jį iš elektros tinklo. Visos sukamosios dalys ir variklis turi pilnai sustoti.
- Kiekvieną kartą baigę darbą būtinai išjunkite prietaisą iš elektros tinklo.
- Neperkraukite prietaiso produktais.
- Nerekomenduojama palikti sulčių spaudyklės įjungtos tuščiaja eiga ilgiau nei 1 min.
- Jeigu gaminys kai kurį laiką buvo laikomas žemesnėje nei 0 °C temperatūroje, prieš įjungdami prietaisą palaikykite jį kambario temperatūroje ne mažiau kaip 2 valandas.
- Gamintojas pasilieka teisę be atskiro perspėjimo nežymiai keisti įrenginio konstrukciją išsaugant jo saugumą, funkcionalumą bei esmines savybes.
- Gamybos data nurodyta ant gaminio ir (arba) pakuotėje, taip pat lydinčioje dokumentacijoje.

PASIRUOŠIMAS DARBUI

- Išpakuokite prietaisą ir patikrinkite, ar jis ir jo reikmenys nepažeisti.
- Kruopščiai išplaukite dalis, kurios liesis su produktais, ir išdžiovinkite jas. Iš išorės korpusą nuvalykite minkštu ir truputi drėgnu audiniu.
- Pasitreniruokite surinkti ir išardyti sulčiaspaudę prieš pradėdami ją naudoti.

SURINKIMAS / IŠMONTAVIMAS

IŠMONTAVIMAS:

- Atjunkite prietaisą iš maitinimo tinklo.
- Atidarykite permatomo dangtelio fiksatorius.
- Nuimkite dangtelį, ištraukite tinklinį filtrą, patraukdami jį aukštyn.
- Tada nuimkite viršutinę korpuso dalį, prilaikydami ją už noselės, ir iš kitos pusės, laikydami už noselės.

SURINKIMAS:

- Prieš surinkdami, įsitikinkite, kad variklis išjungtas ir prietaisas išjungtas iš maitinimo tinklo.
- Sumontuokite viršutinę sulčiaspaudės dalį ant korpuso tokiu būdu, kad ji įsistatytų į griovelius.
- Sumontuokite tinklinį filtrą, paspaudę jį iki spragtelėjimo.
- Sumontuokite permatomą dangtelį ir užfiksuokite fiksatorius.
- Padėkite stiklinę po sulčių išleidimo angą.
- Padėkite išspaudų talpą po dangteliu.
- Įjunkite prietaisą į maitinimo tinklą.

NAUDOJIMAS

- Prieš naudodami, įsitikinkite, kad dangtelis būtų tvirtai užfiksuotas.
- Rūpestingai nuplaukite daržoves / vaisius. Pašalinkite kietą žievę ir kauliukus, supjaustykite mažais gabaliukais, kurie lengvai pralystų pro įdėjimo angą.
- Įjunkite sulčiaspaudę į maitinimo tinklą ir pasirinkite reikiamą greitį.
- Pirmasis greitis skirtas minkštiems produktams: kriaušės, braškės, apelsinai, slyvos, greipfrutai, citrinos, vynuogės.
- Antrasis greitis skirtas vidutinio kietumo produktams: kriaušės, pipirai, ananasai, aguročiams, porai.
- Trečiasis greitis skirtas kietiems produktams: morkoms, obuoliams, burokėliams, ananasams.

- Įdėkite paruoštas daržoves / vaisius į sulčiaspaudę, jei reikia lengvai spausdami stūmimo įtaisais. **JOKIU BŪDU NEDARYKITE TO PIRŠTAIS AR PAŠALINIAIS DAIKTAIS.**
- **Įdėkite produktus tik dirbančiu varikliu.**
- Išspaudos surenkamos specialiam išspaudų skyriuje. Kai šis skyrius užsipildo, būtina sustabdyti sulčiaspaudę ir pašalinti išspaudas.
- „Antilašelinė“ funkcija noselėje, veikiant sulčiaspaudei, turi būti pasukta žemyn. Baigę ją naudotis, ją pasukite aukštyn, kas sultys nelašėtų ant stalo.
- Sulčiaspaudė nėra skirta ruošti sulčių iš bananų, abrikosų, mango, papajų, kokosų.
- Baigę darbą, nustatykite greičių perjungėją 0 padėtimi ir išjunkite sulčiaspaudę iš maitinimo tinklo.

SAVIVALOS FUNKCIJA

- Šiame sulčiaspaudės modelyje sumontuotas filtro valytuvas.
- Sumontuotas valytuvas leidžia lengvai ir paprastai išvalyti sulčiaspaudės filtrą, baigus darbą.
- Baigę darbą, nustatykite reguliatorių „Clean“ (valyti) režimu ir keletą kartų paspauskite savivalos mygtuką.
- Specialusis grandiklis išvalys bet kokį filtrą.
- Valymo efektas bus didesnis, jei į sulčiaspaudę įpilsite vandens (ne daugiau nei 800 ml.), todėl po nosele padėkite tuščią sulčių stiklinę.

VALYMAS

- Išplaukite visas nuimamas dalis šiltu vandeniu su muilu. Filtro angas patogiau valyti iš atvirkštinės pusės. Nenaudokite tam indų plovimo mašinos.
- Sulčiaspaudės valymui nenaudokite metalinių šepetėlių, šveitimo valymo priemonių ar švitro.
- Iš išorės korpusą nuvalykite drėgna kempine.
- Nenardinkite korpuso į vandenį.
- Kai kurie produktai, pvz. morkos, gali nudažyti plastmasines sulčiaspaudės dalis, todėl jas verta iš karto, baigus darbą, išplauti su nedideliu kiekiu švelnios valymo priemonės, kruopščiai išskalauti ir išdžiovinti.
- Pastebėję, kad tinklinis filtras sugedo ar paseno, nedelsdami pakeiskite jį nauju.

SAUGOJIMAS

- Išplautą, išdžiovintą ir surinktą sulčiaspaudę laikykite sausoje vietoje.



- Šis simbolis ant gaminio, pakuotėje ir (arba) lydinčioje dokumentacijoje reiškia, kad naudojami elektriniai ir elektroniniai gaminiai bei baterijos neturėtų būti išmetami (išmestos) kartu su įprastinėmis buitinėmis atliekomis. Juos (jas) reikėtų atiduoti specializuotiems priėmimo punkтам.
- Norint gauti papildomos informacijos apie galiojančias atliekų surinkimo sistemas, kreipkitės į vietines valdžios institucijas.
- Teisingai utilizuojant atliekas, sutaupysite vertingų išteklių ir apsaugosite žmonių sveikatą ir aplinką nuo neigiamo poveikio, galinčio kilti netinkamai apdorojant atliekas.

HASZNALATI UTASÍTÁS

FONTOS BIZTONSÁGI INTÉZKEDÉSEK

- A készülék használata előtt, a készülék károsodása elkerülése érdekében figyelmesen olvassa el a Használati utasítást.
- A készülék első használata előtt, ellenőrizze egyeznek-e a címkén megjelölt műszaki adatok az elektromos hálózat adataival.
- A helytelen kezelés a készülék károsodásához, anyagi kárhoz, vagy a használó egészségkárosodásához vezethet.
- Szabadban használni tilos!
- A készülék kizárólag háztartásban használható. A készülék nem alkalmas ipari és kereskedelmi használatra illetve nem használható:
 - személyzet által üzletek, irodák konyhai helyiségében és egyéb ipari helyiségben;
 - farmházakban;
 - szállodák, motelek, panziók, illetve egyéb hasonló szállás vendégei által.
- **Szétszerelni a gyűmölcsfacsarót bekapcsolt állapotban tilos!** Tisztítás előtt, vagy használaton kívül áramtalanítsa a készüléket.
- Áramütés, elektromos tűz elkerülése érdekében ne merítse a készüléket vízbe, vagy más folyadékba. Hogyha ez megtörtént, azonnal áramtalanítsa a készüléket és vigye el a közeli szervizbe.
- A készüléket ne használják elégtelen fizikai, érzéki vagy szellemi képességű személyek (beleértve a gyerekeket is), illetve tapasztalattal vagy ismerettel nem rendelkező személyek felügyelet nélkül, illetve, ha nem részesültek kioktatásban a készülék használatáról a biztonságukért felelős személy által.
- A gyermekeket tartsa felügyelet alatt a készülékkel való játszás elkerülése érdekében.

- Ne hagyja felügyelet nélkül a bekapcsolt készüléket.
- Ne használja a készüléket károsodott vezetékkel.
- A villamos vezeték meghibásodása esetén veszély elkerülése érdekében annak cseréjét végezze a gyártó a szervizközpont, illetve hasonlóan szakképzett személyzet.
- Ne próbálja egyedül szétszerelni a gyümölcsfacsarót, forduljon szervizhez.
- Figyeljen, hogy a vezeték ne érintkezzen éles, forró felülettel.
- Ne húzza, tekerje a vezetéket.
- Ne állítsa a készüléket forró tűzhelyre, hőforrás közelében.
- Ne érjen a készülék mozgó részeihez.
- Legyen óvatos a fém részek kezelésénél – nagyon élesek.
- Bekapcsolás előtt zárja le a fedőt. Az Ön gyümölcsfacsarója védőrendszerrel van felszerelve, amely a fedél helytelen zárása esetén automatikusan kikacsolja a készüléket.
- Figyelmeztetés! Ne használja a készüléket meghibásodott forgószítával.
- Az élelmiszereket újjal nyomni tilos!
- Ha a gyümölcsfacsaró torkában megakadtak a gyümölcsdarabok – használja a tolórudat. Ha ez nem segít - áramtalanítsa a készüléket, szerelje szét és tisztítsa meg az eltömődött részeket.
- **A legnagyobb szünet nélküli működési idő – nem több 10 percnél, legalább 10 perces szünettel.**
- Minden egyes szétszerelés és tisztítás előtt áramtalanítsa a készüléket. Az összes forgórésznek, és a motornak teljesen le kell állnia.
- Használat után mindig kapcsolja ki a gépet.
- Ne terhelje túl a gépet élelmiszerekkel.
- Nem ajánlatos 1 percnél tovább bekapcsolva üresjáraton tartani a gyümölcsfacsaró gépet.
- Amennyiben a készüléket valamennyi ideig 0 °C–nál tárolták, bekapcsolása előtt legalább 2 órán belül tartsa szobahőmérsékleten.
- A gyártónak jogában áll értesítés nélkül másodrendű módosításokat végezni a készülék szerkezetében, melyek alapvetően nem befolyásolják a készülék biztonságát, működőképességét, funkcionalitását.
- A gyártási idő a terméken és/vagy a csomagoláson, illetve a kísérő dokumentumokban található.

ELŐKÉSZÍTÉS

- Bontsa ki a gépet és ellenőrizze, nem károsodottak-e a tartozékok.
- Mossa meg az élelmiszerekkel érintkező részeket és szárítsa meg őket. A készülékházat törölje meg puha, nedves törölkendővel.
- Használat előtt gyakorolja a gyümölcsfacsaró szét-, ill. összeszerelését.

ÖSSZESZERELÉS / SZÉTSZERELÉS

SZÉTSZERELÉS:

- Áramtalanítsa a készüléket.
- Nyissa fel az átlátszó fedél rögzítő elemeit.
- Vegye le a fedőt, húzza fel és vegye ki a szűrőt.
- Továbbá vegye le a készüléktest felső részét, közben tartsa azt egyik oldalról a kiöntőt fogva, másik oldalról pedig alulról tartva.

ÖSSZESZERELÉS:

- Összeszerelés előtt győződjön meg arról, hogy a motor kikapcsolt és a készülék áramtalanítva van.
- Állítsa fel a gyümölcscentrifuga felső részét a készüléktestre úgy, hogy az megegyezzen a vágatokkal.
- Helyezze fel az acélszűrőt, megnyomva azt kattanásig.
- Helyezze fel az átlátszó fedőt és kapcsolja rá a rögzítő elemeket.
- Állítsa a kiöntő alá a gyümölcslégyűjtő edényt.
- Helyezze a fedél alá a törmelékgyűjtő edényt.
- Áramosítsa a készüléket.

MŰKÖDÉS

- A művelet előtt győződjön meg arról, hogy a fedél biztosan le van rögzítve.
- Alaposan mossa meg a zöldséget / gyümölcsöt. Hámozza meg őket és távolítsa el a magvakat, vágja fel közepes darabokra, amelyek könnyen beleférnek az adagoló nyílásba.
- Áramosítsa a gyümölcscentrifugát és válassza ki a megfelelő sebességet:
- Az első sebesség olyan puha termékek préselésére alkalmas, mint a körte, földieper, narancs, szilva, grépfrút, citrom, szőlő.
- A második sebesség közepes szilárdságú termékek préselésére alkalmas, mint a körte, paprika, ananász, sütőtök, póréhagyma.
- A harmadik sebesség szilárd termékek préselésére alkalmas, mint sárgarépa, alma, cékla, ananász.
- Helyezze az előkészített zöldséget / gyümölcsöt a gyümölcscentrifugába, szükség esetén enyhén tolja le azokat a toló fedél segítségével. SEMMI ESETRE SEM NYOMJA AZ ÉLELMISZERT UJJÁVAL VAGY EGYÉB IDEGEN TÁRGGYAL.

- **A termékeket kizárólag működő motornál adagolja.**
- A törmelék speciális törmelékgyűjtő részlegbe kerül. Amikor a részleg megtelik, ki kell kapcsolni a készüléket és megtisztítani a részleget.
- A kiöntőn található „cseppmentesítő” elem működés közben legyen lefelé fordítva, a művelet végén a „cseppmentesítő” elemet el lehet fordítani felfelé, hogy a gyümölcsle ne cseppenjen az asztalra.
- A gyümölcscentrifuga nem alkalmas gyümölcsle elnyerésére banánból, barackból, mangóból, papajából, kókuszából.
- A művelet végén állítsa a sebességváltót 0 helyzetbe és áramtalanítsa a gyümölcscentrifugát.

ÖNTISZTÍTÁS FUNKCIÓ

- Ez a modell beépített szűrőtisztítóval van ellátva.
- A beépített tisztító lehetőséget nyújt könnyen megtisztítani a gyümölcscentrifuga szűrőjét a művelet végén.
- A munka végén a szabályozó segítségével állítsa be a Clean üzemmódot és néhányszor nyomja meg az öntisztítás kapcsolót.
- A speciális kefe megtisztítja a szűrőt.
- A tisztítás még hatékonyabb lesz, ha közben vizet öntünk a gyümölcscentrifugába (max. 800 ml), közben üres gyümölcsle gyűjtő edényt állítva a kiöntő alá.

TISZTÍTÁS

- Mossa meg az összes levehető tartozékot meleg szappanos vízben. A szűrő réseit könnyebb mosni visszajáról. Ne mossa a tartozékokat mosogatógépben.
- Ne használjon fém kefét, súrolószert, smirglit.
- Törölje meg a készülékházat kívülről nedves szivaccsal.
- Ne merítse a készülékházat vízbe.
- Valamelyik ételmaradék, pl. sárgarépa festheti a készülék műanyag részeit, ezért célszerű használat után rögtön megmosni kevés mosogatószerrel, és megszáritani őket.
- Károsodás, elhasználódás első jeleinél - cserélje a szűrőt.

TÁROLÁS

- Az összeszerelt, száraz gyümölcsfacsarót száraz helyen tárolja.



- Ez a jel a terméken, csomagoláson és/vagy kísérő dokumentumokon azt jelenti, hogy ezeket a használt villamos és elektronikus termékeket és elemeket tilos az általános háztartási hulladékkal kidobni. E tárgyakat speciális befogadó pontokban kell leadni.
- A hulladékbecfogadó rendszerrel kapcsolatos kiegészítő információért forduljon a helyi illetékes hatósághoz.
- A megfelelő hulladékkezelés segít megőrizni az értékes erőforrásokat és megelőzheti az olyan esetleges negatív hatásokat az emberi egészségre és a környezetre, amelyek a nem megfelelő hulladékkezelés következtében felmerülhetnek fel.

RO INTRUCȚIUNI DE UTILIZARE MĂSURILE DE SIGURANȚĂ

- Citiți cu atenție aceste instrucțiuni înainte de a utiliza aparatul pentru a evita defecțiunile în timpul utilizării.
- Înainte de prima conectare, verificați dacă caracteristicile tehnice indicate pe produs corespund parametrilor rețelei electrice.
- Manipularea necorespunzătoare poate duce la deteriorarea produsului, pagube materiale și poate cauza daune sănătății utilizatorului.
- Nu folosiți un uscător de păr în aer liber.
- A se utiliza doar în scopuri de utilizare casnică. Aparatul este destinat doar pentru utilizare în condiții casnice. Aparatul nu este destinat pentru utilizare industrială și comercială, precum și pentru utilizare în:
 - zonele de bucătărie pentru personalul din magazine, oficii și alte încăperi de producere;
 - ferme;
 - clienții din hoteluri, moteluri, pensiuni și alte spații de locuit similar.
- **Se interzice dezasmblarea storcătorului când acesta este conectat la rețeaua de alimentare.** Întotdeauna deconectați aparatul înainte de curățare sau dacă nu-l utilizați.
- în scopul evitării electrocutării, nu introduceți aparatul sau cablul de alimentare în apă sau alte lichide. dacă aceasta a avut loc, nu atingeți aparatul, deconectați-l imediat de la rețeaua electrică și adresați-vă la centrul de reparații pentru verificare.

- Aparatul nu este destinat persoanelor (inclusiv copiilor) cu capacități fizice, senzoriale și mintale reduse sau dacă ele nu posedă experiență de viață sau cunoștințe, dacă ele nu sunt supravegheate sau instruite privitor la utilizarea aparatului de persoana, responsabilă de siguranța lor.
- Supravegheați copiii pentru a nu le permite jocul cu aparatul.
- Nu lăsați niciodată aparatul în funcțiune fără supraveghere.
- Nu atingeți părțile în mișcare ale aparatului.
- Pentru a preveni situațiile periculoase, în cazul deteriorării cablului de alimentare, este necesar ca acesta să fie înlocuit de producător, centrul de reparații sau de personalul similar calificat.
- Nu încercați să reparați aparatul desinestătător sau să înlocuiți careva piese. În cazul detectării unor defecțiuni, adresați-vă celui mai apropiat centru de deservire.
- Aveți grijă ca cablul de alimentare să nu se atingă de margini ascuțite și suprafețe fierbinți.
- La deconectarea aparatului de la sursa de energie electrică, trageți de ștecher și nu apucați de cablu.
- Nu așezați aparatul pe un gaz fierbinte sau cuptor electric, nu-l amplasați în apropierea surselor de căldură.
- Nu atingeți părțile în mișcare ale dispozitivului.
- Fiți atenți la mânăuirea pieselor de metal – acestea sunt foarte ascuțite.
- Atenție! Nu utilizați aparatul dacă sита rotativă s-a defectat.
- Înainte de conectarea aparatului asigurați-vă că capacul este fixat corect. Aparatul dvs. este dotat cu un sistem de siguranță care automat deconectează aparatul dacă capacul nu este pus corect.
- Se interzice împingerea produselor cu degetele. Dacă au rămas bucăți de fructe în tubul de alimentare, utilizați accesoriul de presare. Dacă aceasta nu ajută, deconectați aparatul și scoateți ștecherul din priză, iar apoi dezamblați-l și curățați resturile rămase.
- **Se interzice utilizarea în continuu mai mult de 10 minute. Pauza între utilizări trebuie să fie de cel puțin 10 minute.**
- Înainte de fiecare dezamblare și curățare este obligatoriu să deconectați aparatul de la rețeaua electrică. Toate piesele în mișcare și motorul trebuie să fie oprite complet.
- Deconectați aparatul în mod obligatoriu după finalizarea utilizării.
- Nu supraîncărcați produsele electrocasnice.
- Nu se recomandă să lăsați storcătorul să funcționeze în gol mai mult de 1 minut.
- Dacă produsul a fost păstrat pentru o perioadă de timp la temperaturi sub 0 °C, atunci înainte de conectare acesta ar trebui să se afle la temperatura camerei, timp de cel puțin 2 ore.
- Producătorul își rezervă dreptul de a introduce fără notificare prealabilă mici modificări în construcția produsului, care nu influențează semnificativ siguranța, capacitatea de funcționare și performanța acestuia.
- Data fabricării este indicată pe produs și/sau pe ambalaj, precum și pe documentele însoțitoare.

PREGĂTIREA

- Despachetați aparatul și asigurați-vă că acesta și accesoriile lui nu sunt deteriorate.
- Spălați cu grijă piesele care vor intra în contact cu produsele și uscați-le. Carcasa din exterior poate fi ștersă cu o lavetă moale și puțin umedă.

ASAMBLAREA / DEZASAMBLAREA

DEZASAMBLAREA:

- Deconectați aparatul de la rețeaua electrică.
- Deschideți fixatoarele capacului transparent.
- Scoateți capacul, apoi scoateți filtrul cu plasă, trăgându-l în sus.
- Apoi scoateți partea de sus a carcasei, sprijinind-o de jos de orificiul de scurgere a sucului și apucând de jos din cealaltă parte.

ASAMBLAREA:

- Înainte de asamblare asigurați-vă că motorul este deconectat și că aparatul nu este conectat la rețeaua electrică.
- Instalați partea de sus a storcătorului pe carcasa în așa mod, încât ea să intre în fante.
- Instalați filtrul cu plasă, apăsându-l până la clic.
- Puneți capacul transparent și închideți fixatoarele.
- Puneți paharul sub orificiul de scurgere al sucului.
- Puneți containerul pentru pulpă sub capac.
- Conectați aparatul la rețeaua electrică.

UTILIZAREA

- Înainte de utilizare, asigurați-vă că capacul este fixat bine.
- Spălați cu grijă legumele / fructele. Curățați coaja și sâmburii, tăiați în bucăți nu prea mari, care ar intra cu ușurință în tubul de alimentare.
- Conectați storcătorul la rețeaua electrică și selectați viteza corespunzătoare:

- Prima viteză este pentru produse moi: pere, căpșuni, portocale, prune, grapefruit, lămâie, struguri.
- Viteza a doua este pentru produse de duritate medie: pere, ananas, dovlecei, praz.
- Viteza a treia este pentru produse dure: morcov, mere, sfeclă, ananas.
- Adăugați legumele / fructele pregătite în storcător, apăsând ușor cu accesoriul pentru presare, dacă este necesar. SE INTERZICE FOLOSIREA DEGETELOR SAU ALTOR OBIECTE STRĂINE PENTRU ACEASTA.
- **Adăugați produsele doar când motorul funcționează.**
- Pulpa este colectată în compartimentul special pentru pulpă. Dacă acest compartiment se va umple, este necesar să deconectați aparatul pentru a-l curăța de pulpă.
- Sistemul „anti-picurare” de pe orificiul de scurgere al sucului trebuie să fie rotit în jos, după terminarea utilizării, sistemul „anti-picurare” poate fi rotit în sus, pentru ca suc să nu picure pe masă.
- Storcătorul dat nu este destinat pentru producerea sucului din banane, caise, mango, papaya, cocos.
- La finalizarea utilizării, mișcați comutatorul de viteze la poziția 0 și deconectați storcătorul de la rețeaua electrică.

FUNCȚIA DE AUTO-CURĂȚARE

- Acest model de storcător este dotat cu un dispozitiv de curățare al filtrului integrat.
- Dispozitivul de curățare integrat înlesnește curățarea simplă și ușoară a filtrului storcătorului după utilizare.
- După utilizare, setați cu ajutorul regulatorului regimul „Clean” și apăsați de câteva ori butonul de auto-curățare.
- Un răzuitor special va trece pe toată suprafața filtrului și îl va curăța.
- Efectul curățării va fi mai puternic dacă în prealabil veți turna apă (cel mult 800 ml) în storcător, totodată fiind necesar să puneți un pahar gol pentru suc sub orificiul de scurgere al sucului.

CURĂȚAREA

- Spălați toate piesele detașabile cu apă caldă și săpun. Se interzice spălarea în mașina de spălat vase.
- Nu folosiți pentru curățare perii metalice, detergenți abrazivi sau lavete dure.
- Ștergeți carcasa din exterior cu un burete umed.
- Nu introduceți baza în apă.
- Piesele detașabile de plastic ale storcătorului pot fi colorate de unele produse, de exemplu, de morcov. Din acest motiv, imediat după finalizarea utilizării, este necesar de a le spăla cu o cantitate mică de detergent neabraziv, iar apoi clătiți-le bine și uscați-le complet.

PĂSTRAREA

- Păstrați storcătorul spălat, uscat și asamblat într-un loc uscat.



-  Simbolul dat pe produs, ambalaj și/sau documentele însoțitoare înseamnă că aparatele electrice și electronice, și bateriile uzate nu trebuie aruncate împreună cu deșeurile menajere. Acestea trebuie duse la punctele de colectare specializate.
- Adresați-vă la autoritățile locale pentru a obține informații suplimentare referitor la sistemele existente de colectare a deșeurilor.
- Reciclarea corectă va contribui la păstrarea resurselor valoroase și la prevenirea posibilelor efecte negative asupra sănătății oamenilor și a mediului înconjurător, care ar putea apărea în rezultatul reciclării incorecte a deșeurilor.

PI INSTRUKCJA OBSŁUGI ŚRODKI OSTROŻNOŚCI

- Zalecamy uważnie przeczytać niniejszą instrukcję przed uruchomieniem urządzenia, aby uniknąć awarii podczas użytkowania.
- Przed pierwszym włączeniem należy sprawdzić, czy dane techniczne podane na wyrobie są zgodne z parametrami prądu elektrycznego.
- Niewłaściwe postępowanie może spowodować uszkodzenie wyrobu, wyrządzić szkodę materialną albo spowodować zagrożenie zdrowia użytkownika.
- Nie używać na zewnątrz pomieszczeń.
- Urządzenie jest przeznaczone tylko do użytku domowego. Urządzenie nie jest przeznaczone do używania w przemyśle i w handlu, a także do wykorzystania:
 - w pomieszczeniach kuchennych dla pracowników w sklepach, biurach i innych pomieszczeniach produkcyjnych;
 - w domach rolników;
 - przez klientów w hotelach, motelach, pensjonatach i innych podobnych miejscach zamieszkania.
- **Nie wolno rozbierać sokowirówki, jeśli jest ona podłączona do sieci elektrycznej.** Zawsze odłączaj zasilanie sieciowe, gdy urządzenie nie jest używane lub przed czyszczeniem.

- Aby uniknąć porażenia prądem elektrycznym i pożaru, nie wolno zanurzać urządzenia ani przewodu zasilającego w wodzie lub innej cieczy. Jeśli tak się stało, należy natychmiast odłączyć go od źródła zasilania prądem elektrycznym i skontaktować się z Punktem Serwisowym w celu sprawdzenia.
- Urządzenie nie jest przeznaczone do użytku przez osoby (w tym dzieci) o ograniczonych możliwościach fizycznych, zmysłowych lub umysłowych albo, w przypadku braku doświadczenia lub wiedzy, jeśli nie znajdują się one pod nadzorem lub nie poinstruowane na temat korzystania z urządzenia przez osobę odpowiedzialną za ich bezpieczeństwo.
- Dzieci powinny być nadzorowane, aby zapobiec grze z urządzeniem.
- Nie zostawiaj włączonego urządzenia bez nadzoru.
- Nie używaj akcesoriów, które nie są dołączone do zestawu wraz z urządzeniem.
- Jeżeli przewód zasilający ulegnie uszkodzeniu, to powinien on być wymieniony u wytwórcy lub w specjalistycznym zakładzie naprawczym albo przez wykwalifikowaną osobę.
- W przypadku uszkodzenia przewodu zasilającego jego wymiany, aby uniknąć niebezpieczeństw, powinien dokonać producent lub upoważniony przez niego Punkt Serwisowy bądź podobny wykwalifikowany personel.
- Nie wolno próbować naprawiać urządzenia samodzielnie. W przypadku usterek należy skontaktować się z najbliższym Punktem Serwisowym.
- Należy uważać, aby przewód zasilający nie dotykał ostrych krawędzi i gorących powierzchni.
- Nie ciągnij, nie przekręcaj i nie nawijaj przewodu sieciowego dookoła niczego.
- Nie umieszczaj urządzenia na gorącej kuchni gazowej lub elektrycznej, nie należy umieszczać go w pobliżu źródeł ciepła.
- Nie dotykaj części ruchomych urządzenia.
- Należy zachować ostrożność przy obchodzeniu się z częściami metalowymi – są bardzo ostre.
- Ostrzeżenie! Nie używaj urządzenia, jeśli sitko obrotowe jest uszkodzone.
- Przed włączeniem urządzenia upewnij się, że pokrywa jest niezawodnie zablokowana. Urządzenie wyposażone jest w system bezpieczeństwa, który automatycznie wyłącza urządzenie w przypadku nieprawidłowej instalacji pokrywy.
- Nie wolno pchać produktów palcami. Jeśli kawałki owoców zostały zablokowane w leju zasypowym, skorzystaj z popychacza. Jeśli to nie pomoże, wtedy wyłącz silnik i odłącz urządzenie od sieci elektrycznej, rozbierz go i wyczyść zatkane miejsca.
- **Nie jest dozwolona ciągła praca urządzenia ponad 10 minut. Przerwa między kolejnymi uruchomieniami powinna wynosić nie mniej niż 10 minut.**
- Za każdym razem, przed rozebraniem i czyszczeniem należy odłączyć urządzenie od sieci elektrycznej. Wszystkie obracające się części i silnik muszą całkowicie się zatrzymać.
- Za każdym razem po zakończeniu pracy obowiązkowo należy wyłączyć urządzenie.
- Nie należy przeciążać urządzenia nadmierną ilością produktów.
- Nie zaleca się pozostawiania sokowirówki włączonej na biegu jałowym dłużej niż przez 1 min.
- Jeśli urządzenie przez jakiś czas znajdowało się w temperaturze poniżej 0°C, przed włączeniem musi być przechowywane w temperaturze pokojowej nie krócej niż w ciągu 2 godzin.
- Producent zastrzega sobie prawo, bez dodatkowego powiadomienia, do wprowadzania drobnych zmian w konstrukcji wyrobu, które zupełnie nie wpływają na jego bezpieczeństwo, sprawność ani funkcjonalność.
- Data produkcji podana na wyrobie i/lub na opakowaniu, a także w dołączonej dokumentacji.

PRZYGOTOWANIE

- Rozpakuj urządzenie i sprawdź, czy nie są uszkodzone wyrób i akcesoria.
- Dokładnie umyj części, które będą stykać się z produktami, i wysusz. Przetrzyj zewnętrzną obudowę miękką, lekko zwilżoną szmatką.

MONTAŻ/DEMONTAŻ

DEMONTAŻ:

- Odłącz urządzenie od sieci elektrycznej.
- Otwórz zatrzaski przezroczystej pokrywy.
- Zdejmij pokrywę, wyjmij filtr siatkowy, ciągnąc go w górę.
- Następnie zdejmij górną część obudowy, jednocześnie przytrzymaj ją na dole pod dziobek i z drugiej strony pod spód.

MONTAŻ:

- Przed montażem upewnij się, że silnik jest wyłączony oraz urządzenie jest odłączone od sieci elektrycznej.
- Zamontuj górną część wyciskarki do soków na obudowie w taki sposób, aby trafiła w odpowiednie wyżłobienia.
- Załóż filtr siatkowy, naciskając na niego, aż usłyszysz kliknięcie.
- Załóż przezroczystą pokrywę i zamknij zatrzaski.
- Podstaw kubek na sok pod dziobek.

- Umieść pojemnik na miąższ pod pokrywą.
- Podłącz urządzenie do sieci elektrycznej.

PRACA

- Przed rozpoczęciem pracy upewnij się, że pokrywa jest niezawodnie zablokowana.
- Dokładnie umyj warzywa / owoce. Obierz ze skórki i usuń pestki, pokrój w małe kawałki, które bez trudu mieszczą się w lejku zasypowym.
- Podłącz wyciskarkę do źródła zasilania i wybierz odpowiedni bieg.
- Pierwszy bieg – dla miękkich produktów: gruszki, truskawki, pomarańcze, śliwki, grejpfruty, cytryny, winogrona.
- Drugi bieg – dla produktów o średniej twardości: gruszki, papryka, ananasy, kabaczki, por.
- Trzeci bieg – dla twardych produktów: marchew, jabłka, buraki, ananasy.
- Załaduj przygotowane warzywa / owoce do wyciskarki, w razie potrzeby lekko naciskając popychaczem. W ŻADNYM WYPADKU NIE RÓB TEGO PALCAMI ANI ŻADNYMI INNYMI PRZEDMIOTAMI.
- **Ładuj produkty tylko przy uruchomionym silniku.**
- Miąższ gromadzi się w specjalnej komorze na miąższ. W przypadku gdy ta komora jest napełniona, należy przerwać pracę urządzenia i oczyścić ją – usunąć miąższ.
- "Blokada kapania" na dziobku w toku pracy powinna być skierowana w dół, po zakończeniu pracy "blokadę kapania" można obrócić w górę, aby sok nie kapał na stół.
- Wyciskarka nie jest przeznaczona do przygotowywania soków z bananów, moreli, mango, papai, owoców kokosa.
- Po zakończeniu pracy ustaw przełącznik biegów w pozycji "0" i odłącz wyciskarkę od źródła zasilania prądem elektrycznym.

FUNKCJA SAMOCZYSZCZENIA

- Ten model wyciskarki do soków jest wyposażony we wbudowany oczyszczacz filtra.
- Wbudowany oczyszczacz pozwala na łatwe czyszczenie filtra wyciskarki do soków po pracy.
- Po zakończeniu pracy ustaw za pomocą regulatora tryb "Clean" i naciśnij kilkakrotnie przycisk samoczyszczenia.
- Specjalny skrobak do czyszczenia filtra stopniowo oczyści całą jego powierzchnię.
- Efekt czyszczenia będzie lepszy, jeśli w tym samym czasie do wyciskarki włącz wodę (nie więcej niż 800 ml), jednocześnie należy podstawić pusty kubek do soku pod dziobek.

CZYSZCZENIE

- Umyj wszystkie zdejmowane części ciepłą wodą z mydłem. Nie używaj do tego celu zmywarki.
- Nie używaj do czyszczenia metalowych szczotek, ściernych środków czyszczących ani płótna ściernego.
- Zewnętrzną obudowę należy przecierać zwilżoną gąbką.
- Nie wolno zanurzać obudowy w wodzie.
- Zdejmowane plastikowe części sokowirówki mogą zostać podbarwione przez niektóre produkty, np. przez marchew. Dlatego od razu po zakończeniu pracy należy umyć je z niewielką ilością nieściernego środka, po czym dokładnie umyć i wysuszyć.

PRZECHOWYWANIE

- Przechowuj umytą i osuszoną sokowirówkę w stanie zmontowanym w suchym miejscu.



- Ten symbol umieszczony na wyrobie, opakowaniu i/lub dołączonej dokumentacji oznacza, że zużytych urządzeń elektrycznych i elektronicznych oraz baterii nie należy wyrzucać wraz ze zwykłymi odpadami gospodarstwa domowego. Należy je oddawać do specjalnych punktów odbioru.
- Aby uzyskać więcej informacji na temat istniejących systemów zbierania odpadów, należy skontaktować się z władzami lokalnymi.
- Prawidłowa utylizacja pomaga oszczędzać cenne zasoby i zapobiec ewentualnym negatywnym wpływom na zdrowie ludzi i stan środowiska naturalnego, które mogą powstać w wyniku niewłaściwego postępowania z odpadami.