

gorenje



IMDW1200W



SI	Navodila za uporabo	2
HR, BIH	Upute za uporabu	8
SRB - MNE	Uputstva za upotrebu	15
MK	Упатства за употреба	22
GB	Instruction manual	30
RO	Manual de instrucțiuni	36
HU	Használati útmutató	43
BG	Инструкции за употреба	50
UA	Інструкція з експлуатації	58
SK	Návod na obsluhu.....	66
CZ	Návod k obsluze	72
PL	Instrukcja obsługi.	79
RU	Руководство по эксплуатации	86
SQ	Udhëzime për përdorim	93
FR	Notice d'utilisation.....	100
ES	Manual de instrucciones.....	108
PT	Manual de instruções	116
IT	Manuale di istruzioni	124
DE	Gebrauchsanleitung	132

Pomembna varnostna opozorila

Pred uporabo naprave natančno preberite navodila za uporabo.

1. Pred uporabo preberite celotna navodila.
2. Odstranite ves embalažni material in skrbno preverite ledomat, da se prepričate, da je v dobrem stanju in da ni poškodovan sam ledomat ali njegov napajalni kabel/vtič.
3. Če je napajalni kabel poškodovan, ga mora zamenjati proizvajalec, pooblaščen servisier proizvajalca ali podobno usposobljena oseba, da se izognete tveganju.
4. Naprava ni namenjena za to, da bi jo uporabljale osebe (vključno z otroki) z zmanjšanimi fizičnimi, gibalnimi ali umskimi sposobnostmi ali osebe s pomanjkanjem izkušenj ali znanja, razen če napravo uporabljajo pod ustreznim nadzorom ali po navodilih osebe, ki je odgovorna za njihovo varnost. Otroke nadzorujte pri uporabi naprave in pazite, da se z njo ne bodo igrali.
5. To napravo smejo uporabljati otroci, starejši od 8 let, in osebe z zmanjšanimi fizičnimi, senzoričnimi ali psihičnimi sposobnostmi ali s pomanjkanjem izkušenj in znanja, če so pri tem pod nadzorom oziroma če so bili ustrezno poučeni o varni uporabi naprave ter o morebitnih nevarnostih, do katerih lahko pride. Otroci se ne smejo igrati z napravo ter je ne smejo čistiti in izvajati uporabniškega vzdrževanja brez nadzora.
6. Ta naprava je namenjena za uporabo v gospodinjstvih in v podobnih okoljih, kot so
 - kuhinje za osebje v trgovinah, pisarnah in drugih delovnih okoljih;
 - na kmetijah in uporabi strank v hotelih, motelih in drugih bivalnih okoljih;
 - v objektih, ki nudijo nočitve z zajtrkom;
 - Pozor: v tej napravi ne hranite eksplozivnih snovi, kot so pločevinke aerosola z vnetljivim potisnim plinom.
 - Pozor: pred prezračevalnimi odprtini v ohišju naprave ali v vgrajeni konstrukciji ne sme biti ovir.
 - Pozor: ne uporabljajte mehanskih naprav ali drugih sredstev za pospešitev postopka odtajanja, razen tistih, ki jih priporoča proizvajalec.
 - Pozor: pazite, da ne poškodujete krogotoka hladilnega sredstva.
 - Pozor: ne vstavljajte drugih električnih aparatov v napravo, razen če jih priporoča proizvajalec.
 - POZOR: pri nameščanju naprave poskrbite, da napajalni kabel ni stisnjen ali poškodovan.
 - POZOR: na zadnjo stran naprave ne nameščajte prenosnih vtičnic ali prenosnih napajalnikov.

– POZOR: napravo zavržite samo v pooblaščenem centru za odstranjevanje odpadkov. Naprave ne izpostavljajte plamenom.

– POZOR: napolnite samo s pitno vodo.

7. Hladilno sredstvo (R600a) je vnetljivo.



Pozor: nevarnost požara / vnetljivi materiali

Hladilno sredstvo izobuten (R600a) se nahaja v hladilnem krogotoku naprave.

Čeprav gre za zemeljski plin z visoko stopnjo okoljske združljivosti, je kljub temu vnetljiv. Med prevozom in namestitvijo naprave se prepričajte, da se nobena komponenta hladilnega krogotoka ni poškodovala.

V primeru, da je krogotok hladilnega sredstva poškodovan:

Izogibajte se odprtemu ognju ali virom vžiga.

Temeljito prezračite prostor, v katerem se nahaja naprava.

8. Ko ste namestili napravo, počakajte 2 uri, preden prvič uporabite ledomat, pri čemer pustite prozoren pokrov odprt.
9. V tej enoti se ne sme uporabljati prečiščena voda; priporočamo uporabo izvirske vode.
10. Prepričajte se, da je napetost skladna z napetostnim območjem, navedenim na tipski ploščici, in da je ozemljitev vtičnice v dobrem stanju.
11. Izdelka ne obračajte na glavo in ga ne nagibajte pod kotom 45 °C.
12. Za zaščito pred nevarnostjo električnega udara ne zlivajte vode na kabel, vtič ali izhod za zrak in ne potaplajte naprave v vodo ali katero koli drugo tekočino.
13. Napravo odklopite po uporabi ali pred čiščenjem.
14. Napravo hranite vsaj 8 cm od drugih predmetov, da zagotovite pravilno sproščanje toplote.
15. Ne uporabljajte dodatkov, ki jih proizvajalec ne priporoča.
16. Naprave ne uporabljajte v bližini ognja, grelnih plošč ali štedilnikov.
17. Gumba za vklop ne pritiskajte preveč pogosto (zagotovite najmanj 5-minutni interval), da se izognete poškodbam kompresorja.
18. Naprave ne uporabljajte na prostem.
19. Naprave nikoli ne čistite s čistilnimi praški ali trdimi pripomočki.
20. Shranite ta navodila za uporabo.
21. Da bi se izognili kontaminaciji, upoštevajte naslednja navodila:
 - Odpiranje vrat za dalj časa lahko povzroči znatno povečanje temperature v predelih naprave.
 - Redno čistite površine, ki pridejo v stik z živili, in dostopne dele odtočnega sistema.
 - Očistite rezervoarje za vodo, če jih 48 ur niste uporabljali; sperite vodovodni sistem in dovod vode, če 5 dni ni črpal vode.

- Če bo naprava dalj časa prazna, jo izklopite, odmrznite, očistite, posušite in pustite vrata odprta, da bi preprečili nastajanje plesni v napravi.
22. Za informacije, ki se nanašajo na uporabo naprave, glejte spodnja poglavja.

Ta oprema je označena v skladu z evropsko smernico 2012/19/EU o odpadni električni in elektronski opremi (waste electrical and electronic equipment – WEEE). Smernica opredeljuje zahteve za zbiranje in ravnanje z odpadno električno in elektronsko opremo, ki veljajo v celotni Evropski Uniji.

Splošni opis

1. Zgornji pokrov
2. Opazovalno okence
3. Pladenj za led
4. Rezervoar za vodo
5. Uparjalnik
6. Potiskač za led
7. Upravljalna plošča
8. Odprtina za izpust zraka
9. Lopatica za led







Navodila za upravljalno ploščo



Izbira velikosti ledu

Tipka za
zagon/zaustavitev

	indikatorska lučka za majhne kose ledu
	indikatorska lučka za velike kose ledu
	lučka za polno posodo za led
	lučka za pomanjkanje vode

1. Napravo priključite v električno vtičnico. Naprava je zdaj v načinu pripravljenosti, indikatorska lučka za velike kose ledu pa utripa. Pritisnite na tipko za ZAGON/ZAUSTAVITEV. Naprava bo začela delovati. Prižge se ustrezna indikatorska lučka in naprava začne proizvajati ledene kocke. Ko je postopek končan, se led premakne v posodo in naprava zažene funkcijo odmrzovanja.
2. GUMB ZA IZBIRO VELIKOSTI LEDU: pritisnite na tipko za velike ali majhne kose ledu, da preklopite med velikimi in majhnimi kockami ledu.
3. FUNKCIJA ČIŠČENJA: Napravo priključite v električno vtičnico in za 3 sekunde pritisnite in držite tipko za ZAGON/ZAUSTAVITEV. Naprava zažene funkcijo čiščenja, štiri lučke pa začnejo izmenično utripati. Med čiščenjem ne odklapljajte napajanja. Po čiščenju bo naprava samodejno prešla v stanje pripravljenosti.
4. DODAJTE VODO: alarm za pomanjkanje vode. Ko zasveti ta lučka, to pomeni, da v rezervoarju za vodo ni dovolj vode. Za ponovni zagon naprave morate dodati vodo in pritisniti tipko za ZAGON/ZAUSTAVITEV.
5. POLNA POSODA ZA LED: alarm za polno posodo za led. Ko se posoda za shranjevanje ledu napolni z ledom, se prižge indikatorska lučka "POLNA POSODA ZA LED" in naprava se ustavi. Led je treba odstraniti. Ko je raven ledu ponovno pod višino senzorja, se bo naprava samodejno ponovno zagnala.

Uporaba naprave

1. Odprite pokrov in izvlecite posodo. Dodajte vodo v rezervoar. Opomba: V rezervoarju je označena najvišja raven "MAX". Voda ne sme presegati oznake MAX. Če voda preseže to raven, boste morali odpreti spodnji odtočni čep.
2. Priključite napajanje in pritisnite gumb za zagon/zaustavitev za zagon naprave.
3. Izberite velikost ledu, ki ga želite pripraviti, pri čemer so veliki kosi ledu privzeta nastavitvev.

Čiščenje

1. Pogosto očistite notranjo oblogo, pladenj za zbiranje ledu, rezervoar za vodo, potiskač za led in uparjalnik. Med čiščenjem odklopite enoto in odstranite ledene kocke. Za čiščenje notranjih in zunanjih površin ledomata uporabite razredčeno raztopino vode in kisa. Ne pršite ledomata s kemikalijami ali razredčenimi sredstvi, kot so kisline, bencin ali olje. Pred zagonom naprave jo temeljito sperite.
2. Pred prezračevalnimi odprtini v ohišju naprave ali v vgrajeni konstrukciji ne sme biti ovir. Ne uporabljajte mehanskih naprav ali drugih sredstev za pospešitev postopka odtajanja, razen tistih, ki jih priporoča proizvajalec.
3. Če napravo ponovno uporabljate, potem ko je bila nekaj časa nedejavna, v njej morda ne bo dovolj vode za črpanje; v tem primeru bo svetil indikator "Dodaj vodo". Ponovno pritisnite gumb za zagon/zaustavitev, da ponovno zaženete ledomat.
4. Da bi zagotovili čistočo ledu, vsaj enkrat na dan zamenjajte vodo v rezervoarju za vodo. Če naprave ne uporabljate dlje časa, iz nje izpusite vodo in napravo očistite.
5. Če kompresor preneha delovati zaradi pomanjkanja vode, prevelike količine vode ali prekinitve napajanja, bo potreboval 3 minute za ponoven zagon.
6. Pred začetkom priprave ledu napravo vedno napolnite s svežo vodo, ne glede na to, ali gre za začetno namestitvev ali ponovno uporabo naprave po dolgem obdobju nedejavnosti.
7. Glede na dejansko uporabo naprave je treba zaslon filtra v rezervoarju za vodo po demontaži redno čistiti, da preprečite, da bi dovod vode postal blokiran zaradi nabiranja mineralov ali vodnega kamna, kot je prikazano na spodnji sliki. Odstranite pladenj za zbiranje ledu in pokrov filtra iz rezervoarja za vodo; očistite pokrov filtra s čisto vodo in krtačo ter ga nato ponovno postavite na svoje mesto.

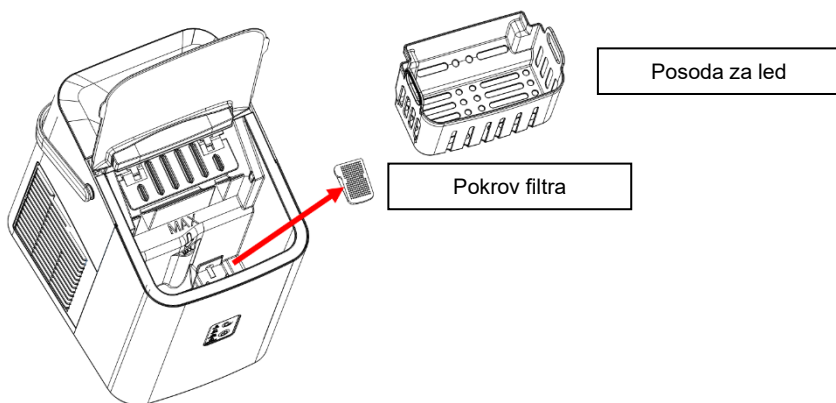

Odpravljanje težav

1. Če pride do izpada električne energije zaradi odklopa napajalnega kabla ali če ste izklopili napravo med ciklom izdelave ledu, se lahko v samodejnem potiskraču pojavijo majhni ledeni delci in se zataknejo, kar povzroči zagozditev. Če se to zgodi, lahko odstranite ledene delce tako, da odklopite napajalni kabel in nežno potisnete potiskrač proti zadnji notranji steni naprave, odstranite ledene delce in nato napravo ponovno zaženete.
2. Če potiskrač ledu ne uspe premakniti v posodo za led, preverite, ali je rezervoar za vodo prazen. Če ni prazen, nežno pritisnite na potiskrač, in nato ponovno zaženite napravo s pritiskom na gumb za zagon/zaustavitev.

Težava	Možni vzrok	Rešitev
Kompresor ne deluje normalno in brenči	Napetost je nižja od priporočene	Ustavite ledomat in ga ne zaženite znova, dokler priključna napetost ni pravilna.
Lučka za pomanjkanje vode sveti	1. Ni vode 2. Črpalka je polna zraka	1. Dodajte vodo, dokler ne dosežete oznake MAX 2. Ponovno zaženite napravo s pritiskom na gumb za zagon/zaustavitev
Opozorilne lučke na zaslonu ne svetijo	Pregorela varovalka / Ni napajanja	Zamenjajte varovalko / Vključite napajanje
Kosi ledu so preveliki in se držijo skupaj	1. Izbrana je napačna velikost ledu 2. Led iz prejšnjih ciklov se morda še nahaja v pladnju	1. Izberite majhno velikost ledu 2. Odstranite led, medtem ko se naprava nahaja v stanju pripravljenosti
Postopek priprave ledu je bil izveden pravilno, vendar ledu ni.	1. V kompresorju ni hladilnega sredstva 2. Kompresor je poškodovan 3. Motor ventilatorja je poškodovan	Pokličite poprodajno službo.
Vsi indikatorji utripajo hkrati.	Led je zamašil rezervoar za vodo. Motor se je zataknil, odpadel ali je poškodovan Mikrostikalo je poškodovano	Odstranite led okrog potiskrača, ponovno priključite napajanje in pritisnite gumb za zagon/zaustavitev. Po 3 minutah se bo naprava samodejno ponovno zagnala. Pokličite poprodajno službo.
Čeprav je posoda za led polna, naprava ne prikazuje ikone polne posode za led	Senzor polne posode za led je poškodovan Motnje zaradi sončne svetlobe	Zamenjajte senzor Napravo premaknite v notranje prostore Pokličite poprodajno službo.

OKOLJE

Aparata po preteku življenjske dobe ne zavržite skupaj z običajnimi gospodinjstskimi odpadki, temveč ga odložite na uradnem zbirnem mestu za recikliranje. Tako pripomorate k ohranitvi okolja.

GARANCIJA IN SERVIS

Za informacije ali v primeru težav se obrnite na Gorenje center za pomoč uporabnikom v svoji državi (telefonsko številko najdete v mednarodnem garancijskem listu). Če v vaši državi takšnega centra ni, se obrnite na lokalnega Gorenje prodajalca ali Gorenje oddelek za male gospodinjstke aparate.

GORENJE

VAM ŽELI OBILO ZADOVOLJSTVA PRI UPORABI VAŠEGA APARATA!

Pridržujemo si pravico do sprememb!

HR

Važne sigurnosne upute

Prije početka uporabe uređaja obvezno pročitajte upute za uporabu.

1. Prije uporabe pročitajte sve upute.
2. Uklonite svu ambalažu i pažljivo provjerite ledomat kako biste bili sigurni da je u dobrom stanju i da nema oštećenja na samom ledomatu ili njegovom kabelu/utikaču za napajanje.
3. Ako je kabel za napajanje oštećen, mora ga zamijeniti proizvođač, njegov ovlašteni serviser ili druga kvalificirana osoba kako bi se izbjegla svaka opasnost.
4. Ovaj uređaj ne smiju koristiti osobe (uključujući i djecu) sa smanjenim tjelesnim, senzornim ili mentalnim sposobnostima ili nedostatkom iskustva i znanja, osim ako su pod nadzorom osobe odgovorne za njihovu sigurnost ili ako su dobile upute kako koristiti uređaj. Djecu uvijek kontrolirajte pri uporabi uređaja i nemojte dozvoliti da ga koriste kao igračku.
5. Ovaj uređaj mogu koristiti djeca u dobi od 8 godina i starija te osobe sa smanjenim fizičkim, osjetilnim ili mentalnim sposobnostima ili nedostatkom iskustva i znanja, pod uvjetom da su pod nadzorom ili su dobili upute u vezi sa sigurnom uporabom uređaja i pod uvjetom da razumiju potencijalne opasnosti. Djeca se ne smiju igrati uređajem, a čišćenje i održavanje ne smiju obavljati bez nadzora.
6. Ovaj uređaj namijenjen je za uporabu u kućanstvima i sličnim objektima kao što su
 - kuhinje za osoblje u trgovačkim lokalima, uredima i drugim radnim okruženjima;
 - u seoskim kućama i od strane gostiju u hotelima, motelima i drugim vrstama stambenih prostora;
 - objekti koji nude usluge noćenja s doručkom;
 - Upozorenje: U ovom uređaju nemojte držati eksplozivne tvari kao što su limenke za aerosol sa zapaljivim potisnim plinom.
 - Upozorenje: Ventilacijski otvori, u kućištu uređaja ili u ugrađenoj konstrukciji, ne smiju biti blokirani.

- Upozorenje: Nemojte koristiti mehaničke uređaje ili druga sredstva za ubrzavanje procesa odmrzavanja, osim onih koje preporučuje proizvođač.
 - Upozorenje: Pazite da ne dođe do oštećenja rashladnog kruga.
 - Upozorenje: Nemojte koristiti električne uređaje unutar pretinaca za pohranu namirnica u uređaju, osim ako nisu vrste koju preporučuje proizvođač.
 - UPOZORENJE! Prilikom postavljanja uređaja vodite računa da priključni kabel ne bude stisnut ili oštećen.
 - UPOZORENJE! Nemojte koristiti električne razdjelnike niti prenosive uređaje za napajanje na stražnjoj strani uređaja.
 - UPOZORENJE: Prilikom odlaganja uređaja, to činite samo u ovlaštenom centru za odlaganje otpada. Ne izlagati plamenu.
 - UPOZORENJE: Napunite samo pitkom vodom.
7. Rashladno sredstvo (R600a) je zapaljivo.



Oprez: opasnost od požara/zapaljivi materijali

Rashladno sredstvo izobuten (R600a) nalazi se u rashladnom krugu uređaja. Iako se radi o prirodnom plinu s visokom razinom ekološke kompatibilnosti, ipak je zapaljiv. Tijekom transporta i ugradnje uređaja pobrinite se da se nijedna komponenta rashladnog kruga ne ošteti.

U slučaju da je rashladni krug oštećen:

zbjegavajte otvoreni plamen ili izvore paljenja.

Temeljito prozračite prostoriju u kojoj se uređaj nalazi.

8. Prije prve uporabe ledomata pričekajte 2 sata nakon postavljanja i držite prozirni poklopac otvoren najmanje 2 sata
9. U ovom uređaju ne smije se koristiti čista voda; preporučuje se izvorska voda.
10. Provjerite je li napon u skladu s rasponom napona navedenim na natpisnoj pločici i provjerite je li uzemljenje utičnice u dobrom stanju.
11. Nemojte preokretati ovaj proizvod niti ga naginjati pod kutom od 45 °C.
12. Kako biste se zaštitili od opasnosti od strujnog udara, nemojte prolijevati vodu na kabel, utikač ili izlazni otvor zraka i nemojte uranjati uređaj u vodu ili bilo koju drugu tekućinu.
13. Isključite uređaj iz napajanja nakon uporabe ili prije čišćenja.
14. Uređaj držite najmanje 8 cm od drugih predmeta kako biste osigurali pravilno oslobađanje topline.
15. Ne koristite dodatke koje proizvođač ne preporučuje.
16. Uređaj nemojte koristiti u blizini plamena, grijaćih ploča ili štednjaka.

17. Nemojte često uključivati gumb za uključivanje (osigurajte interval od najmanje 5 minuta) kako biste izbjegli oštećenje kompresora.
18. Nemojte koristiti na otvorenom.
19. Nikada ne čistite praškom za ribanje ili tvrdim priborom.
20. Sačuvajte upute za uporabu.
21. Kako biste izbjegli kontaminaciju namirnica, pridržavajte se sljedećih uputa:
 22. – Otvaranje vrata uređaja na dulje vrijeme može znatno povećati temperaturu u dijelovima uređaja.
 23. – Redovito čistite površine koje dolaze u dodir s namirnicama, kao i dostupni odvodni sustav.
 24. – Očistite spremnike za vodu ako nisu korišteni 48 sati; ispuštite vodu iz sustava ako voda nije ispuštena 5 dana.
 25. – Ako je uređaj dulje vrijeme prazan, isključite ga, odmrznite, očistite, osušite i ostavite vrata otvorena kako biste spriječili nastanak plijesni u unutrašnjosti uređaja.)
26. Što se tiče informacija koje se odnose na uporabu uređaja, pogledajte odlomke u nastavku.

Ova oprema označena je sukladno europskoj Direktivi 2012/19/EU u vezi otpadne električne i elektronske opreme (*Waste Electrical and Electronic Equipment - engl. skraćena WEEE*). Te smjernice opredjeljuju zahtjeve koji se primjenjuju u čitavoj Europskoj Uniji za zbrinjavanje i reciklažu otpadne električne i elektronske opreme.

Opći opis

1. Gornji poklopac
2. Kontrolni prozorčić
3. Posuda za led
4. Spremnik za vodu
5. Isparivač
6. Lopatica za led
7. Upravljačka ploča
8. Izlazni otvor zraka
9. Lopatica za led







Upute za upravljačku ploču



Odabir veličine leda

Tipka Start/Stop
(uključivanje/isključiv
anje)

 small	indikatorsko svjetlo za male kocke leda
 large	indikatorsko svjetlo za velike kocke leda
 full	alarm za punu posudu za led
 add	alarm za nedovoljnu količinu vode

1. Spojite uređaj u utičnicu. Uređaj je sada u stanju pripravnosti, a indikatorsko svjetlo za velike kocke leda treperi. Pritisnite tipku START/STOP i uređaj će početi raditi. Svijetli odgovarajući indikator i uređaj počinje praviti kockice leda. Po završetku postupka, led se premješta u posudu i uređaj pokreće funkciju odmrzavanja.
2. TIPKA ZA ODABIR VELIČINE LEDA: Pritisnite veliku ili malu tipku za odabir veličine leda za prebacivanje između velikih i malih kocki leda.
3. FUNKCIJA ČIŠĆENJA: Spojite uređaj u utičnicu i pritisnite i držite tipku START/STOP 3 sekunde. Uređaj pokreće funkciju čišćenja, a četiri svjetla trepere naizmjenično. Nemojte odspajati napajanje tijekom čišćenja. Nakon čišćenja, uređaj će automatski ući u stanje pripravnosti.
4. DODAJTE VODU: alarm za nedovoljnu količinu vode: Kada se ova lampica uključi, to znači da u spremniku za vodu nema dovoljno vode. Morate dodati vodu i pritisnuti tipku START/STOP za ponovno pokretanje uređaja.
5. PUNA POSUDA ZA LED: alarm za punu posudu za led. Kad se posuda za led napuni ledom, uključuje se indikatorska lampica "PUNA POSUDA ZA LED" i uređaj se zaustavlja. Potrebno je izvaditi led. Kada je razina leda ponovno ispod senzora prepunjenosti, uređaj će se automatski ponovno pokrenuti.

Rukovanje uređajem

1. Otvorite poklopac i izvadite košaru. Dodajte vodu u spremnik. Napomena: U spremniku postoji maksimalna razina, "MAX". Voda ne smije prelaziti oznaku "MAX". Ako voda premaši ovu razinu, morat ćete otvoriti donji odvodni čep,
2. Uključite napajanje i pritisnite gumb Start/Stop za pokretanje uređaja.
3. Odaberite veličinu leda koji želite napraviti, a veliki komadi leda postavljeni su kao zadani način.

Čišćenje

1. Često čistite unutarnju oblogu, posudu za sakupljanje leda, posudu za vodu, lopatu za led i isparivač. Prilikom čišćenja odspojite uređaj i izvadite kocke leda. Za čišćenje unutarnjih i vanjskih površina ledomata koristite razrijeđenu otopinu vode i octa. Nemojte prskati ledomat kemikalijama ili razrijeđenim sredstvima kao što su kiseline, benzin ili ulje. Temeljito isperite prije uključivanja.
2. Ventilacijski otvori, u kućištu uređaja ili u ugrađenoj konstrukciji, ne smiju biti blokirani. Nemojte koristiti mehaničke uređaje ili druga sredstva za ubrzavanje procesa odmrzavanja, osim onih koje preporučuje proizvođač.
3. Ako ponovno koristite uređaj nakon što je neko vrijeme bio neaktivan, možda neće biti dovoljno vode za pumpanje za usporavanje zraka; u tom će slučaju biti uključen indikator nedostatka vode "Dodaj vodu". Ponovno pritisnite gumb Start/Stop za ponovno pokretanje ledomata.
4. Kako biste osigurali čistoću leda, promijenite vodu u spremniku za vodu najmanje jednom dnevno. Ako se uređaj ne koristi dulje vrijeme, ispustite vodu i očistite uređaj.
5. Ako kompresor prestane raditi zbog nedostatka vode, prepunjavanja vodom ili prekida napajanja, trebat će 3 minute za pokretanje nakon ponovnog uključivanja.
6. Uvijek koristite svježiu vodu prije početka pravljenja leda, bilo tijekom početnog postavljanja ili nakon dugog razdoblja neaktivnosti.
7. Prema stvarnoj uporabi uređaja, zaslon filtra u spremniku za vodu mora se redovito čistiti nakon rastavljanja kako bi se spriječilo blokiranje ulaza vode uslijed inkrustacije ili kamenca, kao što je prikazano na slici u nastavku. Izvadite posudu za sakupljanje leda i poklopac filtra iz spremnika za vodu; očistite poklopac filtra čistom vodom pomoću četke, a zatim ga vratite na mjesto.

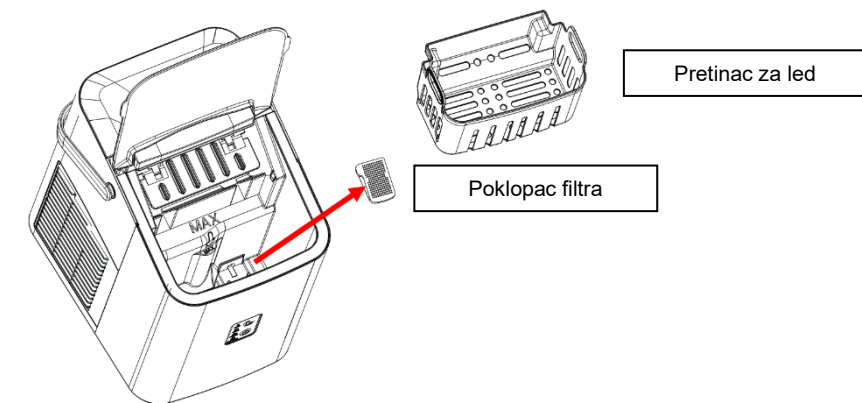

Otklanjanje kvarova

1. Imajte na umu da, ako dođe do nestanka struje zbog odspajanja kabela za napajanje ili ako je gumb za uključivanje isključen tijekom ciklusa pravljenja leda, mogu se formirati mali komadići leda i zaglaviti u automatskoj lopati, uzrokujući začepljenje. Ako se to dogodi, komadići leda mogu se ukloniti odspajanjem kabela za napajanje i laganim guranjem lopate u stražnji dio unutrašnjosti, uklanjajući komadića leda, a zatim ponovnim pokretanjem.
2. Ako lopata za led ne pomiče led u pretinac za led, provjerite je li spremnik za vodu prazan. Ako nije, lagano pritisnite lopatu za led, a zatim pritisnite gumb Start/Stop za ponovno pokretanje.

Problem	Mogući uzrok	Rješenje
Kompresor ne radi pravilno i zuji	Napon je niži od preporučenog	Isključite ledomat i nemojte ga ponovno uključivati dok napon ne bude normalan.
Svijetli indikator nedostatka vode	1. Nema vode 2. Pumpa je puna zraka	1. Dodajte vodu dok ne dođete do oznake "MAX" 2. Pritisnite gumb Start/Stop za ponovno pokretanje
Indikatorska svjetla na zaslonu ne svijetle	Pregorio osigurač/Nema napajanja	Zamijenite osigurač/uključite napajanje
Komadi leda su preveliki i kocke se lijepe jedna za drugu	1. Odabrana je pogrešna veličina leda 2. Led iz prethodnih ciklusa može ostati u posudi za vodu	1. Odaberite malu veličinu 2. Izvadite led dok je uređaj u stanju pripravnosti
Postupak pravljenja leda bio je ispravan, ali led nije izašao?	1. Kompresor nema rashladnog sredstva 2. Kompresor je oštećen 3. Motor ventilatora je oštećen	Pozovite servis.
Svi indikatori trepere u isto vrijeme.	Spremnik za vodu blokiran je ledom. Motor je zaglavljen, motor otkazuje ili je oštećen Mikro prekidač je oštećen	Izvadite led ispod lopate za led, ponovno uključite napajanje i pritisnite gumb Start/Stop. Nakon 3 minute uređaj će se automatski ponovno pokrenuti. Pozovite servis
Iako je led pun, uređaj ne prikazuje ikonu za pun led	Senzor za pun led je oštećen Ometanje zbog sunčeve svjetlosti	Zamijenite senzor za pun pretinac za led Premjestite uređaj unutra kako biste napravili led Pozovite servis

BRIGA ZA OKOLINU

Nakon isteka njegova životnog vijeka uređaj nemojte baciti zajedno s uobičajenim kućanskim otpacima, nego ga predajte ovlaštenim zbirnim mjestima za recikliranje. Takvim zbrinjavanjem dotrajalog uređaja pomažete u očuvanju okoline.

GARANCIJA I SERVIS

Za bilo kakve informacije ili u slučaju kvara uređaja obratite se Centru za pomoć korisnicima Gorenje u vašoj državi (telefonski broj takvog centra naveden je u globalnom garancijskom listu koji važi u čitavom svijetu). Ukoliko u vašoj državi nema Centra za korisnike Gorenje, obratite se vašem lokalnom prodavaču Gorenje, ili pozovite odjel Gorenje za servisiranje kućanskih aparata.

Samo za osobnu uporabu!

GORENJE

VAM ŽELI MNOGO UŽITAKA PRILIKOM UPORABE VAŠEG NOVOG UREĐAJA

Pridržavamo pravo na izmjene!

SR

Važna bezbednosna uputstva

Pre upotrebe uređaja pažljivo pročitajte uputstva.

1. Pročitajte sva uputstva pre upotrebe.
2. Uklonite sav materijal za pakovanje i pažljivo proverite ledomat kako biste bili sigurni da je u dobrom stanju i da nema oštećenja na samom ledomatu ili njegovom kabl/utikaču za napajanje.
3. Ukoliko je priključni kabl oštećen, sme ga zameniti isključivo proizvođač, njegov ovlašćeni serviser ili drugo stručno lice kako bi se izbegla opasnost.
4. Ovaj uređaj ne smeju koristiti osobe (uključujući decu) sa smanjenim fizičkim, senzornim ili mentalnim sposobnostima ili nedostatkom iskustva i znanja, osim kada su pod nadzorom osobe odgovorne za njihovu bezbednost ili im je osoba odgovorna za njihovu bezbednost dala uputstva u vezi sa korišćenjem uređaja. Decu uvek kontrolišite i nemojte dozvoliti da koriste uređaj kao igračku.
5. Ovaj uređaj mogu da koriste deca uzrasta od 8 i više godina i osobe sa smanjenim fizičkim, senzornim ili mentalnim sposobnostima ili nedostatkom iskustva i znanja, pod uslovom da su pod nadzorom ili da su dobili uputstva u vezi sa bezbednom upotrebom uređaja i da razumeju opasnosti. Deca ne bi trebalo da se igraju uređajem, a čišćenje i održavanje ne bi trebalo da obavljaju bez nadzora.
6. Ovaj uređaj je namenjen za upotrebu u domaćinstvima i sličnim objektima kao što su
 - kuhinje za osoblje u prodavnicama, kancelarijama i drugim radnim sredinama;
 - u seoskim kućama i od strane gostiju u hotelima, motelima i drugim vrstama stambenih objekata;
 - objekti koji nude usluge prenoćišta sa doručkom;

- Upozorenje: U ovom uređaju nemojte da skladištite eksplozivna sredstva kao što su boce aerosola sa zapaljivim potisnim gasom.
 - Upozorenje: Ventilacioni otvori, u kućištu uređaja ili u ugrađenoj konstrukciji, ne smeju da budu blokirani.
 - Upozorenje: Nemojte da koristite mehaničke uređaje ili druga sredstva za ubrzavanje procesa odmrzavanja, osim onih koje preporučuje proizvođač.
 - Upozorenje: Pazite da ne dođe do oštećenja rashladnog kola.
 - Upozorenje: Nemojte da koristite električne uređaje unutar odeljaka za skladištenje namirnica u uređaju, osim ako nisu vrste koju preporučuje proizvođač.
 - UPOZORENJE! Prilikom instalacije uređaja vodite računa da priključni kabl ne bude stisnut ili oštećen.
 - UPOZORENJE! Nemojte da koristite produžne kablove niti prenosive uređaje za napajanje na zadnjoj strani uređaja.
 - UPOZORENJE: Prilikom odlaganja uređaja, to činite samo u ovlašćenom centru za odlaganje otpada. Ne izlagati plamenu.
 - UPOZORENJE: napunite samo pitkom vodom.
7. Rashladno sredstvo (R600a) je zapaljivo.



Oprez: opasnost od požara/zapaljivi materijali

Rashladno sredstvo izobuten (R600a) se nalazi u rashladnom kolu uređaja. Iako je prirodni gas sa visokim stepenom ekološke kompatibilnosti, ipak je zapaljiv. Tokom transporta i instalacije uređaja, uverite se da se nijedna komponenta rashladnog kola ne ošteti.

U slučaju da je rashladno kolo oštećeno:

Izbegavajte otvoreni plamen ili izvore paljenja.

Temeljno provetrite prostoriju u kojoj se uređaj nalazi.

8. Pre prve upotrebe ledomata, sačekajte 2 sata nakon postavljanja i držite prozirni poklopac otvoren najmanje 2 sata
9. U ovom uređaju ne treba koristiti čistu vodu; preporučuje se izvorska voda.
10. Uverite se da je napon u skladu sa opsegom napona navedenim na natpisnoj pločici i uverite se da je uzemljenje utičnice u dobrom stanju.
11. Nemojte prevrtati ovaj proizvod niti ga naginjati pod uglom od 45 °C.
12. Da biste se zaštitili od rizika od strujnog udara, ne sipajte vodu na kabl, utikač ili izlaz vazduha i ne potapajte uređaj u vodu ili bilo koju drugu tečnost.
13. Isključite uređaj iz utičnice nakon upotrebe ili pre čišćenja.
14. Držite uređaj najmanje 8 cm od drugih predmeta kako biste osigurali pravilno oslobađanje toplote.
15. Nemojte koristiti dodatnu opremu koju ne preporučuje proizvođač.

16. Nemojte koristiti uređaj u blizini plamena, grejnih ploča ili peći.
17. Nemojte često uključivati dugme za uključivanje (obezbedite interval od najmanje 5 minuta) kako biste izbegli oštećenje kompresora.
18. Ne koristite na otvorenom.
19. Nikada ne čistite praškom za ribanje ili tvrdim priborom.
20. Sačuvajte uputstvo za upotrebu.
21. Da biste izbegli kontaminaciju namirnica, pridržavajte se sledećih uputstava:
Otvaranje vrata uređaja na duže vreme može bitno da poveća temperaturu u delovima aparata.
 - Redovno čistite površine koje dolaze u dodir sa namirnicama, kao i dostupni odvodni sistem.
 - Očistite rezervoare za vodu ako nisu korišćeni 48 sati; ispuštite vodu iz sistema ako voda nije ispuštena 5 dana.
 - Ako je uređaj duže vreme prazan, isključite ga, odmrznite, očistite, osušite i ostavite vrata otvorena da biste sprečili nastanak buđi u unutrašnjosti uređaja.)
22. U vezi sa informacijama koje se odnose na upotrebu uređaja, pogledajte odeljke u nastavku.



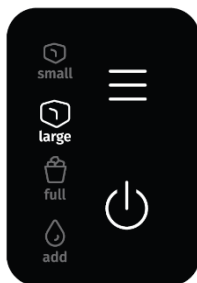

Ovaj aparat označen je u skladu s Evropskom direktivom 2012/19/EU u vezi odlaganja otpadne električne i elektronske opreme (*engl. skraćena WEEE*). Smernice iz te direktive opredeljuju zahteve i postupke za sakupljanje i recikliranje otpadne električne i elektronske opreme, važeće u celoj Evropskoj Uniji.

Uputstva za kontrolnu tablu



Izbor veličine leda

Taster Start/Stop

	small	indikatorska lampica za male kocke leda
	large	indikatorska lampica za velike kocke leda
	full	alarm za punu posudu za led
	add	alarm za nedovoljnu količinu vode

1. Uključite uređaj u utičnicu. Uređaj je sada u režimu pripravnosti, a indikatorska lampica za velike kocke leda treperi. Pritisnite taster START/STOP i uređaj će početi da radi. Zasvetli odgovarajući indikator i uređaj počinje da proizvodi kockice leda. Kada je proces završen, led se premešta u posudu, a uređaj pokreće funkciju odleđivanja.
2. TASTER ZA IZBOR VELIČINE LEDA: Pritisnite veliki ili mali taster za izbor veličine leda za prebacivanje između velikih i malih kocki leda.
3. FUNKCIJA ČIŠĆENJA: Uključite uređaj u utičnicu i pritisnite i držite taster START/STOP 3 sekunde. Uređaj pokreće funkciju čišćenja, a četiri lampice trepere naizmenično. Nemojte isključivati napajanje tokom čišćenja. Nakon čišćenja, uređaj će automatski ući u režim pripravnosti.
4. DODAJTE VODU: alarm za nedovoljnu količinu vode: Kada se ova lampica uključi, to znači da u rezervoaru za vodu nema dovoljno vode. Potrebno je da dodate vodu i pritisnete taster START/STOP da biste ponovo pokrenuli uređaj.
5. PUNA POSUDA ZA LED: alarm za punu posudu za led. Kad se posuda za led napuni ledom, uključuje se indikatorska lampica "PUNA POSUDA ZA LED" i uređaj se zaustavlja. Treba izvaditi led. Kada je nivo leda ponovo ispod senzora prepunjenosti, uređaj će se automatski ponovo pokrenuti.

Rukovanje uređajem

1. Otvorite poklopac i izvadite korpu. Dodajte vodu u rezervoar. Napomena: U rezervoaru postoji maksimalni nivo, "MAX". Voda ne sme da prelazi oznaku "MAX". Ako voda pređe ovaj nivo, moraćete da otvorite donji odvodni čep,
2. Uključite napajanje i pritisnite dugme Start/Stop da biste pokrenuli uređaj.
3. Izaberite veličinu leda koji želite da napravite, a veliki komadi leda su podešeni kao podrazumevani način.

Čišćenje

1. Često čistite unutrašnju oblogu, posudu za sakupljanje leda, posudu za vodu, lopatu za led i isparivač. Prilikom čišćenja, isključite uređaj iz utičnice i izvadite kocke leda. Koristite razblaženi rastvor vode i sirćeta za čišćenje unutrašnjih i spoljašnjih površina ledomata. Nemojte prskati ledomat hemikalijama ili razređenim sredstvima kao što su kiseline, benzin ili ulje. Temeljno isperite pre uključivanja.
2. Ventilacioni otvori, u kućištu uređaja ili u ugrađenoj konstrukciji, ne smeju da budu blokirani. Nemojte da koristite mehaničke uređaje ili druga sredstva za ubrzavanje procesa odmrzavanja, osim onih koje preporučuje proizvođač.
3. Ako ponovo koristite uređaj nakon što je neko vreme bio neaktivan, možda neće biti dovoljno vode za pumpanje za usporavanje vazduha; u tom slučaju će biti uključen indikator nedostatka vode "Dodaj vodu". Ponovo pritisnite dugme Start/Stop da biste ponovo pokrenuli ledomat.
4. Da biste osigurali čistoću leda, promenite vodu u rezervoaru za vodu najmanje jednom dnevno. Ako se uređaj ne koristi duže vreme, ispraznite vodu i očistite uređaj.
5. Ako kompresor prestane da radi zbog nedostatka vode, prepunjavanja vodom ili prekida napajanja, trebaće 3 minuta za pokretanje nakon ponovnog uključivanja.
6. Uvek koristite svežu vodu pre početka pravljenja leda, bilo tokom početne instalacije ili nakon dugog perioda neaktivnosti.
7. Prema stvarnoj upotrebi uređaja, ekran filtera u rezervoaru za vodu se mora redovno čistiti nakon rastavljanja da bi se sprečilo blokiranje ulaza vode usled inkrustacije ili kamenca, kao što je prikazano na slici ispod. Izvadite posudu za sakupljanje leda i poklopac filtera iz rezervoara za vodu; očistite poklopac filtera čistom vodom pomoću četke, a zatim ga vratite na mesto.

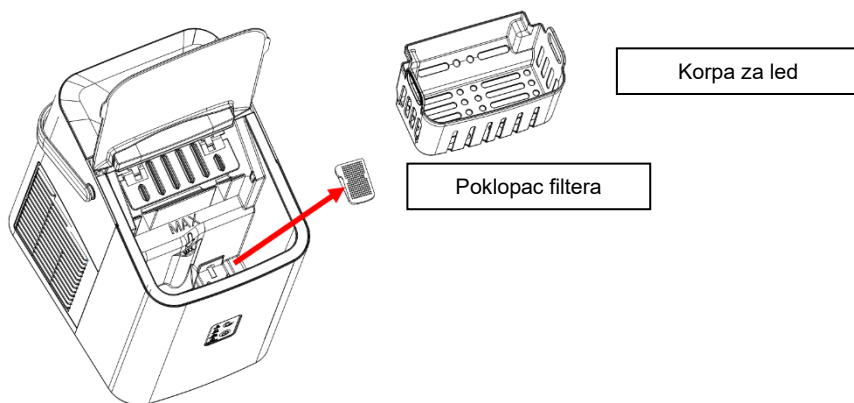

Rešavanje problema

1. Imajte na umu da, ako dođe do nestanka struje zbog isključivanja kabla za napajanje ili ako je dugme za uključivanje isključeno tokom ciklusa pravljenja leda, mogu se formirati mali komadići leda i zaglaviti u automatskoj lopati, što može da dovede do začepljenja. Ako se to desi, komadići leda se mogu ukloniti isključivanjem kabla za napajanje i laganim guranjem lopate u zadnji deo unutrašnjosti, uklanjanjem komadića leda, a zatim ponovnim pokretanjem.
2. Ako lopata za led ne pomera led u korpu za led, proverite da li je rezervoar za vodu prazan. Ako nije, lagano gurnite lopatu za led, a zatim pritisnite dugme Start/Stop za ponovno pokretanje.

Problem	Mogući uzrok	Rešenje
Kompresor ne radi pravilno i zuji	Napon je niži od preporučenog	Isključite ledomat i nemojte ga ponovo uključivati dok napon ne bude normalan.
Svetli indikator nedostatka vode	1. Nema vode 2. Pumpa je puna vazduha	1. Dodajte vodu dok ne dođete do oznake "MAX" 2. Pritisnite dugme Start/Stop za ponovno pokretanje
Indikatorska svetla na ekranu ne svetle	Pregoreo osigurač/Nema napajanja	Zamenite osigurač/Uključite napajanje
Komadi leda su preveliki i kocke se lepe jedna za drugu	1. Izabrana je pogrešna veličina leda 2. Led iz prethodnih ciklusa može ostati u posudi za vodu	1. Izaberite malu veličinu 2. Izvadite led dok je uređaj u režimu pripravnosti
Proces pravljenja leda je bio ispravan, ali led nije izašao?	1. Kompresor nema rashladnog sredstva 2. Kompresor je oštećen 3. Motor ventilatora je oštećen	Pozovite servis.
Svi indikatori trepere istovremeno.	Kutija za vodu je blokirana ledom. Motor je zaglavljen, motor otkazuje ili je oštećen Mikro prekidač je oštećen	Izvadite led ispod lopate za led, ponovo uključite napajanje i pritisnite dugme Start/Stop. Nakon 3 minuta, uređaj će se automatski restartovati. Pozovite servis
Iako je posuda za led puna, uređaj ne prikazuje odgovarajuću ikonu	Senzor za punu posudu za led je oštećen Ometanje zbog sunčeve svetlosti	Zamenite senzor za punu posudu za led Premestite uređaj unutra da biste napravili led Pozovite servis

BRIGA ZA ŽIVOTNU SREDINU

Nakon isteka njegove predviđene životne dobi aparat nemojte baciti zajedno s uobičajenim otpacima iz domaćinstva, nego ga predajte ovlašćenim zbirnim mestima za recikliranje. Takvim odlaganjem dotrajalog aparata pomažete u očuvanju okoline.

GARANCIJA I SERVIS

Za bilo kakve informacije ili u slučaju kvara aparata obratite se Centru za korisnike Gorenje u vašoj državi (telefonski broj takvog centra naveden je u globalnom garantnom listu koji važi u celom svetu). Ukoliko u vašoj državi nema Centra za korisnike Gorenje, obratite se vašem lokalnom prodavcu Gorenje proizvoda, ili pozovite odeljenje Gorenje za servisiranje kućanskih aparata.

GORENJE

VAM ŽELI MNOGO UŽITAKA PRILIKOM UPOTREBE VAŠEG NOVOG APARATA

Pridržavamo pravo na izmene!

MK

Важни безбедносни информации

Внимателно прочитајте ги упатствата за употреба пред да го користите апаратот.

1. Прочитајте ги сите упатства пред употреба.
2. Отстранете го целиот материјал за пакување и внимателно проверете го вашиот апарат за правење мраз за да се уверите дека е во добра состојба и дека нема оштетувања на самиот апарат за правење мраз или неговиот кабел за напојување/приклучок.
3. Ако кабелот за напојување е оштетен, тој мора да биде заменет од производителот или неговиот сервисер, или од слично квалификувано лице, за да се избегне опасност.
4. Овој апарат не е наменет за употреба од лица (вклучувајќи деца) со намалени физички, сетилни или ментални способности, или со недостаток на искуство и знаење, освен ако не се надгледувани или не им се дадени упатства за користење на апаратот од лице одговорно за нивната безбедност. Децата треба да се надгледуваат за да се осигурате дека не си играат со апаратот.
5. Овој апарат може да го користат деца на возраст од 8 и повеќе години и лица со намалени физички, сетилни или ментални способности или со недостаток на искуство и знаење, под услов да се надгледувани или да им се дадени упатства за безбедно користење на апаратот и под услов да разберете ги опфатените опасности. Децата не треба да си играат со апаратот, а чистењето и одржувањето не треба да го вршат деца без надзор.
6. Овој уред е наменет за употреба во домаќинствата и во слични примени како на пр.
 - кујни за вработените во продавници, канцеларии и други работни средини;
 - во фарми и од клиенти во хотели, мотели и други средини од резиденцијален тип;
 - угостителски објекти за преноќување и појадување ;

- Предупредување: Не чувајте експлозивни материји како што се лименки со аеросол со запаливо гориво во овој апарат.
 - Предупредување: Чувајте ги отворите за вентилација, во куќиштето на апаратот или во вградената структура, без какви било пречки.
 - Предупредување: Не користете механички уреди или други средства за да го забрзате процесот на одмрзнување различни од оние препорачани од производителот.
 - Предупредување: Не дозволувајте да се оштети колото на течноста за ладење.
 - Предупредување: Не користете електрични апарати во внатрешноста на преградите за складирање храна на апаратот, освен ако не се од типот препорачан од производителот.
 - ПРЕДУПРЕДУВАЊЕ: Кога го поставувате апаратот, проверете дали кабелот за напојување не е заглавен или е оштетен.
 - ПРЕДУПРЕДУВАЊЕ: Не користете повеќе преносливи приклучоци или преносни напојувања на задниот дел од апаратот.
 - ПРЕДУПРЕДУВАЊЕ: Кога го фрлате апаратот, правете го тоа само во овластен центар за одлагање отпад. Не изложувајте го на пламен.
 - ПРЕДУПРЕДУВАЊЕ: наполнете само со вода за пиење.
7. Разладното средство (R600a) е запаливо.



Внимание: ризик од пожар / Запаливи материјали
 Разладното средство изобутен (R600a) се содржи во разладното коло на апаратот. Иако е природен гас со високо ниво на еколошка компатибилност, сепак е запалив. За време на транспортот и инсталирањето на апаратот, погрижете се да не се оштети ниту една од компонентите на разладното коло.

Во случај разладното коло да се оштети:
 Избегнувајте отворен пламен или извори на палење.

Темелно проветрете ја просторијата во која се наоѓа апаратот.

8. Пред да го користите апаратот за правење мраз за прв пат, почекајте 2 часа откако ќе го поставите и држете го просирниот капак отворен најмалку 2 часа
9. Во овој уред не треба да се користи дестилирана вода; се препорачува изворска вода.
10. Уверете се дека напонот е усогласен со опсегот на напон наведен на плочката со спецификации и уверете се дека заземјувањето на штекерот е во добра состојба.
11. Не превртувајте го овој производ и не навалувајте го под агол од 45 °C .

12. За да се заштитите од ризик од електричен удар, не истурајте вода на кабелот, приклучокот или излезот за воздух и не потопувајте го апаратот во вода или која било друга течност.
13. Исклучете го апаратот од струја по употреба или пред чистење.
14. Чувајте го апаратот најмалку 8 cm од други предмети за да обезбедите правилно ослободување на топлина.
15. Не користете додатоци кои не се препорачани од производителот.
16. Не користете го апаратот блиску до пламен, рингли или шпорети.
17. Не притискајте го копчето за вклучување често (обезбедете интервал од минимум 5 минути) за да избегнете оштетување на компресорот.
18. Не користете го на отворено.
19. Никогаш не чистете го со абразивно средство за чистење или цврст прибор.
20. Ве молиме чувајте го упатството за употреба.
21. За да избегнете контаминација на храната, ве молиме почитувајте ги следните забелешки:
 - Отворањето на вратата подолго време може да предизвика значително зголемување на температурата на преградите во апаратот.
 - Редовно чистете ги површините што можат да дојдат во контакт со храна и исчистете ги сите достапни системи за одводнување.
 - Исчистете ги резервоарите за вода доколку не се користат 48 часа; исплакнете го системот за довод на вода доколку не се точите вода 5 дена.
 - Ако го оставате апаратот за ладење празен подолго време, исклучете го, одмрзнете го, исчистете го и исушете го апаратот и оставете ја вратата отворена за да спречите појава на мувла во апаратот.)
22. Во врска со информациите во врска со употребата на апаратот, ве молиме погледнете ги пасусите подолу.

Овој апарат е означен во сообразност со Европската Директива 2012/19/E3 за отпад од електрична и електронска опрема – WEEE. Директивата ги прецизира условите за прибирање и управување со отпад од електрична и електронска опрема кои важат за целата Европска Унија.

Општ опис

1. Горен поклопец
2. Прозорец за набљудување
3. Преграда за мраз
4. Резервоар за вода
5. Испарувач
6. Лопатка за мраз
7. Контролен панел
8. Испуст на воздух
9. Црпалка за лед







Упатство за контролен панел



Избор на големина на мраз

Копче Старт/Стоп

	small	Светло за мали коцки лед
	large	Светло за големи коцки мраз
	full	Аларм за преполн сад со мраз
	add	Аларм за недостиг на вода

1. Приклучете го уредот во штекер. Уредот сега е во режим на подготвеност и трепка светлото за големи коцки мраз. Притиснете го копчето СТАРТ/СТОП и уредот ќе почне да работи. Се вклучува соодветното светло и уредот почнува да произведува коцки мраз. Кога процесот ќе заврши, мразот се преместува во садот и уредот ја започнува функцијата за одмрзнување.
2. КОПЧЕ ЗА ИЗБОР НА ГОЛЕМИНАТА НА МРАЗ: Притиснете го копчето за избор на големи или мали коцки мраз за да се префрлате помеѓу големи и мали коцки мраз.
3. ФУНКЦИЈА ЗА ЧИСТЕЊЕ: Приклучете го уредот во штекер и притиснете и задржете го копчето СТАРТ/СТОП 3 секунди. Уредот ја вклучува функцијата за чистење, а четирите светла трепкаат наизменично. Не исклучувајте го напојувањето за време на чистењето. По чистењето, уредот автоматски ќе влезе во режим на подготвеност.
4. ДОДАЈ ВОДА: аларм за недостиг на вода: Кога свети ова светло, тоа значи дека нема доволно вода во резервоарот за вода. Треба да додадете вода и да го притиснете копчето СТАРТ/СТОП за да ја рестартирате машината.
5. ПРЕПОЛН САД: аларм за преполн сад со мраз. Кога садот за складирање мраз ќе се наполни со мраз, показното светло „ICE FULL“ се вклучува и уредот запира. Мразот треба да се извади. Кога нивото на мраз е повторно под сензорот за исполнетост, уредот ќе се рестартира автоматски.

Користење на апаратот

1. Отворете го капакот и извадете ја корпата. Додадете вода во резервоарот. Забелешка: Во резервоарот има максимално ниво, „MAX“. Водата не треба да ја надминува границата MAX. Ако водата го надмине ова ниво, ќе треба да го отворите долниот отвор за одводнување,
2. Приклучете го напојувањето и притиснете го копчето Старт/Стоп за да ја вклучите машината.
3. Изберете ја големината на мразот што сакате да го направите, со тоа што голем мраз поставен како стандардна опција.

Чистење

1. Често чистете ја внатрешната постава, садот за собирање мраз, резервоарот за вода, лопатката за мраз и испарувачот. Кога чистите, исклучете го уредот од струја и извадете ги коцките мраз. Користете разреден раствор од вода и оцет за да ги исчистите внатрешните и надворешните површини на апаратот за правење мраз. Не прскајте го апаратот за мраз со хемикалии или разредени агенси како киселини, бензин или масло. Исплакнете темелно пред да започнете.
2. Чувајте ги отворите за вентилација во кукиштето на апаратот или во вградената структура без пречки. Не користете механички уреди или алтернативни средства за да го забрзате процесот на одмрзнување, покрај оние препорачани од производителот.
3. Ако повторно ја користите машината откако е во мирување одреден временски период, таа може да нема доволно вода за да пумпа; во овој случај, индикаторот за недостиг на вода „Додај вода“ ќе се вклучи. Притиснете го копчето Старт/Стоп за да го рестартирате апаратот за мраз.
4. За да се обезбеди чистота на мразот, менувајте ја водата во резервоарот за вода најмалку еднаш дневно. Ако апаратот не се користи долго време, исцедете ја водата и исчистете го апаратот.
5. Ако компресорот престане да работи поради недостиг на вода, преполнување со вода или прекин на напојувањето, ќе бидат потребни 3 минути за да се вклучи откако ќе се рестартира.
6. Секогаш користете свежа вода пред да започнете со правење мраз, без разлика дали тоа е за време на првичната инсталација или по долг период на исклучување.
7. Според фактичката употреба на машината, мрежичката на филтерот во резервоарот за вода треба редовно да се чисти по расклопувањето за да се спречи доводот на вода да биде блокиран поради бигор, како што е прикажано на сликата подолу. Извадете го садот за собирање мраз и капакот на филтерот од резервоарот за вода; исчистете го капакот на филтерот со чиста вода со помош на четка, а потоа вратете го на своето место.

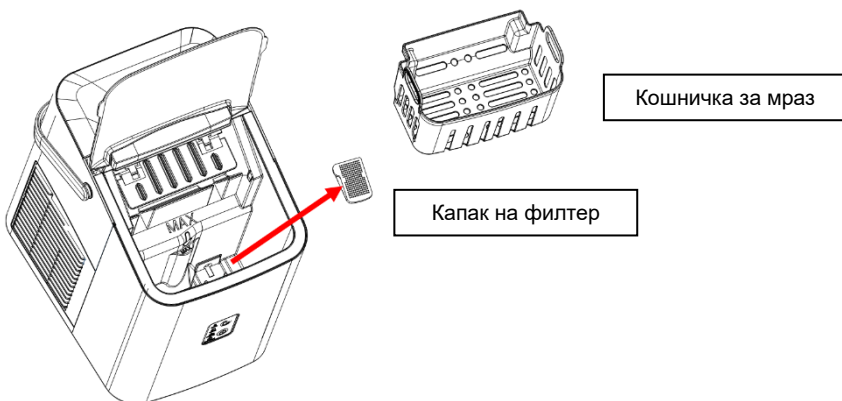

Откривање и решавање проблеми

- Имајте предвид дека ако дојде до прекин на напојувањето поради исклучување на кабелот за напојување или ако копчето за вклучување е исклучено за време на циклусот на правење мраз, може да се формираат мали ледени парчиња и да се заглават во автоматската лопатка, што ќе предизвика заглавување. Ако се случи ова, ледените парчиња може да се отстранат со исклучување на кабелот за напојување и нежно туркање на лопатката кон задниот дел од внатрешноста, со што се отстрануваат ледените парчиња и потоа повторно стартувајте.
- Ако лопатката за мраз не го движи мразот во кошничката за мраз, проверете дали резервоарот за вода е празен. Ако не, нежно притиснете ја лопатката за мраз, а потоа притиснете го копчето Старт/Стоп за да се рестартира.

Проблем	Можна причина	Решение
Компресорот работи невообичаено со зуење	Напонот е помал од препорачаното	Запрете го апаратот за мраз и не го рестартирајте додека напонот не се нормализира.
Индикаторот за недостиг на вода е вклучен	1. Нема вода 2. Пумпата е полна со воздух	1. Додајте вода додека не ја достигнете границата MAX 2. Притиснете го копчето Старт/Стоп за да се рестартира
Индикаторите на екранот не светат	Прегорен осигурувач/ Нема струја	Заменете го осигурувачот / Вклучете го напојувањето
Мразот е преголем и коцките се лепат едни за други	1. Избрана е погрешна големина на мраз 2. можно е да има преостанат мраз од претходно	1. Изберете мала големина 2. Извадете го мразот додека апаратот е во режим на готовност
Процесот на правење мраз беше точен, но не излезе мраз?	1. Компресорот нема разладно средство 2. Компресорот е оштетен 3. Моторот на вентилаторот е оштетен	Јавете се на сервис.
Сите индикатори трепкаат во исто време.	Резервоарот за вода е блокирана од мраз. Моторот е заглавен, моторот паднал или моторот е оштетен Микро-прекинувачот е оштетен	Извадете го мразот под лопатката за мраз, повторно вклучете го напојувањето и притиснете го копчето Старт/Стоп. По 3 минути, машината ќе се рестартира автоматски. Јавете се на сервис
Иако е полна со мраз, машината не ја прикажува иконата за наполнетост со	Сензорот за наполнетост е оштетен Пречки од сончевата светлина	Заменете го сензорот наполнетост со мраз Преместете го апаратот внатре за да направите мраз Јавете се на сервис

ЖИВОТНА СРЕДИНА

На крајот на векот на користење на апаратот ве молиме не фрлајте го апаратот заедно со другиот комунален отпад од домаќинството. Наместо тоа, однесете го во овластен центар за рециклирање на отпад. Со ова, вие допринесувате во зачувување на животната средина.

ГАРАНЦИЈА И ПОПРАВКИ

За повеќе информации или во случај на проблем, ве молиме контактирајте го Центарот за грижа на корисници на Gorenje во вашата земја (телефонскиот број е наведен во Меѓународниот Гарантен Лист). Во случај да не постои таков центар во вашата земја, ве молиме контактирајте го локалниот дилер на Gorenje или одделот за мали апарати за домаќинството на Gorenje. Не е за комерцијална употреба!

GORENJE

ВИ ПОСАКУВА МНОГУ ЗАДОВОЛСТВА ПРИ УПОТРЕБА НА ОВОЈ АПАРАТ

Го задржуваме правото на воведување на измени во упатството.

Important safety instructions

Carefully read the instructions for use before using the appliance.

1. Read all instructions before use.
2. Remove all packing material and carefully check your ice maker to ensure it is in good condition and that there is no damage to the ice maker itself or its power cord/plug.
3. If the supply cord is damaged, it must be replaced by the manufacturer or its service agent, or by a similarly qualified person, in order to avoid a hazard.
4. This appliance is not intended for use by persons (including children) with reduced physical, sensory or mental capabilities, or lack of experience and knowledge, unless they are supervised or have been given instructions on using the appliance by a person responsible for their safety. Children should be supervised to ensure that they do not play with the appliance.
5. This appliance can be used by children aged 8 and above and persons with reduced physical, sensory or mental capabilities, or lack of experience and knowledge, provided they are supervised or have been given instructions regarding safe use of the appliance, and on condition that they understand the hazards involved. Children should not play with the appliance, and cleaning and user maintenance should not be carried out by children without supervision.
6. This appliance is intended for use in households and in similar applications such as
 - staff kitchen areas in shops, offices and other working environments;
 - in farm houses and by clients in hotels, motels and other residential type environments;
 - bed and breakfast type environments;
 - Warning: Do not store explosive substances such as aerosol cans with a flammable propellant in this appliance.
 - Warning: Keep ventilation openings, in the enclosure of the appliance or in the built-in structure, clear of any obstruction.
 - Warning: Do not use mechanical devices or other means to accelerate the defrosting process other than those recommended by the manufacturer.
 - Warning: Do not allow damage to the refrigerant circuit.
 - Warning: Do not use electrical appliances inside the food storage compartments of the appliance, unless they are of the type recommended by the manufacturer.
 - WARNING: When positioning the appliance, ensure the supply cord is not trapped or damaged.
 - WARNING: Do not use multiple portable socket-outlets or portable power supplies at the rear of the appliance.

- WARNING: When disposing of the appliance, do so only at an authorised waste disposal centre. Do not expose to any flame.
 - WARNING: fill with potable water only.
7. The refrigerant (R600a) is flammable.



Caution: risk of fire / Flammable materials

The refrigerant isobutene (R600a) is contained within the refrigerant circuit of the appliance. Although it is a natural gas with a high level of environmental compatibility, it is nevertheless flammable. During transportation and installation of the appliance, ensure that none of the components of the refrigerant circuit become damaged.

In the event that the refrigerant circuit is damaged:

Avoid open flames or sources of ignition.

Thoroughly ventilate the room in which the appliance is situated.

8. Before using the Ice maker for the first time, please wait 2 hours after positioning it, and keep the transparent lid open for at least 2 hours
9. Pure water should not be used in this unit; spring water is recommended.
10. Ensure the voltage is compliant with the voltage range stated on the rating plate, and ensure the earthing of the socket is in good condition.
11. Do not upend this product or incline it over a 45° angle.
12. To protect against the risk of electric shock, do not pour water on the cord, plug or air outlet, and do not immerse the appliance in water or any other liquid.
13. Unplug the appliance after using or before cleaning.
14. Keep the appliance at least 8cm from other objects to ensure proper heat release.
15. Do not use any accessories which are not recommended by the manufacturer.
16. Do not use the appliance close to any flames, hot plates or stoves.
17. Do not switch on the power button frequently (ensure a minimum of 5 mins interval) so as to avoid damage to the compressor.
18. Do not use outdoors.
19. Never clean with scouring powders or hard utensils.
20. Please keep the instruction manual.
21. To avoid contamination of food, please respect the following notes:
 - Opening the door for long periods can cause a significant increase in the temperature of the compartments in the appliance.
 - Regularly clean surfaces that can come into contact with food and clean any accessible drainage systems.
 - Clean water tanks if they have not been used for 48 h; flush the water system with a water supply if water has not been drawn for 5 days.

– If the refrigerating appliance is left empty for long periods, switch off, defrost, clean and dry the appliance, and leave the door open to prevent mould developing within the appliance.)

22. Regarding the information pertaining to the use of the appliance, please refer to the paragraphs below.

This equipment is labelled in compliance with the European Directive 2012/19/EC on waste electric and electronic equipment – WEEE. The Directive specifies the requirements for collection and management of waste electric and electronic equipment effective in the entire European Union.

General description

- | | |
|--------------------|------------------|
| 1. Top lid | 6. Ice shovel |
| 2. Viewing window | 7. Control panel |
| 3. Ice tray | 8. Air outlet |
| 4. Water reservoir | 9. Ice scoop |
| 5. Evaporator | |







Control panel instructions



Ice size selection

Start/Stop button

	small	small ice indicator light
	large	large ice indicator light
	full	ice full alarm
	add	water shortage alarm

1. Plug the machine into a power socket. The machine is now in standby mode, and the large ice indicator light flashes. Press the START/STOP button, and the machine starts to work. The corresponding indicator lights up, and the machine starts producing ice cubes. When the process is complete, the ice is moved to the container, and the machine starts the de-icing function.
2. ICE SIZE SELECTION BUTTON: Press the large or small ice selection button to toggle between large and small ice cubes.
3. CLEANING FUNCTION: Plug the machine into a power socket and press and hold down the START/STOP button for 3 seconds. The machine starts the cleaning function, and the four lights flash alternately. Do not disconnect the power supply during cleaning. After cleaning, the machine will automatically enter the standby mode.
4. ADD WATER: water shortage alarm: When this light is on, it means that there is not enough water in the water tank. You need to add water and press the START/STOP button to restart the machine.
5. ICE FULL: ice full alarm. When the ice storage container becomes full with ice, the "ICE FULL" indicator light turns on and the machine stops. The ice needs to be taken out. When the level of ice is below the full sensor once again, the machine will restart automatically.

Using the appliance

1. Open the lid and take out the basket. Add water to the reservoir. Note: There is a maximum level, "MAX", in the reservoir. The water should not exceed the MAX position. If the water exceeds this level, you will need to open the bottom drain plug,
2. Plug in the power and press the Start/Stop button to start the machine.
3. Select the size of the ice you want to make, with large ice set as the default.

Cleaning

1. Clean the inner liner, ice collecting tray, water box, ice shovel and evaporator frequently. When cleaning, unplug the unit and remove the ice cubes. Use a diluted solution of water and vinegar to clean the inside and outside surfaces of the ice maker. Do not spray the ice maker with chemicals or diluted agents such as acids, gasoline or oil. Rinse thoroughly before starting.
2. Keep ventilation openings in the enclosure of the appliance or in the built-in structure clear of obstruction. Do not use mechanical devices or alternative means to accelerate the defrosting process, besides those recommended by the manufacturer.
3. If you are reusing the machine after it has been idle for a period of time, it may not have enough water to pump for air retard; in this case, the water shortage indicator "Add water" will be on. Repress the Start/Stop button to restart the ice maker.
4. To ensure the cleanliness of ice, change the water in the water reservoir at least once per day. If the appliance is not used for a long time, drain the water out and clean the appliance.
5. If the compressor stops working due to a water shortage, water overflowing or interruption of power supply, it will take 3 mins to start up after being restarted.
6. Always use fresh water before starting ice production, whether it be during the initial installation or after a long shut-off period.
7. According to the actual use of the machine, the filter screen in the water tank shall be regularly cleaned after disassembly to prevent the water inlet from being blocked by incrustation or scale, as shown in the figure below. Take out the ice collecting tray and filter cover from the water tank in turn; clean the filter cover with clean water using a brush, and then put it back in place.

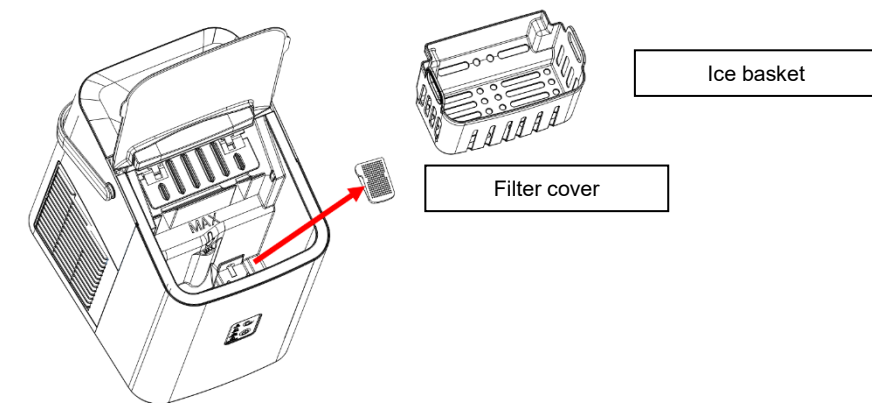

Troubleshooting

1. Please note, if a power failure occurs due to disconnection of the power cord, or if the power button has been turned off during an ice making cycle, small ice chips may form and get lodged in the automatic shovel, causing it to jam. If this occurs, the ice chips may be removed by disconnecting the power cord and gently pushing the shovel to the rear of the interior, removing the ice chips, and then restarting.
2. If the ice shovel is not moving ice into the ice basket, check if the water reservoir is empty. If not, push the ice shovel gently, then press the Start/Stop button to restart.

Problem	Possible cause	Solution
The compressor works abnormally with a buzzing noise	The voltage is lower than recommended	Stop the ice maker and do not restart until the voltage is normal.
Water shortage indicator light is on	1. There is no water 2. The pump is full of air	1. Add water until you reach the MAX position 2. Press the Start/Stop button to restart
Indicator lights on display are not lit	Blown fuse/ No power	Replace fuse / Turn power on
The ice is too large and cubes are sticking together	1. Wrong ice size selected 2. Ice from previous cycles could be left in the water tray	1. Select small size 2. Take out the ice while in standby mode
The ice making process was correct, but no ice came out?	1. The compressor has no refrigerant 2. Compressor is damaged 3. Fan motor is damaged	Call the after-sales service.
All indicators are flashing at the same time.	The water box is blocked by ice. The motor is stuck, the motor falls off, or the motor is damaged Micro switch damaged	Take out the ice under the ice shovel, plug in the power again, and press the Start/Stop button. After 3 minutes, the machine will restart automatically. Call the after-sales service
Even though the ice is full, the machine does not display the ice full icon	Ice full sensor damaged Solar light interference	Replace the ice full sensor Move the appliance indoors to make ice Call the after-sales service

ENVIRONMENT

At the end of the appliance's useful life, do not discard it with common household waste. Take it to an authorized recycling centre. This will help preserve the environment.

WARRANTY AND REPAIR

For more information or in case of problems, please contact Gorenje Call Centre in your country (phone number listed in the International Warranty Sheet). If there is no such centre in your country, please contact the local Gorenje dealer or Gorenje small domestic appliance department.
For personal use only!

GORENJE

WISHES YOU A LOT OF PLEASURE IN USING YOUR APPLIANCE.

We reserve the right to modifications.

RO

Instrucțiuni importante privind siguranța

Citiți cu atenție instrucțiunile de utilizare înainte de a utiliza aparatul.

1. Citiți toate instrucțiunile înainte de utilizare.
2. Îndepărtați toate materialele de ambalare și verificați cu atenție aparatul de făcut gheață pentru a vă asigura că este în stare bună și că nu există deteriorări ale aparatului sau ale cablului/fișei de alimentare.
3. În cazul în care cablul de alimentare este deteriorat, acesta trebuie înlocuit de către producător, de agentul de service sau de altă persoană calificată în mod similar, pentru a evita pericolul.
4. Acest aparat nu este destinat utilizării de către persoane (inclusiv copii) cu capacități fizice, senzoriale sau mintale reduse sau care nu au experiența și cunoștințele necesare, cu excepția cazului în care sunt supravegheate sau au fost instruite cu privire la utilizarea aparatului de către o persoană responsabilă pentru siguranța lor. Copiii trebuie supravegheați pentru a vă asigura că nu se joacă cu aparatul.
5. Acest aparat poate fi utilizat de copii cu vârsta de peste 8 ani și de persoane cu capacități fizice, senzoriale sau mentale reduse sau lipsite de experiență și cunoștințe, cu condiția ca acestea să fie supravegheate sau să fi primit instrucțiuni adecvate privind utilizarea în siguranță a aparatului și să înțeleagă pericolele implicate. Copiii nu trebuie să se joace cu aparatul, iar curățarea și întreținerea de către utilizator nu trebuie efectuate de către copii fără supraveghere.
6. Aparatul este destinat utilizării în gospodării și în medii similare, cum ar fi:
 - zone de bucătărie pentru personalul din magazine, birouri și alte medii de lucru;
 - în ferme și de către clienți în hoteluri, moteluri și alte medii de tip rezidențial;
 - unități de cazare care oferă mic dejun.

- Avertizare: Nu depozitați substanțe explozive, cum ar fi cutii de aerosoli, cu agent de propulsie inflamabil, în acest aparat.

- Avertizare: Nu permiteți obstrucționarea orificiilor de ventilație ale incintei aparatului sau ale structurii în care acesta este încorporat.

- Avertizare: Nu utilizați mijloace pentru a accelera procesul de dezghețare sau pentru a curăța, în afară de cele recomandate de producător
 - Avertizare: Nu deteriorați circuitul de răcire.
 - Avertizare: Nu folosiți aparate electrice în interiorul compartimentelor de depozitare a alimentelor, decât dacă acestea sunt de tipul recomandat de producător.
 - AVERTIZARE: Când poziționați aparatul, verificați să nu fie prins sau deteriorat cablul de alimentare.
 - AVERTIZARE: Nu introduceți prize multiple sau surse portabile de alimentare cu energie în spatele aparatului.
 - AVERTIZARE: Când eliminați aparatul, faceți acest lucru numai la un centru autorizat de eliminare a deșeurilor. Nu expuneți la flăcări.
 - AVERTIZARE: umpleți numai cu apă potabilă.
7. Agentul frigorific (R600a) este inflamabil.



Atenție: risc de incendiu / Materiale inflamabile

În circuitul de refrigerare al aparatului este prezent Izobutan frigorific (R600A). Deși este un gaz natural cu un nivel ridicat de compatibilitate cu mediul, acesta este totuși inflamabil. În timpul transportării și instalării aparatului, asigurați-vă că niciuna dintre componentele circuitului de refrigerare nu a fost deteriorată.

În cazul în care circuitul agentului frigorific este deteriorat:

Evitați flăcările deschise și sursele de aprindere.

Ventilați complet încăperea în care se află aparatul.

8. Înainte de a utiliza aparatul de făcut gheață pentru prima dată, vă rugăm să așteptați 2 ore după poziționarea acestuia și să țineți capacul transparent deschis timp de cel puțin 2 ore
9. Apa pură nu trebuie utilizată în acest aparat; se recomandă apă de izvor.
10. Asigurați-vă că tensiunea este conformă cu intervalul de tensiune indicat pe plăcuța de identificare și asigurați-vă că împământarea prizei este în stare bună.
11. Nu răsturnați acest produs și nu îl înclinați la un unghi de 45°C.
12. Pentru a vă proteja împotriva riscului de electrocutare, nu turnați apă pe cablu, ștecher sau priză de aer și nu scufundați aparatul în apă sau în orice alt lichid.
13. Deconectați aparatul după utilizare sau înainte de curățare.
14. Țineți aparatul la o distanță de cel puțin 8 cm de alte obiecte pentru a asigura eliberarea adecvată a căldurii.
15. Nu utilizați accesorii care nu sunt recomandate de producător.
16. Nu utilizați aparatul aproape de flăcări, plite sau sobe.

17. Nu porniți frecvent butonul de alimentare (asigurați un interval de minim 5 minute) pentru a evita deteriorarea compresorului.
18. Nu folosiți aparatul în aer liber.
19. Nu curățați niciodată cu pudre de curățat sau ustensile dure.
20. Păstrați manualul de instrucțiuni.
21. Pentru a evita contaminarea alimentelor, vă rugăm să respectați următoarele observații:
 - Deschiderea ușii pentru perioade lungi de timp poate provoca o creștere semnificativă a temperaturii în compartimentele aparatului.
 - Curățați în mod regulat suprafețele care vin în contact cu alimentele și sistemele de scurgere accesibile.
 - Curățați rezervoarele de apă dacă nu au fost utilizate timp de 48 de ore; spălați sistemul de apă cu o sursă de apă dacă apa nu a fost scursă timp de 5 zile.
 - Dacă aparatul frigorific este lăsat gol pentru perioade lungi de timp, opriți-l, dezghețați-l, curățați-l, uscați-l și lăsați ușa deschisă pentru a preveni dezvoltarea mușchiului în interiorul aparatului.
22. În ceea ce privește informațiile referitoare la utilizarea aparatului, consultați paragrafele de mai jos.

Acest echipament este marcat în conformitate cu Directiva Europeană 2012/19 / CE privind deșeurile electrice și echipamente electronice - DEEE. Directiva specifică cerințele privind colectarea și gestionarea deșeurilor electrice și echipamentelor electronice eficiente în întreaga Uniune Europeană.

Descriere generală

1. Capac superior
2. Vizor
3. Tăviță pentru gheață
4. Rezervor de apă
5. Evaporator
6. Lopățică pentru gheață
7. Panou de comandă
8. Evacuare aer
9. Cupă pentru gheață







Instrucțiuni pentru panoul de comandă



Selectare mărime
gheață

Buton Start/Stop

	Indicator luminos gheață mică
	Indicator luminos gheață mare
	Alarmă recipient de gheață plin
	Alarmă adăugare apă

1. Conectați aparatul la o priză. Aparatul este acum în modul de așteptare, iar indicatorul luminos pentru gheață mare clipește. Apăsăți butonul START/STOP, iar aparatul începe să funcționeze. Indicatorul corespunzător se aprinde, iar aparatul începe să producă cuburi de gheață. Când procesul este finalizat, gheața este mutată în recipient, iar aparatul începe funcția de dezghețare.
2. **BUTON DE SELECTARE A DIMENSIUNII GHEȚII:** Apăsăți butonul de selectare a gheții mari sau mici pentru a comuta între cuburi de gheață mari și mici.
3. **FUNCȚIA DE CURĂȚARE:** Conectați aparatul la o priză și țineți apăsat butonul START/STOP timp de 3 secunde. Aparatul începe funcția de curățare, iar cele patru lumini clipește alternativ. Nu deconectați sursa de alimentare în timpul curățării. După curățare, aparatul va intra automat în modul de așteptare.
4. **ADAUGARE APĂ:** alarmă lipsă apă: Când această lumină este aprinsă, înseamnă că nu există suficientă apă în rezervorul de apă. Trebuie să adăugați apă și să apăsați butonul START/STOP pentru a reporni aparatul.
5. **ICE FULL:** alarmă de umplere cu gheață. Când recipientul de stocare a gheții se umple cu gheață, indicatorul luminos „ICE FULL” se aprinde și aparatul se oprește. Gheața trebuie să fie scoasă. Când nivelul de gheață este din nou sub senzorul plin, aparatul va reporni automat.

Utilizarea aparatului

1. Deschideți capacul și scoateți coșul. Adăugați apă în rezervor. Observație: Există un nivel maxim, „MAX”, în rezervor. Apa nu trebuie să depășească poziția MAX. Dacă apa depășește acest nivel, va trebui să deschideți dopul de scurgere din partea de jos,
2. Conectați cablul de alimentare și apăsați butonul Start/Stop pentru a porni mașina.
3. Selectați mărimea cuburilor de gheață dorită, cu setarea implicită pentru cuburi de gheață mari.

Curățarea

1. Curățați frecvent garnitura interioară, tava de colectare a gheții, cutia de apă, lopățile pentru gheață și vaporizatorul. În timpul curățării, scoateți aparatul din priză și scoateți cuburile de gheață. Utilizați o soluție diluată de apă și oțet pentru a curăța suprafețele interioare și exterioare ale mașinii de făcut gheață. Nu pulverizați aparatul de făcut gheață cu substanțe chimice sau agenți diluați, cum ar fi acizi, benzină sau ulei. Clătiți bine înainte de a porni mașina.
2. Nu permiteți obstrucționarea orificiilor de ventilație ale incintei aparatului sau ale structurii în care acesta este încorporat. Nu utilizați mijloace pentru a accelera procesul de dezghețare sau pentru a curăța, în afară de cele recomandate de producător.
3. Dacă reutilizați mașina după ce nu a fost folosită o perioadă de timp, este posibil ca aceasta să nu aibă suficientă apă pentru a pompa aerul care ajunge cu întârziere; în acest caz, indicatorul pentru terminarea apei „Add water” se va aprinde. Apăsați din nou butonul Start/Stop pentru a reporni mașina de făcut gheață.
4. Pentru a asigura puritatea gheții, schimbați apa din rezervorul de apă cel puțin o dată pe zi. Dacă aparatul nu este utilizat pentru o perioadă lungă de timp, goliți apa și curățați aparatul.
5. Dacă compresorul nu mai funcționează din cauza lipsei de apă, a supraîncălzirii cu apă sau a întreruperii alimentării cu energie, timpul de pornire este de 3 minute de la repornirea aparatului.
6. Utilizați întotdeauna apă potabilă înainte de a începe producerea gheții, fie în timpul instalării inițiale, fie după o perioadă lungă de oprire.
7. În funcție de utilizarea efectivă a mașinii, sita filtrului din rezervorul de apă trebuie curățată în mod regulat după dezasamblare pentru a preveni blocarea orificiului de admisie din cauza depunerilor sau a calcarului, așa cum se arată în figura de mai jos. Scoateți pe rând tava de colectare a gheții și capacul filtrului din rezervorul de apă; curățați capacul filtrului cu apă curată folosind o perie și apoi puneți-l la loc.

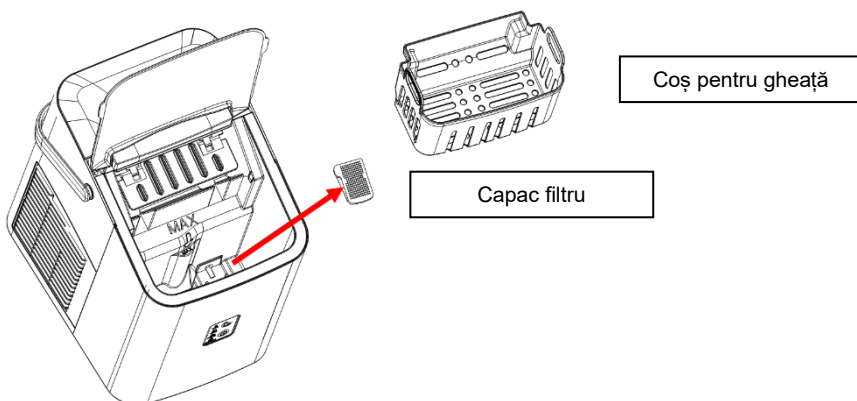

Depanarea

1. Rețineți că, în cazul unei pene de curent cauzate de deconectarea cablului de alimentare sau în cazul în care butonul de alimentare a fost oprit în timpul unui ciclu de fabricare a gheții, se pot forma ace mici de gheață care se pot depune în încărcătorul automat, cauzând blocarea acestuia. Dacă se întâmplă acest lucru, acele de gheață pot fi îndepărtate prin deconectarea cablului de alimentare și împingerea ușoară a cupei în partea din spate a interiorului, îndepărtarea acelor de gheață și apoi repornirea mașinii.
2. Dacă lopățile pentru gheață nu deplasează gheața în coșul de gheață, verificați dacă rezervorul de apă este gol. În caz contrar, împingeți ușor lopățile pentru gheață, apoi apăsați butonul Start/Stop pentru a reporni.

Problemă	Cauză posibilă	Soluție
Compresorul funcționează anormal cu un zgomot puternic	Tensiunea este mai mică decât cea recomandată	Opriiți mașina de făcut gheață și nu reporniți până când tensiunea nu este normală.
Indicatorul luminos pentru deficitul de apă este aprins	1. Apa lipsește din rezervorul de apă 2. Pompa este plină de aer	1. Adăugați apă până când ajungeți în poziția MAX 2. Apăsați butonul Start/Stop pentru a reporni
Indicatoarele luminoase de pe afișaj nu sunt aprinse	Siguranța arsă/ Lipsă alimentare	Înlocuiți siguranța / Porniți alimentarea
Cuburile de gheață sunt prea mari și cuburile se lipesc	1. Dimensiunea cuburilor de gheață este selectată greșit 2. Este posibil ca gheața din ciclurile anterioare să fi rămas în tava de apă	1. Selectați dimensiunea mică 2. Scoateți gheața în modul standby
Procesul de fabricare a gheții a fost corect, dar nu a ieșit gheață?	1. Compresorul nu are agent frigorific 2. Compresorul este deteriorat 3. Motorul ventilatorului este deteriorat	Contactați departamentul de service.
Toți indicatorii luminează intermitent în același timp.	Cutia de apă este blocată de gheață. Motorul este blocat, motorul cade sau motorul este deteriorat Micro-întrerupător deteriorat	Scoateți gheața sub lopățile pentru gheață, conectați din nou alimentarea și apăsați butonul Start/Stop. După 3 minute, mașina va reporni automat. Contactați departamentul de servicii post-vânzare
Chiar dacă coșul pentru gheață este plin, mașina nu afișează pictograma ice full	Senzorul ice full este deteriorat Interferența luminii solare	Înlocuiți senzorul ice full Mutați aparatul la interior pentru a face gheață Contactați departamentul de servicii post-vânzare

MEDIU ÎNCONJURĂTOR

La sfârșitul duratei de viață utilă a aparatului, nu îl aruncați cu deșeurile menajere comune. Predați aparatul la un centru de reciclare autorizat. Acest lucru va ajuta la conservarea mediului înconjurător.

GARANȚIE ȘI REPARAȚII

Pentru mai multe informații sau în cazul în care întâmpinați probleme, vă rugăm să contactați Centrul de relații cu clienții Gorenje din țara dumneavoastră (numărul de telefon este specificat în Fișa de Garanție Internațională). În cazul în care nu există niciun astfel de centru în țara dumneavoastră, vă rugăm să contactați distribuitorul local Gorenje sau departamentul de aparate electrocasnice de mici dimensiuni Gorenje.

Numai pentru uz personal!

GORENJE

VĂ UREAZĂ O UTILIZARE CÂT MAI PLĂCUTĂ A APARATULUI DUMNEAVOASTRĂ.

Ne rezervăm dreptul la modificări.

HU

Fontos biztonsági utasítások

A készülék használata előtt olvassa át figyelmesen a használati útmutatót.

1. Használat előtt olvassa végig az útmutatót.
2. Távolítson el minden csomagolóanyagot, és gondosan ellenőrizze a jégkészítőt, hogy megbizonyosodjon arról, hogy jó állapotban van, és nem sérült-e meg maga a jégkészítő vagy a tápkábel/dugó.
3. Ha a tápkábel megsérült, a veszélyek elkerülése érdekében azt a gyártónak, márkaszervizének, vagy egy hasonlóan képzett személynek ki kell cserélnie.
4. Ezt a készüléket nem használhatják csökkent fizikális, érzékszervi vagy mentális képességekkel rendelkező személyek (beleértve a gyerekeket is), illetve megfelelő tapasztalattal és tudással nem rendelkezők, kivéve, ha felügyeletük biztosított vagy ha útmutatást kaptak a készülék használatát illetően a biztonságukért felelős személy részéről. A gyerekeket felügyelni szükséges, hogy ne játsszanak a készülékkel.
5. Ezt a készüléket akkor használhatják 8 éves vagy annál idősebb gyermekek, valamint csökkent fizikális, érzékszervi vagy mentális képességekkel rendelkezők, illetve megfelelő tapasztalattal és tudással nem rendelkező személyek, ha felügyeletük biztosított, vagy útmutatást kaptak a készülék biztonságos használatáról és ha megértették az ezzel járó veszélyeket. Gyermekek nem játszhatnak a készülékkel és a tisztítást, illetve felhasználói karbantartást sem végezhetik gyerekek felügyelet nélkül.
6. Ez a készülék háztartásban és hasonló környezetben való használatra készült, ilyenek például:
 - a személyzeti konyhák üzletekben, irodákban és egyéb munkakörnyezetekben;

- parasztházak, szállodák, motelek és egyéb szálláshelyek vendégei általi használat;
 - bed and breakfast típusú szálláshelyek;
 - Figyelmeztetés: A készülékben ne tároljon robbanásveszélyes anyagokat, például gyúlékony hajtógázt tartalmazó aeroszolos dobozokat.
 - Figyelmeztetés: A készülék burkolatán vagy belsejében található szellőzőnyílásokat tartsa mindig akadálymentesen.
 - Figyelmeztetés: Ne használjon mechanikus eszközöket vagy egyéb eszközöket a leolvasztási folyamat felgyorsítására a gyártó által ajánlottak kivételével.
 - Figyelmeztetés: Ne hagyja, hogy a hűtőkör megsérüljön.
 - Figyelmeztetés: Ne használjon elektromos készülékeket a készülék élelmiszertároló rekeszeiben, kivéve, ha azok a gyártó által javasolt típusúak.
 - FIGYELMEZTETÉS: A készülék elhelyezésekor ügyeljen arra, hogy a tápkábel ne szoruljon be vagy sérüljön meg
 - FIGYELMEZTETÉS: Ne használjon hordozható elosztót vagy hordozható tápegységet a készülék mögött.
 - FIGYELMEZTETÉS: A készülék ártalmatlanítását csak erre felhatalmazott hulladéklerakó központban végezze. Ne tegye ki semmilyen láng hatásának.
 - FIGYELMEZTETÉS: kizárólag ivóvízzel töltsse fel.
7. A hűtőközeg (R600a) gyúlékony.



Figyelem: tűzveszély / Gyúlékony anyagok

Az izobutén (R600a) hűtőközeg a készülék hűtőkörében található. Bár ez egy magas szintű környezeti kompatibilitású földgáz, ennek ellenére gyúlékony. A készülék szállítása és üzembe helyezése során ügyeljen arra, hogy a hűtőkör egyik alkatrésze se sérüljön meg.

Abban az esetben, ha a hűtőkör megsérül:

Kerülje a nyílt lángot vagy a gyújtóforrást.

Szellőztesse ki alaposan a helyiséget, ahol a készülék található.

8. Mielőtt első alkalommal használná a jégkészítőt, kérjük, várjon 2 órát az elhelyezés után, és tartsa nyitva az állászó fedelet legalább 2 órán keresztül.
9. Ebben az egységben nem szabad tiszta vizet használni; forrásvíz ajánlott.
10. Győződjön meg arról, hogy a feszültség megfelel az adattáblán feltüntetett feszültségtartománynak, és győződjön meg arról, hogy az aljzat földelése jó állapotban van.
11. Ne billentse fel a terméket, és ne döntse meg 45°C-os szögénél jobban.

12. Az áramütés veszélyének elkerülése érdekében ne öntsön vizet a vezetékre, a csatlakozódugóra vagy a levegőkimenetre, és ne merítse a készüléket vízbe vagy más folyadékba.
13. Használat után vagy tisztítás előtt húzza ki a készüléket a konnektorból.
14. A megfelelő hőleadás érdekében tartsa a készüléket legalább 8 cm távolságra más tárgytól.
15. Ne használjon a gyártó által nem javasolt tartozékokat.
16. Ne használja a készüléket láng, főzőlap vagy tűzhely közelében.
17. Ne kapcsolgassa túl gyakran a bekapcsológombot (hagyjon legalább 5 perc szünetet), elkerülendő a kompresszor károsodását.
18. Ne használja a készüléket kültéren.
19. Soha ne tisztítsa súrolóporral vagy kemény eszközökkel.
20. Kérjük, őrizze meg a használati útmutatót.
21. Az élelmiszerek szennyeződésének elkerülése érdekében kérjük, tartsa be a következő megjegyzéseket:
 - Az ajtó hosszú ideig történő nyitva tartása jelentős hőmérséklet-emelkedést okozhat a készülék rekeszeiben.
 - Rendszeresen tisztítsa meg az élelmiszerekkel érintkezésbe kerülő felületeket, és tisztítsa meg a hozzáférhető vízelvezető rendszereket.
 - Tisztítsa meg a víztartályokat, ha azok 48 órán át használaton kívül voltak; öblítse át a vízrendszert, ha 5 napja nem csapolt vizet.
 - Ha a hűtőkészüléket hosszabb időre üresen hagyja, kapcsolja ki, olvassza le, tisztítsa meg és szárítsa meg, illetve hagyja nyitva az ajtaját, megelőzendő a penészképződést a készülékben.
22. A készülék használatával kapcsolatos információkkal kapcsolatban olvassa el az alábbi bekezdéseket.

Ez a készülék a 2012/19/EC számú, hulladék elektromos és elektronikus készülékekről szóló európai uniós direktívának megfelelően van jelölve (WEEE). Ez az irányelv határozza meg a hulladék elektromos és elektronikus készülékek begyűjtésének és feldolgozásának EU-szerte érvényes követelményeit.

Általános ismertetés

1. Fedél
2. Betekintőablak
3. Jégtálca
4. Víztartály
5. Párolgató
6. Jéglapát
7. Vezérlő panel
8. Levegő kimenet
9. Jégkanál







A vezérlő panelre vonatkozó utasítások



Jégméret
kiválasztása

Start/Stop gomb

	small	kis jég jelfény
	large	nagy jég jelfény
	full	jég tele riasztás
	add	vízhiány riasztás

1. Csatlakoztassa a készüléket a konnektorba. A készülék készenléti üzemmódban van és a nagy jég jelfény villog. Nyomja meg a START/STOP gombot és a készülék működésbe lép. A megfelelő jelfény kigyullad és a készülék megkezdí a jégkocka-készítést. Amikor a folyamat befejeződött, a jég átkerül a tartályba, és a készülék elindítja a jégtelenítı funkciót.
2. JÉGMÉRET KIVÁLASZTÁSA GOMB: Nyomja meg a nagy vagy a kis jég kiválasztó gombot a nagy és a kis jégkockák közötti váltáshoz.
3. TISZTÍTÁS FUNKCIÓ: Dugja be a készüléket a konnektorba, és tartsa lenyomva a START/STOP gombot 3 másodpercig. A készülék elindítja a tisztítás funkciót és a négy jelfény felváltva villog. Tisztítás közben ne húzza ki az áramellátást. A tisztítás végeztével a készülék automatikusan készenléti üzemmódba lép.
4. ADD WATER: vízhiány riasztás: Ha ez a jelfény világít, az azt jelenti, hogy nincs elég víz a víztartályban. Töltsön vizet a készülékbe és nyomja meg a START/STOP gombot a készülék újraindításához.
5. ICE FULL: jég tele riasztás: Amikor a jégtartály megtelik jéggel, kigyullad az "ICE FULL" jelfény és a készülék működése leáll. Ilyenkor a jeget ki kell üríteni. Ha a jég szintje a "tele" szenzor szintje alá csökken, a készülék működése automatikusan újraindul.

A készülék használata

1. Nyissa ki a fedelet és vegye ki a kosarat. Töltsön vizet a tartályba. Megjegyzés: A tartályban van egy maximális szint, "MAX" jelölés. A víz szintje nem haladhatja meg a MAX jelzést. Ha a víz szintje meghaladja a jelölést, ki kell húzni az alsó vízleeresztő dugót.
2. Csatlakoztassa a tápfeszültséget és nyomja meg a Start/Stop gombot a készülék elindításához.
3. Válassza ki a készíteni kívánt jég méretét, az alapértelmezett beállítás a nagy jég.

Tisztítás

1. Tisztítsa meg gyakran a készülék belsejét, a jéggyűjtő tálcát, a víztartályt, a jéglapátot és a párologtatót. Tisztításkor húzza ki a készüléket és távolítsa el a jégkockákat. Használja víz és ecet hígított keverékét a jégkészítő belső és külső felületének tisztítására. Ne fújja be a jégkészítőt vegyi anyagokkal, hígított tisztítószerekkel, például savakkal, benzinnel vagy olajjal. Használat előtt öblítse át alaposan.
2. A készülék burkolatában vagy belsejében található szellőzőnyílásokat tartsa akadálymentesen. Ne használjon mechanikus vagy alternatív eszközöket a leolvasztási folyamat gyorsítására, kivéve a a gyártó által javasoltakat.
3. Ha a készülék hosszabb ideig használaton kívül volt, majd ismét használni szeretné előfordulhat, hogy nincs elég víz a légtelenítéshez; ebben az esetben a vízhiányjelző "Víz hozzáadása" világít. Nyomja meg ismét a Start/Stop gombot a készülék újraindításához.
4. A jég tisztaságának biztosítása érdekében naponta legalább egyszer cserélje ki a vizet a víztartályban. Ha a készüléket hosszabb ideig nem használja, engedje le a vizet és tisztítsa meg a készüléket.
5. Ha a kompresszor vízhiány, túltöltés vagy az áramellátás megszakadása miatt leáll, az újraindítás után 3 percet vesz igénybe, hogy újrainduljon.
6. Használjon mindig friss vizet a jégkészítés megkezdése előtt, akár az első használatkor, akár ha hosszabb ideig nem használta a készüléket.
7. A készülék tényleges használatának megfelelően a víztartályban lévő szűrőt szét szerelés után rendszeresen meg kell tisztítani, hogy a vízvezető nyílást ne zárja el a vízkő, amint az az alábbi ábrán látható. Vegye ki a jéggyűjtő kosarat és a szűrőfedelét a víztartályból; egy kefe segítségével tisztítsa meg a tiszta vízzel a szűrő fedelét, majd tegye vissza a helyére.

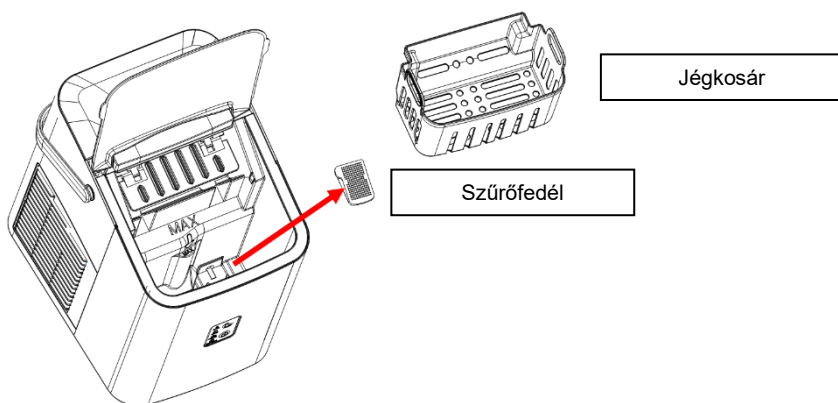

Hibaelhárítás

1. Kérjük, jegyezze meg, hogy ha áramkimaradás következik be a tápkábel kihúzása miatt, vagy ha a bekapcsológomb kikapcsolásra kerül egy jégkészítési ciklus közben, apró jégdarabok képződhetnek, amelyek beragadhatnak az automata lapátba, ami elakadást okozhat. Ha ez megtörténik, a jégdarabok úgy távolíthatók el, hogy kihúzza a tápkábelt, majd a lapátot óvatosan a belső rész hátsó részébe nyomja, miközben eltávolítja a jégdarabkákat. Ezután indítsa újra a készüléket.
2. Ha a jéglapát nem mozgatja a jeget a jégkosárba, ellenőrizze, hogy nem üres-e a víztartály. Ha nem, nyomja meg finoman a jéglapátot, majd nyomja meg ismét a Start/Stop gombot az újraindításhoz.

Probléma	Lehetséges ok	Megoldás
A kompresszor rendellenesen működik, zümmögő zajjal	A feszültség alacsonyabb a javasoltnál	Állítsa le a jégkészítőt és ne indítsa újra, amíg a feszültség nem normalizálódik.
Világít a vízhiányt jelző lámpa	1. Nincs víz 2. A szivattyú tele van levegővel	1. Töltsön be vizet a MAX pozícióig 2. Nyomja meg a Start/Stop gombot az újraindításhoz
A kijelzőn lévő jelfények nem világítanak	Kiment a biztosíték / Nincs áram	Cserélje ki a biztosítékot / Kapcsolja be az áramot
A jég túl nagy, és a kockák összetapadnak	1. Rossz jégméret került kiválasztásra 2. A korábbi ciklusokból származó jég maradhatott a víztálcában	1. Válasszon kis méretet 2. Készületi üzemmódban vegye ki a jeget
A jégkészítési folyamat megfelelő volt, de nem jött ki jég?	1. A kompresszorban nincs hűtőközeg 2. A kompresszor megsérült 3. A ventilátor motorja megsérült	Hívja a vevőszolgálatot.
Minden jelfény egyszerre villog	A víztartályt elzárta a jég. A motor elakadt, a motor működésében kiesés történt, vagy a motor megsérült A mikrokapcsoló megsérült	Vegye ki a jeget a jéglapát alól, csatlakoztassa újra a tápfeszültséget, és nyomja meg a Start/Stop gombot. 3 perc elteltével a készülék automatikusan újraindul. Hívja a vevőszolgálatot
Annak ellenére, hogy a jégkosár megtelt, a készülék nem jeleníti meg a jégkosár tele ikont	A jégkosár megtelt szenzor megsérült Napfény interferencia	Cserélje ki a jégkosár megtelt szenzort Vigye beltérbe a készüléket a jégkészítéshez Hívja a vevőszolgálatot

KÖRNYEZETVÉDELEM

A készüléket, hasznos élettartamának elteltével ne kezelje hagyományos háztartási hulladékként, hanem adja le egy újrahasznosító központban. Ezzel hozzájárulhat környezetünk védelméhez.

GARANCIA ÉS JAVÍTÁS

További információkért vagy probléma esetén vegye fel a kapcsolatot az országában működő Gorenje telefonos ügyfélszolgálattal (ezek telefonszáma a nemzetközi garancialevélen található meg). Amennyiben az ön országában nem működik ilyen ügyfélszolgálat, vegye fel a kapcsolatot a helyi Gorenje márkakereskedővel vagy a Gorenje kis háztartási készülékek osztályával. Kizárólag személyes használatra!

GORENJE

SOK ÖRÖMET KÍVÁN ÖNNEK A KÉSZÜLÉK HASZNÁLATA SORÁN!

A módosítások jogát fenntartjuk.

BG

Важни инструкции за безопасност

Прочетете внимателно инструкциите за употреба, преди да ползвате уреда.

1. Прочетете всички инструкции, преди да ползвате уреда.
2. Отстранете всички опаковъчни материали и внимателно проверете ледогенератора, за да се уверите, че няма повреди по него и по захранващия кабел/щепсел.
3. Ако захранващият кабел е повреден, той трябва да бъде сменен от производителя, негов оторизиран сервиз или от техник с подходяща квалификация, за да избегнете всякаква опасност.
4. Този уред не е предназначен за употреба от лица (включително деца) с намалени физически, сетивни или умствени способности или от лица без опит и познания, освен ако не са наблюдавани или инструктирани относно употребата на уреда от лице, отговорно за тяхната безопасност. Децата трябва да бъдат наглеждани, за да се уверите, че не си играят с уреда.
5. Този уред може да бъде използван от деца, навършили 8-годишна възраст, или по-големи, както и от лица с намалени физически, сетивни или умствени способности или с недостатъчно опит и познания за работа с уреда, само ако са под наблюдение или са инструктирани за безопасна употреба на уреда и разбират свързаните с това опасности. Децата не трябва да си играят с уреда. Почистването и поддръжката не трябва да се извършват от деца без наблюдение от възрастен.
6. Този уред е предназначен за ползване в домакинството и други подобни приложения като:
 - кухненски зони за персонала в магазини, офиси и други работни среди;

- селски къщи или от клиенти в хотели, мотели и други среди от жилищен тип;
 - места за почивка, предлагащи нощувка и закуска;
 - Предупреждение: Не съхранявайте експлозивни субстанции като аерозолни контейнери със запалими вещества в уреда.
 - Предупреждение: Не блокирайте вентилационните отвори във вътрешната част на уреда или във вградената структура.
 - Предупреждение: Не използвайте механични устройства или други средства за ускоряване на процеса на размразяване освен препоръчаните от производителя.
 - Предупреждение: Не позволявайте повреди на веригата на хладилния агент.
 - Предупреждение: Не използвайте електрически уреди в отделенията за храна на уреда, освен ако не са препоръчани от производителя.
 - ПРЕДУПРЕЖДЕНИЕ: Когато разполагате уреда, се уверете, че захранващият кабел не е притиснат или повреден.
 - ПРЕДУПРЕЖДЕНИЕ: Не използвайте множество преносими електрически контакти или преносими източници на захранване в задната част на уреда.
 - ПРЕДУПРЕЖДЕНИЕ: Предавайте излезлия от употреба уред само в оторизиран център за депониране на подобно оборудване. На излагайте на пламък.
 - ПРЕДУПРЕЖДЕНИЕ: Пълнете уреда единствено с питейна вода.
7. Хладилният агент (R600a) е запалим.



Внимание: Опасност от пожар/запалими материали

Хладилният агент изобутан (R600a) се съдържа в охладителната верига на уреда. Това е газ с висока степен на съвместимост с природата, който обаче е запалим. По време на пренасяне и монтаж на уреда се уверете, че никой от елементите на охладителната верига не е повреден.

В случай че охладителната верига е повредена:

Избягвайте открити пламъци или източници на запалване.

Проветрявайте добре стаята, в която е разположен уредът.

8. Преди да използвате ледогенератора за първи път, изчакайте 2 часа, след като го разположите, и дръжте прозрачния капак отворен поне 2 часа.
9. В този уред не трябва да се използва чиста вода; препоръчва се изворна вода.

10. Уверете се, че напрежението съответства на диапазона на напрежение, посочен на табелката с производствени данни, и се уверете, че заземването на контакта е в добро състояние.
11. Не обръщайте уреда наобратно и не го наклоняйте под ъгъл над 45° градуса.
12. За защита срещу риск от токов удар не изливайте вода върху кабела, щепсела или отворите за изходящ въздух и не потапяйте уреда във вода или друга течност.
13. Изключвайте уреда от електрическата мрежа след употреба или преди почистване.
14. Дръжте уреда на поне 8 см от други предмети, за да осигурите правилно отделяне на топлина.
15. Не използвайте аксесоари, които не са препоръчани от производителя.
16. Не използвайте уреда в близост до пламъци, горещи зони или печки.
17. Не включвайте захранването често (осигурете поне 5-минутен интервал), за да избегнете повреда на компресора.
18. Не използвайте уреда на открито.
19. Никога не почиствайте с абразивни прахообразни препарати или твърди прибори.
20. Моля, запазете инструкциите за употреба.
21. За да избегнете замърсяването на храна, спазвайте следните инструкции:
 - Отварянето на вратата за дълги периоди от време може да причини значително покачване на температурата в отделенията на уреда.
 - Редовно почиствайте повърхностите, които влизат в контакт с храната, и достъпните системи за оттичане.
 - Почистете резервоарите за вода, ако не са използвани 48 часа; промийте водоснабдителната система, ако не е точена вода в продължение на 5 дни.
 - Ако уредът ще остане празен за дълго време, изключете го, размразете го, почистете го, подсушете и оставете вратата отворена, за да предотвратите появата на мухъл в него.
22. Относно информацията, отнасяща се до използването на уреда, моля, вижте параграфите по-долу.

Този уред има маркировка съгласно Европейска директива 2012/19/ЕС относно изхвърлянето на използвано електрическо и електронно оборудване (WEEE). Директивата посочва изискванията за събиране и управление на отпадъка от електрическо и електронно оборудване в сила в целия Европейски съюз.

Общо описание

1. Горен капак
2. Прозорец за наблюдение
3. Форма за лед
4. Резервоар за вода
5. Изпарител
6. Гребло за лед
7. Контролен панел
8. Отвор за изходящ въздух
9. Лопатка за лед







Инструкции за контролния панел



Избор на размер на кубчетата

Бутон Старт/Стоп

	индикатор за малки кубчета лед
	индикатор за големи кубчета лед
	аларма за пълна кошница с лед
	аларма за недостиг на вода

1. Включете уреда в електрическия контакт. Уредът влиза в режим на готовност и индикаторът за големи кубчета лед мига. Натиснете бутона СТАРТ/ СТОП и уредът започва работа. Съответният индикатор светва и уредът започва да приготвя кубчета лед. Когато процесът завърши, ледът се премества в кошницата и уредът стартира функцията за обезледяване.
2. БУТОН ЗА ИЗБОР НА РАЗМЕРА НА КУБЧЕТАТА ЛЕД: Натиснете бутона за избор на големи или малки кубчета лед, за да превключвате между двата размера.
3. ФУНКЦИЯ ЗА ПОЧИСТВАНЕ: Включете уреда в електрически контакт и натиснете и задръжте бутона СТАРТ/ СТОП за 3 секунди. Уредът стартира функцията за почистване и четирите светлинни индикатора мигат последователно. Не прекъсвайте електрозахранването по време на почистване. След почистване уредът автоматично влиза в режим на готовност.
4. ДОБАВЯНЕ НА ВОДА: аларма за недостиг на вода. Когато този индикатор свети, това означава, че няма достатъчно вода в резервоара. Трябва да добавите вода и натиснете бутона START STOP, за да рестартирате уреда.
5. ПЪЛНО С ЛЕД: аларма за пълна кошница с лед. Когато кошницата е пълна с лед, индикаторът „ПЪЛНО С ЛЕД“ се включва и уредът светва. Ледът трябва да бъде изваден. Когато нивото на лед отново падне под нивото на сензора за пълен обем, уредът ще се рестартира автоматично.

Използване на уреда

1. Отворете капака и извадете кошницата. Добавете вода в резервоара. Бележка: Резервоарът има максимално ниво, обозначено с „МАХ“. Водата не трябва да надхвърля позицията „МАХ“. Ако водата надвиши това ниво, ще трябва да отворите долната тапа за източване.
2. Включете захранването и натиснете бутона Старт/Стоп за стартиране на уреда.
3. Изберете размера на ледените кубчета, които искате да направите, като по подразбиране са зададени големи кубчета.

Почистване

1. Почиствайте често вътрешната повърхност, тавата за събиране на лед, резервоара за вода, греблото за лед и изпарителя. Когато почиствате, изключете уреда от захранването и отстранете кубчетата лед. Използвайте разреден разтвор на вода и оцет, за да почистите вътрешните и външните повърхности на ледогенератора. Не пръскайте ледогенератора с химикали или разредени агенти като киселини, бензин или масло. Изплакнете обилно, преди да започнете.
2. Не блокирайте вентилационните отвори във вътрешната част на уреда или във вградената структура. Не използвайте механични устройства или алтернативни средства за ускоряване на процеса на размразяване, освен препоръчаните от производителя.
3. Ако използвате отново уреда, след като е бил неактивен за определен период от време, той може да няма достатъчно вода за изпомпване; в този случай индикаторът за недостиг на вода „Добавяне на вода“ ще свети. Натиснете отново бутона Старт/Стоп, за да рестартирате ледогенератора.
4. За да осигурите чистотата на леда, сменяйте водата във водния резервоар поне веднъж на ден. Ако уредът няма да се използва дълго време, източете водата и го почистете.
5. Ако компресорът спре да работи поради недостиг на вода, препълване с вода или прекъсване на захранването, възобновяването на работата ще отнеме 3 минути след рестартиране.
6. Винаги използвайте прясна вода, преди да започнете приготвянето на лед, независимо дали при първоначалното инсталиране или след дълъг период на изключване.
7. В зависимост от действителната употреба на уреда филтърът в резервоара за вода трябва редовно да се почиства след разглобяване, за да се предотврати блокиране на входа за вода от натрупвания или котлен камък, както е показано на фигурата по-долу. Извадете последователно тавата за събиране на лед и капака на филтъра от резервоара за вода; почистете капака на филтъра с чиста вода с помощта на четка и след това го поставете обратно на място.

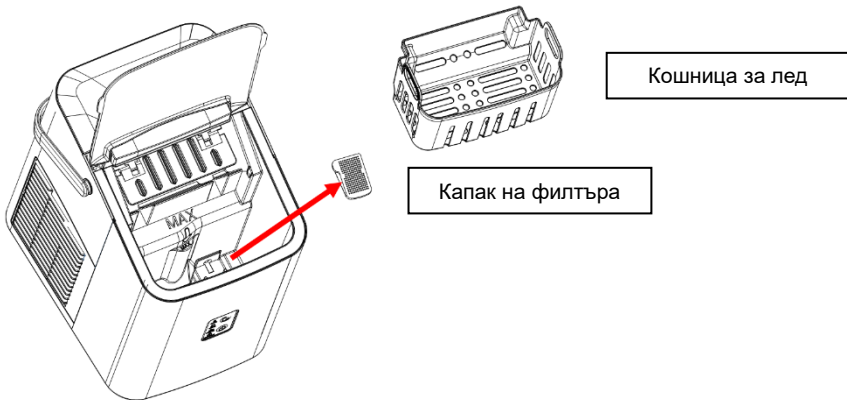

Отстраняване на проблеми

1. Моля, обърнете внимание, че ако възникне прекъсване на захранването поради изключване на захранващия кабел или ако бутонът за захранване е бил изключен по време на цикъл на приготвяне на лед, малки парченца лед могат да се образуват и да се забият в автоматичното гребло, причинявайки засядане. Ако това се случи, парченцата лед могат да бъдат отстранени чрез изключване на захранващия кабел и леко натискане на греблото към задната част на вътрешността, премахване на парченцата лед и след това рестартиране.
2. Ако греблото за лед не премества лед в кошницата, проверете дали резервоарът за вода не е празен. Ако не е, натиснете леко греблото за лед, след което натиснете бутона Старт/Стоп, за да рестартирате.

Проблем	Възможна причина	Решение
Компресорът работи необичайно с жужене	Напрежението е по-ниско от препоръчаното	Спрете ледогенератора и не го стартирайте отново, докато напрежението не се нормализира.
Индикаторът за недостиг на вода свети	1. Няма вода 2. Помпата е пълна с въздух	1. Добавете вода до позицията MAX 2. Натиснете бутона Старт/Стоп, за да рестартирате
Светлинните индикатори на дисплея не светят	Изгорял предпазител/ Няма захранване	Сменете предпазителя / Включете захранването
Кубчетата лед са твърде големи и се слепват	1. Избран е неподходящ размер на кубчетата 2. В тавата може да е останал лед от предишни цикли	1. Изберете малък размер 2. Извадете леда, докато уредът е в режим на готовност
Процесът на приготвяне на лед е правилен, но не излиза лед?	1. Компресорът е без хладилен агент 2. Компресорът е повреден 3. Моторът на вентилатора е повреден.	Обадете се на отдела за следпродажбено обслужване..
Всички индикатори мигат едновременно.	Резервоарът за вода е блокиран от лед. Моторът е блокирал,	Извадете леда под греблото за лед, включете отново захранването и натиснете бутона

	паднал или повреден Повреден микропревключвател	Старт/Стоп. След 3 минути уредът ще се включи автоматично. Обадете се на отдела за следпродажбено обслужване..
Въпреки че кошницата е пълна, уредът не показва иконата за пълна кошница с лед	Сензорът за пълна кошница с лед е повреден Смущения от слънчевата светлина	Сменете сензора за пълна кошница с лед Преместете уреда на закрито, за да пригответе лед Обадете се на отдела за следпродажбено обслужване..

ОКОЛНА СРЕДА

След изтичане на жизнения цикъл на уреда, не го изхвърляйте заедно с общия домакински отпадък. Предайте уреда в оторизиран център за рециклиране. По този начин ще помогнете за опазване на околната среда.

ГАРАНЦИЯ И СЕРВИЗ

За повече информация или в случай на проблеми, моля, свържете се кол-центъра на Gorenje във вашата държава (телефонните номера са изброени в листа с международната гаранция). Ако във вашата държава няма такъв център, моля, свържете се с местното представителство на Gorenje или с отдела на Gorenje за малки домакински уреди.
Само за лична употреба!

GORENJE

ВИ ПОЖЕЛАВА ПРИЯТНО ПОЛЗВАНЕ НА ВАШИЯ УРЕД.

Запазваме си правото на промени.

Важливі інструкції з техніки безпеки

Перш ніж користуватися приладом, уважно прочитайте інструкції.

1. Перед використанням прочитайте всі інструкції.
2. Зніміть увесь пакувальний матеріал і ретельно перевірте льодогенератор, щоб переконатися, що він у належному стані та що немає пошкодження самого льодогенератора або його шнура живлення/штепселя.
3. Якщо шнур живлення пошкоджений, для уникнення небезпеки він повинен бути замінений виробником, представником сервісного центру або кваліфікованим фахівцем.
4. Цей прилад не призначений для використання особами (у тому числі дітей) з обмеженими фізичними, сенсорними чи розумовими здібностями або нестачею знань і досвіду, окрім випадків, коли вони перебувають під наглядом або отримали інструкції від осіб, відповідальних за їхню безпеку. Стежте, щоб діти не гралися з приладом.
5. Діти, старші 8-ми років, особи з обмеженими фізичними, сенсорними або розумовими здібностями, чи особи, які не мають достатнього досвіду чи знань, можуть користуватися пристроєм, лише якщо перебувають під наглядом або навчені безпечно користуватись пристроєм й усвідомлюють небезпеку від неправильного користування. Не дозволяйте дітям гратися цим пристроєм. Чистити й обслуговувати пристрій діти можуть лише під наглядом дорослих.
6. Цей прилад призначений для використання в побутових і подібних умовах, зокрема:
 - у кухонних зонах магазинів, офісів й інших робочих середовищ;
 - у фермерських господарствах і клієнтами в готелях, мотелях й інших житлових приміщеннях;
 - у готелях типу «ночівля + сніданок»;
 - Попередження. Не зберігайте в цьому приладі вибухові речовини, як-от аерозольні балончики з легкозаймистою рідиною.
 - Увага! Вентиляційні отвори в корпусі приладу або у вбудованій конструкції повинні бути вільними від перешкод.
 - Попередження. Не використовуйте механічні пристрої чи інші засоби для прискорення процесу розморожування, крім рекомендованих виробником.
 - Попередження. Не допускайте пошкодження контуру холодоагенту.
 - Увага! Не користуйтеся електричними приладами усередині камер для зберігання продуктів, окрім приладів, рекомендованих виробником.
 - УВАГА! Під час встановлення приладу простежте, щоб шнур живлення не був затиснутий або пошкоджений.

– ПОПЕРЕДЖЕННЯ. Не використовуйте мережеві подовжувачі на кілька розеток або портативні джерела живлення позаду приладу.

– УВАГА! Утилізацію приладу слід здійснювати тільки в авторизованому центрі утилізації відходів. Не піддавайте прилад впливу вогню.

– ПОПЕРЕДЖЕННЯ. Додавайте лише питну воду.

7. Холодоагент (R600a) є легкозаймистою речовиною.



Обережно! Небезпека загоряння! / Легкозаймисті матеріали

У контурі холодоагенту приладу міститься холодоагент ізобутен (R600a).

Хоча це природний газ з високим рівнем екологічної безпеки, тим не менш, він є горючою речовиною. Під час транспортування й установлення приладу слідкуйте, щоб жоден з компонентів контуру холодоагенту не був пошкоджений.

У разі пошкодження контуру холодоагенту:

Уникайте відкритого вогню й джерел займання.

Ретельно провітрюйте приміщення, в якому встановлено прилад.

8. Після встановлення й перед першим використанням льодогенератора зачекайте 2 години та тримайте прозору кришку відкритою протягом щонайменше 2 годин
9. У цьому пристрої не слід використовувати звичайну чисту воду; натомість рекомендується додавати питну воду.
10. Переконайтеся, що значення напруги відповідає діапазону напруги, зазначеному на паспортній табличці приладу, а заземлення розетки повністю справне.
11. Не перевертайте цей пристрій і не нахиляйте його під кутом понад 45 °С.
12. Для захисту від ураження електричним струмом не допускайте потрапляння води на шнур, штепсель чи вентиляційний отвір і не занурюйте прилад у воду чи жодну іншу рідину.
13. Вимикайте прилад з електромережі після використання й перед очищенням.
14. Тримайте прилад на відстані принаймні 8 см від інших предметів, щоб забезпечити належний теплообмін.
15. Не використовуйте приладдя, не рекомендоване виробником.
16. Не використовуйте прилад поблизу вогню, плит або печей.
17. Не вмикайте кнопку живлення надто часто (витримайте інтервал принаймні 5 хвилин), щоб уникнути пошкодження компресора.
18. Не використовуйте прилад поза приміщеннями.

19. Ніколи не чистіть прилад за допомогою абразивних порошків або твердого приладдя.
20. Зберігайте інструкцію з експлуатації.
21. Щоб уникнути забруднення харчових продуктів, дотримуйтеся наведених нижче вказівок.
 - Уникайте тривалого відчинення дверцят, оскільки це може призвести до значного підвищення температури у камерах приладу.
 - Регулярно очищайте поверхні, які можуть контактувати з продуктами харчування, а також доступні дренажні системи.
 - Очищайте резервуари для води, якщо вони не використовувалися протягом 48 годин; промивайте систему дозування водою, якщо вода не набиралася протягом 5 днів.
 - Якщо холодильний прилад тривалий час залишається порожнім, вимкніть, розморозьте, очистіть і висушіть прилад та залиште дверцята відкритими, щоб запобігти утворенню цвілі всередині.
22. Інформацію, що стосується використання приладу, див. нижче.

Це обладнання позначено відповідно до Директиви ЄС 2012/19/ЄС щодо відходів електричного та електронного обладнання (WEEE). Директива визначає вимоги до збирання та переробки відходів електричного й електронного обладнання, які застосовуються у всьому Європейському Союзі.

Загальний опис

1. Верхня кришка
2. Оглядове віконце
3. Лоток для льоду
4. Резервуар для води
5. Випарник
6. Лопатка для льоду
7. Панель керування
8. Отвір для виходу повітря
9. Сок для льоду



Інструкції з використання панелі керування

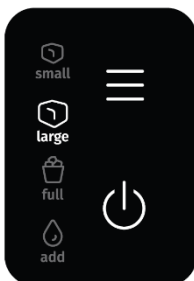

Вибір розміру кубиків льоду

Кнопка «Старт/Стоп»

	індикатор маленьких кубиків льоду
	індикатор великих кубиків льоду
	сигналізація про утворення значної кількості льоду
	сигналізація про нестачу води

1. Увімкніть прилад у розетку. Прилад перебуває в режимі очікування, індикатор великих кубиків льоду блимає. Натисніть кнопку СТАРТ/СТОП – прилад почне працювати. Загоряється відповідний індикатор, після чого апарат починає формувати кубики льоду. Після завершення робочого циклу, лід пересипається в контейнер, а апарат запускає режим розморожування.
2. КНОПКА ВИБОРУ РОЗМІРУ КУБИКІВ ЛЬОДУ: Щоб вибрати великі або маленькі кубики льоду, натисніть відповідну кнопку.
3. РЕЖИМ ОЧИЩЕННЯ: Увімкніть прилад у розетку, натисніть і утримуйте кнопку СТАРТ/СТОП протягом 3 секунд. Апарат запустить режим очищення, а чотири індикатори почнуть по чергово блимати. Не вимикайте електроживлення, коли апарат працює в режимі очищення. Після очищення прилад автоматично перейде в режим очікування.
4. ДОЛИТИ ВОДУ: сигналізація про нестачу води: Коли світиться цей індикатор, це означає, що в резервуарі для води недостатньо води. Долейте води, натисніть кнопку СТАРТ/СТОП, щоб перезапустити апарат.
5. КОНТЕЙНЕР ПОВНИЙ: сигналізація про наявність надлишку кубиків льоду. Коли контейнер для зберігання льоду повний, вмикається індикатор «КОНТЕЙНЕР ПОВНИЙ» і прилад припиняє роботу. Кубики льоду необхідно виїняти. Коли рівень заповнення кубиками льоду знову опуститься нижче датчика заповнення, прилад автоматично перезапуститься.

Експлуатація приладу

1. Відкрийте кришку й вийміть кошик. Залийте воду в резервуар. Примітка. У резервуарі є позначка максимального рівня — MAX. Рівень води не повинен перевищувати позначку MAX. Якщо рівень води перевищує цю позначку, потрібно відкрити нижню пробку зливного отвору.
2. Підключіть штепсель до мережі живлення й натисніть кнопку «Пуск/Стоп» (Start/Stop), щоб увімкнути прилад.
3. Виберіть розмір льоду, який ви бажаєте отримати. За замовчуванням встановлено великий розмір.

Чищення

1. Регулярно очищайте внутрішню поверхню приладу, лоток для збору льоду, резервуар для води, лопатку для льоду й випарник. Перед очищенням від'єднайте пристрій від електромережі й видаліть кубики льоду. Для очищення внутрішніх і зовнішніх поверхонь льодогенератора використовуйте розведений розчин води та оцту. Не розбризкуйте на льодогенератор хімічні або розведені речовини, як-от кислоти, бензин або олію. Ретельно промийте пристрій перед початком роботи.
2. Вентиляційні отвори в корпусі приладу або у вбудованій конструкції повинні бути вільними від перешкод. Не використовуйте механічні пристрої чи інші засоби для прискорення процесу розморожування, крім рекомендованих виробником.
3. У разі використання приладу після простою протягом певного часу в ньому може бути недостатньо води для відкачування захопленого повітря; в цьому разі світитиметься індикатор нестачі води «Додати воду» (Add water). Ще раз натисніть кнопку «Пуск/Стоп» (Start/Stop), щоб перезапустити льодогенератор.
4. Щоб забезпечити чистоту льоду, змінійте воду в резервуарі для води принаймні раз на добу. Якщо прилад не використовується протягом тривалого часу, злийте воду й очистіть прилад.
5. Якщо компресор припинив працювати через нестачу води, перепоповнення водою або припинення електропостачання, після повторного увімкнення для пуску знадобиться 3 хвилини.
6. Завжди використовуйте свіжу воду для приготування льоду, як під час початкового установа, так і після тривалого періоду відключення.
7. Залежно від фактичного використання приладу, фільтрувальну сітку у резервуарі для води слід регулярно виймати й очищати, як показано на малюнку нижче, щоб запобігти засміченню впускного отвору відкладеннями або нальотом. По черзі вийміть лоток для збору льоду й кришку фільтра з резервуара для води; очистіть кришку фільтра чистою водою за допомогою щітки, а потім встановіть кришку на місце.

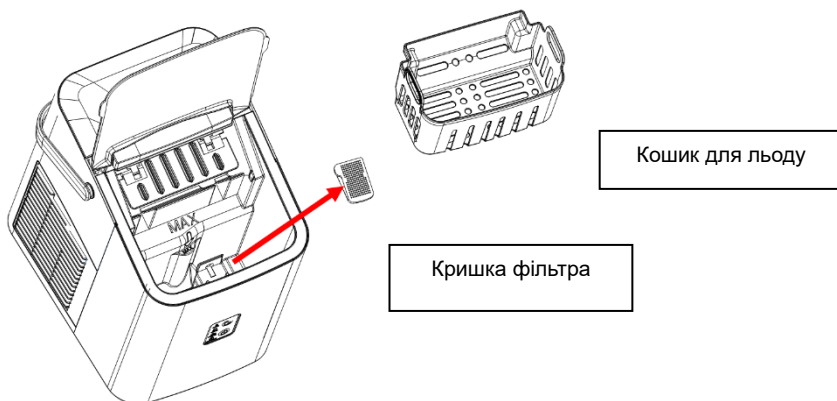

Пошук і усунення несправностей

1. Зверніть увагу! Якщо збій живлення виникає через відключення шнура живлення або якщо кнопка живлення була вимкнена під час циклу приготування льоду, може утворитися невелика крижана стружка, яка застрягне в автоматичній лопатці, спричиняючи її заклинювання. Якщо це станеться, крижану стружку можна видалити, від'єднавши шнур живлення й обережно проштовхнувши лопатку назад всередину, видаливши стружку, а потім знову увімкнути прилад.
2. Якщо лопатка для льоду не спрямовує лід у кошик для льоду, перевірте, чи не порожній резервуар для води. Якщо ні, обережно натисніть на лопатку для льоду, а потім натисніть кнопку «Пуск/Стоп» (Start/Stop), щоб знову увімкнути прилад.

Несправність	Можлива причина	Спосіб усунення
Компресор працює неналежним чином з гудінням	Напруга нижча за рекомендовану	Вимкніть льодогенератор і не вмикайте його, поки напруга не відповідатиме рекомендованому значенню.
Світиться індикатор нестачі води	1. Відсутність води 2. Потраплення повітря в насос	1. Долейте воду до максимального рівня (MAX) 2. Натисніть кнопку «Пуск/Стоп» (Start/Stop), щоб знову увімкнути льодогенератор
Не світяться індикатори на дисплеї	Перегорів запобіжник/ Відсутнє живлення	Замініть запобіжник / Увімкніть живлення
Лід завеликий і кубики злипаються	1. Вибрано неправильний розмір льоду 2. У лотку для води залишився лід з попередніх циклів	1. Виберіть дрібний розмір 2. Вийміть лід у режимі очікування
Льодогенератор працює нормально, але лід не виходить?	1. Відсутність холодоагенту у компресорі 2. Компресор пошкоджено 3. Пошкоджено двигун вентилятора	Зверніться до центру післяпродажного обслуговування.
Всі індикатори блимають одночасно.	Резервуар для води заблоковано льодом. Двигун заклинило, пошкоджено або він відпав Пошкоджено мікроперемикач	Вийміть лід з-під лопатки для льоду, знову увімкніть живлення й натисніть кнопку «Пуск/Стоп» (Start/Stop). Через 3 хвилини прилад автоматично перезапуститься. Зверніться до центру післяпродажного обслуговування
Незважаючи на те, що лоток для льоду заповнений, на дисплеї не відображається значок Ice Full (лоток для льоду заповнено)	Пошкоджено датчик заповнення лотка для льоду Перешкоди від сонячного світла	Замініть датчик заповнення лотка для льоду Для приготування льоду перемістіть пристрій у приміщення Зверніться до центру післяпродажного обслуговування

ДОВКІЛЛЯ

Після закінчення строку експлуатації не викидайте прилад разом із побутовими відходами. Віднесіть його в авторизований центр утилізації. Таким чином ви збережете довкілля.

ГАРАНТІЯ ТА РЕМОНТ

Додаткову інформацію або допомогу в разі проблеми можна отримати в регіональному центрі обслуговування Gorenje (див. номер телефону в міжнародному гарантійному талоні). Якщо у вашій країні немає такого центру, зверніться до регіонального дилера компанії Gorenje або сервісного центру, де обслуговуються побутові прилади Gorenje.

Лише для особистого використання!

GORENJE

**КОМПАНІЯ HISENSE БАЖАЄ ВАМ ОТРИМАТИ МАКСИМАЛЬНЕ
ЗАДОВОЛЕННЯ ВІД КОРИСТУВАННЯ ЦИМ ПРИСТРОЄМ.**

Ми залишаємо за собою право вносити будь-які зміни.

Dôležité bezpečnostné pokyny

Pred použitím spotrebiča si pozorne prečítajte návod na použitie

1. Pred použitím zariadenia si prečítajte všetky pokyny.
2. Odstráňte obalový materiál a dôkladne skontrolujte výrobnik ľadu, či je v dobrom stave a či nie je viditeľne poškodený.
3. Ak je napájací kábel poškodený, musí ho vymeniť výrobca, zákaznícky servis výrobcu alebo kvalifikovaný technik, aby sa zabránilo nebezpečenstvu.
4. Spotrebič by nemali používať osoby (vrátane detí) so zníženými fyzickými, pohybovými alebo duševnými schopnosťami alebo osoby s nedostatkom skúseností alebo znalostí, okrem prípadov, ak sú pod primeraným dohľadom alebo riadia sa pokynmi osôb zodpovedných za ich bezpečnosť. Dozerajte na deti, aby sa so spotrebičom nehrali.
5. Deti vo veku osem rokov a viac, ako aj osoby so zníženými fyzickými, zmyslovými a duševnými schopnosťami alebo s nedostatkom vedomostí a skúseností môžu používať tento prístroj pod primeraným dohľadom alebo ak dostali príslušné pokyny týkajúce sa bezpečného používania prístroja a ak chápu riziká spojené s jeho používaním. Deti by sa nemali hrať so spotrebičom. Deti by nemali spotrebič čistiť ani vykonávať jeho údržbu bez primeraného dozoru.
6. Spotrebič je určený na použitie v domácnosti alebo na podobných miestach, ako sú:
 - zamestnanecké kuchyne v obchodoch, v kanceláriách a na iných pracoviskách,
 - rodinné farmy a ubytovacie jednotky pre hostí v hoteloch, moteloch a iných ubytovacích zariadeniach,
 - zariadenia, ktoré ponúkajú nocľah s raňajkami,
 - Varovanie: V tomto prístroji neskladujte výbušné látky, ako napríklad aerosólové spreje s horľavým hnacím plynom.
 - Varovanie: Dbajte na to, aby ventilačné otvory alebo otvory či už na kryte spotrebiča alebo na kuchynskej linke, vo vstavanej konštrukcii neboli zakryté.
 - Varovanie: Na urýchlenie procesu rozmrazovania nepoužívajte žiadne mechanické zariadenia ani iné prostriedky, ktoré nie sú odporúčané výrobcom.
 - Varovanie: Dajte pozor, aby ste nepoškodili chladiaci okruh.
 - Varovanie: Nepoužívajte elektrické spotrebiče vo vnútri prístroja, okrem tých, ktoré odporúča výrobca.
 - UPOZORNENIE: Pri umiestňovaní spotrebiča sa uistite, že nie je elektrický napájací kábel zachytený alebo poškodený.
 - UPOZORNENIE: Na zadnej strane spotrebiča neumiestňujte viacero prenosných zásuviek ani prenosných napájacích zdrojov.

- UPOZORNENIE: Likvidáciu opotrebovaného spotrebiča môže vykonať len autorizované stredisko na likvidáciu odpadov. Nikdy nevystavujte spotrebič otvorenému ohňu.

- UPOZORNENIE: Do výrobníka ľadu nalievajte iba pitnú vodu.

7. Chladivo (R600a) je horľavé.



Varovanie: Nebezpečenstvo požiaru / horľavé materiály

Chladivo izobután (R600a) obsiahnuté v chladiacom okruhu spotrebiča je prírodný plyn s vysokou úrovňou kompatibility so životným prostredím, jedná sa však o horľavinu. Dbajte na to, aby počas prepravy a inštalácie spotrebiča nedošlo k poškodeniu komponentov chladiaceho okruhu.

Ak je chladiaci okruh poškodený:

Vyhňte sa otvorenému ohňu a všetkým zdrojom vznietenia.

Vyvetrajte miestnosť, v ktorej je spotrebič nainštalovaný.

8. Pred prvým použitím výrobníka počkajte 2 hodiny po postavení a nechajte priehľadné veko otvorené najmenej 2 hodiny.
9. Nepoužívajte čistú vodu, odporúčame používať pramenitú vodu.
10. Uistite sa, či napätie uvedené na výrobnom štítku zodpovedá napätiu miestnej elektrickej siete a či je uzemnenie zásuvky správne.
11. Neotáčajte tento výrobok hore nohami ani ho nenakláňajte pod uhlom 45 °C.
12. Pre zabránenie zasiahnutia elektrickým prúdom nelejte vodu na kábel, zástrčku alebo vetracie otvory, neponárajte spotrebič do vody ani iných tekutín.
13. Pred čistením alebo po použití odpojte prístroj od elektrickej siete.
14. Nechajte voľný priestor okolo spotrebiča najmenej 8 cm pre zaistenie dostatočného odvodu tepla.
15. Nepoužívajte príslušenstvo neodporúčané výrobcom.
16. Nepoužívajte spotrebič v blízkosti ohňa, horúcich platní alebo pece.
17. Nezapínajte spotrebič často (nechajte najmenej 5 min. interval), aby ste zabránili poškodeniu kompresora.
18. Nepoužívajte ho vonku.
19. Nikdy nečistite spotrebič drsnými špongiami a práškami.
20. Tento návod si odložte.
21. Aby ste predišli kontaminácii potravín, dodržiavajte prosím nasledujúce pokyny:
- Dlhodobé otvorenie dvierok môže spôsobiť značné zvýšenie teploty v priestoroch spotrebiča.
 - Pravidelne čistite povrchy, ktoré môžu prísť do kontaktu s potravinami a príslušnými vypúšťacími systémami.
- Vyčistite systém dávkovania vody, pokiaľ nebol použitý po dobu 48 hodín. Ak sa voda nečerpala počas 5 dní, prepláchnite vodovodný systém pripojený k prívodu vody.

- Ak necháte chladničku dlhší čas prázdnu, vypnite ju, rozmrazte, vyčistite, vysušte a nechajte dvere pootvorené, aby sa netvorila pleseň.
22. Informácie o používaní spotrebiča nájdete v odsekoch nižšie.

Tento spotrebič je označený podľa európskej smernice 2012/19/EU o odpade z elektrických a elektronických zariadení (OEEZ). Táto smernica vymedzuje požiadavky pre zber a nakladanie s odpadom z elektrických a elektronických zariadení platné pre celú Európu.

Všeobecný popis

- | | | | |
|----|-----------------|----|----------------|
| 1. | Horné veko | 6. | Lopatka na ľad |
| 2. | Okienko | 7. | Ovládací panel |
| 3. | Nádoba na ľad | 8. | Výstup vzduchu |
| 4. | Nádržka na vodu | 9. | Lyžica na ľad |
| 5. | Odparovač | | |



Návod k ovládaciemu panelu



Výber veľkosti ľadu

Tlačidlo Štart/Pauza

	small	kontrolka malého ľadu
	large	kontrolka veľkého ľadu
	full	alarm plného zásobníka ľadu
	add	alarm pri nedostatku vody

1. Zapojte stroj do elektrickej zásuvky. Stroj je teraz v pohotovostnom režime a veľká kontrolka ľadu bliká. Stlačte tlačidlo START/STOP a stroj začne pracovať. Príslušný indikátor sa rozsvieti a stroj začne vyrábať kocky ľadu. Po dokončení procesu sa ľad presunie do nádoby a stroj spustí funkciu odmrazovania.
2. TLAČIDLO NA VÝBER VEĽKOSTI ĽADU: Stlačením tlačidla na výber veľkého alebo malého ľadu môžete prepínať medzi veľkými a malými kockami ľadu.
3. FUNKCIA ČISTENIA: Zapojte stroj do elektrickej zásuvky a stlačte a podržte tlačidlo START/STOP počas 3 sekúnd. Stroj spustí funkciu čistenia a štyri kontrolky striedavo blikajú. Počas čistenia neodpájajte napájanie. Po vyčistení stroj automaticky prejde do pohotovostného režimu.
4. „ADD WATER“: alarm nedostatku vody: Keď táto kontrolka svieti, znamená to, že v nádržke na vodu nie je dostatok vody. Ak chcete stroj reštartovať, musíte pridať vodu a stlačiť tlačidlo START/STOP.
5. „ICE FULL“: alarm plného zásobníka na ľad. Keď sa nádoba na ľad naplní ľadom, rozsvieti sa kontrolka „ICE FULL“ a stroj sa zastaví. Je potrebné vybrať ľad. Hneď ako bude množstvo ľadu opäť pod úrovňou senzora, stroj sa automaticky reštartuje.

Používanie spotrebiča

1. Vyberte kôš na ľad a pridajte vodu do nádržky na vodu. Poznámka: V nádrži je na stupnici značka "MAX". Voda by nemala prekročiť úroveň MAX. Ak voda prekračuje značku MAX, musíte otvoriť spodnú vypúšťaciu zátku a vypustiť prebytočnú vodu.
2. Pripojte napájanie a stlačením tlačidla Štart/Stop spustíte zariadenie.
3. Vyberte veľkosť kociek ľadu, ktoré chcete vyrobiť, predvolené sú veľké kocky ľadu.

Čistenie

1. Pravidelne čistite vnútro spotrebiča, nádobu na ľad, nádobu na vodu, lopatku na ľad a výparník. Pri čistení odpojte zariadenie a vyberte kocky ľadu. Na čistenie vnútorného a vonkajšieho povrchu zariadenia použijete zriedený roztok vody a octu. Zariadenie nestriekajte chemikáliami alebo riedenými látkami ako sú kyseliny, benzín alebo olej. Pred spustením dôkladne opláchnite.
2. Dbajte na to, aby ventilačné otvory alebo otvory či už na kryte spotrebiča alebo na kuchynskej linke, vo vstavanej konštrukcii neboli zakryté. Na urýchlenie procesu rozmrazovania nepoužívajte žiadne mechanické zariadenia ani iné prostriedky, ktoré nie sú odporúčané výrobcom.
3. Pri opätovnom použití zariadenia po dlhšom čase, zariadenie nemusí mať dostatok vody, aby sa vytlačil nahromadený vzduch, a indikátor "ADD WATER" bude stále svietiť. V tomto okamihu musíte znova stlačiť tlačidlo Štart/Stop, aby ste reštartovali výrobnik ľadu.
4. Aby ste zaistili čistotu ľadu, vymeňte vodu v zásobníku vody aspoň raz za jeden deň. Ak zariadenie nepoužívate dlhšiu dobu, vypustíte vodu a vyčistíte zásobník.
5. Ak kompresor prestane správne pracovať kvôli nedostatku vody, prílišnému množstvu vody alebo prerušeniu napájania, bude po jeho opätovnom spustení trvať asi 3 minúty kým začne fungovať.
6. Pred začatím výroby ľadu vždy používajte čerstvú vodu, a to buď pri počiatočnej inštalácii, alebo po dlhšej dobe odstavenia.
7. Podľa skutočného používania stroja je nutné po demontáži pravidelne čistiť sitko filtra v nádrži na vodu, aby sa zabránilo upchaniu prívodu vody usadeninami alebo vodným kameňom, ako je znázornené na obrázku nižšie. Postupne vyberte misku na ľad a kryt filtra z nádrže na vodu; vyčistíte kryt filtra čistou vodou pomocou kefy a potom ho vráťte na miesto.

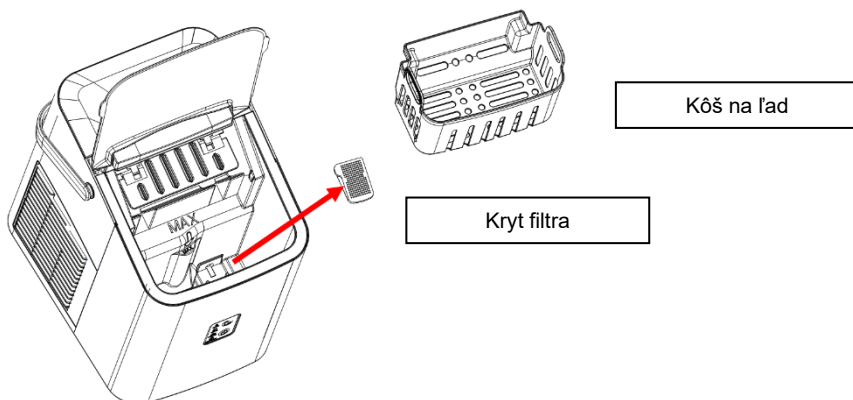

Odstraňovanie problémov

1. Ak sa vyskytne výpadok elektrickej energie z dôvodu odpojenia napájacieho kábla, alebo ste stlačili tlačidlo vypnutia počas výroby ľadu, môžu sa vytvoriť malé ľadové lupienky a mechanizmus sa môže zablokovať. Ak sa tak stane, ľadové lupienky odstránite odpojením napájacieho kábla a jemným zatlačením lopatky dozadu, potom odstráňte lupienky, potom spotrebič opäť uvedte do prevádzky.
2. Skontrolujte, či je zásobník na vodu prázdny, keď lopatka nedokáže posunúť ľad do nádoby na ľad. Ak nie, jemne zatlačte lopatku prstom a potom stlačte tlačidlo Štart/Stop, aby ste reštartovali zariadenie.

Problém	Možná príčina	Riešenie
Kompresor nefunguje normálne a hučí	Napätie je nižšie ako odporúčané.	Vypnite výrobnik ľadu a nezapínajte, kým nie je napätie správne.
Svieti kontrolka doplnenia vody	1. Chýba voda. 2. Čerpadlo je zavzdušnené.	1. Prilejte vodu do úrovne MAX. Stlačením tlačidla Štart/Stop reštartujte spotrebič.
Kontrolky na displeji nesvietia	Vypálená poistka/bez napájania	Vymeňte poistky /zapnite zdroj napájania.
Kocky ľadu sú priveľké a zlepené	1. Bola zvolená nesprávna veľkosť ľadu. 2. Ľad z predchádzajúcich cyklov zostal v zásobníku na vodu.	1. Vyberte malú veľkosť. 2. V pohotovostnom režime vyberte ľad.
Proces výroby ľadu bol správny, ale nevychádzal žiadny ľad	1. Kompresor neobsahuje žiadne chladivo. 2. Poškodený kompresor. 3. Motor ventilátora je poškodený.	Zavolajte do popredajného servisu.
Všetky indikátory blikajú súčasne.	Zásobník na vodu je blokovaný kockou ľadu. Motor sa zasekol, motor spadol alebo je poškodený Mikrospínač je poškodený.	Vyberte ľad pod lopatkou na ľad, znovu zapojte napájanie a stlačte tlačidlo Štart/Stop. Po 3 minútach sa stroj automaticky reštartuje. Zavolajte do popredajného servisu.
Aj keď je zásobník plný, zariadenie nezobrazí ikonu ICE FULL	Senzor naplnenia ľadom je poškodený Príliš veľa slnečného žiarenia.	Vymeňte senzor naplnenia ľadom Premiestnite spotrebič dovnútra, aby sa vyrobil ľad. Zavolajte do popredajného servisu.

ŽIVOTNÉ PROSTREDIE

Na konci doby použiteľnosti spotrebiča ho nevyhadzujte s bežným domácim odpadom. Odneste ho do autorizovaného recyklačného strediska. Tak pomôžete chrániť životné prostredie.

ZÁRUKA A OPRAVA

Pre viac informácií alebo v prípade problémov kontaktujte call centrum Gorenje vo svojej krajine (telefónne číslo je uvedené na medzinárodnom záručnom liste). Ak vo vašej krajine takéto centrum nie je, kontaktuje, prosím miestneho obchodného zástupcu spoločnosti Gorenje alebo oddelenie malých a domácich spotrebičov a spotrebičov Gorenje.

Určené len pre osobné účely!

HISENSE VÁM ŽELÁ MNOHO RADOSTI PRI POUŽÍVÁNÍ VÁŠHO SPOTREBIČA

Vyhradzuje si právo na akékoľvek zmeny.

CZ

DŮLEŽITÉ BEZPEČNOSTNÍ POKYNY

Před použitím zařízení si pečlivě přečtěte návod k použití.

1. Před použitím si přečtěte všechny pokyny.
2. Odstraňte veškerý obalový materiál a pečlivě zkontrolujte, zda je zařízení v dobrém stavu a zda zařízení nebo napájecí kabel a zástrčka nejsou poškozeny.
3. V případě, že je napájecí kabel poškozen, musí být z důvodu předcházení rizik vyměněn výrobcem, jeho servisním technikem nebo podobně kvalifikovanými osobami.
4. Spotřebič nesmějí používat osoby (včetně dětí) s omezenými tělesnými, pohybovými či rozumovými schopnostmi nebo osoby s nedostatkem zkušeností či znalostí, pokud nejsou pod dohledem nebo nejsou poučeny o používání spotřebiče osobou odpovědnou za jejich bezpečnost. Dohlédněte na to, aby si se spotřebičem nehrály děti.
5. Děti starší osmi let a osoby se sníženými tělesnými, smyslovými a rozumovými schopnostmi či s nedostatkem znalostí a zkušeností mohou tento spotřebič používat pod odpovídajícím dohledem, nebo pokud byly poučeny o bezpečném používání spotřebiče a chápou nebezpečí spojená s jeho používáním. Děti si se spotřebičem nesmějí hrát. Čištění a uživatelskou údržbu by neměly provádět děti bez dozoru.
6. Tento spotřebič je určen k použití v domácnosti a podobných prostorech, jako jsou:
 - kuchyňské prostory pro zaměstnance v obchodech, kancelářích a jiných pracovních prostředích;
 - rodinné farmy a ubytovací jednotky pro hosty v hotelech, motelech a jiných ubytovacích zařízeních;
 - objekty nabízející přespání se snídaní.

- Varování: Neskladujte v tomto spotřebiči výbušné látky, jako jsou plechovky s aerosolem s hořlavým stlačeným plynem.

- Varování: Větrací otvory v krytu spotřebiče nebo ve vestavěné konstrukci nesmí být zakryty jakoukoli překážkou.

- Varování: Nepoužívejte žádné jiné mechanické zařízení k urychlení procesu rozmrazování než ty, které byly doporučeny výrobcem.
 - Varování: Dbejte na to, abyste nepoškodili chladicí okruh.
 - Varování: Ve vnitřku přístroje nepoužívejte jiná elektrická zařízení, pokud jejich použití výrobce výslovně nepovoluje.
 - VAROVÁNÍ: Při umísťování přístroje se ujistěte, že napájecí kabel není přiskřípnutý či poškozený.
 - VAROVÁNÍ: Neumisťujte do blízkosti zadní stěny spotřebiče vícenásobné zásuvky nebo přenosné napájecí zdroje.
 - VAROVÁNÍ: Likvidaci opotřebovaného spotřebiče může provádět pouze autorizované středisko na likvidaci odpadů. Nevystavujte otevřenému ohni.
 - VAROVÁNÍ: Do výrobniku ledu nalévejte výhradně pitnou vodu.
7. Chladivo (R600a) je hořlavé.



Upozornění: Riziko požáru/hořlavé materiály

Chladivo izobutan (R600a) obsažené v chladicím okruhu spotřebiče je přírodní plyn s vysokou úrovní kompatibility se životním prostředím, jedná se však o hořlavinu. Dbejte na to, aby během přepravy a instalace spotřebiče nedošlo k poškození komponentů chladicího okruhu.

Pokud by došlo k poškození chladicího okruhu:

Vyvarujte se otevřeného ohně a zdrojů vznícení.

Důkladně vyvětrejte místnost, ve které se spotřebič nachází.

8. Před prvním použitím výrobniku počkejte 2 hodiny po postavení a nechte průhledné víko otevřené nejméně 2 hodiny.
9. Nepoužívejte čistou vodu, doporučujeme používat pramenitou vodu.
10. Ujistěte se, zda napětí uvedené na výrobním štítku odpovídá napětí místní elektrické sítě a zda je uzemnění zásuvky správné.
11. Neotáčejte tento výrobek vzhůru nohama ani ho nenaklánějte pod úhlem 45°C.
12. Abyste chránili před nebezpečím úrazu elektrickým proudem, dávejte pozor, aby neukápla voda na kabel, zástrčku a větrání, neponořujte zařízení do vody nebo do jiné kapaliny.
13. Po použití nebo před čištěním odpojte spotřebič ze zásuvky.
14. Udržujte spotřebič 8 cm od jiných předmětů, abyste zajistili dobré uvolňování tepla.
15. Nepoužívejte příslušenství, které nedoporučuje výrobce.
16. Přístroj nepoužívejte v blízkosti ohně, horkých desek nebo kamen.
17. Nezapínejte a nevypínejte vypínač příliš často (minimálně s přestávkami 5 minut), aby nedošlo k poškození kompresoru.
18. Nepoužívejte zařízení venku.

19. Nikdy nečistěte pomocí čistících prášků nebo tvrdých předmětů.
20. Uložte si tento návod.
21. Abyste zabránili kontaminaci potravin, dodržujte prosím následující pokyny:
 - Otevírání dveří na dlouhou dobu může způsobit výrazné zvýšení teploty v přihrádkách spotřebiče.
 - Pravidelně myjte povrchy, které mohou přijít do styku s potravinami, čistěte také přístupné odvodňovací systémy.
 - Vyčistěte nádrže na vodu, pokud nebyly použity po dobu 48 hodin; propláchněte vodní systém s přívodem vody, pokud voda nebyla čerpána po dobu 5 dnů.
 - Pokud necháte spotřebič po dlouhou dobu prázdný, vypněte jej, rozmrazte, umyjte, osušte a nechte otevřené dveře, aby se ve spotřebiči nevytvořily plísň.
22. Informace týkající se použití spotřebiče naleznete v odstavcích níže.

Toto zařízení je označeno v souladu se směrnici EU 2012/19/EC o odpadních elektrických a elektronických zařízeních – WEEE. Směrnice specifikuje požadavky pro sběr a organizaci odpadních elektrických a elektronických zařízení s účinností pro celou Evropskou unii.

Obecný popis

1. Horní kryt
2. Okénko
3. Výrobník kostek ledu
4. Nádržka na vodu
5. Výparník
6. Lopatka na led
7. Ovládací panel
8. Výstup vzduchu
9. Lžičice na led







Návod k ovládacímu panelu



Výběr velikosti ledu

Tlačítko
START/STOP

	kontrolka malého ledu
	kontrolka velkého ledu
	alarm plného zásobníku ledu
	alarm při nedostatku vody

1. Zapojte stroj do elektrické zásuvky. Stroj je nyní v pohotovostním režimu a velká kontrolka ledu bliká. Stiskněte tlačítko START/STOP a stroj začne pracovat. Příslušný indikátor se rozsvítí a stroj začne vyrábět kostky ledu. Po dokončení procesu se led přesune do nádoby a stroj spustí funkci odmrazování.
2. **Tlačítko pro výběr velikosti ledu:** Stisknutím tlačítka pro výběr velkého nebo malého ledu můžete přepínat mezi velkými a malými kostkami ledu.
3. **FUNKCE ČIŠTĚNÍ:** Zapojte stroj do elektrické zásuvky a stiskněte a podržte tlačítko START/STOP po dobu 3 sekund. Stroj spustí funkci čištění a čtyři kontrolky střídavě blikají. Během čištění neodpojujte napájení. Po vyčištění stroj automaticky přejde do pohotovostního režimu.
4. „ADD WATER“: alarm nedostatku vody: Když tato kontrolka svítí, znamená to, že v nádržce na vodu není dostatek vody. Chcete-li stroj restartovat, musíte přidat vodu a stisknout tlačítko START/STOP.
5. „ICE FULL“: alarm plného zásobníku na led. Když se nádoba na led naplní ledem, rozsvítí se kontrolka "ICE FULL" a stroj se zastaví. Je třeba vyndat led. Jakmile bude množství ledu opět pod úroveň senzoru, stroj se automaticky restartuje.

Používání spotřebiče

1. Otevřete víko, zvolte koš a do nádrže přidejte vodu. Poznámka: V nádrži je na stupnici značka MAX. Voda by neměla překročit úroveň MAX. Pokud voda překračuje hodnotu MAX, musíte otevřít spodní vypouštěcí zátku.
2. Připojte napájení a stisknutím tlačítka Start/Stop spusťte zařízení.
3. Vyberte velikost kostek ledu, který chcete vyrobit, výchozí jsou velké kostky ledu.

Čištění

1. Často čistíte vnitřek, nádobu na led, nádobu na vodu, lopatku na led a otvor na výpary. Při čištění odpojte zařízení a vyjměte kostky ledu. K čištění vnitřního a vnějšího povrchu zařízení použijte zředěný roztok vody a octa. Zařízení nestříkejte chemikáliemi nebo ředěnými látkami jako kyseliny, benzín nebo olej. Důkladně opláchněte před spuštěním.
2. Větrací otvory v krytu spotřebiče nebo ve vestavěné konstrukci nesmí být zakryty překážkou. Nepoužívejte žádné jiné mechanické zařízení k urychlení procesu rozmrazování než ty, které byly doporučeny výrobcem.
3. Při opětovném použití zařízení po delším čase, zařízení nemusí mít dostatek vody, aby se vytláčil nahromaděný vzduch, a indikátor "Add water" bude stále svítit. Chcete-li výrobek ledu restartovat, stiskněte znovu tlačítko Start/Stop.
4. Abyste zajistili čistotu ledu, vyměňte vodu v zásobníku vody alespoň jednou za jeden den. Pokud zařízení nepoužíváte delší dobu, vypusťte vodu a vyčistěte zásobník.
5. Pokud kompresor přestane správně pracovat kvůli nedostatku vody, přílišnému množství vody nebo přerušení napájení, bude po jeho opětovném spuštění trvat asi 3 minuty, dokud začne fungovat.
6. Před zahájením výroby ledu vždy používejte čerstvou vodu, a to buď při počáteční instalaci, nebo po delší době odstavení.
7. Podle skutečného používání stroje je nutné po demontáži pravidelně čistit sítko filtru v nádrži na vodu, aby se zabránilo ucpání přívodu vody usazeninami nebo vodním kamenem, jak je znázorněno na obrázku níže. Postupně vyjměte misku na led a kryt filtru z nádrže na vodu; vyčistěte kryt filtru čistou vodou pomocí kartáče a poté jej vraťte na místo.

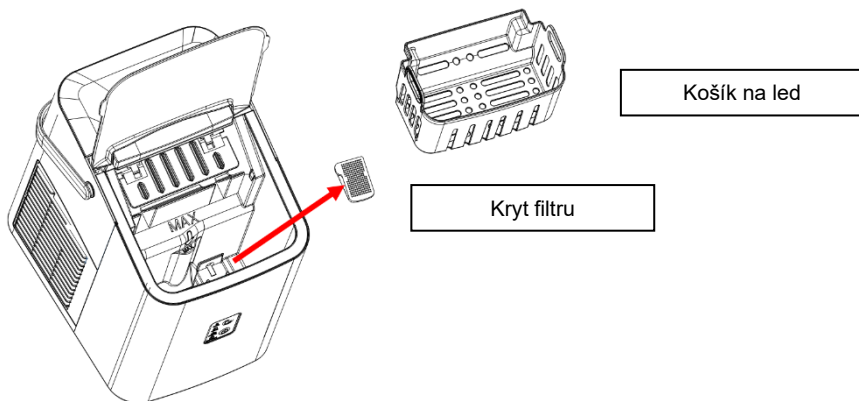

Řešení problémů

1. Upozorňujeme, že pokud dojde k výpadku proudu v důsledku odpojení napájecího kabelu nebo stisknutí tlačítka napájení během cyklu výroby ledu, mohou se vytvořit malé ledové štěpky a uvíznout v zařízení, což způsobí že se přístroj zasekne. Pokud k tomu dojde, mohou být ledové štěpky odstraněny odpojením napájecího kabelu, jemným zatlačením lopatky do zadní části, odstraněním ledových štěpek a pak opětovným spuštěním.
2. Zkontrolujte, zda je zásobník na vodu prázdný, když lopatka nedokáže posunout led do nádoby na led. Pokud ne, jemně zatlačte lopatku prstem a stiskněte tlačítko Start/Stop pro opětovné spuštění.

Problém	Možná příčina	Řešení
Kompresor nepracuje normálně a vydává rušivý zvuk.	Napětí je nižší než doporučené napětí.	Zastavte výrobník ledu a nerestartujte, dokud nebude napětí normální.
Rozsvítí se kontrolka nedostatku vody	1. Chybí voda 2. Pumpa je plná vzduchu	1. Přidejte vodu, dokud nedosáhnete úrovně MAX. 2. Stisknutím tlačítka Start/Stop restartujte zařízení.
Kontrolky na displeji nesvítí	Vypálená pojistka/bez napájení	Vyměňte pojistku/zapněte napájení
Kostky ledu jsou příliš velké a slepené	1. Byla zvolena nesprávná velikost ledu 2. Led z předchozích cyklů zůstal v zásobníku na vodu	1. Vyberte malou velikost 2. V pohotovostním režimu vyjměte led
Proces výroby ledu byl správný, ale nevycházel žádný led.	1. Kompresor neobsahuje žádné chladivo 2. Poškozený kompresor 3. Motor ventilátoru je poškozený	Zavolejte do poprodejního servisu.
Všechny indikátory blikají současně.	Zásobník na vodu je blokován kostkou ledu Motor se zasekl, motor spadl nebo je poškozený Mikrospínač je poškozen	Vyjměte led pod lopatkou na led, znovu zapojte napájení a stiskněte tlačítko Start/Stop. Po 3 minutách se stroj automaticky restartuje. Zavolejte do poprodejního servisu.
Když je zásobník plný, stroj nezobrazí ikonu ICE FULL	Senzor naplnění ledem selhal Příliš mnoho slunečního záření	Vyměňte snímač naplnění ledu Přemístěte spotřebič dovnitř, aby se vyrobil led Zavolejte do poprodejního servisu.

ŽIVOTNÍ PROSTŘEDÍ

Na konci životnosti zařízení jej nevyhazujte spolu s běžným odpadem z domácností. Předejte zařízení autorizačnímu recyklačnímu centru. To pomůže k zachování životního prostředí.

ZÁRUKA A OPRAVY

V případě problémů pro více informací prosím kontaktuje call centrum Gorenje ve Vaší krajině (telefonní čísla jsou uvedena v Mezinárodním záručním seznamu). Pokud se takové centrum ve Vaší krajině nenachází prosím kontaktuje místního prodejce značky Gorenje nebo oddělení malé domácí techniky Gorenje.

Pouze pro osobní použití!

GORENJE

PŘEJE VÁM HODNĚ RADOSTI PŘI POUŽÍVÁNÍ VAŠEHO ZAŘÍZENÍ.

Vyhrazujeme si právo na úpravu podmínek.

PL

WAŻNE INSTRUKCJE BEZPIECZEŃSTWA

Przed pierwszym użyciem urządzenia należy dokładnie przeczytać niniejszą instrukcję.

1. Przed użyciem należy przeczytać instrukcję!
2. Usuń wszystkie elementy opakowania i dokładnie sprawdź, czy kostkarka oraz kabel zasilający z wtyczką są w dobrym stanie i nie posiadają żadnych uszkodzeń.
3. Aby uniknąć zagrożenia, w przypadku uszkodzenia przewodu zasilającego, musi on zostać wymieniony przez producenta, jego przedstawiciela serwisowego lub osoby o podobnych kwalifikacjach.
4. Niniejsze urządzenie nie jest przeznaczone do użytkowania przez osoby (w tym dzieci) o ograniczonych zdolnościach fizycznych, sensorycznych lub umysłowych, lub z brakiem doświadczenia i wiedzy, chyba że zostały one poddane nadzorowi lub instruktażowi dotyczącemu użytkowania urządzenia przez osobę odpowiedzialną za ich bezpieczeństwo. Dzieci podczas użytkowania urządzenia powinny znajdować się pod opieką i nie należy im pozwolić, aby się bawiły urządzeniem.
5. To urządzenie może być używane przez dzieci w wieku od 8 lat i starsze oraz osoby o ograniczonych zdolnościach fizycznych, sensorycznych lub umysłowych lub bez doświadczenia i wiedzy, o ile są one pod nadzorem lub zostały poinstruowane jak korzystać z urządzenia w bezpieczny sposób i rozumieją związane z tym zagrożenia. Dzieciom nie wolno bawić się z urządzeniem. Dzieci nie mogą czyścić i konserwować urządzenia bez nadzoru.
6. Urządzenie jest przeznaczone do użytku domowego i podobnych zastosowań, np.:
 - w kuchniach/stołówkach przeznaczonych dla personelu sklepowego, biurowego itp.

- w gospodarstwach agroturystycznych i miejscach noclegowych, jak np. hotele, motele itp.
 - w obiektach oferujących noclegi ze śniadaniem.
 - Ostrzeżenie: W urządzeniu nie należy przechowywać żadnych materiałów wybuchowych, takich jak pojemniki z aerozolem zawierające gaz pędny.
 - Ostrzeżenie: Należy zadbać o to, aby szczeliny wentylacyjne lub otwory w obudowie urządzenia czy elementu kuchennego, w którym jest ono wbudowane, były otwarte.
 - Ostrzeżenie: Nie stosować urządzeń mechanicznych lub innych środków przyspieszających proces rozmrażania, z wyjątkiem środków zalecanych przez producenta.
 - Ostrzeżenie: Należy uważać, aby nie uszkodzić obiegu układu chłodzenia.
 - Ostrzeżenie: Nie należy używać żadnych urządzeń elektrycznych wewnątrz urządzenia, chyba że ich użycie zaleca producent.
 - OSTRZEŻENIE: Podczas ustawiania urządzenia należy upewnić się, że przewód zasilający nie jest uwięziony lub uszkodzony.
 - OSTRZEŻENIE: Z tyłu urządzenia nie należy umieszczać listew zasilających ani przenośnych zasilaczy.
 - OSTRZEŻENIE: Urządzenia przeznaczone do utylizacji należy przekazać do autoryzowanego centrum utylizacji odpadów. Nie wystawiać na działanie ognia.
 - WARNING: Do kostkarki do lodu należy wlewać wyłącznie wodę pitną.
7. Czynnik chłodniczy (R600a) jest łatwopalny.



Ostrzeżenie: Ryzyko pożaru/materiały łatwopalne
Czynnik chłodniczy, izobuten (R600a), znajdujący się w obwodzie chłodzenia urządzenia, to naturalny czynnik chłodniczy o wysokim stopniu kompatybilności środowiskowej; niemniej jednak jest łatwopalny. Podczas transportu i instalacji urządzenia należy zadbać o to, aby żaden z elementów obwodu chłodniczego nie został uszkodzony.

Jeśli obwód czynnika chłodniczego został uszkodzony:

Unikać otwartych płomieni i źródeł zapłonu.

Dokładnie przewietrzyć pomieszczenie, w którym znajduje się urządzenie.

8. Przed pierwszym użyciem kostkarki odczekaj 2 godziny po umieszczeniu jej w prawidłowej pozycji i zostaw otwartą przednią pokrywkę przez co najmniej 2 godziny.
9. W tym urządzeniu nie wolno używać czystej wody, zalecana jest woda źródłana.

10. Upewnij się, że napięcie w gniazdku elektrycznym odpowiada napięciu podanemu na tabliczce znamionowej. Upewnij się, że gniazdko jest odpowiednio uziemione.
11. Nie przewracać tego produktu ani nie przechylać pod kątem większym niż 45°.
12. W celu ochrony przed porażeniem prądem elektrycznym, nigdy nie zanurzaj przewodu, wtyczki lub podstawy w wodzie lub innych cieczach.
13. Odłącz urządzenie po użyciu lub przed czyszczeniem.
14. Trzymaj urządzenie w odległości co najmniej 8 cm od innych przedmiotów, aby zapewnić prawidłowe uwalnianie ciepła.
15. Nie wolno używać akcesoriów, które nie są zalecane przez producenta.
16. Nie używaj urządzenia w pobliżu otwartego ognia, gorących płyt lub kuchenek.
17. Nie należy często przełączać przycisku zasilania (należy zachować odstęp czasowy co najmniej 5 minut), aby uniknąć uszkodzenia sprężarki.
18. Nie używać na zewnątrz.
19. Nigdy nie należy czyścić urządzenia proszkami do szorowania ani twardymi narzędziami.
20. Należy zachować tę instrukcję.
21. Aby uniknąć zanieczyszczenia żywności, należy przestrzegać poniższych wskazówek:
 - Otwarcie drzwi na dłuższy czas może spowodować znaczny wzrost temperatury w komorach urządzenia.
 - Należy regularnie czyścić powierzchnie, które mogą mieć kontakt z żywnością, oraz dostępne systemy odprowadzania skroplin.
 - Należy czyścić zbiorniki na wodę, jeśli nie były używane przez 48 godzin; instalację wodną podłączoną do sieci wodociągowej należy przepłukać, jeśli woda nie była pobierana przez 5 dni.
 - Jeśli urządzenie chłodnicze ma być przez dłuższy czas nieużywane, należy je wyłączyć, rozmrozić, wyczyścić, osuszyć i pozostawić otwarte drzwi, aby zapobiec rozwojowi pleśni wewnątrz urządzenia.
22. Informacje dotyczące użytkowania urządzenia znajdują się w poniższych punktach.

Niniejsze urządzenie zostało oznaczone zgodnie z dyrektywą europejską 2012/19/WE w sprawie zużytego sprzętu elektrycznego i elektronicznego (WEEE). Dyrektywa ta określa wymagania dotyczące zbiórki i ponownego przetwarzania zużytego sprzętu elektrycznego i elektronicznego w całej Unii Europejskiej.

Opis ogólny

1. Górna pokrywa
2. Okno
3. Pojemnik na lód
4. Pojemnik na wodę
5. Parownik
6. Łopátka do lodu
7. Panel sterowania
8. Wylot powietrza
9. Łyżka do lodu







Instrukcje dotyczące korzystania z panelu sterowania



Wybór rozmiaru lodu

Przycisk Start/Stop

 small	kontrolka dużych kostek lodu
 large	kontrolka małych kostek lodu
 full	alarm zapełnienia miejsca na lód
 add	alarm braku wody

1. Podłącz urządzenie do gniazda zasilania. Urządzenie znajduje się teraz w trybie gotowości, a kontrolka dużych kostek lodu miga. Naciśnij przycisk START/STOP, a urządzenie rozpocznie pracę. Odpowiedni wskaźnik zaświeci się, a urządzenie rozpocznie produkcję kostek lodu. Po zakończeniu procesu lód jest przenoszony do pojemnika, a urządzenie uruchamia funkcję odmrażania.
2. PRZYCISK WYBORU ROZMIARU LODU: Naciśnij przycisk wyboru dużych lub małych kostek lodu, aby przełączać między dużymi i małymi kostkami lodu.
3. FUNKCJA CZYSZCZENIA: Podłącz urządzenie do gniazdka elektrycznego, a następnie naciśnij i przytrzymaj przycisk START/STOP przez 3 sekundy. Urządzenie uruchomi funkcję czyszczenia, a cztery kontrolki będą migać naprzemiennie. Nie odłączaj zasilania podczas czyszczenia. Po czyszczeniu urządzenie automatycznie przejdzie w tryb gotowości.
4. DODAJ WODY: alarm braku wody: Gdy ta kontrolka świeci się, oznacza to, że w zbiorniku wody nie ma wystarczającej ilości wody. Należy dolać wody i nacisnąć przycisk START/STOP, aby ponownie uruchomić urządzenie.
5. ZAPEŁNIONE MIEJSCE NA LÓD: alarm zapełnienia miejsca na lód. Gdy pojemnik na lód zapełni się lodem, zaświeci się wskaźnik „ZAPEŁNIONE MIEJSCE NA LÓD” i urządzenie zatrzyma się. Należy usunąć lód. Gdy poziom lodu ponownie spadnie poniżej czujnika zapełnienia, urządzenie uruchomi się ponownie automatycznie.

Używanie urządzenia

1. Otwórz pokrywę i wyjmij kosz. Dodaj wodę do zbiornika. Uwaga: W zbiorniku znajduje się maksymalny poziom oznaczony "MAX". Woda nie powinna przekraczać poziomu MAX. Jeśli woda przekroczy ten poziom, konieczne będzie otwarcie dolnego korka pustowego.
2. Podłącz zasilanie i naciśnij przycisk Start/Stop, aby uruchomić urządzenie.
3. Wybierz rozmiar kostek lodu, który chcesz wytworzyć, przy czym domyślnie ustawione są duże kostki lodu.

Czyszczenie

1. Często czyścić wkładkę wewnętrzną, tacę zbierającą lód, pojemnik z wodą, łopatę do lodu i parownik. Podczas czyszczenia odłączyć urządzenie i wyjąć kostki lodu. Do czyszczenia wewnętrznej i zewnętrznej powierzchni wytwornicy lodu używać rozcieńczonego roztworu wody i octu. Nie przyskaj maszyny do lodu chemikaliami ani rozcieńczonymi środkami, takimi jak kwasy, benzyna lub olej. Przed uruchomieniem dokładnie wypłukać
2. Należy zadbać o to, aby szczeliny wentylacyjne lub otwory w obudowie urządzenia czy elementu kuchennego, w którym jest ono wbudowane, były otwarte. Nie stosować urządzeń mechanicznych lub innych środków przyspieszających proces rozmrażania, z wyjątkiem środków zalecanych przez producenta.
3. Jeśli lodówka jest ponownie używana po dłuższym czasie, pompa wodna może nie pompować wystarczającej ilości wody z powodu bloku powietrznego, w takim przypadku włącza się wskaźnik niedoboru wody ("Add water"). Naciśnij ponownie przycisk Start/Stop, aby ponownie uruchomić kostkarkę do lodu.
4. Aby zapewnić czystość kostek lodu, woda w zbiorniku na wodę powinna być wymieniana co 24 godziny. Jeśli urządzenie nie jest używane przez dłuższy czas, spuść wodę i wyczyść urządzenie.
5. Jeśli sprężarka przestanie działać z powodu braku wody, przepełnienia lub przerwy w zasilaniu, jej ponowne uruchomienie zajmie 3 minuty.
6. Zawsze używaj świeżej wody przed rozpoczęciem produkcji lodu, zarówno podczas pierwszej instalacji, jak i po długim okresie wyłączenia.
7. Zgodnie z faktycznym użytkowaniem urządzenia sito filtra w zbiorniku wody powinno być regularnie czyszczone po demontażu, aby zapobiec zablokowaniu wlotu wody przez osady lub kamień, jak pokazano na poniższym rysunku. Wyjmij po kolei tacę na lód i pokrywę filtra ze zbiornika wody; wyczyść pokrywę filtra czystą wodą za pomocą szczotki, a następnie włóż ją z powrotem na miejsce.

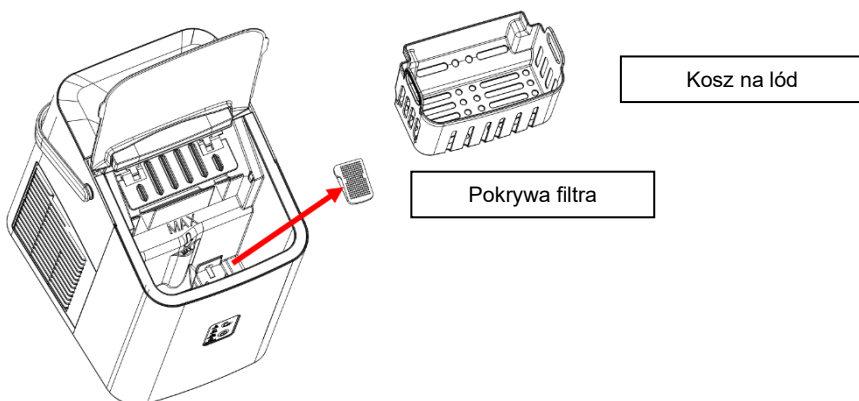

Rozwiązywanie problemów

1. Należy pamiętać, że w przypadku awarii zasilania spowodowanej odłączeniem kabla zasilającego lub naciśnięciem wyłączzonego przycisku zasilania podczas cyklu obładzania, mogą powstać małe wióry lodu i ułożyć się w automatycznej łopatkę powodując jej zakleszczenie. Jeśli do tego dojdzie, wióry można usunąć, odłączając kabel zasilający i delikatnie popychając łopatkę do tyłu szafki, a następnie wyjmując wióry, a następnie ponownie uruchamiając urządzenie.
2. Jeśli łopatką do lodu nie przesuwamy lodu do kosza na lód, sprawdź, czy zbiornik wody jest pusty. Jeśli nie, delikatnie popchnij łopatkę do lodu, a następnie naciśnij przycisk Start/Stop, aby ponownie uruchomić urządzenie.

Problem	Możliwa przyczyna	Rozwiązanie
Sprężarka pracuje nieprawidłowo, wydając brzęczący dźwięk	Napięcie jest niższe niż zalecane	Zatrzymaj wytwornicę lodu i nie uruchamiaj jej ponownie, dopóki napięcie nie wróci do normy
Świeci się kontrolka braku wody	1. Nie ma wody 2. Pompa jest zapowietrzona	1. Dolewaj wody aż do osiągnięcia poziomu MAX 2. Naciśnij przycisk Start/Stop, aby ponownie uruchomić urządzenie
Kontrolki na wyświetlaczu nie świecą się	Przepalony bezpiecznik/brak zasilania	Wymień bezpiecznik / włącz zasilanie
Kostki lodu są zbyt duże i sklejają się ze sobą	1. Wybrano niewłaściwy rozmiar lodu 2. Lód z poprzednich cykli mógł pozostać w tacy na wodę	1. Wybierz mały rozmiar kostek lodu 2. Wyjmij lód w trybie gotowości
Proces wytwarzania lodu był prawidłowy, ale nie pojawił się lód	1. Sprężarka nie ma czynnika chłodniczego 2. Sprężarka jest uszkodzona 3. Silnik wentylatora jest uszkodzony	Zadzwoń do serwisu posprzedażowego
Wszystkie wskaźniki migają jednocześnie	Pojemnik na wodę jest zablokowany przez lód Silnik zablokował się, odpadł lub jest uszkodzony Uszkodzony mikroprzełącznik	Wyjmij lód spod łopatki do lodu, podłącz ponownie zasilanie i naciśnij przycisk Start/Stop. Po 3 minutach urządzenie uruchomi się ponownie automatycznie Zadzwoń do serwisu posprzedażowego
Mimo że lód jest pełny, urządzenie nie wyświetla ikony pełnego lodu	Uszkodzony czujnik zapełnienia lodem Zakłócenia światła słonecznego	Wymień czujnik poziomu lodu Przenieś urządzenie do pomieszczenia, aby wytworzyć lód Zadzwoń do serwisu posprzedażowego

UTYLIZACJA



Opakowanie jest wykonane z materiałów przyjaznych środowisku, które mogą być odzyskiwane, utylizowane lub niszczone bez zagrożenia dla środowiska naturalnego. W tym celu materiały opakowaniowe zostały odpowiednio oznaczone.

Umieszczony na produkcie lub jego opakowaniu **symbol** wskazuje, że produktu nie powinno się traktować jak normalnego odpadu. Oddać produkt w autoryzowanym punkcie zbiórki zużytego sprzętu elektrycznego i elektronicznego celem przetworzenia.

Dzięki prawidłowej **utylicacji** produktu można zapobiec niekorzystnemu wpływowi na środowisko i bezpieczeństwo ludzi, jaki mógłby mieć miejsce w przypadku nieprawidłowego pozbycia się produktu. Aby uzyskać szczegółowe informacje na temat utylizacji i przetwarzania produktu, proszę skontaktować się z odpowiednią gminną jednostką odpowiadającą za zarządzanie odpadami, zakładem utylizacji odpadów lub sklepem, gdzie produkt został zakupiony.

GWARANCJA I NAPRAWA

Aby uzyskać więcej informacji lub w razie problemów proszę skontaktować się z centrum obsługi klienta Gorenje w swoim kraju (numery telefonów są podane w międzynarodowej gwarancji). Jeśli w danym kraju brakuje takiego centrum, proszę skontaktować się z lokalnym dystrybutorem lub działem małych artykułów gospodarstwa domowego Gorenje. Wyłącznie do użytku osobistego!

GORENJE

ŻYCZY DUŻO PRZYJEMNOŚCI W CZASIE KORZYSTANIA Z URZĄDZENIA.

Zastrzegamy sobie prawo do zmian.

RU

Важные указания по безопасности

Перед использованием прибора внимательно прочитайте инструкцию по эксплуатации.

1. Полностью прочитайте инструкцию перед использованием прибора.
2. Удалите весь упаковочный материал и проверьте прибор на отсутствие видимых повреждений. Убедитесь, что прибор, шнур питания и вилка не повреждены.
3. Во избежание опасности замену поврежденного шнура питания может проводить производитель, авторизованный сервисный центр или квалифицированный специалист.
4. Прибор не предназначен для использования людьми (в том числе детьми) с ограниченными физическими, сенсорными и умственными способностями или с недостатком опыта или знаний, если они не находятся под присмотром или руководством лиц, ответственных за их безопасность. Следите, чтобы дети не играли с прибором.
5. Использование прибора детьми старше 8 лет и людьми с ограниченными физическими, сенсорными и умственными способностями или с недостатком опыта или знаний допускается, только если они находятся под присмотром, получили инструкции по безопасному использованию

прибора и понимают опасности, связанные с его эксплуатацией. Не позволяйте детям играть с прибором. Дети могут очищать и осуществлять обслуживание прибора только под присмотром.

6. Прибор предназначен для использования в бытовых условиях и условиях, приближенных к бытовым, в том числе:
- в кухонных зонах для персонала в магазинах, офисах и прочих производственных условиях,
 - на сельскохозяйственных фермах, постояльцами в гостиницах, мотелях и прочей инфраструктуре жилого типа,
 - в местах ночлега и завтрака.

Предупреждение! В приборе запрещено хранить взрывоопасные материалы, например, аэрозольные баллончики с горючим содержимым.

Предупреждение! Запрещается закрывать вентиляционные отверстия в корпусе прибора и конструкции, в которую он встроен, посторонними предметами.

Предупреждение! Не используйте механические и другие приспособления для ускорения процесса размораживания, кроме рекомендованных производителем.

Предупреждение! Не допускайте повреждения контура охлаждения.

Предупреждение! Запрещается использовать электрические приборы внутри отделений для хранения пищевых продуктов, кроме приборов рекомендованного производителем типа.

ПРЕДУПРЕЖДЕНИЕ! При размещении прибора следите, чтобы шнур питания не был пережат или поврежден.

ПРЕДУПРЕЖДЕНИЕ! Не устанавливайте за прибором многорозеточные удлинители и переносные источники питания.

ПРЕДУПРЕЖДЕНИЕ! Отслуживший прибор сдайте в пункт приема отслужившей техники. Не подвергайте прибор воздействию огня.

ПРЕДУПРЕЖДЕНИЕ! Используйте только питьевую воду.

7. Хладагент (R600a) легковоспламеняющийся.



Предупреждение! Опасность возгорания/огнеопасные материалы
Контур охлаждения прибора содержит безопасный для окружающей среды, но легковоспламеняющийся газ изобутан (R600a). Следите, чтобы при транспортировке, перемещении и установке прибора не повредить компоненты контура охлаждения.

В случае повреждения контура охлаждения:

Избегайте открытого огня и других источников возгорания.

Хорошо проветрите помещение, где установлен прибор.

8. Перед первым использованием дайте прибору постоять в месте его эксплуатации с открытой прозрачной крышкой не менее 2 часов.
9. Не используйте водопроводную воду в этом приборе. Рекомендуется использовать родниковую воду.
10. Перед подключением проверьте, совпадает ли напряжение, указанное в заводской табличке, с фактическим напряжением в сети. Прибор можно подключать только к исправной заземленной розетке.
11. Не переворачивайте прибор и не наклоняйте под углом более 45°.
12. Во избежание поражения электрическим током следите, чтобы на шнур питания, вилку и в вентиляционные отверстия не попадала вода или другая жидкость. Не погружайте прибор в воду или другую жидкость.
13. Отключайте прибор от электросети после использования или перед очисткой.
14. Для обеспечения достаточного отвода тепла устанавливайте прибор на расстоянии не менее 8 сантиметров от других предметов.
15. Не используйте неоригинальные детали.
16. Не используйте прибор вблизи источников огня, варочных панелей или плит.
17. Не включайте кнопку питания слишком часто (подождите между включениями не менее 5 минут) во избежание повреждения компрессора.
18. Не используйте прибор вне помещения.
19. Не очищайте с помощью чистящих порошков или жестких предметов.
20. Сохраните инструкцию по эксплуатации.
21. Во избежание загрязнения пищевых продуктов соблюдайте приведенные ниже указания:
 - Не держите дверцу открытой долго. Это может привести к значительному повышению температуры в отделениях прибора.
 - Регулярно очищайте поверхности, которые могут контактировать с пищевыми продуктами, и доступные дренажные системы.
 - Очищайте емкости для воды, если они не использовались 48 часов. Промойте систему подачи воды с прямым подключением к водопроводу, если вода не набиралась более 5 дней.
 - Если вы не будете пользоваться прибором длительное время, выключите его, разморозьте, очистите, просушите и оставьте дверцу открытой, чтобы предотвратить появление плесени внутри прибора.
22. Информацию об использовании прибора смотрите далее в инструкции.

Данный прибор маркирован в соответствии с Европейской директивой 2012/19/EU по обращению с отходами от электрического и электронного оборудования (*Waste Electrical and Electronic Equipment — WEEE*). Данная директива определяет требования по сбору и утилизации отходов электрического и электронного оборудования, действующие во всех странах ЕС.

Описание прибора

1. Крышка
2. Смотровое окошко
3. Корзина для льда
4. Резервуар для воды
5. Испаритель
6. Лопатка для льда
7. Панель управления
8. Вентиляционное отверстие
9. Сок для льда





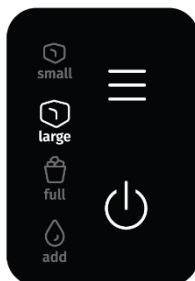

Панель управления



Выбор размера кубиков льда

Кнопка «Старт/Стоп»

	Индикатор «Маленькие кубики льда»
	Индикатор «Большие кубики льда»
	Индикатор полной корзины для льда
	Индикатор отсутствия воды в резервуаре

1. Подключите прибор к электросети. Прибор перейдет в режим ожидания, и начнет мигать индикатор «Большие кубики льда». Нажмите кнопку СТАРТ/СТОП. Загорится соответствующий индикатор, и прибор начнет работать и производить кубики льда. После завершения цикла лед сбрасывается в корзину для льда, и прибор запускает функцию размораживания.
2. КНОПКА ВЫБОРА РАЗМЕРА КУБИКОВ ЛЬДА. Нажимая кнопку, выберите необходимый размер кубиков льда — большой или маленький.
3. ФУНКЦИЯ ОЧИСТКИ. Подключите прибор к электросети и нажмите и удерживайте кнопку СТАРТ/СТОП в течение 3 секунд. Прибор запустит функцию очистки, и четыре индикатора будут поочередно загораться. Не отключайте питание во время очистки. После завершения очистки прибор автоматически перейдет в режим ожидания.
4. ДОБАВИТЬ ВОДУ: индикатор отсутствия воды в резервуаре. Этот индикатор загорается, если в резервуаре для воды недостаточное количество воды. Налейте воду в резервуар и нажмите кнопку СТАРТ/СТОП, чтобы возобновить приготовление льда.
5. ПОЛНАЯ КОРЗИНА: индикатор заполнения корзины для льда. Когда корзина для льда заполняется, загорается индикатор «ПОЛНАЯ КОРЗИНА», и ледогенератор автоматически останавливает работу. Извлеките лед из корзины для льда. Когда уровень льда опустится ниже датчика, прибор автоматически возобновит работу.

Пользование прибором

1. Откройте крышку и извлеките корзину для льда. Налейте воду в резервуар. Примечание. В резервуаре для воды имеется отметка максимального уровня воды — MAX. Уровень воды не должен превышать отметку MAX. Если уровень воды превышает отметку MAX, извлеките пробку слива и слейте излишек воды.
2. Подключите прибор к электросети и нажмите кнопку «Вкл./Выкл.», чтобы запустить работу прибора.
3. Выберите размер кубиков льда. По умолчанию установлен большой размер кубиков льда.

Очистка

1. Регулярно очищайте внутренние поверхности, корзину для льда, резервуар для воды, лопатку для льда и испаритель. Перед очисткой отключите прибор от электросети и извлеките корзину со льдом. Внутренние и внешние поверхности ледогенератора очищайте водой с добавлением небольшого количества уксуса. Не наносите на ледогенератор химические вещества или разбавленные средства, такие как кислоты, бензин или масло. Тщательно удалите остатки чистящего средства перед запуском прибора.
2. Вентиляционные отверстия в отсеках прибора и мебели, куда встроен прибор, всегда должны быть чистыми. Не используйте механические и другие приспособления для ускорения процесса размораживания, кроме рекомендованных производителем.
3. Если вы не пользовались прибором некоторое время, то в системе может оказаться недостаточно воды для откачки воздуха. В этом случае загорается индикатор «Добавить воду». Нажмите кнопку «Вкл./Выкл.», чтобы перезапустить ледогенератор.
4. Чтобы лед был чистый, меняйте воду в резервуаре не реже одного раза в день. Если прибор не будет использоваться длительное время, слейте воду и очистите прибор.
5. Если компрессор перестает работать из-за низкого или высокого уровня воды, а также из-за перебоя в подаче электроэнергии, то после включения прибора компрессор запускается через 3 минуты.
6. Используйте свежую воду для приготовления льда как при первом использовании прибора, так и после его длительного неиспользования.
7. В зависимости от частоты использования прибора регулярно очищайте сетчатый фильтр в резервуаре для воды, чтобы предотвратить засорение водозаборного отверстия (см. рис. ниже). По очереди извлеките корзину для льда и крышку фильтра из резервуара для воды. Очистите крышку фильтра чистой водой с помощью щетки и затем установите на место.

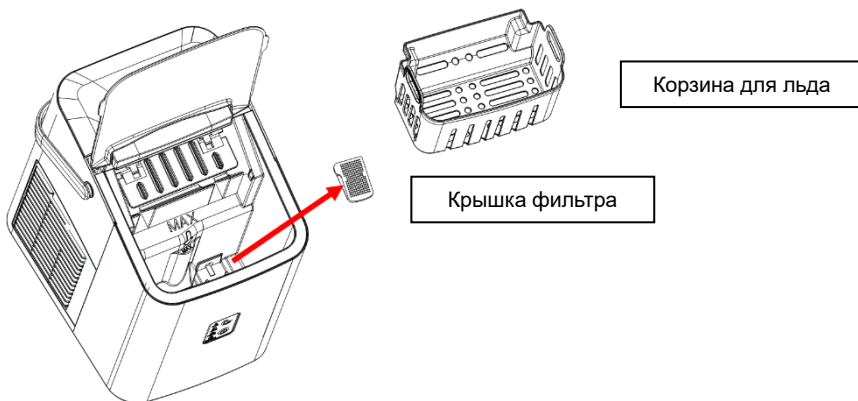

Устранение неисправностей

1. Внимание! В случае отключения электропитания в результате отсоединения шнура питания или нажатия на кнопку «Вкл./Выкл.» во время приготовления льда в лопатке для льда может образоваться и застрять ледяная крошка, что может привести к заклиниванию лопатки. Если это произошло, удалите ледяную крошку. Для этого отсоедините шнур питания, осторожно подтолкните лопатку назад и удалите ледяную крошку. Затем снова включите работу прибора.
2. Если лопатка для льда не подает лед в корзину, проверьте, пустой ли резервуар для воды. В противном случае осторожно нажмите на лопатку для льда, затем нажмите кнопку «Вкл./Выкл.», чтобы включить работу прибора.

Проблема	Возможная причина	Устранение
Компрессор издает жужжащий звук.	Напряжение ниже рекомендованного.	Остановите ледогенератор и не включайте до тех пор, пока напряжение не нормализуется.
Горит индикатор «Добавить воду».	1. Нет воды. 2. Воздух в насосе.	1. Налейте воду, не превышая отметку MAX. 2. Нажмите кнопку «Вкл./Выкл.», чтобы перезапустить работу прибора.
Индикаторы на дисплее не горят.	Перегорел предохранитель. / Отсутствует питание.	Замените предохранитель. / Включите питание.
Кубики льда слишком большие и слипаются.	1. Неправильно выбран размер кубиков льда. 2. В резервуаре для воды остался лед от предыдущих циклов приготовления.	1. Выберите маленький размер кубиков льда. 2. Выньте лед, когда прибор находится в режиме ожидания.
Процесс приготовления льда был правильный, но лед не приготовился.	1. В компрессоре отсутствует хладагент. 2. Компрессор поврежден. 3. Мотор вентилятора поврежден.	Обратитесь в сервисный центр.
Все индикаторы одновременно мигают.	Резервуар для воды заблокирован льдом. Мотор заклинило или он поврежден. Микропереключатель поврежден.	Извлеките лед из-под лопатки для льда, снова подключите питание и нажмите кнопку «Вкл./Выкл.». Через 3 минуты прибор перезапустится автоматически. Обратитесь в сервисный центр.
Корзина для льда полная, но индикатор «Корзина полная» не горит.	Поврежден датчик уровня льда. Помехи от солнечного света.	Замените датчик уровня льда. Установите прибор в помещении. Обратитесь в сервисный центр.

Окружающая среда

После окончания срока службы не выбрасывайте прибор вместе с бытовыми отходами. Передайте его в специализированный пункт для дальнейшей утилизации. Этим вы поможете защитить окружающую среду.

Гарантия и сервис

Для получения дополнительной информации или в случае возникновения проблем обратитесь в Центр поддержки пользователей (номер телефона указан в гарантийных обязательствах). Адреса и телефоны авторизованных сервисных центров указаны в брошюре «Гарантийные обязательства» или в гарантийном талоне.

Только для домашнего использования!



Импортер: ООО «Горень БТ»
119180, Москва, Якиманская наб., 4, стр. 1

GORENJE

**ЖЕЛАЕТ, ЧТОБЫ ПОЛЬЗОВАНИЕ ПРИБОРОМ ДОСТАВИЛО ВАМ
УДОВОЛЬСТВИЕ!**

Производитель оставляет за собой право на внесение изменений!

SQ

Udhëzime të rëndësishme për sigurinë

Përpara përdorimit të pajisjes, lexoni me kujdes udhëzimet për përdorim.

1. Përpara përdorimit, lexoni të gjitha udhëzimet.
2. Hiqni të gjithë materialin e paketimit dhe kontrolloni me kujdes bërësen e akullit për t'u siguruar që është në gjendje të mirë dhe se nuk ka dëmtime në vetë bërësen e akullit ose në kabllon/spinën e saj të energjisë.
3. Nëse kabloja e rrymës është e dëmtuar, duhet të zëvendësohet nga prodhuesi, agjenti i tij i shërbimit ose persona të kualifikuar, për të parandaluar ndonjë rrezik të mundshëm.
4. Kjo pajisje nuk synohet të përdoret nga persona (duke përfshirë fëmijët) me aftësi të kufizuara fizike, shqisore ose mendore apo pa përvojë dhe njohuri, përveçse nëse mbikëqyren ose janë udhëzuar në lidhje me përdorimin e pajisjes nga një person përgjegjës për sigurinë e tyre. Fëmijët duhet të mbikëqyren për t'u siguruar që të mos luajnë me pajisjen.
5. Kjo pajisje mund të përdoret nga fëmijë të moshës 8 vjeç e lart dhe nga persona me aftësi të kufizuara fizike, shqisore ose mendore apo me mungesë përvoje dhe njohurish, me kusht që ata të mbikëqyren ose t'u jenë dhënë udhëzime në lidhje me përdorimin e sigurt të pajisjes dhe me kusht që të

kuptojnë rreziqet e përfshira. Fëmijët nuk duhet të luajnë me pajisjen, ndërsa pastrimi dhe mirëmbajtja nga ana e përdoruesit, nuk duhet të kryhen nga fëmijë pa mbikëqyrje.

6. Pajisja është e paraparë për përdorim shtëpiak dhe përdorime të ngjashme, të tilla si
 - zona kuzhine për personelin në dyqane, zyra dhe mjedise të tjera pune;
 - në ferma dhe nga klientët e hoteleve, moteleve dhe mjedisëve të tjera rezidenciale;
 - mjedise të tilla si akomodimet me mëngjes ("bed & breakfast");
 - Paralajmërim: mos mbani lëndë shpërthyesë, si kanaçe aerosoli me gazra të djegshëm të lëvizshëm, në këtë pajisje.
 - Paralajmërim: hapjet e ajrimit, në mbylljen e pajisjes ose në strukturën e integruar, nuk duhet të kenë asnjë pengesë.
 - Paralajmërim: mos përdorni pajisje mekanike ose mjete të tjera për të përshpejtuar procesin e shkrirjes, përveç atyre të rekomanduara nga prodhuesi.
 - Paralajmërim: mos lejoni dëmtimin e qarkut të agjentit ftohës.
 - Paralajmërim: mos përdorni pajisje elektrike brenda dhomëzave për ruajtje të ushqimit të pajisjes, përveç nëse janë të llojit të rekomanduar nga prodhuesi.
 - PARALAJMËRIM: kur të poziciononi pajisjen, sigurohuni që kabloja e rrymës të mos jetë e bllokuar ose e dëmtuar.
 - PARALAJMËRIM: mos përdorni shumë priza portative apo pajisje elektrike portative në pjesën e pasme të pajisjes.
 - PARALAJMËRIM: kur të hidhni pajisjen, bëjeni këtë vetëm në një qendër të autorizuar për hedhjen e mbeturinave. Mos e ekspozoni ndaj flakëve.
 - PARALAJMËRIM: mbusheni vetëm me ujë të pijshëm.
7. Agjenti ftohës (R600a) është i ndezshëm.



Kujdes: rrezik zjarri/materiale të djegshme

Agjenti ftohës izobuten (R600a) gjendet brenda qarkut të agjentit ftohës të pajisjes. Megjithëse është gaz natyror me një nivel të lartë të pajtueshmërisë mjedisore, përsëris është i ndezshëm. Gjatë transportimit dhe montimit të pajisjes, sigurohuni që asnjë nga përbërësit e qarkut të agjentit ftohës të mos dëmtohet.

Në rast se qarku i agjentit ftohës dëmtohet:

Shmangni flakët e hapura ose burimet e ndezjes.

Ajrosni plotësisht dhomën në të cilën ndodhet pajisja.

8. Para se të përdorni për herë të parë bërësen e akullit, prisni 2 orë pas vendosjes së saj dhe mbani kapakun e tejdukshëm të hapur për të paktën 2 orë
9. Në këtë njësi nuk duhet të përdoret ujë i pastër; rekomandohet ujë burimi.
10. Sigurohuni që tensioni të jetë në përputhje me diapazonin e tensionit të deklaruar në pllakën e të dhënave dhe sigurohuni që tokëzimi i prizës të jetë në gjendje të mirë.
11. Mos e ngrini këtë produkt ose mos e anoni mbi një kënd prej 45 gradësh.
12. Për t'u mbrojtur nga rreziku i goditjes elektrike, mos derdhni ujë në kablllo, spinë apo vrimë dalëse ajri dhe mos e zhytni pajisjen në ujë ose në ndonjë lëng tjetër.
13. Pas përdorimit ose para pastrimit, shkëputeni pajisjen nga priza.
14. Mbajeni pajisjen të paktën 8 cm larg objekteve të tjera për të siguruar çlirimin e duhur të nxehtësisë.
15. Mos përdorni asnjë aksesor që nuk rekomandohet nga prodhuesi.
16. Mos e përdorni pajisjen afër flakëve, pllakave të nxehta apo sobave.
17. Mos e ndizni shpesh butonin e rrymës (bëjeni në një interval minimal prej 5 minutash), që të shmangni dëmtimin e kompresorit.
18. Mos e përdorni në mjedise të jashtme.
19. Mos e pastroni asnjëherë me pluhura gërryes apo mjete të forta.
20. Ruani manualin e udhëzimeve.
21. Për të shmangur kontaminimin e ushqimit, respektoni udhëzimet në vijim:
 - Hapja e derës për periudha të gjata mund të shkaktojë një rritje të ndjeshme të temperaturës në dhomëzat e pajisjes.
 - Pastroni rregullisht sipërfaqet që mund të bien në kontakt me ushqimin dhe pastroni çdo sistem të qasshëm kullimi.
 - Pastroni rezervuarët e ujit nëse nuk janë përdorur për 48 orë; shpëlani sistemin e ujit të lidhur me një furnizues uji, në rast se uji nuk është marrë prej atje për 5 ditë.
 - Në rast se pajisja frigoriferike lihet bosh për periudha të gjata, fikni, shkruini, pastroni, thani pajisjen, si dhe lëreni derën hapur për të parandaluar zhvillimin e mykut brenda pajisjes.)
22. Në lidhje me informacionin që ka të bëjë me përdorimin e pajisjes, referojuni paragrafëve të mëposhtëm.

Kjo pajisje është etiketuar në përputhje me Direktivën Evropiane 2012/19/EC për mbetjet e pajisjeve elektrike dhe elektronike - WEEE. Direktiva specifikon kërkesat e zbatueshme për mbledhjen dhe administrimin e mbetjeve të pajisjeve elektrike dhe elektronike në të gjithë Bashkimin Evropian.

Përshkrim i përgjithshëm

1. Kapaku i sipërm
2. Dritarja e shikimit
3. Tabakaja e akullit
4. Rezervuari i ujit
5. Avulluesi
6. Lopata e akullit
7. Paneli i kontrollit
8. Vrima dalje e ajrit
9. Luga e akullit







Udhëzimet e panelit të kontrollit



Përzgjedhja e madhësisë së akullit

Butoni Start/Stop (i ndezjes/fikjes)

	small	drita e vogël e treguesit të akullit
	large	drita e treguesit të akullit të madh
	full	alarmi për akullin plot
	add	alarmi për mungesën e ujit

1. Futeni makinën në prizën e rrymës. Makina tani është në modalitetin e gatishmërisë dhe drita e treguesit të akullit të madh vezullon. Shtypni butonin START/STOP (të ndezjes/fikjes) dhe makina fillon të punojë. Treguesi përkatës ndizet dhe makina fillon të prodhojë kocka akulli. Kur të përfundojë procesi, akulli zhvendoset në enë dhe makina fillon funksionin e shkrirjes së akullit.
2. BUTONI I ZGJEDHJES SË MADHËSISË SË AKULLIT: shtypni butonin e zgjedhjes së akullit të madh ose të vogël për të kaluar midis kockave të mëdha dhe të vogla të akullit.
3. FUNKSIONI I PASTRIMIT: futeni makinën në prizën e rrymës dhe mbani shtypur butonin START/STOP për 3 sekonda. Pajisja fillon funksionin e pastrimit dhe katër dritat ndizen njëra pas tjetrës. Mos e shkoputni furnizimin me energji elektrike gjatë pastrimit. Pas pastrimit, pajisja do të hyjë automatikisht në modalitetin e gatishmërisë.
4. SHTONI UJË: alarmi për mungesën e ujit: kur kjo dritë është e ndezur, do të thotë se nuk ka ujë të mjaftueshëm në rezervuarin e ujit. Duhet të shtoni ujë dhe të shtypni butonin START/STOP për të rinisur makinën.
5. AKULLI PLOT: alarmi për akullin plot. Kur ena e ruajtjes së akullit mbushet me akull, drita e treguesit "AKULLI PLOT" ndizet dhe makina ndalet. Akulli duhet të nxirret. Kur niveli i akullit të jetë edhe një herë nën sensorin për plot, pajisja do të riniset automatikisht.

Përdorimi i pajisjes

1. Hapni kapakun dhe nxirri shportën. Shtoni ujë në rezervuar. Vini re: në rezervuar ka një nivel maksimal, "MAX". Uji nuk duhet të tejkalojë pozicionin "MAX". Nëse uji e tejkalon këtë nivel, do t'ju duhet të hapni tapën e poshtme të kullimit,
2. Futeni në prizë dhe shtypni butonin Start/Stop për të nisur pajisjen.
3. Përzgjidhni madhësinë e akullit që dëshironi të bëni (akulli i madh është i vendosur si i paracaktuar).

Pastrimi

1. Pastroni shpesh shtresën e brendshme, tabakanë për mbledhjen e akullit, kutinë e ujit, lopatën e akullit dhe avulluesin. Kur ta pastroni, hiqni njësinë nga priza dhe hiqni kubet e akullit. Përdorni një tretësirë të holluar me ujë dhe uthull për të pastruar sipërfaqet e brendshme dhe të jashtme të bërësës së akullit. Mos e spërkatni bërësen e akullit me kimikate apo agjentë të holluar, si acidet, benzina ose vaji. Shpëlahjeni mirë para se ta ndizni.
2. Hapjet e ajrimit, në mbylljen e pajisjes ose në strukturën e integruar, nuk duhet të kenë asnjë pengesë. Mos përdorni pajisje mekanike apo mjete alternative për të përshpejtuar procesin e shkrirjes, përveç atyre të rekomanduara nga prodhuesi.
3. Nëse jeni duke e ripërdorur pajisjen pas mospërdorimit për një periudhë kohe, ajo mund të mos ketë ujë të mjaftueshëm për të pompuar për zvogëlimin e sasisë së ajrit; në këtë rast, treguesi i mungesës së ujit "Add water" do të jetë i ndezur. Shtypni butonin Start/Stop për të rinisur bërësen e akullit.
4. Për të siguruar pastërtinë e akullit, ndërroni ujin në rezervuarin e ujit të paktën një herë në ditë. Nëse pajisja nuk përdoret për një kohë të gjatë, kulloni ujin dhe pastroni pajisjen.
5. Nëse kompresori ndalon së punuari për shkak të mungesës së ujit, mbingarkesës me ujë apo ndërprerjes së furnizimit me energji elektrike, do të duhen 3 minuta për t'u ndezur pas rinisjes.
6. Para se të filloni bërjen e akullit, përdorni gjithmonë ujë të freskët, qoftë gjatë montimit fillestar ose pas një periudhe të gjatë fikeje.
7. Sipas përdorimit real të pajisjes, ekrani i filtrit në rezervuarin e ujit duhet të pastrohet rregullisht pas çmontimit për të parandaluar bllokimin e vrimës së ujit nga korja ose smërçi, siç tregohet në figurën më poshtë. Nxirri me radhë tabakanë për mbledhjen e akullit dhe kapakun e filtrit nga rezervuari i ujit; pastroni kapakun e filtrit me ujë të pastër dhe fuçë dhe më pas vendoseni përsëri në vend.

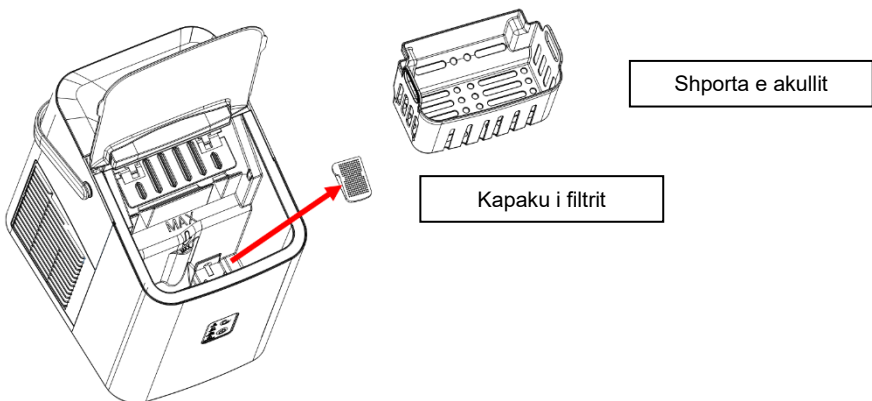

Zgjidhja e problemeve

- Vini re se, nëse ndodh një ndërprerje e rrymës për shkak të shkëputjes së kabllot së rrymës, ose nëse butoni i rrymës është fikur gjatë një cikli të bërjes së akullit, mund të formohen copëza të vogla akulli dhe të depozitohen në lopatën automatike, duke shkaktuar bllokimin e saj. Nëse ndodh një gjë e tillë, copëzat e akullit mund të hiqen duke shkëputur kabllon e energjisë dhe duke e shtyrë butësisht lopatën në pjesën e brendshme, duke hequr copëzat e akullit dhe më pas duke e rinisur.
- Nëse lopata e akullit nuk lëviz akull në shportën e akullit, kontrolloni se mos rezervuari i ujit është bosh. Nëse nuk është bosh, shtypni butësisht lopatën e akullit, pastaj shtypni butonin Start/Stop për ta rinisur.

Problemi	Shkaku i mundshëm	Zgjidhja
Kompresori punon në mënyrë jonormale me një zhurmë gumëzhime	Tensioni është më i ulët se sa rekomandohet	Ndaloni bërësen e akullit dhe mos e rinisni derisa tensioni të jetë normal.
Drita treguese e mungesës së ujit është e ndezur	1. Nuk ka ujë 2. Pompa është plot ajër	1. Shtoni ujë derisa të arrini pozicionin "MAX" 2. Shtypni butonin Start/Stop për ta rinisur
Dritat treguese në ekran nuk janë të ndezura	Siguresë e djegur/nuk ka energji	Zëvendësoni siguresën/ndizni energjinë
Akulli është shumë i madh dhe kubet po ngjiten së bashku	1. Është përzgjedhur madhësia e gabuar e akullit 2. Akulli nga ciklet e mëparshme mund të jetë lënë në tabakanë e ujit	1. Përzgjidhni madhësinë e vogël 2. Nxirrni akullin ndërsa është në modalitetin e gatishmërisë
Procesi i bërjes së akullit ishte i rregullt, por nuk doli akulli?	1. Kompresori nuk ka agjent ftohës 2. Kompresori është i dëmtuar 3. Motori i ventilatorit është i dëmtuar	Telefononi shërbimin pas shitjes.
Të gjithë treguesit pulsojnë në të njëjtën kohë.	Kutia e ujit është bllokuar nga akulli. Motori është bllokuar, motori ka rënë ose motori është dëmtuar Mikro ndërprerësi është dëmtuar	Nxirrni akullin nën lopatën e akullit, futeni përsëri në prizë dhe shtypni butonin Start/Stop. Pas 3 minutash, pajisja do të riniset automatikisht. Telefononi shërbimin pas shitjes
Edhe pse akulli është plot, pajisja nuk shfaq ikonën e akullit plot	Sensori i akullit plot është dëmtuar Ndërhyrje e dritës diellore	Zëvendësoni sensorin e akullit plot Zhvendosni pajisjen brenda për të bërë akull Telefononi shërbimin pas shitjes

MJEDISI

Në fund të jetëgjatësisë së dobishme të pajisjes, mos e hidhni me mbeturinat e zakonshme shtëpiake. Çojeni në një qendër të autorizuar riciklimi. Kjo do të ndihmojë në ruajtjen e mjedisit.

GARANCI DHE RIPARIM

Nëse keni nevojë për informacione ose nëse keni ndonjë problem, ju lutemi kontaktoni Qendrën e

Kujdesit për Klientin Gorenje në vendin tuaj (numri i telefonit është në fletushkën e garancisë që jepet kudo në botë). Nëse nuk ka asnjë Qendër të Kujdesit për Klientin në vendin tuaj, shkoni te shitësi juaj lokal i Gorenje ose kontaktoni departamentin e Shërbimit të pajisjeve të vogla shtëpiake të hisense. Vetëm për përdorim personal!

GORENJE

HISENSE

JU URON SHUMË KËNAQËSI NË PËRDORIMIN E PAJISJES SUAJ!

Ne rezervojmë të drejtën për të bërë ndryshime.

FR

Consignes de sécurité importantes

Veuillez lire attentivement cette notice avant d'utiliser l'appareil.

1. Lisez toutes les instructions avant d'utiliser le produit.
2. Retirez tous les éléments d'emballage, puis vérifiez minutieusement le bon état de votre machine à glaçons en vous assurant qu'elle ne présente aucun dommage, y compris au niveau du cordon et de la fiche d'alimentation.
3. Afin d'écartier tout danger, si le cordon d'alimentation est endommagé, il doit être remplacé par le fabricant ou son prestataire de services, ou par une personne de qualification similaire.
4. Cet appareil n'est pas conçu pour être utilisé par des personnes (y compris des enfants) à capacités physiques, sensorielles ou intellectuelles réduites ou sans expérience ni connaissances, à moins qu'ils ne soient sous la surveillance d'une personne responsable de leur sécurité ou qu'ils aient reçu des instructions sur l'utilisation de l'appareil de la part de cette personne. Surveillez les enfants pour qu'ils ne jouent pas avec l'appareil.
5. Cet appareil peut être utilisé par des enfants âgés de 8 ans et plus et des personnes ayant des capacités physiques, sensorielles ou mentales réduites ou un manque d'expérience et de connaissances, à condition qu'elles soient sous surveillance ou qu'elles aient reçu des instructions concernant l'utilisation sûre de l'appareil, et à condition qu'elles comprennent les dangers encourus. Les enfants ne doivent pas jouer avec l'appareil, et le nettoyage et l'entretien par l'utilisateur ne doivent pas être effectués par des enfants sans surveillance.
6. Cet appareil est destiné à une utilisation domestique et à des applications semblables telles que
 - les espaces de cuisine destinés au personnel des magasins, des bureaux et d'autres environnements de travail ;

- dans des fermes et par des clients dans des hôtels, des motels et d'autres environnements résidentiels ;
 - hébergements de type chambre d'hôtes ;
 - Avertissement : n'entreposez pas dans cet appareil des substances explosives telles que des aérosols contenant un agent propulseur inflammable.
 - Avertissement : veillez à ce que les ouvertures de ventilation dans le boîtier de l'appareil ou dans la structure intégrée ne soient pas obstruées.
 - Avertissement : n'utilisez pas de dispositifs mécaniques ou d'autres moyens pour accélérer le processus de dégivrage, en dehors de ceux recommandés par le fabricant.
 - Avertissement : n'endommagez pas le circuit de réfrigération.
 - Avertissement : n'utilisez pas d'appareils électriques à l'intérieur des compartiments de stockage des aliments de l'appareil, sauf s'ils sont conformes au type recommandé par le fabricant.
 - AVERTISSEMENT : lorsque vous placez l'appareil, veillez à ce que le cordon d'alimentation ne soit pas coincé ni endommagé.
 - AVERTISSEMENT : n'utilisez pas de prises de courant multiples ou d'alimentations portables à l'arrière de l'appareil.
 - AVERTISSEMENT : lorsque vous mettez l'appareil au rebut, confiez-le uniquement à un centre de traitement des déchets agréé. Tenez-le à l'écart des flammes.
 - AVERTISSEMENT : ne remplir qu'avec de l'eau potable.
7. Le réfrigérant (R600a) est inflammable.



Attention : risque d'incendie / matériaux inflammables

Le réfrigérant isobutène (R600a) est présent dans le circuit de réfrigération de l'appareil. Bien qu'il s'agisse d'un gaz naturel très respectueux de l'environnement, il est néanmoins inflammable. Pendant le transport et l'installation de l'appareil, veillez à ce qu'aucun des composants du circuit de réfrigération ne soit endommagé.

Dans le cas où le circuit de réfrigération est endommagé :

Évitez les flammes nues ou les sources de combustion.

Aérez la pièce dans laquelle se trouve l'appareil.

8. Avant d'utiliser la machine à glaçons pour la première fois, attendez 2 heures après l'avoir mise en place, en laissant le couvercle transparent ouvert pendant tout ce temps.
9. L'eau pure ne doit pas être utilisée dans cet appareil ; l'eau de source est recommandée.

10. Assurez-vous que la tension est conforme à la plage de tension indiquée sur la plaque signalétique, et que la mise à la terre de la prise est en bon état.
11. Ce produit ne doit ni être retourné, ni être incliné selon un angle supérieur à 45°.
12. Pour éviter tout risque d'électrocution, ne versez pas d'eau sur le cordon, la fiche ou la sortie d'air, et n'immergez pas l'appareil dans l'eau ou dans tout autre liquide.
13. Débranchez l'appareil après toute utilisation ou avant de le nettoyer.
14. Maintenez l'appareil à une distance d'au moins 8 cm d'autres objets afin de garantir une libération de chaleur appropriée.
15. N'utilisez pas d'accessoires non recommandés par le fabricant.
16. N'utilisez pas l'appareil à proximité de flammes, de plaques de cuisson ou d'une cuisinière.
17. N'enclenchez pas le bouton d'alimentation fréquemment (veillez à respecter un intervalle minimum de 5 minutes) afin d'éviter d'endommager le compresseur.
18. Ne l'utilisez pas en plein air.
19. Ne nettoyez jamais à l'aide de poudres à récurer ou d'ustensiles rigides.
20. Veuillez conserver ce manuel d'utilisation.
21. Pour éviter la contamination des aliments, veuillez respecter les remarques suivantes :
 - L'ouverture prolongée de la porte peut entraîner une augmentation importante de la température dans les compartiments de l'appareil.
 - Nettoyez régulièrement les surfaces susceptibles d'entrer en contact avec les aliments et nettoyez les systèmes d'évacuation accessibles.
 - Nettoyez les réservoirs d'eau s'ils n'ont pas été utilisés pendant 48 heures ; rincez le réseau d'eau à l'aide d'une source d'approvisionnement en eau si l'eau n'a pas été prélevée pendant 5 jours.
 - Si l'appareil frigorifique reste vide pendant de longues périodes, éteignez-le, dégivrez-le, nettoyez-le et séchez-le, et laissez la porte ouverte pour éviter la formation de moisissures à l'intérieur de l'appareil.
22. Concernant les informations relatives à l'utilisation de l'appareil, veuillez vous reporter aux paragraphes ci-dessous.

Le symbole de la poubelle barrée figure sur le produit ou sur son emballage en application de la directive européenne 2012/19/EU sur les Déchets d'Équipement Électrique et Électronique (DEEE). Cette directive sert de règlement cadre à la reprise, au recyclage et à la valorisation des appareils ménagers usagés dans toute l'Union européenne.

Description générale

1. Couvercle supérieur
2. Fenêtre d'inspection
3. Bac à glaçons
4. Réservoir d'eau
5. Évaporateur
6. Pelle à glaçons intégrée
7. Panneau de commandes
8. Sortie d'air
9. Pelle à glaçons







Instructions du panneau de commande



Sélection du format de glaçon

Bouton Marche/Arrêt

	small	voyant de petits glaçons
	large	voyant de grands glaçons
	full	alarme de niveau de glaçons maximal atteint
	add	alarme de niveau du réservoir d'eau

1. Branchez l'appareil à une prise de courant. L'appareil est maintenant en mode veille et le voyant de grands glaçons clignote. Appuyez sur le bouton MARCHE/ARRÊT, et l'appareil démarre. Le voyant correspondant s'allume et la machine commence à produire des glaçons. Lorsque le processus est terminé, les glaçons sont transférés dans le réservoir et l'appareil lance la fonction de dégivrage.
2. **BOUTON DE SÉLECTION DU FORMAT DES GLAÇONS** : appuyez sur le bouton de sélection du format des glaçons pour choisir entre des glaçons de petite ou de grande taille.
3. **FONCTION DE NETTOYAGE** : branchez la machine à une prise de courant et appuyez sur le bouton MARCHE/ARRÊT pendant 3 secondes. L'appareil démarre la phase de nettoyage et les quatre voyants clignotent alternativement. Ne débranchez pas l'appareil de l'alimentation électrique pendant le nettoyage. Après le nettoyage, l'appareil passe automatiquement en mode veille.
4. **AJOUT D'EAU** : alarme de niveau du réservoir d'eau : lorsque ce voyant est allumé, cela signifie que le niveau d'eau du réservoir est insuffisant. Ajoutez de l'eau et appuyez sur la touche MARCHE/ARRÊT pour redémarrer l'appareil.
5. **BAC À GLAÇONS PLEINS** : alarme de bac à glaçons pleins. Lorsque le bac à glace est plein, le voyant « ICE FULL » s'allume et l'appareil se met à l'arrêt. Les glaçons doivent être retirés du récipient. Lorsque le niveau de glaçons revient en dessous du niveau du capteur de remplissage, l'appareil redémarre automatiquement.

Utilisation de l'appareil

1. Ouvrez le couvercle et sortez le bac de collecte des glaçons. Ajoutez de l'eau dans le réservoir. Remarque : le réservoir présente un niveau maximum, « MAX ». L'eau ne doit pas dépasser la position du niveau MAX. Si l'eau dépasse ce niveau, vous devrez ouvrir le bouchon de vidange inférieur.
2. Branchez l'alimentation et appuyez sur la touche Marche/Arrêt pour démarrer l'appareil.
3. Sélectionnez le format des glaçons que vous souhaitez obtenir, le grand format étant le réglage par défaut.

Nettoyage

1. Nettoyez fréquemment le revêtement intérieur, le bac à glaçons, le réservoir d'eau, la pelle à glaçons intégrée et l'évaporateur. Lors du nettoyage, débranchez l'appareil et enlevez les glaçons. Utilisez une solution diluée à base d'eau et de vinaigre pour nettoyer les surfaces intérieures et extérieures de la machine à glaçons. N'aspergez pas la machine à glaçons avec des produits chimiques ou des agents dilués tels que des acides, de l'essence ou de l'huile. Rincez soigneusement avant toute mise en marche.
2. Veillez à ce que les ouvertures de ventilation dans le boîtier de l'appareil ou dans la structure intégrée ne soient pas obstruées. N'utilisez pas de dispositifs mécaniques ou d'autres moyens pour accélérer le processus de dégivrage, en dehors de ceux recommandés par le fabricant.
3. Si vous réutilisez la machine après une période d'inactivité, il se peut que la quantité d'eau à pomper pour la fonction de ralentissement pneumatique soit insuffisante ; dans ce cas, l'indicateur de manque d'eau « Ajouter de l'eau » est activé. Appuyez sur la touche Marche/Arrêt pour redémarrer la machine à glaçons.
4. Pour garantir la propreté de la glace, changez l'eau du réservoir au moins une fois par jour. Si l'appareil n'est pas utilisé pendant une longue période, vidangez l'eau et nettoyez le.
5. Si le compresseur s'arrête de fonctionner en raison d'un manque d'eau, d'un trop-plein d'eau ou d'une interruption de l'alimentation électrique, il lui faudra 3 minutes pour se remettre en marche après avoir été redémarré.
6. Utilisez toujours de l'eau claire avant de commencer la production de glaçons, que ce soit pendant l'installation initiale ou après une longue période d'arrêt.
7. En fonction de l'utilisation réelle de la machine, la grille filtrante du réservoir d'eau doit être régulièrement nettoyée après démontage afin d'éviter que l'entrée d'eau ne soit bloquée par des d'incrustation ou du calcaire, comme indiqué dans la figure ci-dessous. Retirez le bac à glaçons et le couvercle du filtre du réservoir d'eau ; nettoyez le couvercle du filtre à l'eau claire à l'aide d'une brosse, puis remettez-le en place.

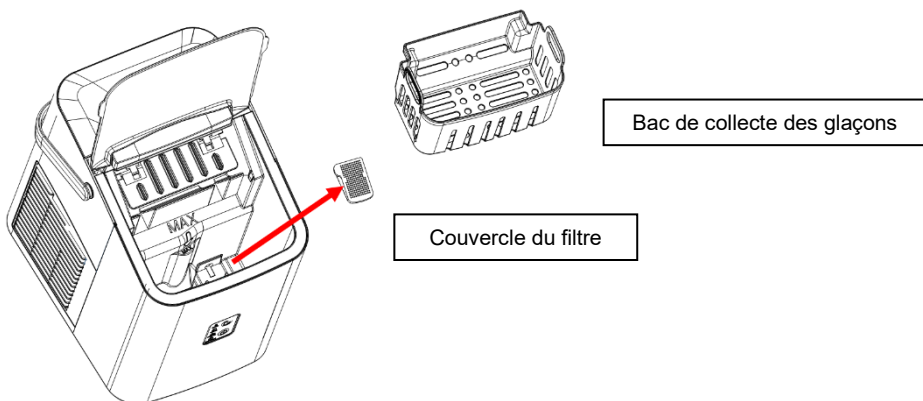

Guide de dépannage

1. Veuillez noter que si une coupure de courant se produit en raison d'un débranchement du cordon d'alimentation, ou si le bouton d'alimentation a été éteint pendant un cycle de fabrication de glaçons, de petits morceaux de glace peuvent se former et se loger dans la pelle automatique, provoquant ainsi son blocage. Si cela se produit, les morceaux de glace peuvent être retirés en débranchant le cordon d'alimentation et en poussant doucement la pelle dans la partie arrière de l'intérieur pour retirer les morceaux de glace, puis en redémarrant l'appareil.
2. Si la pelle à glaçons intégrée n'amène pas les glaçons dans le bac, vérifiez si le réservoir d'eau est vide. Si ce n'est pas le cas, poussez doucement la pelle à glaçons intégrée, puis appuyez sur la touche Marche/Arrêt pour redémarrer.

Problème	Cause possible	Solution
Le compresseur fonctionne anormalement avec un bruit de bourdonnement	La tension est inférieure à celle recommandée	Arrêtez la machine à glaçons et ne la redémarrez pas tant que la tension n'est pas revenue à la normale.
Le voyant de manque d'eau est allumé	1. Il n'y a pas d'eau 2. La pompe est pleine d'air	1. Ajoutez de l'eau jusqu'à ce que vous atteigniez la position MAX. 2. Appuyez sur la touche Marche/Arrêt pour redémarrer
Les voyants de l'écran ne sont pas allumés	Fusible grillé/Pas d'alimentation	Remplacez le fusible/ Mettez sous tension
Les glaçons sont trop gros et collent les uns aux autres	1. Mauvais format de glaçons sélectionné 2. La glace des cycles précédents pourrait être restée dans le bac à eau	1. Sélectionnez le petit format 2. Retirez les glaçons en mode veille
Le processus de fabrication de glaçons était correct, mais aucun glaçon n'est sorti.	1. Le compresseur n'a pas de réfrigérant 2. Le compresseur est endommagé 3. Le moteur du ventilateur est endommagé	Contactez le service après-vente.
Tous les voyants clignotent en même temps.	Le réservoir d'eau est bloqué par la glace. Le moteur est coincé, détaché ou endommagé Micro-interrupteur endommagé	Retirez la glace sous la pelle à glaçons intégrée, rebranchez l'appareil et appuyez sur la touche Marche/Arrêt. Après 3 minutes, l'appareil redémarrera automatiquement. Contactez le service après-vente
Bien que le niveau de glace maximal est atteint, l'appareil n'affiche pas l'icône de niveau de glace maximal	Capteur de niveau glace maximal endommagé Interférence de la lumière solaire	Remplacez le capteur de niveau de glace maximal Déplacez l'appareil à l'intérieur pour produire des glaçons Contactez le service après-vente

ENVIRONNEMENT

En fin de vie, ne pas jeter l'appareil avec les déchets ménagers normaux, mais déposez-le dans un point de collecte officiel pour le recyclage. Vous contribuerez ainsi à la préservation de l'environnement.

GARANTIE ET SERVICE

Si vous avez besoin d'informations ou si vous rencontrez un problème, veuillez contacter le centre d'assistance à la clientèle Gorenje de votre pays (vous trouverez son numéro de téléphone dans la brochure de la garantie mondiale). S'il n'existe pas de centre d'assistance à la clientèle dans votre pays, consultez votre revendeur Gorenje local ou contactez le service après-vente des appareils ménagers Gorenje.

Pour un usage domestique uniquement !

Nous nous réservons le droit de procéder à des modifications !

GORENJE

**VOUS SOUHAITE BEAUCOUP DE PLAISIR LORS DE L'UTILISATION
DE CET APPAREIL.**



Instrucciones de seguridad importantes

Lea atentamente las instrucciones antes de usar el aparato.

1. Lea todas las instrucciones antes de usar.
2. Retire todo el material de embalaje y revise cuidadosamente su máquina de hielo para asegurarse de que esté en buenas condiciones y de que no haya daños en el aparato o en su cable de alimentación o enchufe.
3. Si el cable de alimentación está dañado, debe ser sustituido por el fabricante, su agente de servicio técnico o una persona de cualificación similar, con el fin de evitar cualquier situación de riesgo.
4. Este aparato no está diseñado para ser usado por personas (incluyendo niños) con capacidades físicas, sensoriales o mentales reducidas, o con falta de experiencia o conocimiento, a menos que hayan sido informados adecuadamente sobre su uso o estén supervisados por una persona que se haga responsable de su seguridad. Se deberá vigilar a los niños para garantizar que no jueguen con el electrodoméstico.
5. Este aparato puede ser utilizado por niños mayores de 8 años y por personas con capacidades físicas, sensoriales o mentales reducidas, o con falta de experiencia y conocimientos, siempre que se encuentren bajo supervisión o hayan sido instruidos con respecto al uso seguro y comprendan los riesgos involucrados. Los niños no deben jugar con el aparato y las tareas de limpieza y mantenimiento no deben ser llevadas a cabo por niños sin supervisión.
6. Este electrodoméstico está diseñado para su uso en hogares y en aplicaciones similares, como:
 - zonas comunes de cocina de personal en tiendas, oficinas y otros entornos laborales;
 - por clientes en hoteles, hostales y otros entornos de tipo residencial;
 - alojamientos de tipo «bed & breakfast».
 - Advertencia: No almacene sustancias explosivas, como recipientes de aerosol con un propulsor inflamable, en este electrodoméstico.
 - Advertencia: Mantenga las aberturas de ventilación que se encuentran en el recinto del aparato o en la estructura incorporada libres de cualquier obstrucción.
 - Advertencia: No utilice dispositivos mecánicos u otros medios para acelerar el proceso de descongelación, si no son los recomendados por el fabricante.
 - Advertencia: No permita que se dañe el circuito de refrigerante.
 - Advertencia: No utilice aparatos eléctricos dentro de los compartimentos de almacenamiento de alimentos del electrodoméstico, a menos que sean recomendados por el fabricante.

- ADVERTENCIA: Cuando coloque el electrodoméstico en su sitio, asegúrese de que el cable de alimentación no esté atrapado o dañado.
 - ADVERTENCIA: No coloque múltiples tomacorrientes portátiles ni fuentes de alimentación portátiles en la parte posterior del electrodoméstico.
 - ADVERTENCIA: Al desechar el aparato, hágalo solo en un centro de eliminación de residuos autorizado. No lo exponga a llamas.
 - ADVERTENCIA: Llene el aparato solo con agua potable.
7. El refrigerante (R600a) es inflamable.



Precaución: Riesgo de incendio/materiales inflamables

El circuito de refrigerante del aparato contiene refrigerante isobuteno (R600a). Aunque se trata de un gas natural con un alto nivel de compatibilidad ambiental, es inflamable. Durante el transporte y la instalación del aparato, asegúrese de que no se dañen los componentes del circuito de refrigerante.

En caso de daños en el circuito de refrigerante:

Evite las llamas abiertas y las fuentes de ignición.

Ventile bien la habitación donde se encuentra el aparato.

8. Antes de usar la máquina de hielo por primera vez, espere 2 horas después de colocarla en su sitio y mantenga la tapa transparente abierta durante al menos 2 horas.
9. No se debe utilizar agua pura en esta unidad; se recomienda agua de manantial.
10. Asegúrese de que la tensión cumpla con el rango de voltaje indicado en la placa de características del aparato y asegúrese de que la conexión a tierra del enchufe esté en buenas condiciones.
11. No vuelque ni incline este producto en un ángulo de 45 °C.
12. Para protegerse contra el riesgo de descarga eléctrica, no vierta agua en el cable, el enchufe o la salida de aire, y no sumerja el aparato en agua ni en ningún otro líquido.
13. Desenchufe el aparato después de usarlo o antes de limpiarlo.
14. Mantenga el aparato a una distancia de al menos a 8 cm de otros objetos para garantizar una liberación de calor adecuada.
15. No utilice ningún accesorio que no esté recomendado por el fabricante.
16. No utilice el aparato cerca de llamas, placas calientes o estufas.
17. No active el botón de encendido con frecuencia (espere al menos 5 minutos) para evitar daños en el compresor.
18. No use este aparato en exteriores.
19. No use polvos limpiadores o utensilios rígidos para limpiar el aparato.
20. Por favor, conserve el manual de instrucciones.

21. Para evitar la contaminación de los alimentos, respete las siguientes indicaciones:
- Abrir la puerta durante períodos de tiempo prolongados puede provocar un aumento significativo de la temperatura en los compartimentos del electrodoméstico.
 - Limpie regularmente las superficies que pueden entrar en contacto con los alimentos, así como los sistemas de drenaje accesibles.
 - Limpie los depósitos de agua si no se han utilizado durante 48 h; enjuague el sistema de agua conectado a un suministro si no se ha extraído agua durante un período de 5 días.
 - Si el electrodoméstico se deja vacío durante períodos de tiempo prolongados, apáguelo, descongélelo, límpielo, séquelo y deje la puerta abierta para evitar que se forme moho en su interior.
22. En los párrafos a continuación, encontrará la información relacionada con el uso del aparato.

Este equipo está etiquetado de conformidad con la Directiva europea 2012/19/EC sobre residuos de aparatos eléctricos y electrónicos (RAEE). Esta Directiva especifica los requisitos para la recogida y tratamiento de residuos de aparatos eléctricos y electrónicos en toda la Unión Europea.

Descripción general

1. Tapa superior
2. Ventanilla de inspección
3. Bandeja para hielo
4. Depósito de agua
5. Evaporador
6. Pala para hielo
7. Panel de control
8. Salida de aire
9. Cuchara para hielo







Instrucciones del panel de control



Selección del tamaño del hielo

Botón de Iniciar / Detener

	small	Luz indicadora de hielo pequeño
	large	Luz indicadora de hielo grande
	full	Alarma de hielo completo
	add	Alarma de falta de agua

1. Enchufe la máquina a una toma de corriente. La máquina estará en modo de espera y la luz indicadora de hielo grande parpadeará. Presione el botón de INICIAR / DETENER; la máquina comenzará a funcionar. El indicador correspondiente se encenderá y la máquina comenzará a producir cubitos de hielo. Cuando finalice el proceso, el hielo se moverá al contenedor y la máquina iniciará la función de deshielo.
2. **BOTÓN DE SELECCIÓN DE TAMAÑO DEL HIELO:** Presione el botón de selección de hielo grande o pequeño para elegir entre cubitos grandes y pequeños.
3. **FUNCIÓN DE LIMPIEZA:** Enchufe la máquina a una toma de corriente y mantenga presionado el botón de INICIAR / DETENER durante 3 segundos. La máquina iniciará la función de limpieza y las cuatro luces parpadearán alternativamente. No desenchufe el aparato de la fuente de alimentación durante la limpieza. Al finalizar la limpieza, la máquina entrará automáticamente en modo de espera.
4. **AÑADIR AGUA:** Alarma de falta de agua. Esta luz se enciende para indicar que no hay suficiente agua en el depósito. Debe añadir agua y pulsar el botón de INICIAR / DETENER para reiniciar la máquina.
5. **HIELO COMPLETO:** Alarma de hielo completo. Cuando el recipiente de almacenamiento de hielo se llena, la luz indicadora de «HIELO COMPLETO» se enciende y la máquina se detiene. Debe sacar hielo. Cuando el nivel de hielo vuelva a estar por debajo del sensor de hielo completo, la máquina se reiniciará automáticamente.

Uso del aparato

1. Abra la tapa y saque la cesta. Añada agua en el depósito. Nota: En el depósito hay un nivel máximo, «MÁX.». El agua no debe exceder la posición MÁX. Si el agua supera este nivel, abra el tapón de drenaje inferior.
2. Enchufe el aparato a una fuente de alimentación y presione el botón de Inicio/Parada para arrancar la máquina.
3. Seleccione el tamaño del hielo que desea, recuerde que el valor predeterminado es el de hielo grande.

Limpeza

1. Limpie frecuentemente el revestimiento interior, la bandeja de recolección de hielo, la caja de agua, la pala para hielo y el evaporador. Cuando vaya a realizar las tareas de limpieza, desenchufe el aparato y retire los cubos de hielo. Use una solución diluida de agua y vinagre para limpiar las superficies interiores y exteriores de la máquina de hielo. No rocíe la máquina de hielo con productos químicos o agentes diluidos como ácidos, gasolina o aceite. Enjuague bien antes de comenzar a usar.
2. Mantenga las aberturas de ventilación que se encuentran en el recinto del aparato o en la estructura incorporada libres de cualquier obstrucción. No utilice dispositivos mecánicos u otros medios para acelerar el proceso de descongelación, si no son los recomendados por el fabricante.
3. Si va a volver a utilizar la máquina después de haber estado inactiva durante un tiempo, es posible que no tenga suficiente agua para bombear el retardo de aire; en este caso, el indicador de escasez de agua «Agregar agua» estará encendido. Presione el botón de Inicio/parada para reiniciar la máquina de hielo.
4. Para garantizar un hielo limpio, cambie el agua del depósito al menos una vez al día. Si el aparato no se utiliza durante mucho tiempo, retire el agua de su interior y límpielo.
5. Si el compresor deja de funcionar por falta o exceso de agua, o por la interrupción de la fuente de alimentación, tardará 3 minutos en arrancar después del reinicio.
6. Utilice siempre agua corriente limpia antes de comenzar la producción de hielo, ya sea durante la instalación inicial o después de un tiempo prolongado con el aparato apagado.
7. En función del uso real que haga de la máquina, debe limpiar regularmente la malla del filtro del depósito de agua después del desmontaje como se muestra en la siguiente figura, para evitar que la entrada de agua se bloquee por incrustaciones o sarro. Extraiga la bandeja de recolección de hielo y la cubierta del filtro del depósito de agua; limpie la cubierta del filtro con agua limpia y un cepillo, y vuelva a colocarla en su lugar.

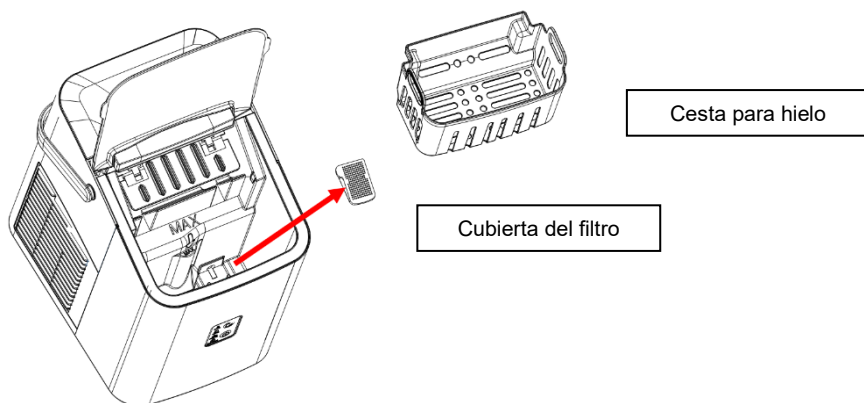

Resolución de problemas

1. Tenga en cuenta que si se produce un corte de energía debido a la desconexión del cable de alimentación o al apagado del botón de encendido durante un ciclo de fabricación de hielo, pueden formarse pequeños trozos de hielo que se alojarán en la pala automática, causando que se atasque. Si esto ocurre, quite los trozos de hielo desconectando el cable de alimentación y empujando suavemente la pala hacia la parte posterior del interior del aparato, luego, retire los trozos de hielo y vuelva a iniciar.
2. Si la pala de hielo no está moviendo hielo en la cesta, compruebe si el depósito de agua está vacío. Si no es así, empuje la pala de hielo suavemente y, a continuación, presione el botón de Inicio/Parada para reiniciar.

Problema	Causa posible	Solución
El compresor funciona de forma anormal y emite un zumbido	La tensión es inferior a la recomendada	Detenga la máquina de hielo y no la reinicie hasta que el voltaje sea normal.
La luz indicadora de falta de agua está encendida	1. No hay agua 2. La bomba está llena de aire	1. Añada agua hasta llegar a la posición MÁX. 2. Presione el botón de Inicio/Parada para reiniciar
Las luces indicadoras de la pantalla no están encendidas	Fusible fundido/Sin alimentación	Reemplace el fusible/Encienda la alimentación
El hielo es demasiado grande y los cubos se pegan entre sí	1. Ha seleccionado un tamaño de hielo incorrecto 2. Puede haber quedado hielo de ciclos anteriores en la bandeja de agua	1. Seleccione el tamaño pequeño 2. Saque el hielo mientras el aparato está en modo de espera
El proceso de fabricación de hielo fue correcto, pero no salió hielo	1. El compresor no tiene refrigerante 2. El compresor está dañado 3. El motor del ventilador está dañado	Llame al servicio postventa.
Todos los indicadores parpadean al mismo tiempo.	La caja de agua está bloqueada por hielo. El motor está atascado, se ha caído o está dañado. Microinterruptor dañado.	Retire el hielo debajo de la pala para hielo, vuelva a enchufar a una fuente de alimentación y presione el botón de Inicio/Parada. Después de 3 minutos, la máquina se reiniciará automáticamente. Llame al servicio postventa.
Aunque el hielo está completo, la máquina no muestra el icono de hielo completo	El sensor de hielo completo está dañado Interferencia de luz solar	Reemplace el sensor de hielo completo Mueva el electrodoméstico a un ambiente interior para hacer hielo Llame al servicio postventa.

MEDIO AMBIENTE

Cuando finalice la vida útil de este aparato, no lo deseche junto con el resto de sus residuos domésticos; llévelo a un punto de recogida oficial para su reciclaje. De esta forma, ayudará a proteger el medio

ambiente.

GARANTÍA Y SERVICIO

Si desea obtener más información o tiene un problema con su producto, comuníquese con el Centro de Atención al Cliente de Gorenje de su país (encontrará el número de teléfono en la hoja de garantía internacional). Si no hay un Centro de Atención al Cliente en su país, diríjase a su distribuidor local de productos Gorenje o comuníquese con el departamento de servicio de los electrodomésticos Gorenje.

¡Solo para uso personal!

Nos reservamos el derecho de hacer modificaciones.

GORENJE

¡Deseamos que pase buenos momentos disfrutando de su freidora de aire Hisense!

Instruções de segurança importantes

Leia atentamente as instruções de utilização antes de usar o eletrodoméstico.

1. Leia todas as instruções antes da utilização.
2. Remova todo o material de embalagem e verifique cuidadosamente a sua máquina de gelo para garantir que está em boas condições e que não há danos na própria máquina ou no respetivo cabo/ficha de alimentação.
3. Se o cabo de alimentação estiver danificado, deve ser substituído pelo fabricante, pelo seu agente de assistência técnica ou por um profissional igualmente qualificado, para evitar qualquer perigo.
4. Este aparelho não deverá ser usado por pessoas (incluindo crianças) com capacidades físicas, sensoriais ou mentais reduzidas, ou por pessoas sem experiência e conhecimentos, a menos que sejam supervisionadas ou tenham recebido instruções para utilizar o aparelho por uma pessoa responsável pela sua segurança. Manter as crianças supervisionadas para não brincarem com o eletrodoméstico.
5. Este aparelho pode ser usado por crianças a partir dos 8 anos e por pessoas com capacidades físicas, sensoriais ou mentais reduzidas, ou sem experiência e conhecimentos, desde que sejam supervisionadas ou tenham recebido instruções sobre a utilização segura do aparelho e desde que compreendam os perigos envolvidos. As crianças não devem brincar com o aparelho e a limpeza e manutenção do utilizador não devem ser realizadas por crianças sem supervisão.
6. Este aparelho destina-se a ser utilizado em residências e em aplicações semelhantes, tais como
 - áreas de cozinhas do pessoal em lojas, escritórios e outros ambientes de trabalho;
 - em quintas e por clientes em hotéis, motéis e ambientes residenciais de outros tipos;
 - ambientes do tipo alojamento local.
 - Aviso: não guardar no eletrodoméstico substâncias explosivas, como latas de aerossóis com um propulsor inflamável.
 - Aviso: mantenha as aberturas de ventilação, no invólucro do aparelho ou na estrutura onde está encastrado, livres de qualquer obstrução.
 - Aviso: não usar processos mecânicos ou outros meios para acelerar o processo de descongelação, para além dos recomendados pelo fabricante.
 - Aviso: não permita danos ao circuito de refrigeração.
 - Aviso: não utilize aparelhos elétricos no interior de compartimentos para guardar alimentos do aparelho, a menos que sejam do tipo recomendado pelo fabricante.

- AVISO: verificar se o cabo de alimentação não fica preso ou danificado quando posicionar o eletrodoméstico.
 - AVISO: não utilize várias tomadas portáteis ou fontes de alimentação portáteis na parte de trás do aparelho.
 - AVISO: ao eliminar o aparelho, faça-o apenas num centro de eliminação de resíduos autorizado. Não exponha este eletrodoméstico a quaisquer chamas.
 - AVISO: encher apenas com água potável.
7. O refrigerante (R600a) é inflamável.



Cuidado: risco de incêndio/materiais inflamáveis

O refrigerante isobuteno (R600a) está contido no circuito de refrigeração do eletrodoméstico. Embora seja um gás natural com um alto nível de compatibilidade ambiental, ainda assim, é inflamável. Durante o transporte e a instalação deste eletrodoméstico, certifique-se sempre de que nenhum dos componentes do circuito de refrigeração sofre qualquer dano.

Caso o circuito de refrigeração esteja danificado:

Evite a presença de chamas desprotegidas ou de fontes de ignição.

Ventile muito bem a divisão em que o aparelho se encontra.

8. Antes de usar a máquina de gelo pela primeira vez, aguarde 2 horas após posicionar a mesma e mantenha a tampa transparente aberta durante, pelo menos, 2 horas
9. Não deve ser utilizada água pura nesta unidade; é recomendável usar água de nascente.
10. Certifique-se de que a tensão esteja em conformidade com o intervalo de tensão indicado na placa de identificação e certifique-se de que o aterramento da tomada esteja em boas condições.
11. Não vire este produto nem incline o mesmo a um ângulo superior a 45 °C.
12. Para proteger contra o risco de choque elétrico, não verta água no cabo, na ficha ou na saída de ar e não mergulhe o aparelho em água ou em qualquer outro líquido.
13. Desligue o aparelho após a utilização ou antes da limpeza.
14. Mantenha o aparelho a, pelo menos, 8 cm de distância de outros objetos para garantir a libertação adequada de calor.
15. Não use acessórios que não sejam recomendados pelo fabricante.
16. Não utilize o aparelho perto de chamas, placas quentes ou fogões.
17. Não ligue o botão ligar/desligar com frequência (assegure um intervalo mínimo de 5 minutos) para evitar danos ao compressor.
18. Não utilize no exterior.
19. Nunca limpe com pós para arear ou utensílios duros.

20. Guarde o manual de instruções.
21. Para evitar a contaminação dos alimentos, espreite as seguintes observações:
 - Abrir a porta durante períodos longos pode causar um aumento significativo da temperatura nos compartimentos do aparelho.
 - Limpe regularmente as superfícies que entram em contacto com os alimentos e limpe quaisquer sistemas de drenagem acessíveis.
 - Limpe os reservatórios de água se não tiverem sido utilizados durante 48 horas; lave o sistema de água com abastecimento de água se não tiver sido retirada água durante 5 dias.
 - Se o aparelho frigorífico for deixado vazio durante períodos longos, desligue, descongele, limpe e seque o aparelho, e deixe a porta aberta para evitar o aparecimento de bolor no interior do mesmo.
22. Em relação às informações relativas à utilização do aparelho, consulte os parágrafos abaixo.

Este equipamento é rotulado em conformidade com a Diretiva Europeia 2012/19/CE em matéria de resíduos de equipamentos elétricos e eletrónicos – REEE. A diretiva especifica os requisitos para a recolha e gestão de resíduos de equipamentos elétricos e eletrónicos em vigor em toda a União Europeia.

Descrição geral

1. Tampa superior
2. Janela de vigia
3. Bandeja de gelo
4. Reservatório de água
5. Evaporador
6. Pá de gelo
7. Painel de controlo
8. Saída de ar
9. Colher de gelo



Instruções do painel de controlo



Seleção de tamanho do gelo

Botão Iniciar/Parar

	small	luz indicadora de gelo pequeno
	large	luz indicadora de gelo grande
	full	alarme de gelo cheio
	add	alarme de falta de água

- Ligue o aparelho a uma tomada elétrica. A máquina está agora no modo de espera e a luz indicadora de gelo grande pisca. Prima o botão INICIAR/PARAR e a máquina começa a funcionar. O indicador correspondente acende e a máquina começa a produzir cubos de gelo. Quando o processo estiver concluído, o gelo é movido para o recipiente e a máquina inicia a função de degelo.
- BOTÃO DE SELEÇÃO DO TAMANHO DO GELO:** prima o botão de seleção de gelo grande ou pequeno para alternar entre cubos de gelo grandes e pequenos.
- FUNÇÃO DE LIMPEZA:** ligue o aparelho a uma tomada elétrica e prima continuamente o botão INICIAR/PARAR durante 3 segundos. A máquina inicia a função de limpeza e as quatro luzes piscam alternadamente. Não desligue a fonte de alimentação durante a limpeza. Após a limpeza, a máquina entrará automaticamente no modo de espera.
- ADICIONAR ÁGUA:** alarme de falta de água: quando esta luz está acesa, significa que não há água suficiente no tanque de água. É necessário adicionar água e premir o botão INICIAR/PARAR para reiniciar a máquina.
- GELO CHEIO:** alarme de gelo cheio. Quando o recipiente de armazenamento de gelo fica cheio de gelo, a luz indicadora "GELO CHEIO" acende e a máquina para. O gelo precisa de ser retirado. Quando o nível de gelo estiver novamente abaixo do sensor que indica que o recipiente está cheio, a máquina reiniciará automaticamente.

Utilização do aparelho

1. Abra a tampa e retire o cesto. Adicione água ao reservatório. Nota: existe um nível máximo, "MAX", no reservatório. A água não deve exceder a posição MAX. Se a água ultrapassar esse nível, será necessário abrir o tampão de drenagem inferior,
2. Ligue a alimentação e prima o botão Iniciar/Parar para iniciar a máquina.
3. Selecione o tamanho do gelo que deseja fazer, com gelo grande como predefinição.

Limpeza

1. Limpe frequentemente o revestimento interno, a bandeja de recolha de gelo, a caixa de água, a pá de gelo e o evaporador. Ao limpar, desconecte a unidade e remova os cubos de gelo. Use uma solução diluída de água e vinagre para limpar as superfícies internas e externas da máquina de gelo. Não pulverize a máquina de gelo com produtos químicos ou agentes diluídos, como ácidos, gasolina ou óleo. Deve enxaguar bem antes de iniciar o funcionamento.
2. Mantenha as aberturas de ventilação, no invólucro do aparelho ou na estrutura onde está encastrado, livres de qualquer obstrução. Não usar processos mecânicos ou meios alternativos para acelerar o processo de descongelação, para além dos recomendados pelo fabricante.
3. Se reutilizar a máquina após estar inativa durante algum tempo, pode não ter água suficiente para bombear para retardar o ar; neste caso, o indicador de falta de água "Adicionar água" estará ligado. Prima novamente o botão Iniciar/Parar para reiniciar a máquina de gelo.
4. Para garantir a limpeza do gelo, troque a água no reservatório de água, pelo menos, uma vez por dia. Se o aparelho não for utilizado durante muito tempo, drene a água e limpe o aparelho.
5. Se o compressor parar de funcionar devido à falta de água, ao transbordamento de água ou à interrupção da alimentação elétrica, levará 3 minutos para iniciar após ser reiniciado.
6. Utilize sempre água fresca antes de iniciar a produção de gelo, seja durante a instalação inicial ou após um período longo com o aparelho desligado.
7. De acordo com o uso efetivo da máquina, a tela do filtro no reservatório de água deve ser limpa regularmente após a desmontagem, para evitar que a entrada de água seja bloqueada por incrustações ou calcário, conforme mostrado na figura abaixo. Retire a bandeja de recolha de gelo e a tampa do filtro do reservatório de água, uma de cada vez; limpe a tampa do filtro com água limpa usando uma escova e, em seguida, coloque-a de volta no lugar.

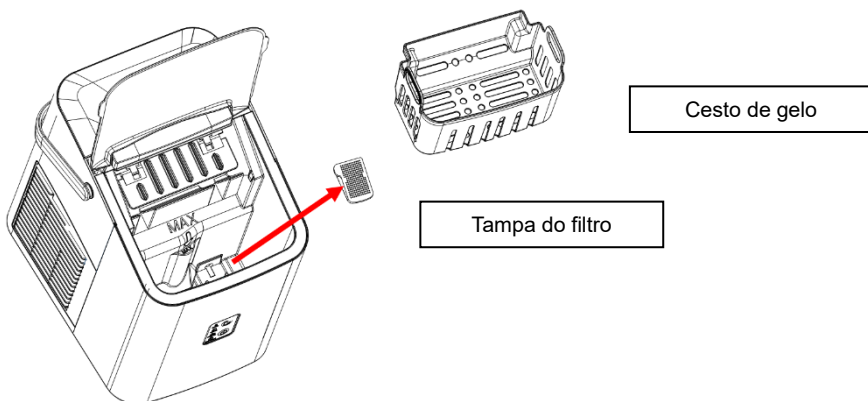

Resolução de problemas

1. Tenha em atenção que, se ocorrer uma falha de energia devido à desconexão do cabo de alimentação, ou se o botão ligar/desligar tiver sido desligado durante um ciclo de fabricação de gelo, é possível que isso leve à formação de pequenas lascas de gelo e ao seu alojamento na pá automática, fazendo com que esta encrave. Se isso ocorrer, as lascas de gelo podem ser removidas desconectando o cabo de alimentação e empurrando suavemente a pá para a parte traseira do interior, removendo as lascas de gelo, reiniciando depois o aparelho.
2. Se a pá de gelo não estiver a mover gelo para a cesta de gelo, verifique se o reservatório de água está vazio. Se não for o caso, pressione a pá de gelo suavemente e, em seguida, prima o botão Iniciar/Parar para reiniciar.

Problema	Possível causa	Solução
O compressor funciona de forma anormal, com um ruído de zumbido	A tensão é inferior à recomendada	Pare a máquina de gelo e não a reinicie até que a tensão esteja normal.
A luz indicadora de falta de água está acesa	1. Não há água 2. A bomba está cheia de ar	1. Adicione água até atingir a posição MAX 2. Prima o botão Iniciar/Parar para reiniciar
As luzes indicadoras no visor não estão acesas	Fusível queimado/Sem energia	Substitua o fusível/Ligue a energia
O gelo é demasiado grande e os cubos estão pegados	1. Tamanho de gelo errado selecionado 2. Gelo dos ciclos anteriores pode ter ficado na bandeja de água	1. Selecione o tamanho pequeno 2. Retire o gelo enquanto estiver no modo de espera
O processo de fabrico de gelo estava correto, mas não saiu gelo?	1. O compressor não tem refrigerante 2. O compressor está danificado 3. O motor do ventilador está danificado	Ligue para o serviço pós-venda.
Todos os indicadores estão a piscar ao mesmo tempo.	A caixa de água está bloqueada pelo gelo. O motor está preso, o motor cai ou o motor está danificado Microinterruptor danificado	Retire o gelo sob a pá de gelo, ligue a energia novamente e prima o botão Iniciar/Parar. Após 3 minutos, a máquina reiniciará automaticamente. Ligue para o serviço pós-venda
Mesmo que o gelo esteja cheio, a máquina não exibe o ícone de gelo cheio	Sensor de gelo cheio danificado Interferência da luz solar	Substitua o sensor de gelo cheio Mova o aparelho para um espaço interior para fazer gelo Ligue para o serviço pós-venda

MEIO-AMBIENTE

Não descartar o aparelho com os resíduos domésticos normais no final da sua vida útil; por favor entregar num ponto de recolha oficial para reciclagem. Assim, ajuda a preservar o ambiente.

GARANTIA E MANUTENÇÃO

Se necessitar de informações ou se ocorrer algum problema, por favor contactar o Centro de apoio ao cliente Gorenje do seu país; o número de telefone encontra-se no folheto de garantia global). Caso não haja um centro de apoio ao cliente no seu país, por favor entre em contacto com o revendedor Gorenje, ou com o departamento de assistência técnica de aparelhos domésticos da Gorenje.

Apenas para uso pessoal!

Reservamo-nos o direito de efetuar modificações!

GORENJE

Desejamos que seja muito feliz ao utilizar a fritadeira a ar da Hisense!

Importanti istruzioni per la sicurezza

Leggere attentamente le istruzioni per l'uso prima di utilizzare l'apparecchio.

1. Leggere tutte le istruzioni prima dell'utilizzo.
2. Rimuovere tutto il materiale di imballaggio e controllare attentamente la macchina per il ghiaccio per assicurarsi che sia in buone condizioni e che non vi siano danni alla macchina stessa o al suo cavo di alimentazione/presa.
3. Il cavo di alimentazione danneggiato deve essere sostituito solo dal costruttore o suo rappresentante per l'assistenza o altro personale qualificato per evitare situazioni di pericolo.
4. Questo elettrodomestico non è destinato all'uso da parte di persone (compresi i bambini) con ridotte capacità fisiche, sensoriali o mentali, o prive di esperienza e conoscenza, a meno che non siano supervisionate o abbiano ricevuto adeguate istruzioni sull'uso del dispositivo da parte di una persona responsabile della loro sicurezza. I bambini devono essere sorvegliati quando usano l'apparecchio per assicurarsi che non ci giochino.
5. Questo elettrodomestico può essere utilizzato da bambini di età pari o superiore a 8 anni e da persone con ridotte capacità fisiche, sensoriali o mentali o mancanza di esperienza e conoscenza, a condizione che siano sorvegliati o abbiano ricevuto istruzioni sull'uso sicuro dell'elettrodomestico e a condizione che comprendano i pericoli connessi. I bambini non devono giocare con l'elettrodomestico, e la pulizia e la manutenzione dell'utente non devono essere eseguite da bambini senza supervisione.
6. Questo elettrodomestico è destinato all'uso in ambienti domestici e in applicazioni simili come
 - cucine per il personale in negozi, uffici e altri ambienti di lavoro;
 - per clienti in alberghi, motel e altri ambienti di tipo residenziale;
 - ambienti tipo bed and breakfast;
 - Avvertenza: Non conservare sostanze esplosive, come bombolette spray con propellente infiammabile in questo apparecchio.
 - Avvertenza: mantenere le aperture di ventilazione, nell'involucro dell'apparecchio o nella struttura ad incasso, libere da qualsiasi ostruzione.
 - Avvertenza: Non utilizzare dispositivi meccanici o altri mezzi diversi da quelli consigliati dal produttore per accelerare il processo di scongelamento.
 - Avvertenza: non danneggiare il circuito del refrigerante.
 - Avvertenza: Non utilizzare apparecchi elettrici all'interno degli scomparti per la conservazione degli alimenti dell'apparecchio, a meno che non siano del tipo raccomandato dal produttore.
 - AVVERTENZA: durante il posizionamento dell'apparecchio, assicurarsi che il cavo di alimentazione non rimanga impigliato o danneggiato.

- AVVERTENZA: Non collocare prese multiple o alimentatori portatili sul retro dell'apparecchio.
 - AVVERTENZA: quando si smaltisce l'apparecchio, farlo solo in un centro di smaltimento rifiuti autorizzato. Non esporre a fiamme.
 - AVVERTENZA: riempire solo con acqua potabile.
7. Il refrigerante (R600a) è infiammabile.



Attenzione: rischio di incendio/materiali infiammabili

L'isobutene refrigerante (R600a) è contenuto all'interno del circuito del refrigerante dell'apparecchio. Sebbene sia un gas naturale con un alto livello di compatibilità ambientale, è comunque infiammabile. Durante il trasporto e l'installazione dell'apparecchio, assicurarsi che nessuno dei componenti del circuito del refrigerante venga danneggiato.

Nel caso in cui il circuito del refrigerante sia danneggiato:

Evitare fiamme libere o fonti di accensione.

Arieggiare completamente l'ambiente in cui si trova l'apparecchio;

8. Prima di utilizzare la macchina per il ghiaccio per la prima volta, attendere 2 ore dopo averlo posizionato e tenere aperto il coperchio trasparente per almeno 2 ore
9. L'acqua pura non deve essere utilizzata in questo elettrodomestico; si consiglia l'acqua di sorgente.
10. Assicurarsi che la tensione sia conforme all'intervallo di tensione indicato sulla targhetta e assicurarsi che la messa a terra della presa sia in buone condizioni.
11. Non capovolgere questo prodotto o inclinarlo oltre un angolo di 45°C.
12. Per proteggersi dal rischio di scosse elettriche, non versare acqua sul cavo, sulla spina o sulla presa d'aria e non immergere l'apparecchio in acqua o altri liquidi.
13. Scollegare l'apparecchio dopo l'utilizzo o prima della pulizia.
14. Tenere l'apparecchio ad almeno 8 cm da altri oggetti per garantire un corretto rilascio di calore.
15. Non utilizzare accessori non consigliati dal produttore.
16. Non utilizzare l'apparecchio vicino a fiamme, piastre riscaldanti o stufe.
17. Non accendere frequentemente il pulsante di accensione (garantire un intervallo minimo di 5 minuti) in modo da evitare danni al compressore.
18. Non utilizzare all'aperto.
19. Non pulire mai con polveri abrasive o utensili duri.
20. Conservare questo manuale di istruzioni.
21. Per evitare la contaminazione del cibo è consigliabile attenersi alle seguenti istruzioni:

- L'apertura prolungata dello sportello può causare un significativo aumento della temperatura nei vani dell'apparecchio.
 - Pulire regolarmente le superfici che vengono a contatto con gli alimenti e pulire regolarmente i sistemi di drenaggio accessibili.
 - Pulire i serbatoi di acqua se non sono stati utilizzati per 48 ore; sciacquare l'impianto idrico collegato ad una rete idrica se l'acqua non è stata prelevata per 5 giorni.
 - Se l'apparecchio frigorifero viene lasciato vuoto per lunghi periodi, spegnere, sbrinare, pulire e asciugarlo, e lasciare lo sportello aperto per prevenire lo sviluppo di muffe all'interno dell'elettrodomestico.
22. Per quanto riguarda le informazioni relative all'uso dell'apparecchio, fare riferimento ai paragrafi seguenti.

Questa apparecchiatura è etichettata in conformità con la Direttiva Europea 2012/19/EC sui rifiuti di apparecchiature elettriche ed elettroniche – WEEE. La Direttiva specifica i requisiti per la raccolta e la gestione dei rifiuti di apparecchiature elettriche ed elettroniche in vigore in tutta l'Unione Europea.

Descrizione generale

1. Coperchio superiore
2. Finestra di visualizzazione
3. Vaschetta per il ghiaccio
4. Riserva d'acqua
5. Vaporizzatore
6. Pala per ghiaccio
7. Pannello di comando
8. Uscita dell'aria
9. Paletta per ghiaccio







Istruzioni del pannello di controllo



Selezione della
dimensione del
ghiaccio

Pulsante Start/Stop

	spia del ghiaccio piccolo
	spia del ghiaccio grande
	allarme ghiaccio pieno
	allarme di carenza idrica

1. Inserire la macchina in una presa di corrente. La macchina è ora in modalità stand-by e la spia del ghiaccio di grandi dimensioni lampeggia. Premere il pulsante START/STOP, la macchina inizia a funzionare. L'indicatore corrispondente si accende e la macchina inizia a produrre cubetti di ghiaccio. Al termine del processo, il ghiaccio viene spostato nel contenitore e la macchina avvia la funzione di sbrinamento.
2. **PULSANTE DI SELEZIONE DELLA DIMENSIONE DEL GHIACCIO:** premere il pulsante di selezione del ghiaccio grande o piccolo per alternare tra cubetti di ghiaccio grandi e piccoli.
3. **FUNZIONE DI PULIZIA:** inserire la macchina in una presa di corrente, premere e tenere premuto il pulsante START/STOP per 3 secondi. La macchina avvia la funzione di pulizia e le quattro spie lampeggiano alternativamente. Non scollegare l'alimentazione durante la pulizia. Dopo la pulizia, la macchina entrerà automaticamente in modalità standby.
4. **AGGIUNGERE ACQUA:** allarme carenza d'acqua: quando questa spia è accesa, significa che non c'è abbastanza acqua nel serbatoio dell'acqua. È necessario aggiungere acqua e premere il pulsante START/STOP per riavviare la macchina.
5. **ICE FULL:** allarme ghiaccio pieno. Quando il contenitore di stoccaggio del ghiaccio si riempie di ghiaccio, la spia "ICE FULL" si accende e la macchina si ferma. Il ghiaccio deve essere rimosso. Quando il livello di ghiaccio è di nuovo al di sotto del sensore completo, la macchina si riavvierà automaticamente.

Utilizzo dell'apparecchio

1. Aprire il coperchio ed estrarre il cestello. Aggiungere acqua al serbatoio. Nota: c'è un livello massimo, "MAX", nel serbatoio. L'acqua non deve superare la posizione MAX. Se l'acqua supera questo livello, sarà necessario aprire il tappo di scarico inferiore,
2. Collegare l'alimentazione e premere il pulsante Start/Stop per avviare la macchina.
3. Selezionare la dimensione del ghiaccio desiderata, ghiaccio grande è l'impostazione predefinita.

Pulizia

1. Pulire frequentemente il rivestimento interno, il vassoio di raccolta del ghiaccio, lo scomparto dell'acqua, la pala per il ghiaccio e l'evaporatore. Durante la pulizia, scollegare l'unità e rimuovere i cubetti di ghiaccio. Utilizzare una soluzione diluita di acqua e aceto per pulire le superfici interne ed esterne della macchina per il ghiaccio. Non spruzzare la macchina del ghiaccio con prodotti chimici o agenti diluiti come acidi, benzina o olio. Risciacquare abbondantemente prima di iniziare.
2. Mantenere libere le aperture di ventilazione nell'involucro dell'apparecchio o nella struttura incorporata. Non utilizzare dispositivi meccanici o altri mezzi diversi da quelli consigliati dal produttore per accelerare il processo di scongelamento.
3. Se si riutilizza la macchina dopo un periodo di inattività, è possibile che non ci sia abbastanza acqua da pompare per il ritardo dell'aria; in questo caso, si accende l'indicatore di mancanza d'acqua "Aggiungere acqua". Premere nuovamente il pulsante Start/Stop per riavviare la macchina del ghiaccio.
4. Per garantire la pulizia del ghiaccio, cambiare l'acqua nel serbatoio almeno una volta al giorno. Se l'elettrodomestico non viene utilizzato per molto tempo, scaricare l'acqua e pulirlo.
5. Se il compressore smette di funzionare a causa di una carenza d'acqua, di un sovraccarico d'acqua o di un'interruzione dell'alimentazione, impiegherà 3 minuti per avviarsi dopo essere stato riavviato.
6. Utilizzare sempre acqua dolce prima di iniziare la produzione di ghiaccio, sia durante l'installazione iniziale che dopo un lungo periodo di spegnimento.
7. In base all'uso effettivo della macchina, il filtro del serbatoio dell'acqua deve essere pulito regolarmente dopo lo smontaggio per evitare che l'ingresso dell'acqua sia bloccato da incrostazioni o calcare, come mostrato nella figura seguente. Estrarre il vassoio di raccolta del ghiaccio e il coperchio del filtro dal serbatoio dell'acqua a turno; pulire il coperchio del filtro con acqua pulita usando una spazzola, quindi rimetterlo al suo posto.

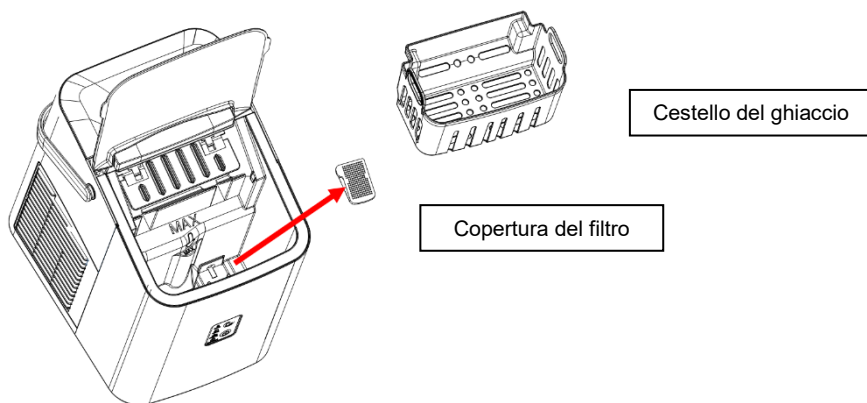

Risoluzione dei problemi

- Se si verifica un'interruzione di corrente dovuta allo scollegamento del cavo di alimentazione o se il pulsante di accensione è stato spento durante un ciclo di produzione del ghiaccio, è possibile che si formino piccoli frammenti di ghiaccio che si incastrano nella pala automatica, causandone l'inzeppamento. In questo caso, è possibile rimuovere i frammenti di ghiaccio scollegando il cavo di alimentazione e spingendo delicatamente la pala verso la parte posteriore dell'abitacolo, rimuovendo i frammenti di ghiaccio e riavviando.
- Se la pala per ghiaccio non sposta il ghiaccio all'interno del cestello, verificare che il serbatoio dell'acqua sia vuoto. In caso contrario, spingere delicatamente la pala per ghiaccio, quindi premere il pulsante Start/Stop per riavviare.

Problema	Possibile causa	Soluzione
Il compressore funziona in modo anomalo con un ronzio	La tensione è inferiore a quella raccomandata	Arrestare la macchina del ghiaccio e non riavviarla finché la tensione non è normale.
La spia che indica carenza d'acqua è accesa	1. Non c'è acqua. 2. La pompa è piena d'aria	1. Aggiungere acqua fino a raggiungere la posizione MAX 2. Premere il pulsante Start/Stop per riavviare
Le spie sul display non si accendono	Fusibile bruciato/ Assenza di alimentazione	Sostituire il fusibile / Accendere l'alimentazione
Il ghiaccio è troppo grande e i cubetti si attaccano fra di loro	1. Dimensione del ghiaccio selezionata errata 2. Nella vaschetta dell'acqua potrebbe essere rimasto del ghiaccio proveniente da cicli precedenti.	1. Selezionare taglia piccola 2. Estrarre il ghiaccio in modalità standby
Il processo di produzione del ghiaccio era corretto, ma non è uscito ghiaccio?	1. Il compressore è privo di refrigerante 2. Il compressore è danneggiato 3. Il motore della ventola è danneggiato.	Chiamare il servizio post-vendita.
Tutti gli indicatori lampeggiano contemporaneamente.	Lo scomparto dell'acqua è bloccato dal ghiaccio. Il motore è bloccato, il motore si spegne o il motore è danneggiato Microinterruttore danneggiato	Togliere il ghiaccio sotto la pala, ricollegare l'alimentazione e premere il pulsante Start/Stop. Dopo 3 minuti, la macchina si riavvierà automaticamente. Chiamare il servizio post-vendita
Anche se il ghiaccio è pieno, la macchina non visualizza l'icona ghiaccio pieno	Sensore ghiaccio pieno danneggiato Interferenza con la luce solare	Sostituire il sensore di ghiaccio pieno Spostare l'elettrodomestico all'interno per la produzione del ghiaccio Chiamare il servizio post-vendita

AMBIENTE

Non gettare l'apparecchio tra i rifiuti domestici normali alla fine del suo ciclo di utilizzo, ma recarsi a un punto di raccolta autorizzato per il riciclo. In questo modo, si contribuirà a salvaguardare l'ambiente.

GARANZIA E SERVIZIO

Per maggiori informazioni o in caso di problemi, contattare il Centro di assistenza clienti Gorenje del proprio paese (il numero di telefono è riportato nell'opuscolo sulla garanzia a livello mondiale). Qualora non esistesse un centro di assistenza clienti nel proprio paese, rivolgersi al rivenditore Gorenje locale o contattare il servizio assistenza degli elettrodomestici Gorenje.

Solo per uso personale!

GORENJE

**VI AUGURIAMO TANTA GIOIA NELL'UTILIZZARE LA FRIGGITRICE
AD ARIA HISENSE!**

Ci riserviamo il diritto di apportare eventuali modifiche!

Wichtige Sicherheitshinweise

Bitte lesen Sie vor dem Gebrauch des Geräts die Gebrauchsanleitung sorgfältig durch.

1. Lesen Sie bitte vor der Inbetriebnahme alle Anweisungen durch.
2. Entfernen Sie das gesamte Verpackungsmaterial und überprüfen Sie Ihren Eiswürfelbereiter sorgfältig, um sicherzustellen, dass er sich in einem guten Zustand befindet und keine Schäden am Eiswürfelbereiter selbst oder am Netzkabel/Stecker vorhanden sind.
3. Wenn das Netzkabel beschädigt ist, muss es vom Hersteller oder seinem Kundendienst oder von einer ähnlich qualifizierten Person ausgetauscht werden, um eine Gefährdung zu vermeiden.
4. Dieses Gerät ist nicht dafür bestimmt, durch Personen (einschließlich Kinder) mit eingeschränkten physischen, sensorischen oder geistigen Fähigkeiten oder mit mangelnder Erfahrung und mangelndem Wissen benutzt zu werden, es sei denn, sie werden durch eine für ihre Sicherheit zuständige Person beaufsichtigt oder erhalten von ihr Anweisungen, wie das Gerät zu benutzen ist. Beaufsichtigen Sie Kinder, wenn diese das Gerät gebrauchen und achten Sie darauf, dass sie nicht mit dem Gerät spielen.
5. Dieses Gerät kann von Kindern ab 8 Jahren und Personen mit eingeschränkten körperlichen, sensorischen oder geistigen Fähigkeiten oder mangelnder Erfahrung und Kenntnis benutzt werden, sofern sie beaufsichtigt werden oder Anweisungen zum sicheren Gebrauch des Gerätes erhalten haben und die damit verbundenen Gefahren verstehen. Kinder sollten nicht mit dem Gerät spielen, und die Reinigung und Wartung durch den Benutzer sollte nicht von Kindern ohne Aufsicht durchgeführt werden.
6. Dieses Gerät ist für den Gebrauch in Haushalten und ähnlichen Anwendungen bestimmt, wie z.B.
 - in Personalküchen von Geschäften, Büros und anderen Arbeitsumgebungen;
 - in Bauernhäusern und von Gästen in Hotels, Motels und anderen Wohnunterkünften;
 - in Bed & Breakfast-Pensionen und ähnlichen Bereichen;
 - Warnung: Bewahren Sie keine explosiven Stoffe wie Spraydosen mit entflammbarem Treibmittel in diesem Gerät auf.
 - Warnung: Halten Sie die Lüftungsöffnungen im Gehäuse des Geräts oder in der eingebauten Struktur frei von jeglichen Hindernissen.
 - Warnung: Verwenden Sie keine mechanischen Vorrichtungen oder andere Mittel zur Beschleunigung des Abtauvorgangs, die nicht vom Hersteller empfohlen werden.

- Warnung: Achten Sie darauf, dass der Kältemittelkreislauf nicht beschädigt wird.
 - Warnung: Benutzen Sie keine elektrischen Geräte in den Lebensmittelaufbewahrungsfächern des Geräts, es sei denn, es handelt sich um den vom Hersteller empfohlenen Typ.
 - WARNUNG: Achten Sie beim Aufstellen des Geräts darauf, dass das Netzkabel nicht eingeklemmt oder beschädigt wird.
- WARNUNG: Stellen Sie keine Mehrfachsteckdosen oder tragbare Netzteile an der Rückseite des Geräts auf.
- WARNUNG: Entsorgen Sie das Gerät nur bei einer autorisierten Abfallentsorgungsstelle. Nicht mit Flammen in Berührung bringen.
 - WARNUNG: Nur mit Trinkwasser füllen.
7. Das Kältemittel (R600a) ist brennbar.



Achtung: Brandgefahr / brennbare Materialien.

Im Kältemittelkreislauf des Geräts ist das Kältemittel Isobuten (R600a) enthalten. Obwohl es sich um ein natürliches Gas mit hoher Umweltverträglichkeit handelt, ist es dennoch brennbar. Achten Sie während des Transports und der Installation des Geräts darauf, dass keine der Komponenten des Kältemittelkreislaufs beschädigt werden.

Für den Fall, dass der Kältemittelkreislauf beschädigt ist:

Vermeiden Sie offene Flammen oder Zündquellen.

Lüften Sie den Raum, in dem sich das Gerät befindet, gründlich.

8. Bevor Sie den Eiswürfelbereiter zum ersten Mal benutzen, warten Sie bitte 2 Stunden, nachdem Sie ihn aufgestellt haben, und lassen Sie den transparenten Deckel mindestens 2 Stunden lang geöffnet.
9. Reinwasser sollte in diesem Gerät nicht verwendet werden; Quellwasser wird empfohlen.
10. Vergewissern Sie sich, dass die Spannung mit dem auf dem Typenschild angegebenen Spannungsbereich übereinstimmt und dass die Erdung der Steckdose in gutem Zustand ist.
11. Stellen Sie das Gerät nicht auf den Kopf und neigen Sie es nicht über einen Winkel von 45° hinaus.
12. Um die Gefahr eines elektrischen Schlages zu vermeiden, schütten Sie kein Wasser auf das Kabel, den Stecker oder den Luftauslass und tauchen Sie das Gerät nicht in Wasser oder eine andere Flüssigkeit.
13. Ziehen Sie nach dem Gebrauch oder vor der Reinigung den Netzstecker.
14. Halten Sie das Gerät mindestens 8 cm von anderen Gegenständen entfernt, um eine ordnungsgemäße Wärmeabgabe zu gewährleisten.

15. Verwenden Sie kein Zubehör, das nicht vom Hersteller empfohlen wird.
16. Verwenden Sie das Gerät nicht in der Nähe von Flammen, Herdplatten oder Öfen.
17. Schalten Sie den Netzschalter nicht häufig ein (achten Sie auf einen Mindestzeitabstand von 5 Minuten), um Schäden am Kompressor zu vermeiden.
18. Nicht im Freien verwenden.
19. Reinigen Sie das Gerät niemals mit Scheuerpulver oder harten Utensilien.
20. Bitte bewahren Sie diese Bedienungsanleitung auf.
21. Um die Verunreinigung von Lebensmitteln zu vermeiden, beachten Sie bitte die folgenden Hinweise:
 - Wenn die Tür über längere Zeit geöffnet ist, kann dies zu einer erheblichen Temperaturerhöhung in den Fächern des Geräts führen.
 - Reinigen Sie regelmäßig Oberflächen, die mit Lebensmitteln in Berührung kommen können, und reinigen Sie alle zugänglichen Abflusssysteme.
 - Reinigen Sie die Wassertanks, wenn sie 48 Stunden lang nicht benutzt wurden; spülen Sie das Wassersystem mit einer Wasserleitung, wenn 5 Tage lang kein Wasser entnommen wurde.
 - Wenn das Kühlgerät längere Zeit nicht benutzt wird, schalten Sie es aus, tauen Sie es ab, reinigen und trocknen Sie es und lassen Sie die Tür offen, um Schimmelbildung im Gerät zu vermeiden.
22. Bezüglich der Informationen zur Verwendung des Geräts lesen Sie bitte die folgenden Absätze.

Dieses Gerät wurde gemäß der EU-Richtlinie 2012/19/EU über elektrische und elektronische Altgeräte (Waste Electrical and Electronic Equipment - WEEE) gekennzeichnet. Diese Richtlinie legt die Anforderungen für das Sammeln und den Umgang mit ausgedienten Elektro- und Elektronikgeräten fest, die für die gesamte Europäische Union gültig sind.

Allgemeine Beschreibung

- | | | | |
|----|----------------|----|-------------|
| 1. | Oberer Deckel | 6. | Eisschieber |
| 2. | Sichtfenster | 7. | Bedienfeld |
| 3. | Eisfach | 8. | Luftauslass |
| 4. | Wasserbehälter | 9. | Eisschaufel |
| 5. | Verdampfer | | |







Bedienfeldanweisungen



Eisgrößenauswahl

Start/Stop-Taste

	Kontrollleuchte für kleines Eis
	Kontrollleuchte für großes Eis
	Alarm bei vollem Eisbehälter
	Wassermangel-Alarm

1. Stecken Sie das Gerät in eine Steckdose. Das Gerät befindet sich jetzt im Standby-Modus und die Kontrollleuchte für großes Eis blinkt. Drücken Sie die START/STOP-Taste. Das Gerät beginnt zu arbeiten. Die entsprechende Kontrollleuchte leuchtet auf und das Gerät beginnt mit der Herstellung von Eiswürfeln. Wenn der Prozess abgeschlossen ist, wird das Eis in den Behälter bewegt und das Gerät startet die Enteisungsfunktion.
2. EISGRÖSSENAUSWAHL-TASTE: drücken Sie die Auswahltaste für großes oder kleines Eis, um zwischen großen und kleinen Eiswürfeln umzuschalten.
3. REINIGUNGSFUNKTION: Stecken Sie das Gerät in eine Steckdose und halten Sie die START/STOP-Taste 3 Sekunden lang gedrückt. Das Gerät startet die Reinigungsfunktion, und die vier Leuchten blinken abwechselnd. Trennen Sie das Gerät während der Reinigung nicht vom Stromnetz. Nach der Reinigung schaltet das Gerät automatisch in den Standby-Modus.
4. WASSERMANGEL-ALARM: Alarm bei Wassermangel. Wenn diese Leuchte aufleuchtet, bedeutet dies, dass nicht genügend Wasser im Wassertank vorhanden ist. Sie müssen Wasser hinzufügen und die START/STOP-Taste drücken, um das Gerät neu zu starten.
5. ALARM BEI VOLLEM EISBEHÄLTER: der Eisbehälter ist mit Eis gefüllt. Wenn der Eisvorratsbehälter voll ist, leuchtet die Anzeige "ALARM BEI VOLLEM EISBEHÄLTER" auf und das Gerät stoppt. Das Eis muss herausgenommen werden. Wenn der Eisstand wieder unter dem Sensor liegt, startet das Gerät automatisch neu.

Benutzung des Geräts

4. Öffnen Sie den Deckel und nehmen Sie den Korb heraus. Füllen Sie Wasser in den Wasserbehälter. Hinweis: Der Behälter hat einen maximalen Füllstand, gekennzeichnet mit "MAX". Der Wasserstand sollte die MAX-Position nicht überschreiten. Wenn der Wasserstand diesen Wert überschreitet, müssen Sie die untere Ablassschraube öffnen.
5. Stecken Sie den Netzstecker ein und drücken Sie die Start/Stop-Taste, um das Gerät zu starten.
6. Wählen Sie die Größe des Eises, das Sie zubereiten möchten. Standardmäßig ist "großes Eis" eingestellt.

Reinigung

1. Reinigen Sie die Innenauskleidung, die Eisauffangschale, den Wasserbehälter, den Eisschieber und den Verdampfer regelmäßig. Ziehen Sie beim Reinigen den Netzstecker und entfernen Sie die Eiswürfel. Verwenden Sie eine verdünnte Lösung aus Wasser und Essig, um die Innen- und Außenflächen des Eiswürfelbereiters zu reinigen. Besprühen Sie den Eiswürfelbereiter nicht mit Chemikalien oder verdünnten Mitteln wie Säuren, Benzin oder Öl. Spülen Sie ihn vor der Inbetriebnahme gründlich ab.
2. Achten Sie darauf, dass die Lüftungsöffnungen im Gehäuse des Geräts oder in der eingebauten Struktur nicht verstopft sind. Verwenden Sie keine mechanischen Vorrichtungen oder andere Mittel zur Beschleunigung des Abtauvorgangs, die nicht vom Hersteller empfohlen werden.
3. Wenn Sie das Gerät wieder benutzen, nachdem es eine Zeit lang nicht benutzt wurde, kann es sein, dass es nicht genug Wasser zum Pumpen für die Luftverzögerung hat; in diesem Fall leuchtet die Wassermangelanzeige "Wasser nachfüllen". Drücken Sie die Start/Stop-Taste erneut, um den Eiswürfelbereiter neu zu starten.
4. Um die Reinheit des Eises zu gewährleisten, wechseln Sie das Wasser im Wasserbehälter mindestens einmal pro Tag. Wenn das Gerät längere Zeit nicht benutzt wird, lassen Sie das Wasser ab und reinigen Sie das Gerät.
5. Wenn der Kompressor aufgrund von Wassermangel, einer Überfüllung des Wasserbehälters oder einer Unterbrechung der Stromversorgung ausfällt, dauert es 3 Minuten, bis er nach dem Neustart wieder anläuft.
6. Verwenden Sie immer frisches Wasser, bevor Sie mit der Eisherstellung beginnen, sei es bei der Erstinstallation oder nach einer langen Abschaltzeit.
7. Entsprechend der tatsächlichen Nutzung des Geräts sollte das Filtersieb im Wasserbehälter nach der Demontage regelmäßig gereinigt werden, um zu verhindern, dass der Wasserzulauf durch Verkrustungen oder Kesselstein verstopft wird, wie in der Abbildung unten dargestellt. Nehmen Sie nacheinander die Eisauffangschale und die Filterabdeckung aus dem Wasserbehälter; reinigen Sie die Filterabdeckung mit sauberem Wasser und einer Bürste, und setzen Sie sie dann wieder ein.

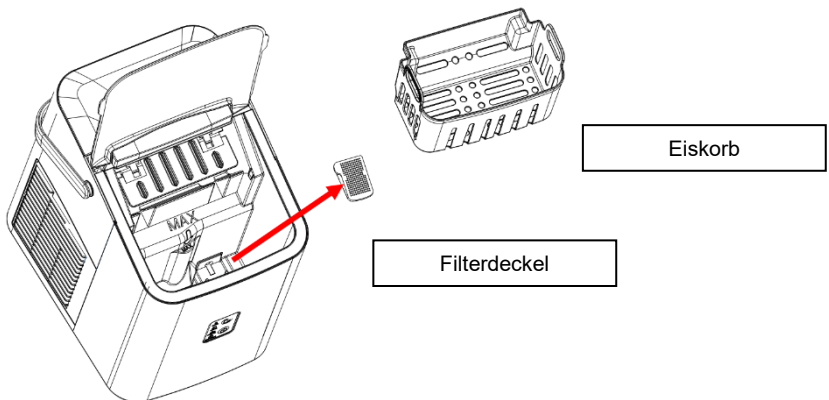

Problemlösung

- Bitte beachten Sie, dass sich bei einem Stromausfall durch Abziehen des Netzkabels oder durch Ausschalten des Netzschalters während eines Eisbereitungszyklus kleine Eissplitter bilden können, die sich im automatischen Schieber festsetzen und diesen blockieren können. In diesem Fall können Sie die Eissplitter entfernen, indem Sie das Netzkabel abziehen und den Schieber vorsichtig nach hinten in den Innenraum schieben, die Eissplitter entfernen und dann das Gerät neu starten.
- Wenn der Eisschieber kein Eis in den Eiskorb befördert, prüfen Sie, ob der Wassertank leer ist. Ist dies nicht der Fall, schieben Sie den Eisschieber leicht an und drücken Sie dann die Start/Stop-Taste, um das Gerät neu zu starten.

Problem	Mögliche Ursache	Abhilfe
Der Kompressor arbeitet anormal mit einem summenden Geräusch	Die Spannung ist niedriger als empfohlen	Stoppen Sie den Eiswürfelbereiter und starten Sie ihn erst wieder, wenn die Spannung normal ist.
Die Wassermangelanzeige leuchtet	1. Es ist kein Wasser vorhanden 2. Die Pumpe ist voller Luft	1. Füllen Sie Wasser ein, bis Sie die MAX-Position erreichen 2. Drücken Sie die Start/Stop-Taste, um das Gerät neu zu starten
Die Anzeigelampen auf der Anzeige leuchten nicht	Durchgebrannte Sicherung / Kein Strom	Ersetzen Sie die Sicherung / Schalten Sie das Gerät ein
Das Eis ist zu groß und die Würfel kleben zusammen	1. Falsche Eisgröße gewählt 2. Möglicherweise befinden sich noch Eiswürfel von früheren Zyklen in der Wasserschale	1. Wählen Sie die kleine Eisgröße 2. Nehmen Sie das Eis im Standby-Modus heraus
Der Vorgang der Eisherstellung war korrekt, aber es kam kein Eis heraus?	1. Dem Kompressor fehlt Kältemittel 2. Der Kompressor ist beschädigt 3. Der Lüftermotor ist beschädigt	Rufen Sie den Kundendienst an.
Alle Anzeigen blinken gleichzeitig.	Der Wasserbehälter ist mit Eis verstopft. Der Motor klemmt, der Motor fällt ab oder der Motor ist beschädigt Mikroschalter beschädigt	Nehmen Sie das Eis unter dem Eisschieber heraus, schließen Sie die Stromversorgung wieder an und drücken Sie die Start/Stop-Taste. Nach 3 Minuten startet das Gerät automatisch neu. Rufen Sie den Kundendienst an
Obwohl der Eiskorb voll ist, zeigt das Gerät nicht das "Eiskorb voll"-Symbol an	"Eiskorb voll"-Sensor beschädigt Solarlichtinterferenz	Tauschen Sie den "Eiskorb voll"-Sensor aus Stellen Sie das Gerät zur Eisherstellung in einen Innenraum Rufen Sie den Kundendienst an

UMWELTSCHUTZ

Das ausgediente Gerät nicht zusammen mit gewöhnlichem Hausmüll entsorgen, sondern bei einem Recyclingunternehmen abliefern. So tragen auch Sie zum Umweltschutz bei.

GARANTIE UND SERVICE

Wenden Sie sich für weitere Informationen oder bei Problemen bitte an das Kundendienstcenter von Hisense in Ihrem Land (die Telefonnummer finden Sie in der internationalen Garantiekarte). Falls es in Ihrem Land kein solches Kundendienstcenter gibt, wenden Sie sich bitte an den lokalen Händler von Hisense oder an die Abteilung für kleine Haushaltsgeräte von Gorenje.

Das Gerät ist ausschließlich für den Gebrauch im Haushalt bestimmt!

GORENJE

HISENSE WÜNSCHT IHNEN VIEL FREUDE BEIM GEBRAUCH IHRES NEUEN GERÄTS!

Wir behalten uns das Recht zu Änderungen vor.