

S I D O R A[®]

HEALTH CONCEPT

IMPERIO

INSTRUKCJA UŻYTKOWNIKA

SPIS TREŚCI

PRZED UŻYCIEM

Wskazówki bezpieczeństwa.....	72
Uziemienie.....	74
Elementy produktu.....	77
Ustawienie fotela masującego.....	79
Montaż.....	80
Przed użyciem.....	81

INSTRUKCJA UŻYTKOWNIKA

Panel szybkiej obsługi.....	85
Instrukcja obsługi.....	94
Po masażu.....	95

KONSERWACJA

Czyszczenie i konserwacja.....	97
--------------------------------	----

PYTANIA I ODPOWIEDZI/WAŻNE INFORMACJE

Pytania i odpowiedzi.....	98
Rozwiązywanie problemów.....	99
Specyfikacja techniczna.....	102
Dane kontaktowe.....	102



Instrukcja obsługi
Wszystkie informacje są aktualne w momencie tworzenia pliku.

WAŻNE INSTRUKCJE BEZPIECZEŃSTWA

**NALEŻY PRZE-
STRZEGAĆ**



Aby uniknąć obrażeń ciała i uszkodzenia mienia, należy ściśle przestrzegać poniższych instrukcji bezpieczeństwa:







■ Wszystkie instrukcje bezpieczeństwa zostały opisane z uwzględnieniem stopnia obrażeń lub uszkodzeń będących wynikiem niewłaściwego użytkowania.



 Ostrzeżenie	Działania mogące spowodować poważne obrażenia lub śmierć
 Uwaga	Działania mogące powodować drobne obrażenia lub szkody materialne





■ Zwracaj uwagę na symbole, którymi opatrzone instrukcje bezpieczeństwa (przykład poniżej).

 Czynności bezwzględnie zabronione	 Czynności, które należy wykonać
---	---

 Ostrzeżenie															
 Czynności, które należy wykonać	<ul style="list-style-type: none"> ● Przed zastosowaniem produktu osoby będące w trakcie terapii medycznych lub cierpiące na którykolwiek z poniższych objawów powinny skonsultować się z lekarzem. 														
	<table border="0"> <tr> <td>1) Osoby z rozrusznikiem serca lub innym elektronicznym urządzeniem medycznym in vivo, u których występuje ryzyko wystąpienia zakłóceń elektronicznych</td> <td>8) Osoby z urazami w obszarze masażu;</td> </tr> <tr> <td>2) Osoby z nowotworami złośliwymi;</td> <td>9) Osoby z temperaturą ciała powyżej 38°C (z gorączką). (Na przykład osoby z intensywnymi, ostrymi objawami stanu zapalnego, takimi jak apatia, dreszcze, wahania ciśnienia krwi lub osoby w złym stanie zdrowia);</td> </tr> <tr> <td>3) Osoby z chorobami serca;</td> <td>10) Osoby chore lub bardzo osłabione;</td> </tr> <tr> <td>4) Osoby z zaburzeniami odczuwania temperatury;</td> <td>11) Osoby z dużym skrzywieniem kręgosłupa;</td> </tr> <tr> <td>5) Kobiety w czasie ciąży i w połogu;</td> <td>12) Osoby z przepukliną jądra miazdzystego krążka międzykręgowego;</td> </tr> <tr> <td>6) Osoby z zaburzeniami percepcji spowodowanymi cukrzycą lub innymi poważnymi zaburzeniami krążenia obwodowego;</td> <td>13) Osoby odczuwające duży dyskomfort (z przyczyn innych niż w/w).</td> </tr> <tr> <td>7) Osoby z osteoporozą, złamaniami kręgosłupa, skręceniami, zwichnięciami lub naciągnięciem mięśni, a także podczas silnych dolegliwości bólowych i w stanach ostrych;</td> <td></td> </tr> </table> <p>W przeciwnym razie może dojść do wypadku lub pojawienia się fizycznego dyskomfortu.</p>	1) Osoby z rozrusznikiem serca lub innym elektronicznym urządzeniem medycznym in vivo, u których występuje ryzyko wystąpienia zakłóceń elektronicznych	8) Osoby z urazami w obszarze masażu;	2) Osoby z nowotworami złośliwymi;	9) Osoby z temperaturą ciała powyżej 38°C (z gorączką). (Na przykład osoby z intensywnymi, ostrymi objawami stanu zapalnego, takimi jak apatia, dreszcze, wahania ciśnienia krwi lub osoby w złym stanie zdrowia);	3) Osoby z chorobami serca;	10) Osoby chore lub bardzo osłabione;	4) Osoby z zaburzeniami odczuwania temperatury;	11) Osoby z dużym skrzywieniem kręgosłupa;	5) Kobiety w czasie ciąży i w połogu;	12) Osoby z przepukliną jądra miazdzystego krążka międzykręgowego;	6) Osoby z zaburzeniami percepcji spowodowanymi cukrzycą lub innymi poważnymi zaburzeniami krążenia obwodowego;	13) Osoby odczuwające duży dyskomfort (z przyczyn innych niż w/w).	7) Osoby z osteoporozą, złamaniami kręgosłupa, skręceniami, zwichnięciami lub naciągnięciem mięśni, a także podczas silnych dolegliwości bólowych i w stanach ostrych;	
	1) Osoby z rozrusznikiem serca lub innym elektronicznym urządzeniem medycznym in vivo, u których występuje ryzyko wystąpienia zakłóceń elektronicznych	8) Osoby z urazami w obszarze masażu;													
	2) Osoby z nowotworami złośliwymi;	9) Osoby z temperaturą ciała powyżej 38°C (z gorączką). (Na przykład osoby z intensywnymi, ostrymi objawami stanu zapalnego, takimi jak apatia, dreszcze, wahania ciśnienia krwi lub osoby w złym stanie zdrowia);													
	3) Osoby z chorobami serca;	10) Osoby chore lub bardzo osłabione;													
	4) Osoby z zaburzeniami odczuwania temperatury;	11) Osoby z dużym skrzywieniem kręgosłupa;													
	5) Kobiety w czasie ciąży i w połogu;	12) Osoby z przepukliną jądra miazdzystego krążka międzykręgowego;													
	6) Osoby z zaburzeniami percepcji spowodowanymi cukrzycą lub innymi poważnymi zaburzeniami krążenia obwodowego;	13) Osoby odczuwające duży dyskomfort (z przyczyn innych niż w/w).													
	7) Osoby z osteoporozą, złamaniami kręgosłupa, skręceniami, zwichnięciami lub naciągnięciem mięśni, a także podczas silnych dolegliwości bólowych i w stanach ostrych;														
	<ul style="list-style-type: none"> ● Jeśli w trakcie korzystania z urządzenia poczujesz się źle lub nie odczujesz żadnych efektów po jego użyciu, natychmiast przerwij masaż i skonsultuj się z lekarzem. <p>W przeciwnym razie może dojść do wypadku lub pojawienia się fizycznego dyskomfortu.</p>														
	<ul style="list-style-type: none"> ● Przed rozpoczęciem masażu, zmianą pozycji oparcia lub podnóżka należy upewnić się, że w pobliżu produktu (z przodu, z tyłu, pod lub z boku) nie znajduje się żadna osoba ani zwierzę. ● Przed użyciem należy upewnić się, że pomiędzy oparciem a tylną pokrywą nie ma żadnych ciał obcych. <p>W przeciwnym razie może dojść do wypadku lub pojawienia się fizycznego dyskomfortu.</p>														
	<ul style="list-style-type: none"> ● Przed użyciem należy podnieść poduszkę oparcia i sprawdzić, czy tkanina w obszarze ruchu rollerów masujących lub w innych miejscach nie jest uszkodzona. (Nawet jeśli tkanina jest lekko uszkodzona, należy natychmiast zatrzymać produkt, odłączyć go od zasilania i skontaktować się z serwisem.) <p>W przypadku stosowania produktu, gdy tkanina jest uszkodzona, istnieje ryzyko doznania obrażeń lub porażenia prądem.</p>														
<ul style="list-style-type: none"> ● Jako pierwszy masaż polecamy „Poranną rutynę”. ● Nie należy masować dłużej niż 30 minut. ● Nie masuj jednej części ciała dłużej niż 5 minut. <p>Nieprzestrzeganie którejkolwiek z instrukcji bezpieczeństwa może skutkować wystąpieniem niepożądanych skutków i wystąpieniem urazu.</p>															
<ul style="list-style-type: none"> ● Po każdym użyciu należy ustawić wyłącznik zasilania w pozycji „0”, a następnie odłączyć wtyczkę zasilającą. <p>W przeciwnym razie może dojść do wypadków m.in. z udziałem dzieci.</p>															
<ul style="list-style-type: none"> ● Należy przestrzegać przepisów dotyczących korzystania z gniazdek i urządzeń instalacyjnych. ● Należy używać zasilania o napięciu 220–240 V~, 50/60 Hz. ● Nie należy używać adapterów do gniazdek elektrycznych. <p>W przeciwnym razie może dojść do porażenia prądem, uszkodzenia produktu lub pożaru z powodu przegrzania.</p>															
<ul style="list-style-type: none"> ● Dokładnie włóż wtyczkę do gniazdka. <p>W przeciwnym razie może dojść do porażenia prądem lub pożaru spowodowanego przegrzaniem.</p>															
<ul style="list-style-type: none"> ● Regularnie usuwaj zanieczyszczenia, takie jak kurz, z wtyczki zasilania. <p>W przeciwnym razie może dojść do pożaru spowodowanego słabą izolacją, np. wilgocią. (Wytrzyj wtyczkę zasilania suchą szmatką.)</p>															

 Ostrzeżenie	
 Czynności, które należy wykonać	<ul style="list-style-type: none"> ● W przypadku jakichkolwiek nieprawidłowości lub usterek należy natychmiast zatrzymać produkt i odłączyć go od zasilania, aby uniknąć dymu, pożaru i porażenia prądem. <p>Przykłady nieprawidłowości i usterek:</p> <ul style="list-style-type: none"> • Urządzenie nie działa po przetknięciu włącznika zasilania na pozycję ON; • Po poruszeniu przewodu zasilającego urządzenie nie włącza się w sposób ciągły; • Podczas użytkowania wydziela się zapach spalenizny lub urządzenie wydaje nietypowe dźwięki; • Produkt jest zdeformowany lub nadmiernie się nagrze
 Zabronione	<ul style="list-style-type: none"> ● Nie umieszczaj poduszki oparcia między oparciem a tylną pokrywą. <p>W przeciwnym razie może dojść do uszkodzenia produktu.</p>
	<ul style="list-style-type: none"> ● Podczas przenoszenia produktu należy trzymać go za ramę. <p>W przeciwnym razie może dojść do uszkodzenia produktu lub obrażeń ciała.</p>
	<ul style="list-style-type: none"> ● Następujące osoby nie powinny stosować tego produktu: Osoby, którym lekarz zabronił korzystania z masażu, osoby z zakrzepicą, tętniakiem, ostrym tętniakiem żylnym, różnymi stanami zapalnymi skóry (takimi jak zapalenie tkanki podskórnej) lub różnymi infekcjami skóry. <p>W przeciwnym razie może dojść do zaostrzenia stanu chorobowego.</p>
	<ul style="list-style-type: none"> ● Następujące osoby nie powinny masować obszaru talii: • Osoby z ostrym bólem krzyża, wypukliną krążka międzykręgowego lub przemieszczeniem kręgu lędźwiowego; • Osoby z deformacją lub innymi dolegliwościami stawu biodrowego <p>W przeciwnym razie może dojść do zaostrzenia stanu chorobowego.</p>
	<ul style="list-style-type: none"> ● Nie wolno wkładać dłoni, ramion ani stóp w tkaninę oparcia lub w ruchome części kółek masujących. ● Dzieci nie powinny używać produktu. Nie wolno im bawić się produktem ani wspinać się na podnóżek, siedzisko, oparcie ani podłokietniki. ● Nie wolno wspinać się na oparcie ani podłokietniki. ● Nie wolno opierać się ani nie siadać na oparciu. ● Głowe należy trzymać wyłącznie na wysokości poduszki zagłówek. ● Osoby, które nie są w stanie jasno się wyrażać lub samodzielnie i odpowiedzialnie obsługiwać produktu, nie powinny go używać. ● Podczas masażu karku należy zwracać uwagę na kierunek ruchu głowic masujących i nie masować zbyt mocno ani nie masować przedniej części szyi. <p>W przeciwnym razie może dojść do wypadku i/ lub obrażeń ciała.</p>
	<ul style="list-style-type: none"> ● Nie uszkadzaj przewodu zasilającego ani wtyczki zasilania. (Nie uszkadzaj, nie obrabiaj maszynowo, nie zginaj na siłę, nie skręcaj ani nie przedłużaj przewodu zasilającego ani wtyczki zasilania, nie umieszczaj przewodu zasilającego ani wtyczki zasilania w pobliżu grzejnika ani nie przywiązuj / nie mocuj ciężkich przedmiotów do przewodu zasilającego lub wtyczki zasilania). <p>Uszkodzony przewód zasilający lub wtyczka zasilania może spowodować porażenie prądem elektrycznym, zwarcie lub pożar.</p>
 Zakaz obsługi mokrymi rękami	<ul style="list-style-type: none"> ● Nie wkładaj ani nie wyciągaj wtyczki zasilającej mokrymi rękami. <p>W przeciwnym razie może dojść do porażenia prądem.</p>
 Zakaz demontażu	<ul style="list-style-type: none"> ● Nie wolno samodzielnie przerabiać, demontować ani naprawiać produktu bez zezwolenia. <p>W przeciwnym razie może dojść do pożaru, nieprawidłowego działania lub obrażeń ciała.</p>
	<p>Urządzenie powinno być zasilane za pomocą wyłącznika różnicowoprądowego (RCD) o znamionowym prądzie różnicowym nieprzekraczającym 30 mA.</p> <p>Urządzenie to jest uważane za odpowiednie do użytku w krajach o klimacie tropikalnym. Może być również używane w innych krajach.</p> <p>Ten produkt może być używany w klimacie tropikalnym.</p>

 Ostrzeżenie	
 Czynności, które należy wykonać	<ul style="list-style-type: none"> Następujące osoby (nawet jeśli obecnie czują się dobrym zdrowiem) powinny skonsultować się z lekarzem przed użyciem produktu: <ol style="list-style-type: none"> Osoby z zanikiem mięśni związanym z wiekiem lub osoby nadmiernie szczupłe; Osoby odczuwające ból krzyża z powodu problemów z kośćmi lub narządami wewnętrznymi; Osoby podatne na skręcenia lub siniaki; Osoby cierpiące na chorobę lokomocyjną lub morską lub z silną reakcją na inne środki transportu; Osoby, które przeszły operację serca lub inną operację narządów wewnętrznych; W przeciwnym razie stan zdrowia może się pogorszyć.
	<ul style="list-style-type: none"> Zanim usiądziesz na foteli upewnij się, że między jego częściami nie ma żadnych ciał obcych. (Upewnij się, że na tylnej pokrywie, oparciu, powierzchni siedziska, w podnóżku oraz na wewnętrznej powierzchni poduszki oparcia nie ma żadnych ciał obcych.) W przeciwnym razie może dojść do wypadków, powstania obrażeń lub usterek produktu, spowodowanych przytrzymaniem dłoni, stóp lub innych przedmiotów.
	<ul style="list-style-type: none"> Nie używaj produktu, mając wpięte plastikowe lub metalowe ozdoby we włosy. Przed masażem koniecznie opróżnij kieszenie (wyjmij telefon, klucze itp). Przed masażem dłoni i ramion zdejmij zegarek, bransoletkę, pierścionek itp. W przeciwnym razie może dojść do obrażeń lub uszkodzenia urządzenia.
	<ul style="list-style-type: none"> Zanim usiądziesz na siedzisku upewnij się, że główce masujące są schowane. Jeśli chcesz opuścić siedzisko podczas masażu, najpierw zatrzymaj urządzenie. W przeciwnym razie może dojść do wypadku lub obrażeń.
	<ul style="list-style-type: none"> Odłączając wtyczkę, nie ciągnij za przewód zasilający, lecz trzymaj za wtyczkę. W przeciwnym razie może dojść do porażenia prądem lub zwarcia.
	<ul style="list-style-type: none"> Przed przeniesieniem fotela należy przywrócić sekcję podnóżka do pierwotnej pozycji, regulując jej kąt. W przeciwnym razie może dojść do obrażeń.
	<ul style="list-style-type: none"> Podczas przesuwania produktu za pomocą kółek transportowych, należy zabezpieczyć podłogę np. chodnikiem czy matą. W przeciwnym razie na podłodze mogą pozostać ślady.
	<ul style="list-style-type: none"> Trzymaj dzieci z dala od śrub mocujących uchwyt pilota. W przeciwnym razie dzieci mogą spowodować wypadek lub doznać obrażeń m.in. potykając śruby czy bawiąc się nimi.
	<ul style="list-style-type: none"> Przed przesunięciem urządzenia za pomocą kółek transportowych należy usunąć wszelkie przeszkody, znajdujące się w jego pobliżu. Następnie należy przechylic fotel do tyłu, unosząc podnóżek i powoli przesuwać produkt. W przeciwnym razie może dojść do wypadków lub obrażeń.
	<ul style="list-style-type: none"> Podczas użytkowania fotel należy umieścić na równej powierzchni. W przeciwnym razie może dojść do wypadku spowodowanego niestabilnością urządzenia.
	<ul style="list-style-type: none"> W przypadku wystąpienia jakichkolwiek objawów, takich jak zapalenie skóry, swędzenie lub obrzęk, należy natychmiast przerwać stosowanie produktu i skonsultować się z lekarzem. W przeciwnym razie może dojść do wypadku lub dyskomfortu fizycznego.
	<ul style="list-style-type: none"> Jeśli produkt będzie ponownie używany do masażu po okresie nieużywania, należy ponownie przeczytać instrukcję obsługi i upewnić się, że produkt działa prawidłowo. W przeciwnym razie istnieje ryzyko wypadku lub powstania obrażeń.
	 Zabronione
<ul style="list-style-type: none"> Trzymaj głowę, brzuch i skórę z dala od głowic masujących i nie wkładaj dłoni ani stóp między nie. Nie wkładaj kolan pomiędzy sekcję podnóżka. Nie zasypiaj podczas korzystania z produktu. Nie używaj produktu po wypiciu alkoholu. Jeśli powietrze w poduszce powietrznej fotela nie zostanie całkowicie opróżnione, nie stawaj, nie skacz po fotelu ani nie kładź na nim żadnych przedmiotów. W przeciwnym razie może dojść do wypadku lub obrażeń. 	

 Ostrzeżenie		
 Zabronione	<ul style="list-style-type: none"> Nie wkładaj dłoni ani stóp między siedzisko a podnóżek. Nie wkładaj dłoni, ramion ani głowy w szczeliny podnóżka. Ze względów bezpieczeństwa, po masażu należy wyłączyć podnóżek. Nie wkładaj dłoni, stóp ani głowy między oparcie a tylną osłonę. Nie umieszczaj zwierząt domowych na urządzeniu (np. na tylnej osłonie, oparciu czy podłokietniku). Nie wyciągaj wtyczki zasilania ani nie wyłączaj gwałtownie urządzenia podczas masażu. W przeciwnym razie może dojść do obrażeń. 	
	<ul style="list-style-type: none"> Nie należy stawać ani siadać na tylnej obudowie. W przeciwnym razie może dojść do obrażeń ciała w wyniku przewrócenia się produktu. 	
	<ul style="list-style-type: none"> Nie stawaj ani nie siadaj na podłokietnikach. W przeciwnym razie może dojść do obrażeń ciała i/lub uszkodzenia produktu. 	
	<ul style="list-style-type: none"> Nie należy stawać ani siadać na podnóżku. W przeciwnym razie może dojść do wypadków lub obrażeń spowodowanych zerwaniem podnóżka lub przewróceniem się produktu. Jeśli dolna część podnóżka uderzy o podłogę, podłoga może ulec uszkodzeniu. 	
	<ul style="list-style-type: none"> Nie należy ciągnąć ani pchać urządzenia po podłodze. W przeciwnym razie podłoga może ulec uszkodzeniu. 	
	<ul style="list-style-type: none"> Nie należy przemieszczać produktu, gdy znajduje się na nim osoba. W przeciwnym razie może dojść do wypadków lub obrażeń w wyniku przewrócenia się produktu. 	
	<ul style="list-style-type: none"> Nie należy używać produktu z urządzeniami grzewczymi, jak np. koce elektryczne. W przeciwnym razie może dojść do pożaru. 	
	<ul style="list-style-type: none"> Nie należy umieszczać pilota na produkcie. W przeciwnym razie produkt może ulec uszkodzeniu. 	
	 Zakaz obsługi mokrymi rękami	<ul style="list-style-type: none"> Nie należy używać produktu w łazience ani innym wilgotnym pomieszczeniu. W przeciwnym razie może dojść do porażenia prądem lub uszkodzenia produktu.
		 Zakaz zamaczania produktu
 Wyciągnij wtyczkę	<ul style="list-style-type: none"> Przed czyszczeniem lub konserwacją produktu należy najpierw odłączyć go od zasilania. W przeciwnym razie istnieje ryzyko porażenia prądem lub odniesienia obrażeń. 	
	<ul style="list-style-type: none"> W przypadku awarii zasilania należy natychmiast odłączyć wtyczkę od zasilania. W przeciwnym razie po przywróceniu zasilania może dojść do wypadków lub obrażeń. Gdy produkt nie jest używany, należy odłączyć go od zasilania. W przeciwnym razie może dojść do pożaru z powodu spięcia czy starzenia się izolacji spowodowanego kurzem i wilgocią. 	

Ostrzeżenia:

- Urządzenie może być używane przez dzieci powyżej 8. roku życia oraz osoby o ograniczonych zdolnościach fizycznych, sensorycznych lub umysłowych, a także osoby bez doświadczenia i wiedzy, pod warunkiem że są nadzorowane lub zostały poinstruowane w zakresie bezpiecznego użytkowania i rozumieją potencjalne zagrożenia.
- Dzieci nie powinny bawić się urządzeniem. Czyszczenie i konserwacja nie mogą być wykonywane przez dzieci bez nadzoru.
- Urządzenie posiada powierzchnie grzewcze. Osoby niewrażliwe na ciepło powinny zachować szczególną ostrożność podczas użytkowania.
- Urządzenie przeznaczone jest wyłącznie do użytku wewnątrz pomieszczeń.

Instrukcje dotyczące uziemienia

- Produkt musi być uziemiony, aby zmniejszyć ryzyko porażenia prądem elektrycznym z powodu usterek funkcjonalnych.
- Produkt jest wyposażony w przewód zasilający z przewodem uziemiaczącym i wtyczką uziemiaczącą. Wtyczkę uziemiaczącą należy włożyć do odpowiedniego gniazdka, które zostało prawidłowo zainstalowane i uziemione zgodnie z lokalnymi przepisami i rozporządzeniami.

⚠ Ostrzeżenie

- Nieprawidłowe podłączenie przewodu uziemiaczającego może spowodować porażenie prądem. W razie wątpliwości co do prawidłowości uziemienia, należy zlecić jego sprawdzenie wykwalifikowanemu elektrykowi. Nawet jeśli wtyczka uziemiacząca dostarczona z produktem nie pasuje do posiadanego gniazdka, nie należy jej samodzielnie wymieniać, lecz zlecić montaż odpowiedniego gniazdka wykwalifikowanemu elektrykowi.
- Produkt posiada wtyczkę uziemiaczącą. Należy upewnić się, że produkt jest podłączony do gniazdka o kształcie pasującym do wtyczki uziemiaczącej.
- Nie należy podłączać produktu do rozgałęźnika.
- Uszkodzoną wtyczkę należy wymienić na specjalną wtyczkę dostępną w SERWISIE SIDORA.

ELEMENTY PRODUKTU

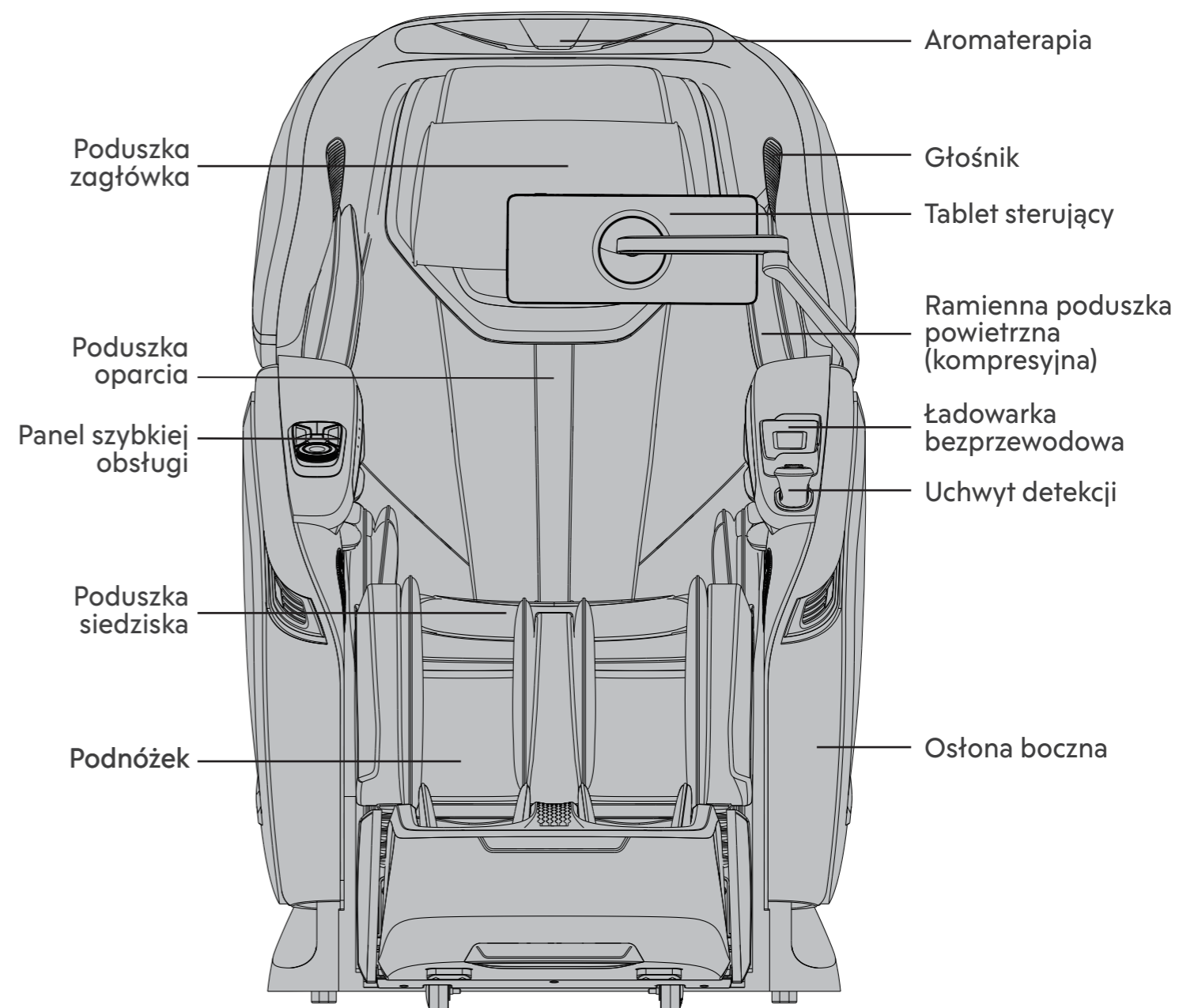

ELEMENTY PRODUKTU

Rozmieszczenie poduszek masujących

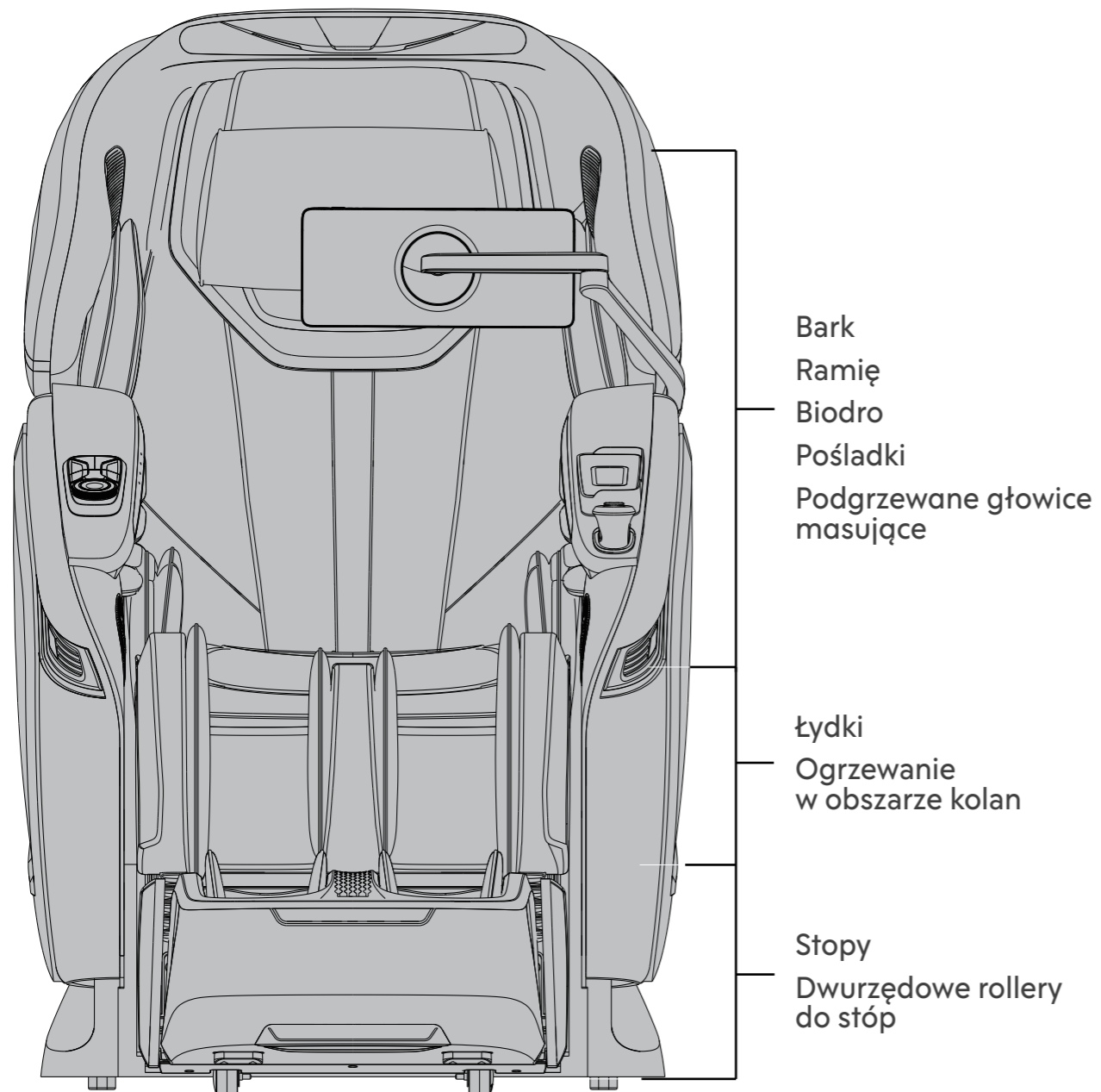

USTAWIENIE FOTEŁA MASUJĄCEGO

1 Przed użyciem (pozycja montażu)

- Upewnij się, że za oparciem jest wystarczająco dużo miejsca na rozłożenie urządzenia.

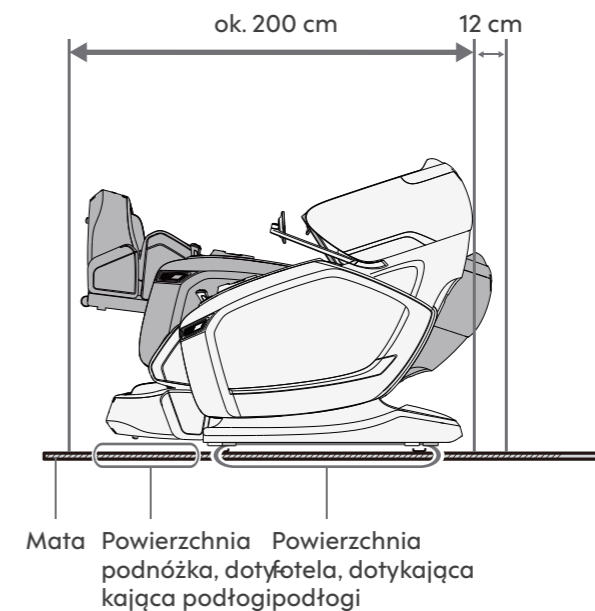

- Nie wolny wystawiać produktu na bezpośrednie działanie promieni słonecznych ani wysokich temperatur (np. przed grzejnikami), ponieważ może to spowodować blaknięcie lub stwardnienie syntetycznej skóry.
- Pod produktem należy umieścić matę, aby uniknąć uszkodzenia podłogi. Mata powinna zakrywać powierzchnię styku produktu z podłogą oraz powierzchnię podnóżka stykającą się z podłogą (minimalne wymiary: 200 cm x 90 cm). Patrz rysunek.
- Produkt należy zainstalować w pobliżu gniazdka elektrycznego.

2 Instrukcja przemieszczania fotela

Sposób pierwszy: Podnoszenie fotela z dwóch stron za ramę.

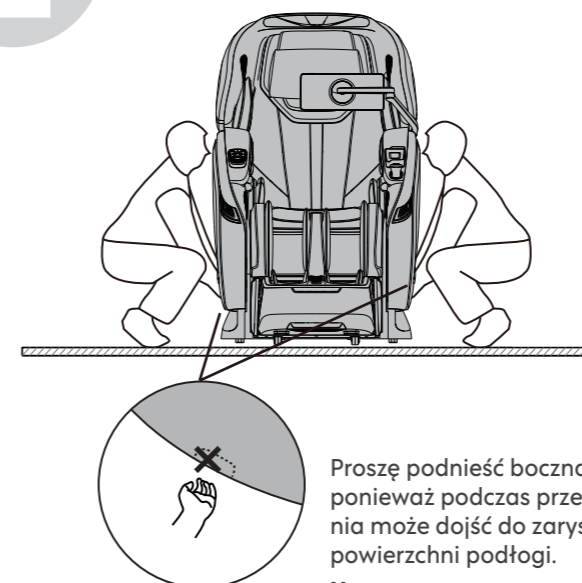

Uwaga
Nie należy zaczepiać palców o dolną krawędź, aby uniknąć oderwania bocznej osłony.

- Produkt jest ciężki i powinien być przenoszony ostrożnie przez co najmniej dwie osoby, aby uniknąć nadwyrężenia pleców.

Waga fotela ok. 133,2 kg

Postaw urządzenie na podłodze.

- Aby uniknąć obrażeń stóp, odkładaj produkt powoli i ostrożnie.
- Nie zwalnij podnóżka, dopóki produkt nie zostanie ustawiony poziomo. W przeciwnym razie podnóżek powróci do pierwotnej pozycji.
- Zaleca się położenie na podłodze jakiegoś przedmiotu, np. maty, aby zapobiec jej uszkodzeniu.

⚠ Ostrzeżenie

- Po ustawieniu produktu nie należy go ciągnąć ani pchać.
- Nie należy podnosić produktu, chwytając za obudowę. W przeciwnym razie może dojść do uszkodzenia produktu lub obrażeń ciała.
- Nie przesuwaj produktu po niezabezpieczonej podłodze. W przeciwnym razie może dojść do jej uszkodzenia.
- Nie należy przenosić produktu, gdy znajduje się na nim osoba. W przeciwnym razie może dojść do wypadku lub obrażeń w wyniku upadku.
- Nie trzymaj zapodnówek podczas przesuwania produktu po podłodze. W przeciwnym razie może dojść do obrażeń w wyniku poślizgu.

Sposób drugi: przesuwanie na podłożonym podkładzie.

⚠ Ostrzeżenie

Przesuwanie fotela masującego za pomocą pchania lub ciągnięcia, jak pokazano na rysunku, nie jest zalecane na drewnianej podłodze. W przeciwnym razie może ona ulec uszkodzeniu.

Umieść uchwyt detekcyjny oraz kabel zasilający na siedzisku.

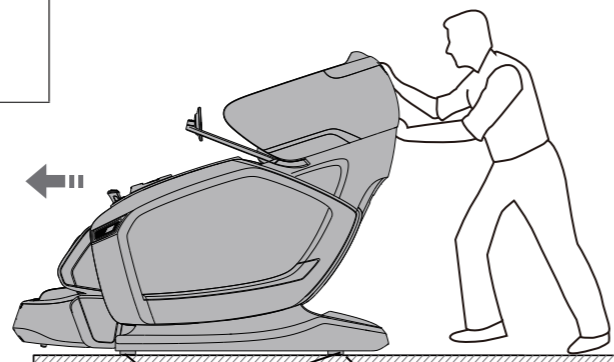

Podkład poślizgowy

Podłóż pod fotel podkład, który ułatwi jego przemieszczanie np. dywanik czy matę. Następnie można przesunąć fotel masujący, lekko go pociągając lub pchając.

1 Naciśnij przycisk ON./OFF, aby przywrócić oparcie i podnózek do pierwotnej pozycji.

2 Przesuń wyłącznik zasilania do pozycji „0” i odłącz urządzenie od zasilania.

MONTAŻ

(Proszę zapoznać się z instrukcją montażu fotela)

PRZED UŻYCIEM

1 Sprawdź przestrzeń wokół produktu.

Upewnij się, że w pobliżu urządzenia nie ma żadnych osób, zwierząt ani obiektów.

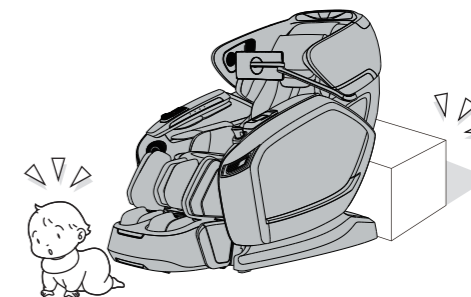

2 Zwiń poduszkę oparcia i zabezpiecz ją zamkiem błyskawicznym.

Zwiń poduszkę oparcia i przymocuj ją do korpusu fotela, za pomocą zamka błyskawicznego.

Poduszka zagłówka

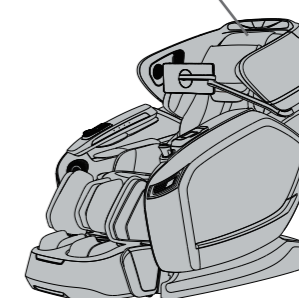

3 Upewnij się, że w poszyciu fotela nie ma żadnych obiektów.

Sprawdzając podnózek, naciśnij go lekko i upewnij się, że pomiędzy szwami nie ma żadnych ciał obcych.

Oparcie
Powierzchnia siedziska

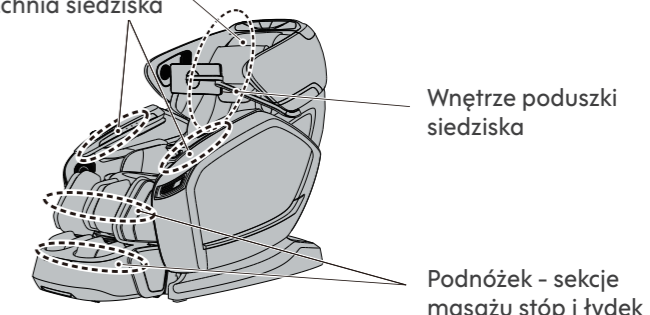

⚠ Ostrzeżenie

- Nie wkładaj dłoni, palców, stóp ani głowy w przestrzeń między podnóżkiem a siedziskiem lub podłokietnikami.
- Zanim usiądziesz na produkcie upewnij się, że między jego częściami nie ma żadnych ciał obcych.
- Nie wkładaj dłoni, ramion ani głowy między oparcie a tylną osłonę.
- Nie umieszczaj zwierząt domowych na produkcie (np. na tylnej osłonie, oparciu i podłokietnikach).

4

Sprawdź kablem zasilający i wtyczkę

⚠ Ostrzeżenie

- Regularnie usuwaj zanieczyszczenia, takie jak kurz, z wtyczki zasilania.
W przeciwnym razie może dojść do pożaru. (Wytrzyj wtyczkę zasilania suchą szmatką.)
- Nie uszkodzaj przewodu zasilającego ani wtyczki. Nie uszkodzaj, nie obrabiaj maszynowo, nie zginaj, nie skręcaj ani nie wydłużaj przewodu zasilającego ani wtyczki, nie umieszczaj przewodu zasilającego ani wtyczki w pobliżu grzejnika ani nie przywiązuj do przewodu ani wtyczki żadnych ciężkich przedmiotów.
Uszkodzony przewód zasilający lub wtyczka mogą spowodować porażenie prądem, zwarcie lub pożar. W sprawie sposobu konserwacji przewodu zasilającego lub wtyczki zasilania należy skonsultować się z autoryzowanym serwisem.

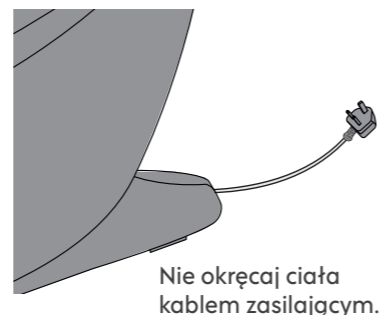

Włóż wtyczkę do gniazda do samego końca.

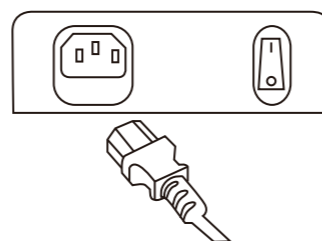

5

Włącz fotel

- 1 Włóż wtyczkę przewodu zasilającego do gniazdka elektrycznego.
- 2 Przesuń wyłącznik zasilania do pozycji „I”.

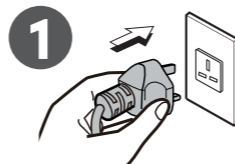

⚠ Ostrzeżenie

- Włóż wtyczkę przewodu zasilającego do gniazdka do końca.
W przeciwnym razie może dojść do porażenia prądem lub pożaru z powodu przegrzania.
- Należy ściśle przestrzegać przepisów dotyczących korzystania z gniazdka i urządzeń elektrycznych.
- Należy używać zasilania 220-240 V~, 50/60 Hz. (Nie należy używać produktu z przejściówką do gniazdka).
W przeciwnym razie może dojść do porażenia prądem, uszkodzenia produktu lub pożaru z powodu przegrzania.
- Nie wkładaj ani nie wyciągaj wtyczki zasilającej mokrymi rękami.
W przeciwnym razie może dojść do porażenia prądem.

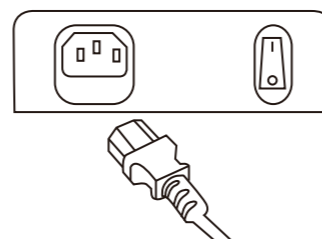

6

Upewnij się, że głowice masujące są schowane

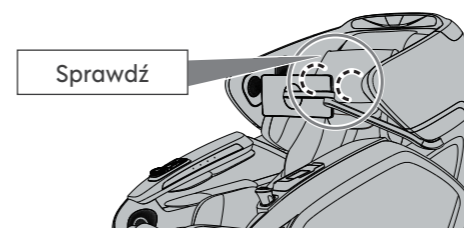

Jeśli nie, naciśnij przycisk ON, aby przywrócić je do pozycji schowanej.

7

Upewnij się, że poszycie nie jest uszkodzone

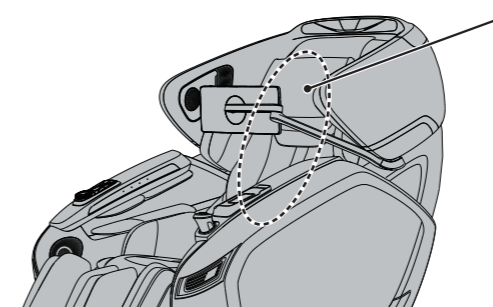

⚠ Ostrzeżenie

- Przed użyciem należy podnieść poduszkę oparcia i sprawdzić, czy materiał w obszarze wskazanym na rysunku nie jest uszkodzony.
Sprawdzany obszar:
Materiał w obszarze pracy głowic masujących na oparciu. (Nawet jeśli materiał jest lekko uszkodzony, należy natychmiast zatrzymać produkt, odłączyć go od zasilania i zgłosić usterkę do serwisu).
Używanie produktu z uszkodzonym materiałem może spowodować obrażenia lub porażenie prądem.

8

Dostosuj miejsce montażu uchwytu pilota

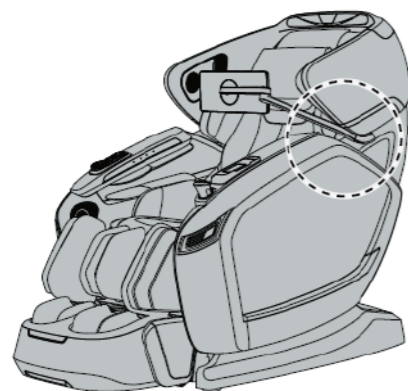
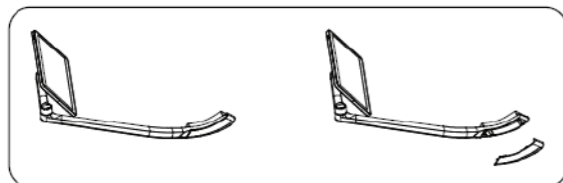

Dostosowanie pozycji
Montaż po prawej lub lewej stronie

9

Dostosuj odległość ponóżka

Dla osób wysokich
Automatyczne dopasowanie długości sekcji
masażu stóp.

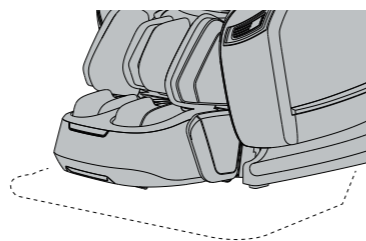

Nadepnij czujnik, znajdujący się pod
piętą, gdy ponóżek znajdzie się we
właściwej odległości.

PANEL SZYBKIEJ OBSŁUGI

Panel szybkiego dostępu na prawym panelu bocznym, umożliwia obsługę poniższych funkcji:



DZIAŁANIE

Funkcje klawiszy:

1. Kombinacja przycisków zasilania i regulacji 4D

Funkcja włącznika. Przytrzymaj przez 1 sekundę, aby włączyć fotel, a następnie przytrzymaj przez 1 sekundę, aby go wyłączyć.
Regulacja intensywności 4D: obrót zgodnie z ruchem wskazówek zegara wzmacnia intensywność masażu 4D, a obrót przeciwnie do ruchu wskazówek zegara zmniejsza intensywność.

2. Oświetlenie ambientowe: Po naciśnięciu tego przycisku dostępnych jest 8 rodzajów nastrojowego oświetlenia, które kolejno się zmieniają. Po naciśnięciu tego przycisku ponownie, światła ambientowe wyłączają się.

- 3. Ogrzewanie:** Po naciśnięciu tego przycisku fotel masujący uruchamia funkcję ogrzewania. Ponowne naciśnięcie powoduje wyłączenie funkcji ogrzewania.
- 4. Pauza:** Po naciśnięciu tego przycisku praca fotela masującego zostaje zatrzymana. Naciśnij ponownie, aby wyłączyć pauzę.
- 5. Oparcie w dół/nogi w górę:** naciśnij ten przycisk, aby oparcie fotela odchyliło się do tyłu, a nogi uniosły w górę. Naciśnij ponownie, aby zatrzymać ruch.
- 6. Unoszenie nóg:** Naciśnij ten przycisk, aby unieść podnózek. Naciśnij ponownie, aby zatrzymać.
- 7. Oparcie w górę/nogi w dół:** naciśnij ten przycisk, aby oparcie fotela podniosło się, a nogi opuściły. Naciśnij ponownie, aby zatrzymać ruch.
- 8. Opuszczanie nóg:** Naciśnij ten przycisk, aby opuścić podnózek. Naciśnij ponownie, aby zatrzymać.
- 9. Automatyczny masaż:** Po naciśnięciu tego przycisku wchodzisz w tryb masażu automatycznego.
Uwaga: Gdy fotel masujący wejdzie w funkcję wykrywania ciała, kliknij przycisk Start na tablecie, aby rozpocząć wykrywanie ciała.
- 10. Zero Gravity:** Po naciśnięciu tego przycisku fotel masujący przechodzi w stan zerowej grawitacji.

Instrukcje obsługi uchwytu kontroli stanu zdrowia:

1. Naciśnij krótko przycisk znajdujący się na górze uchwytu. Uchwyt zacznie działać, a wskaźnik zaświeci się na niebiesko.
2. Kliknij przycisk „Rozpocznij wykrywanie” na tablecie, aby rozpocząć wykrywanie stanu zdrowia. Wskaźnik zmieni kolor na żółty.
3. Po zakończeniu wykrywania kolor wskaźnika zmieni się na zielony;
4. Po umieszczeniu uchwytu w fotelu, ładowanie rozpocznie się automatycznie, a wskaźnik zaświeci się na czerwono;
5. Po włączeniu uchwytu, jeśli naciśniesz przycisk i przytrzymasz go dłużej, uchwyt zostanie wyłączony, a wskaźnik zacznie pulsować na zielono, aż do momentu wyłączenia.

Uwaga:

To urządzenie zawiera niewymienne baterie.



PANEL SZYBKIEJ OBSŁUGI

Pierwsze użycie fotela masującego

1. Włączając urządzenie po raz pierwszy, wejdź na stronę logowania i rejestracji.
- 2 Zarejestruj konto, podając numer telefonu komórkowego lub adres e-mail.

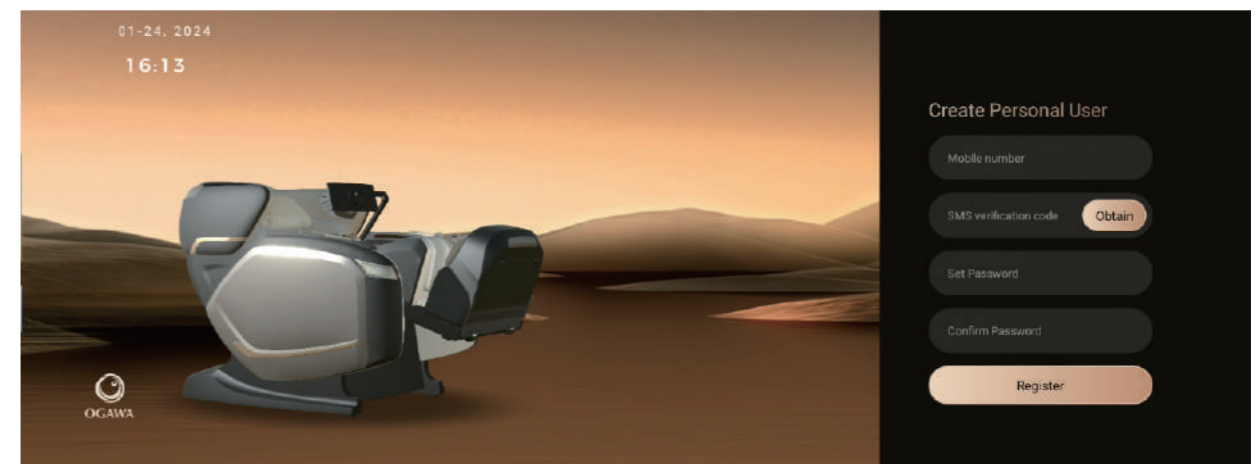
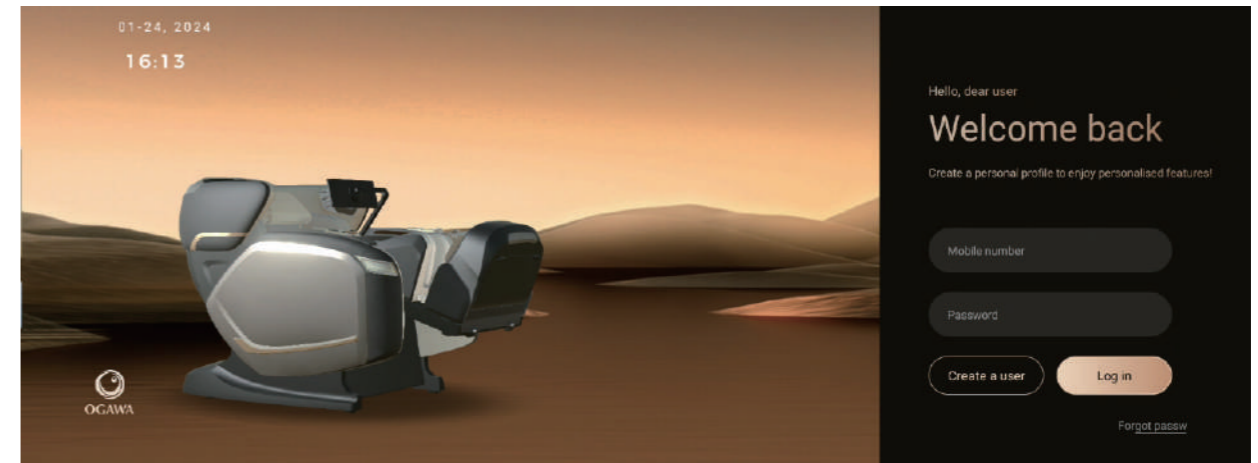

Po zalogowaniu się na swoje konto możesz wejść na stronę główną.

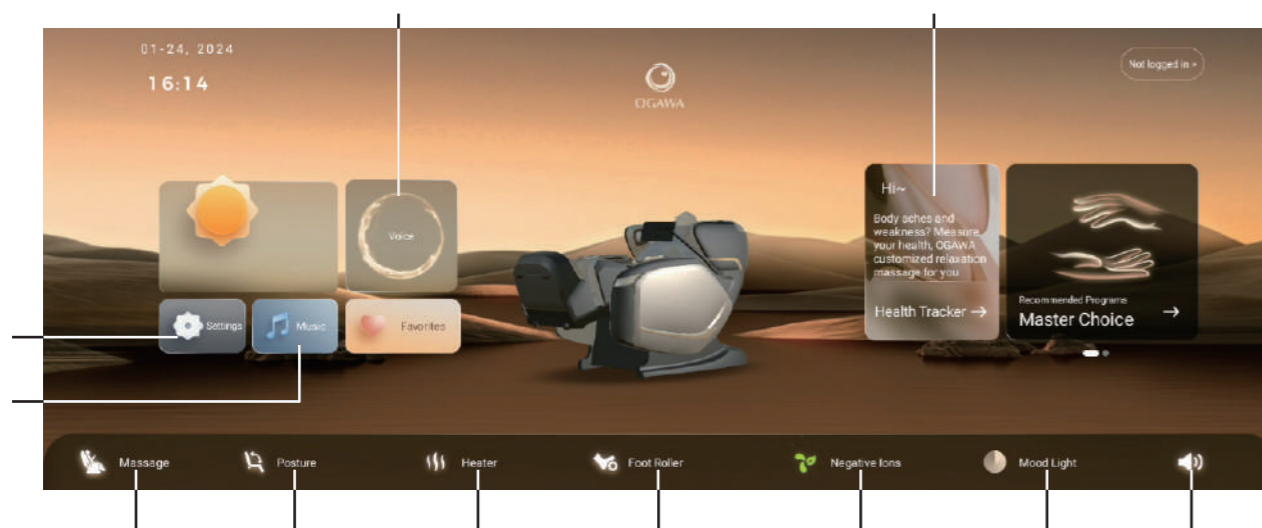

1. Sterowanie głosowe

Naciśnij klawisz 1 „Głos”, aby uruchomić sterowanie głosowe.

Kliknij w prawy górny róg, aby otworzyć asystenta głosowego i sterować fotelem masującym za pomocą komend głosowych.

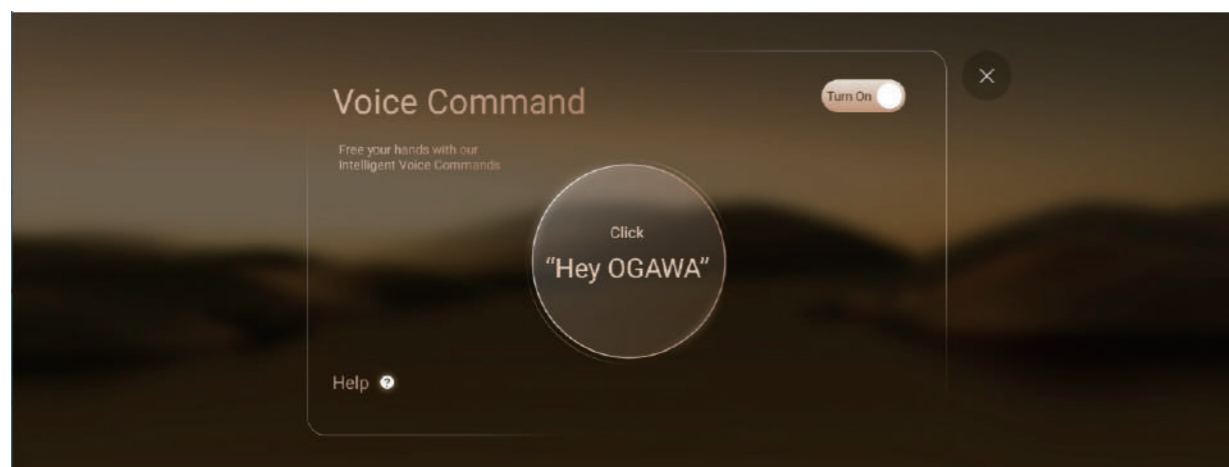

2. Ustawienia

Kliknij przycisk 2 „Ustawienia”

W menu Ustawienia możesz dostosować funkcje takie jak WIFI, Bluetooth, czas uśpienia, jasność ekranu, język i blokadę rodzicielską.

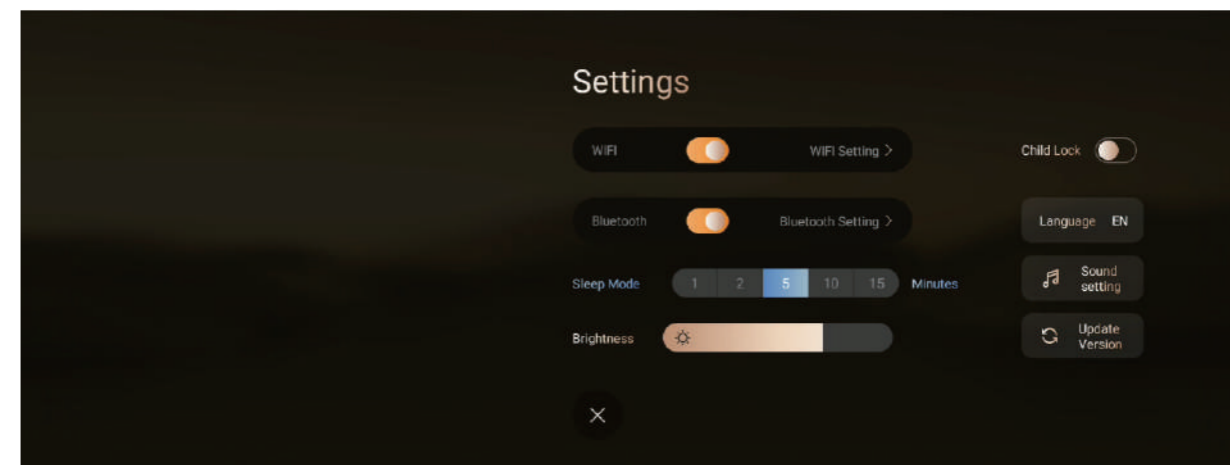

3. Muzyka

Naciśnij przycisk 3: „Muzyka”, aby przejść do interfejsu wyboru muzyki.

W tym momencie należy włączyć funkcję Bluetooth. Jeśli nie jest włączona, należy przejść do interfejsu ustawień, aby ją włączyć. Następnie wyszukaj „OG8638+5 cyfr” na interfejsie Bluetooth telefonu komórkowego. Aby nawiązać połączenie podaj hasło: 9999. Po pomyślnym nawiązaniu połączenia można odtwarzać wybraną muzykę z telefonu komórkowego.

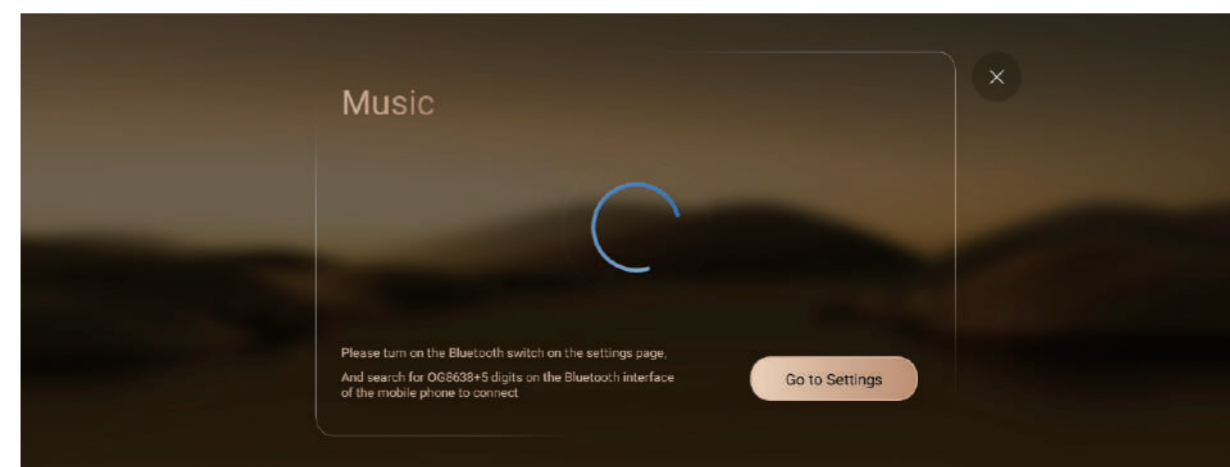

4. Masaż

Naciśnij przycisk 4 „Masaż”, aby wejść w tryb masażu.



(1). Program automatycznego masażu

Kliknij przycisk 1, aby przejść do wyboru programu masażu. Do wyboru jest 18 programów masażu.

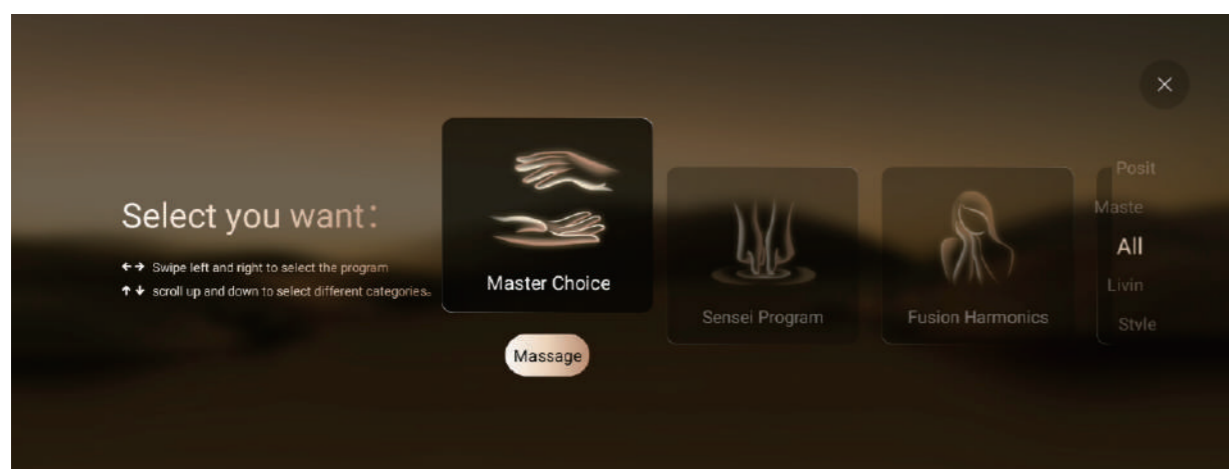

Programy Mistrzowskie: Mistrzowski Wybór, Sensei, Harmonia
Regeneracja czasowa: Blask, Witalność, Na dobranoc
Korekcja postawy: Kark i barki, Talia i nogi, Pielęgnacja kolan
Codzienny Relaks: Bio balance, Przepływ Quantum, Witalność duszy
Masaże orientalne: Balijski, Chiński, Tajski
Programy lifestylowe: Sportowiec, Podróżnik, Refleksje

(2). Strona główna

Naciśnij przycisk 2, aby powrócić do strony głównej.

(3). Czas masażu

Kliknij przycisk 3, aby wstrzymać masaż, a następnie ponownie kliknij fotel masujący, aby go wznowić. Klikając „+” i „-”, możesz dostosować czas masażu.

Uwaga: Standardowy czas automatycznego masażu wynosi 15–30 minut.

(4). Resetuj

Kliknij przycisk 4, aby automatycznie zresetować fotel masujący.

(5). Kolekcja

Kliknij przycisk 5, aby przejść do interfejsu programu Ulubione. W tym interfejsie możesz wybrać zapisany program masażu.

(6). Regulacja masażu

Strefa 5 to obszar regulacji masażu, w którym można regulować intensywność masażu, szybkość i intensywność opukiwania.

Uwaga: Regulacja posiada 5 poziomów.

5. Regulacja pozycji

Kliknij przycisk 5 „Regulacja pozycji”, aby przejść na stronę regulacji pozycji fotela. W tym momencie możesz dostosować pozycję fotela masującego.



6. Ogrzewanie

Kliknij przycisk 6 „Ogrzewanie”, aby wybrać obszar ogrzewania i dostosować jego moc.

7. Roller do masażu stóp

Kliknij przycisk 7 „Roller do masażu stóp”, aby włączyć masaż wałkiem do masażu stóp, a następnie kliknij ponownie, aby go wyłączyć.

8. Jonizacja

Kliknij przycisk 8 „Jonizacja”, aby włączyć jony ujemne, i kliknij ponownie, aby je wyłączyć.

9. Oświetlenie

Kliknij przycisk 9 „Światła”, aby wybrać różne kolory oświetlenia ambientowego.

10. Głośność

Kliknij przycisk 10 „Głośność”, aby dostosować głośność.

11. Zdrowie

Naciśnij przycisk 7 „Zdrowie”, aby przejść do ekranu kontroli zdrowia.

Jeśli nosisz akcesoria, takie jak zegarki, bransoletki, pierścionki itp. zdejmij je, aby uniknąć uszkodzeń i obrażeń podczas masażu. Podczas badania trzymaj mocno uchwyt. Nie odrywaj ręki od urządzenia i zwróć uwagę na prawidłową postawę, aby nie zaburzać wyników testu.

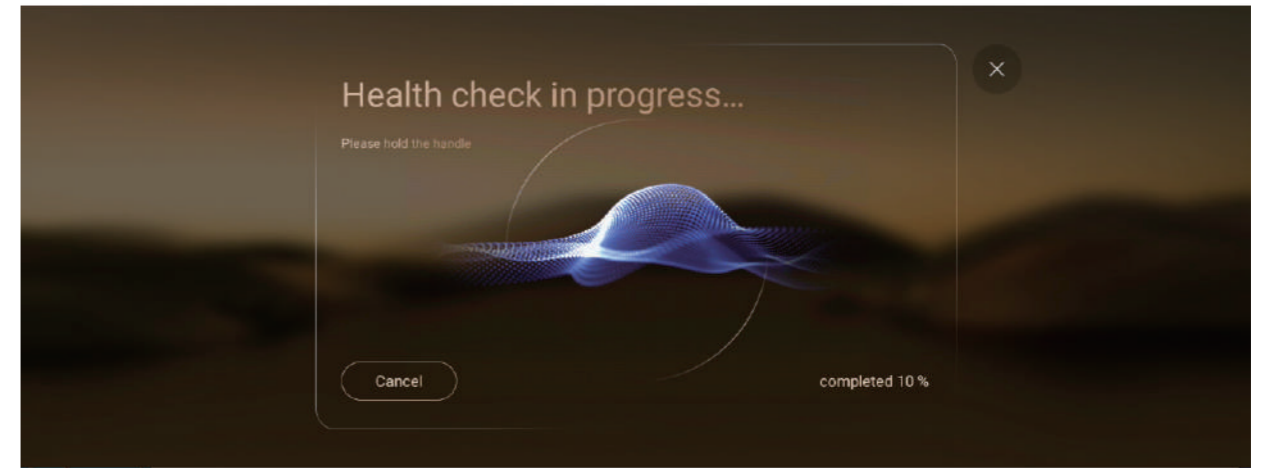

Proces ten polega na wykrywaniu obecności człowieka; trwa on około 2 minut, a po jego zakończeniu następuje automatyczne przejście do następnej strony.

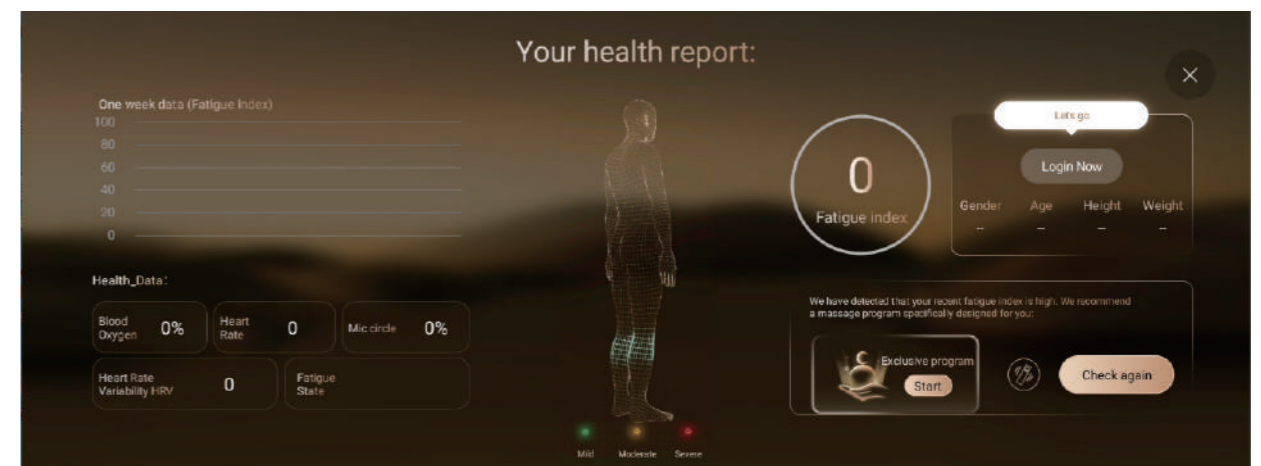

POLECENIA STEROWANIA GŁOSOWEGO

Wbudowany w produkt system sterowania głosem umożliwia po głosowe sterowanie funkcjami fotela masującego, po wybudzenia fotela hasłem „Hej, Sidora”.

* Aby uzyskać więcej informacji na temat sterowania głosowego, zapoznaj się z instrukcją poleceń głosowych.

! Uwaga

- Usiądź i ponownie skorzystaj ze sterowania głosowego.
- Podczas ze sterowania głosowego upewnij się, że w pobliżu urządzenia nie ma ludzi, zwierząt ani żadnych przedmiotów.

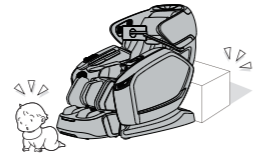

OCENA STANU ZDROWIA

- Możesz szybko rozpocząć ocenę stanu zdrowia, naciskając przycisk start na uchwycie. Po zakończeniu oceny fotel masujący automatycznie uruchomi dopasowany program masażu.
- Wykrywanie stanu zdrowia można włączyć za pomocą opcji „Wykrywanie stanu zdrowia” w głównym interfejsie panelu sterowania. Podczas oceny strona wyświetla status wykrywania oraz ostateczne wyniki oceny w czasie rzeczywistym. Po zakończeniu oceny fotel masujący automatycznie uruchamia specjalną procedurę masażu.
- Podczas badania należy oprzeć plecy i siedzieć nieruchomo, zachowując ciszę. Dłoń lewej ręki powinna znajdować się blisko elektrody, a opuszkę palca wskazującego należy delikatnie umieścić na bocznym punkcie testowym uchwytu, aby upewnić się, że punkt testowy jest całkowicie zakryty, a dłonie naturalnie ułożone po obu stronach.



! Ostrzeżenie

- 1) Przed oceną stanu zdrowia należy dokładnie wytrzeć lewą rękę, aby upewnić się, że wnętrze dłoni i palec wskazujący są suche i czyste.
- 2) Przed oceną stanu zdrowia należy dokładnie wytrzeć uchwyt, aby upewnić się, że elektroda i soczewki bocznych punktów testowych są suche i czyste.
- 3) Podczas oceny stanu zdrowia nie naciskaj punktu testowego czujnika saturacji, znajdującego się z boku uchwytu - upewnij się, że opuszkę palca wskazującego dokładnie przylega do tego czujnika.
- 4) Podczas badania stanu zdrowia prosimy zachować ciszę i nie poruszać palcami.
- 5) Palec lewej ręki powinien być naturalny: niepokryty lakierem do paznokci ani innymi substancjami.
- 6) Nie wykonuj badania bezpośrednio po ćwiczeniach fizycznych.
- 7) Bezruch wpływa na krążenie krwi i może przekłamać wyniki odczytu, dlatego nie należy wykonywać pomiarów wielokrotnie.
- 8) Jeśli skóra palca jest zbyt gruba lub zawiera zbyt dużo pigmentu, odczyt może być niedokładny.
- 9) Długotrwała ekspozycja skóry na niską temperaturę i słabe krążenie obwodowe mogą prowadzić do niewystarczającego sygnału tętna, uniemożliwiającego dokonanie pomiaru lub zafałszowania jego wyników.

PO MASAŻU

1 Odłóż uchwyt na miejsce.

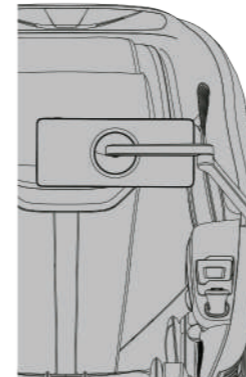

2 Ustaw podnóżek w pozycji początkowej.

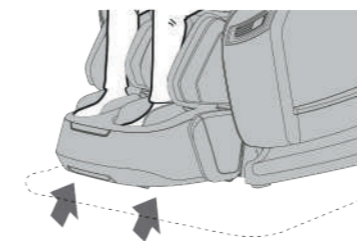

3 Wyjmij stopy z podnóżka.

Ze względów bezpieczeństwa po zakończonym masażu podnóżek należy ustawić w pozycji początkowej.

Odchylenie warstw poszycia podnóżka.

Upewnij się, że w podnóżku nie znajdują się niepożądane objekty.



! Ostrzeżenie

- Nie pozwalaj dzieciom samodzielnie korzystać z produktu, bawić się nim ani wspinać się na podnóżek, siedzisko, oparcie lub podłokietniki, gdyż może to spowodować wypadek lub obrażenia.



4 Wyłącz urządzenie.

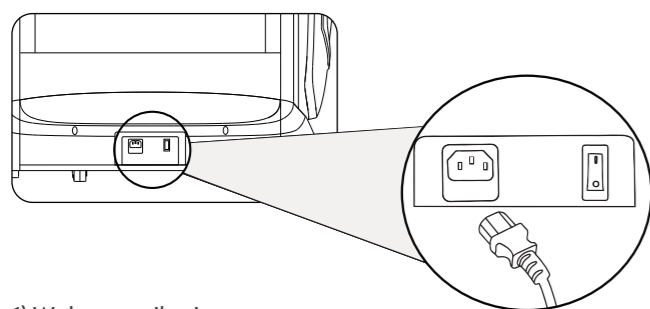

- 1) Wyłącz zasilanie.
- 2) Wyciągnij wtyczkę z gniazdka.

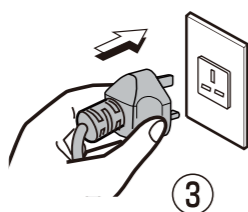

Ostrzeżenie

- Po każdym użyciu należy przesunąć wyłącznik zasilania do pozycji O i wyciągnąć wtyczkę z gniazdka. W przeciwnym razie, na skutek np. zabawy urządzeniem przez dzieci, może dojść do wypadków i obrażeń.

Funkcja timera

Masaż zakończy się automatycznie po upływie czasu.

- Podnóżek opuści się automatycznie.
- Głowice masujące przesuną się do pozycji schowanej.
- Oparcie nie podniesie się automatycznie.

Aby przerwać masaż

Naciśnij 

- Podnóżek opuści się automatycznie, a głowice masujące powrócą do pozycji schowanej.
- Po schowaniu głowic masujących oparcie automatycznie się uniesie.

Jeśli masz nietypowe odczucia

Naciśnij 

- Praca fotela zostanie natychmiast zatrzymana.
- Ostrożnie zejź z fotela, aby uniknąć jego przewrócenia.

Jeśli przycisk pauzy miga

Naciśnij 

- Fotel masujący natychmiast zatrzymuje się po zadziałaniu czujnika zapobiegającego przytrzaśnięciu łydki, a przycisk PAUZA zaczyna migać. Po usunięciu przeszkody naciśnij przycisk pauzy, aby anulować działanie czujnika zapobiegającego przytrzaśnięciu, a następnie ponownie wybierz program masażu.

CZYSZCZENIE I KONSERWACJA

Czyszczenie skóry syntetycznej

Przetrzyj skórę syntetyczną miękką, suchą ściereczką.

- Nie czyść produktu środkami chemicznymi takimi jak rozcieńczalniki, benzyna i alkohol.
- W przypadku stosowania dostępnych w sklepach środków do konserwacji skóry (ściereczek czyszczących) należy postępować zgodnie z dołączoną do nich instrukcją użycia.
- Jeśli skóra syntetyczna jest bardzo brudna, wytrzyj ją metodą opisaną poniżej.
 - 1) Zanurz miękką ściereczkę w wodzie lub w gorącej wodzie z dodatkiem 3% do 5% neutralnego detergentu i dokładnie ją wyciśnij.
 - 2) Przetrzyj powierzchnię skóry syntetycznej.
 - 3) Zetrzyj detergent ściereczką nasączoną czystą wodą i mocn odciśniętą.
 - 4) Dokładnie przetrzyj powierzchnię, usuwając resztki detergentu.
 - 5) Pozostaw materiał do naturalnego wyschnięcia.
- Jeśli trudno usunąć plamy ze skóry syntetycznej, namocz kawałek pianki melaminowej kupionej w sklepie w neutralnym detergentcie i przetrzyj nim produkt.
- Nie wolno suszyć poszycia za pomocą suszarki.
- Powierzchnia skóry syntetycznej może ulec przebarwieniu w wyniku kontaktu z kolorowymi tkaninami, dlatego należy zachować ostrożność podczas wycierania produktu szmatką dżinsową lub kolorową.
- Aby uniknąć blaknięcia, należy unikać długotrwałego kontaktu tych elementów z tworzywami sztucznymi.
- Skóra syntetyczna może ulec odbarwieniu, dlatego miejsce, w którym będzie miała kontakt z farbą do włosów, powinno być przykryte ręcznikiem.

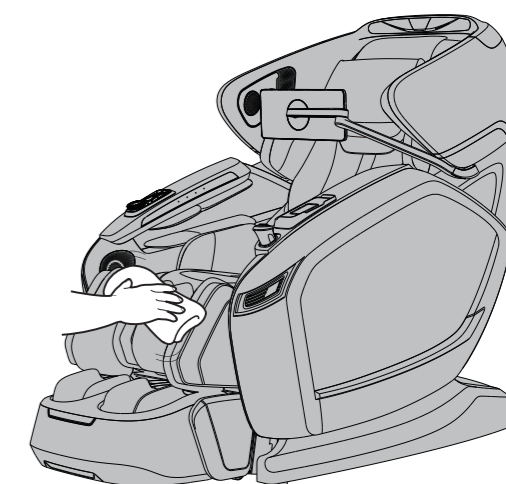

Czyszczenie elementów plastikowych

- 1) Zanurz miękką ściereczkę w gorącej wodzie z dodatkiem neutralnego detergentu, wyciśnij ją i przetrzyj plastikowe części.
 - Nie czyść produktu środkami chemicznymi, takimi jak rozcieńczalniki, benzyna i alkohol.
- 2) Przetrzyj ściereczką nasączoną czystą wodą i wyciśniętą.
 - Wyciśnij ściereczkę przed użyciem do wytarcia pilota.
- 3) Pozostaw plastikowe elementy do naturalnego wyschnięcia.

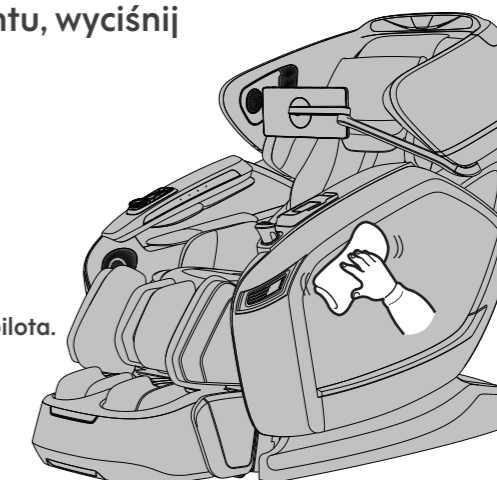

PYTANIA I ODPOWIEDZI (Q&A)

Q Czy osoby w trakcie leczenia szpitalnego lub bezpośrednio po mogą korzystać z fotela masującego?

A Osoby te powinny skonsultować się z lekarzem przed zastosowaniem produktu.

Masaż to stymulacja dotykowo-uciskowa: mięśnie są uciskane w celu złagodzenia napięcia i przyspieszenia hemokinezy. Niektóre choroby mogą ulec zaostrzeniu pod wpływem masażu. Dlatego przed zastosowaniem produktu należy skonsultować się z lekarzem prowadzącym.

Q Jakie są zalecenia dotyczące wzrostu użytkowników?

A Wymagania dotyczące wzrostu różnią się w zależności od konkretnego typu sylwetki.

Możemy przyjąć, że jeśli osoba o wzroście poniżej 145 cm lub wzroście powyżej 185 cm korzysta jednocześnie z funkcji masażu górnej części ciała i masażu tydek/stóp, możliwe jest, że jej stopy będą miały słaby kontakt z częścią masującą stopy lub że kolana będą musiały być zgięte.

W przypadku wyższej osoby zginającej kolana podczas stosowania produktu:

Wybierz metodę (A) lub (B) poniżej:

- (A) Odchyl oparcie i opuść sekcję podnóżka; lub
- (B) Masuj stopy i górną część ciała oddzielnie.

W przypadku osób niskich, które nie dosięgają do podnóżka:

Wybierz metodę (A) lub (B) poniżej:

- (A) Unieś oparcie i sekcję podnóżka; lub
- (B) Masuj stopy i górną część ciała oddzielnie.

Q Na co należy zwrócić szczególną uwagę podczas przewożenia fotela w inne miejsce?

A Przeprowadzając fotel, zwróć uwagę na poniższe:

Podczas przenoszenia, odchyl oparcie produktu do najniższej pozycji. Nie siadaj na produkcie.

1) Naciśnij przycisk ON, aby włączyć produkt.

2) Naciśnij  aby fotel się rozłożył.

Naciśnij przycisk, aż oparcie i podnóżek się zatrzymają



3) Wyłącz zasilanie i wyjmij wtyczkę z gniazdka.

- Upewnij się, że przewód zasilający nie jest nawinięty na produkt, nawin go i umieść na powierzchni siedziska. Podczas przenoszenia produktu należy uważać, aby przewód zasilający nie spadł i nie ocierał się o podłogę.

- Jeżeli oryginalne opakowanie jest niedostępne, należy odpowiednio zabezpieczyć produkt innymi materiałami opakowaniowymi, aby zapobiec zarysowaniom i wstrząsoms podczas przenoszenia fotela.

Q Gdzie znajduje się numer seryjny produktu?

A Znajduje się z tyłu korpusu fotela.

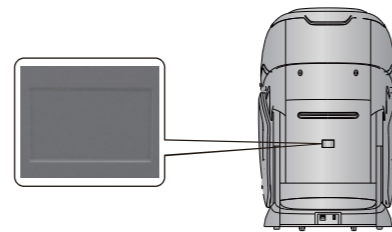

Q Co mam zrobić, jeśli nie czuję ciepła w kolanach?

A [Ogrzewanie kolan] Ogrzewanie działa tylko w obszarze palców u stóp.

Utrzymuj palce stóp w bliskim kontakcie z częścią przenoszącą ciepło. Podczas podnoszenia sekcji masażu kolan, część przenosząca ciepło jest w bliskim kontakcie z kolanami, co zapewnia uczucie ciepła. Możesz przykryć kolana kocem, aby się dogrzać.

Q Produkt wydaje dźwięki podczas użytkowania.

A To normalne zjawisko, wynikające z konstrukcji fotela.

Q Czy głowice masujące wykonują masaż z różną intensywnością?

A Zjawisko to prawdopodobnie występuje podczas masażu ze względu na budowę mechanizmu.

Aby symulować jak najbardziej naturalny efekt masażu, produkt został zaprojektowany tak, aby umożliwić naprzemienny masaż lewą i prawą głowicą masującą. Podczas masażu głowice mogą mieć nieznacznie inną pozycję na plecach, dlatego pojawia się takie odczucie. To nie jest wada.

Q Siła kompresji jest zbyt duża.

A Ustaw intensywność kompresji na „1” za pomocą przycisku poduszki powietrznej.

Możesz również obniżyć intensywność kompresji w podnóżku, aby zmniejszyć siłę akupresury na stopach.

Q Jak wygląda miesięczne zużycie energii przez ten produkt?

A Zakładając, że będziesz masować się łącznie przez 30 minut dwa razy dziennie (dwa masaże po 15 minut każdy), miesięcznie zużyjesz około 3 kilowatogodzin.

ROZWIĄZYWANIE PROBLEMÓW

Po wystąpieniu usterki należy sprawdzić produkt i wypróbować odpowiednią metodę poniżej.

Jeśli usterka nadal występuje, należy skontaktować się z serwisem.

Usterka

Głowice masujące zatrzymują się podczas użytkowania

(urządzenie wydaje sygnał dźwiękowy, a wszystkie ikony i przyciski na pilocie zaczynają migać, a następnie gasną.)

Fotel nie może się rozłożyć lub nie można podnieść ani obniżyć podnóżka.

(Fotel wydaje sygnał dźwiękowy, gaśnie kontrolka na pilocie i urządzenie zatrzymuje się.)

Głowice masujące nie docierają do ramion ani szyi

Lewa i prawa głowica masująca mają różną wysokość (i intensywność masażu)

Fotel w ogóle nie działa

- Masaż górnej części ciała (od szyi do talii)
- Masaż podudzia/stóp

Nie działa ogrzewanie w oparciu ani w podnóżku

Produkt nie może się schłodzić, nawet jeśli funkcja ogrzewania jest wyłączona

Ogrzewanie nie działa, choć jest włączone.

Urządzenie jest uszkodzone.

Kabel zasilający lub wtyczka przegrzewają się.

Przyczyna i rozwiązanie

Ze względów bezpieczeństwa głowice masujące mogą się zatrzymać pod wpływem zbyt dużej siły zewnętrznej podczas użytkowania.

Jeśli wszystkie oznaczenia i przyciski na pilocie zaczną migotać, oznacza to skrajną nieprawidłowość. W takim przypadku należy wyłączyć urządzenie i włączyć je ponownie po około 10 sekundach.

Jeśli głowice masujące ponownie się zatrzymają, należy zmienić pozycję siedzącą i nie opierać się całkowicie na oparciu. (Użytkownicy, zwłaszcza ci o wadze powyżej 100 kilogramów, powinni przestrzegać odpowiednich środków ostrożności).

Ze względów bezpieczeństwa produkt zatrzyma się w przypadku napotkania przeszkody lub zbyt dużej siły.

Jeśli wszystkie elementy i przyciski migają, a oparcie lub podnóżek zatrzymały się, wyłącz zasilanie i włącz je ponownie po około 10 sekundach, a następnie uruchom produkt.

Jeśli głowa nie styka się z zagłówkiem lub plecy nie stykają się z oparciem, pozycja ramion w systemie wykrywania typu sylwetki może być niższa niż rzeczywista. Usiądź w najgłębszej pozycji, oprzyj głowę o zagłówek i ponownie uruchom urządzenie.

Nie jest to usterka, lecz normalne zjawisko, ponieważ produkt jest wyposażony w mechanizm, umożliwiający naprzemienną pracę głowic masujących.

- Kabel zasilający jest odłączony od gniazdka.
- Włącznik zasilania nie jest włączony.
- Po naciśnięciu przycisku ON na pilocie nie wybrano żadnego programu.

- Funkcja ogrzewania jest wyłączona.
- [Ogrzewanie kolan] Ogrzewanie działa tylko w obszarze palców u stóp. Podczas podnoszenia sekcji masażu kolan, część przenosząca ciepło jest w bliskim kontakcie z kolanami, co zapewnia uczucie ciepła. Możesz przykryć kolana kocem, aby się dogrzać. Pamiętaj, że odczucie temperatury jest subiektywne i zależy od typu budowy anatomicznej, odzieży oraz temperatury otoczenia.

- Ze względu na konstrukcję grzałki, krótko po podgrzaniu produkt będzie nadal ciepły z powodu ciepła resztkowego.
- Ciągły masaż jednej części ciała, nawet po wyłączeniu funkcji grzania, będzie powodował narastające uczucie ciepła.

- Jeśli nie jest włączony masaż, funkcja ogrzewania się nie włączy - nie działa ona niezależnie.

Niezwłocznie skontaktuj się z serwisem, by uniknąć wypadku.

TYPOWE PROBLEMY I METODY ROZWIĄZYWANIA PROBLEMÓW W WYKRYWANIU STANU ZDROWIA

Problem	Prawdopodobna przyczyna	Rozwiązanie
Wyniki wykrywania zmieniają się znacząco w krótkim czasie.	1. Uchwyt testowy nie jest prawidłowo trzymany	1. Postępuj zgodnie z instrukcją obsługi uchwytu, aby prawidłowo go trzymać.
	2. Palec lub ciało popruszają się.	2. Nie poruszaj ciałem ani palcem.
Nie można uzyskać wyników pomiaru tętna i stężenia tlenu we krwi	1. Palec wskazujący nie jest prawidłowo ułożony.	1. Postępuj zgodnie z instrukcją obsługi uchwytu, aby prawidłowo go trzymać.
	2. Zbyt mocny chwyt podczas badania.	2. Delikatnie połóż opuszkę palca wskazującego na czujniku. Nie zaciskaj palców.
	3. Paznokcie są pomalowane lub pokryte inną substancją.	3. Zmyj lakier / usuń z paznokcia substancję.

Jeśli powyższe rozwiązania okażą się nieskuteczne lub nieadekwatne, skontaktuj się z serwisem.

ROZWIĄZYWANIE PROBLEMÓW (ciąg dalszy)

Dźwięki i uczucia, towarzyszące masażowi

Podczas użytkowania produktu możesz usłyszeć następujące dźwięki lub doświadczać następujących odczuć. Nie są to zjawiska nietypowe, wynikają one bowiem z konstrukcji produktu.

- dźwięk podczas zmiany pozycji fotela w masażach rozciągających
- dźwięk i odczucie, gdy głowice masujące ocierają się o tkaninę
- dźwięk podczas ruchów, takich jak ugniatanie i ustukiwanie
- dźwięk tarcia pracujących głowic masujących
- dźwięk podczas ruchu góra-dół
- dźwięk taśmy przenośnika
- dźwięk silnika
- dźwięk ściskających głowic masujących, podczas rozciągania
- dźwięk materiału, gdy osoba siedzi na siedzisku
- dźwięk tarcia między podłokietnikami a poduszką oparcia podczas odchylenia oparcia
- dźwięk tarcia między głowicami masującymi a tkaniną
- dźwięk pompy podczas masażu kompresyjnego
- dźwięk wypuszczanego powietrza podczas masażu kompresyjnego
- dźwięk pracy zaworu elektromagnetycznego od spodu produktu podczas masażu kompresyjnego
- kołysanie podnóżka
- dźwięk podczas rozciągania lub poruszania ramionami
- dźwięk pracy poduszek powietrznych
- dźwięk przesuwania się sekcji masażu stóp
- dźwięk tarcia między poduszką oparcia a skórą obicia pleców podczas odchylenia oparcia

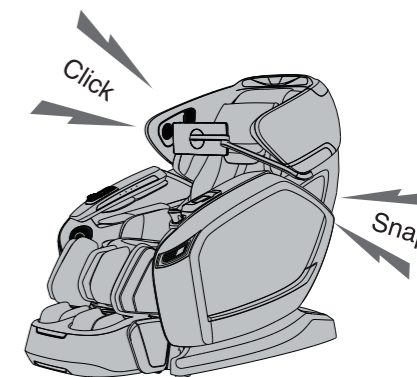

Jeśli dźwięk jest bardzo głośny, może świadczyć o usterce.

- W takim wypadku należy niezwłocznie skontaktować się z serwisem.

⚠ Ostrzeżenie

- Nie wolno samodzielnie przerabiać, demontować ani naprawiać produktu. W przeciwnym razie może dojść do pożaru, nieprawidłowego działania lub obrażeń ciała.

⚠ Ostrzeżenie

- W przypadku wykrycia jakichkolwiek nieprawidłowości lub usterek należy natychmiast zatrzymać produkt i odłączyć go od zasilania, aby uniknąć wypadku, pożaru i porażenia prądem. <Przykłady nieprawidłowości i usterek>
 - Produkt nie działa po ustawieniu włącznika zasilania w pozycji ON;
 - Po przesunięciu przewodu zasilającego produkt nie włącza się;
 - Podczas użytkowania produkt wydziela zapach spaleni- zny lub wydaje nietypowe dźwięki;
 - Produkt jest zdeformowany lub nadmiernie się na- grzewa -> W przypadku wystąpienia którejkolwiek z tych nieprawidłowości lub usterek należy natychmiast skontaktować się z serwisem.

SPECYFIKACJA TECHNICZNA

Zasilanie		AC 220-240 V~, 50-60 Hz
Moc znamionowa		220 W
Masaż pleców	Zakres masażu (kierunek góra-dół)	ok. 1140 mm
	Zakres masażu g (kierunek lewo-prawo)	Odległość między głowicami masującymi (wliczając szerokość głowicy) podczas użytkowania produktu. Odstęp między głowicami masującymi (wliczając szerokość głowicy) podczas ruchu w górę i w dół: ok./ 42 mm–231 mm
	Zakres masażu (kierunek przód-tył)	Wysunięcie głowic masujących (regulowane): Ok. 100 mm
	Prędkość masażu	Ugniatanie: ok. 13 - 30 razy/min Ostukiwanie: ok. 233 - 534 razy/min (jednostronnie) Prędkość ruchu: ok. 29 mm/s
Kąt rozłożenia	Oparcie	Siedzisko 9°~25° Łydki 13°~51° Stopy 20°~7°
	Jednostka masażu łydek	8°~76°
	Jednostka masażu stóp	-45°~15°
Wymiary	Złożony: (dł. x szer. x wys.)	Ok. 1600 x 807 x 1256 mm
	Rozłożony: (dł. x szer. x wys.)	Ok. 1890 x 807 x 1025 mm
Waga		Ok. 133.2 kg
Wymiary opakowania (Dł. x Szer. x Wys.)		2 kartony Ok. siedzisko: 1420 x 860 x 1280 mm Podnóżek: 570 x 555 x 645 mm
Waga (z opakowaniem)		2 kartony Ok. 157.4 kg
Maksymalna masa ciała użytkownika		Ok. 120 kg

W przypadku użytkowników ważących ponad 100 kilogramów produkt może wydawać większy hałas, a jego poszycie może ulec szybszemu zużyciu.

DANE KONTAKTOWE

Schlegel & Sidor International GmbH
Demolder Str. 168
33100 Paderborn
www.sidoraconcept.com

Serwis

service@sidoraconcept.com

S I D O R A[®]

HEALTH CONCEPT
