

SKŁADANY ZBIORNIK NA DESZCZÓWKĘ

PL

SALIEKAMA LIETUS ŪDENS TVERTNE

LV

FOLDABLE RAIN BARREL

EN

ZUSAMMENKLAPPBARER REGENWASSERSPEICHER

DE



4iQ Group sp. z o.o.
ul. Przemysłowa 3, 14-200 Ława,
Poland
+48 89 674 92 57
kontakt@4iQ.com.pl
www.4iQ.com.pl



UWAGA: Przed rozpoczęciem użytkowania zapoznaj się z instrukcją, która objaśni ci zasady prawidłowego działania i instalacji.

NOTE: Please read the instructions before you use the products, it will tell you the methods of correct operations and installations.

VORSICHT: Lesen Sie vor der Benutzung die Anleitung, die Ihnen die Grundsätze der korrekten Bedienung und Installation erklären wird.

PIEZĪME: Pirms produkta izmantošanas, lūdzu, izlasiet lietošanas instrukcijas, jo tajās ir norādītas pareizas tvertnes lietošanas un uzstādīšanas metodes.

INSTRUKCJE

- Uzyskaj wodę deszczową samoistnie, bez zużycia zasilania i energii.
- Składana konstrukcja i maksymalna oszczędność miejsca do przechowywania.
- Produkt energooszczędny, przyjazny dla środowiska i wygodny.
- Długa żywotność i automatyczne filtrowanie zanieczyszczeń wody deszczowej.

UŻYTKOWANIE

Składany pojemnik, który jest połączony z rynną domu, służy do zbierania i przechowywania wody deszczowej do późniejszego wykorzystania, np. do podlewania ogrodów, mycia samochodów i czyszczenia.

- Wykonany jest z syntetycznych materiałów PVC do stosowania w temperaturach od -35 °C do 70 °C, aby zapewnić długą żywotność i obniżyć koszty użytkowania i konserwacji.

ZAWARTOŚĆ OPAKOWANIA

Część	Nazwa	Ilość szt.	
		500L	1000L
	Worek-zbiornik na wodę	1	1
	Zawór spustowy z przyłączem 1/2"	1	1
	Zawór przelewowy	2	2
	Kran	1	1
	Obejma ślimakowa do montażu węża	1	1

INSTRUCTIONS

- Get the rainwater automatically without any power and energy
- Folding design and save storage space in maximum
- Energy saving, environmental friendly and convenient
- Long lifetime design and automatic filter impurities in the rainwater

USE

The collapsible rain barrel is used for collecting rain water, which is connected with down-comer from the wall of house to store rain water for later use such as to water gardens, wash cars and clean off dirt.

- It is made of synthetic PVC materials for use at temperatures between -35 °C to and 70 °C to assure long life and save you usage and maintenance costs.

PACKAGE CONTENTS

Part	Name	Number	
		500L	1000L
	Water bag	1	1
	1/2" Drain valve	1	1
	Overflow valve	2	2
	Water tap	1	1
	Hose Fastening joint	1	1

ZAWARTOŚĆ OPAKOWANIA

PL

Część	Nazwa	Ilość szt.	
		500L	1000L
	Wąż przelewowy (1,2m)	1	1
	Wąż dopływowy (1,5m)	1	1
	Stelaż	8	10
	Przyłącze do rynny Ø 80 mm z regulacją strumienia wody deszczowej	1	1
	Instrukcja	1	1

MONTAŻ

Postępuj zgodnie z poniższymi instrukcjami instalacji i chroń powłokę zbiornika przed ostrymi krawędziami.





1. ROZŁÓŻ WOREK-ZBIORNIK NA WODĘ.

2. 1/2" ZAWÓR SPUSTOWY Z PRZYŁĄCZEM 1/2"

- Zdejmij uszczelkę i nakrętkę z sitkiem filtrującym.
- Włóż zawór do otworu zbiornika.
- Zamontuj uszczelkę i nakrętkę z sitkiem na zaworze od strony wewnętrznej zbiornika.

PACKAGE CONTENTS

EN

Part	Name	Number	
		500L	1000L
	Overflow Hose (1.2m)	1	1
	Inlet hose (1.5m)	1	1
	Supporting Rod	8	10
	Rain Harvesting Part Ø 80 mm	1	1
	Manual Booklet	1	1

ASSEMBLY

Follow the installation instructions below and keep the water bag from coming into contact with sharp edges.

1. SPREAD THE WATER BAG.

2. 1/2" DRAIN VALVE

- Remove the gasket and protective cap from the drain valve.
- Insert the drain valve into the water bag opening for it.
- Install the gasket and protective cap on the drain valve from inside the water bag.

2. 1/2" ZAWÓR SPUSTOWY Z PRZYŁĄCZEM 1/2"NAKRETKA
Z SITKIEM
FILTRUJĄCYM

USZCZELKA

**3. ZAWÓR PRZELEWOWY**

- Zdejmij uszczelkę i nakrętkę z sitkiem filtrującym z zaworu przelewowego.
- Włóż zawór przelewowy do odpowiedniego otworu w zbiorniku.
- Zamontuj uszczelkę i nakrętkę z sitkiem na zawór przelewowy od wewnątrz zbiornika.

NAKRETKA
Z SITKIEM
FILTRUJĄCYM

USZCZELKA

**4. KRAN**

- Zdejmij uszczelkę i nakrętkę z sitkiem filtrującym z kranu.
- Włóż kran do odpowiedniego otworu w zbiorniku.
- Zamontuj uszczelkę i nakrętkę z sitkiem na kranie od wewnątrz zbiornika.

NAKRETKA
Z SITKIEM
FILTRUJĄCYM

USZCZELKA

**5. STELAŻ**

- Połącz ze sobą elementy stelażu.
- Wsuń elementy stelażu w przeznaczone do tego celu otwory worka-zbiornika.

**2. 1/2" DRAIN VALVE**

PROTECTIVE CAP

GASKET

**3. OVERFLOW VALVE**

- Remove the gasket and protective cap from the overflow valve.
- Insert the overflow valve into the corresponding hole into the water bag.
- Install the gasket and protective cap on the overflow valve from inside the water bag.

PROTECTIVE CAP

GASKET

**4. WATER TAP**

- Remove the gasket and protective cap from the water tap.
- Insert the water tap into the corresponding hole in the water bag.
- Install the gasket and protective cap on the water tap from inside the water bag.

PROTECTIVE CAP

GASKET

**5. SUPPORTING ROD**

- Connecting the supporting rod
- Insert the supporting rod into corresponding holes of water tank



6. PRZYŁĄCZE RYNNY

- Podłączyć wąż dopływowy do przyłącza rynny.
- Drugi koniec węża podłączyć do zbiornika za pomocą obejmy ślimakowej.

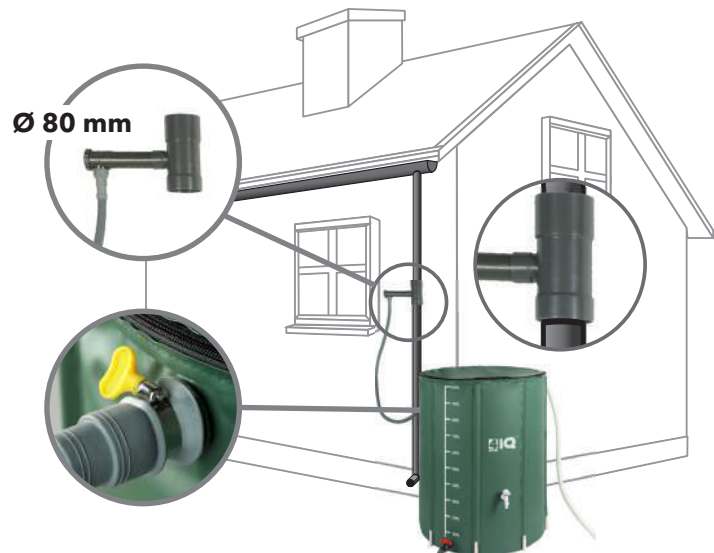

lub:

- Skrócić pion rynny.
- Rzygacz umieścić bezpośrednio nad wiekiem zbiornika, tak by woda swobodnie ściekała bezpośrednio z rynny.
- Nylonowa siatka zatrzyma liście lub inne zanieczyszczenia.

Zbiornik powinien być ustawiony na płaskim podłożu wolnym od wszelkich elementów mogących go uszkodzić. Przed przystąpieniem do składania należy sprawdzić czy części nie są uszkodzone - w przypadku uszkodzeń prosimy zaprzestać dalszego składania.



6. RAIN HARVESTING PART

- Connect the inlet hose with rain harvesting part.
- Another size connect with water tank and tighten with the fastening joint.

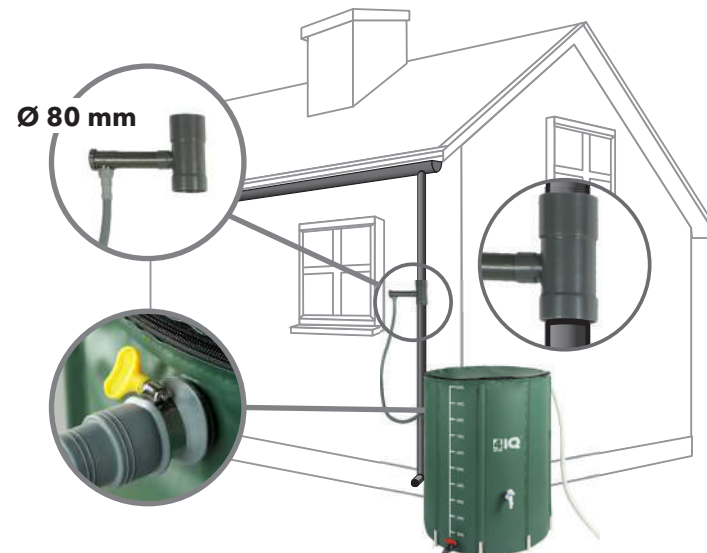

or:

- Shorten the vertical part of the gutter.
- Place the downspout directly above the lid of the tank so that water freely drips directly from the gutter.
- Nylon mesh will stop leaves or other debris from falling in.



OBSŁUGA

- Filtr siatkowy na wierzchu zbiornika wychwytuje zanieczyszczenia gdy zbiornik zasilany jest bezpośrednio ze spustu rynny (rys. 1).
- Wieko zbiornika można odpiąć dla lepszego dostępu do zmagazynowanej wody (rys. 2).
- Do zaworu spustowego można podłączyć rozmaite urządzenia nawadniające, dzięki przyłączu 1/2"
- Wokół wewnętrznej ścianki elementu do przyłączenia rynny znajduje się wgłębienie do „łapania” deszczówki (rys. 3)
- Strumień deszczówki może być regulowany pokrętkiem ze strzałką (rys. 4)
- Ruchem pokrętki możemy zamknąć (rys. 5), zmniejszyć (rys. 6) lub całkowicie otworzyć (rys. 6) dopływ strumienia wody deszczowej z rynny do zbiornika.

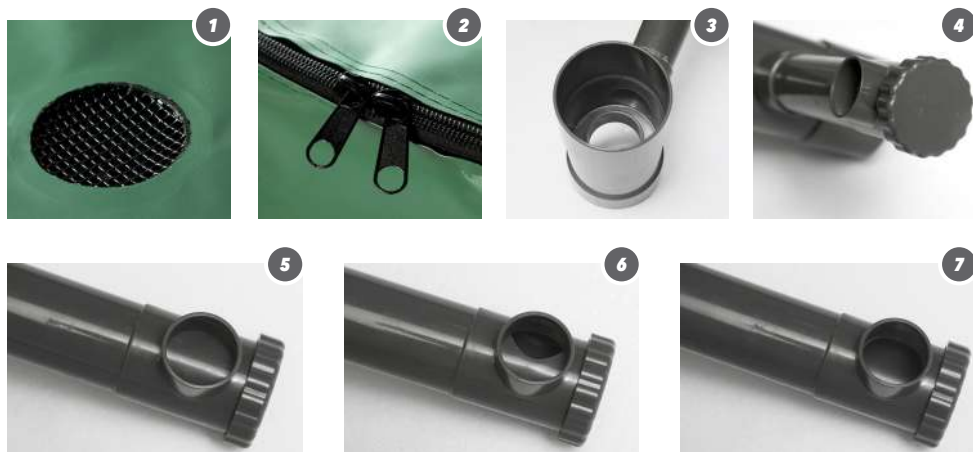

KONSERWACJA

- Dokładne czyszczenie zbiornika po każdym użyciu zapewni mu długą żywotność.
- Do czyszczenia używaj szczotki.

OPERATION

- The filter mesh on top of water bag captures any dirt when the tank is filled directly from the gutter downspout (pic 1.).
- The water bag's upper part can be unzipped for easy access to the stored water (pic. 2).
- Different garden tools can be attached to the drain valve to expand its use.
- There is notch inside of rain harvesting part to collect rain water (pic. 3).
- The rainwater flow can be adjusted by rotating the arrow part (pic. 4).
- By adjusting the arrow knob, we can close (pic. 5), reduce (pic. 6) or completely open (pic. 6) the inflow of a rainwater from a gutter to the tank.

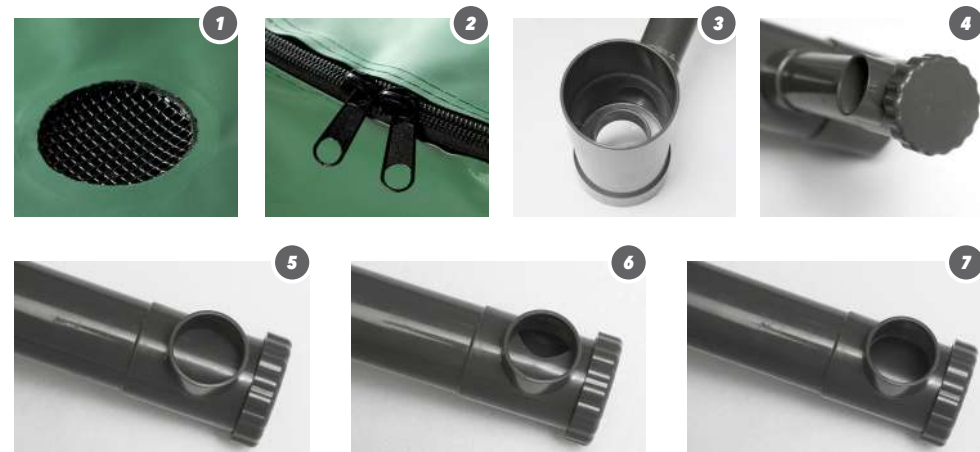

MAINTENANCE

- Thoroughly clean the collapsible rain barrel after each use to ensure the longest possible service life.
- Use a brush to clean the water bag.

MONTAGEANLEITUNG

- Gewinnen Sie selbst Regenwasser, ohne Strom und Energie zu verbrauchen.
- Klappbare Konstruktion und maximale Platzersparnis.
- Energiesparendes, umweltfreundliches und praktisches Produkt.
- Lange Lebensdauer und automatische Filterung von Regenwasserverunreinigungen.

VERWENDUNG

Der faltbare Behälter, der mit der Dachrinne des Hauses verbunden ist, dient zum Sammeln und Lagern von Regenwasser zur späteren Verwendung, z. B. zur Gartenbewässerung, zum Autowaschen und zur Reinigung.

- Es besteht aus synthetischen PVC-Materialien für die Verwendung bei Temperaturen von -35°C bis 70°C, um eine lange Lebensdauer zu gewährleisten und die Betriebskosten und der Wartung zu senken.

INHALT DER VERPACKUNG

Teil	Bezeichnung	Stückzahl	
		500L	1000L
	Sack- Behälter für Wasser	1	1
	Ablassventil mit 1/2"-Anschluss	1	1
	Umgehungsventil	2	2
	Wasserhahn	1	1
	Schlauchschelle für Schlauchmontage	1	1

DE

INSTRUKCIJAS

- Iegūstiet lietus ūdeni automātiski bez enerģijas un jaudas patērēšanas
- Saliekamais dizains, kas sniedz iespēju aizņemt mazāku uzglabāšanas vietu
- Enerģijas taupīšana, tvertne ir videi draudzīga un ērta
- Ilgs kalpošanas laiks un tvertne automātiski no lietus ūdens izfiltrē netīrumus.

LIETOŠANA

Saliekamo lietus ūdens tvertni izmanto lietus ūdens savākšanai un tā ir savienota ar noteku pie mājas sienas, lai uzglabātu lietus ūdeni vēlākai izmantošanai, piemēram, dārzu laistīšanai, automašīnu mazgāšanai un netīrumu notīrīšanai.

- Tvertne ir izgatavota no sintētiskiem PVC materiāliem, kas pieļauj tās izmantošanu temperatūrā no -35 °C līdz 70 °C un nodrošina ilgu kalpošanas laiku, kā arī ļauj samazināt lietošanas un uzturēšanas izmaksas.

IEPAKOJUMA SATURS

Detaļa	Nosaukums	Numurs	
		500L	1000L
	Ūdens tvertne	1	1
	1/2" Ūdens iztukšošanas vārsts	1	1
	Pārplūdes vārsts	2	2
	Ūdenskrāns	1	1
	Šļūtenes skava	1	1

LV

MONTAGEANLEITUNG

DE

Teil	Bezeichnung	Stückzahl	
		500L	1000L
	Überlaufschlauch (1,2m)	1	1
	Zulaufschlauch (1,5m)	1	1
	Stellage	8	10
	Anschluss der Dachrinne Ø 80 mm mit Flusskontrolle von Regenwasser	1	1
	Montageanleitung	1	1

MONTAGE

Befolgen Sie die nachstehenden Installationsanweisungen und schützen Sie den Tankmantel vor scharfen Kanten.





1. KLAPPEN SIE DEN WASSERTANKBEUTEL AUF.

2. 2. 1/2" ABLASSVENTIL MIT 1/2" ANSCHLUSS.

- Entfernen Sie die Dichtung und die Mutter des Filtersiebs.
- Setzen Sie das Ventil in die Öffnung des Tanks ein.
- Montieren Sie die Dichtung und die Siebmutter auf das Ventil an der Innenseite des Behälters.

IEPAKOJUMA SATURS

LV

Detaļa	Nosaukums	Numurs	
		500L	1000L
	Pārplūdes šļūtene (1.2m)	1	1
	Ieplūdes šļūtene (1.5m)	1	1
	Balsta stienis	8	10
	Lietus savākšanas detaļa Ø 80 m	1	1
	Rokasgrāmata	1	1

UZSTĀDĪŠANA

Ievērojiet zemāk norādītos uzstādīšanas norādījumus un neļaujiet ūdens maisam saskarties ar asām malām.

1. IZKLĀJIET ŪDENS MAISU.

2. 1/2" ŪDENS IZTUKŠOŠANAS VĀRSTS

- Noņemiet iztukšošanas vārsta blīvi un aizsargvāciņu.
- Ievietojiet ūdens iztukšošanas vārstu ūdens maisa atverē.
- Uzlieciet blīvi un aizsargvāciņu uz iztukšošanas vārsta no ūdens maisa iekšpusēs.

2. 1/2" ABLASSVENTIL MIT 1/2" ANSCHLUSS

MUTTER
MIT FILTERSIEB

ABDICHTUNG



3. UMGEHUNGSVENTIL

- Entfernen Sie die Dichtung und die Mutter des Filtersiebs vom Bypassventil.
- Stecken Sie das Bypass-Ventil in die entsprechende Öffnung im Behälter.
- Montieren Sie die Dichtung und die Siebmutter von der Innenseite des Behälters aus auf das Bypassventil.

MUTTER
MIT FILTERSIEB

ABDICHTUNG



4. WASSERHAHN

- Entfernen Sie die Dichtung und den Filterdeckel vom Wasserhahn.
- Stecken Sie den Hahn in ein geeignetes Loch im Behälter.
- Montieren Sie die Dichtung und die Siebmutter von der Innenseite des Behälters aus auf den Wasserhahn.

MUTTER
MIT FILTERSIEB

ABDICHTUNG



5. RAHMEN

- Verbinden Sie die Rahmenteile miteinander.
- Schieben Sie die Rahmenelemente in die vorgesehenen Öffnungen des Beutel-Behälters.



2. 1/2" ŪDENS IZTUKŠOŠANAS VĀRSTS

AIZSARGVĀCIŅŠ

BLĪVE

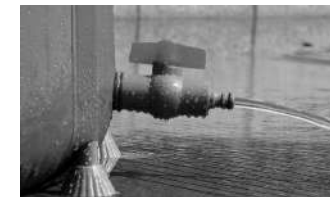

3. PĀRPLŪDES VĀRSTS

- Noņemiet blīvi un aizsargvāciņu no pārplūdes vārsta.
- Ievietojiet pārplūdes vārstu attiecīgajā ūdens maisa atverē.
- Uzlieciet blīvi un aizsargvāciņu uz pārplūdes vārsta no ūdens maisa iekšpusēs.

AIZSARGVĀCIŅŠ

BLĪVE



4. ŪDENS KRĀNS

- Noņemiet ūdens krāna blīvi un aizsargvāciņu.
- Ievietojiet ūdens krānu attiecīgajā ūdens maisa atverē.
- Uzstādiet blīvi un aizsargvāciņu uz ūdens krāna no ūdens maisa iekšpusēs.

AIZSARGVĀCIŅŠ

BLĪVE



5. BALSTA STIENIS

- Atbalsta stieņa pievienošana
- Ievietojiet balsta stieni attiecīgās ūdens tvertnes atverēs



6. RINNENANSCHLUSS

- Schließen Sie den Zulaufschlauch an den Anschluss der Dachrinne an.
- Schließen Sie das andere Ende des Schlauchs mit einer Schneckenschelle an den Behälter an.

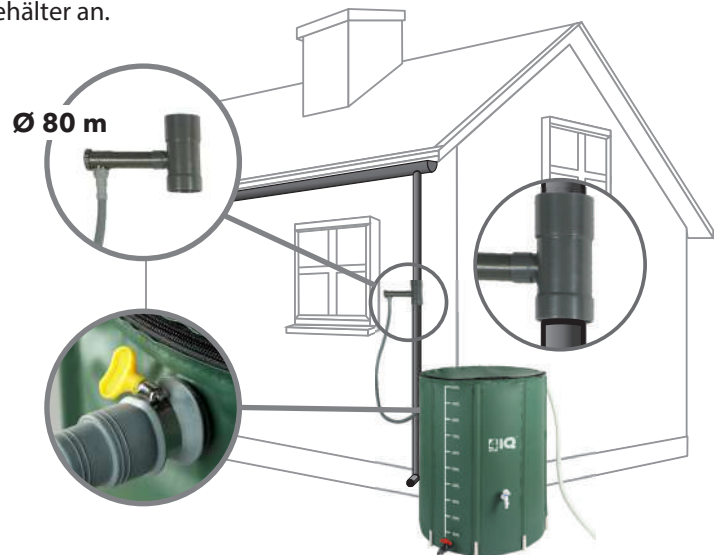

ODER:

- Kürzen Sie die Steigleitung/Senkrechte der Dachrinne.
- Setzen Sie den Wasserspeier direkt über die Deckel des Behälters, damit das Wasser fließt direkt aus der Rinne.
- Das Nylonnetz wird die Blätter oder andere Trümmer halten.

Der Behälter sollte auf einer ebenen Fläche stehen, auf der keine Gegenstände liegen, die ihn beschädigen könnten. Prüfen Sie die Teile vor dem Zusammenbau auf Beschädigungen - bei Beschädigungen unterbrechen Sie bitte die weitere Montage.



6. LIETUS ŪDENS SAVĀKŠANAS DETAĻA

- Savienojiet iekplūdes šļūteni ar lietus ūdens savākšanas detaļu.
- Citu izmēru savienojiet ar ūdens tvertni un pievelciet ar stiprinājuma savienojumu.

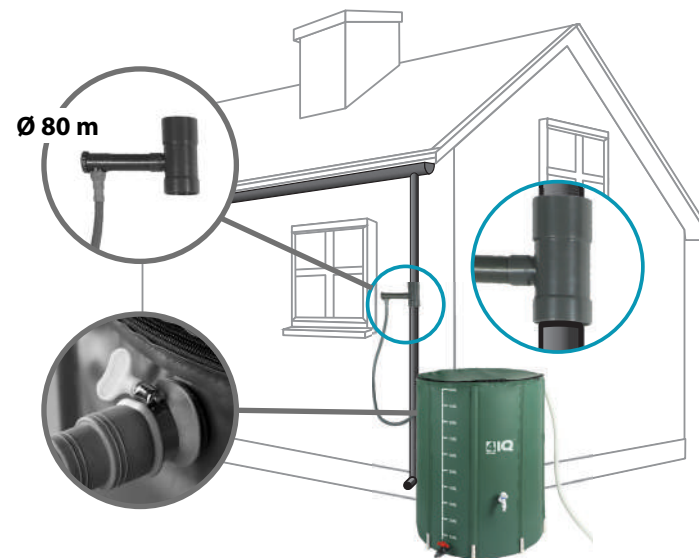

vai:

- Saīsiniet notekas vertikālo daļu.
- Novietojiet noteci tieši virs tvertnes vāka, lai ūdens brīvi pilētu tieši no notekas.
- Neilona tīkls neļaus lapām vai citiem netīrumiem iekrist ūdenī.



BEDIENUNG

Ein Siebfilter oben auf dem Behälter fängt Verunreinigungen auf, wenn der Behälter direkt aus dem Abfluss der Dachrinne gespeist wird (Abbildung 1).

- Der obere Teil des Behälters kann abgenommen werden, um einen besseren Zugang zum gespeicherten Wasser zu erhalten (Abb. 2).

- Dank des 1/2"-Anschlusses können verschiedene Bewässerungsgeräte an das Ablassventil angeschlossen werden.

- Um die Innenwand des Rinnenanschlusselements herum befindet sich eine Aussparung zum "Auffangen" des Regenwassers (Abb. 3)

- Der Durchfluss des Regenwassers kann mit Hilfe eines Drehknopfes mit Pfeil eingestellt werden (Abb. 4).

- Durch Drehen des Knopfes kann der Durchfluss des Regenwassers von der Dachrinne zum Behälter geschlossen (Abb. 5), reduziert (Abb. 6) oder geöffnet (Abb. 6) werden.

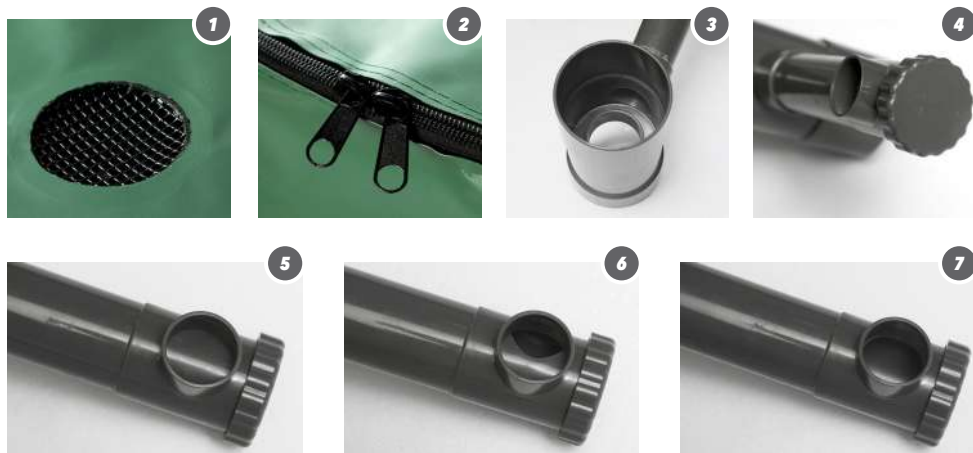

WARTUNG

- Eine gründliche Reinigung des Behälters nach jedem Gebrauch gewährleistet eine lange Lebensdauer.

- Verwenden Sie zur Reinigung eine Bürste.

DE

LIETOŠANA

LV

- Filtra siets ūdens maisa augšpusē notur visus netīrumus, kad tvertne tiek piepildīta tieši no notekas (1. attēls).
- Lai ērti piekļūtu uzglabātajam ūdenim, ūdens maisa augšējo daļu var atvienot, atverot rāvējslēdzēju (2. attēls).
- Lai paplašinātu noplūdes vārsta pielietojuma iespējas, tam var piestiprināt dažādus dārza darbarīkus.
- Lietus savākšanas detaļas iekšpusē ir ierobs, kas palīdz savākt lietus ūdeni (3. attēls).
- Lietus ūdens plūsmu var regulēt, pagriežot bultiņas detaļu (4. attēls).
- Grozot bultiņas pogu, mēs varam aizvērt (5. attēls), samazināt (6. attēls) vai pilnībā atvērt (7. attēls) lietus ūdens noplūdi no notekas uz tvertni.



APKOPE

- Pēc katras lietošanas reizes kārtīgi notīriet saliekamo lietus ūdens tvertni, lai nodrošinātu pēc iespējas ilgāku tās kalpošanas laiku.
- Ūdens maisa tīrīšanai izmantojiet suku.