

# Webber+

## KLIMATYZATOR PRZENOŚNY

PORTABLE AIR CONDITIONER / MOBILE KLIMAGERÄTE

**SOGLIO** AC-720CZ



PL

INSTRUKCJA OBSŁUGI

ENG

USER MANUAL



Dziękujemy za zakup Klimatyzatora AC-7202CZ.  
Witamy w gronie tysięcy zadowolonych  
Klientów marki Webber.

Prosimy o zapoznanie się z niniejszą instrukcją,  
by zapewnić sprawne i bezproblemowe  
korzystanie z urządzenia.

SCAN THE QR CODE  
FOR OTHER LANGUAGE VERSIONS



## INDEX

I. Wskazówki bezpieczeństwa	4
II. Specyfikacja techniczna	6
III. Opis urządzenia	6
IV. Bezpieczeństwo użytkowania	12
V. Czyszczenie i konserwacja	13
VI. Rozwiązywanie problemów	14
VII. Instalacja urządzenia	16
VIII. Konfiguracja Wi-Fi	20
IX. Warunki gwarancji	24
 MANUAL	22

## I. WSKAZÓWKI BEZPIECZEŃSTWA

1. Przed uruchomieniem urządzenia należy uważnie przeczytać niniejszą instrukcję.
2. Instrukcję należy zachować. Producent nie odpowiada za szkody powstałe w wyniku użytkowania niezgodnego z przeznaczeniem lub niewłaściwej obsługi.
3. Ostrzeżenia i ważne informacje o bezpieczeństwie zawarte w niniejszej instrukcji nie obejmują wszystkich możliwych warunków ani sytuacji, które mogą mieć miejsce. Odpowiedzialność za ostrożne i rozważne postępowanie z urządzeniem podczas konserwacji i obsługi spoczywa na użytkowniku.
4. Nie używaj produktu, jeśli nie działa on prawidłowo lub został uszkodzony.
5. Wymiana przewodów zasilających powinna być przeprowadzana wyłącznie przez profesjonalny personel techniczny.
6. Stosuj się do odpowiednich dyrektyw napięciowych oraz krajowych lub lokalnych przepisów bezpieczeństwa. Napięcie musi być zgodne z opisem na tabliczce znamionowej urządzenia.
7. Używaj tylko oryginalnych części urządzenia.
8. Dzieci w wieku poniżej 8 lat oraz osoby z niepełnosprawnością na tle fizycznym, sensorycznym lub umysłowym, lub które nie posiadają odpowiedniego doświadczenia, muszą być nadzorowane lub instruowane w zakresie bezpieczeństwa przez osobę odpowiedzialną za ich bezpieczeństwo i muszą być świadome zagrożeń z tym związanych przed użyciem produktu.
9. Nie należy zostawiać urządzenia bez nadzoru w pomieszczeniu w którym są dzieci.
10. Przed instalacją i uruchomieniem urządzenia należy sprawdzić dostępne zasilanie i rozwiązać wszelkie problemy z okablowaniem.
11. Aby uniknąć porażenia prądem, nie zanurzaj urządzenia, przewodu zasilającego ani wtyczki w wodzie.
12. Dla Państwa bezpieczeństwa urządzenie jest uziemione za pomocą wtyczki przewodu zasilającego po podłączeniu do odpowiedniego gniazdka ściennego. W razie wątpliwości, czy gniazdka ścienne w Państwa domu są prawidłowo uziemione, prosimy o skonsultowanie się z elektrykiem.
13. Jeśli przewód zasilający jest uszkodzony, musi zostać wymieniony przez producenta, jego serwisanta lub osobę o podobnych kwalifikacjach, aby uniknąć zagrożenia.
14. Urządzenie jest przeznaczone wyłącznie do użytku domowego.



15. Nie należy używać adaptera ani przedłużacza.
16. UWAGA: Ze względu na środek R290 który znajduje się w urządzeniu może wystąpić ryzyko pożaru.
17. UWAGA: Zasada 3 minut: odczekaj co najmniej trzy minuty po wyłączeniu klimatyzatora przed jego ponownym włączeniem. Ta krótka przerwa daje czas na wyrównanie ciśnienia czynnika chłodniczego w układzie co pozwala na utrzymanie urządzenia w najlepszej kondycji technicznej.
18. W przypadku uszkodzenia przewodu zasilającego, w celu uniknięcia zagrożenia, musi on zostać wymieniony przez serwis producenta.
19. Aby wyjąć wtyczkę z gniazdka, pociągnij za wtyczkę. Nie ciągnij za przewód zasilający.
20. Nie używaj urządzenia niezgodnie z przeznaczeniem.
21. Nie owijaj przewodu wokół urządzenia ani go nie zginaj.
22. Umieść urządzenie na stabilnej, równej powierzchni, z której nie spadnie.
23. Nie należy stosować żadnych środków przyspieszających proces rozmrażania ani czyszczących urządzenie poza środkami zalecanymi przez producenta.
24. Urządzenie należy przechowywać w pomieszczeniu bez stale działających źródeł zapłonu (na przykład: otwartego ognia, działającego urządzenia gazowego lub działającego grzejnika elektrycznego).
25. W przypadku awarii urządzenia nie należy podejmować prób samodzielnej naprawy. W celu naprawy należy skontaktować się z profesjonalną organizacją, przeszkolonym personelem konserwacyjnym lub serwisem zalecanym przez dostawcę.

## II. SPECYFIKACJA TECHNICZNA

Model	AC-7202CZ
Napięcie	220-240 V, ~50 Hz
Moc wejściowa/prąd chłodzenia	750 W/3.4 A
Wydajność chłodzenia	7000 BTU/2000 W
Wydajność osuszania	0,8 L/h
Przepływ powietrza	270 m <sup>3</sup> /h
Czynnik chłodniczy	R290/90 g
Poziom głośności	LPA:53 dB(A)/LWA:64 dB(A)
Współczynnik efektywności energetycznej (EER rated)	2,7
Potencjał cieplarniany GWP (kg CO <sup>2</sup> )	3
Klasa energetyczna	A
Zalecana powierzchnia	20-32 m <sup>2</sup>
Masa netto	20 kg
Wymiary	330 x 285 x 708 mm

W zestawie: Rura wylotowa, złączka, adapter okienny, wąż odprowadzający wodę, pilot.

## III. OPIS URZĄDZENIA

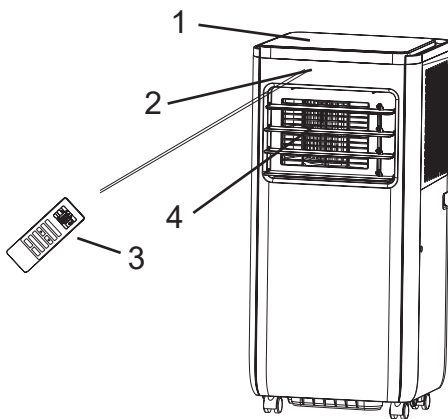

1. Panel kontrolny
2. Odbiornik sygnału pilota
3. Pilot zdalnego sterowania
4. Wylot zimnego powietrza z ruchomą żaluzją

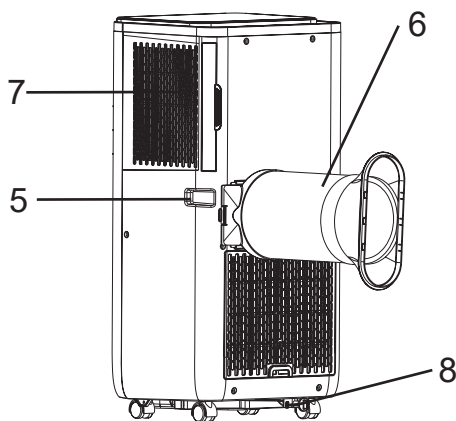

- 5. Uchwyt transportowy
- 6. Rura odprowadzająca
- 7. Wlot ewaporatora
- 8. Port wypuszczania wody

Rysunki w niniejszej instrukcji dotyczą widoku zewnętrznego standardowego modelu. W związku z tym kształt może różnić się od kształtu wybranego klimatyzatora.

## PANEL KONTROLNY

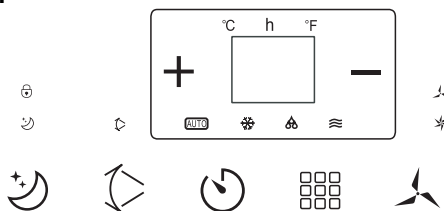

Tryby: automatyczny, chłodzenia, osuszania i wentylacji.

- |  |                            |  |                                 |  |                          |
|--|----------------------------|--|---------------------------------|--|--------------------------|
|  | Przycisk ON/OFF            |  | Wskaźnik biegu                  |  | Zwiększanie              |
|  | Przycisk oscylacji żaluzji |  | Przycisk Timera                 |  | Zmniejszanie             |
|  | Przycisk prędkości         |  | Tryb nocny                      |  | Wskaźnik trybu gotowości |
|  | Przycisk trybu             |  | Wskaźnik blokady rodzicielskiej |  |                          |

### 1. Włączanie urządzenia

- a) Podłącz urządzenie do prądu – usłyszysz jeden sygnał dźwiękowy.
- b) Naciśnij przycisk , aby włączyć urządzenie.

## 2. Wybieranie trybu pracy

Naciskaj przycisk  aby przechodzić kolejno do każdego trybu:



## 3. Ustawianie temperatury

Temperaturę można ustawić w zakresie od 15 do 31°C co 1°C.



Naciśnij przycisk „+” lub „-”, aby zwiększyć lub zmniejszyć temperaturę o 1°C. Wyświetlacz urządzenia będzie świecił przez 5 sekund i wyświetlać temperaturę docelową, a następnie wróci do wyświetlania temperatury otoczenia.

## 4. Ustawianie prędkości wentylatora

Naciśnij przycisk  aby wybrać docelową moc wentylatora.



## 5. Zasilanie

Po ponownym naciśnięciu przycisku  urządzenie wyda sygnał dźwiękowy i się wyłączy, a wskaźnik trybu gotowości  zgaśnie.

## 6. Funkcja oscylacji

Po naciśnięciu tego przycisku  włączy się ruchoma żaluzja zmieniając ruch wydobywającego się powietrza.

## PODSTAWY PRACY KAŻDEGO TRYBU

### TRYB AUTOMATYCZNY

Gdy wybierzemy tryb auto, sensor ustawi automatycznie tryb zgodnie z wykrytą temperaturą otoczenia ustawiając pomiędzy jednym z dwóch trybów: ❄ / ≡

Gdy temperatura otoczenia jest  $\geq 24^{\circ}\text{C}$ , urządzenie wybierze tryb chłodzenia ❄.

Gdy temperatura otoczenia jest  $< 24^{\circ}\text{C}$ , urządzenie wybierze tryb wentylatora ≡.

### TRYB OSUSZANIA

1. Wentylator będzie pracował z niską prędkością, której nie można regulować.
2. W tym trybie sprężarka i wentylator zatrzymają się po 8 minutach pracy, a następnie uruchomią się ponownie po 6 minutach.
3. Urządzenie pracuje w trybie osuszania o stałej temperaturze, a regulacja temperatury nie jest możliwa.

#### ✳ TRYB CHŁODZENIA

1. Gdy temperatura w pomieszczeniu jest wyższa od temperatury zadanej, sprężarka zaczyna pracować.
2. Gdy temperatura w pomieszczeniu jest niższa od temperatury zadanej, sprężarka zatrzymuje się, a górny wentylator pracuje z pierwotnie ustawioną prędkością

#### ≡ TRYB WENTYLATORA

1. Wentylator pracuje z zadaną prędkością, natomiast sprężarka i wentylator dolny nie pracują.
2. Regulacja temperatury jest niemożliwa.

#### 🕒 TRYB TIMERA

1. Naciśnij przycisk 🕒 „Timer”, aby ustawić czas automatycznego wyłączenia gdy urządzenie pracuje lub jest gotowe do pracy.
2. Czas można regulować w zakresie od 1 godziny do 24 godzin. Naciśnij przycisk (+) lub (-), aby zwiększyć lub zmniejszyć czas o 1 godzinę, naciskając raz.

#### 🌙 TRYB NOCNY

1. Funkcja może być włączona tylko, gdy urządzenie znajduje się w trybie chłodzenia ✳.
2. Naciśnij przycisk 🌙, aby urządzenie przeszło w tryb uśpienia. W tym trybie urządzenie zwiększy ustawioną temperaturę o 2°C i wyłączy się po 6 godzinach.

#### ↔ TRYB OSCYLACJI

Po aktywacji przycisku oscylacji, żaluzja automatycznie porusza się w prawo i lewo. Aby zatrzymać oscylację, naciśnij przycisk ponownie.

## 🔒 TRYB BLOKADY RODZICIELSKIEJ

Aby włączyć blokadę rodzicielską, naciśnij i przytrzymaj przycisk blokady ☹️ przez 3 sekundy. Spowoduje to zablokowanie wszystkich pozostałych funkcji urządzenia. Aby wyłączyć blokadę, ponownie naciśnij i przytrzymaj ten sam przycisk ☹️ przez 3 sekundy. Wszystkie funkcje będą znów dostępne.

## FUNKCJA PAMIĘCI OSTATNIEGO TRYBU

Gdy urządzenie jest gotowe do pracy, ale znajduje się w stanie czuwania, może zapamiętać inicjalizację trybu pracy. Po włączeniu urządzenie będzie działać z tą samą konfiguracją trybu pracy, co poprzednio, bez konieczności ponownego resetowania trybu pracy. (Ta funkcja nie jest dostępna, gdy urządzenie znajduje się w trybie automatycznym ⏻.)

## PILOT ZDALNEGO STEROWANIA

🔌 Włączanie – urządzenie zostanie uruchomione po podłączeniu do zasilania lub zatrzymane podczas pracy, jeśli naciśniesz ten przycisk.

🔄 Wybór trybu – wciśnij by wybrać tryb pracy.

△▽ Przyciski ustawiania służą do ustawiania timera i temperatury.

🌀 Wentylator – ustawianie biegu wentylatora 1 z 2.

🌙 Tryb nocny – włącza i wyłącza tryb nocny.

↔️ Oscylacja – włącza i wyłącza ruch żaluzji, prawo/lewo.

🕒 Timer – ustawianie automatycznego włączenia i wyłączenia.

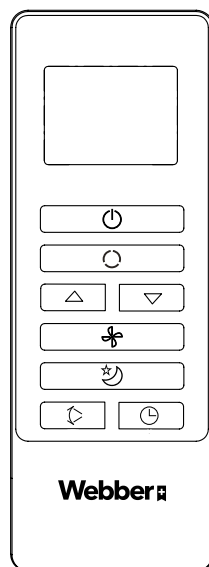

## WYMIANA BATERII W PILOCIE

Przesuń pokrywę, aby ją otworzyć.

1. Otwórz tylną pokrywę.
2. Umieść baterie wewnątrz, zwróć uwagę aby + i – były skierowane w odpowiednią stronę.
3. Załóż tylną pokrywę.

Uwagi:

- 1) Oznaczenia baterii muszą odpowiadać znakom „+” i „-” w komorze baterii pilota.
- 2) Nie używaj nowych baterii razem z rozładowanymi.
- 3) Jeśli pilot nie będzie używany przez dłuższy czas, wyjmij baterie.
- 4) Aby zapobiec zanieczyszczeniu środowiska, wyjmij zużyte baterie i zutylizuj je w bezpieczny i odpowiedni sposób

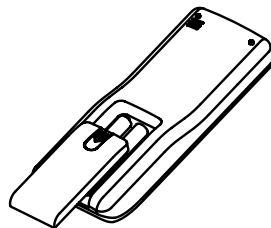

Aby obsługiwać klimatyzator, skieruj pilota na odbiornik sygnału. Pilot będzie sterował klimatyzatorem z odległości do 5 metrów (16,4 stopy) po skierowaniu na odbiornik sygnału klimatyzatora.

## IV. BEZPIECZEŃSTWO UŻYTKOWANIA

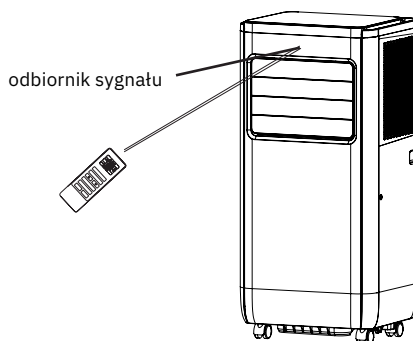

## WARUNKI PRACY

System zabezpieczający może zostać aktywowany i zatrzymać urządzenie w następujących przypadkach:

Chłodzenie	Temperatura w pomieszczeniu powyżej 43°C
	Temperatura w pomieszczeniu poniżej 15°C
Osuszanie	Temperatura w pomieszczeniu poniżej 15°C

**UWAGA:** Długotrwałe korzystanie z funkcji CHŁODZENIA lub OSUSZANIA przy otwartym oknie lub drzwiach i wysokiej wilgotności powietrza (powyżej 80%) może spowodować skraplanie się pary wodnej i kapanie wody z wylotu powietrza.

## FUNKCJE URZĄDZENIA ZABEZPIECZAJĄCEGO

1. Urządzenie zabezpieczające aktywuje się w następujących przypadkach:

Aby zapobiec uszkodzeniu, po zatrzymaniu urządzenia (z powodu wyłączenia, zmiany trybu pracy lub przerwy w zasilaniu), sprężarka nie uruchomi się ponownie przed **upływem 3 minut**. Ten czas oczekiwania jest niezbędny do wyrównania ciśnienia czynnika chłodniczego w układzie.

2. Jeśli wtyczka zostanie odłączona, po ponownym uruchomieniu urządzenie powróci do pierwotnego trybu pracy. Konieczne będzie ponowne ustawienie timerów WŁ. i WYŁ.

## ODPROWADZANIE WODY – KOD E4

**UWAGA:** urządzenie posiada wbudowany system recyklingu kondensatu. Gdy poziom wody osiągnie górny limit, uruchamia się wyłącznik pływakowy, a kontrolka E4 zapala się, sygnalizując konieczność opróżnienia.

## WSKAZÓWKI JAK SPUŚCIĆ WODĘ ZE ZBIORNIKA

Odłącz urządzenie od zasilania, przenieś je w odpowiednie miejsce gdzie woda może wyciec. Wyjmij korek spustowy, aby całkowicie spuścić wodę. Po spuszczeniu wody załóż korek z powrotem, w przeciwnym razie urządzenie może przeciekać i zamoczyć pomieszczenie. Jeśli urządzenie znajduje się w pozycji umożliwiającej odpływ, możesz również podłączyć wąż spustowy do otworu spustowego.

## V. CZYSZCZENIE I KONSERWACJA

1. Wyłącz urządzenie i odłącz je od zasilania. Zawsze najpierw wyłącz urządzenie, a następnie odłącz wtyczkę.
2. Czyścić miękką, suchą ściereczką. Jeśli urządzenie jest bardzo zabrudzone, do czyszczenia należy użyć letniej wody (poniżej 40°C).
3. Do czyszczenia urządzenia nie należy używać substancji lotnych, takich jak benzyna lub proszki polerskie.
4. UWAGA! Nigdy nie spryskuj wodą bezpośrednio jednostki głównej. Ryzyko porażenia prądem!

### KONSERWACJA FILTRA POWIETRZA

Filtr powietrza należy czyścić po około 100 godzinach użytkowania. Postępuj w następujący sposób:

1. Wyłącz urządzenie i wyjmij filtr powietrza. Zawsze najpierw wyłącz urządzenie, a następnie wyjmij filtr.
2. Wyczyść i zamontuj ponownie filtr powietrza. Jeśli filtr jest mocno zabrudzony, umyj go letnią wodą z łagodnym detergentem. Po wyczyszczeniu pozostaw go do wyschnięcia w chłodnym, zacienionym miejscu przed ponownym montażem.
3. UWAGA! Czyść filtr powietrza co dwa tygodnie, jeśli urządzenie pracuje w bardzo zakurzonej atmosferze.

### PO UŻYCIU URZĄDZENIA

1. Jeśli urządzenie nie będzie używane przez dłuższy czas, należy wyjąć główny i dodatkowy korek spustowy, aby usunąć pozostałą wodę.
2. Uruchomić urządzenie w trybie samego wentylatora na pół dnia w słoneczny dzień, aby osuszyć wnętrze i zapobiec rozwojowi pleśni.
3. Wyłączyć urządzenie i odłączyć je od zasilania, a następnie wyjąć baterie z pilota i prawidłowo je schować.
4. Wyczyścić filtr powietrza i zainstalować go ponownie.
5. Wypiąć rurę odprowadzającą, prawidłowo ją schować i szczelnie zamknąć otwór w urządzeniu.

## VI. ROZWIĄZYWANIE PROBLEMÓW

Poniższe przypadki nie zawsze muszą świadczyć o usterce. Przed zwróceniem się do serwisu zapoznaj się z poniższymi sugestiami.

<b>Problem</b>	<b>Analiza</b>
Urządzenie nie uruchamia się.	Bezpiecznik urządzenia może być przepalony
	Poczekaj 3 minuty i ponownie uruchom urządzenie.
	Sprawdź, czy baterie w pilocie nie są wyczerpane.
	Sprawdź, czy wtyczka jest prawidłowo włożona.
Urządzenie działa tylko przez krótki czas.	Sprawdź, czy temperatura nie jest zbliżona do temperatury pokojowej i obniż zadaną temperaturę.
	Wylot powietrza jest zablokowany.
Urządzenie działa, ale chłodzenie jest słabe.	Sprawdź, czy jakieś drzwi lub okno nie są otwarte.
	Sprawdź, czy inne urządzenie wytwarza ciepło.
	Filtr powietrza jest brudny. Wyczyść go.
	Zablokowany wylot lub wlot powietrza.
	Ustawiona temperatura jest zbyt wysoka
Wyciek wody podczas przenoszenia urządzenia.	Przed przenoszeniem urządzenia należy spuścić kondensat.
	Aby uniknąć wycieku wody, należy upewnić się, że urządzenie znajduje się na płaskim podłożu.
Urządzenie nie działa i świeci się wskaźnik zapętnienia zbiornika wodą E4.	Wyciągnij gumowy korek, aby spuścić wodę.
	Jeżeli stan ten utrzymuje się często, należy skontaktować się z wykwalifikowanym serwisem.

<b>Problem</b>	<b>Powód</b>	<b>Rozwiązanie</b>
Maszyna nie uruchamia się.	Awaria zasilania. Niepodłączony. Uszkodzona wtyczka lub gniazdo. Przepalony bezpiecznik.	Podłącz urządzenie do prądu. Wymień przewód zasilający lub gniazdko. Wymień bezpiecznik.
Maszyna zatrzymuje się automatycznie.	Timer został wyłączony lub osiągnięta została ustawiona temperatura.	Uruchom ponownie sprzęt lub poczekaj, aż zostanie on uruchomiony ponownie automatycznie.
Brak zimnego powietrza w trybie chłodzenia.	Temperatura w pomieszczeniu jest niższa od ustawionej temperatury.	To normalne. Urządzenie włączy się automatycznie, gdy temperatura wzrośnie powyżej ustawionej temperatury.
	Maszyna weszła w tryb ochrony przeciw zamrożeniowej.	Urządzenie włączy się automatycznie po zakończeniu trybu ochrony przeciwzamrożeniowej.
Wyświetla się kod E0	Czujnik temperatury uległ awarii lub został uszkodzony.	Konieczna wymiana czujnika temperatury.
Wyświetla się kod E4	Ostrzeżenie o pełnym zbiorniku wody.	Wylej wodę ze zbiornika.

## VII. INSTALACJA URZĄDZENIA

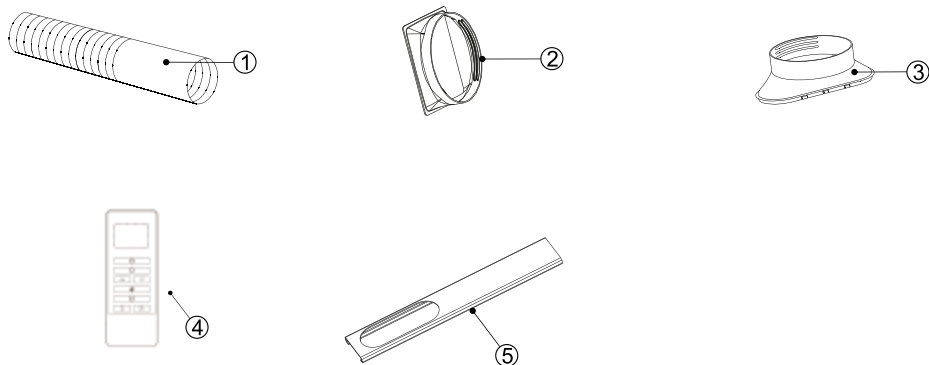

1. Rura odprowadzająca powietrze
2. Złącze kanału wylotowego powietrza
3. Złącze do adaptera okiennego
4. Pilot zdalnego sterowania
5. Adapter okienny

### WYBÓR NAJLEPSZEGO UMIEJSCOWIENIA

1. Urządzenie należy umieścić w pobliżu okna, drzwi lub otworu do tego przeznaczonego.
2. Należy pozostawić co najmniej 60 cm wolnej przestrzeni przed wylotem powietrza, unikając ścian lub przeszkód.
3. Jeden koniec rury odprowadzającej należy podłączyć do wylotu powietrza znajdującego się na dole urządzenia.
4. Rurę odprowadzającą należy przedłużyć tak, aby drugi koniec odprowadzał powietrze na zewnątrz przez okno, drzwi lub otwór w ścianie.
5. Wloty i wyloty powietrza nie mogą być zakryte ani zablokowane kratkami ochronnymi ani innymi przedmiotami.

## INSTALACJA RURY WYLOTOWEJ

Podłączenie złącza do kanału wylotowego powietrza:

1. Rozciągnij rurę kanału wylotowego powietrza, wyciągając dwa jej końce.

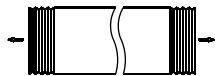

2. Zamontuj rurę odprowadzającą powietrze do łącznika przewodu przy urządzeniu.

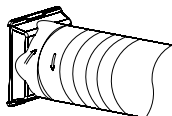

3. Zamontuj złącze adaptera okiennego do plastikowego adaptera listwy okiennej.

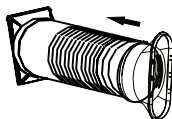

4. Podłącz całe złącze przewodu wylotowego powietrza do urządzenia.

Uwaga: W przypadku braku możliwości wyprowadzenia rury na zewnątrz, można zastosować rękaw ochronny montowany na rzepy do ramy okiennej. Rękawy dostępne na [www.webberplus.com](http://www.webberplus.com).

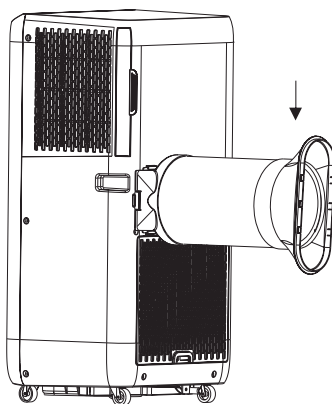

## MONTAŻ OKIENNY

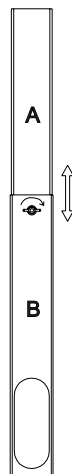
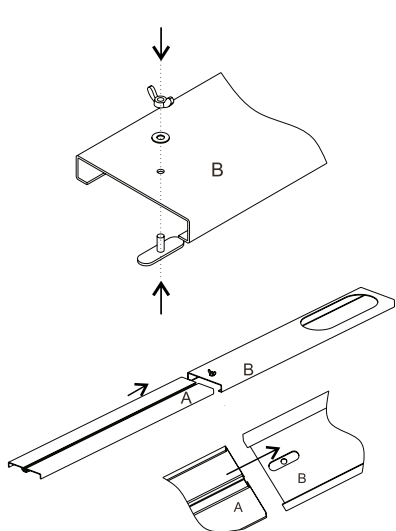

1. Włóż płytkę A do płytki B zgodnie z kierunkami strzałek, jak na grafice obok.

2. Wyreguluj płytkę A w górę lub w dół, w zależności od wysokości okna.

3. Zainstaluj kanał wylotowy i jego akcesoria do zestawu okiennego zgodnie z grafiką obok.

Uwaga: Zestaw ma zastosowanie tylko w przypadku okien przesuwanych (w bok, lub góra-dół). Można go ewentualnie zastosować przy żaluzjach okiennych.

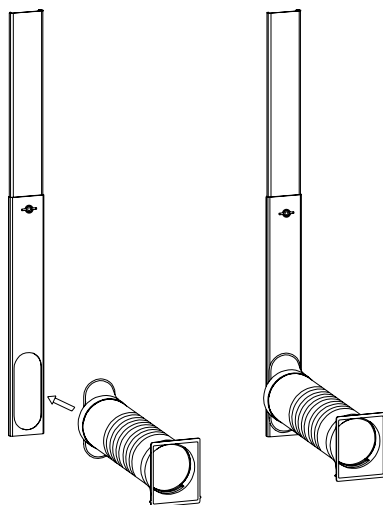

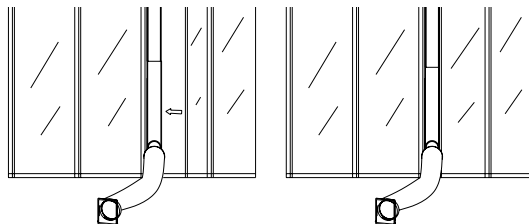
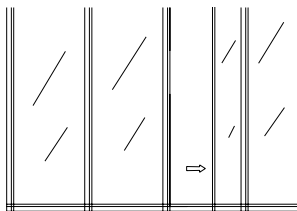

4. Otwórz okno przy którym chcesz zainstalować kanał wylotowy, zestaw okienny i ich akcesoria.

5. Zainstaluj w oknie kanał wylotowy, zestaw okienny i ich akcesoria, a następnie zamknij okno zgodnie z kierunkiem strzałki na rysunku, aby mocno docisnąć zestaw okienny.

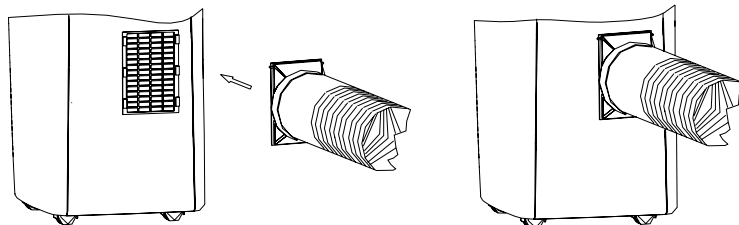

6. Podłącz drugi koniec kanału wylotowego i jego akcesoriów do klimatyzatora.

7. Urządzenie jest gotowe do pracy.

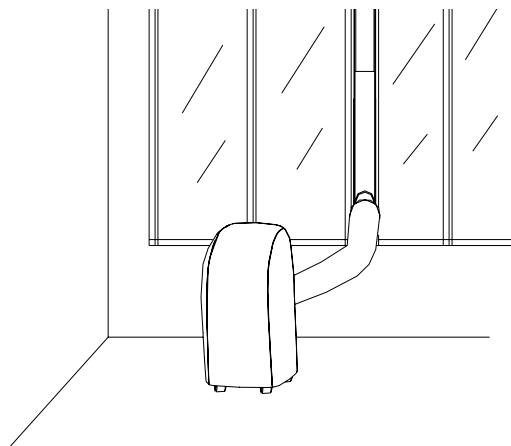

## VIII. KONFIGURACJA WI-FI

1. Pobierz aplikację Tuya Smart Life APP na swój telefon, wyszukując ją w Google Play / App Store lub zeskanuj kod QR obok
2. Dokonaj rejestracji konta wedle wskazań aplikacji
3. Podłącz urządzenie do prądu, ale nie włączaj go:
  - a. Jeżeli na wyświetlaczu urządzenia mruga znaczek Wi-Fi, urządzenie jest w trybie parowania.
  - b. Jeżeli na wyświetlaczu znaczek Wi-Fi nie mruga, urządzenie nie jest w trybie parowania:
    - Naciśnij przycisk MODE i przytrzymaj go przez około 5 sekund.
    - Urządzenie wyda krótki sygnał dźwiękowy i wejdzie w tryb parowania, a ikona Wi-Fi zacznie migać.
4. Następnie postępuj zgodnie z poniższymi krokami:
  - I. Upewnij się, że twój telefon ma włączone Wi-Fi .
  - II. Zaloguj się do aplikacji Tuya.
  - III. Z menu aplikacji wybierz opcję “Dodaj urządzenie” która znajduje się w prawym górnym rogu ekranu. Jeżeli jesteś w widoku “Mój dom” – wciśnij znaczek “+” znajdujący się również w prawym górnym rogu ekranu telefonu.
  - IV. Wybierz z listy dostępnych połączeń swoje Wi-Fi i wpisz do niego hasło:
    - a. Aplikacja automatycznie wykryła produkt:
 

Wybierz wyświetlane jako ikonka znalezione urządzenie i poczekaj chwilę aż aplikacja ustanowi pełne połączenie z wybranym wcześniej łączem Wi-Fi.
    - b. Aplikacja automatycznie nie wykryła nowego urządzenia. Należy je wtedy dodać w trybie ręcznym:
      - Wejść w tryb ręczny i z listy znajdującej się po lewej stronie ekranu telefonu, wybierz opcję „duże urządzenia”. W otwierającym się po tej operacji oknie wybierz opcję “Przenośny klimatyzator BLE+Wi-Fi”.
      - Podążaj za wskazówkami aplikacji dotyczącymi dalszych kroków upewniając się, że na wyświetlaczu klimatyzatora nadal miga ikona Wi-Fi.
      - Poczekaj na ukończeniu parowania urządzenia z aplikacją.



5. Po zakończeniu parowania urządzenia:
  - a. Lampa ikony Wi-Fi przestanie mrugać i zacznie świecić światłem ciągłym, a na ekranie telefonu pojawi się możliwość sterowania urządzeniem. Jeżeli parowanie się nie powiodło, powtórz poprzednie kroki.
  - b. Po połączeniu, dzięki aplikacji, można sterować całym urządzeniem.
  - c. W celu udostępnienia sprzętu, kliknij w prawy górny róg ekranu aplikacji i wybierz „Udostępnij urządzenie”, aby podzielić się możliwością sterowania sprzętem z resztą rodziny: Warunek konieczny: wszyscy członkowie rodziny muszą mieć aplikację i być w niej zarejestrowani.
    - Po skonfigurowaniu klimatyzatora za pomocą aplikacji, w sekcji „Ja” można znaleźć listę „usługa głosowa strony trzeciej”, aby móc połączyć urządzenie z innymi urządzeniami.

**Uwaga: Ustawiana do parowania sieć Wi-Fi musi mieć częstotliwość 2,4 GHz. Jeśli ustawiona jest opcja 5 GHz, wybierz w aplikacji opcję połącz się z siecią Wi-Fi 2,4 GHz lub wejdź do ustawień swojego routera i ustaw taką opcję bezpośrednio w nim. Upewnij się, że masz dobre połączenie Wi-Fi lub przenieś urządzenie bliżej routera.**

**Urządzenie może nie działać z mobilnym Wi-Fi.**

**Jeśli produkt zmieni środowisko sieciowe, konieczna będzie jego ponowna konfiguracja (pkt. 3-5).**

Oświadczamy na naszą wyłączną odpowiedzialność, że produkt: AC-7202CZ jest zgodny z zasadniczymi wymaganiami oraz innymi odpowiednimi wymaganiami Dyrektywy RED(2014/53/UE).

## VIII. WARUNKI GWARANCJI

1. Gwarancji udziela się na okres 24 miesięcy od daty sprzedaży. Ujawnione w tym czasie wady będą usuwane bezpłatnie na terenie Polski przez zakład serwisowy w terminie 14 dni roboczych od daty dostarczenia do zakładu serwisowego. Warunkiem udzielenia gwarancji jest zapoznanie się użytkownika z instrukcją obsługi i użytkowanie sprzętu zgodnie z tą instrukcją.
2. Przez naprawę gwarancyjną rozumie się wykonanie przez zakład serwisowy czynności o charakterze specjalistycznym, właściwym dla usunięcia wady objętej gwarancją. Naprawa gwarancyjna nie obejmuje czynności przewidzianych w instrukcji obsługi, do wykonania których zobowiązany jest użytkownik we własnym zakresie i na własny koszt, np. zainstalowanie, sprawdzenie działania, czyszczenie i wymiana filtrów itp.

W przypadku stwierdzenia nieprawidłowego działania urządzenia należy skontaktować się z Działem Serwisu Producenta: przez stronę: [www.webber.com.pl/reklamacje](http://www.webber.com.pl/reklamacje) lub telefonicznie: 61 1020 492.

3. Reklamującemu przysługuje prawo do wymiany sprzętu na nowy, jeżeli:
  - a. w okresie gwarancji zakład usługowy dokona 4 napraw, a sprzęt będzie wykazywał wady uniemożliwiające używanie go zgodnie z przeznaczeniem,
  - b. zakład serwisowy stwierdzi na piśmie, że usunięcie wady jest niemożliwe,
  - c. naprawa nie jest wykonana w terminie określonym w pkt. 1 lub w innym terminie uzgodnionym na piśmie z reklamującym.
4. Koszty naprawy lub wymiany, w tym w szczególności koszty opłat pocztowych, przewozu, robocizny i materiałów, ponosi zakład serwisowy.
5. Reklamujący udostępnia zakładowi serwisowemu towar podlegający naprawie lub wymianie. Przedsiębiorca odbiera od konsumenta towar na swój koszt.
6. Gwarancja nie wyłącza, nie ogranicza ani nie zawiesza uprawnień kupującego wynikających z przepisów Ustawy z dnia 30.05.2014 r. o prawach konsumenta oraz innych powszechnie obowiązujących przepisów prawa regulujących sprzedaż i odpowiedzialność producenta/sprzedawcy za towar.

Niesprawne urządzenie z dokładnym opisem usterki należy przestać na adres serwisu: **Metrex – Serwis, ul. Grunwaldzka 229, 60-179 Poznań, tel. 61 1020 492.**

**GWARANCJĄ NIE SĄ OBJĘTE:**

1. Przewód zasilający, sieciowy, żarówki, baterie itp... Uszkodzenia mechaniczne, termiczne, chemiczne i wszystkie inne spowodowane działaniem bądź zaniechaniem użytkownika albo działaniem siły zewnętrznej (przebiecia w sieci, używanie niezgodnie z instrukcją obsługi materiałów eksploatacyjnych, przedmioty obce, które dostały się do wnętrza sprzętu, korozja, pyły itp.).
2. Uszkodzenia wynikłe na skutek przeróbek i zmian konstrukcyjnych dokonywanych przez osoby trzecie lub wynikłe z użytkowania niezgodnego z instrukcją.



**Usuwanie wyeksploatowanych urządzeń elektrycznych i elektronicznych (dotyczy krajów Unii Europejskiej i innych krajów europejskich z wydzielonymi systemami zbierania odpadów).**

Ten symbol na produkcie lub jego opakowaniu oznacza, że produkt nie powinien być zaliczony do odpadów domowych. Należy go przekazać do odpowiedniego punktu, który zajmuje się zbieraniem i recyklingiem urządzeń elektrycznych i elektronicznych. Prawidłowe usunięcie produktu zapobiegnie potencjalnym negatywnym konsekwencjom dla środowiska naturalnego i zdrowia ludzkiego, których przyczyną mogłoby być niewłaściwe usuwanie produktu.

Recykling materiałów pomaga w zachowaniu surowców naturalnych. Aby uzyskać szczegółowe informacje o recyklingu tego produktu, należy skontaktować się z władzami lokalnymi, firmą świadczącą usługi oczyszczania lub sklepem, w którym produkt został kupiony.

**Producent:**

METREX

ul. Grunwaldzka 229

60-179 Poznań, PL

[www.webber.com.pl](http://www.webber.com.pl)**R290**

RoHS



MANUAL

# PORTABLE AIR CONDITIONER

**SOGLIO** AC-7202CZ



follow us

Webber+



WEBBERPLUS.COM





Thank you for purchasing the  
Air conditioner AC-7202CZ.  
Congratulations on your purchase and welcome  
to the group of thousands of satisfied Webber customers.

Please read this manual to ensure smooth and pleasant  
use of the device.

## INDEX

I. Warnings	28
II. Specification	30
III. Product description	30
IV. Safety in use operating conditions	36
V. Cleaning and maintenance	37
VI. Troubleshooting	38
VII. Installation of the device	40
VIII. Dedicated application	44
IX. Warranty conditions	46

## I. WARNINGS

1. Before operating the device, read this manual carefully.
2. Keep this manual for future reference. The manufacturer is not liable for damage resulting from improper use or improper handling.
3. The warnings and important safety information contained in this manual do not cover all possible conditions or situations that may occur. The user is responsible for careful and prudent handling of the device during maintenance and operation.
4. Do not use the product if it is not functioning properly or has been damaged.
5. Power cord replacement should only be performed by professional technical personnel.
6. Comply with applicable voltage directives and national or local safety regulations. The voltage must comply with the specifications on the appliance's rating plate.
7. Use only original appliance parts.
8. Children under 8 years of age and persons with physical, sensory, or mental disabilities, or lack of experience, must be supervised or instructed in safety by a person responsible for their safety and must be aware of the risks involved before using the product.
9. Do not leave the appliance unattended in a room where children are present.
10. Before installing and operating the appliance, check the available power supply and resolve any wiring problems.
11. To avoid electric shock, do not immerse the appliance, power cord or plug in water.
12. For your safety, this appliance is grounded by the plug of the power cord when connected to an appropriate wall outlet. If you are in doubt as to whether the wall outlets in your home are properly grounded, please consult an electrician.
13. If the power cord is damaged, it must be replaced by the manufacturer, its service agent, or a similarly qualified person in order to avoid a hazard.
14. This appliance is intended for household use only.
15. Do not use an adapter or extension cord.
16. **WARNING:** Due to the R290 refrigerant contained in the unit, there may be a risk of fire.



17. **WARNING:** 3-minute rule. Wait at least three minutes after turning the air conditioner off before turning it back on. This short pause allows time for the refrigerant pressure in the system to equalize, which allows the unit to maintain its optimal operating condition.
18. If the power cord is damaged, it must be replaced by the manufacturer's service center to avoid a hazard.
19. To remove the plug from the outlet, pull the plug. Do not pull on the power cord.
20. Do not use the unit for purposes other than its intended use.
21. Do not wrap the cord around the unit or bend it.
22. Place the unit on a stable, level surface where it cannot fall.
23. Do not use any means to accelerate the defrosting process or to clean the device, other than those recommended by the manufacturer.
24. The device should be stored in a room without continuously operating sources of ignition (for example: open flames, an operating gas appliance or an operating electric heater).
25. In the event of a device failure, do not attempt to repair it yourself. For repairs, contact a professional organization, trained maintenance personnel, or a service center recommended by the supplier.

## II. SPECIFICATION

Model	AC-7202CZ
Voltage	220-240 V, ~50 Hz
Cooling Input Power/Current	750 W/3.4 A
Cooling Capacity	7000 BTU/2000 W
Dehumidifying Capacity	0,8 L/h
Air Flow Volume	270 m <sup>3</sup> /h
Refrigerant	R290/90 g
Noise	L <sub>PA</sub> :53 dB(A)/L <sub>WA</sub> :64 dB(A)
Rated Energy Efficiency Ratio (EER rated)	2,7
Global Warming Potential (kg CO <sup>2</sup> )	3
EER rated Class	A
Applying Space	20-32 m <sup>2</sup>
Net weight	20 kg
Dimensions	330 x 285 x 708 mm

Included: Outlet pipe, connector, window adapter, water drainage hose, remote control.

## III. PRODUCT DESCRIPTION

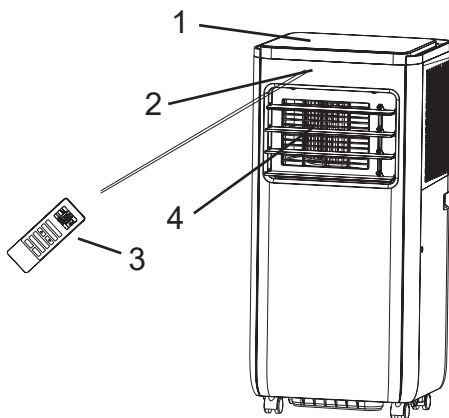

1. Control panel
2. Signal receptor
3. Remote control
4. Cold air outlet

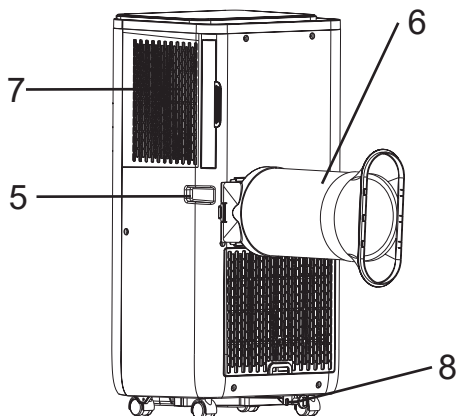

- 5. Transport handle
- 6. Air outlet hose
- 7. Evaporator air intake
- 8. Primary drain port

The drawings in this manual show the exterior of the standard model. Therefore, the shape may differ from the shape of your selected air conditioner.

### CONTROL PANEL

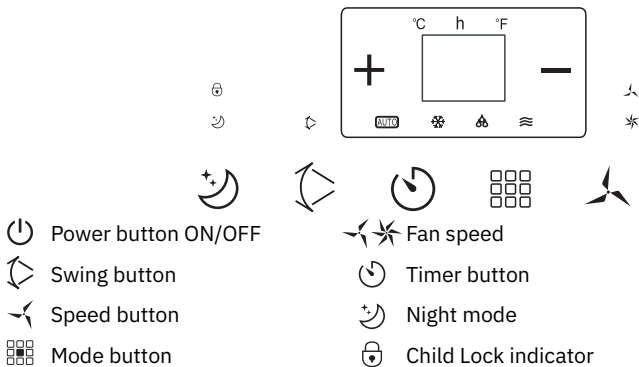

- ⏻ Power button ON/OFF
- ↔ Swing button
- 🌀 Speed button
- 📱 Mode button
- 🌀 Fan speed
- 🕒 Timer button
- 🌙 Night mode
- 🔒 Child Lock indicator
- + Up button
- Down button
- Power indicator

Modes: automatic, cool, dry, fan, heat mode.

#### 1. Turn on the unit

- a) Plug the device into power and you will hear one beep.

b) Press the button  to turn on the device.

## 2. Selecting an operating mode



Press the button  to cycle through each mode:

## 3. Setting the temperature

The temperature can be set from 15 to 31°C in 1°C increments.



Press the „+” or „-” button to increase or decrease the temperature by 1°C. The device’s display will illuminate for 5 seconds, displaying the target temperature, and then return to displaying the ambient temperature.

## 4. Setting the fan speed



Press the button  to select the target fan power.

## 5. Power



When you press the button  again, the device will beep and turn off. The power indicator  goes out.

## 6. Flap Oscillation

When you press this button , the movable flap will turn on, changing the motion of the escaping air.

## BASICS OF EACH MODE

### AUTOMATIC MODE

When auto mode is selected, the sensor will automatically set the mode according to the detected ambient temperature, selecting one of three modes:  / .

When the ambient temperature is  $\geq 24^{\circ}\text{C}$ , the device will select cooling mode .

When the ambient temperature is  $< 24^{\circ}\text{C}$ , the device will select fan mode .

### DRY MODE

1. The fan will operate at low speed, which cannot be adjusted.
2. In this mode, the compressor and fan will stop after 8 minutes of operation and then restart after 6 minutes.
3. The device operates in constant temperature dehumidification mode, and temperature adjustment is not possible.

### COOLING MODE

1. When the room temperature is higher than the set temperature, the compressor starts.
2. When the room temperature is lower than the set temperature, the compressor stops and the upper fan runs at the originally set speed.



### FAN MODE

1. The fan runs at the set speed, while the compressor and lower fan do not operate.
2. Temperature adjustment is not possible.

### TIMER MODE

1. Press the „Timer” button to set the automatic shutdown time when the unit is in operation.
2. Press the „Timer” button to set the automatic turn-on time when the unit is ready for operation.
3. The time can be adjusted from 1 hour to 24 hours. Press the „temp up” (+) or „temp down” (–) button to increase or decrease the time by 1 hour, pressing once.

### NIGHT MODE

1. This function can only be activated when the device is in  mode.
2. Press the button  in  mode to put the device in sleep mode. In this mode, the set temperature will increase 2°C and after 6 hours, the unit will stop running.

## ↔ FLAP OSCILLATION MODE

When the oscillation button is activated, the flap automatically moves left and right.  
To stop oscillation, press the button again.

## 🔒 CHILD LOCK MODE

Press child lock button 🌙 for three seconds to make all the other functions not be able to use. Press for 🌙 3 seconds again will unlock the child lock function meanwhile all the other functions will be able to use again

## LAST MODE MEMORY FUNCTION

When the device is ready to operate but is in a paused state, it can remember the initial operating mode. After turning it on, the device will operate with the same operating mode configuration as before, without having to reset the operating mode again. (This function is not available when the device is in automatic mode 🔄.)

## REMOTE CONTROL

🔌 ON – the device will start when connected to the power supply or stop during operation by pressing this button.

🔄 Mode Selection – press to select the operating mode.

△ ▽ The setting buttons are used to set the timer and temperature.

🌀 Fan – set the fan speed to 1 of 2.

🌙 Night Mode – turn night mode on and off.

↔ Oscillation – turn the flap movement, left and right, on and off.

🕒 Timer – set the automatic start and stop time.

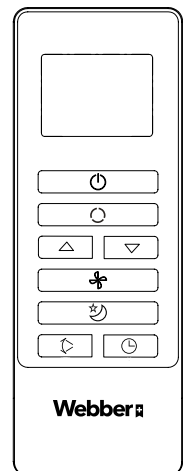

## REPLACING THE REMOTE CONTROL BATTERIES

1. Slide the cover open.
2. Open the back cover.
3. Place the batteries inside, making sure the + and – terminals are facing the correct direction.
4. Replace the back cover.

### Notes:

- 1) The battery markings must match the + and – signs on the remote control.
- 2) Do not mix new and dead batteries.
- 3) If the remote control will not be used for an extended period, remove the batteries.
- 4) To prevent environmental pollution, remove the used batteries and dispose of them safely and properly.

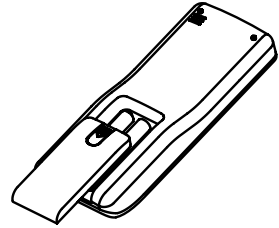

To operate the air conditioner, point the remote control at the signal receiver. The remote control will control the air conditioner from a distance of up to 5 meters (16.4 feet) when pointed at the air conditioner's signal receiver.

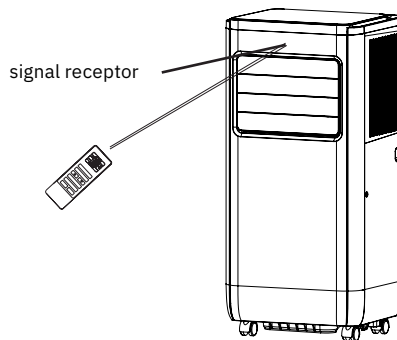

## IV. SAFETY IN USE OPERATING CONDITIONS

The safety system may be activated and stop the device in the following cases:

Cooling	Room temperature above 43°C
	Room temperature below 15 °C
Dehumidifying	Room temperature below 15 °C

NOTE: Prolonged use of the COOL or DRY function with an open window or door and high humidity (above 80%) may cause condensation and water dripping from the air outlet.

### SAFETY DEVICE FUNCTIONS

The safety device activates in the following cases:

1. To prevent damage, after the unit is stopped (due to shutdown, mode change, or power outage), the compressor will not restart for 3 minutes. This waiting time is necessary to equalize the refrigerant pressure in the system.
2. If the power plug is disconnected, the unit will return to its original operating mode upon restart. The ON and OFF timers will need to be reset.

### WATER DRAINAGE – CODE E4

NOTE: The appliance has a built-in condensate recycling system. When the water level reaches the upper limit, the float switch activates and the E4 indicator light illuminates, signaling that it needs to be drained.

### DRAINING INSTRUCTIONS

Unplug the appliance and move it to a suitable location where the water can drain. Remove the drain plug to drain the water completely. After draining, replace the plug, otherwise the appliance may leak and wet the room. If the appliance is in a drainable position, you can also connect a drain hose to the drain hole.

## V. CLEANING AND MAINTENANCE

1. Turn off the device and unplug it. Always turn off the device first, then unplug the power cord.
2. Clean with a soft, dry cloth. If the device is very dirty, use lukewarm water (below 40°C).
3. Do not use volatile substances such as gasoline or polishing powder to clean the device.
4. **WARNING!** Never spray water directly onto the main unit. Risk of electric shock!

### AIR FILTER MAINTENANCE

The air filter should be cleaned after approximately 100 hours of use. Proceed as follows:

1. Turn off the device and remove the air filter. Always turn off the device first, then remove the filter.
2. Clean and reinstall the air filter. If the filter is very dirty, wash it with lukewarm water and a mild detergent. After cleaning, allow it to dry in a cool, shaded place before reassembling.
3. **NOTE:** Clean the air filter every two weeks if the unit is operated in a very dusty environment.

### AFTER USING THE DEVICE

1. If the device will not be used for an extended period, remove the main and auxiliary drain plugs to remove any remaining water.
2. Run the device in fan-only mode for half a day on a sunny day to dry the interior and prevent mold growth.
3. Turn off the device and unplug it. Then remove the batteries from the remote control and store them properly.
4. Clean the air filter and reinstall it.
5. Disconnect the drain hose, store it properly, and seal the opening tightly.

## VI. TROUBLESHOOTING

The following situations may not always indicate a fault. Before contacting service, please review the following suggestions.

<b>Trouble</b>	<b>Analysis</b>
Appliance does not start.	The protection trip of fuse is blown.
	Please wait for 3 minutes and restart the appliance.
	Check if the batteries in the remote control are exhausted.
	Check if the plug is properly inserted.
Appliance only runs for a short time.	Check if the temperature is close to the room temperature and lower the set temperature.
	The air outlet is blocked.
Appliance runs but cooling is poor.	Check if any door or window is open.
	Check if another appliance produces heat.
	The air filter is dirty. Clean it.
	The air outlet or inlet is blocked.
	The set temperature is too high.
Water leaks while moving the appliance.	Drain the condensate before moving the unit.
	To avoid water leakage, please ensure that the unit is located on flat ground.
The appliance does not run and the water full indicator E4 is on.	Pull out the rubber plug to drain the water.
	If it often remains in this state, please contact a qualified technician.

<b>Trouble</b>	<b>Cause</b>	<b>Solution</b>
The machine does not start.	Power supply failure not plugged in. Plug or socket damaged. Fuse broken.	Plug in the appliance. Replace the power cord or the socket. Have the fuse replaced.
The machine automatically stops.	Timer shut down or set temperature reached.	Restart or wait for the machine to restart automatically.
No cold air in Cooling mode.	The room temperature is lower than the set temperature.	This is normal. The machine will switch on automatically once the temperature raises above the set temperature.
	The machine has entered the anti- frost protection.	The machine will switch on automatically once the anti-frost protection is over.
Led display failure – code E0	Room temperature sensor fails or damaged.	Replace the room temperature sensor.
Led display failure – code E4	Water-full warning.	Drain out the water.

## VII. INSTALLATION OF THE DEVICE

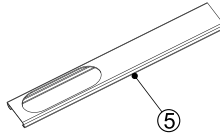
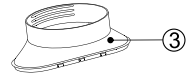
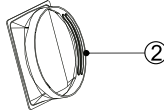
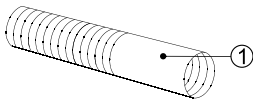

1. Air exhaust hose
2. Connector of air exhaust duct
3. Window exhaust adapter
4. Remote control
5. Window bracket

### CHOOSING THE BEST LOCATION

1. The appliance should be placed near a window, door, or designated opening.
2. Leave at least 60 cm of free space in front of the air outlet, avoiding walls or obstacles.
3. Connect one end of the exhaust hose to the air outlet located at the bottom of the appliance.
4. Extend the exhaust hose so that the other end discharges air outside through a window, door, or wall opening.
5. The air inlets and outlets must not be covered or blocked by grilles or other objects.

## INSTALLING THE EXHAUST TUBE

Connecting the connector to the air exhaust duct:

1. Extend the air exhaust duct tube by pulling out both ends.

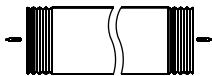

2. Install the air exhaust duct to the duct connector on the unit.

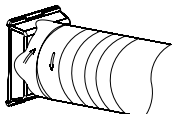

3. Screw the window connector into the plastic connector on the window trim.

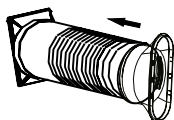

4. Connect the entire air exhaust duct connector to the unit.

Note: If the pipe cannot be routed outside, a „protective sleeve” attached to the window frame with Velcro can be used. Sleeves are available at [www.webberplus.com](http://www.webberplus.com).

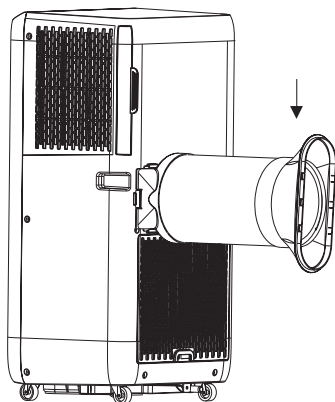

## WINDOW INSTALLATION

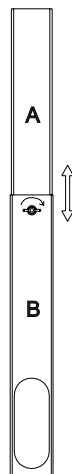
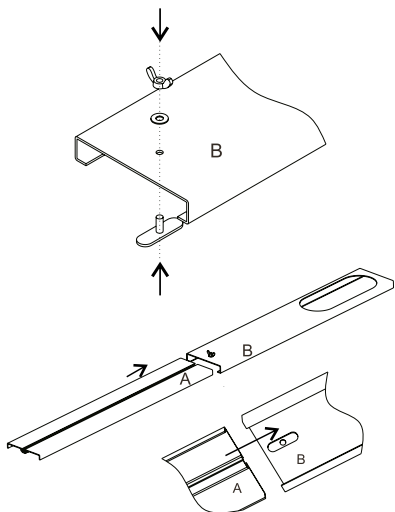

1. Insert element A into element B following the arrow directions as shown in the graphic below.

2. Adjust element A up or down, depending on the height of the window.

3. Install the exhaust duct and its accessories to the window kit according to the graphic below.

Note: This kit is intended for use only with sliding windows (horizontal or vertical).  
It may also be used with window blinds, if applicable.

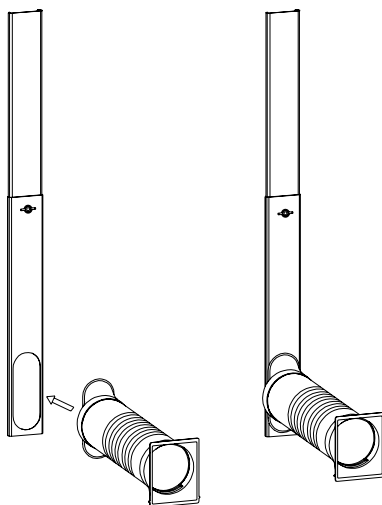

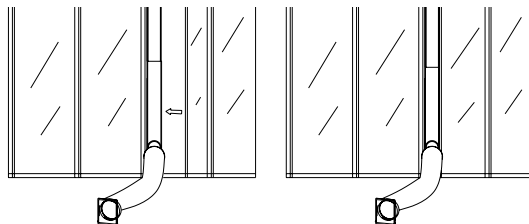
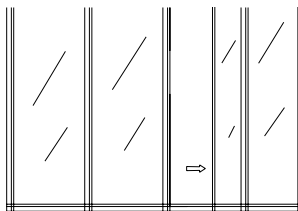

4. Open the window where you want to install the exhaust duct, window kit and their accessories.

5. Install the exhaust duct, window kit and their accessories to the window, and then close the window according to the direction of the arrow in the figure to press the window kit firmly.

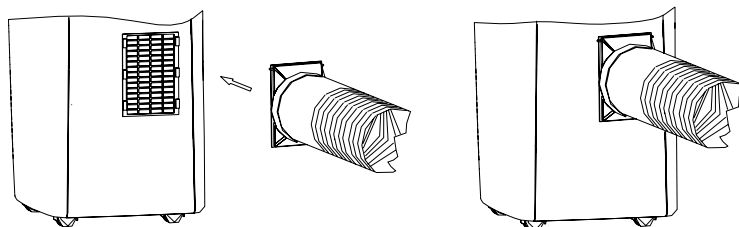

6. Connect the other end of the exhaust duct and its accessories to the air conditioner.

7. The device is ready for operation.

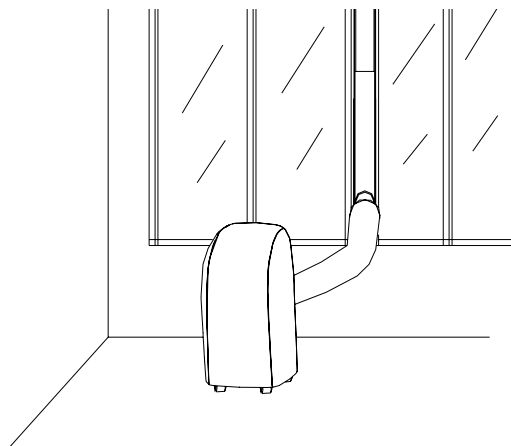

## VIII. DEDICATED APPLICATION



1. Download the Tuya Smart Life APP on your phone by searching for it in Google Play / App Store or scan the QR code next to it.
2. Register your account as instructed in the app.
3. Plug the device in, but do not turn it on:
  - a. If the Wi-Fi icon on the device's display is flashing, the device is in pairing mode.
  - b. If the Wi-Fi icon on the display is not flashing, the device is not in pairing mode:
    - Press and hold the MODE button for approximately 5 seconds.
    - The device will beep and enter pairing mode, and the Wi-Fi icon will flash.
4. Then follow these steps:
  - I. Make sure your phone has Wi-Fi enabled.
  - II. Log in to the Tuya app.
  - III. From the app menu, select „Add device,“ located in the upper right corner of the screen. If you're in the „My Home“ view, press the „+“ icon, also located in the upper right corner of your phone's screen.
  - IV. Select your Wi-Fi connection from the list of available connections and enter its password:
    - a. The app automatically detected the product: Select the detected device displayed as an icon and wait a moment for the app to establish a full connection to the previously selected Wi-Fi connection.
    - b. The app did not automatically detect the new device. You must then add it manually:
      - Enter manual mode and select „large devices“ from the list on the left side of your phone's screen. In the window that opens, select „Portable BLE+Wi-Fi Air Conditioner.“
      - Follow the app's instructions for next steps, making sure the Wi-Fi icon on the air conditioner display is still flashing.
      - Wait for your device to complete pairing with the app.
5. Once your device has finished pairing:
  - a. The Wi-Fi icon light will stop flashing and become solid, and you'll see the ability to control the device on your phone's screen. If pairing was unsuccessful, repeat the previous steps.

- b. Once connected, you can control the entire device using the app.
- To share the device, click the upper right corner of the app screen and select „Share device” to share the ability to control the device with the rest of the family: Prerequisite: all family members must have the app and be registered in it.
  - After setting up your air conditioner via the app, you can find a list of „Third Party Voice Service” in the „Me” section to connect your air conditioner with other devices.

**Note: The Wi-Fi network you're setting for pairing must be 2.4 GHz. If 5 GHz is selected, select „Connect to 2.4 GHz Wi-Fi” in the app or go to your router settings and set this option directly. Make sure you have a good Wi-Fi connection or move the device closer to the router.**

**The device may not work with mobile Wi-Fi.**

**If the product changes network environment, you will need to reconfigure it (steps 3-5).**

We declare under our sole responsibility that the product: AC-7202CZ is in conformity with the essential requirements and other relevant requirements of the RED Directive(2014/53/EU).

## VIII. WARRANTY CONDITIONS

1. The warranty is granted for a period of 24 months from the date of sale. Defects discovered during this time will be removed free of charge in Poland by the service facility within 14 business days from the date of delivery to the service facility. The condition for granting the warranty is that the user read the user manual and use the equipment in accordance with this manual.
2. Warranty repair is understood as the performance of specialized activities by the service facility, appropriate to remove the defect covered by the warranty. The warranty repair does not cover activities provided for in the user manual, which the user is obliged to perform on his own and at his own expense, e.g. installation, checking operation, cleaning and replacing filters, etc.
3. If you have any doubts as to the proper operation of the device, please call our Service Department. If any incorrect operation of the device is found, please contact the Manufacturer's Service Department: via the website: [www.webber.com.pl/reklamacje](http://www.webber.com.pl/reklamacje) or by phone: 61 1020 492.
4. The complaining party has the right to replace the equipment with a new one if:
  - during the warranty period, the service facility will make 4 repairs and the equipment will show defects that prevent it from being used as intended,
  - the authorized service facility states in writing that it is impossible to remove the defect,
  - the repair is not completed within the deadline specified in point. 1 or on another date agreed in writing with the complaining party.
5. The costs of repair or replacement, including in particular the costs of postage, transportation, labor and materials, are borne by the service facility.
6. The complaining party provides the service facility with the goods subject to repair or replacement. The entrepreneur collects the goods from the consumer at his own expense.
7. The warranty does not exclude, limit or suspend the buyer's rights arising from the provisions of the Act of May 30, 2014. on consumer rights and other generally applicable legal provisions regulating the sale and liability of the manufacturer/seller for the goods.

A faulty device with a detailed description of the fault should be sent to the service address:

**Metrex – Service: ul. Grunwaldzka 229 | 60-179 Poznań, PL | tel. 61 1020 492.**

**THE WARRANTY DOES NOT COVER:**

1. Connection cords, network cords, light bulbs, batteries, etc... Mechanical, thermal, chemical and any other damage caused by the user's action or omission or external force (overvoltage in the network, use of consumables inconsistent with the instructions for use, foreign objects that have gotten into the inside the equipment, corrosion, dust, etc.).
2. Damage resulting from modifications and design changes made by third parties or resulting from use inconsistent with the instructions.



**Disposal of used electrical and electronic equipment (applies to European Union countries and other European countries with separate waste collection systems).**

This symbol on the product or its packaging means that the product should not be treated as household waste. It should be handed over to the appropriate point that collects and recycles electrical and electronic equipment. Correct disposal of the product will prevent potential negative consequences for the environment and human health that could otherwise be caused by inappropriate disposal of the product.

Recycling materials helps preserve natural resources. For detailed information about recycling this product, please contact your local authority, waste disposal service or the store where you purchased the product.

**Manufacturer:**

METREX  
ul. Grunwaldzka 229  
60-179 Poznań, PL

[www.webberplus.com](http://www.webberplus.com)



**R290**



RoHS



# Webber+



## METREX

ul. Grunwaldzka 229  
60-179 Poznań | PL



follow us

Webber+



WEBBER.COM.PL

WEBBERPLUS.COM

