

ZHL1250 Pro Essence

zelmer



ZHL1250 PRO ESSENCE

PL INSTRUKCJE UŻYTKOWANIA
4 w 1 lokówka i suszarka

EN USER MANUAL
4-in-1 curler and hair dryer

DE BENUTZERHANDBUCH
4-in-1 Lockenstab und Haartrockner

CZ NÁVOD K POUŽITÍ
Kulma a fén 4 v 1

SK NAVODILA ZA UPORABO
Kulma a fén 4 v 1

HU HASZNÁLATI UTASÍTÁS
4 az 1-ben hajsütővas és hajszárító

RO INSTRUCȚIUNI DE UTILIZARE
4 în 1: ondulator și foehn

RU ИНСТРУКЦИЯ ПО ПРИМЕНЕНИЮ
4 в 1: плойка и фен

BG ИНСТРУКЦИИ ЗА УПОТРЕБА
4 în 1: perie de coafat și uscător de păr

UA ІНСТРУКЦІЯ ПО ЗАСТОСУВАННЮ
4 в 1: плойка і фен



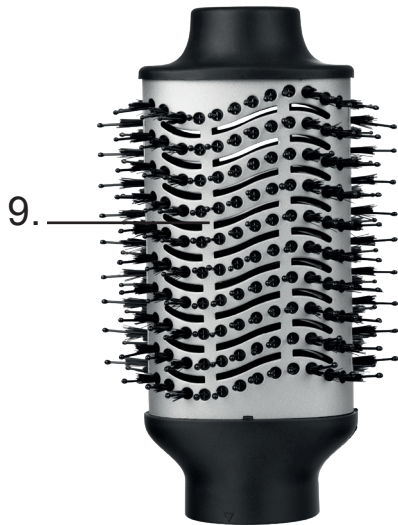
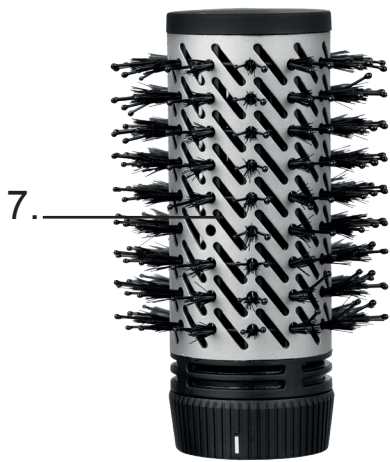

DZIĘKUJEMY ZA WYBÓR MARKI ZELMER. MAMY NADZIEJĘ, ŻE PRODUKT ZAPEWNI CI SATYSFAKCJĘ I PRZYJEMNOŚĆ

OSTRZEŻENIE

PRZED UŻYCIEM PRODUKTU NALEŻY DOKŁADNIE PRZECZYTAĆ INSTRUKCJĘ UŻYTKOWANIA. PRZECHOWUJ INSTRUKCJĘ W BEZPIECZNYM MIEJSCU W RAZIE KONIECZNOŚCI SKORZYSTANIA Z NIEJ W PRZYSZŁOŚCI.

OPIS

1. Wylot powietrza
- 2a. Przycisk obrotu w lewo
- 2b. Przycisk obrotu w prawo
3. Włącznik / regulator prędkości
4. Urządzenie główne
5. Uchwyt do zawieszenia
6. Przewód zasilający 360°
7. Szczotka obrotowa 50 mm
8. Szczotka obrotowa 30 mm
9. Owalna szczotka
10. Koncentrator

INSTRUKCJE DOTYCZĄCE BEZPIECZEŃSTWA

Urządzenie może być używane przez dzieci w wieku od 8 lat, a także osoby o obniżonych zdolnościach fizycznych, sensorycznych i umysłowych oraz bez doświadczenia i wiedzy, jeśli są nadzorowane lub zostały poinstruowane w zakresie użytkowania urządzenia w bezpieczny sposób oraz jeśli zrozumiały związane z tym zagrożenia. Dzieciom nie wolno bawić się urządzeniem. Czyszczenie oraz konserwacja urządzenia nie powinny być przeprowadzane przez dzieci bez nadzoru. Jeśli przewód jest uszkodzony, musi zostać wymieniony przez producenta, jego jednostkę świadczącą usługi posprzedażowe lub przez wykwalifikowane osoby, aby uniknąć zagrożeń. W razie korzystania z suszarko-
lokówki do włosów w łazience należy ją odłączyć po zakończeniu użytkowania, ponieważ bliskość wody stwarza zagrożenie, nawet gdy urządzenie jest wyłączone. Dla dodatkowej ochrony zalecane jest zainstalowanie wyłącznika różnicowoprądowego (RCD) ze znamionowym prądem roboczym nieprzekraczającym 30 mA w elektrycznym obwodzie zasilania w łazience. Poprosić instalatora o pomoc.

OSTRZEŻENIE: Nie należy korzystać z urządzenia w pobliżu wanny, prysznica, umywalki ani innych zbiorników zawierających wodę.



Niniejszy symbol oznacza, że urządzenia nie należy używać w pobliżu wanien, pryszniców, umywarek ani innych zbiorników, w których znajduje się woda.

UWAGA! Torby plastikowe mogą być niebezpieczne. Aby uniknąć niebezpieczeństwa trzymaj torby plastikowe z dala od niemowląt i dzieci. Nie pozwalaj dzieciom bawić się materiałami opakowaniowymi. Niebezpieczeństwo uduszenia!

Urządzenie jest przeznaczone do użytku na maksymalnej wysokości do 2000m n.p.m.

WAŻNE OSTRZEŻENIA

Urządzenie zostało zaprojektowane do użytku domowego i pod żadnym pozorem nie powinno być wykorzystywane do użytku komercyjnego lub przemysłowego.

Przed podłączeniem produktu do sieci należy sprawdzić, czy napięcie sieciowe jest takie samo jak wskazane na etykiecie produktu.

Podczas użytkowania przewód zasilania nie może być spleciony ani okręcony wokół produktu.

Nie ciągnij za przewód zasilania w celu odłączenia od sieci.

Czyszczenie należy przeprowadzać zgodnie z rozdziałem dotyczącym konserwacji i czyszczenia w niniejszej instrukcji obsługi.

Nie używaj produktu, aby ogrzać zwierzęta.

W przypadku awarii lub uszkodzenia należy natychmiast odłączyć produkt od zasilania i skontaktować się z autoryzowanym działem wsparcia technicznego.

Nie otwieraj urządzenia, aby zapobiec ryzyku powstania niebezpieczeństwa.

Tylko wykwalifikowany personel techniczny z oficjalnego działu wsparcia technicznego może przeprowadzać na urządzeniu naprawy i inne procedury.

Każde nieprawidłowe użycie lub niewłaściwa obsługa produktu spowoduje unieważnienie gwarancji.

Eurogama Sp. z o.o. zrzeka się wszelkiej odpowiedzialności za szkody, które mogą wystąpić na osobach, zwierzętach lub przedmiotach z powodu nieprzestrzegania tych ostrzeżeń.

INSTRUKCJA OBSŁUGI



1. Podłącz urządzenie do zasilania elektrycznego. Upewnij się, że włącznik (3) jest ustawiony w pozycji 0 (wyłączone).
2. Zamontuj wybraną końcówkę do stylizacji.
3. Przesuń w górę włącznik (3) z pozycji 0 do I. Urządzenie zacznie wydumchiwać powietrze.
4. Po zakończeniu stylizacji ustaw włącznik (3) w pozycji 0 i odłącz urządzenie od źródła zasilania.

AKCESORIA

KOŃCÓWKI DO STYLIZACJI:



- 7. Szczotka obrotowa 50 mm

Duża okrągła szczotka do klasycznych, gładkich fal.

Umieść szczotkę na urządzeniu głównym zrównując zaznaczenie „I” na szczotce z otwartą kłódką „” na urządzeniu głównym i przekręć w lewo aż do zablokowania do pozycji oznaczonej zamkniętą kłódką „”. Aby zdjąć szczotkę z urządzenia postępuj odwrotnie.



- 8. Szczotka obrotowa 30 mm

Do tworzenia fal i loków.

Umieść szczotkę na urządzeniu głównym zrównując zaznaczenie „I” na szczotce z otwartą kłódką „” na urządzeniu głównym i przekręć w lewo aż do zablokowania do pozycji oznaczonej zamkniętą kłódką „”. Aby zdjąć szczotkę z urządzenia postępuj odwrotnie.



- 9. Owalna szczotka

Szczotka nadająca objętość, idealna do uzyskania fal w stylu retro.

Umieść szczotkę na urządzeniu głównym zrównując znak odwróconego trójkąta „▼” z otwartą kłódką „” na urządzeniu głównym i przekręć w lewo aż do zablokowania do pozycji „”. Aby zdjąć szczotkę z urządzenia postępuj odwrotnie.

- 10. Koncentrator

Osusza włosy przed dalszą stylizacją.

Umieść koncentrator na urządzeniu głównym zrównując znak odwróconego trójkąta „▼” z otwartą kłódką „” na urządzeniu głównym i przekręć w lewo aż do zablokowania do pozycji „”. Aby zdjąć koncentrator z urządzenia postępuj odwrotnie.

KONSERWACJA I CZYSZCZENIE

Pozwól, aby urządzenie ostygło przed schowaniem.

Upewnij się, że urządzenie jest odłączone od prądu przed jego czyszczeniem.

Urządzenie należy czyścić wyłącznie wilgotną ściereczką – nie wolno stosować żadnych środków chemicznych.

Aby schować urządzenie, zwiń przewód zasilający luźno – tak jak to było w oryginalnym opakowaniu.

Nie owijaj przewodu ciasno wokół urządzenia.

Unikaj gromadzenia się brudu, co pozwoli przedłużyć żywotność Twojej lokówko-suszarki.

UTYLIZACJA PRODUKTU



To urządzenie jest oznaczone zgodnie z Dyrektywą Europejską 2012/19/UE oraz polską Ustawą z dnia 11 września 2015r. o zużytych sprzęcie elektrycznym i elektronicznym (Dz.U. z dn. 23.10.2015 poz.1688) symbolem przekreślonego kontenera na odpady.

Takie oznakowanie informuje, że sprzęt ten, po okresie jego użytkowania nie może być umieszczany łącznie z innymi odpadami pochodzącymi z gospodarstwa domowego.

Użytkownik jest zobowiązany do oddania go prowadzącym zbieranie zużytego sprzętu elektrycznego i elektronicznego/. Prowadzący zbieranie, w tym lokalne punkty zbiórki, sklepy oraz gminne jednostki, tworzą odpowiedni system umożliwiający oddanie tego sprzętu.

Właściwe postępowanie ze zużytym sprzętem elektrycznym i elektronicznym przyczynia się do uniknięcia szkodliwych dla zdrowia ludzi i środowiska naturalnego konsekwencji, wynikających z obecności składników niebezpiecznych oraz niewłaściwego składowania i przetwarzania takiego sprzętu.

Szczegółowe informacje na temat zużycia energii przez urządzenie w trybie wyłączenia, trybie czuwania oraz trybie czuwania sieciowego, zgodnie z Rozporządzeniem UE 2023/826, są dostępne pod poniższym linkiem: <https://zelm.pl/content/ecodesign-info.html>

Mamy nadzieję, że produkt przyniesie Państwu wiele satysfakcji.

WE WOULD LIKE TO THANK YOU FOR CHOOSING ZELMER. WE WISH THE PRODUCT PERFORMS TO YOUR SATISFACTION AND PLEASURE.

WARNING

PLEASE READ THE INSTRUCTIONS FOR USE CAREFULLY PRIOR TO USING THE PRODUCT. STORE THESE IN A SAFE PLACE FOR FUTURE REFERENCE.

DESCRIPTION

1. Air outlet
- 2a. Left rotation button
- 2b. Right rotation button
3. On/off switch/speed controller
4. Main unit
5. Hanging loop
6. 360° power cord
7. 50 mm rotating brush
8. 30 mm rotating brush
9. Oval brush
10. Concentrator

SAFETY INSTRUCTIONS

This appliance can be used by children aged from 8 years and above and persons with reduced physical, sensory or mental capabilities or lack of experience and knowledge if they have been given supervision or instruction concerning use of the appliance in a safe way and understand the hazards involved.

Children shall not play with the appliance.

Cleaning and user maintenance shall not be made by children without supervision.

If the cord is damaged, it must be replaced by the manufacturer, its after-sales service or by qualified persons to prevent any hazards.

When using the hair styler in the bathroom, unplug after use since the proximity of water presents a risk even when the hair styler is turned off.

For additional protection, it is advisable to install a residual current device (RCD) with a rated operating current not exceeding 30mA in the electrical circuit supplying the

bathroom. Ask your installer for advice.

WARNING: Do not use this device near bathtubs, showers, sinks or other tanks that contain water.



This symbol means that the device should not be used near bathtubs showers, sinks or other water containers.

WARNING! Plastic bags can be dangerous. To avoid danger, keep plastic bags away from infants and children. Do not allow children to play with packaging materials. Danger of suffocation!

This device is designed for use at a maximum altitude up to 2000m above sea level.

IMPORTANT WARNINGS

This appliance is designed for home use and should never be used for commercial or industrial use under any circumstances.

Prior to plugging in the product, check that your mains voltage is the same as the one indicated on the product label.

The mains connection cable must not be tangled or wrapped around the product during use.

Do not pull on the connection cord in order to unplug it.

Proceed according to the conservation and cleaning section of this manual for cleaning.

Do not use the product to warm up animals.

Unplug the product immediately from the mains in the event of any breakdown or damage and contact an official technical support service.

In order to prevent any risk of danger, do not open the device.

Only qualified technical personnel from the brand's Official technical support service may carry out repairs or procedures on the device.

Any incorrect use or improper handling of the product shall render the warranty null and void.

Only an authorized technical support service center may carry out repairs on this product.

B&B TRENDS S.L. disclaims all liability for damages that may occur to people, animals or objects, for the non-observance of these warnings.

INSTRUCTIONS FOR USE

1. Plug the appliance to the electrical supply. Make sure the switch (3) is set to position 0 (off).
2. Attach the desired styling accessory.
3. Push up the power switch button (3) from 0 to I position. The air outlet will start to blow air out.
4. After finishing styling, set the switch (3) to position 0 and disconnect the appliance from the power supply.

ACCESSORIES

STYLING ATTACHMENTS:

- 7. 50 mm rotating brush

Large round brush for classic, smooth waves

Place the brush on the main unit by aligning the "I" marking on the brush with the open padlock "🔓" on the main unit and turn it counterclockwise until it locks into the closed position marked "🔒". To remove the brush from the unit, proceed in reverse.

- 8. 30mm Rotating Brush

For creating waves and curls

Place the brush on the main unit by aligning the "I" marking on the brush with the open padlock "🔓" on the main unit and turn counterclockwise until it locks in the closed position "🔒". To remove the brush from the unit, reverse the process.

- 9. Oval Brush

A volumizing brush, perfect for creating retro waves.

Place the brush on the main unit by aligning the inverted triangle "▼" with the open padlock "🔓" on the main unit and turn counterclockwise until it locks in the "🔒" position. To remove the brush from the unit, reverse the process.

- 10. Concentrator

Dries hair before further styling.

Place the concentrator on the main unit by aligning the inverted triangle "▼" with the open padlock "🔓" on the main unit and turn counterclockwise until it locks in the "🔒" position. To remove the concentrator from the device, proceed in the opposite direction.

MAINTENANCE AND CLEANING

Allow the device to cool down prior to storage. Ensure that the device is unplugged prior to cleaning it. This device may only be cleaned with a damp cloth, and chemical products must never be used for the same. To store the appliance, wind the power cord loosely just as it was in the original packaging. Do not tie the cord around the appliance.

Avoid dirt to get accumulated, thus prolonging the life of your hair styler.

PRODUCT DISPOSAL



This product complies with European Directive 2012/19/EU on electrical and electronic devices, known as WEEE (Waste Electrical and Electronic Equipment), provides the legal framework applicable in the European Union for the disposal and reuse of waste electronic and electrical devices. Do not dispose of this product in the bin, instead going to the electrical and electronic waste collection centre closest to your home.

Information on power consumption in off mode, standby mode, and network standby mode of the appliance, in accordance with EU Regulation 2023/826, can be found at the following link: <https://zelmer.pl/content/ecodesign-info.html>

VIELEN DANK, DASS SIE SICH FÜR ZELMER ENTSCIEDEN HABEN. WIR HOFFEN DAS PRODUKT FUNKTIONIERT ZU IHRER VOLLSTEN ZUFRIEDENHEIT.

WARNHINWEIS

LESEN SIE DIE GEBRAUCHSANWEISUNG SORGFÄLTIG DURCH, BEVOR SIE DAS PRODUKT VERWENDEN. BEWAHREN SIE ES AN EINEM SICHEREN ORT FÜR DEN ZUKÜNFTIGEN GEBRAUCH AUF.

BESCHREIBUNG

1. Luftauslass
- 2a. Linkslauftaste
- 2b. Rechtslauftaste
3. Ein-/Ausschalter/Geschwindigkeitsregler
4. Hauptgerät
5. Aufhängeöse
6. 360°-Netzkabel
7. 50 mm rotierende Bürste
8. 30 mm rotierende Bürste
9. Ovalbürste
10. Konzentrator

SICHERHEITSHINWEISE

Dieses Gerät darf von Kindern ab 8 Jahren sowie von Personen mit verringerten physischen, sensorischen oder mentalen Fähigkeiten oder Mangel an Erfahrung und Kenntnissen nur benutzt

werden, wenn sie beaufsichtigt oder bezüglich des sicheren Gebrauchs des Geräts unterwiesen

wurden und die daraus resultierenden Gefahren verstehen.

Kinder dürfen nicht mit dem Gerät spielen.

Reinigung und Wartung dürfen von Kindern nur unter Aufsicht durchgeführt werden.

Wenn das Kabel beschädigt ist, muss es durch den Hersteller, seinen Kundendienst oder durch

qualifizierte Personen ersetzt werden, um Gefährdungen zu vermeiden.

Wenn Sie den Haarstyler im Badezimmer benutzen, ziehen Sie den Netzstecker nach dem Gebrauch, da die Nähe von Wasser eine große Gefahr darstellt, selbst wenn das

Gerät ausgeschaltet ist. Für zusätzlichen Schutz sollten Sie eine Fehlerstromschutzeinrichtung (RCD) mit einem Abschaltstrom von nicht mehr als 30 mA im Stromkreis zur Versorgung des Badezimmers installieren. Wenden Sie sich dazu an einen Elektriker.

ACHTUNG: Verwenden Sie dieses Gerät nicht in der Nähe von Badewannen, Duschen, Waschbecken oder anderen Behältern, die Wasser enthalten.



Dieses Symbol bedeutet, dass das Gerät nicht in der Nähe von Badewannen, Duschen, Waschbecken oder anderen Wasserbehältern verwendet werden darf.

ACHTUNG! Plastiktüten können gefährlich sein. Um Gefahren zu vermeiden, Plastiktüten von Babys und Kindern fernhalten. Kinder nicht mit dem Verpackungsmaterial spielen lassen. Erstickungsgefahr!

Dieses Gerät ist für den Einsatz in einer maximalen Höhe von 2.000 m über dem Meeresspiegel ausgelegt.

WICHTIGE WARNHINWEISE

Dieses Gerät ist für den Haushaltsgebrauch konzipiert und sollte unter keinen Umständen für den gewerblichen oder industriellen Gebrauch verwendet werden.

Überprüfen Sie vor dem Anschluss des Geräts, ob Ihre Netzspannung mit der auf dem Produktetikett angegebenen übereinstimmt.

Das Netzanschlusskabel darf während des Gebrauchs nicht verschlungen oder um das Gerät gewickelt sein. Ziehen Sie nicht am Stromkabel, um es auszustecken.

Zur Reinigung gehen Sie gemäß dem Abschnitt *Wartung und Reinigung* in dieser Anleitung vor.

Verwenden Sie das Gerät nicht zum Wärmen von Tieren.

Im Falle einer Störung oder Beschädigung trennen Sie das Gerät sofort vom Netz und wenden Sie sich an einen offiziellen technischen Kundendienst.

Um Gefahren zu vermeiden, darf das Gerät nicht geöffnet werden.

Nur qualifiziertes technisches Personal des offiziellen technischen Kundendienstes der Marke darf Reparaturen oder Eingriffe an dem Gerät durchführen.

Jede unsachgemäße Verwendung oder Handhabung des Produkts führt zum Erlöschen der Garantie.

Reparaturen an diesem Gerät dürfen nur von einem autorisierten technischen Kundendienst durchgeführt werden.

B&B TRENDS SL lehnt jede Haftung für Schäden an Personen, Tieren oder Gegenständen ab, die aufgrund der Nichtbeachtung dieser Warnungen entstehen können..

GEBRAUCHSANWEISUNG



1. Verbinden Sie das Gerät mit der Stromversorgung. Vergewissern Sie sich, dass der Schalter (3) auf Position 0 (Aus) eingestellt ist.
2. Bringen Sie das gewünschte Styling-Zubehör an.
3. Drücken Sie den Schalter (3) von Position 0 auf I. Der Luftauslass beginnt, Luft auszublasen.
4. Wenn Sie den Haarstyler nicht mehr benutzen, stellen Sie den Schalter (3) auf Position 0 und ziehen Sie den Netzstecker.

ZUBEHÖR

STYLING-AUFSÄTZE:

- 7. 50-mm-Rotationsbürste



Große Rundbürste für klassische, sanfte Wellen.

Setzen Sie die Bürste auf das Hauptgerät, indem Sie die Markierung „I“ auf der Bürste mit dem offenen Verschluss „“ am Hauptgerät ausrichten und gegen den Uhrzeigersinn drehen, bis sie in der geschlossenen Position „“ einrastet.

Zum Entfernen der Bürste gehen Sie in umgekehrter Reihenfolge vor.

- 8. 30-mm-Rotationsbürste



Zum Kreieren von Wellen und Locken.

Setzen Sie die Bürste auf das Hauptgerät, indem Sie die Markierung „I“ auf der Bürste mit dem offenen Verschluss „“ am Hauptgerät ausrichten und gegen den Uhrzeigersinn drehen, bis sie in der geschlossenen Position „“ einrastet.

Zum Entfernen der Bürste gehen Sie in umgekehrter Reihenfolge vor.

- 9. Ovalbürste

Volumenbürste, perfekt für Retro-Wellen.

Setzen Sie die Bürste auf das Hauptgerät, indem Sie das umgekehrte Dreieck „“ mit dem offenen Verschluss „“ am Hauptgerät ausrichten und gegen den Uhrzeigersinn drehen, bis sie in der Position „“ einrastet.

Zum Entfernen der Bürste gehen Sie in umgekehrter Reihenfolge vor.

- 10. Konzentrador

Zum Vortrocknen der Haare vor dem weiteren Styling.

Setzen Sie den Konzentrador auf das Hauptgerät, indem Sie das umgekehrte Dreieck „“ mit dem offenen Verschluss „“ am Hauptgerät ausrichten und gegen den Uhrzeigersinn drehen, bis er in der Position „“ einrastet.

Zum Entfernen drehen Sie den Konzentrador in umgekehrter Richtung.

PFLEGE UND REINIGUNG

Lassen Sie das Gerät vor der Lagerung abkühlen. Stellen Sie sicher, dass das Gerät vor der Reinigung vom Stromnetz getrennt wird. Dieses Gerät darf nur mit einem feuchten Tuch gereinigt werden und es dürfen dabei keine chemische Produkte eingesetzt werden. Um das Gerät zu lagern, wickeln Sie das Stromkabel lose auf, wie in der Originalverpackung. Wickeln Sie das Kabel nicht um das Gerät.

Vermeiden Sie die Ansammlung von Schmutz und verlängern Sie so die Lebensdauer Ihres Haarstylers.

ENTSORGUNG DES GERÄTS



Dieses Produkt entspricht der Richtlinie 2012/19/EU des Europäischen Parlaments und des Rates über Elektro- und Elektronik-Altgeräte (WEEE), die den rechtlichen Rahmen für die Entsorgung und Wiederverwendung von Elektro- und Elektronik-Altgeräten in der Europäischen Union festlegt. Das Produkt nicht mit Hausmüll entsorgen. Bringen Sie dieses Produkt zur nächstgelegenen Sammelstelle für gebrauchte Elektrogeräte.

Informationen zum Energieverbrauch des Geräts im Aus-Modus, Standby-Modus und Netzwerk-Standby-Modus gemäß der EU-Verordnung 2023/826 finden Sie unter folgendem Link: <https://zelmer.pl/content/ecodesign-info.html>

Wir wünschen Ihnen viel Freude mit diesem Gerät.

DĚKUJEME VÁM, ŽE JSTE SI ZAKOUPILI VÝROBEK ZNAČKY ZELMER. PŘEJEME VÁM MNOHO SPOKOJENOSTI S VAŠÍM NOVÝM VÝROBKEM.

UPOZORNĚNÍ

PŘED POUŽITÍM TOHOTO VÝROBKU SI POZORNĚ PŘEČTĚTE POKYNY K POUŽITÍ A ULOŽTE JE NA BEZPEČNÉ MÍSTO PRO BUDOUCÍ POUŽITÍ.

POPIS

1. Výstup vzduchu
- 2a. Tlačítko otáčení doleva
- 2b. Tlačítko otáčení doprava
3. Vypínač/regulátor rychlosti
4. Hlavní jednotka
5. Závěsné poutko
6. Napájecí kabel 360°
7. Rotační kartáč 50 mm
8. Rotační kartáč 30 mm
9. Oválný kartáč
10. Koncentrátor

BEZPEČNOSTNÍ POKYNY

Tento spotřebič mohou používat děti ve věku 8 let a starší a osoby se sníženými fyzickými, smyslovými nebo mentálními schopnostmi, nebo osoby s nedostatečnými zkušenostmi a znalostmi, pokud mají nad sebou dohled nebo po poučení o bezpečném používání spotřebiče a pokud si jsou vědomy příslušných rizik. Děti si se spotřebičem nesmí hrát. Čištění a údržbu prováděnou uživatelem nesmějí provádět děti bez dozoru. Jeli poškozen napájecí kabel, musí být vyměněn výrobcem, zákaznickým servisem výrobce nebo jinou kvalifikovanou osobou, aby se předešlo nebezpečí. Používátelei fén v koupelně, po použití vytáhněte zástrčku ze síťové zásuvky, protože blízkost vody představuje riziko i pro vypnutý spotřebič. Pro dodatečné zajištění doporučujeme instalovat do elektrického obvodu, který napájí koupelnu, jistič zbytkového proudu (RCD) s jmenovitým provozním napětím nepřevyšujícím 30 mA. Konzultujte to s elektrikářem.

VAROVÁNÍ: Nepoužívejte tento spotřebič v blízkosti van, sprch, umyvadel nebo nádrží obsahujících vodu.



Tento symbol znamená, že zařízení nelze používat v blízkosti van, sprch, umyvadel nebo jiných nádrží obsahujících vodu.

POZOR! Plastové sáčky mohou být nebezpečné. Abyste předešli nebezpečí, držte plastové sáčky mimo dosah kojenců a dětí. Nedovolte dětem, aby si hrály s obalovými materiály. Nebezpečí udušení!

Spotřebič je určen pro použití v nadmořské výšce do 2000 m n. m.

DŮLEŽITÁ VÝSTRAHA

Tento spotřebič je určen pro domácí použití a za žádných okolností by neměl být nikdy používán pro komerční nebo průmyslové použití.

Před připojením výrobku k síťové zásuvce se ujistěte, že napětí uvedené na štítku výrobku odpovídá napětí ve vaší zásuvce.

Během používání nesmí být napájecí kabel zamotaný nebo ovinutý kolem výrobku. Netahejte za napájecí kabel, abyste odpojili zástrčku ze zásuvky.

Při čištění postupujte podle části Údržba a čištění“ tohoto návodu. Nepoužívejte spotřebič k zahřátí zvířat.

V případě poruchy nebo poškození okamžitě odpojte spotřebič ze sítě a kontaktujte autorizovaný technický servis.

Abyste předešli jakémukoli nebezpečí, přístroj neotevírejte. Opravy nebo jiné procedury smí na zařízení provádět pouze kvalifikovaný technický personál oficiálního servisu technické podpory výrobce.

Nesprávné používání nebo nesprávné zacházení s výrobkem bude mít za následek neplatnost záruky. Opravy tohoto výrobku může provádět pouze autorizované servisní středisko.

B&B TRENDS SL společnost odmítá veškerou odpovědnost za škody, které mohou být způsobeny osobám, zvířatům nebo předmětům v důsledku nedodržení výše uvedených varování.

POKYNY K POUŽITÍ

1. Připojte zařízení k elektrické síti. Ujistěte se, že je vypínač (3) nastaven do polohy 0 (vypnuto).
2. Nasadte vybraný stylizační nástavec.
3. Posuňte vypínač (3) nahoru z polohy 0 do I. Zařízení začne foukat vzduch.
4. Po dokončení stylizace vlasů přepněte vypínač (3) do polohy „0“ a odpojte zařízení od zdroje napájení.



PŘÍSLUŠENSTVÍ

STYLINGOVÉ NÁSTAVCE:

Stylingové nástavce:

- 7. Rotační kartáč 50 mm

Velký kulatý kartáč pro klasické, hladké vlny

Umístěte kartáč na hlavní jednotku tak, že zarovnáte značku „I“ na kartáči s otevřeným visacím zámekem „“ na hlavní jednotce a otáčejte jím proti směru hodinových ručiček, dokud se nezajistí v uzavřené poloze označené „“. Chcete-li kartáč z jednotky vyjmout, postupujte v opačném pořadí.



• 8. Rotační kartáč 30 mm

Pro vytváření vln a lokní

Umístěte kartáč na hlavní jednotku tak, že zarovnáte značku „I“ na kartáči s otevřeným visacím zámkem „“ na hlavní jednotce a otáčejte jím proti směru hodinových ručiček, dokud se nezajistí v uzavřené poloze. Chcete-li kartáč z jednotky vyjmout, postupujte v opačném pořadí.



• 9. Oválný kartáč

Kartáč pro objem, ideální pro vytváření retro vln.

Umístěte kartáč na hlavní jednotku tak, že zarovnáte obrácený trojúhelník „“ s otevřeným visacím zámkem „“ na hlavní jednotce a otáčejte jím proti směru hodinových ručiček, dokud se nezajistí v poloze „“. Chcete-li kartáč z jednotky vyjmout, postupujte opačným směrem.

• 10. Koncentrátor

Vysuší vlasy před další úpravou.

Umístěte koncentrátor na hlavní jednotku tak, že zarovnáte obrácený trojúhelník „“ s otevřeným visacím zámkem „“ na hlavní jednotce a otáčejte jím proti směru hodinových ručiček, dokud se nezajistí v poloze „“. Chcete-li koncentrátor z přístroje vyjmout, postupujte opačným směrem.

ÚDRŽBA A ČIŠTĚNÍ

Funkce automatického čištění:

Ve vypnutém režimu stiskněte a podržte současně přepínač rychlosti (5) a tlačítko teploty (4) a poté přepínač rychlosti (5) přepněte do polohy „I“.

Funkce automatického čištění se aktivuje a všechny ukazatele rychlosti vzduchu začnou blikat.

Celý proces bude trvat přibližně 8 sekund a slouží k vyfouknutí prachu nahromaděného na filtru.

Po dokončení se funkce automatického čištění vypne a zařízení bude fungovat normálně.

Abyste prodloužili životnost spotřebiče, odpojte ho od sítě, když ho nebudete delší dobu používat. Před uskladněním spotřebiče nechte ho vychladnout.

Před čištěním spotřebiče se ujistěte, že spotřebič je odpojen od sítě.

Tento spotřebič lze čistit pouze vlhkým hadříkem a k čištění se nesmí používat chemické čisticí prostředky.

Pro uložení zařízení volně srolujte napájecí kabel – stejně jako v originálním balení.

Neomotávejte kabel pevně kolem zařízení.

Zabraňte hromadění nečistot, abyste prodloužili životnost svého stylingového přístroje.

LIKVIDACE VÝROBKU



Tento výrobek je v souladu se směrnicí Směrnice Evropského parlamentu a Rady 2012/19/EU o odpadních elektrických a elektronických zařízeních (OEEZ), která stanoví právní rámec Evropské unie v rozsahu likvidace a opětovného využití použitých elektrických a elektronických zařízení. Nevyhazujte tento výrobek do domovního odpadu. Odevzdejte jej v nejbližší sběrně nebo výkupně odpadních elektrických a elektronických zařízení.

Informace o spotřebě energie zařízení v režimu vypnutí, pohotovostním režimu a síťovém pohotovostním režimu v souladu s nařízením EU 2023/826 naleznete na následujícím odkazu: <https://zelmer.pl/content/ecodesign-info.html>

Doufáme, že budete s tímto výrobkem plně spokojeni.

ĎAKUJEME, ŽE STE SI VYBRALI ZELMER. NECH VÁM TENTO VÝROBOK SLUŽÍ K VAŠEJ SPOKOJNOSTI A RADOSTI.

UPOZORNENIE

PŘED POUŽITÍM TOHOTO VÝROBKU SI POZORNĚ PŘEČTĚTE POKYNY K POUŽITÍ A ULOŽTE JE NA BEZPEČNÉ MÍSTO PRO BUDOUCÍ POUŽITÍ.

POPIS

1. Výstup vzduchu
- 2a. Tlačidlo otáčania doľava
- 2b. Tlačidlo otáčania doprava
3. Vypínač/ovládač rýchlosti
4. Hlavná jednotka
5. Závesná slučka
6. Napájací kábel s 360° otočením
7. Rotačná kefa 50 mm
8. Rotačná kefa 30 mm
9. Oválna kefa
10. Koncentrátor

BEZPEČNOSTNÉ POKYNY

Tento spotrebič môžu používať deti od 8 rokov a osoby so zníženými fyzickými, zmyslovými alebo psychickými spôsobilosťami alebo nedostatkom skúseností, ak tak robia pod dohľadom alebo boli poučené o bezpečnom používaní spotrebiča a chápu súvisiace riziká. Deti sa s týmto spotrebičom nesmú hrať. Čistenie a používateľskú údržbu nesmú vykonávať deti bez dohľadu.

Ak je poškodený napájací kábel, musí byť vymenený výrobcom, zákazníckym servisom výrobcu alebo inou kvalifikovanou osobou, aby sa predišlo nebezpečenstvu. Ak používate fén v kúpeľni, po použití vytiahnite zástrčku zo zásuvky, pretože blízkosť vody predstavuje riziko aj pre vypnutý spotrebič. Pre dodatočné zabezpečenie odporúčame inštalovať do elektrického obvodu, ktorý

napája kúpeľňu, istič zvyškového prúdu (RCD) s menovitým prevádzkovým napätím neprevyšujúcim 30 mA. Konzultujte to s elektrikárom.

UPOZORNENIE: Nepoužívajte tento spotrebič v blízkosti

vaní, sprch, umývadiel alebo nádrží obsahujúcich vodu.



Tento symbol znamená, že zariadenie nie je možné používať v blízkosti vaní, sprch, umývadiel alebo iných nádrží obsahujúcich vodu

POZOR! Plastové vrecká môžu byť nebezpečné. Aby ste predišli nebezpečenstvu, držte plastové vrecká mimo dosahu dojsť a detí. Nedovoľte deťom, aby sa hrali s obalovými materiálmi. Nebezpečenstvo udusenía!

Spotrebič je určený na používanie v maximálnej výške do 2000 m.n.m.

DÔLEŽITÉ VAROVANIA

Tento spotrebič je navrhnutý na domáce použitie a nikdy sa za žiadnych okolností nesmie používať na komerčné alebo priemyselné použitie.

Pred zapojením výrobku skontrolujte, či sa napätie napájania zhoduje s napätím uvedeným na etikete výrobku.

Kábel napájania zo siete nesmie byť počas používania zamotaný alebo obmotaný okolo výrobku. Pri odpájaní neťahajte za napájací kábel.

Pri čistení postupujte podľa oddielu tejto príručky o údržbe a čistení. Nepoužívajte spotrebič na zahriatie zvierat.

Okamžite výrobok odpojte zo siete napájania v prípade poruchy alebo poškodenia a obráťte sa na oprávnenú službu technickej podpory.

Spotrebič neotvárajte, aby sa predišlo riziku nebezpečenstva. Na spotrebiči môže vykonávať opravy alebo postupy len kvalifikovaný technický personál oficiálnej služby technickej podpory značky.

Akékoľvek nesprávne použitie alebo nevhodná manipulácia s výrobkom zrušia záruku. Len oprávnené stredisko služby technickej podpory môže vykonávať opravy tohto výrobku.

B&B TRENDS SL nie je zodpovedná za žiadne škody, ktoré by mohli byť spôsobené ľuďom, zvieratám alebo na predmetoch z dôvodu nedodržania týchto upozornení riadnym spôsobom.

POKYNY NA POUŽITIE



1. Pripojte zariadenie k elektrickej sieti. Uistite sa, že je vypínač (3) nastavený do polohy 0 (vypnuté).
2. Nasadte vybraný štylizáčny nastavtec.
3. Posuňte vypínač (3) hore z polohy 0 do I. Zariadenie začne fúkať vzduch.
4. Po dokončení štylizácie vlasov prepnite vypínač (3) do polohy „0“ a odpojte zariadenie od zdroja napájania.

PRÍSLUŠENSTVO

STYLINGOVÉ NÁSTAVCE:



- 7. Rotačná kefa 50 mm

Veľká okrúhla kefa pre klasické, hladké vlny

Umiestnite kefu na hlavnú jednotku zarovnaním značky „I“ na kefe s otvoreným zámkom „“ na hlavnej jednotke a otáčajte ňou proti smeru hodinových ručičiek, kým sa nezaistí v zatvorenej polohe označenej „“. Ak chcete kefu z jednotky vybrať, postupujte v opačnom poradí.



- 8. Rotačná kefa 30 mm

Na vytváranie vlín a kučier

Umiestnite kefu na hlavnú jednotku zarovnaním značky „I“ na kefe s otvoreným zámkom „“ na hlavnej jednotke a otáčajte ňou proti smeru hodinových ručičiek, kým sa nezaistí v zatvorenej polohe označenej „“. Ak chcete kefu z jednotky vybrať, postupujte v opačnom poradí.



- 9. Oválna kefa

Kefa na zväčšenie objemu, ideálna na vytváranie retro vlín.

Umiestnite kefu na hlavnú jednotku tak, že zarovnáte obrátený trojuholník „“ s otvoreným zámkom „“ na hlavnej jednotke a otáčajte proti smeru hodinových ručičiek, kým sa nezaistí v polohe „“. Ak chcete kefu z jednotky vybrať, postupujte opačným smerom.

- 10. Koncentrátor

Vysuší vlasy pred ďalším stylingom.

Umiestnite koncentrátor na hlavnú jednotku tak, že zarovnáte obrátený trojuholník „“ s otvoreným zámkom „“ na hlavnej jednotke a otáčajte proti smeru hodinových ručičiek, kým sa nezaistí v polohe „“. Ak chcete koncentrátor z jednotky vybrať, postupujte opačným smerom.

ÚDRŽBA A ČISTENIE

Pred uskladnením spotrebiča nechajte ho vychladnúť.

Pred čistením spotrebiča sa uistite, že spotrebič je odpojený od siete.

Tento spotrebič možno čistiť iba vlhkou handričkou, na čistenie sa nesmie používať chemické čistiace prostriedky.

Na uloženie zariadenia voľne zrolujte napájací kábel – rovnako ako v originálnom balení.

Neomotávjajte kábel pevne okolo zariadenia.

Zabráňte hromadeniu nečistôt, aby ste predĺžili životnosť svojho stylingového prístroja.

LIKVIDÁCIA VÝROBKU



Výrobok spĺňa požiadavky základnej smernice Európskeho parlamentu a Rady 2012/19/EU o odpade z elektrických a elektronických zariadení (OEEZ), ktorá určuje právny rámec platný v Európskej únii v oblasti zneškodňovania a opätovného použitia/recyklácie vyradených elektronických a elektrických zariadení. Výrobok nevyhadzujte do komunálneho odpadu. Odovzdajte ho v najbližšom zbernom mieste pre vyradene elektronické a elektrické prístroje.

Informácie o spotrebe energie zariadenia v režime vypnutia, pohotovostnom režime a sieťovom pohotovostnom režime v súlade s nariadením EÚ 2023/826 nájdete na nasledujúcom odkaze: <https://zelmer.pl/content/ecodesign-info.html>

Dúfame, že budete s týmto výrobkom plne spokojní.

KÖSZÖNJÜK, HOGY A ZELMERT VÁLASZTOTTA! REMÉLJÜK, ELÉGEDETT LESZ A TERMÉKÜNKKEL.

FIGYELMEZTETÉS

A KÉSZÜLÉK HASZNÁLATA ELŐTT FIGYELMESEN OLVASSA EL A HASZNÁLATI ÚTMUTATÓT. TARTSA BIZTONSÁGOS HELYEN, AHOL MEGTALÁLJA, HA A JÖVŐBEN SZÜKSÉGE LENNE RÁ.

LEÍRÁS

1. Levegőkimenet
- 2a. Balra forgás gomb
- 2b. Jobbra forgás gomb
3. Be/ki kapcsoló/sebességszabályozó
4. Főegység
5. Akasztófül
6. 360°-os tápkábel
7. 50 mm-es forgókefe
8. 30 mm-es forgókefe
9. Ovális kefe
10. Koncentrátor

BIZTONSÁGI ÚTMUTATÓ

A berendezést 8 éves és azon felüli gyermekek és korlátozott fizikai, érzékelési vagy mentális képességgel rendelkező, valamint tapasztalattal nem rendelkező személyek is használhatják, amennyiben a használat megfelelő felügyelet mellett vagy a berendezés biztonságos használatáravonatköző utasítások betartásával történik, és megértik annak veszélyeit. Gyermekek nem játszhatnak a berendezéssel! A tisztítás és karbantartást gyermekek felügyelet nélkül nem végezhetnek. Amennyiben megsérült a készülék tápkábele, azt kizárólag a gyártó, az értékesítés utáni ügyfélszolgálat vagy szakképzett személy végezheti a veszélyek elkerülése érdekében. Ha fürdőszobában használja a hajszárítót, használatot követően húzza ki a készüléket a csatlakozóaljzatból, mert a víz közelsége még akkor is kockázattal járhat, ha a hajszárító ki van kapcsolva. További védelmi intézkedés gyanánt azt javasoljuk, hogy szereljen fel 30mA-t meg nem haladó erősségű árammal működő áramvédő-kapcsolót (ÁVK) a fürdőszobát ellátó áramkörbe. Kérje ki szakember tanácsát is!

FIGYELMEZTETÉS: Ne használja a készüléket fürdőkád, zuhanyfülke, mosogató vagy bármilyen vizet tartalmazó tartály közelében.



Ez a szimbólum azt jelenti, hogy a készüléket nem szabad fürdőkád, zuhanyfülke, mosdókagylók és más víztartályok közelében tárolni.

FIGYELEM! A műanyag zacskók veszélyesek lehetnek! A fulladásveszély elkerülése érdekében tartsa a műanyag zacskókat távol csecsemőktől és gyermekektől. Ne engedje, hogy a gyermekek a csomagolóanyagokkal játsszanak. Fennáll a fulladásveszély!.

A készülék maximum 2000 méteres tengerszint feletti magasságig használható.

FONTOS FIGYELMEZTETÉSEK

Ezt a berendezést otthoni használatra tervezték, kereskedelmi vagy ipari használata minden körülmények között tilos!

Mielőtt csatlakoztatná a hálózathoz a terméket, ellenőrizze, hogy a hálózati feszültség megegyezik a terméken feltüntetett értékkel.

A hálózati csatlakozókábelt nem szabad használat közben összegubancolni vagy a termék köré csavarni. Ne rántsa ki a csatlakozókábelt, amikor le szeretné választani a hálózatról!

A tisztítást a használati utasítás Védelem és tisztítás része szerint végezze. Ne használja a készüléket állapot felmelegítéséhez.

Azonnal húzza ki a termék tápkábelét az aljzatból, ha bármilyen üzemzavar vagy károsodás történik, és lépjen kapcsolatba a felhatalmazott szervizzel!

A balesetek megelőzése érdekében ne nyissa fel az eszközt! Kizárólag a márka hivatalos műszaki szervizszolgálatának képzett műszaki szakemberei végezhetnek javítást vagy más eljárást a készüléken. A termék helytelen használata vagy nem megfelelő kezelése érvényteleníti a termék garanciáját. Csak egy arra felhatalmazott műszaki szervizszolgálati központ végezhet javítást a készüléken.

A **B&B TRENDS SL** a jelen használati utasításban foglaltak be nem tartásából eredő személyi, állati, illetve tárgyi sérülésekért felelősséget nem vállal.

HASZNÁLATI UTASÍTÁS



1. Csatlakoztassa a készüléket az elektromos hálózathoz. Győződjön meg arról, hogy a kapcsoló (3) 0 (kikapcsolt) állásban van.
2. Helyezze fel a kívánt formázófejet.
3. Tolja felfelé a kapcsolót (3) 0 állásból I állásba. A készülék elkezd levegőt fújni.
4. A formázás befejezése után állítsa a kapcsolót (3) 0 állásba, és húzza ki a készüléket a hálózatról.

KIEGÉSZÍTŐK

FORMÁZOLÓ TARTOZÉKOK:



• 7. 50 mm-es forgókefe

Nagy kerek kefe klasszikus, sima hullámokhoz

Helyezze a kefét a főegységre úgy, hogy a kefén lévő „I” jelölést a főegységen lévő nyitott lakathoz „” igazítsa, és fordítsa el az óramutató járásával ellentétes irányba, amíg a „„” jelölésű zárt helyzetben be nem rögzül „”. A kefe készülékből való eltávolításához fordított sorrendben járjon el.



• 8. 30 mm-es forgókefe

Hullámok és fűrtök készítéséhez

Helyezze a kefét a főegységre úgy, hogy a kefén lévő „I” jelölést a főegységen lévő nyitott lakathoz „” igazítsa, és fordítsa el az óramutató járásával ellentétes irányba, amíg a zárt helyzetben be nem rögzül „”. A kefe készülékből való eltávolításához fordított sorrendben járjon el.



• 9. Ovális kefe

Dúsító kefe, tökéletes retró hullámok készítéséhez.

Helyezze a kefét a főegységre úgy, hogy a fordított háromszöget „▼” a főegységen található nyitott lakathoz „” igazítsa, és fordítsa el az óramutató járásával ellentétes irányba, amíg a „” pozícióba nem rögzül. A kefe készülékből való eltávolításához fordított sorrendben végezze el a folyamatot.

• 10. Sűrítőfej

Szárítja a hajat a további formázás előtt.

Helyezze a sűrítőfejet a főegységre úgy, hogy a fordított háromszöget „▼” a főegységen található nyitott lakathoz „” igazítsa, és fordítsa el az óramutató járásával ellentétes irányba, amíg a „” pozícióba nem rögzül.

A sűrítőfej készülékből való eltávolításához az ellenkező irányba járjon el.

KARBANTARTÁS ÉS TISZTÍTÁS

Tárolás előtt hagyja, hogy a készülék kihűljön.

Győződjön meg arról, hogy kihúzta a kiegészítőket a konnektorból tisztítás előtt.

A készüléket nedves ruhával tisztítsa és soha ne használjon vegyszereket.

A készülék elrakásához lazán tekerje fel a tápkábelt – ugyanúgy, ahogy az eredeti csomagolásban volt. Ne tekerje szorosan a kábelt a készülék köré.

Kerülje a szennyeződés felhalmozódását, hogy meghosszabbítsa a hajformázó-szárító élettartamát.

HULLADÉKKEZELÉS



Ez a termék megfelel az elektromos és elektronikus berendezések hulladekairól szóló 2012/19 / EU európai parlamenti és tanácsi irányelvnek (WEEE), amely meghatározza az Európai Unióban az elektromos és elektronikus berendezések hulladecainak artalmatlanítására és újrahasznosítására vonatkozó jogi keretet.

Ne dobja a termeket a szemetbe. A már nem használt elektronikus és elektromos készülékeket vigye a legközelebbi gyűjtőhelyre.

Az eszköz kikapcsolt, készenléti és hálózati készenléti üzemmódban történő energiafogyasztásáról az EU 2023/826 rendeletével összhangban a következő linken talál információt: <https://zelter.pl/content/ecodesign-info.html>

Bízunk benne, hogy elégedett lesz a termékünkkel!

DORIM SĂ VĂ MULȚUMIM PENTRU CĂ AȚI ALES ZELMER. SPERĂM CA ACEST PRODUS SĂ FUNCȚIONEZE CONFORM DORINȚELOR DUMNEAVOASTRĂ.

AVERTIZARE

ÎNAINTE DE A UTILIZA PRODUSUL, CITIȚI CU ATENȚIE MANUALUL DE UTILIZARE. PĂSTRAȚI-L ÎNTR-UN LOC SIGUR PENTRU A-L PUTEA FOLOSI PE VIITOR.

DESCRIERE

1. Ieșire aer
- 2a. Buton de rotație stânga
- 2b. Buton de rotație dreapta
3. Comutator pornit/oprit/regulator de viteză
4. Unitate principală
5. Buclă de agățare
6. Cablu de alimentare la 360°
7. Perie rotativă de 50 mm
8. Perie rotativă de 30 mm
9. Perie ovală
10. Concentrator

INSTRUCȚIUNI DE SIGURANȚĂ

Acest aparat poate fi utilizat de către copii în vârstă de peste 8 ani și de către persoane cu capacități fizice, senzoriale sau mentale reduse sau lipsite de experiență și cunoștințe dacă li s-a oferit supraveghere sau instruire privind utilizarea dispozitivului într-un mod sigur și dacă înțeleg pericolele implicate. Nu lăsați copii să se joace cu aparatul. Curățarea și întreținerea nu trebuie efectuată de către copii nesupravegheați. În caz de deteriorare, cablul trebuie înlocuit de către producător, de către unitatea sa de service sau de către persoane calificate, pentru a evita orice pericol. La utilizarea unui uscător de păr în baie, deconectați-l de la priză după utilizare deoarece existența apei în apropiere prezintă un risc chiar și atunci când uscătorul de păr este oprit. Pentru protecție suplimentară, se recomandă să instalați pe circuitul electric care alimentează baia un dispozitiv de curent rezidual (DCR) cu o intensitate nominală a curentului nu mai mare de 30 mA. Solicitați sfatul electricianului dvs.

AVERTIZARE: Nu utilizați acest aparat în apropierea căzilor de baie, dușurilor, chiuvetelor sau a altor rezervoare care conțin apă.



Acest simbol înseamnă că aparatul nu trebuie utilizat în apropierea căzilor de baie, dușurilor, chiuvetelor sau altor recipiente de apă.

ATENȚIE: Pungile de plastic pot fi periculoase. Pentru prevenirea riscurilor, țineți pungile de plastic departe de bebeluși și copii. Nu permiteți copiilor să se joace cu materialele de ambalare. Pericol de sufocare!

Dispozitivul este destinat utilizării la o altitudine de până la 2000 m deasupra nivelului mării.

AVERTIZĂRI IMPORTANTE

Acest dispozitiv este destinat uzului casnic și nu trebuie utilizat niciodată în scop comercial sau industrial.

Înainte de a conecta produsul la priza de alimentare, verificați dacă tensiunea de rețea este aceeași cu cea indicată pe eticheta produsului.

În timpul utilizării, cablul electric nu trebuie să fie încurcat sau înfășurat în jurul produsului.

Nu trageți de cablul de conectare pentru a-l deconecta.

Pentru curățare urmați indicațiile din secțiunea de curățare și întreținere a acestui manual.

Nu utilizați produsul pentru a încălzi animale.

Scoateți imediat produsul din priză în caz de defecțiune sau deteriorare și contactați un service autorizat de asistență tehnică.

Nu deschideți dispozitivul, pentru a preveni orice risc de pericol. Numai personalul tehnic calificat de la service-ul autorizat de asistență tehnică al mărcii poate efectua reparații sau proceduri la dispozitiv.

Orice utilizare incorectă sau manevrare necorespunzătoare a produsului anulează garanția.

Repararea acestui produs poate fi efectuată numai de către un centru de asistență tehnică autorizat.

B&B TRENDS SL renunță la orice răspundere pentru daunele care pot apărea în cazul persoanelor, animalelor sau obiectelor din cauza nerespectării acestor avertismente.

INSTRUCȚIUNI DE UTILIZARE



1. Conectați dispozitivul la rețeaua electrică. Asigurați-vă că comutatorul (3) se află în poziția 0 (oprit).
2. Montați accesoriul de coafare ales.
3. Mutați comutatorul (3) în sus din poziția 0 în poziția I. Dispozitivul va începe să sufle aer.
4. După finalizarea coafării, comutați comutatorul (3) în poziția 0 și deconectați dispozitivul de la rețeaua electrică.

ACCESORII

ACCESORII DE COAFARE:

- 7. Perie rotativă de 50 mm

Perie rotundă mare pentru onduleuri clasice, netede.

Așezați peria pe unitatea principală, aliniind marcajul „I” de pe perie cu lacătul deschis, „” de pe unitatea principală și rotiți-o în sens invers acelor de ceasornic până când se blochează în poziția închisă marcată cu „”.

Pentru a scoate peria din unitate, procedați în sens invers.

- 8. Perie rotativă de 30 mm



Pentru crearea de onduleuri și bucle.

Așezați peria pe unitatea principală, aliniind marcajul „I” de pe perie cu lacătul deschis, „” de pe unitatea principală și rotiți în sens invers acelor de ceasornic până când se blochează în poziția închisă „”.

Pentru a scoate peria din unitate, inversați procesul.

- 9. Perie ovală



Perie volumizatoare, perfectă pentru crearea de bucle retro.

Așezați peria pe unitatea principală, aliniind triunghiul inversat, „▼” cu lacătul deschis, „” de pe unitatea principală și rotiți în sens invers acelor de ceasornic până se blochează în poziția „”.

Pentru a scoate peria din unitate, inversați procesul.

- 10. Concentrator

Uscă părul înainte de coafarea ulterioară.

Așezați concentratorul pe unitatea principală, aliniind triunghiul inversat „▼” cu lacătul deschis, „” de pe unitatea principală și rotiți în sens invers acelor de ceasornic până se blochează în poziția „”.

Pentru a scoate concentratorul din dispozitiv, rotiți în direcția opusă.

ÎNTREȚINERE ȘI CURĂȚARE

Lăsați produsul să se răcească înainte de a-l depozita.

Verificați ca dispozitivul să fie scos din priză înainte de a-l curăța.

Acest dispozitiv poate fi curățat numai cu o lavetă umedă, iar substanțele chimice nu trebuie folosite niciodată în acest scop.

Pentru a depozita dispozitivul, înfășurați liber cablul de alimentare, așa cum era în ambalajul original.

Nu înfășurați strâns cablul în jurul dispozitivului.

Evitați acumularea de murdărie pentru a prelungi durata de viață a ondulatorului-foehn.

ELIMINAREA PRODUSULUI



Acest produs este conform cu Directiva Parlamentului European și a Consiliului 2012/19 / UE privind deșeurile care provin de la echipamentele electrice și electronice (DEEE), care stabilește cadrul legal obligatoriu în Uniunea Europeană pentru eliminarea și refolosirea dispozitivelor electronice și electrice folosite. Nu aruncați acest produs la gunoi. Duceți-l la cel mai apropiat punct de colectare al dispozitivelor electronice și electrice.

Informații despre consumul de energie al aparatului în modul oprit, modul de așteptare și modul de așteptare în rețea, în conformitate cu Regulamentul UE 2023/826, pot fi găsite la următorul link: <https://zelmer.pl/content/ecodesign-info.html>

Sperăm să fiți satisfăcuți de acest produs.

МЫ РАДЫ, ЧТО ВЫ ВЫБРАЛИ ZELMER. НАДЕЕМСЯ, НАША ПРОДУКЦИЯ ОПРАВДАЕТ ВСЕ ВАШИ ОЖИДАНИЯ!.

ПРЕДУПРЕЖДЕНИЕ

ПОЖАЛУЙСТА, ПЕРЕД ИСПОЛЬЗОВАНИЕМ ИЗДЕЛИЯ ВНИМАТЕЛЬНО ПРОЧИТАЙТЕ ИНСТРУКЦИИ ПО ПРИМЕНЕНИЮ.

ОПИСАНИЕ

1. Воздуховыпускное отверстие
- 2а. Кнопка вращения влево
- 2б. Кнопка вращения вправо
3. Выключатель/регулятор скорости
4. Основной блок
5. Петля для подвешивания
6. Шнур питания с вращением на 360°
7. Вращающаяся щетка 50 мм
8. Вращающаяся щетка 30 мм
9. Овальная щетка
10. Концентратор

ПРАВИЛА ТЕХНИКИ БЕЗОПАСНОСТИ

Данным устройством могут пользоваться дети в возрасте от 8 лет и выше, а также люди с ограниченными физическими, сенсорными или умственными способностями или без соответствующих опыта и знаний, если они находятся под присмотром или получили инструкции по безопасному пользованию устройством и осознают опасности, которые могут возникнуть в случае неправильного обращения с ним. Не позволяйте детям играть с устройством. Очистка и обслуживание не должны выполняться детьми без надзора. Во избежание любых рисков в случае повреждения кабеля питания его необходимо заменить, обратившись к производителю, в службу послепродажного обслуживания или к квалифицированному техническому специалисту. Если вы используете фен в ванной комнате, отключайте его от сети питания после использования, так как близость воды создает опасность, даже если фен выключен. Для дополнительной защиты в электрической цепи, используемой в ванной комнате, рекомендуется установить устройство защитного отключения (УЗО) с номинальным рабочим током не более 30 мА.

Обратитесь за рекомендациями к исполнителю

электромонтажных работ.

ПРЕДУПРЕЖДЕНИЕ: Не используйте это устройство в непосредственной близости от ванн, душевых, моечных раковин или других емкостей, наполненных водой.



Этот символ означает, что это устройство нельзя использовать в непосредственной близости от ванн, душевых, моечных раковин или других емкостей, наполненных

ОСТОРОЖНО: Пластиковые пакеты могут представлять опасность. Во избежание риска храните пластиковые пакеты вдали от младенцев и детей. Не позволяйте детям играть с упаковочными материалами. Опасность удушья!

Данное устройство предназначено для использования на максимальной высоте до 2000 м над уровнем моря.

ВАЖНЫЕ ЗАМЕЧАНИЯ

Это устройство предназначено для домашнего использования и ни при каких обстоятельствах не должно применяться в коммерческих или производственных целях.

Перед тем как подключить устройство к сети, убедитесь, что напряжение в вашей сети соответствует напряжению, указанному на бирке устройства.

Следите за тем, чтобы во время работы устройства кабель питания не был спутан или намотан на устройство.

При отключении шнура питания от сети всегда держитесь за вилку, а не за шнур.

При выполнении чистки следуйте инструкциям в разделе «Консервация и чистка» настоящего руководства.

Не используйте это устройство для сушки шерсти животных.

В случае какой-либо поломки или повреждения немедленно отключите устройство от сети и обратитесь в уполномоченную службу технической поддержки.

Не открывайте устройство во избежание опасных ситуаций. Только квалифицированный технический персонал официальной службы технической поддержки производителя имеет право выполнять ремонт и обслуживание устройства.

Любое неправильное использование или ненадлежащее обращение с устройством влечет за собой аннулирование гарантийных обязательств. Только уполномоченная служба технической поддержки производителя имеет право выполнять ремонт и обслуживание устройства.

Компания «**B&B TRENDS S.L.**» не несет никакой ответственности за ущерб, который может быть причинен людям, животным или предметам в результате несоблюдения данных инструкций.

ИНСТРУКЦИИ ПО ПРИМЕНЕНИЮ

1. Подключите устройство к электросети. Убедитесь, что выключатель (3) находится в положении «0» (выключено).
2. Установите выбранную насадку для укладки.
3. Переместите выключатель (3) вверх с положения «0» до «I». Устройство начнет подавать воздух.



4. По окончании укладки установите выключатель (3) в положение «0» и отключите устройство от электросети.

АКСЕССУАРЫ

НАСАДКИ ДЛЯ УКЛАДКИ:

- 7. Вращающаяся щетка 50 мм



Большая круглая щетка для создания классических, гладких волн.

Установите щетку на основной блок, совместив метку «I» на щетке с открытым замком «» на основном блоке, и поверните её против часовой стрелки до фиксации в закрытом положении «».

Чтобы снять щетку с блока, выполните действия в обратном порядке.

- 8. Вращающаяся щетка 30 мм



Для создания волн и локонов.

Установите щетку на основной блок, совместив метку «I» на щетке с открытым замком «» на основном блоке, и поверните её против часовой стрелки до фиксации в закрытом положении «».

Чтобы снять щетку с прибора, выполните действия в обратном порядке.

- 9. Овальная щетка



Щетка для придания объёма, идеально подходит для создания ретро-волн.

Установите щетку на основной блок, совместив перевёрнутый треугольник «» с открытым замком «» на основном блоке, и поверните против часовой стрелки до фиксации в положении «».

Чтобы снять щетку с прибора, выполните действия в обратном порядке.

- 10. Концентратор

Сушит волосы перед дальнейшей укладкой.

Установите концентратор на основной блок, совместив перевёрнутый треугольник «» с открытым замком «» на основном блоке, и поверните против часовой стрелки до фиксации в положении «».

Чтобы снять концентратор с прибора, выполните действия в обратном порядке.

ТЕХНИЧЕСКОЕ ОБСЛУЖИВАНИЕ И ЧИСТКА

Перед помещением на хранение дайте устройству остыть после использования.

Перед выполнением очистки убедитесь, что устройство отключено от сети питания.

Очистку устройства выполняйте только с помощью влажной ткани. Ни в коем случае не используйте при очистке химические средства.

Чтобы убрать устройство, свободно сверните шнур питания, как было в оригинальной упаковке.

Не обматывайте шнур плотно вокруг устройства.

Избегайте накопления грязи, чтобы продлить срок службы вашей фен-плочки.

УТИЛИЗАЦИЯ ИЗДЕЛИЯ



Это устройство соответствует Директиве Европарламента и Совета 2012/19/UE об отходах электрического и электронного оборудования (WEEE), в которой определяются правовые рамки, действующие в Евросоюзе относительно ликвидации и повторного использования бывших в употреблении электронных и электрических устройств. Не выбрасывайте это устройство в мусор.

Его необходимо отдать в ближайший пункт скупки использованных электронных и электрических устройств.

Информация о потреблении энергии устройством в режиме выключения, режиме ожидания и сетевом режиме ожидания в соответствии с Регламентом ЕС 2023/826 доступна по следующей ссылке: <https://zelmer.pl/content/ecodesign-info.html>

Надеемся, вы останетесь довольны, воспользовавшись этим продуктом.

БЛАГОДАРИМ ВИ, ЧЕ ИЗБРАХТЕ ZELMER. НАДЯВАМЕ СЕ ТОЗИ ПРОДУКТ ДА ВИ Е ПОЛЕЗЕН И УДОБЕН ЗА РАБОТА.

ПРЕДУПРЕЖДЕНИЕ

МОЛЯ, ПРОЧЕТЕТЕ ИНСТРУКЦИИТЕ ЗА УПОТРЕБА ПРЕДИ ДА ИЗПОЛЗВАТЕ ПРОДУКТА. СЪХРАНЯВАЙТЕ ГИ НА БЕЗОПАСНО МЯСТО ЗА БЪДЕЩА СПРАВКА.

ОПИСАНИЕ

1. Отвор за въздух
- 2a. Бутон за ляво въртене
- 2b. Бутон за дясно въртене
3. Ключ за включване/изключване/регулатор на скоростта
4. Основно устройство
5. Халка за окачване
6. Захранващ кабел за 360°
7. Въртяща се четка 50 мм
8. Въртяща се четка 30 мм
9. Овална четка
10. Концентратор

ИНСТРУКЦИИ ЗА БЕЗОПАСНОСТ

Този уред може да се използва от деца на и над 8-годишна възраст и от лица с намалени физически, сензорни или умствени способности, или с липса на опит и знания, ако им бъде осигурен надзор или инструкции относно използването на уреда по безопасен начин и ако разбират свързаните с това опасности. Забранено е деца да си играят с уреда. Почистването и поддръжката не трябва да се извършват от деца без надзор. Ако кабелът се повреди, той трябва да се замени от производителя, отдела по следпродажбено обслужване или квалифицирани лица, за да се избегнат опасности. Когато използвате стилизатора в банята, изключете го от контакта след употреба, тъй като близостта на водата представлява риск дори когато стилизаторът е изключен. За допълнителна защита се препоръчва да монтирате устройство за остатъчен ток (RCD) с номинален работен ток не повече от 30 mA в електрическата верига, снабдяваща банята. Помолете електротехник за съвет.

ПРЕДУПРЕЖДЕНИЕ: Не използвайте уреда близо до вани, душове, мивки или други резервоари, съдържащи вода.



Този символ означава, че уредът не трябва да се използва близо до вани, душове, мивки или други контейнери за вода.

ВНИМАНИЕ: Найлоновите торбички могат да бъдат опасни. За да избегнете риска, дръжте найлоновите торбички далеч от бебета и деца. Не позволявайте на деца да си играят с опаковъчните материали. Опасност от задавяне!. Този уред е проектиран за употреба при максимална надморска височина до 2000 м.

ВАЖНИ ПРЕДУПРЕЖДЕНИЯ

Този уред е предназначен за домашна употреба и при никакви обстоятелства не трябва да се използва за търговски или промишлени цели. Преди да включите уреда в контакт, проверете дали мрежовото напрежение е същото като посоченото на етикета на уреда. Кабелът за свързване към захранването не трябва да бъде заплетен или увит около уреда по време на употреба. Не дърпайте захранващия кабел, за да го изключите. За почистване процедурирайте според раздела за съхранение и почистване в това ръководство. Не използвайте уреда за затопляне на животни. Изключете уреда незабавно от електрическата мрежа в случай на повреда и се свържете с официална служба за техническа поддръжка. За да предотвратите риск от опасност, не отваряйте уреда. Само квалифициран технически персонал от официалната служба за техническа поддръжка за съответната марка може да извършва ремонт или процедури по уреда. Всяка неправилна употреба или неправилно боравене с уреда води до анулиране на гаранцията. Само упълномощен сервизен център за техническа поддръжка може да извършва ремонтни дейности по този продукт.

B&B TRENDS SL. отхвърля всякаква отговорност за вреди, от които могат да пострадат хора, животни или предмети, поради неспазването на тези предупреждения.

ИНСТРУКЦИИ ЗА УПОТРЕБА

1. Включете устройството в електрозахранването. Уверете се, че превключвателят (3) е зададен на позиция „0“ (изключено).
2. Прикрепете желаните аксесоари за стилизиране.
3. Преместете превключвателя (3) от позиция „0“ на позиция „I“. Изходът за въздух ще започне да издухва въздух.
4. След като приключите с използването на стилизатора, поставете превключвателя (3) в позиция „0“ и изключете устройството от електрическата мрежа.

ПРИНАДЛЕЖНОСТИ

ПРИСТАВКИ ЗА СТИЛИЗИРАНЕ:

- 7. Въртяща се четка 50 мм

Голяма кръгла четка за класически, гладки вълни.

Поставте четката върху основното устройство, като подравните маркировката „I“ на четката с отворения катинар „I“ на основното устройство и я завъртете обратно на часовниковата стрелка, докато се заключи в затворено положение, маркирано с „I“.

За да извадите четката от устройството, продължете в обратен ред.

• 8. Въртяща се четка 30 мм

За създаване на вълни и къдрици.

Поставте четката върху основното устройство, като подравните маркировката „I“ на четката с отворения катинар „I“ на основното устройство и я завъртете обратно на часовниковата стрелка, докато се заключи в затворено положение, „I“.

За да извадите четката от устройството, изпълнете процеса в обратен ред.

• 9. Овална четка

Четка за обем, идеална за създаване на ретро вълни.

Поставте четката върху основното устройство, като подравните обрънатия триъгълник „▼“ с отворения катинар „I“ на основното устройство и завъртете обратно на часовниковата стрелка, докато се заключи в позиция „I“.

За да извадите четката от устройството, изпълнете обратния процес.

• 10. Концентратор

Изушава косата преди по-нататъшно стилизиране.

Поставте концентратора върху основното устройство, като подравните обрънатия триъгълник „▼“ с отворения катинар „I“ на основното устройство и го завъртете обратно на часовниковата стрелка, докато се заключи в позиция „I“.

ПОДДРЪЖКА И ПОЧИСТВАНЕ

Оставете уреда да се охлади преди съхранение.

Преди почистване се уверете, че уредът е изключен от контакта.

Този уред може да се почиства само с влажна кърпа и никога не трябва да се използват химически продукти за неговото почистване.

За да съхранявате продукта, навийте захранващия кабел, както е бил в оригиналната опаковка.

Не завързвайте кабела около уреда.

Избягвайте натрупване на мръсотия, като по този начин удължавате живота на вашия стилизатор за коса.

ОТСТРАНЯВАНЕ НА ПРОДУКТА



Този продукт съответства на Директива на Европейския Парламент и на Съвета 2012/19/ЕС по въпроса за изразходвани електрически и електронни уреди (WEEE), която определя правните рамки, действащи в Европейския Съюз в областта на отстраняване и повторно използване на изразходваните електронни и електрически уреди. Не изхвърляйте този продукт с битовите отпадъци. Предадете го в най-близкия пункт за изкупуване на изразходвани електронни и електрически уреди.

Информация за консумацията на енергия от уреда в режим изключено, в режим на готовност и в мрежови режим на готовност, в съответствие с Регламент (ЕС) 2023/826, може да бъде намерена на следния линк: <https://zelmer.pl/content/ecodesign-info.html>

Надяваме се, че ще бъдете удовлетворени от този продукт.

МИ РАДІ, ЩО ВИ ВИБРАЛИ ZELMER! СПОДІВАЄМОСЯ, НАША ПРОДУКЦІЯ ВИПРАВДАЛА ВСІ ВАШІ ОЧІКУВАННЯ!

ПОПЕРЕДЖЕННЯ!

ПЕРЕД ЕКСПЛУАТУВАННЯМ УВАЖНО ПРОЧИТАЙТЕ ІНСТРУКЦІЇ ЩОДО ВИКОРИСТАННЯ ТА ЗБЕРЕЖІТЬ ЇХ У БЕЗПЕЧНОМУ МІСЦІ ДЛЯ ПОДАЛЬШОГО ВИКОРИСТАННЯ.

ОПИС

1. Вихід повітря
- 2а. Кнопка обертання ліворуч
- 2б. Кнопка обертання праворуч
3. Вимикач/регулятор швидкості
4. Основний блок
5. Петля для підвішування
6. Шнур живлення на 360°
7. Щітка, що обертається, 50 мм
8. Щітка, що обертається, 30 мм
9. Овальна щітка
10. Концентратор

ПРАВИЛА ТЕХНІКИ БЕЗПЕКИ

Пристроєм можуть користуватися діти від 8 років та люди з обмеженими фізичними, сенсорними або розумовими здібностями або без відповідних досвіду та знань, якщо вони перебувають під наглядом або отримали інструкції щодо безпечного користування пристроєм та усвідомлюють небезпеки, які можуть виникнути в разі неправильного поводження з ним. Не дозволяйте дітям гратися з пристроєм. Очищення і обслуговування не повинні виконуватися дітьми без нагляду. Щоб уникнути будь-яких ризиків, у разі пошкодження кабелю живлення його треба замінити, звернувшись до виробника, у службу післяпродажного обслуговування або до кваліфікованого технічного фахівця. Якщо ви використовуєте фен у ванній кімнаті, від'єднуйте його від мережі живлення після використання, оскільки близькість води створює небезпеку, навіть якщо фен вимкнено. Для додаткового захисту в електричному ланцюзі, що використовується у ванній кімнаті, рекомендовано встановити пристрій захисного від'єднання (ПЗВ) з номінальним робочим

струмом не більше 30 мА. Зверніться щодо рекомендацій до виконавця електромонтажних робіт.

ПОПЕРЕДЖЕННЯ: Не використовуйте цей пристрій безпосередньо поряд із ваннами, душовими, мийними раковинами або іншими ємностями, наповненими водою.



Цей символ означає, що вказаний пристрій не можна використовувати безпосередньо поруч із ваннами, душовими, мийними раковинами або іншими ємностями, наповненими водою.

ОБЕРЕЖНО: Пластикові пакети можуть становити небезпеку. Щоб уникнути ризику, зберігайте пластикові пакети подалі від немовлят і дітей. Не дозволяйте дітям гратися з пакувальними матеріалами. Небезпека удушення!

Цей прилад призначений для використання на максимальній висоті до 2000 м над рівнем моря.

ВАЖЛИВІ ПОПЕРЕДЖЕННЯ

Пристрій призначений виключно для побутового застосування й у жодному разі не Цей пристрій призначений лише для домашнього використання й за жодних обставин не повинен застосовуватися комерційною або виробничою метою.

Перш ніж під'єднати пристрій до мережі, перевірте, чи напруга у вашій мережі відповідає значенню, зазначеному на бирці пристрою.

Стежте за тим, щоб під час роботи пристрою кабель живлення не був заплутаним або намотаним на пристрій.

Під час відключення шнура живлення від мережі тягніть за штекер, а не за шнур.

Під час чищення дотримуйтесь інструкцій, викладених у розділі «Консервація та чищення» цього посібника.

Не використовуйте цей пристрій для сушіння шерсті тварин.

У разі будь-яких несправностей або пошкодження негайно від'єднайте пристрій від мережі та зверніться в уповноважену службу технічної підтримки.

Не відкривайте пристрій, щоб запобігти виникненню небезпечних ситуацій. Тільки кваліфікований технічний персонал офіційної служби технічної підтримки виробника

має право виконувати ремонт і технічне обслуговування пристрою.

Будь-яке неправильне використання пристрою або неналежне поводження з ним тягне за собою анулювання гарантійних зобов'язань. Лише уповноважена служба технічної підтримки виробника має право виконувати ремонт та технічне обслуговування виробу.

Компанія «**B & B TRENDS S.L.**» не несе жодної відповідальності за шкоду, яка може бути заподіяна людям, тваринам або предметам у результаті недотримання інструкцій.

ІНСТРУКЦІЇ ЩОДО ВИКОРИСТАННЯ



1. Підключіть пристрій до електромережі. Переконайтеся, що вимикач (3) перебуває в положенні «0» (вимкнено).
2. Встановіть обрану насадку для укладання.
3. Перемістіть вимикач (3) вгору з положення «0» до «I». Пристрій почне подавати повітря.
4. Після закінчення укладання встановіть вимикач (3) у положення «0» та відключіть пристрій від електромережі.

АКСЕСУАРИ

НАСАДКИ ДЛЯ УКЛАДАННЯ:



- 7. Щітка, що обертається, 50 мм

Велика кругла щітка для класичних, гладких хвиль.

Встановіть щітку на основний блок, сумістивши позначку «I» на щітці з позначкою відкритого замка «» на основному блоці, та поверніть її проти годинникової стрілки, доки вона не зафіксується в закритому положенні з позначкою «». Щоб зняти щітку з блоку, виконайте дії у зворотному порядку.



- 8. Щітка, що обертається, 30 мм

Для створення хвиль та локонів.

Встановіть щітку на основний блок, сумістивши позначку «I» на щітці з позначкою відкритого замка «» на основному блоці, та поверніть її проти годинникової стрілки, доки вона не зафіксується в закритому положенні «». Щоб зняти щітку з блоку, виконайте дії у зворотному порядку.



- 9. Овальна щітка

Щітка для об'єму, ідеально підходить для створення ретро-хвиль.

Розмістіть щітку на основному пристрої, сумістивши перевернутий трикутник «» з позначкою відкритого замка «» на основному пристрої, та поверніть проти годинникової стрілки, доки вона не зафіксується в положенні «». Щоб зняти щітку з пристрою, виконайте дії у зворотному напрямку.

- 10. Концентратор

Сушить волосся перед подальшим укладанням.

Розмістіть концентратор на основному пристрої, сумістивши перевернутий трикутник «» з позначкою відкритого замка «» на основному пристрої, та поверніть проти годинникової стрілки, доки він не зафіксується в положенні «». Щоб зняти концентратор з пристрою, виконайте дії у зворотному напрямку.

ТЕХНІЧНЕ ОБСЛУГОВУВАННЯ Й ЧИЩЕННЯ

Перед розміщенням на зберігання дайте пристрою охолонути після використання. Перед очищенням переконайтеся, що пристрій від'єднано від мережі живлення. Очищуйте пристрій тільки за допомогою вологої тканини. У жодному разі не використовуйте під час очищення хімічні засоби. Щоб прибрати пристрій, довільно скрутіть шнур живлення, як було в оригінальній упаковці. Не обмотуйте шнур щільно навколо пристрою. Уникайте накопичення бруду, щоб продовжити термін служби вашої фен-плійки.

УТИЛІЗУВАННЯ ВИРОБІВ



Цей пристрій відповідає Директиві Європарламенту і Ради 2012/19/UE про відходи електричного та електронного обладнання (WEEE), в якій визначаються правові межі, що діють у Євросоюзі і стосується ліквідації та повторного використання вживаних електронних і електричних пристроїв. Не викидайте цей пристрій у сміття. Його необхідно віддати до найближчого пункту збирання використаних електронних і електричних пристроїв.

Інформацію про споживання енергії пристроєм у режимі вимкнення, режимі очікування та мережевому режимі очікування відповідно до Регламенту ЄС 2023/826 можна знайти за наступним посиланням: <https://zelter.pl/content/ecodesign-info.html>

Сподіваємося, що ви будете задоволені, скориставшись цим продуктом.

KARTA GWARANCYJNA

**Eurogama sp. z o.o. z siedzibą w Warszawie przy ul.
Aleje Jerozolimskie 200/225, 02-486 Warszawa**

NAZWA URZĄDZENIA:

TYP, MODEL:

DATA ZAKUPU:

1. Eurogama sp. z o.o. z siedzibą w Warszawie (KRS: 0000735164), wyłączny dystrybutor marki Zelmer w Polsce, udziela dobrowolnej gwarancji na stanowiące Państwa własność Urządzenie objęte niniejszą gwarancją (dalej jako: „Urządzenie”).
2. Zasady i warunki gwarancji opisane zostały w punkcie „Ogólne warunki gwarancji”.
3. Dystrybutor udziela również dodatkowej gwarancji na silnik urządzenia. Dodatkowa gwarancja przysługuje wyłącznie konsumentom.
4. Zasady i warunki dodatkowej gwarancji na silnik urządzenia zostały opisane w punkcie „Warunki dodatkowej gwarancji”.

OGÓLNE WARUNKI GWARANCJI

Podstawowe informacje

1. Niniejsza gwarancja udzielana jest przez dystrybutora, Eurogama sp. z o.o. z siedzibą w Warszawie przy ul. Aleje Jerozolimskie 200/225, 02-486 Warszawa, wpisaną do rejestru przedsiębiorców Krajowego Rejestru Sądowego prowadzonego przez Sąd Rejonowy dla Miasta Stołecznego Warszawy w Warszawie, XIV Wydział Gospodarczy Krajowego Rejestru Sądowego pod numerem 0000735164, NIP 5223128159, kapitał zakładowy 105 000,00 zł, zwaną w dalszej części Gwarantem.
2. Gwarancja obejmuje wady fizyczne Urządzenia wynikające z niewłaściwego wykonania Urządzenia bądź jego części, które czynią je nieprzydatnym do użytkowania zgodnie z przeznaczeniem.
3. Odpowiedzialność z tytułu gwarancji obejmuje tylko wady powstałe z przyczyn tkwiących w Urządzeniu istniejących w chwili wydania Urządzenia użytkownikowi końcowemu w pierwszej sprzedaży detalicznej.
4. Gwarancja jest ważna przez 24 miesiące w przypadku pierwszej sprzedaży detalicznej do celu użytku domowego niezwiązanego z prowadzoną działalnością zawodową i gospodarczą (konsument) oraz 12 miesięcy w przypadku pierwszej sprzedaży detalicznej związanej z prowadzoną działalnością zawodową i gospodarczą (przedsiębiorca) od daty wydania Urządzenia użytkownikowi końcowemu.
5. Gwarancja obowiązuje na terytorium Rzeczypospolitej Polskiej dla produktów zakupionych na terytorium Rzeczypospolitej Polskiej.
6. Gwarancją nie są objęte:
 - 1) uszkodzenia mechaniczne, np. odbarwienia lub ścieranie się zewnętrznej powłoki Urządzenia,
 - 2) uszkodzenia powstałe w wyniku nieprawidłowej konserwacji Urządzenia (chemicznej lub termicznej),

- 3) uszkodzenia powstałe w wyniku ingerencji wody lub innej cieczy,
 - 4) uszkodzenia powstałe w wyniku używania Urządzenia niezgodnie z instrukcją do niego dołączoną,
 - 5) uszkodzenia powstałe w wyniku podejmowania prób naprawy Urządzenia przez nieautoryzowany serwis,
 - 6) uszkodzenia powstałe w wyniku modyfikacji lub niepoprawnej instalacji oprogramowania,
 - 7) uszkodzenia części podlegających normalnemu zużyciu, takich jak szczotki, worki, filtry, rury giętkie,
 - 8) uszkodzenia powstałe w wyniku wylądowań atmosferycznych, przepięć, innych zakłóceń w sieciach elektrycznych,
 - 9) uszkodzenia spowodowane zaistnieniem siły wyższej (tj. np. pożarem, trzęsieniem ziemi, działaniami wojennymi lub innymi nieprzewidzianymi zdarzeniami zewnętrznymi).
7. W przypadku braku zgodności Urządzenia z umową uprawnionemu przysługują środki ochrony prawnej ze strony i na koszt Gwaranta, a udzielona gwarancja nie ma wpływu na możliwość skorzystania z tych środków ani ich zakres. W szczególności niniejsza gwarancja nie wyłącza, nie ogranicza ani nie zawiesza uprawnień z tytułu niezgodności rzeczy sprzedanej z umową. Wykonywanie uprawnień z tytułu gwarancji nie wpływa na odpowiedzialność sprzedawcy z tytułu niezgodności rzeczy sprzedanej z umową. W razie wykonywania uprawnień z gwarancji bieg terminu do wykonania uprawnień z tytułu niezgodności rzeczy sprzedanej z umową ulega zawieszeniu z dniem zawiadomienia sprzedawcy o wadzie. Termin ten biegnie dalej od dnia odmowy przez Gwaranta wykonania obowiązków wynikających z gwarancji albo bezskutecznego upływu czasu na ich wykonanie.

Procedura gwarancyjna

8. Dokumentem uprawniającym do skorzystania z gwarancji jest dowód zakupu (np. paragon z kasy fiskalnej, faktura).
9. Zgłaszając usterkę należy skontaktować się z Gwarantem poprzez Autoryzowany Serwis Zelmer pod numerem telefonu 22 824 44 93 lub za pośrednictwem adresu e-mail: serwis@zelmer.pl lub dostarczyć Urządzenie do miejsca zakupu (punktu sprzedaży detalicznej). W przypadku dostarczenia Urządzenia do miejsca zakupu zgłoszenia do Autoryzowanego Serwisu Zelmer dokonuje sprzedawca detaliczny w imieniu uprawnionego.
10. Wysyłka Urządzenia do Autoryzowanego Serwisu Zelmer odbywa się za pośrednictwem wskazanego przez Gwaranta podmiotu świadczącego usługi kurierskie na koszt Gwaranta, po wcześniejszym dokonaniu zgłoszenia zgodnie z punktem 9 Ogólnych Warunków Gwarancji i uzyskaniu numeru zgłoszenia serwisowego (RMA).
11. Uprawniony obowiązany jest udostępnić Urządzenie do odbioru przez Autoryzowanego Serwisu Zelmer za pośrednictwem wskazanego przez Gwaranta podmiotu świadczącego usługi kurierskie. W przeciwnym razie koszty dostarczenia Urządzenia oraz odpowiedzialność za szkody powstałe w transporcie ponosi uprawniony.
12. Dostarczone Urządzenie powinno być kompletne. Do Urządzenia powinny być dołączone opis wady, kopia dowodu zakupu, adres zwrotny uprawnionego oraz telefon kontaktowy.
13. Urządzenie powinno zostać przygotowane do transportu zgodnie z wymogami określonymi przez wskazany przez Gwaranta podmiot świadczący usługi kurierskie. W przypadku braku zabezpieczenia Urządzenia do transportu zgodnie z przedmiotowymi wymogami, Gwarant nie odpowiada za uszkodzenia w transporcie.
14. W przypadku uszkodzenia Urządzenia w transporcie zalecane jest spisanie protokołu szkody z przedstawicielem wskazanego przez Gwaranta podmiotu świadczącego usługi kurierskie.

15. Dostarczone Urządzenie powinno spełniać ogólnie przyjęte normy czystości, w szczególności zostać dostarczone w stanie wolnym od zabrudzeń i zanieczyszczeń zewnętrznych. W przeciwnym razie Gwarant ma prawo do odmowy naprawy Urządzenia i zwrotu Urządzenia na koszt uprawnionego.
16. Po dostarczeniu Urządzenia do Autoryzowanego Serwisu Zelmer wady ujawnione w okresie gwarancji zostaną usunięte przez Gwaranta.
17. Gwarant obowiązany jest udzielić odpowiedzi na informację o usterce w terminie 14 dni od dnia jej zgłoszenia do Autoryzowanego Serwisu Zelmer.
18. Wady Urządzenia ujawnione w okresie gwarancji zostaną usunięte w możliwie najkrótszym terminie, od 14 do 21 dni roboczych od daty dostarczenia Urządzenia do Autoryzowanego Serwisu Zelmer.
19. W razie braku możliwości usunięcia wady stwierdzonej przez Autoryzowany Serwis Zelmer, uprawnionemu przysługuje prawo do nieodpłatnej wymiany Urządzenia na nowe. Wymiany dokonuje Autoryzowany Serwis Zelmer.
20. W razie braku możliwości wymiany Urządzenia na nowe, uprawnionemu przysługuje zwrot środków na zakup Urządzenia. W celu uzyskania dodatkowych informacji dotyczących dokumentów korygujących należy skontaktować się z Działem Księgowym Gwaranta pod numerem telefonu 22 824 44 93 lub za pośrednictwem adresu e-mail: dzialfinansowy@zelmer.pl.
21. Po upływie okresu gwarancji Autoryzowany Serwis Zelmer może dokonać odpłatnej naprawy gwarancyjnej. Koszt naprawy jest ustalany indywidualnie w zależności od możliwości i skomplikowania naprawy. W celu sprawdzenia możliwości oraz kosztów naprawy prosimy o kontakt telefoniczny z Autoryzowanym Serwisem Zelmer pod numerem telefonu 22 824 44 93 lub za pośrednictwem adresu e-mail: serwis@zelmer.pl.
22. Autoryzowany Serwis Zelmer prowadzi sprzedaż akcesoriów oraz części zamiennych w zależności od ich dostępności. W przypadku potrzeby zakupu prosimy o kontakt telefoniczny z Autoryzowanym Serwisem Zelmer pod numerem telefonu 22 824 44 93 lub za pośrednictwem adresu e-mail: serwis@zelmer.pl w celu sprawdzenia dostępności produktów oraz ich kosztu.
23. W przypadku dodatkowych pytań dotyczących napraw prosimy o kontakt telefoniczny z Autoryzowanym Serwisem Zelmer pod numerem telefonu 22 824 44 93 lub za pośrednictwem adresu e-mail: serwis@zelmer.pl.



EUROGAMA
Kierownik Serwisu
Tomasz Nowicki

Назва і вид виробу

Серія

Дата продажу

підпис продавця

Печатка пункту продажу

Назва і вид виробу

Серія

Дата продажу

підпис продавця

Печатка пункту продажу

Назва і вид виробу

Серія

Дата продажу

підпис продавця

Печатка пункту продажу

ГАРАНТІЙНА КАРТА

Назва і вид виробу:

Серія

УМОВИ ГАРАНТІЇ

1. Гарантійний термін на продукцію Zeimer становить: 24 місяці з дати продажу, зазначеної в гарантійному талоні. Дефекти та несправності, виявлені в період гарантійного обслуговування, будуть усунені безоплатно.
2. Дефекти, що виникли з вини виробника, виявлені протягом гарантійного терміну, можуть бути усунені тільки авторизованими сервісними центрами протягом 14 днів.
3. Після отримання товару та перевірки дійсності заявки в Авторизованому сервісному центрі, продукт підлягає ремонту або при неможливості проведення ремонту – обміну на аналогічний.
4. Якщо необхідно замінити товар на новий, кінцевий покупець отримує аналогічний від Продавця або дистриб'ютора, а якщо неможливо замінити обладнання, відшкодування від Продавця.
5. Механічні пошкодження товару розглядаються як пошкодження, які виникли з вини користувача і не підлягають гарантійному ремонту. Потраплення рідини, сторонніх предметів, комах, інші порушення умов експлуатації, які погіршили якість продукту, також не покриваються гарантійними зобов'язаннями. Проведення ремонтних робіт не авторизованими сервісним центром анулює дію гарантійних зобов'язань.
6. Умовою прийняття обладнання на гарантійне обслуговування є:
 - документ, що підтверджує дату покупки (каштанція / рахунок-фактура / чек);
 - наявність коректно заповненого гарантійного талона (всі поля).

Продавець зобов'язаний заповнити гарантійну карту. Не заповнена Гарантійна карта, а також відсутність документа, що підтверджує факт і дату покупки, є підставою для відмови в наданні гарантійного обслуговування.

7. Дефекти, що виникли з вини виробника, виявлені протягом гарантійного терміну, можуть бути усунені тільки Авторизованими сервісними центрами протягом 14 днів.

Кількість безкоштовних гарантійних ремонтів виробу (на період гарантійного терміну), доступних на 1 одиницю товару - 3.

8. Після закінчення гарантійного терміну Авторизований сервісний центр може провести платний ремонт. Вартість ремонту визначається в індивідуально, залежно від можливості і складності ремонту. Щоб дізнатися, про можливість проведення та вартість ремонту звертайтеся в Авторизований сервісний центр за телефоном **(067)583-30-30** або по електронній пошті: **service@zeimer.com.ua**

9. Звертаємо Вашу увагу, що Авторизований сервісний центр Zeimer виконує гарантійний ремонт тільки тих моделей продукції, які продані на території України з червня 2020 року. Наявність загальної і комплектуючих в сервісі можлива тільки лише для моделей вироблених і придбаних починаючи з даного періоду. З певними умовами гарантійного обслуговування можна ознайомитися на сайті **zeimer.com.ua**.

Правила приймання техніки в ремонт

У випадку, коли прилад вийшов з ладу, необхідно відправити його до найближчого авторизованого сервісного центру Zeimer (навіть якщо період дії гарантійного строку вже закінчився). Для прийому техніки для проведення ремонтних робіт необхідно правильно підготувати.

1. Прикласти до товару документи: що підтверджує дату придбання. Це може бути рахунок-фактура, чек.
2. Перевірити наявність коректно заповненого гарантійного талона (всі поля – дата покупки, назва моделі, серійний номер товару).
3. Прилад має бути чистим. Необхідно виділити всі забруднення (пил, бруд) та/або залишки жиру, якщо техніка призначена для роботи з продуктами.
4. Додайте короткий опис несправності/дефекту.
5. Виріб повинен бути ретельно упакований у заводську або іншу упаковку, яка повинна забезпечити збереження та цілісність товару у процесі доставки у сервіс.

Доставка побутової техніки Zeimer до сервісних центрів здійснюється транспортними компаніями Нова Пошта або Міст Експрес.

Шановні споживачі, звертаємо Вашу увагу, що згідно пункту 5 статті 8 "Закону України про захист прав споживачів" доставка великогабаритних товарів і товарів вагою понад п'ять кілограмів (в період гарантійного обслуговування) до Сервісного центру, для здійснення гарантійного ремонту та їх повернення споживачеві здійснюється за рахунок продавця, виробника (підрприємства, що задовольняє вимоги споживача, встановлені частково першою цією статтю). Товари, за вагою або габаритами менше п'яти кілограмів доставляються до Сервісного центру та повертаються за рахунок споживача. Проведення ремонтних робіт у гарантійний період – безкоштовне.



ТОВ «К-ГРУП» Офіційний представник компанії ZELMER в Україні.

Виробник: Бі енд Бі Текнолос Ес. Ел. Каталонія, Eurodata Sp. Z o.o. 24 Пл. Ай, Се Н'Омлер, 08130, Стр. Перлеуа де Морада (Барселона), Іспанія; Єврогрома Ст. з о.о., Алев Сролзіммські 200225, 02-486, Варшава, Польща.

Пропозиції скерти надіслати:
office@zeimer.com.ua
Офіційний сайт:
www.zeimer.com.ua

Анотація Сервісного центру про здійснений ремонт

| Дата повідомлення № замовлення | Дата виконання | Обсяг ремонту | Підпис та печатка Сервісного центру |
|--------------------------------|----------------|---------------|-------------------------------------|
| | | | |

УВАГА! Під час ремонту дозволяється відвізання лише одного талона гарантійної карти.

| |
|--|
| Заповнюється продавцем разом зі розділами гарантійних карток |
| УВАГА! Розбірливо заповніть кулявою ручкою! |
| Печатка місця продажу |
| Дата продажу - підпис продавця |

Талон становить додаток до рахунку

№ _____

Підпис та печатка Сервісного центру

Дата _____

Талон становить додаток до рахунку

№ _____

Підпис та печатка Сервісного центру

Дата _____

Талон становить додаток до рахунку

№ _____

Підпис та печатка Сервісного центру

Дата _____

SERIE: ZLM
PRODUCĂTOR: ZELMER
Produs
Ștampilă importator
Model
Serie aparat
Vânzător
Semnătura și ștampilă vânzătorului
Factura nr
Data

Am primit produsul în perfectă stare, însoțit de instrucțiuni de utilizare. Semnătură client: _____

Drepturile consumatorului sunt conforme cu prevederile OUG140/2021 și OG21/1992 cu completările și modificările ulterioare, republicată, precum și cu modificările introduse de OUG174/2008. **ATENȚIE!** Consumatorul are dreptul la măsuri corective din partea vânzătorului, fara costuri, în caz de neconformitate a bunurilor, iar aceste măsuri corective nu sunt afectate de prezenta garanție comercială. Termenul de garanție este de **2 ani** de la data achiziției pentru **persoane fizice** și **1 an** pentru **persoane juridice**. Durata medie de utilizare este de 3-5 ani, cu condiția respectării instrucțiunilor de folosire. Cumpărătorul are obligația utilizării produsului conform instrucțiunilor de utilizare și de asemenea are obligația de a păstra certificatul de garanție împreună cu documentul de plată. În cazul lipsei conformității, consumatorul are dreptul de a solicita vânzătorului, ca măsura reparatorie, repararea produsului sau înlocuirea acestuia, în fiecare caz fără plata, exceptând situația în care solicitarea este imposibilă sau disproporționată, luând în considerare toate circumstanțele, inclusiv următoarele: a) valoarea bunurilor în cazul în care nu ar fi existat neconformitatea; b) gravitatea neconformității sau c) dacă măsura corectivă alternativă ar putea fi executată fara vreun inconvenient semnificativ pentru consumator.

Operațiunile de service efectuate în perioada de garanție vor fi menționate pe documente separate. Aceste documente devin partea integrantă din Certificatul de Garanție. Produsele neridicate de la unitatea de service în termen de 60 de zile de la finalizarea operațiunilor vor fi declarate abandonate și predate centrelor de colectare. Prin semnarea prezentului certificat de garanție, cumpărătorul își asumă obligația de a lua la cunoștință condițiile de garanție înscrise în prezenta. Consumatorii beneficiază de înlocuirea bunurilor în cazul în care neconformitatea acestora este constatată la scurt timp după livrare, fără a depăși 30 de zile calendaristice. Perioada de garanție se prelungește cu durata de timp cât aparatul s-a aflat în service.

| NR | DATA SESIZĂRII | DATA TERMINĂRII REPARATIEI | PRELUNGIREA GARANȚIEI | UNITATE SERVICE | SEMNĂTURA DEPANATOR | SEMNĂTURA CUMPARĂTOR |
|----|----------------|----------------------------|-----------------------|-----------------|---------------------|----------------------|
| | | | | | | |
| | | | | | | |
| | | | | | | |

Ce nu acoperă garanția

Deteriorările deliberate sau din neglijență, datorate nerespectării instrucțiunilor de utilizare sau instalare, conectarea produsului la un voltaj necorespunzător, deteriorările cauzate de reacții chimice sau electro-chimice, rugină, coroziune, inclusiv cele produse de nivelul de duritate al apei sau condiții necorespunzătoare de mediu. Consumabilele, inclusiv baterii și lămpi. Componentele non-funcționale și decorative care nu afectează în mod obișnuit modul de folosire al produsului, inclusiv zgărieturi și diferențe de culoare. Deteriorările accidentale cauzate de obiecte sau substanțe străine. Deteriorarea următoarelor componente: sticlă ceramică, accesorii, țevile pentru alimentare și scurgere, lămpi, ecrane, butoane, învelișuri, cu excepția cazurilor în care aceste deteriorări se dovedesc a fi cauzate de defecte de fabricație. Folosirea produsului în alt scop decât cel casnic, de exemplu, în scopuri profesionale. Consumatorul are obligația de a prezenta certificatul de garanție și factura (bonul de cumpărare) la întocmirea reclamației plasate la defectarea produsului. Pe parcursul termenului de garanție, unitatea de service va repara sau înlocui produsul, după caz.

Repararea sau înlocuirea produselor se va efectua conform prevederilor legale în cadrul unei perioade de timp de 15 zile.

Procedura de urmat pentru a obtine aplicarea garanției comerciale

Pentru a putea beneficia de prezenta garanție comercială, consumatorul se poate prezenta fizic în magazinul de unde a fost achiziționat produsul sau poate contacta direct (telefonic sau prin e-mail) call center-ul Premium Appliances srl, datele de contact regasindu-se pe ultima pagina a prezentului certificat de garanție. **Reparațiile necorespunzătoare efectuate asupra aparatului pot afecta securitatea acestuia și pot produce defecțiuni iremediabile. Pentru a evita aceste situații vă recomandăm efectuarea oricăror reparații/verificări în exclusivitate la centrele autorizate.**

DISTRIBUITOR: ZELMER ROMANIA
PARTENER SERVICE: S.C. PREMIUM APPLIANCES S.R.L.

Strada Ecaterina Varga nr.2 - Aiud, Județul Alba.

Email: emil.voican@premium-electrocasnice.ro / office@okapigroup.ro

Telefon: 0769 224 338 / 0264 434 242

EN / WARRANTY REPORT

B&B TRENDS, S.L. guarantees compliance of this product for the use for which it is intended for a period of two years. In the case of breakdown during the term of this warranty, users are entitled to repair or else the replacement of the product at no charge if the former is unavailable, unless one of these options proves impossible to fulfill or is disproportionate. In this case, you can then opt for a reduction in price or cancellation of the sale, which must be dealt with directly with the sales vendor. This also covers replacement of spare parts provided that the product has been used according to the recommendations specified in this manual for both cases, and has not been tampered with by any third party that is not authorised by B&B TRENDS, S.L. The warranty will not cover any parts subject to wear and tear. This warranty does not affect your rights as a consumer in accordance with the provisions in Directive 1999/44/EC for member states of the European Union.

USE OF WARRANTY

Customers must contact a B&B TRENDS, S.L. authorised Technical Service for repair of the product. Since any tampering of the same by anyone not authorised by B&B TRENDS, S.L., or the careless or improper use of the same shall render this warranty null and void. The warranty must be fully completed and delivered along with the receipt or delivery docket for the effective exercise of rights under this warranty. This warranty should be retained by the user as well as the invoice, receipt or the delivery docket to facilitate the exercise of these rights. For technical service and after-sales care outside the Polish territory, please submit your query to the point of sale where you purchased the item or check for further aftersales information at www.zelmer.com

DE / GARANTIE-ERKLÄRUNG

B&B TRENDS, S.L. garantiert die Konformität dieses Produkts für den Verwendungszweck, für den es bestimmt ist, für einen Zeitraum von zwei Jahren. Im Falle eines Ausfalls während der Laufzeit dieser Garantie sind die Benutzer dazu berechtigt, das Produkt kostenlos zu reparieren oder zu ersetzen, wenn die erste Option nicht möglich ist, es sei denn, eine dieser Optionen erweist sich als nicht erfüllbar oder ist unverhältnismäßig. In diesem Fall können Sie eine Preissenkung oder Stornierung des Verkaufs wählen, was direkt mit dem Verkäufer zu klären ist. Dies gilt auch für den Austausch von Ersatzteilen, sofern das Produkt im Falle beider Optionen gemäß den in dieser Anleitung enthaltenen Empfehlungen verwendet und nicht von einem Dritten manipuliert wurde, der nicht der B&B TRENDS, S.L. zugelassen ist. Die Garantie deckt keine Verschleißteile ab. Diese Garantie betrifft nicht Ihre Rechte als Verbraucher gemäß den Bestimmungen der Richtlinie 1999/44/EG für die Mitgliedstaaten der Europäischen Union.

INANSPRUCHNAHME DER GARANTIE

Kunden müssen sich bezüglich der Reparatur des Produkts an einen von B&B TRENDS, S.L. zugelassenen technischen Kundendienst wenden. Jede Manipulation durch Dritte, die nicht von B&B TRENDS, S.L. zugelassen ist, oder die unvorsichtige oder unsachgemäße Verwendung des Produkts führt zum Erlöschen dieser Garantie. Die Garantie muss vollständig ausgefüllt und zusammen mit dem Kaufbeleg oder Lieferschein zurückgesendet werden, um die Rahmen dieser Garantie geltenden Rechte ausüben zu können. Diese Garantie sollte vom Benutzer zusammen mit der Rechnung, dem Kaufbeleg oder dem Lieferschein aufbewahrt werden, um die Ausübung dieser Rechte zu erleichtern. Bei einem technischen Service und Kundendienst außerhalb des polnischen Hoheitsgebiets richten Sie Ihre Anfrage bitte an die Verkaufsstelle, bei der Sie das Produkt erworben haben, oder informieren Sie sich unter www.zelmer.com über weitere Kundendienstinformationen.

CZ / ZÁRUČNÍ ZPRÁVA

Společnost B&B TRENDS, S.L. poskytuje na tento produkt dvouletou záruční lhůtu v případě jeho použití v souladu s určením. Dojde-li během záruční lhůty k poruše, jsou uživatelé oprávněni nechat si produkt bezplatně opravit, případně vyměnit, není-li oprava možná, s výjimkou případů, kdy některou z těchto možností nelze provést nebo kdy je její provedení nepřiměřené. V takovém případě se můžete rozhodnout pro slevu z kupní ceny nebo zrušení prodeje, které musí být řešeno přímo s prodejcem. To zahrnuje i výměnu náhradních dílů za předpokladu, že byl produkt používán v souladu s doporučeními uvedenými v této příručce a že s ním nemanipulovala žádná třetí strana, která není autorizována společností B&B TRENDS, S.L. Záruka se nevztahuje na žádné součásti podléhající opotřebení. Tato záruka nemá vliv na vaše spotřebitelská práva v souladu s ustanoveními směrnice 1999/44/ES platné pro členské státy Evropské unie.

POUŽITÍ ZÁRUKY

Pro opravu produktu musejí zákazníci kontaktovat technický servis autorizovaný společností B&B TRENDS, S.L.

Pokud s produktem manipulovala osoba bez autorizace společnosti B&B TRENDS, S.L. nebo byl produkt používán neopatrně či nesprávně, ztrácí tato záruka platnost. Pro účinné uplatnění vašich práv plynoucích z této záruky je třeba záruku kompletně vyplnit a přiložit k ní účtenku nebo dodací list.

Pro snazší uplatnění těchto práv doporučujeme, aby si uživatel ponechal tuto záruku a spolu s ní i fakturu, účtenku nebo dodací list. Pro technickou podporu a poprodejní péči mimo území Polska zašlete dotaz na prodejní místo, kde jste si výrobek zakoupili, nebo si projděte další informace o poprodejních službách na adrese www.zelmer.com

SK / ZÁRUKA

Spoločnosť B&B TRENDS, S.L. ručí, že tento výrobok spĺňa po dobu dvoch rokov požiadavky týkajúce sa použitia, na ktoré je určený. V prípade poruchy počas doby platnosti tejto záruky majú používatelia právo na bezplatnú opravu prípadne výmenu produktu, ak oprava nie je k dispozícii, okrem prípadu, že sa jedna z týchto možností nedá splniť alebo je neprimeraná. V tomto prípade si môžete zvoliť zníženie ceny alebo zrušenie predaja, čo je potrebné riešiť priamo s predajcom. Vzťahuje sa to aj na výmenu náhradných dielov za predpokladu, že sa výrobok používal v súlade s odporúčaniami uvedenými v tejto príručke pre obidva prípady a že doň nezasahovala žiadna tretia strana, ktorá nemá povolenie od spoločnosti B&B TRENDS, S.L. Záruka sa nevzťahuje na diely podliehajúce opotrebeniu. Táto záruka nemá vplyv na vaše práva spotrebiteľa v zmysle ustanovení smernice 1999/44/ES, ktorá platí pre členské štáty Európskej únie.

UPLATNENIE ZÁRUKY

V prípade žiadosti o opravu výrobku musia zákazníci kontaktovať autorizovaný technický servis spoločnosti B&B TRENDS, S.L.

Všetky neoprávněné zásahy osobami, které nemají povolenie zo strany spoločnosti B&B TRENDS, S.L. ,prípadne neopatrné alebo nesprávne použitie výrobku rušia platnosť tejto záruky. Na účinné uplatnenie práv vyplývajúcich z tejto záruky musí byť záruka úplne vyplnená a doručená s príjmovým dokladom alebo dokladom o dodaní.

Používateľ by si mal túto záruku ako aj faktúru, príjmový doklad alebo dodací list ponechať, aby sa uplatnenie týchto práv uľahčilo. V prípade technického servisu a popredajnej starostlivosti mimo poľského územia pošlite svoju žiadosť predajcovi, u ktorého ste si výrobok kúpili, alebo si pozrite ďalšie informácie o popredajných službách na adrese www.zelmer.com

HU / GARANCIA

Az B&B TRENDS, S.L. két évre garancia a termék rendeltetészerű használatát. Ha a termék a garancia időtartama alatt meghibásodik, a terméket díjmentesen megjavítjuk, vagy ha a javítás nem lehetséges, díjmentesen kicseréljük azt, kivéve, ha e lehetőségek valamelyike nem lehetséges vagy aránytalan költséggel járna. Ebben az esetben a felhasználó kérheti a termék árának leszállítását, vagy elállhat a vásárlástól. Ezekben az esetekben közvetlenül az értékesítést végző kereskedőhöz kell fordulni. A garancia a pótalkatrészeket is fedezi, amennyiben a terméket a jelen kézikönyvben leírtak betartásával használták, és az B&B TRENDS, S.L. vállalaton kívül más nem végzett rajta semmilyen műveletet. A garancia a normál elhasználódás és kopás által érintett alkatrészekre nem vonatkozik. Ha Ön az Európai Unió valamelyik tagállamának a polgára, ez a garancia nem korlátozza az Ön 1999/44/EK irányelv előírásnak megfelelő fogyasztói jogait.

A GARANCIA ÉRVÉNYESÍTÉSE

Ha a terméket javítani kell, vegye fel a kapcsolatot az B&B TRENDS, S.L. hivatalos szervizével.

A termék a B&B TRENDS, S.L. által felhatalmazottaktól eltérő felek általi illetéktelen módosítása/javítása, valamint a termék gondatlan vagy nem rendeltetészerű használata esetén a garancia érvényét veszti. A felhasználó abban az esetben élhet a garanciális jogaival, ha a garancialevelet hiánytalanul kitöltötték, és a nyugtával vagy a szállítási dokumentumokkal együtt átadták.

A garanciális jogok gyakorlásához a felhasználó köteles bemutatni a garancialevelet és a számlát, nyugtát vagy szállítási dokumentumot. Lengyelországon kívül a műszaki szerviz és a vevőszolgálati szolgáltatások igénybevétele érdekében forduljon ahhoz az üzlethez, ahol a terméket vásárolta, vagy olvassa el a vevőszolgálati információkat a www.zelmer.com oldalon

RO / RAPORT DE GARANȚIE

B&B TRENDS, S.L. garantează conformitatea acestui produs cu scopul pentru care a fost conceput, pentru o perioadă de doi ani. În cazul defectării pe perioada acestei garanții, utilizatorii au dreptul să repare sau să înlocuiască produsul gratuit, dacă prima variantă nu este disponibilă, cu excepția cazului în care una dintre aceste opțiuni se dovedește a fi imposibil de îndeplinit sau nu este disproporționată. În acest caz, puteți opta pentru o reducere de preț sau anularea vânzării, care trebuie tratată direct cu furnizorul de vânzări. Această garanție acoperă și înlocuirea pieselor de schimb, cu condiția ca produsul să fi fost folosit conform recomandărilor specificate în acest manual, pentru ambele cazuri, și să nu fi fost modificat de o terță parte care nu este autorizată de B&B TRENDS, S.L. Garanția nu va acoperi nici o piesă supusă uzurii. Această garanție nu afectează drepturile dvs. în calitate de consumator, în conformitate cu prevederile Directivei 1999/44/CE pentru statele membre ale Uniunii Europene.

UTILIZAREA GARANȚIEI

Clienții trebuie să contacteze un serviciu tehnic autorizat de B&B TRENDS, S.L. în vederea reparării produsului.

Astfel orice modificare a produsului efectuată de orice persoană neautorizată de B&B TRENDS, S.L. sau utilizarea neglijentă sau necorespunzătoare a acestuia va anula această garanție. Garanția trebuie să fie completată integral și livrată împreună cu borderoul de primire sau expediere, în vederea exercitării efective a drepturilor în baza acestei garanții.

Această garanție trebuie păstrată de către utilizator alături de factură, borderoul de primire sau expediere, pentru a facilita exercitarea acestor drepturi. Pentru serviciul tehnic și serviciul de postvânzare în afara teritoriului Poloniei, trimiteți întrebările dvs. La punctul de vânzare de la care ați achiziționat articolul sau consultați informații de post-vânzare suplimentare la www.zelmer.com

RU / ГАРАНТИЙНОЕ ОБСЛУЖИВАНИЕ

Компания B&B TRENDS, S.L. предоставляет гарантию на данное изделие сроком 2 года с момента приобретения нового изделия потребителем, если изделие будет применяться по назначению. В случае поломки во время гарантийного срока пользователи имеют право на бесплатный ремонт или замену изделия, если ремонт будет невозможен. Эта гарантия также включает замену запчастей, если изделие эксплуатировалось согласно рекомендациям, указанным в этом руководстве, и не было отремонтировано сторонними специалистами, не уполномоченными компанией B&B TRENDS, S.L. . Гарантия не распространяется на запчасти, подверженные эксплуатационному износу. Эта гарантия не влияет на права потребителя согласно условиям Директивы 1999/44/EC для стран — членов Европейского союза.

ПРИМЕНЕНИЕ ГАРАНТИИ

Клиенты обязаны связаться с сервисным центром, уполномоченным компанией B&B TRENDS, S.L. на проведение ремонта изделий.

Любые манипуляции с изделием специалистами, не уполномоченными компанией B&B TRENDS, S.L., небрежное или нецелевое использование изделия приведут к аннулированию гарантии. Гарантийное обслуживание предоставляется при условии предоставления потребителем документа о покупке – кассового чека.

Пользователь обязан хранить кассовый чек, чтобы облегчить процесс выполнения гарантийных работ. Для получения технического обслуживания и послепродажного обслуживания за пределами Польши следует передать запрос в точку продажи, где была выполнена покупка товара, или уточнить информацию по послепродажному обслуживанию на сайте www.zelmer.com

Срок службы изделия 2 года с даты продажи в условиях эксплуатации и хранения при температуре от 0°C до 40°C.

BG / ГАРАНЦИОНЕН ОТЧЕТ

B&B TRENDS, S.L. гарантира, че този продукт съответства на употребата, за която е предназначен, за срок от две години. В случай на отказ през гаранционния срок потребителите имат право да ремонтират продукта или евентуално да го заменят безплатно, ако не може да се ремонтира, освен ако един от тези варианти се окаже невъзможен за изпълнение или е непропорционален. В такъв случай можете да изберете намаляване на цената или отмяна на продажбата, което се уговаря директно с продавача. Гаранцията покрива и смяната на резервните части, но при условие че продуктът е използван съобразно препоръките, посочени в това ръководство за двата случая, както и ако не е предприеман опит за намеса от трето лице, което не е упълномощено за тази цел от B&B TRENDS, S.L. . Гаранцията не покрива никакви амортизирани части. Тази гаранция не засяга Вашите права като потребител в съответствие с разпоредбата в Директива 1999/44/ЕО за държавите членки на Европейския съюз.

ИЗПОЛЗВАНЕ НА ГАРАНЦИЯТА

Клиентите трябва да се свържат с оторизиран технически сервиз на B&B TRENDS, S.L. за ремонт на продукта.

Всяка намеса в продукта от неупълномощено от B&B TRENDS, S.L. лице или небрежна или неправилна употреба на същото лице анулира настоящата гаранция. Гаранцията трябва да се попълни изцяло и да се връчи заедно с касовата бележка или приемно-предавателния протокол, за да може действително да се упражняват правата по тази гаранция.

Гаранцията следва да остане у потребителя заедно с фактурата, касовата бележка или приемно-предавателния протокол с цел улесняване упражняването на тези права. За техническо обслужване и следпродажбен сервиз извън полска територия заявката се подава в търговския обект, където е закупена стоката, или може да проверите за допълнителна следпродажбена информация на www.zelmer.com

UA / ГАРАНТІЙНЕ ОБСЛУГОВУВАННЯ

Компанія B&B TRENDS, S.L. гарантує, що цей виріб прослужить протягом двох років, якщо використовуватиметься за призначенням. Гарантія на даний виріб становить 2 роки з моменту придбання нового виробу споживачем. У разі поломки під час гарантійного терміну користувачі мають право на безкоштовний ремонт або заміну виробу, якщо ремонт буде неможливий, за винятком випадків, коли один з цих варіантів буде неможливо виконати або він буде несумірним. У цьому випадку покупець має право вибрати зниження ціни або скасування покупки, що слід обговорювати безпосередньо з продавцем. Ця гарантія також включає заміну запчастин, якщо в обох випадках виріб експлуатувався відповідно до рекомендацій, зазначених у цьому керівництві, і його не було відремонтовано сторонніми фахівцями, не уповноваженими компанією B&B TRENDS, S.L. . Гарантія не поширюється на запчастини, які піддаються експлуатаційному зносу. Ця гарантія не впливає на права споживача згідно з умовами Директиви 1999/44/ЕС для країн — членів Європейського Союзу.

ЗАСТОСУВАННЯ ГАРАНТІЇ

Клієнти зобов'язані зв'язатися з сервісним центром, уповноваженим компанією B&B TRENDS, S.L. на проведення ремонту виробів.

Будь-які маніпуляції з виробом фахівцями, не уповноваженими компанією B&B TRENDS, S.L., недбале або нецільове використання виробу призведуть до втрати гарантії. Гарантійне обслуговування офіційно ввезеного в Україну виробу надається за умови надання споживачем документа про придбання. В Україні таким документом може бути касовий, фіскальний, товарний чек, видаткова накладна або інший встановлений законодавством фіскальний документ, який підтверджує дату придбання зазначеного виробу.

Користувач зобов'язаний зберегти документ про придбання виробу, щоб полегшити процес виконання гарантійних робіт. Для отримання технічного й післяпродажного обслуговування в Україні, слід передати запит у точку продажу, де було виконано покупку

Стайлер для волос 4 в 1 / Стайлер для волоса 4 в 1

SERIES: ZHL. MOD: ZHL1250 Pro Essence

220-240V~ 50/60Hz 1000-1200W

TYPE: JF-322

Made in China / Сделано в Китае / Зроблено в Китаї

B&B TRENDS, S.L.

C. Catalunya, 24 · Pl. Ca N'Oller

08130 Santa Perpètua de Mogoda

(Barcelona) · Spain

10/2025