

ASUS®

Seria VG34WQL5A

Monitor LCD

**Podręcznik
użytkownika**

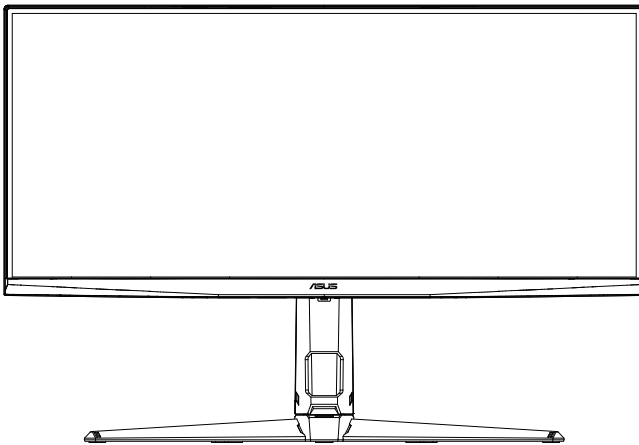

HDMI™
HIGH-DEFINITION MULTIMEDIA INTERFACE

Spis treści

Uwagi	iii
Informacje związane z bezpieczeństwem	v
Dbanie i czyszczenie	ix
Usługa odbioru zużytego sprzętu	x
1.1 Witamy!	1-1
1.2 Zawartość opakowania	1-1
1.3 Podłączanie monitora	1-2
1.4 Odłączanie wspornika/podstawy (do montażu ściennego VESA)	1-3
1.5 Prowadzenie kabli (włącznie z gniazdem wejścia/wyjścia).....	1-4
1.6 Regulacja monitora	1-5
2.1 Wprowadzenie do monitora	2-1
2.1.1 Widok z przodu	2-1
2.2.2 Widok z tyłu	2-3
3.1 Menu OSD (menu ekranowe)	3-1
3.1.1 Jak wykonać ponowną konfigurację	3-1
3.1.2 Wprowadzenie do funkcji OSD	3-3
3.2 Display Widget Center	3-18
3.3 Podsumowanie specyfikacji	3-20
3.4 Wymiary zewnętrzne	3-22
3.5 Rozwiązywanie problemów (FAQ).....	3-23
3.6 Lista obsługiwanych taktowania	3-24

Copyright © 2026 ASUSTeK COMPUTER INC. Wszelkie prawa zastrzeżone.

Żadnej z części tego podręcznika, włącznie z opisem produktów i oprogramowania, nie można powielać, przenosić, przetwarzać, przechowywać w systemie odzyskiwania danych ani tłumaczyć na inne języki, w jakiegokolwiek formie lub w jakiegokolwiek sposób, z wyjątkiem wykonywania kopii zapasowej dokumentacji otrzymanej od dostawcy, bez wyraźnego, pisemnego pozwolenia firmy ASUSTeK COMPUTER INC. („ASUS”).

Gwarancja na produkt lub usługa gwarancyjna nie zostanie wydłużona, jeśli: (1) produkt był naprawiany, modyfikowany lub zmieniany, jeśli wykonane naprawy, modyfikacje lub zmiany zostały wykonane bez pisemnej autoryzacji ASUS; lub, gdy (2) została uszkodzona lub usunięta etykieta z numerem seryjnym.

ASUS UDOSTĘPNIŁ TEN PODRĘCZNIK W STANIE „JAKI JEST”, BEZ UDZIELANIA JAKICHKOLWIEK GWARANCJI, ŻARÓWNO WYRAŹNYCH JAK I DOMNIEMANYCH, WŁĄCZNIE, ALE NIE TYLKO Z DOMNIEMANYMI GWARANCJAMI LUB WARUNKAMI PRZYDATNOŚCI HANDLOWEJ LUB DOPASOWANIA DO OKREŚLONEGO CELU. W ŻADNYM PRZYPADKU FIRMA ASUS, JEJ DYREKTORZY, KIEROWNICY, PRACOWNICY LUB AGENCI NIE BĘDĄ ODPOWIADAĆ ZA JAKIEKOLWIEK NIEBEZPOŚREDNIE, SPECJALNE, PRZYPADKOWE LUB KONSEKWENTNE SZKODY (WŁĄCZNIE Z UTRATĄ ZYSKÓW, TRANSAKCJI BIZNESOWYCH, UTRATĄ MOŻLIWOŚCI KORZYSTANIA LUB UTRATĄ DANYCH, PRZERWAMI W PROWADZENIU DZIAŁALNOŚCI ITP.) NAWET, JEŚLI FIRMA ASUS UPRZEDZAŁA O MOŻLIWOŚCI ZAISTNIENIA TAKICH SZKÓD, W WYNIKU JAKICHKOLWIEK DEFEKTÓW LUB BŁĘDÓW W NINIEJSZYM PODRĘCZNIKU LUB PRODUKCIE.

SPECYFIKACJE I INFORMACJE ZNAJDUJĄCE SIĘ W TYM PODRĘCZNIKU, SŁUŻĄ WYŁĄCZNIE CELOM INFORMACYJNYM I MOGĄ ZOSTAĆ ZMIENIONE W DOWOLNYM CZASIE, BEZ POWIADOMIENIA, DLATEGO TEŻ, NIE MOGĄ BYĆ INTERPRETOWANE JAKO WIĄŻĄCE FIRME ASUS DO ODPOWIEDZIALNOŚCI. ASUS NIE ODPOWIADA ZA JAKIEKOLWIEK BŁĘDY I NIEDOKŁADNOŚCI, KTÓRE MOGĄ WYSTĄPIĆ W TYM PODRĘCZNIKU, WŁĄCZNIE Z OPISANYMI W NIM PRODUKTAMI I OPROGRAMOWANIEM.

Nazwy produktów i firm pojawiające się w tym podręczniku mogą, ale nie muszą, być zastrzeżonymi znakami towarowymi lub prawami autorskimi ich odpowiednich właścicieli i używane są wyłącznie w celu identyfikacji lub wyjaśnienia z korzyścią dla ich właścicieli i bez naruszania ich praw.

Uwagi

Oświadczenie Federalnej Komisji Łączności

Urządzenie to jest zgodne z Częścią 15 przepisów FCC. Jego działanie wymaga spełnienia następujących dwóch warunków:

- Urządzenie to nie może powodować żadnych szkodliwych zakłóceń i
- Urządzenie to musi akceptować wszelkie odbierane zakłócenia, włącznie z zakłóceniami nieprzewidywalnymi.

Urządzenie to zostało poddane testom, które określiły, że spełnia ograniczenia dla urządzeń cyfrowych klasy B, określone przez część 15 przepisów FCC. Wymagania te zostały ustanowione w celu zapewnienia właściwego zabezpieczenia przed szkodliwymi zakłóceniami urządzeń w instalacji domowej. Urządzenie to generuje, wykorzystuje, może emitować energię częstotliwości radiowej, zakłócającą komunikację radiową, jeśli nie zostanie zainstalowane i nie będzie używane zgodnie z instrukcjami producenta. Jednakże, nie można zagwarantować, że zakłócenia nie wystąpią w określonej instalacji. Jeśli urządzenie wpływa na jakość odbioru radia lub telewizji, co można sprawdzić poprzez wyłączenie i włączenie urządzeń, użytkownik powinien spróbować samodzielnie usunąć zakłócenia poprzez zastosowanie jednej lub więcej następujących czynności:

- Zmiana pozycji lub ukierunkowania anteny odbiorczej.
- Zwiększenie odstępów między urządzeniem a odbiornikiem.
- Podłączenie urządzenia i odbiornika do gniazd zasilanych z różnych obwodów.
- Skonsultowanie się z dostawcą i doświadczonym technikiem radio-telewizyjnym w celu uzyskania pomocy.

Oświadczenie Kanadyjski Departament Komunikacji

To urządzenie cyfrowe nie przekracza ograniczeń klasy B dla emisji zakłóceń radiowych, ustalonych przez Przepisy dotyczące zakłóceń radiowych Kanadyjskiego Departamentu Komunikacji.

To urządzenie cyfrowe klasy B jest zgodne z kanadyjską normą ICES-003.

Urządzenie może upaść, powodując poważne obrażenia osobiste lub śmierć. Aby zapobiec obrażeniom, to urządzenie należy bezpiecznie przymocować do podłogi/ściany, zgodnie ze wszystkimi instrukcjami instalacji.



Deklaracja zgodności

To urządzenie spełnia wymogi wynikające z Dyrektywy o ujednoczeniu prawa państw członkowskich dotyczącego kompatybilności elektromagnetycznej (2014/30/UE), Dyrektywy niskonapięciowej (2014/35/UE), ROZPORZĄDZENIA (UE) 2024/1781 i Dyrektywy RoHS (2011/65/UE). Produkt został poddany testom, które stwierdziły, że spełnia on normy zharmonizowane w zakresie urządzeń techniki informatycznej, które to normy zostały opublikowane w ramach dyrektyw w Oficjalnym Dzienniku Unii Europejskiej.

Oświadczenie dotyczące symbolu WEEE

Ten symbol na produkcie lub na jego opakowaniu wskazuje, że tego produktu nie można usuwać z innymi odpadami domowymi. Na użytkownika spoczywa odpowiedzialność za usuwanie zużytych urządzeń, poprzez ich przekazanie do wyznaczonych punktów zbiórki w celu recyklingu zużytych urządzeń elektrycznych i elektronicznych. Oddzielna zbiórka i recykling zużytych urządzeń podczas ich usuwania pomoże w oszczędzaniu naturalnych zasobów i zapewni wykonanie recyklingu w sposób chroniący życie ludzi i środowisko. W celu uzyskania dalszych informacji o miejscach przekazywania zużytych urządzeń do recyklingu, należy się skontaktować z władzami lokalnymi, lokalnym zakładem utylizacji odpadów lub ze sklepem w którym został zakupiony produkt.



EEE yönetmeliğine uygundur

Informacje związane z bezpieczeństwem

- Przed wykonaniem ustawień monitora należy uważnie przeczytać całą, dostarczoną w opakowaniu dokumentację.
- Aby zapobiec pożarowi lub porażeniu prądem elektrycznym, nigdy nie należy narażać monitora na działanie deszczu lub wilgoci.
- Nigdy nie należy otwierać obudowy monitora. Niebezpieczne, wysokie napięcie wewnątrz monitora może spowodować poważne obrażenia fizyczne.
- W przypadku uszkodzenia zasilacza nie wolno naprawiać go samemu. Należy skontaktować się z technikiem serwisu lub ze sprzedawcą.
- Przed rozpoczęciem używania produktu należy sprawdzić, czy wszystkie kable są prawidłowo podłączone oraz, czy nie są uszkodzone. Po wykryciu jakiegokolwiek uszkodzenia należy jak najszybciej skontaktować się z dostawcą.
- Szczeliny i otwory w tylnej lub górnej części obudowy, służą do wentylacji. Nie należy zakrywać tych szczelin. Nigdy nie należy umieszczać tego produktu obok lub nad grzejnikiem lub źródłem ciepła, dopóki nie zostanie zapewniona prawidłowa wentylacja.
- Monitor należy zasilac wyłącznie ze źródła zasilania wskazanego na etykiecie. Przy braku pewności co do typu zasilania w sieci domowej należy skontaktować się z dostawcą lub lokalnym zakładem energetycznym.
- Należy używać właściwą wtyczkę zasilania, zgodną z lokalnymi standardami.
- Nie należy przeciążać listew zasilających lub przedłużaczy. Przeciążenie może spowodować porażenie prądem elektrycznym.
- Należy unikać kurzu, wilgoci i ekstremalnych temperatur. Nie należy trzymać urządzenia w miejscu, gdzie może ono się zamoczyć. Monitora należy ustawić na stabilnej powierzchni.
- Urządzenie należy odłączyć od zasilania podczas burzy z wyładowaniami atmosferycznymi lub, jeśli nie będzie długo używane. Zabezpieczy to monitor przed uszkodzeniem spowodowanym skokami napięcia.
- Nigdy nie należy wpychać do szczelin obudowy monitora żadnych obiektów lub wlewać płynów.
- Aby zapewnić oczekiwane działanie, monitor należy używać wyłącznie z komputerami z certyfikatem UL, z gniazdami o parametrach prądu zmiennego 100 ~ 240V.
- Gniazdko sieciowe powinno znajdować się w pobliżu urządzenia i powinno być łatwo dostępne.
- W przypadku wystąpienia problemów technicznych z monitorem należy skontaktować się z wykwalifikowanym technikiem serwisu lub ze sprzedawcą.
- Przed podłączeniem wtyczki zasilania do sieci zasilającej należy zapewnić uziemienie. Podczas odłączania połączenia uziemienia, po wyciągnięciu wtyczki zasilania, należy sprawdzić odłączenie zasilania.

OSTRZEŻENIE

Korzystanie ze słuchawek nausznych i dousznych innych niż określone w niniejszym dokumencie może być przyczyną utraty słuchu spowodowanej nadmiernym ciśnieniem akustycznym.

Należy potwierdzić, że system dystrybucji w instalacji budynku powinien dostarczyć wyłącznik obwodu o parametrach znamionowych 120/240V, 20A (maksymalnie).

Po dostarczeniu z 3-bolcową wtyczką na przewodzie zasilającym, podłącz przewód zasilający do uziemionego gniazda na 3-bolce. Nie należy usuwać bolca uziemienia przewodu zasilającego, na przykład poprzez podłączenie 2-bolcowego adaptera. Bolec uziemienia to ważna funkcja bezpieczeństwa.

Niebezpieczeństwo utraty stabilności.

Produkt może upaść, powodując poważne obrażenia osobiste lub śmierć. Aby zapobiec obrażeniom, ten produkt należy bezpiecznie przymocować do podłogi/ściany, zgodnie ze wszystkimi instrukcjami instalacji.

Produkt może upaść, powodując poważne obrażenia osobiste lub śmierć. Większości obrażeń, szczególnie u dzieci, można uniknąć poprzez zwykłe stosowanie się do następujących środków ostrożności:

ZAWSZE należy używać szafek lub wsporników albo metod instalacji zalecanych przez producenta zestawu produktu.

ZAWSZE należy używać mebli, które mogą bezpiecznie podtrzymać produkt.

ZAWSZE należy się upewnić, że produkt nie wystaje poza krawędź podtrzymującego go mebla.

ZAWSZE należy pouczyć dzieci o niebezpieczeństwach podczas wspinania się na mebel w celu sięgnięcia do produktu lub jego elementów sterowania.

ZAWSZE należy prowadzić podłączone do produktu przewody i kable w taki sposób, aby nie potkać się o nie, nie pociągać i nie chwytać za nie.

NIGDY nie należy umieszczać produktu w niestabilnym miejscu.

NIGDY nie należy umieszczać produktu na wysokich meblach (na przykład, na kredensach lub biblioteczках), bez przymocowania mebla i produktu do odpowiedniego oparcia.

NIGDY nie należy umieszczać produktu na obrusie lub innych materiałach, które mogą się znajdować pomiędzy produktem a podtrzymujących urządzenie meblem.

NIGDY nie należy umieszczać na produkcie lub na meblu na którym ustawiony jest produkt elementów, które mogą kusić dzieci do wspinania, takich jak zabawki i piloty.

Jeśli istniejący produkt ma zostać zatrzymany i ma zostać zmienione jego miejsce, należy się zastosować do wymienionych powyżej zaleceń.

Nadmierne ciśnienie akustyczne ze słuchawek dousznych i słuchawek nagłownych, może spowodować utratę słuchu. Regulacja korektora na maksymalne zwiększenie napięcia wyjścia słuchawek dousznych i słuchawek nagłownych, a przez to poziomu ciśnienia akustycznego.

Oświadczenie dotyczące ograniczenia stosowania substancji niebezpiecznych (Indie) Urządzenie to jest zgodne z obowiązującymi w Indiach zasadami dot. e-odpadów (i gospodarowania nimi) z roku 2016, które zabraniają stosowania ołowiu, rtęci, sześciowartościowego chromu, polibromowanych bifenyli (PBBs) i polibromowanych eterów difenyloowych (PBDEs) w stężeniach przekraczających 0,1% wagi w materiałach jednorodnych oraz 0,01% wagi w materiałach jednorodnych w przypadku kadmu, poza wyjątkami wymienionymi w wykazie 2 powyższego przepisu.

ASUS CONTACT INFORMATION			
<ul style="list-style-type: none"> ■ ASUSTeK Computer Inc. Address 1F., No. 15, Lide Rd., Beitou Dist., Taipei City 112, Taiwan Telephone +886-2-2894-3447 Fax +886-2-2894-7798 E-mail info@asus.com.tw Website http://www.asus.com.tw/ 	<ul style="list-style-type: none"> ■ ASUS Computer International (America) Address 48720 Kato Rd, Fremont, CA 94538, USA Telephone +1-510-739-3777 Fax +1-510-608-4555 Website http://usa.asus.com/ 	<ul style="list-style-type: none"> ■ ASUS Computer GmbH (Germany and Austria) Address Harkortstr. 21-23 D-40880 Ratingen, Germany Telephone +49-1805-010920 Website http://www.asus.de/ Online Contact http://www.asus.de/sales 	
<ul style="list-style-type: none"> ■ Technical Support Telephone +86-21-38429911 	<ul style="list-style-type: none"> ■ Technical Support Telephone +1-812-282-2787 (English Only) +1-905-370-2787 (French Only) Online Support http://support.asus.com/ 	<ul style="list-style-type: none"> ■ Technical Support Telephone +49-1805-010923 Support Fax +49-2102-959911 Online Support http://support.asus.com/ 	

Zabezpieczenie przed przewróceniem

Podczas używania wyświetlacza, aby zabezpieczyć monitor przed upadkiem należy przymocować LCD do ściany z wykorzystaniem linki lub łańcucha, wystarczająco mocnego do utrzymania ciężaru monitora.

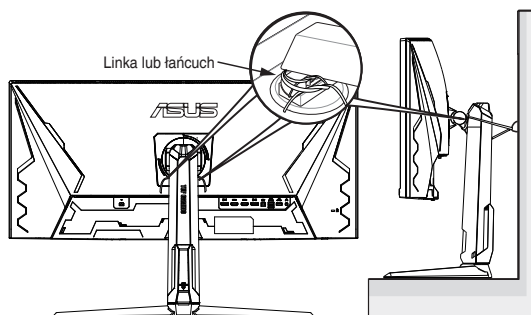

- Konstrukcja wyświetlacza może się różnić od pokazanej na ilustracji.
- Instalację musi zostać wykonana przez wykwalifikowanego technika, a w celu uzyskania dodatkowych informacji należy się skontaktować ze swoim dostawcą.
- Dla modeli o wadze netto ≥ 7 kg. Wybierz odpowiedni sposób zabezpieczenia przed przewróceniem.
- Dla modeli ze wspornikiem do montażu VESA, należy zainstalować śruby z pierścieniem do otworu montażowego VESA, a następnie przymocować linkę lub łańcuch do ściany.

Dbanie i czyszczenie

- Przed zmianą pozycji monitora zaleca się odłączenie kabli i przewodu zasilającego. Podczas zmiany pozycji monitora należy stosować właściwe techniki podnoszenia. Podczas podnoszenia lub przenoszenia należy chwycić za krawędzie monitora. Nie należy podnosić monitora za podstawę lub za przewód.
- Czyszczenie. Wyłącz monitor i odłącz przewód zasilający. Oczyszczyć powierzchnię monitora pozbawioną luźnych włókien, nie szorstką szmatką. Trudniejsze do usunięcia plamy, można usunąć szmatką zwilżoną w łagodnym środku do czyszczenia.
- Należy unikać środków czyszczących zawierających alkohol lub aceton. Należy używać środków czyszczący przeznaczony do czyszczenia ekranów LCD. Nigdy nie należy spryskiwać środkiem czyszczącym bezpośrednio ekranu, ponieważ może on dostać się do wnętrza monitora i spowodować porażenie prądem elektrycznym.

Następujące objawy są normalne podczas działania monitora:

- Ze względu na naturę światła jarzeniowego, podczas początkowego używania ekran może migać. Wyłącz przełącznik zasilania i włącz go ponownie, aby upewnić się, że miganie zniknęło.
- W zależności od wykorzystywanego wzoru pulpitu, na ekranie może wystąpić lekkie zróżnicowanie jasności.
- Kilkugodzinne wyświetlanie tego samego obrazu, może spowodować utrzymywanie się poobrazu, po przełączeniu obrazu. Właściwy ekran zostanie powoli przywrócony, po wyłączeniu zasilania na kilka godzin.
- Gdy ekran stanie się czarny lub zacznie migać albo gdy nie można dłużej pracować należy skontaktować się z dostawcą lub punktem serwisowym. Nie należy naprawiać wyświetlacza samodzielnie!

Konwencje stosowane w tym podręczniku



OSTRZEŻENIE: Informacja zapobiegająca odniesieniu obrażeń podczas wykonywania zadania.



PRZESTROGA: Informacja zapobiegająca uszkodzeniu komponentów podczas wykonywania zadania.



WAŻNE: Informacja, którą NALEŻY wziąć pod rozwagę w celu dokończenia zadania.



UWAGA: Wskazówki i dodatkowe informacje pomocne w dokończeniu zadania.

Gdzie można znaleźć więcej informacji

W celu uzyskania dodatkowych informacji i aktualizacji produktu i oprogramowania, sprawdź następujące źródła.

1. Strony sieci web ASUS

Ogólnoświatowe strony sieci web ASUS zapewniają zaktualizowane informacje o urządzeniach i oprogramowaniu firmy ASUS. Sprawdź <http://www.asus.com>

2. Opcjonalna dokumentacja

Opakowanie z produktem może zawierać opcjonalną dokumentację, która mogła zostać dodana przez dostawcę. Te dokumenty nie są częścią standardowego opakowania.

3. Chroń swoje oczy używając monitory ASUS EYE CARE

Najnowsze monitory ASUS są wyposażone we własną technologię filtru światła niebieskiego i braku migotania, aby umożliwić zachowanie zdrowych oczu w dzisiejszym cyfrowym świecie. Sprawdź https://www.asus.com/Microsite/display/eye_care_technology/

Usługa odbioru zużytego sprzętu

Program recyklingu i odbioru zużytego sprzętu firmy ASUS wynika z naszego zaangażowania w zapewnienia najwyższych norm ochrony środowiska. Wierzymy, w dostarczanie naszym klientom rozwiązań umożliwiających odpowiedzialny recykling naszych produktów, baterii oraz innych elementów jak również materiałów opakowaniowych. Szczegółowe informacje dotyczące recyklingu w różnych regionach znajdują się na <http://csr.asus.com/english/Takeback.htm>.

1.1 Witamy!

Dziękujemy za zakupienie monitora LCD ASUS®!

Najnowszy szerokoekranowy monitor LCD ASUS zapewnia wyraźny, szerszy i jasny wyświetlacz, plus funkcje zwiększające doznania podczas oglądania.

Dzięki tym funkcjom, można cieszyć się wygodnymi i wspaniałymi obrazami, jakie zapewnia monitor!

1.2 Zawartość opakowania

Sprawdź, czy w opakowaniu znajdują się następujące elementy:

- ✓ Monitor LCD
- ✓ Wspornik monitora
- ✓ Podstawa monitora
- ✓ Instrukcja szybkiego uruchomienia
- ✓ Karta gwarancyjna
- ✓ Przewód zasilający
- ✓ Kabel HDMI (opcjonalny)
- ✓ Kabel DP (opcjonalny)
- ✓ Kabel USB (opcjonalny)



-
- Jeśli którekolwiek z podanych wyżej elementów są uszkodzone lub, gdy ich brak należy jak najszybciej skontaktować się ze sprzedawcą.
-

1.3 Podłączanie monitora

W celu podłączenia monitora

1. Dopasuj i zainstaluj wspornik w odpowiednim miejscu z tyłu monitora.
2. Dopasuj i zamontuj podstawę na wsporniku. Następnie przymocuj podstawę do wspornika, dokręcając dostarczoną śrubę.

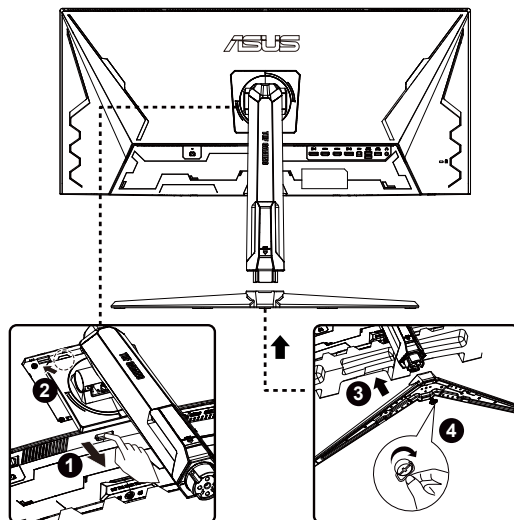

*Rozmiar śruby podstawy: M6 x 17mm

1.4 Odłączanie wspornika/podstawy (do montażu ściennego VESA)

Odłączana podstawa tego monitora, jest przeznaczona do montażu na ścianie VESA.

W celu odłączenia wspornika/podstawy

1. Odłącz kable zasilania i sygnałowy. Umieść ostrożnie monitor skierowany ekranem w dół w opakowaniu EPS.
2. Następnie odkręć dostarczoną śrubę i zdejmij podstawę ze wspornika.
3. Naciśnij przycisk zwalniania, aby odłączyć wspornik od monitora.
4. Zdejmij wspornik.

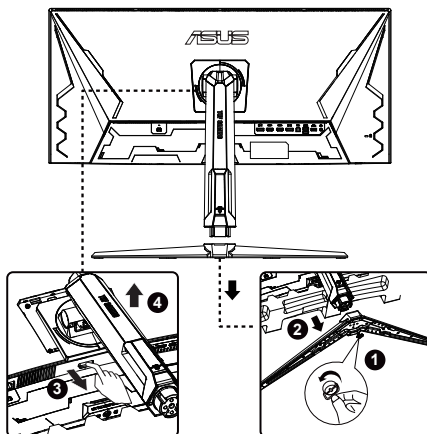

- Zestaw do montażu ściennego VESA (100 x 100 mm) należy zakupić oddzielnie.
- Należy używać wyłącznie wsporników do montażu na ścianie z certyfikatem UL o minimalnej wadze/udźwigu 15 kg (wielkość śruby: M4 x 10 mm).

1.5 Prowadzenie kabli (włącznie z gniazdem wejścia/wyjścia)

Kable można uporządkować za pomocą otworu prowadzenia kabli.

Prowadzenie kabli

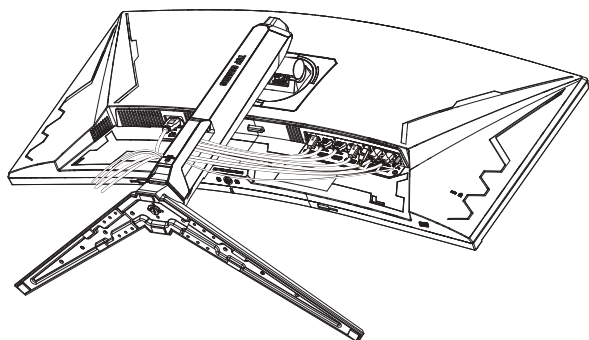

- **W celu podłączenia kabla HDMI/DisplayPort:**

Podłącz jeden koniec kabla HDMI/DisplayPort do gniazda HDMI/DisplayPort monitora.

b. Podłącz drugi koniec kabla HDMI/DisplayPort do gniazda HDMI/DisplayPort urządzenia.



Po podłączeniu tych kabli, można wybrać wymagany sygnał z pozycji Input Select (Wybór wejścia) menu OSD.



Jeśli wymagana jest wymiana przewodu zasilającego lub kabla (kabl) połączeniowego, należy się skontaktować z działem obsługi klienta firmy ASUS.

1.6 Regulacja monitora

- Dla uzyskania optymalnego widzenia, zaleca się, aby spojrzeć na pełny ekran monitora, a następnie wyregulować monitor pod najbardziej wygodnym kątem.
- Przytrzymaj podstawę, aby zabezpieczyć monitor przed upadkiem podczas zmiany jego kąta nachylenia.
- Kąt nachylenia monitora można regulować w zakresie od -5° do 20° , monitor można też przekręcać w lewo lub w prawo o 10° . Można także regulować wysokość monitora, w zakresie ± 130 cm.

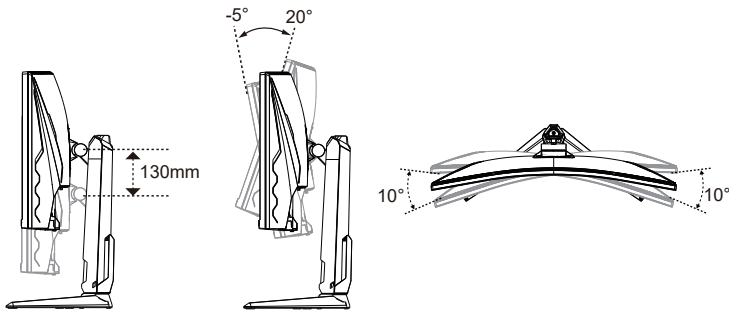

2.1 Wprowadzenie do monitora

2.1.1 Widok z przodu

Użyj przycisku sterowania z tyłu monitora do regulacji ustawień obrazu.

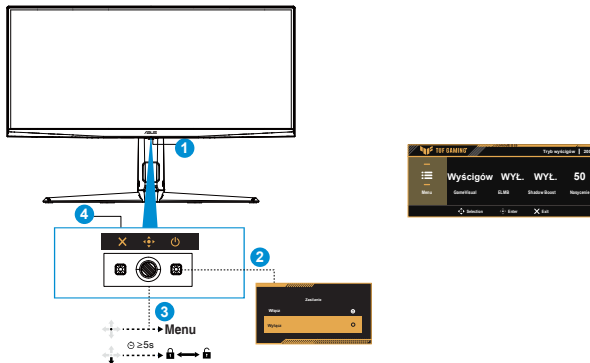

1. Wskaźnik zasilania:

- Definicje kolorów wskaźnika zasilania zawiera tabela poniżej.

Stan	Opis
Biały	WŁ.
Bursztynowy	Tryb gotowości
WYŁ.	WYŁ.

2. Przycisk Zasilanie:

- Naciśnij ten przycisk, aby wyłączyć monitor. Naciśnij dowolny przycisk, aby włączyć monitor.

3. Przycisk (5-kierunkowy):







- Naciśnij ten przycisk, aby włączyć menu OSD.
- Zwiększanie/zmniejszanie wartości lub przesuwanie wyboru w górę/w dół/w lewo/w prawo.

4. Przycisk Zamknij:

- Wyjście z menu OSD.

- **GamePlus:** Funkcja GamePlus udostępnia zestaw narzędzi i tworzy lepsze środowisko do gier, dla użytkowników grających w różne rodzaje gier. Funkcja Celownik jest szczególnie przydatna dla nowych graczy lub początkujących, zainteresowanych grami First Person Shooter (FPS).

W celu uaktywnienia GamePlus:

- Naciśnij przycisk **GamePlus**, aby przejść do głównego menu GamePlus.
- Aktywacja funkcji Licznik FPS, Celownik, Snajper, Timer, Stoper lub Wyrów. wyświet.
- Przesuń przycisk  () w górę/w dół w celu wyboru i naciśnij  (), aby potwierdzić wymaganą funkcję. Naciśnij  w celu wyłączenia i wyjścia.
- Celownik/Timer/Stoper/Licznik FPS można przesuwac poprzez naciśnięcie 5-kierunkowego przycisku  .

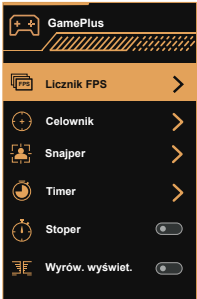
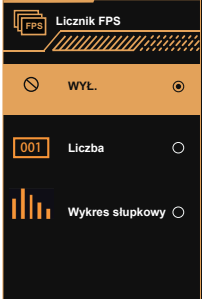
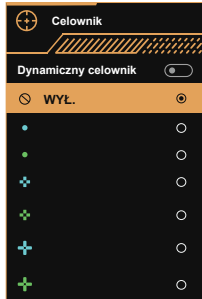
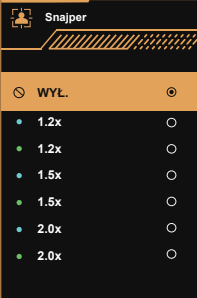
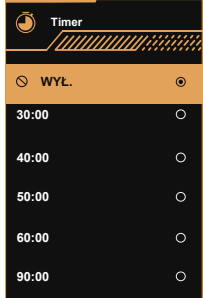
Menu główne GamePlus	GamePlus-FPS	GamePlus - Celownik
		
GamePlus - Snajper	GamePlus - Timer	
		

2.2.2 Widok z tyłu

Tył monitora LCD

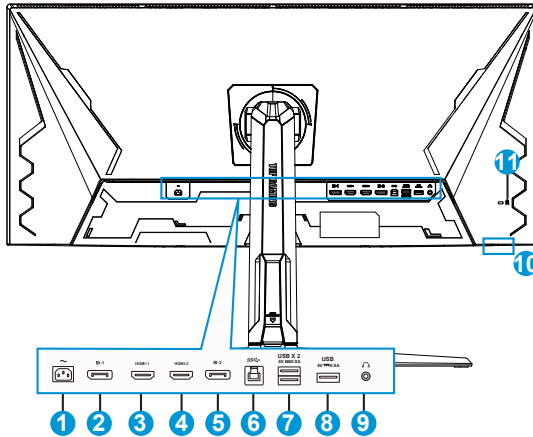

1. Port wejścia prądu zmiennego
2. Port wejścia - DP1
3. Gniazdo HDMI-1
4. Gniazdo HDMI-2
5. Port wejścia - DP2
6. Port USB3.2 Gen1 Type-B
7. Port USB3.2 Gen1 Type-A
8. Port USB3.2 Gen1 Type-A
9. Gniazdo wyjścia słuchawek
10. Port USB3.2 Gen1 Type-A
11. Blokada Kensington

3.1 Menu OSD (menu ekranowe)

3.1.1 Jak wykonać ponowną konfigurację

5-kierunkowy kontroler znajduje się z tyłu monitora. Siedząc przed monitorem, poruszaj kontrolerem zgodnie z instrukcjami wyświetlanymi na ekranie, aby poruszać się po menu i wykonywać operacje.

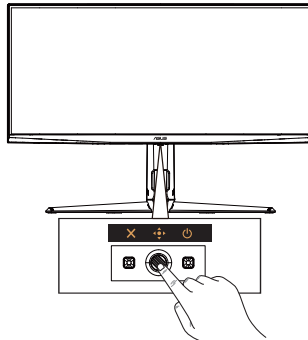

Naciśnij przycisk () 5-kierunkowy), aby aktywować menu OSD.

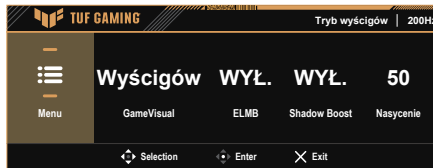

- Po aktywowaniu menu Szybkie ustawienia

Ikona OSD (menu ekranowe)	Działanie 5-kierunkowego kontrolera	Funkcja
Menu Szybkie ustawienia	Przesunięcie w lewo / w prawo	Przełącza do poprzedniego/następnego ustawienia menu.
	Przesunięcie w górę / w dół	Wybiera poprzednią/następną pozycję menu.
		Wybiera wymagany parametr
Naciśnięcie (środek)	Potwierdza wybór	



- Po aktywowaniu menu

Ikona OSD (menu ekranowe)	Działanie 5-kierunkowego kontrolera	Funkcja
Menu	Przesunięcie w górę / w dół	Wybiera poprzednią/następną pozycję menu.
		Wybiera wymagany parametr
	Przesunięcie w lewo / w prawo	Przełącza na menu z lewej/prawej strony.
	Naciśnięcie (środek)	Potwierdza wybór

Dostosowanie Menu Szybkie ustawienia

Menu Szybkie ustawienia zawiera cztery konfigurowalne skróty, które umożliwiają szybki dostęp do często używanych ustawień. Te skróty można dowolnie zmieniać.

1. Naciśnij 5-kierunkowy kontroler, aby wyświetlić menu Szybkie ustawienia.
2. Przejdź do Menu > My Favorite > Menu Szybkie ustawienia.
3. Wybierz Tryb 1, Tryb 2, Tryb 3 lub Tryb 4 w celu ustawienia funkcji.
 - Aby skrócić menu Szybkie ustawienia, wybierz opcję Brak, aby ukryć ten skrót.
 - Nie należy wybierać tej samej funkcji dla wielu pozycji.
 - Jeśli skrót nie jest obsługiwany w bieżącym trybie, będzie wyszarzony.

3.1.2 Wprowadzenie do funkcji OSD

Aby włączyć tę funkcję, ustaw **Ustawienie Zasilania** na **Tryb wydajności**.

3.1.2.1 Gry

Ta funkcja zawiera siedem podfunkcji, które można wybrać zgodnie z własnymi preferencjami.



Opcja menu		Opis	Przypomnienie
Zwiększenie częst. klatek	Wł./Wyt.	Umożliwia uzyskanie rozdzielczości do 1720 x 720 przy 400 Hz, zapewniając płynność ruchomego obrazu.	
Zmienne OD	Poziom 5/ Poziom 4/ Poziom 3/ Poziom 2/ Poziom 1/ WYŁ.	Poprawia czas reakcji ekranu dzięki 5 regulowanym poziomom Over Drive, przez co szybko poruszające się sceny wyglądają ostrzej i płynniej.	
Zmienne Odświeżanie	Wł./Wyt.	Działa ze źródłami grafiki Adaptive-Sync, G-Sync Compatible i FreeSync, dynamicznie dostosowując częstotliwość odświeżania wyświetlacza do częstotliwości klatek treści. Zmniejsza to zacinaanie i opóźnienia wejścia, jednocześnie oszczędzając energię.	<ol style="list-style-type: none"> 1. Funkcja Zmienne Odświeżanie może być aktywowana tylko w zakresie 48 Hz–200 Hz, gdy funkcja Zwiększenie częst. klatek jest wyłączona, oraz w zakresie 48 Hz–400 Hz, gdy funkcja Zwiększenie częst. klatek jest włączona. 2. Dla uzyskania minimalnych wymagań dotyczących systemu PC i sterownika dla innych obsługiwanych GPU, należy się skontaktować z producentami GPU. 3. Gdy jest włączone Zmienne Odświeżanie, nie będą dostępne następujące funkcje: ELMB, PIP/ PBP (opcjonalny).

Opcja menu		Opis	Przypomnienie
Ust. ELMB	ELMB	<p>Menu Ust. ELMB umożliwia użytkownikom konfigurację funkcji redukcji rozmycia ruchu dla szybko zmieniających się treści. Obejmuje to funkcje ELMB i ELMB Sync, w zależności od sygnału wejścia i częstotliwości odświeżania.</p> <p>ELMB ELMB eliminuje rozrywanie obrazu, redukuje efekt ghostingu i minimalizuje rozmycie ruchu podczas gry.</p>	<ol style="list-style-type: none"> 1. Aby aktywować ELMB, najpierw należy wyłączyć VRR. 2. Wymaga częstotliwości odświeżania wyższej niż 85Hz. 3. Gdy jest włączone ELMB, nie będą dostępne następujące funkcje: Zmienne Odświeżanie, ELMB Sync (opcjonalny), Jasność, Kontrola proporcji, ASCR, Filtr światła nieb., PIP/PBP, Zmienne OD, Ustawienie HDR.
Ust. ELMB	ELMB SYNC	<p>ELMB Sync ELMB SYNC umożliwia włączenie redukcji rozmycia ruchu przy włączonej funkcji zmiennej częstotliwości odświeżania (VRR).</p>	<p>Gdy jest włączone ELMB sync, nie będą dostępne następujące funkcje: ELMB (opcjonalny), Jasność, Kontrola proporcji, ASCR, Filtr światła nieb., PIP/PBP (opcjonalny), Ustawienie HDR.</p>
Ust. ELMB	Poziom Wyrazistości	<p>Pomaga to w eliminacji rozrywania obrazu, zmniejszeniu efektu ghostingu i zminimalizowaniu rozmycia ruchu podczas szybkiej rozgrywki.</p>	<p>Gdy jest włączony Poziom Wyrazistości lub Pozioma Wyrazistości, nie będą dostępne następujące funkcje: Zmienne Odświeżanie, ELMB Sync (opcjonalny), Jasność, Kontrola proporcji, ASCR, Filtr światła nieb., PIP/PBP (opcjonalny), Zmienne OD, Ustawienie HDR.</p>
Ust. ELMB	Pozycja Wyrazistości	<p>Poziom Wyrazistości Reguluje poziom ostrości efektu ELMB. Dostępnych jest 5 poziomów wyrazistości, co umożliwia dostosowanie wyrazistości ruchu do własnych preferencji.</p> <p>Pozycja Wyrazistości Dostosowuje miejsce pojawienia się efektu redukcji rozmycia na ekranie. Wybierz jeden z 3 poziomów — Góra, Średni lub Dół — aby dopasować go do różnych rodzajów treści.</p>	

Opcja menu		Opis	Przypomnienie
GamePlus	Licznik FPS	<p>Funkcja GamePlus zapewnia zestaw wbudowanych narzędzi do gier, które poprawiają wrażenia podczas gry. Obejmuje to następujące funkcje:</p> <p>Licznik FPS Wyświetla liczbę klatek na sekundę (FPS) w czasie rzeczywistym, aby wskazać płynność działania gry.</p>	
GamePlus	Celownik	<p>Można wybrać wyświetlanie FPS na ekranie w postaci liczby lub wykresu słupkowego.</p> <p>Celownik Udostępnia 6 wbudowanych stylów celownika, dzięki czemu można wybrać ten, który najlepiej pasuje do danej gry. Zawiera również opcję Dynamiczny celownik, która automatycznie dostosowuje celownik w oparciu o rozgrywkę.</p>	
GamePlus	Snajper	<p>Snajper Tryb Snajper jest przeznaczony do gier typu first-person shooter (dostępny tylko przy wyłączonej funkcji HDR). Dostępne są trzy poziomy powiększenia — 1,2x, 1,5x i 2,0x — z różnymi stylami wyrównania.</p>	
GamePlus	Timer	<p>Timer Wyświetla licznik czasu w lewym górnym rogu ekranu, aby pomóc w śledzeniu czasu gry lub odpoczynku. Istnieje możliwość wyboru jednego z następujących czasów trwania: 30:00, 40:00, 50:00, 60:00 lub 90:00 minut.</p>	
GamePlus	Stoper	<p>Stoper Wyświetla stoper w lewym górnym rogu ekranu, aby pomóc w śledzeniu czasu, który upłynął podczas gry lub aktywności. Stoper rozpoczyna odliczanie od 00:00 i liczy w górę, aż do ręcznego zatrzymania.</p> <p>Wyrów. wyświet. Wyświetla linie wyrównania na wszystkich czterech bokach ekranu, aby pomóc w bardziej precyzyjnym i łatwym wyrównaniu wielu monitorów.</p>	
GamePlus	Wyrów. wyświet.		

Opcja menu		Opis	Przypomnienie
GameVisual	Tryb Sceneria	GameVisual dostarcza zestaw wstępnie ustawionych trybów wyświetlania zoptymalizowanych pod kątem różnych scenariuszy użytkownika, z wykorzystaniem ASUS GameVisual™ Video Intelligence Technology. Łatwe przełączanie między trybami w celu dopasowania do treści.	
GameVisual	Tryb wyścigów	Tryb Sceneria Zoptymalizowany do wyświetlania zdjęć krajobrazów i zdjęć plenerowych.	
GameVisual	Tryb kinowy	Tryb wyścigów Najlepiej nadaje się do szybkich gier wyścigowych.	
GameVisual	Tryb RTS/RPG	Tryb kinowy Idealny do oglądania filmów i treści kinowych.	
GameVisual	Tryb FPS	Tryb RTS/RPG Przeznaczony do gier strategicznych czasu rzeczywistego i gier fabularnych.	
GameVisual	Tryb sRGB	Tryb FPS Dostosowany do gier typu FPS, aby poprawić widoczność w ciemnych scenach.	
GameVisual	Tryb MOBA	Tryb sRGB Idealny do przeglądania zdjęć i grafiki z dokładnym odwzorowaniem kolorów.	
GameVisual	Wid. noc.	Tryb MOBA Najlepszy wybór dla gier typu Multiplayer Online Battle Arena.	
GameVisual	Tryb Użytk.	Wid. noc. Zwiększa widoczność w ciemnym otoczeniu lub przy słabym oświetleniu.	
GameVisual	Tryb Użytk.	Tryb Użytk. Umożliwia ręczną regulację dodatkowych ustawień obrazu, takich jak jasność, kontrast i kolor.	
Shadow Boost (Wzmocnienie zaciemn.)	Dynamic Shadow Boost/ Poziom 3/ Poziom 2/ Poziom 1/ Wył.	Poprawia widoczność w ciemnych obszarach poprzez dostosowanie krzywej gamma monitora, dzięki czemu ciemne sceny i obiekty są lepiej widoczne bez prześwieclania jaśniejszych obszarów. Oferuje trzy poziomy regulacji (Poziom 1 / 2 / 3) w celu dopasowania do różnych preferencji. Zawiera opcję Dynamic Shadow Boost, która automatycznie optymalizuje ciemne sceny w oparciu o treść.	
ASUS DisplayWidget Center	Kod QR	Sprawdź na stronie X	

3.1.2.2 Obraz

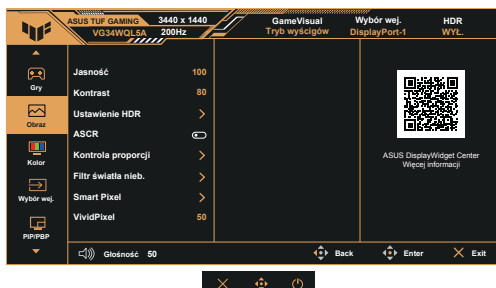

Opcja menu		Opis	Przypomnienie
Jasność	Regulacja w zakresie 0-100	Regulacja jasności ekranu. Gdy jest włączona funkcja HDR, obsługiwana jest tylko regulacja przez Jasność HDR.	Funkcja ELMB nie jest obsługiwana.
Kontrast	Regulacja w zakresie 0-100	Regulacja kontrastu, aby poprawić szczegóły i głębię obrazu.	Regulacji nie można wykonywać w trybie HDR.
Ustawienie HDR	Gaming HDR	<p>Opis funkcji: Zapewnia bogatsze szczegóły i bardziej realistyczne kolory, co jest szczególnie widoczne w scenach o silnym kontraście między jasnymi i ciemnymi obszarami.</p> <p>Gaming HDR: Tryb przeznaczony dla graczy. Cinema HDR: Idealny do filmów i treści kinowych. Console HDR: Dostosowany do konsol do gier.</p>	<p>1. W trybie HDR jasność jest regulowana automatycznie i nie można jej ustawić ręcznie.</p> <p>2. Po włączeniu funkcji HDR niedostępne są następujące funkcje: ELMB, Snajper, GameVisual, Shadow Boost (Wzmocnienie zaciemn.), Jasność, Kontrast, Filtr światła nieb., ASCR, Temp. barwowa, Przestrzeń kolorów, Nasylenie, PIP/PBP (opcjonalny), Tryb oszcz. energii.</p>
Ustawienie HDR	Cinema HDR		
Ustawienie HDR	Console HDR		
Ustawienie HDR	Regulowana Jasność	Domyślnie jasność w trybie HDR jest regulowana automatycznie. Włączenie tej funkcji umożliwia ręczną regulację jasności.	
Ustawienie HDR	Regulowane HDR	Istnieje możliwość regulacji intensywności efektu HDR. Po włączeniu regulowanego HDR można dostosować następujące ustawienia: Jasność, Kontrast, Temperatura barwowa i Nasylenie.	Gdy ta funkcja jest włączona, nie będą dostępne następujące funkcje: ELMB, Snajper, Noktowizor snajperski, GameVisual, Shadow Boost (Wzmocnienie zaciemn.), Filtr światła nieb., Tryb oszcz. energii, ASCR, Przestrzeń kolorów.
ASCR	Wł./Wyt.	Dynamicznie dostosowuje kontrast, idealny do filmów lub scen o dużej dynamice, poprawiając głębię i warstwowość obrazu.	Gdy ta funkcja jest włączona, nie można używać ustawień ELMB, ELMB SYNC i ELMB.

Opcja menu		Opis	Przypomnienie
Kontrola proporcji	Pełny 16:9	Wypełnia ekran poprzez rozciągnięcie obrazu bez zachowania proporcji. Obraz staje się większy, ale może ulec zniekształceniu, co wpływa na komfort oglądania.	<p>1. Proporcje obrazu 16:9 zapewniają lepsze wyniki tylko wtedy, gdy rozdzielczość pełnoekranowa symuluje wyświetlacz o przekątnej 24,5 cala lub 27 cali.</p> <p>2. Rozmiar gry FPS; w ustawieniach wyświetlania systemu Windows można również wybrać skalowanie punkt-punkt.</p> <p>3. Gdy ta funkcja jest włączona, następujące funkcje będą wyłączone: VRR, ELMB, ELMB SYNC.</p>
Kontrola proporcji	Symulacja 16:9 27"	Wyświetla obraz w rozmiarze 27 cala, zachowując proporcje bez zniekształceń, ale obraz wydaje się mniejszy.	
Kontrola proporcji	Symulacja 16:9 24,5"	Wyświetla obraz w rozmiarze 24,5 cala, zachowując proporcje bez zniekształceń, ale obraz wydaje się mniejszy.	
Kontrola proporcji	Odpowiednik 16:9	Skaluje obraz zachowując oryginalne proporcje, aby uniknąć zniekształceń, ale może powodować pojawienie się czarnych obramowań.	
Kontrola proporcji	Punkt po punkcie 16:9	Tryb natywny 16:9 bezpośrednio mapuje piksele, zachowując wyrazistość i proporcje obrazu. Obrazy o niskiej rozdzielczości mogą mieć czarne obramowania.	
Kontrola proporcji	Pełny kwadrat	Rozciąga obraz, aby wypełnił cały ekran bez zachowania proporcji. Obraz staje się większy, ale może być zniekształcony, co wpływa na komfort oglądania.	
Kontrola proporcji	Równoważność kwadratu	Skaluje obraz zachowując oryginalne proporcje, aby uniknąć zniekształceń, ale może powodować pojawienie się czarnych obramowań.	
Kontrola proporcji	Kwadrat punkt po punkcie	Wyświetla obraz w oryginalnej rozdzielczości bez skalowania lub rozciągania.	
Kontrola proporcji	Pełny 21:9	Wypełnia ekran poprzez rozciągnięcie obrazu bez zachowania proporcji. Obraz staje się większy, ale może ulec zniekształceniu, co wpływa na komfort oglądania.	
Kontrola proporcji	Punkt po punkcie 21:9	Tryb natywny 21:9 bezpośrednio mapuje piksele, zachowując wyrazistość i proporcje obrazu. Obrazy o niskiej rozdzielczości mogą mieć czarne obramowania.	

Opcja menu		Opis	Przypomnienie
Filtr światła nieb.	Poziom 4/ Poziom 3/ Poziom 2/ Poziom 1/ WYŁ.	<p>1. Poziomy 1 do 4: Im wyższy poziom, tym silniejszy efekt filtrowania światła niebieskiego, co powoduje mniejsze rozpraszanie światła niebieskiego.</p> <p>2. Regulacja poziomu i jasności: Użytkownicy mogą regulować jasność w zakresie od poziomu 1 do 3.</p> <p>3. Poziom 4 to optymalne ustawienie domyślne, zgodne z normami certyfikacji TÜV dotyczącymi niskiego poziomu światła niebieskiego, ale bez możliwości regulacji jasności.</p>	<p>1. Gdy ta funkcja jest włączona, następujące funkcje będą wyłączone: ELMB, ELMB SYNC.</p> <p>2. Gdy ta funkcja jest włączona, system automatycznie zastosuje domyślne ustawienia trybu rywalizacji.</p>
Smart Pixel	Poziom 3/ Poziom 2/ Poziom 1/ WYŁ.	Technologia Smart Pixel poprawia ogólną szczegółowość obrazu w czasie rzeczywistym, zapewniając wyraźniejszy i bardziej żywy obraz.	
VividPixel	Regulacja w zakresie 0-100	Poprawia krawędzie i szczegóły obrazu, aby zwiększyć jego wyrazistość.	

3.1.2.3 Kolor



Opcja menu			Opis	Przypomnienie
Przestrzeń kolorów	sRGB	-	Wybiera przestrzeń kolorów dla wyjścia kolorów monitora.	
Przestrzeń kolorów	DCI-P3	-		
Przestrzeń kolorów	Szeroka gama	-		
Temp. barwowa	Ciepłe	-	Zawiera cztery tryby, obejmujące Ciepłe, Normalne, Zimne oraz Użytkownik.	-
Temp. barwowa	Normalne	-		-
Temp. barwowa	Zimne	-		-
Temp. barwowa	Użytkownik	R Regulacja w zakresie 0-100		Obsługuje regulowane przez użytkownika ustawienia temperatury barwowej.
Temp. barwowa	Użytkownik	G Regulacja w zakresie 0-100		
Temp. barwowa	Użytkownik	B Regulacja w zakresie 0-100		
Nasycenie	Regulacja w zakresie 0-100	-	Zakres regulacji wynosi 0 do 100.	







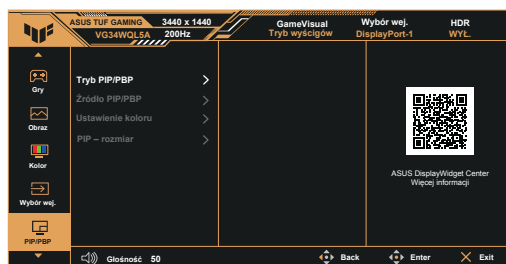

3.1.2.4 Wybór wej.











Opcja menu		Opis	Przypomnienie
Autom. wykr. wejścia	Wł. / Wyt.	Po włączeniu automatycznie wykrywa sygnał i przełącza źródło wejścia.	
DisplayPort-1	Wybór źródła sygnału zgodnie z potrzebami.	Wybór DisplayPort-1 jako źródła wejścia wideo.	
DisplayPort-2		Wybór DisplayPort-2 jako źródła wejścia wideo.	
HDMI-1		Wybór HDMI-1 jako źródła wejścia wideo.	
HDMI-2		Wybór HDMI-2 jako źródła wejścia wideo.	

3.1.2.5 Ust. PIP/PBP



Opcja menu	Opis	Przypomnienie
Tryb PIP/PBP	 Wybierz tryb wyświetlania PIP/PBP.	
Tryb PIP/PBP	 Wybierz tryb wyświetlania PIP/PBP. Gdy PIP/PBP jest włączone, opcja Dynamic Shadow Boost będzie wyłączona, a Shadow Boost (Wzmocnienie zaciemn.) będzie ustawione na wyłączenie.	
Tryb PIP/PBP	 Wybierz tryb wyświetlania PIP/PBP. Gdy PIP/PBP jest włączone, opcja Dynamic Shadow Boost będzie wyłączona, a Shadow Boost (Wzmocnienie zaciemn.) będzie ustawione na wyłączenie.	
Tryb PIP/PBP	 Wybierz tryb wyświetlania PIP/PBP. Gdy PIP/PBP jest włączone, opcja Dynamic Shadow Boost będzie wyłączona, a Shadow Boost (Wzmocnienie zaciemn.) będzie ustawione na wyłączenie.	
Tryb PIP/PBP	 Wybierz tryb wyświetlania PIP/PBP. Gdy PIP/PBP jest włączone, opcja Dynamic Shadow Boost będzie wyłączona, a Shadow Boost (Wzmocnienie zaciemn.) będzie ustawione na wyłączenie.	
Tryb PIP/PBP	 Wybierz tryb wyświetlania PIP/PBP. Gdy PIP/PBP jest włączone, opcja Dynamic Shadow Boost będzie wyłączona, a Shadow Boost (Wzmocnienie zaciemn.) będzie ustawione na wyłączenie.	
Tryb PIP/PBP	 Wybierz tryb wyświetlania PIP/PBP. Gdy PIP/PBP jest włączone, opcja Dynamic Shadow Boost będzie wyłączona, a Shadow Boost (Wzmocnienie zaciemn.) będzie ustawione na wyłączenie.	
Tryb PIP/PBP	 Wybierz tryb wyświetlania PIP/PBP. Gdy PIP/PBP jest włączone, opcja Dynamic Shadow Boost będzie wyłączona, a Shadow Boost (Wzmocnienie zaciemn.) będzie ustawione na wyłączenie.	

Opcja menu		Opis	Przypomnienie
Źródło PIP/PBP		Wybór źródła wejścia wideo spośród DisplayPort-1, DisplayPort-2, HDMI-1, HDMI-2.	
Źródło PIP/PBP		Wybór źródła wejścia wideo spośród DisplayPort-1, DisplayPort-2, HDMI-1, HDMI-2.	
Źródło PIP/PBP		Wybór źródła wejścia wideo spośród DisplayPort-1, DisplayPort-2, HDMI-1, HDMI-2.	
Źródło PIP/PBP		Wybór źródła wejścia wideo spośród DisplayPort-1, DisplayPort-2, HDMI-1, HDMI-2.	
Źródło PIP/PBP		Wybór źródła wejścia wideo spośród DisplayPort-1, DisplayPort-2, HDMI-1, HDMI-2.	
Źródło PIP/PBP		Wybór źródła wejścia wideo spośród DisplayPort-1, DisplayPort-2, HDMI-1, HDMI-2.	
Źródło PIP/PBP		Wybór źródła wejścia wideo spośród DisplayPort-1, DisplayPort-2, HDMI-1, HDMI-2.	
Źródło PIP/PBP		Wybór źródła wejścia wideo spośród DisplayPort-1, DisplayPort-2, HDMI-1, HDMI-2.	
Źródło PIP/PBP		Wybór źródła wejścia wideo spośród DisplayPort-1, DisplayPort-2, HDMI-1, HDMI-2.	
Źródło PIP/PBP		Wybór źródła wejścia wideo spośród DisplayPort-1, DisplayPort-2, HDMI-1, HDMI-2.	

Opcja menu		Opis	Przypomnienie
Źródło PIP/PBP		Wybór źródła wejścia wideo spośród DisplayPort-1, DisplayPort-2, HDMI-1, HDMI-2.	
Źródło PIP/PBP		Wybór źródła wejścia wideo spośród DisplayPort-1, DisplayPort-2, HDMI-1, HDMI-2.	
Źródło PIP/PBP		Wybór źródła wejścia wideo spośród DisplayPort-1, DisplayPort-2, HDMI-1, HDMI-2.	
Źródło PIP/PBP		Wybór źródła wejścia wideo spośród DisplayPort-1, DisplayPort-2, HDMI-1, HDMI-2.	
Ustawienie koloru		Ustawianie trybu GameVisual dla każdego okna PIP/PBP.	
Ustawienie koloru		Ustawianie trybu GameVisual dla każdego okna PIP/PBP.	
Ustawienie koloru		Ustawianie trybu GameVisual dla każdego okna PIP/PBP.	
Ustawienie koloru		Ustawianie trybu GameVisual dla każdego okna PIP/PBP.	
Ustawienie koloru		Ustawianie trybu GameVisual dla każdego okna PIP/PBP.	
Ustawienie koloru		Ustawianie trybu GameVisual dla każdego okna PIP/PBP.	
Ustawienie koloru		Ustawianie trybu GameVisual dla każdego okna PIP/PBP.	
Ustawienie koloru		Ustawianie trybu GameVisual dla każdego okna PIP/PBP.	
Ustawienie koloru		Ustawianie trybu GameVisual dla każdego okna PIP/PBP.	
Ustawienie koloru		Ustawianie trybu GameVisual dla każdego okna PIP/PBP.	
Ustawienie koloru		Ustawianie trybu GameVisual dla każdego okna PIP/PBP.	
Ustawienie koloru		Ustawianie trybu GameVisual dla każdego okna PIP/PBP.	
Ustawienie koloru		Ustawianie trybu GameVisual dla każdego okna PIP/PBP.	
Ustawienie koloru		Ustawianie trybu GameVisual dla każdego okna PIP/PBP.	
Ustawienie koloru		Ustawianie trybu GameVisual dla każdego okna PIP/PBP.	
Rozmiar PIP	Mały	Regulacja rozmiaru PIP na "Mały", "Średni" lub "Duży".	
Rozmiar PIP	Średni	Regulacja rozmiaru PIP na "Mały", "Średni" lub "Duży".	
Rozmiar PIP	duży	Regulacja rozmiaru PIP na "Mały", "Średni" lub "Duży".	

3.1.2.6 MyFavorite



Opcja menu		Opis	Przypomnienie
Menu Szybkie ustawienia	Tryb 1 lub Tryb 2 lub Tryb 3 lub Tryb 4	Menu Szybkie ustawienia umożliwia przypisanie ulubionych ustawień monitora do czterech trybów (tryb 1–4) w celu uzyskania szybszego dostępu podczas użytkowania.	
Skrót		Skonfiguruj funkcje przycisków skrótu monitora.	
Skrót		Skonfiguruj funkcje przycisków skrótu monitora.	
Skrót		Skonfiguruj funkcje przycisków skrótu monitora.	
Skrót		Skonfiguruj funkcje przycisków skrótu monitora.	
Skrót		Skonfiguruj funkcje przycisków skrótu monitora.	
Niestandardowe ustawienie	Niestand. ustaw.1 lub Niestand. ustaw.2	Ładuj lub zapisz wszystkie ustawienia monitora, aby się szybko przełączać między różnymi scenariuszami użytkowania.	

3.1.2.7 Ustawienia sys.

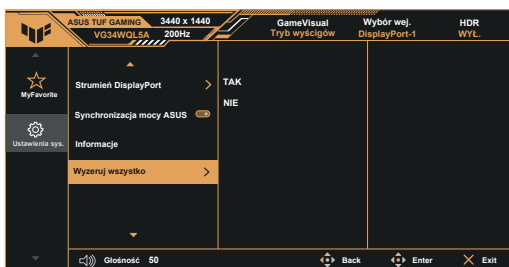
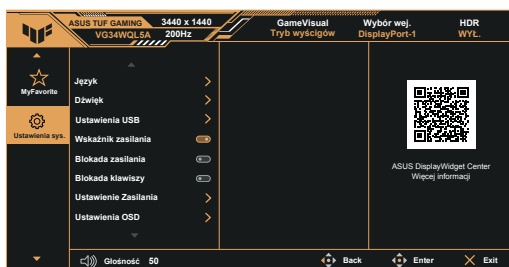

Opcja menu	Opis	Przypomnienie	
Język	Wybór języka	Obsługa 23 języków: Angielski, Francuski, Niemiecki, Włoski, Hiszpański, Holenderski, Portugalski, Rosyjski, Czeski, Chorwacki, Polski, Rumuński, Węgierski, Turecki, Chiński uproszczony, Chiński tradycyjny, Japoński, Koreański, Tajski, Indonezyjski, Perski, Ukraiński i Wietnamski.	
Dźwięk	Głośność	Regulacja w zakresie 0-100	
	Wyciszenie	Włączanie lub wyłączenie dźwięku monitora.	
	Źródło dźwięku	Wybierz źródło dźwięku z głównego okna lub okien pomocniczych.	
Ustawienia USB	USB Hub	Wł./Wyt.	
Wskaźnik zasilania	Wł./Wyt.	Włączanie lub wyłączenie wskaźnika LED zasilania.	
Blokada zasilania	Wł./Wyt.	Włączanie lub wyłączenie przycisku zasilania.	
Blokada klawiszy	Wł./Wyt.	Wyłączone są wszystkie klawisze funkcji. Aby odblokować, naciśnij i przytrzymaj pięciokierunkowy przycisk przez pięć sekund.	

Opcja menu		Opis	Przypomnienie
Ustawienia Zasilania	Tryb wydajności	Zapewnia lepszą wydajność, ale zużywa więcej energii.	
	Tryb oszcz. energii	Ogranicza jasność i funkcje w celu oszczędzania energii. Przed włączeniem tej funkcji należy wyłączyć HDR; podczas regulacji jasności pojawi się przypomnienie.	
Ustawienia OSD	Pozycja OSD	Dostosowuje pozycję menu OSD w poziomie i w pionie.	
	Czas zakończenia	Ustawia czas wyświetlania menu w zakresie 10 do 120 sekund.	
	Rozmiar OSD	Normalny lub Duży.	
	Przezroczystość	Dostosowuje przezroczystość tła menu ekranowego.	
	DDC/CI	Włącza lub wyłącza komunikację między monitorem a komputerem (włączana automatycznie przy zmiennej częstotliwości odświeżania).	
Strumień DisplayPort	DisplayPort 1.2 lub DisplayPort 1.4	Wybierz DisplayPort 1.2 lub DisplayPort 1.4, zgodnie z używaną kartą graficzną.	
Synchronizacja mocy ASUS	Wł./Wył.	Automatycznie włącza lub wyłącza zasilanie monitora i podłączonych urządzeń (kompatybilny z Apple TV, PlayStation, Xbox, Switch i innymi).	
Informacje	-	Wyświetla aktualną rozdzielczość, częstotliwość odświeżania i inne informacje dotyczące monitora.	
Wyzeruj wszystko	Tak lub Nie	Zeruje wszystkie ustawienia do domyślnych wartości fabrycznych.	

3.2 Display Widget Center

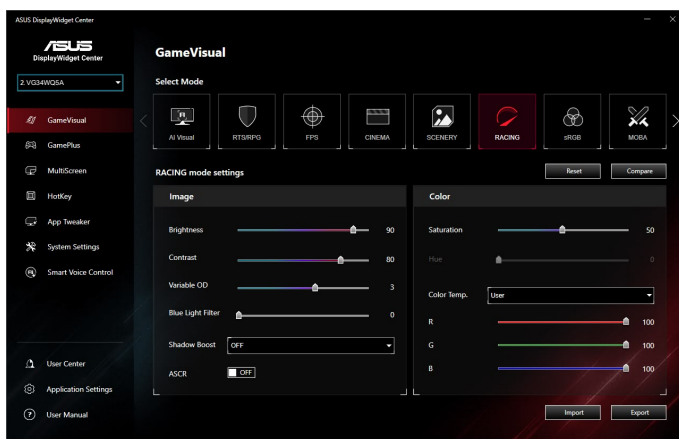

ASUS DisplayWidget Center to narzędzie dla systemu Windows przeznaczone dla monitorów ASUS. Umożliwia użytkownikom dostosowanie ustawień monitora bezpośrednio z pulpitu za pomocą myszy, eliminując potrzebę korzystania z przycisków menu ekranowego (OSD). Usprawnia konfigurację kolorów, jasności, kontrastu i innych zaawansowanych funkcji.

Wymagania systemowe

*System operacyjny: Windows 10 (64-bitowy) lub Windows 11 (64-bitowy)

*Obsługiwane modele: Należy sprawdzić sekcję sterowników na stronie pomocy technicznej ASUS (<https://www.asus.com/support/>), wpisując model monitora.

Jak pobrać i zainstalować

1. Przejdź do strony pobierania ASUS DisplayWidget Center.
2. Wpisz model swojego monitora w pasku wyszukiwania (np. VG34WQL5A).
3. Wybierz „Sterownik i narzędzie” → Wybierz używany system operacyjny.
4. Pobierz i rozpakuj program instalacyjny DisplayWidget Center.
5. Uruchom plik instalacyjny i postępuj zgodnie z instrukcjami instalacji.
6. Po zainstalowaniu na pulpicie pojawi się ikona skrót.

Główne funkcje

1. Tryby GameVisual: Zmiana między wstępnymi ustawieniami kolorów dla trybów Sceneria, Wyścigi, Kinowy, FPS, RPG i innych.
2. Narzędzia GamePlus: Aktywacja celownika, licznik FPS, snajpera, timera i narzędzi do wyrównywania wyświetlacza.
3. Regulacja koloru: Precyzyjne dostosowanie jasności, kontrastu, nasycenia i gamma bezpośrednio z komputera.
4. Narzędzia wieloekranowe: Organizacja i podział obszaru roboczego pulpitu za pomocą wstępnie ustawionych układów.
5. Dostosowanie przycisków skrótów: Przypisanie skrótów dla szybkiego dostępu do ustawień.
6. Synchronizacja aplikacji: Automatyczne przełączanie ustawień monitora w zależności od uruchomionych aplikacji.
7. Informacje o urządzeniu i systemie: Widok informacji o systemie i monitorze w czasie rzeczywistym.

Porady dla użytkowników

1. Zawsze należy sprawdzać najnowszą wersję na oficjalnej stronie internetowej ASUS.
2. Po zmianie modelu monitora może być konieczna ponowna instalacja narzędzia.
3. Niektóre funkcje mogą się różnić w zależności od modelu monitora i typu panelu.

3.3 Podsumowanie specyfikacji

Model	VG34WQL5A
Kolory obudowy	Czarny
Typ panela	LCD
Typ podświetlenia	ELED
Wielkość panelu	34" W (86,4 cm)
Zalecana rozdzielczość	3440 x 1440
Częstotliwość odświeżania	200 Hz
Współczynnik proporcji	16:9
Jasność (typowy)	400 nitów (typowy)
Przestrzeń barwowa (sRGB)	sRGB 120%
Przestrzeń barwowa (DCIP3)	DCI-P3 95%
Rzeczywisty współczynnik kontrastu (typowy)	4000:1
Kąt widzenia (CR>10)	178° (w pionie)/178° (w poziomie)
Kolory wyświetlacza	16,7M kolorów (8 bitów)
Czas odpowiedzi	1ms (Do wyjścia), 0,3 ms (min.) + 1ms MPRT
WHQL	Windows 10/11
Częstotliwość sygnału cyfrowego	WQHD Mode(3440*1440) DP: 300~300KHz/48~200Hz(V) HDMI: 48~250KHz(H)/48~120Hz(V) HD Mode(1720*720) DP: 400~400KHz(H)/48~400Hz(V) HDMI: 27~255KHz(H)/48~360Hz(V)
Zużycie energii	25W**
Tryb oszcz. energii	< 0,5 W
Tryb wyłączenia energii	< 0,3W
Napięcie	100~240V, 50/60Hz, 1,5A
Temperatura (działanie)	0 ~ 40°
Nachylenie	-5°~ +23°
Obrót	Nie dotyczy
Przekręcanie	Nie dotyczy
Regulacja wysokości	Nie dotyczy
Gniazdo wejścia/wyjścia	HDMI v2.0 x 2, DisplayPort v1.4 x 2 USB x 4, USB UP x 1

Głośnik	2W x 2 stereo
Wymiary Wymiary z podstawą (SxWxG)	810 x 554 x 253 mm
Wymiary Wymiary bez podstawy (SxWxG)	810 x 370 x 114 mm
Wymiary opakowania (SxWxG)	1070 x 516 x 186 mm
Masa netto (przybliżona)	8,7 kg
Waga netto bez podstawy	6,3 kg
Masa brutto (przybliżona)	11,4 kg

* Dane techniczne mogą zostać zmienione bez powiadomienia.

** Pomiar jasności ekranu w wysokości 200 nitów bez połączenia audio/USB/ czytnika kart.

3.4 Wymiary zewnętrzne

Jednostka: mm

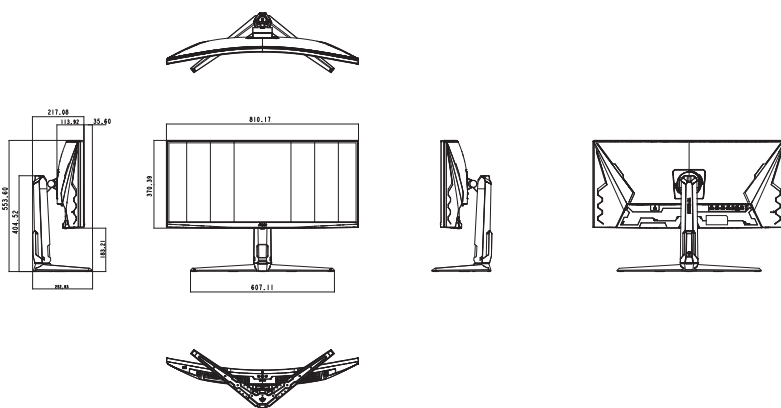

3.5 Rozwiązywanie problemów (FAQ)

Problem	Możliwe rozwiązanie
WŁĄCZONA dioda LED zasilania	<ul style="list-style-type: none">• Naciśnij przycisk , aby sprawdzić, czy monitor znajduje się w trybie ON (WŁĄCZENIE).• Sprawdź, czy przewód zasilający jest prawidłowo podłączony do monitora i do gniazda zasilania.• Sprawdź funkcję Wskaźnik zasilania w głównym menu OSD. Wybierz „WŁ.” w celu włączenia diody LED zasilania.
Pomarańczowe światło diody LED zasilania i brak obrazu na ekranie	<ul style="list-style-type: none">• Sprawdź, czy monitor i komputer są w trybie WŁĄCZENIE.• Sprawdź, czy kabel sygnałowy jest prawidłowo podłączony do monitora i komputera.• Sprawdź kabel sygnałowy i upewnij się, że nie jest wygięty żaden styk złącza.• Podłącz komputer do innego dostępnego monitora, aby sprawdzić, czy komputer działa prawidłowo.
Obraz na ekranie jest za jasny lub za ciemny	<ul style="list-style-type: none">• Wyreguluj ustawienia Kontrast i Jasność przez menu OSD.
Obraz na ekranie drży lub na obrazie wyświetlane są falujące wzory	<ul style="list-style-type: none">• Sprawdź, czy kabel sygnałowy jest prawidłowo podłączony do monitora i komputera.• Odsuń urządzenia elektryczne, które mogą powodować zakłócenia elektryczne.
Defekty kolorów na obrazie ekranowym (biały nie wygląda jak biały)	<ul style="list-style-type: none">• Sprawdź kabel sygnałowy i upewnij się, że nie jest wygięty żaden styk złącza.• Wykonaj polecenie Wyzeruj w menu OSD.• Wyreguluj ustawienia kolorów R/G/B lub wybierz opcję Temp. barwowa w menu OSD.
Brak dźwięku lub słaby dźwięk	<ul style="list-style-type: none">• Wyreguluj ustawienia głośności monitora i komputera.• Upewnij się, że jest prawidłowo zainstalowany i aktywny sterownik karty dźwiękowej komputera.

3.6 Lista obsługiwane go taktowania

Obsługiwane taktowanie

Taktowanie	Rozdzielczość	HDMI	DP
Taktowanie PC	640x480-60Hz	V	V
Taktowanie PC	640x480-75Hz	V	V
Taktowanie PC	800x600-60Hz	V	V
Taktowanie PC	800x600-75Hz	V	V
Taktowanie PC	1024x768-60Hz	V	V
Taktowanie PC	1024x768-75Hz	V	V
Taktowanie PC	1280x960-60Hz	V	V
Taktowanie PC	1280x720-60Hz	V	V
Taktowanie PC	1280x1024-60Hz	V	V
Taktowanie PC	1600x900-60Hz	V	V
Taktowanie PC	1600x1200-60Hz	V	V
Taktowanie PC	1920x1080-60Hz	V	V
Taktowanie wideo	640x480-60Hz	V	V
Taktowanie wideo	720x480-60Hz	V	V
Taktowanie wideo	720x480-60Hz	V	V
Taktowanie wideo	720x576-50Hz 16:9	V	V
Taktowanie wideo	720x576-50Hz 4:3	V	V
Taktowanie wideo	1280x720-50Hz	V	V
Taktowanie wideo	1280x720-60Hz	V	V
Taktowanie wideo	1920x1080-24Hz	V	V
Taktowanie wideo	1920x1080-25Hz	V	V
Taktowanie wideo	1920x1080-30Hz	V	V
Taktowanie wideo	1920x1080-50Hz	V	V
Taktowanie wideo	1920x1080-60Hz	V	V
Taktowanie wideo	1920x1080-120Hz	V	V
Taktowanie wideo	1920x1080-100Hz	V	V
Taktowanie wideo	3840x2160-24Hz	V	-
Taktowanie wideo	3840x2160-25Hz	V	-
Taktowanie wideo	3840x2160-30Hz	V	-
Taktowanie wideo	3840x2160-50Hz	V	-
Taktowanie wideo	3840x2160-60Hz	V	-

Taktowanie przy symulacji 27"

Taktowanie	Rozdzielczość	HDMI	DP
Taktowanie szczegółowe	1280x720-60Hz	V	V
Taktowanie szczegółowe	1280x720-120Hz	V	V
Taktowanie szczegółowe	1280x720-400Hz	V	V
Taktowanie szczegółowe	1280x720-240Hz	V	V
Taktowanie szczegółowe	1280x720-360Hz	V	V
Taktowanie szczegółowe	2560x1440-60Hz	V	V
Taktowanie szczegółowe	2560x1440-120Hz	V	V
Taktowanie szczegółowe	2560x1440-144Hz	V	V
Taktowanie szczegółowe	1920x1080-165Hz	V	V
Taktowanie szczegółowe	1920x1080-200Hz	V	V
Taktowanie szczegółowe	2560x1440-120Hz	-	-
Taktowanie szczegółowe	2560x1440-165Hz	-	V
Taktowanie szczegółowe	2560x1440-200Hz	-	V

Taktowanie przy symulacji 24,5"

Taktowanie	Rozdzielczość	HDMI	DP
Taktowanie szczegółowe	1168x656-60Hz	V	V
Taktowanie szczegółowe	1168x656-400Hz	V	V
Taktowanie szczegółowe	1168x656-120Hz	V	V
Taktowanie szczegółowe	2344x1320-60Hz	V	V
Taktowanie szczegółowe	2344x1320-120Hz	V	V
Taktowanie szczegółowe	2344x1320-200Hz	-	V
Taktowanie szczegółowe	2560x1440-60Hz	V	V
Taktowanie szczegółowe	2560x1440-120Hz	V	V

Taktowanie przy współczynniku proporcji Kwadrat

Taktowanie	Rozdzielczość	HDMI	DP
Taktowanie szczegółowe	800x600-400Hz	V	V
Taktowanie szczegółowe	1024x768-400Hz	V	V
Taktowanie szczegółowe	960x720-400Hz	V	V
Taktowanie szczegółowe	1280x960-200Hz	V	V
Taktowanie szczegółowe	1024x768-200Hz	V	V
Taktowanie szczegółowe	1728x1080-200Hz	V	V
Taktowanie szczegółowe	1920x1440-200Hz	V	V
Taktowanie szczegółowe	1440x1080-200Hz	V	V
Taktowanie szczegółowe	1152x864-200Hz	V	V
Taktowanie szczegółowe	2560x1440-60Hz	V	V
Taktowanie szczegółowe	2560x1440-120Hz	V	V

Taktowanie 21:9

Taktowanie	Rozdzielczość	HDMI	DP
Taktowanie szczegółowe	1720x720-60Hz	✓	✓
Taktowanie szczegółowe	1720x720-400Hz	✓	✓
Taktowanie szczegółowe	1720x720-120Hz	✓	✓
Taktowanie szczegółowe	1720x720-240Hz	✓	✓
Taktowanie szczegółowe	1720x720-360Hz	✓	✓
Taktowanie szczegółowe	3440x1440-60Hz	✓	✓
Taktowanie szczegółowe	2560x1440-60Hz	✓	✓
Taktowanie szczegółowe	2560x1440-120Hz	✓	✓
Taktowanie szczegółowe	3440x1440-100Hz	✓	-
Taktowanie szczegółowe	3440x1440-120Hz	-	✓
Taktowanie szczegółowe	3440x1440-144Hz	-	✓
Taktowanie szczegółowe	3440x1440-200Hz	-	✓

Taktowanie PIP/PBP

Taktowanie	Rozdzielczość	HDMI	DP
Taktowanie szczegółowe	1720x1440-60Hz	✓	✓
Taktowanie szczegółowe	2560x1440-60Hz	✓	✓
Taktowanie szczegółowe	880x1440-60Hz	✓	✓
Taktowanie szczegółowe	2560x1440-60Hz	✓	✓
Taktowanie szczegółowe	2560x1440-60Hz	✓	✓
Taktowanie szczegółowe	3440x1440-60Hz	✓	✓

*** Tryby nie wymienione w tabelach powyżej mogą nie być obsługiwane. Dla uzyskania optymalnej rozdzielczości, zaleca się wybór trybu wymienionego w zamieszczonych powyżej tabelach.**