



INSTRUKCJA OBSŁUGI

BIURKO OFFICE: HD420 Black, HD421 White, HD422 Brown

PRZECZYTAJ I ZACHOWAJ INSTRUKCJĘ

Drogi Kliencie,

W imieniu całego zespołu marki **COBRA** dziękujemy za zaufanie do naszej marki i zakup naszego produktu. Jesteśmy przekonani, że zapewni Państwu dużo radości i satysfakcji z jego użytkowania.

WPROWADZENIE

Biurko Cobra OFFICE CROWN jest przeznaczone do użytku domowego lub innego, nie dotyczącego celów komercyjnych. Producent **nie ponosi odpowiedzialności za szkody powstałe w wyniku użytkowania niewłaściwego lub niezgodnego z przeznaczeniem.**

ZASADY BEZPIECZEŃSTWA

- . Biurko należy użytkować zgodnie z jego przeznaczeniem i należyłą dbałością.
- . Nie należy rozbierać ani wymieniać żadnego komponentu we własnym zakresie.
- . Nie należy ingerować w konstrukcję biurka, grozi to utratą gwarancji i naruszeniem bezpieczeństwa użytkownika.
- . Nie wystawiaj produktu bezpośrednio na działanie źródła ciepła lub ognia. Produkt przeznaczony do korzystania w warunkach domowych.
- . Biurko należy złożyć zgodnie z poniższą instrukcją.
- . Dzieci nie powinny bawić się sprzętem. Nie powinno być wykonywane czyszczenie i konserwacja sprzętu przez dzieci bez nadzoru.
- . Nie należy korzystać z biurka, gdy śruby i wkręty nie są dostatecznie dobrze dokręcone. Może to grozić uszkodzeniem produktu lub wypadkiem.

DANE TECHNICZNE

Wymiary blatu	120 cm x 60 cm
Grubość blatu	1,8 cm
Wysokość szuflad	6 cm
Wymiary metalowej konstrukcji	4 cm x 4 cm
Grubość kątownika w metalowej konstrukcji	3 mm

INSTRUKCJA MONTAŻU:

01

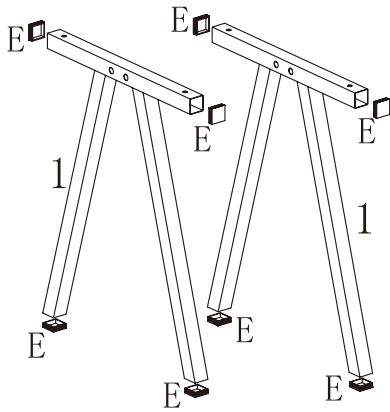

02

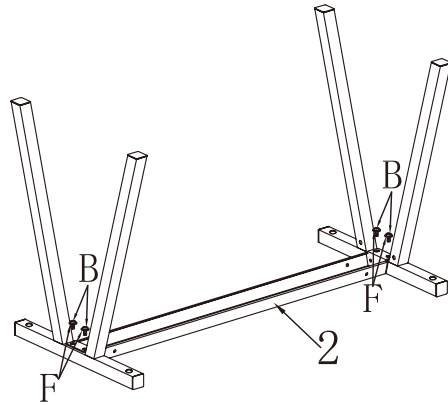

03

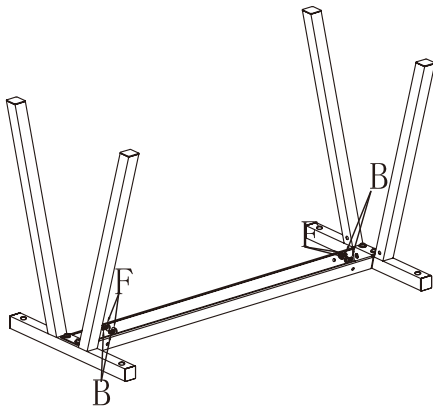

04

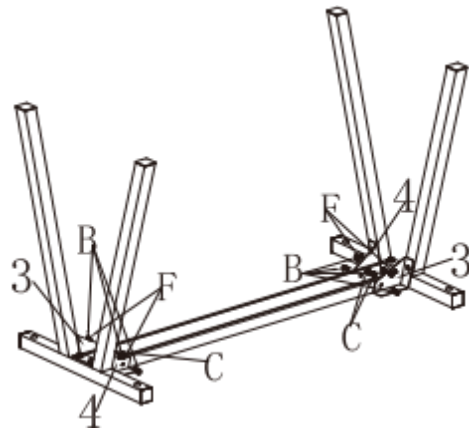



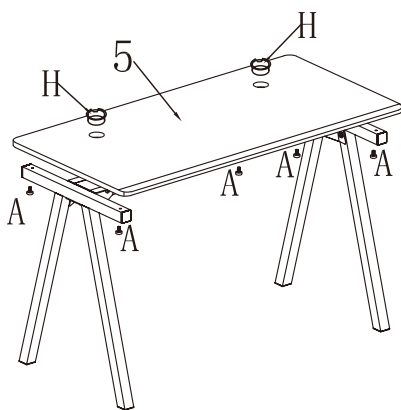



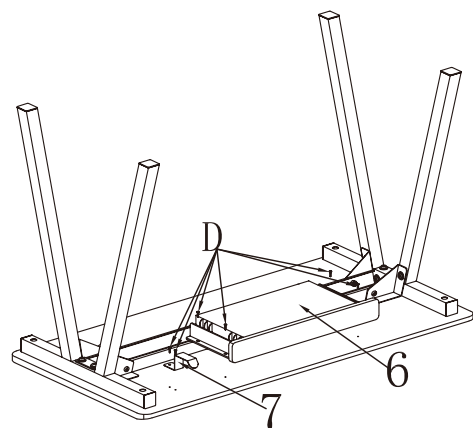

05

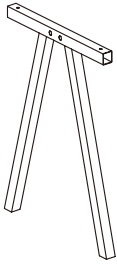
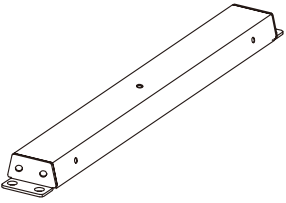
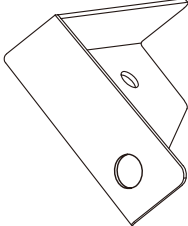
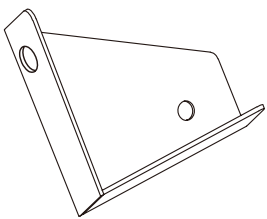
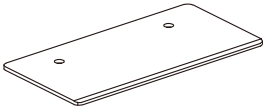
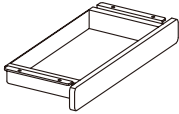
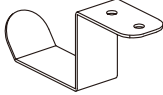

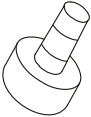
06

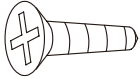
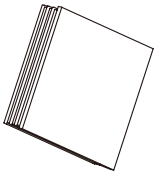

ZESTAW ZAWIERA:

<p>1</p>  <p>X2</p>	<p>2</p>  <p>X1</p>	<p>3</p>  <p>X2</p>	<p>4</p>  <p>X2</p>
<p>5</p>  <p>X1</p>	<p>6</p>  <p>X1</p>	<p>7</p>  <p>X1</p>	
<p>A</p>  <p>M6*12mm X5</p>	<p>B</p>  <p>M8*16mm X16</p>	<p>C</p>  <p>M8 X4</p>	<p>D</p>  <p>M5 X6</p>
<p>E</p>  <p>X8</p>	<p>F</p>  <p>X12</p>	<p>G</p>  <p>X1</p>	<p>H</p>  <p>X2</p>

Oświadczenie producenta o zgodności urządzenia z zasadniczymi wymaganiami.

Niniejszym Technology Gate Poland Sp. z o.o. oświadcza, że biurka COBRA OFFICE NOVA

HD420 Black, HD421 White, HD422 Brown są zgodne z zasadniczymi wymaganiami oraz innymi stosownymi postanowieniami dyrektywy EMC 2014/30/EU.

Odniesienie do pełnej wersji deklaracji z normami CE znajduje się na stronie www.icobra.pl w karcie produktu.



Oznakowanie sprzętu symbolem przekreślonego kontenera na odpady informuje o zakazie umieszczania zużytego sprzętu elektrycznego i elektronicznego wraz z innymi odpadami.

Przekazanie zużytego sprzętu elektrycznego i elektronicznego do punktów zbierania

przyczynia się do ponownego użycia, recyklingu bądź odzysku sprzętu i ochrony środowiska naturalnego. Składniki niebezpieczne zawarte w sprzęcie elektronicznym mogą powodować długo utrzymujące się niekorzystne zmiany w środowisku naturalnym, jak również działać szkodliwie na zdrowie.

Gwarancja, serwis

1) Dystrybutor niniejszego produktu gwarantuje prawidłowe działanie produktu w okresie 12 miesięcy od daty zakupu, jednak nie dłużej niż 24 miesięcy od daty produkcji.

Gwarancją objęte są jedynie produkty posiadające prawidłowo wypełnioną kartą gwarancyjną (pieczętka punktu sprzedaży) wraz z dowodem zakupu.

Naprawy w okresie trwania gwarancji będą wykonywane bezpłatnie. Gdy naprawa będzie niemożliwa nastąpi wymiana produktu na nowy wolny od wad.

Dystrybutor dopuszcza możliwość wymiany na inny podobny model urządzenia (o takich samych parametrach lub lepszych) w przypadku gdy przedmiotowy sprzęt nie jest już dostępny na rynku.

W przypadku wymiany okres udzielanej gwarancji biegnie od pierwotnej daty zakupu urządzenia.

2) Karta gwarancyjna bez pieczętka sklepu, daty sprzedaży i podpisu sprzedawcy jest nieważna! W przypadku braku ważnej karty gwarancyjnej wszelkie usterki mogą być usunięte przez dystrybutora tylko na koszt nabywcy.

3) Gwarancją objęte są wszelkie wady materiałowe i produkcyjne powodujące niemożność korzystania z produktu lub jego wadliwe działanie.

4) Uprawniony z gwarancji jest zobowiązany dostarczyć kompletne urządzenie w oryginalnym opakowaniu (zawierające wszystkie akcesoria: ładowarki, kable) do siedziby dystrybutora na własny koszt, wraz z ważną kartą gwarancyjną, dowodem zakupu oraz dokładnym opisem występującej usterki.

5) Gwarancja nie obejmuje uszkodzeń mechanicznych, uszkodzeń powstałych z powodu użytkowania urządzenia niezgodnie z instrukcją obsługi lub do innych celów niż określone w opisie urządzenia.

6) Gwarancja nie obejmuje materiałów i elementów eksploatacyjnych, ulegających zużyciu w trakcie normalnego użytkowania (np. baterie, akumulatory, uchwyty, nakładki gumowe na joysticki etc.)

7) Gwarancja nie obejmuje naprawy urządzeń które w rażący sposób są zabrudzone, nie były należycie czyszczone i poddawane procesowi konserwacji co spowodowało nieprawidłową pracę urządzenia lub jego uszkodzenie. Tego typu naprawy będą dokonywane odpłatnie po uzgodnieniu kosztów z Klientem.

8) Serwis dokona naprawy w terminie 21 dni od daty otrzymania urządzenia. Termin może ulec przedłużeniu do 30 dni jeżeli zajdzie konieczność sprowadzenia od producenta części zapasowych.

9) W przypadku nieuzasadnionej reklamacji (braku zgłaszanej usterki lub zakwalifikowania jej jako nie podlegającej gwarancji), klient ponosi koszty ekspertyzy w wysokości 50 zł netto oraz koszty przesyłki.

10) Niniejsza gwarancja na sprzedany towar nie wyłącza, nie ogranicza ani nie zawiesza uprawnień kupującego wynikających z art.13 pkt.4 Ustawy o warunkach sprzedaży konsumenckiej oraz zmianie Kodeksu cywilnego (Dz.U. z 2002r Nr141 , poz. 1176).

11) Terytorialny zasięg ochrony gwarancyjnej to terytorium Rzeczypospolitej Polskiej.

Informacja, pomoc techniczna i serwis:

Technology Gate Poland Sp. z o.o.

Ul. Opłotek 29

01-940 Warszawa

Tel. + 48 883 183 375

kontakt@tgpoland.pl

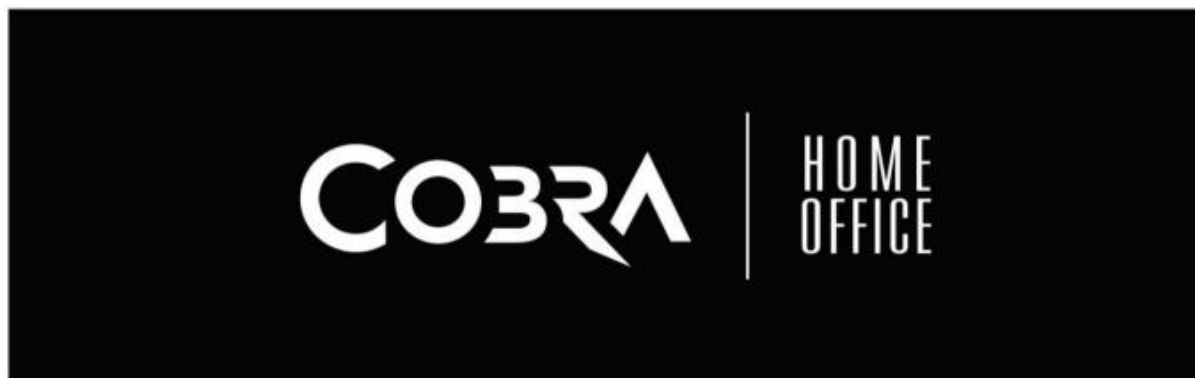

www.icobra.pl