

# Shark

**PowerDetect Speed  
Cordless Vacuum  
IA1000 Series**

**Trådløs støvsuger  
STARTVEJLEDNING**

---

**Kabelloser Akku-Staubsauger  
KURZANLEITUNG**

---

**Cordless Vacuum  
QUICK START GUIDE**

---

**Aspiradora sin cable  
GUÍA DE INICIO RÁPIDO**

---

**Aspirateur sans fil  
GUIDE DE DÉMARRAGE RAPIDE**

---

**Scopa elettrica senza filo  
GUIDA RAPIDA**

---

**Draadloze stofzuiger  
SNELSTARTGIDS**

---

**Trådløs støvsuger  
HURTIGSTARTVEILEDNING**

---

**Odkurzacz bezprzewodowy  
SKRÓCONA INSTRUKCJA OBSŁUGI**

---

**Aspiradores sem fios  
GUIA DE INÍCIO RÁPIDO**

---

**Johdoton imuri  
PIKA-ALOITUSOPAS**

---

**Sladdlös dammsugare  
SNABBGUIDE**

---

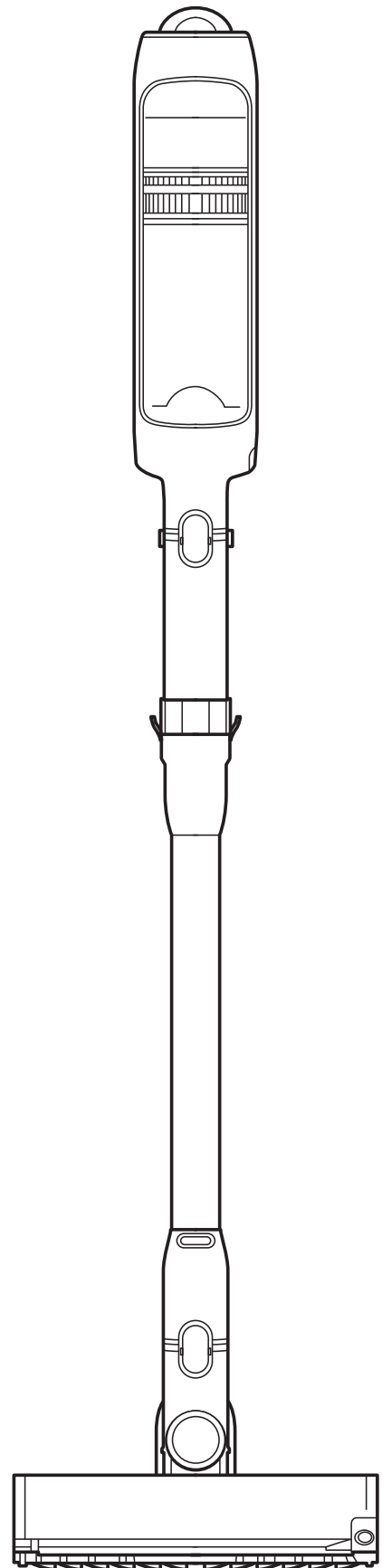

# Shark Cordless PowerDetect Speed IA1000 -serien VIGTIGE SIKKERHEDSANVISNINGER

**ADVARSEL:** FOR AT REDUCERE RISIKOEN FOR SKADER SKAL BRUGEREN LÆSE VEJLEDNINGEN • KUN TIL HUSHOLDNINGSBRUG

## ADVARSEL

Når du bruger et elektrisk apparat, skal grundlæggende forholdsregler altid følges for at reducere risikoen for brand, elektrisk stød, personskade eller ejendomsskade, herunder følgende:

- Denne støvsuger består af et motoriseret mundstykke, skaft og en håndholdt støvsuger. Disse komponenter indeholder elektriske forbindelser, ledninger og bevægelige dele, som kan udgøre en fare for brugeren.
  - Inden hver brug skal du omhyggeligt efterse alle dele for eventuelle skader. Hvis en del er beskadiget, skal du stoppe med at bruge den.
  - Brug kun identiske reservedele.
  - Denne støvsuger indeholder ingen dele, der kan repareres af kunden.
  - Brug kun som beskrevet i vejledningen.
  - Brug **IKKE** støvsugeren til andre formål end dem, der er beskrevet i denne vejledning.
  - Med undtagelse af filtrene og støvsamlere må du **IKKE** udsætte nogen dele af støvsugeren for vand eller andre væsker.
  - Må **IKKE** bruges af børn. Hold apparatet og dets ledning uden for børns rækkevidde. Brug ikke apparatet som legetøj. Det er nødvendigt at overvåge apparatet nøje, hvis det anvendes i nærheden af børn.
- ALMINDELIG BRUG**
- Dette apparat kan bruges af personer med nedsatte fysiske og mentale evner, nedsat følesans eller manglende erfaring og viden, hvis de har fået vejledning eller instruktion i at bruge apparatet på en sikker måde og forstår de risici, der er i forbindelse med brug af apparatet. Rengøring og vedligeholdelse må ikke udføres af børn.
  - Sluk altid støvsugeren, før du forbinder eller fjerner nogen nuværende strømledninger, motoriserede mundstykker, opladere, batterier eller andre elektriske eller mekaniske dele.
  - Håndtér **IKKE** stikket eller støvsugeren med våde hænder.
  - Må **IKKE** bruges, hvis støvsamler, filtre og børsterulle ikke er på plads.
  - Brug kun filtre og tilbehør fra Shark. Skader forårsaget af filtre og tilbehør, som ikke er fra Shark, vil måske ikke blive dækket af garantien.
  - UNDGÅ** at komme genstande i mundstykket eller tilbehørsåbningerne. Må **IKKE** bruges, hvis åbningerne er blokeret. Hold apparatet fri for støv, frug, hår og andet, som mindsker luftstrømningen.
  - Anvend **IKKE** støvsugeren, hvis mundstykkets eller tilbehørets luftstrømning er begrænset. Sluk støvsugeren, hvis luftvejene eller mundstykket er blokeret. Fjern blokeringen, før apparatet tændes igen.
  - Hold mundstykket og alle støvsugeråbninger væk fra hår, ansigt, fingre, utildækkede fødder eller løst tøj.
  - Undgå **BRUG**, hvis støvsugeren ikke fungerer, som den skal, eller er blevet tabt, beskadiget, efterladt udenfor eller nedsænket i vand.
  - Vær ekstra forsigtig, når der rengøres på trapper.
  - UNDGÅ** at efterlade støvsugeren uden opsyn, når den er tændt.
  - Sørg for, at støvsugeren er i konstant bevægelse over gulvtæpper for at undgå at skade tæppets fibre.
  - Hvis du har tæpper, som er sætte eller lavet af uld, i særdeleshed med luv, skal du først prøve støvsugeren på et sted, der ikke er synligt, for at sikre at de roterende børsteruller ikke beskadiger eller trævler tæppefibrene op.
  - Anvend **IKKE** støvsugeren til at opsamle:
    - Væsker
    - Store genstande
    - Hårde eller skarpe genstande (glas, søm, skruer eller mønter)
    - Store mængder støv (herunder støv fra gipsvægge, aske fra pejs eller gløder). **UNDGÅ** at bruge støvsugeren som tilbehør til el-værktøj til støvsugning.
    - Osede eller brændende genstande (varmt kul, cigaretskoder eller tændstikker)
    - Brandfarlige eller brændbare materialer (lightervæske, benzin eller petroleum)
    - Giftige materialer (klorholdigt blegemiddel, ammoniak eller afløbsrens)

- Må **IKKE** bruges på følgende områder:
  - Underbelyste områder
  - Våde eller fugtige overflader
  - Udendørs områder
  - Steder, der er inderlukket og kan indeholde eksplosive eller giftige dampe (lightervæske, benzin, petroleum, maling, malingsfortyndere, mølbekæmpelsesmidler eller brændbart støv)
- Sluk støvsugeren, før du sætter stik i eller trækker stik ud af opladeren.
- Sluk støvsugeren, før du foretager tilpasning, rensning, vedligeholdelse eller fejlfinding.
- Ved rengøring eller rutinemæssig vedligeholdelse skal du **UNDGÅ** at klippe andet end hår, fiber eller tråde, der er viklet rundt om børsterullen, af.
- Lad alle filtre lufttørre helt, før de sættes i støvsugeren, for at forhindre væske i at komme ind i de elektriske dele.
- UNDGÅ** at ændre eller forsøge at reparere støvsugeren eller batteriet selv, medmindre vejledningen følges. **UNDGÅ** at bruge batteriet eller støvsugeren, hvis de er blevet ændrede eller beskadigede. Beskadigede eller ændrede batterier kan udvise utilregnelig adfærd og forårsage brand, eksplosion eller risiko for skade.
- Sluk for alle knapper, før stikket trækkes ud.
- Sluk altid støvsugeren, inden mundstykket eller håndmundstykket sættes på eller tages af.
- Hvis netledningen er beskadiget, skal den udskiftes af producenten, producentens serviceagent eller lignende kvalificerede personer for at undgå farer.

### BATTERIPAKKE

- Batteriet er støvsugerens strømkilde. Læs omhyggeligt og følg alle anvisninger om opladning.
- For at forhindre utilsigtet start skal du sørge for at støvsugeren er slukket, før du tager den op eller bærer den. **UNDLAD** at bære apparatet, mens du har fingeren på startknappen.
- Til IA1000-serien må du kun bruge DK25A-220100H-V eller GQ30B-225100-AB opladere.
- Hold batteriet væk fra metalgenstande som f.eks. papirclips, mønter, nøgler, søm og skruer. Hvis batteriets poler kortsluttes, øges risikoen for brand eller forbrændinger.
- Ved forkert brug kan der udstødes væske fra batteriet. Undgå kontakt med denne væske, da den kan forårsage irritation eller forbrændinger. Hvis der finder kontakt sted, skal du skylle med vand. Hvis væsken kommer i kontakt med øjnene, skal der søges lægehjælp.
- Batteriet bør ikke opbevares ved temperaturer under 3 °C eller over 40 °C for at sikre lang batterilevetid.
- UNDGÅ** at oplade batteriet ved temperaturer under 5 °C eller over 40 °C. Forkert opladning eller ved temperaturer uden for det angivne interval kan det beskadige batteriet og øge risikoen for brand.
- Opbevar apparatet indendørs. **UNDGÅ** at bruge eller opbevare det under 3 °C. Sørg for, at apparatet har opnået stuetemperatur inden brug.
- UNDGÅ** at udsætte batteriet for ild eller temperaturer over 130 °C, da dette kan forårsage eksplosion.
- Brug kun apparater med specifikt angivne batterier. Brug af andre batterier kan medføre risiko for personskader og brand.
- Fjern batteriet fra apparatet, før der foretages justeringer eller skiftes tilbehør, eller apparatet sættes til opbevaring. Sådanne præventive sikkerhedsforanstaltninger reducerer risikoen for at starte apparatet ved et uheld.
- Brug kun Shark-batteriet XIABTR540EU (18 V 3750mAh 67.5W) til IA1000-serien.

Sørg for at læse og opbevare advarslerne på den modsatte side, inden du tager apparatet i brug.

# STARTVEJLEDNING

Sådan opsættes IA1000-serien  
Shark Cordless PowerDetect Speed Vacuum.



DANSK

### SAMLING

- Skub **skaftet** på halsen af **gulvmundstykket**, indtil det klikker på plads.
- Juster mundstykkeåbningen på **håndstøvsugeren** med toppen af skaftet, og skub den på, indtil den klikker på plads.

For korrekt betjening skal du sikre dig, at alle komponenter er helt tilsluttet og klikket på plads.

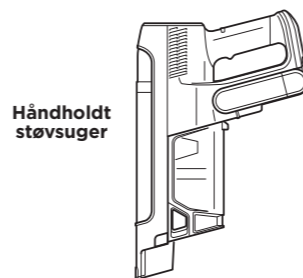

Håndholdt støvsuger

2. (Klik)



Fleksibelt skaft

1. (Klik)



Gulvmundstykke

### OPLADER

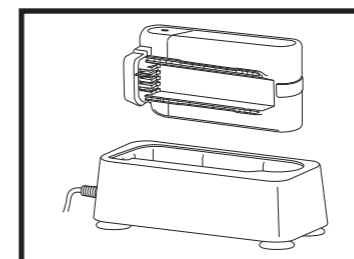

Fjern batteriet fra støvsugeren, og sæt det i opladningsenheden for at oplade det. Når batteriet vises som fuldt opladet, skal det genindsættes i dets plads i støvsugerens håndtag.

### TØMNING AF STØVOPSAMLEREN



For at tømme beholderen skal du holde den over en skraldespand og trykke på udløserknappen på siden. Bunden åbnes for at frigøre snavs.

### VÆGSTATION

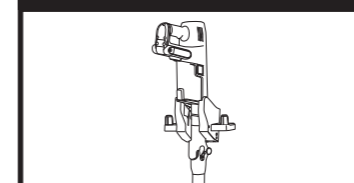

For at oplade med/opbevare på vægstationen skal du installere og tilslutte den, og dernæst placere enheden derpå til opladning.

**BEMÆRK:** Hovedenheden leveres delvist opladet. For at få maksimal køretid skal batteriet oplades fuldt ud før brug første gang (ca. 6 timer).

### FLEXOLOGY

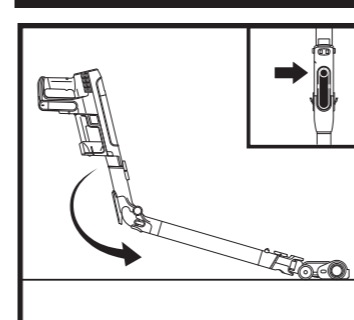

For at aktivere Flexology-funktionen skal du trykke på udløserknappen bag på det fleksible skaft.

For at gøre rent med et lige skaft skal du sætte skaftet tilbage i dets oprindelige vinkel. Du vil høre et klik, når det er klikket sikkert tilbage på plads.

### FLEX-OPBEVARING

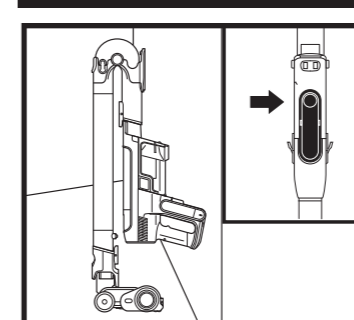

For at sætte støvsugeren i opbevaringstilstand skal du trykke på Flexology-skaftets udløserknap, mens den håndholdte støvsuger foldes fremad, indtil den hviler mod skaftet.

### VALG AF TILSTAND

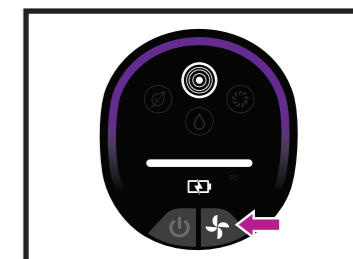

For at skifte mellem ECO-, AUTO- og BOOST-tilstande skal du trykke på knappen til valg af tilstand.

### TÆND/SLUK FOR STRØMMEN

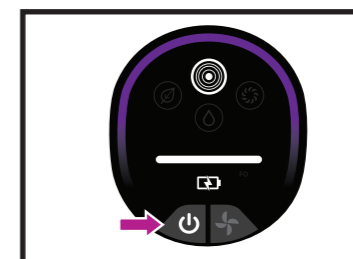

Tryk på **⏻**-knappen på skærmen med brugergrænsefladen for at tænde. Tryk på knappen igen for at slukke for strømmen.

### TILSTANDE FORKLARET

**ECO-TILSTAND** Optimerer køretid

**DETECT-TILSTAND** FORNEMMER DIT MILJØ FOR AT OPTIMERE DIN RENGØRINGSOPLEVELSE.

Registreringsteknologien aktiveres **KUN** i Detect-tilstand (registreringstilstand) og aktiveres automatisk, når enheden er i brug.

**Dirt Detect (snavsregistrering):** Identificerer mere snavsede områder med høj trafik og øger automatisk sugekraften for at trække skjult snavs ind.



### YDERLIGERE REGISTRERINGSTEKNOLOGI

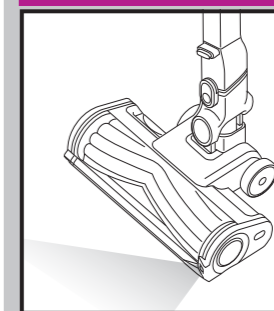

**Dirt Detect (snavsregistrering):** Identificerer mere snavsede områder med høj trafik og øger automatisk sugekraften for at trække skjult snavs ind.  
**Floor Detect:** Børsterullen reagerer på overfladeændringer og justerer automatisk for at optimere din rengøring.  
**Dirt Reveal:** På hårde gulve oplyser lampen Dirt Reveal rengøringsstien, så du nemmere kan få øje på skidt og snavs.

**BOOST-TILSTAND** Optimerer sugning

### VIGTIGT: FILTERRENGØRING

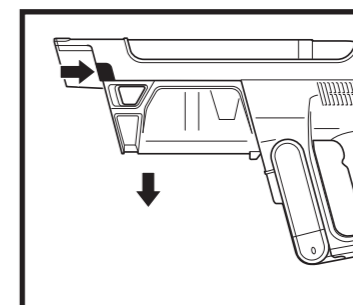

1. Tryk på udløserknappen til støvbeholderen og fjern støvsamleren for at få adgang til filteret.

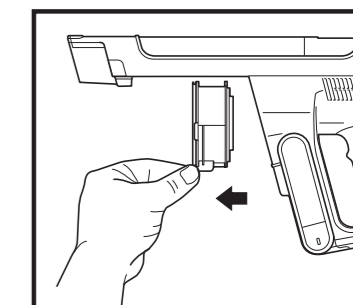

2. Træk i udløsertappen for at fjerne filteret for støvsugeren.  
3. Skub filteret tilbage i støvsugeren efter rengøring.

**BEMÆRK:** De bedste resultater opnås ved at rense dine filtre mindst én gang om måneden og udskifte filtrene regelmæssigt. For at rense alle filtre skal du fjerne løst snavs og KUN skylle med koldt vand for at undgå beskadigelse fra rengøringskemikalier. Lad alle filtre tørre helt, før de sættes i støvsugeren, for at forhindre fugtdannelse i de elektriske dele. Vedligeholdelse af dine filtre sikrer en vellykket rengøring.



LÆS OG GEM DENNE VEJLEDNING

BESØG [qr.sharkclean.com/IA1000EUSERIES](http://qr.sharkclean.com/IA1000EUSERIES) ELLER

**SCAN HER**

FOR HELE VEJLEDNINGEN OG RESERVEDELE

## FEM (5) ÅRS BEGRÆNSET GARANTI

Forbrugere, der køber et produkt i Europa, drager fordel af de juridiske rettigheder i forbindelse med produktets kvalitet (de "lovbestemte rettigheder"). Du kan gøre disse rettigheder gældende over for forhandleren. Hos Shark® er vi dog så sikre på kvaliteten af vores produkter, at vi giver den oprindelige ejer af produktet en ekstra producentgaranti på op til fem år (2 år som standard plus 3 år ved registrering). Disse vilkår og betingelser gælder udelukkende vores fabriksgaranti – dine lovbestemte rettigheder påvirkes ikke.

Vilkårene nedenunder beskriver betingelserne og omfanget af vores garanti. Den påvirker ikke dine lovbestemte rettigheder eller din forhandlers forpligtelser og din kontrakt med dem.

Litium ION batteripakken er ikke dækket af den 5-årige garanti (se garanti for batteri nedenfor)

**Shark®-garantier**

Et husholdningsapparat som en støvsuger udgør en stor investering. Dit nye apparat skal fungere korrekt så længe som muligt. Garantien, der følger med apparatet, er vigtig at tage i betragtning, da den afspejler, hvor megen tiltro producenten har til produktet og fabriktionskvaliteten.

Alle Shark®-apparater har garanti, der omfatter gratis dele og arbejdskraft. Du kan også finde online-support på [www.sharkclean.eu](http://www.sharkclean.eu)

**Hvordan registrerer jeg min udvidede Shark®-garanti?**

Du kan registrere din garanti online inden for 28 dage efter købet. For at spare tid skal du vide følgende om dit apparat:

• Dato for købet af apparatet (kvittering eller leveringsseddel)

Hvis du vil registrere online, skal du gå ind på [www.sharkclean.eu/register-guarantee](http://www.sharkclean.eu/register-guarantee). Produkter, der købes direkte fra Shark®, registreres automatisk.

**VIGTIGT**

• Både den 2-årige garanti og den udvidede 3-års-garanti dækker kun produktet fra købsdatoen.

• Gem altid kvitteringen. Kvitteringen skal bruges til at bekræfte de oplysninger, du har givet os, hvis der skulle være behov for at bruge garantien. Hvis en gyldig kvittering ikke kan fremvises, kan det gøre din garanti ugyldig.

**Hvad er fordelene ved at registrere min gratis Shark®-garanti?**

Når du registrerer din garanti, har vi dine oplysninger ved hånden, hvis der nogensinde skulle være behov for at komme i kontakt med hinanden. Hvis du takker ja til at modtage mails fra os, kan du også modtage tips og råd om, hvordan du får det bedste ud af din Shark®-støvsuger, og få de seneste nyheder om ny Shark®-teknologi og lanceringer.

Registreres garantien online, får du straks bekræftelse på, at vi har modtaget dine oplysninger.

**I hvor lang tid har nye Shark®-apparater garanti?**

Vores tiltro til vores design og kvalitetskontrol betyder, at din nye Shark® støvsuger er garanteret i alt op til fem år (2 år plus 3 år ved registrering).

**Hvad dækker den gratis Shark®-garanti?**

Reparation eller udskiftning (efter Sharks vurdering) af dit Shark®-apparat, inklusive alle dele og al arbejdskraft. En Shark®-garanti er et tillæg til dine forbrugerrettigheder.

**Hvad dækker den gratis Shark®-garanti ikke?**

- Blokeringer - for detaljer om, hvordan du fjerner blokeringen af din støvsuger, se venligst instruktionerne.
- Normalt slid på børsterulle, sikring, bånd, batterier, slange osv.
- Utilisigtet skade, fejl forårsaget af uagtsom brug eller pleje, forkert brug, forsømmelse, skødesløs betjening eller håndtering af støvsugeren, som ikke er i overensstemmelse med Shark®-anvisningerne, der følger med dit apparat.
- Brug af støvsugeren til andet end normal husholdningsbrug.
- Brug af dele, der ikke er samlet eller installeret i overensstemmelse med brugsanvisningerne.
- Brug af dele og tilbehør, der ikke er ægte Shark® komponenter.
- Fejlinstallering (bortset fra når installeringen er udført af Shark®).
- Reparationer og ændringer gennemført af andre end Shark® eller deres repræsentanter.
- Litium-ionbatteriet. Se nedenfor for garanti på batteri.

**Hvad sker der, når garantien udløber?**

Shark® fremstiller ikke produkter, så de kun holder i begrænset tid. Vi ved, at vores kunder kan ønske at reparere deres støvsugere, efter at garantien er udløbet. I så fald bedes du ringe til vores kundeservice på gratis telefon.

**Hvor kan jeg købe originale Shark®-reservedele og -tilbehør?**

Shark®-dele og tilbehør er udviklet af de samme teknikere, der også har udviklet Shark®-støvsugeren. Du finder et komplet udvalg af Shark®-dele, reservedele og tilbehør til alle Shark®-apparater på [www.sharkclean.eu](http://www.sharkclean.eu). Husk, at skader forårsaget af brug af ikke-originale Shark®-dele ikke er omfattet af din garanti.

## TO (2) ÅRS BEGRÆNSET GARANTI PÅ BATTERIET

Forbrugere, der køber et produkt i Europa, drager fordel af de juridiske rettigheder i forbindelse med produktets kvalitet (de "lovbestemte rettigheder"). Du kan gøre disse rettigheder gældende over for forhandleren. Hos Shark® er vi dog så sikre på kvaliteten af vores produkter, at vi giver dig en yderligere producentgaranti på to år for batteriet. Disse vilkår og betingelser gælder udelukkende vores fabriksgaranti – dine lovbestemte rettigheder påvirkes ikke.

Alle Shark®-apparater har garanti, der omfatter gratis dele og arbejdskraft. Du kan finde onlinesupport på [www.sharkclean.eu/register-guarantee](http://www.sharkclean.eu/register-guarantee)

**VIGTIGT**

- Producentgarantien dækker dit batteri i 2 år fra leveringsdatoen.
- Behold altid kvitteringen. Kvitteringen skal bruges til at bekræfte de oplysninger, du har givet os, hvis der skulle være behov for at bruge garantien. Hvis en gyldig kvittering ikke kan fremvises, kan det gøre din garanti ugyldig.

**Hvor længe dækker garantien for nye Shark®-batterier?**

Vores tiltro til vores design og kvalitetskontrol betyder, at batteriet i din nye Shark®-støvsuger er garanteret i to år i alt.

**Hvad dækker den gratis Shark®-garanti?**

Reparation eller udskiftning af dit Shark®-apparat (efter Sharks valg angående udskiftning eller reparation) inklusive alle dele og alt arbejde. En Shark®-garanti er et tillæg til dine forbrugerrettigheder.

**Hvad dækker den gratis Shark®-garanti ikke?**

- Normal slitage på dele, der kræver regelmæssig vedligeholdelse og/eller udskiftning for at sikre, at dit apparat fungerer korrekt.
- Utilisigtet beskadigelse, fejl forårsaget af uforsigtig brug eller pleje, misbrug, forsømmelse, uforsigtig brug eller håndtering af støvsugeren, der ikke er i overensstemmelse med Shark®-brugsanvisningen, der blev leveret med apparatet.
- Brug af batteriet til andre formål end normal husholdningsbrug.
- Brug af dele, der ikke er samlet eller installeret i overensstemmelse med brugsanvisningen.
- Brug af dele og tilbehør, der ikke er Shark®-reservedele.
- Fejlinstallering (bortset fra når installeringen er udført af Shark®).

**Hvor kan jeg købe originale Shark®-reservedele og -tilbehør?**

Shark®-dele og tilbehør er udviklet af de samme teknikere, der også har udviklet Shark®-støvsugeren. Du finder et komplet udvalg af Shark®-dele, reservedele og tilbehør til alle Shark®-apparater på [www.Sharkclean.eu](http://www.Sharkclean.eu). Husk, at skader forårsaget af brug af ikke-originale Shark®-dele ikke er omfattet af garantien.



**WARNING: UM DIE VERLETZUNGSGEFAHR ZU VERRINGERN, MUSS DER BENUTZER DIE GEBRAUCHSANWEISUNG LESEN • NUR FÜR DEN HAUSGEBRAUCH**

# ⚠️ WARNING Um das Risiko von Feuer, Stromschlägen, Verletzungen oder Sachschäden zu verringern, müssen bei der Verwendung eines Elektrogeräts stets die folgenden grundlegenden Vorsichtsmaßnahmen befolgt werden:

- Dieser Staubsauger besteht aus einer motorisierten Düse, einem Saugrohr und einem Handstaubsauger. Diese Komponenten enthalten elektrische Anschlüsse, elektrische Leitungen und bewegliche Teile, von denen eine Gefahr für den Benutzer ausgehen kann.
- Sämtliche Komponenten sind vor der Verwendung auf Schäden zu inspizieren. Ist eine Komponente beschädigt, darf der Staubsauger nicht verwendet werden.
- Es dürfen ausschließlich identische Ersatzteile verwendet werden.
- Der Staubsauger enthält keine Ersatzteile.
- Das Gerät darf nur wie in diesem Handbuch beschrieben verwendet werden. Der Staubsauger darf **AUSSCHLIESSLICH** für die in diesem Handbuch angegebenen Zwecke verwendet werden.
- Mit Ausnahme der Filter und des Staubbehälters dürfen die Teile des Staubsaugers **NICHT** mit Wasser oder anderen Flüssigkeiten in Kontakt kommen.
- KEINESFALLS** dürfen Kinder dieses Gerät benutzen. Kinder dürfen keinen Zugriff auf das Gerät und das Kabel haben. Dieses Produkt darf nicht als Spielzeug verwendet werden. Falls das Gerät in der Nähe von Kindern betrieben werden soll, müssen diese unbedingt beaufsichtigt werden.

### ALLGEMEINER GEBRAUCH

- Dieses Gerät kann unter Aufsicht oder nach ausreichender Einweisung von Personen mit verminderten physischen, sensorischen oder geistigen Fähigkeiten oder einem Mangel an Erfahrung und Kenntnissen verwendet werden, wenn sie die damit verbundenen Risiken kennen. Reinigung und durch den Anwender vorzunehmende Wartungsarbeiten sollten nicht von Kindern ausgeführt werden.
- Beim Anschließen oder Entfernen von stromführenden Schläuchen, motorisierten Düsen, Ladegeräten, Akkus oder anderen elektrischen oder mechanischen Teile ist der Staubsauger immer auszuschalten.
- NIEMALS** den Stecker oder Staubsauger mit nassen Händen berühren.
- NIEMALS** das Gerät ohne Staubbehälter, Filter und Bürstenrolle verwenden.
- Es sollten nur Filter und Zubehör der Marke Shark verwendet werden. Schäden, die durch Filter und Zubehör anderer Hersteller als Shark verursacht wurden, werden möglicherweise nicht von der Garantie abgedeckt.
- KEINE** Gegenstände in die Düse oder Zubehöroöffnungen stecken. Das Gerät **NICHT** benutzen, wenn eine Öffnung blockiert ist; Öffnungen immer freihalten von Staub, Fusseln, Haaren und allem, was den Luftstrom einschränken könnte.
- Das Gerät **NICHT** benutzen, wenn der Luftstrom von Düse oder Zubehör eingeschränkt ist. Falls Luftwege oder die motorisierte Bodendüse blockiert sind, muss der Staubsauger ausgeschaltet werden. Alle Blockaden müssen beseitigt werden, bevor das Gerät wieder in Betrieb genommen werden kann.
- Die Düse und alle Öffnungen des Staubsaugers sind von Haaren, Gesicht, Fingern, bloßen Füßen oder loser Kleidung fernzuhalten.
- Das Gerät darf **NICHT** benutzt werden, wenn der Staubsauger nicht ordnungsgemäß funktioniert bzw. fallengelassen oder beschädigt, in Wasser getaucht oder im Freien stehengelassen wurde.
- Besondere Vorsicht ist bei der Reinigung von Stufen erforderlich.
- Der Staubsauger darf **NICHT** unbeaufsichtigt sein, während er eingeschaltet ist.
- Solange der Staubsauger eingeschaltet ist, muss er auf Teppichen immer in Bewegung gehalten werden, damit es nicht zu Schäden an den Teppichfasern kommt.
- Bei empfindlichen Teppichen oder Wollteppichen, insbesondere bei Schlingenpolteppichen, den Staubsauger bitte zuerst an einer unauffälligen Stelle ausprobieren, um sicherzustellen, dass die rotierenden Bürstenrollen die Teppichfasern nicht beschädigen oder herausziehen.
- NICHT** für die Aufnahme von:
  - Flüssigkeiten
  - großen Gegenständen
  - harten oder scharfen Gegenständen (Glas, Nägel, Schrauben oder Münzen) verwenden
  - Große Mengen an Staub (einschließlich Staub von Trockenwänden, Kaminasche oder Glut). **NICHT** als Aufsatz für Elektrowerkzeuge zur Staubaufnahme verwenden.
  - Rauchende oder brennende Gegenstände (heiße Kohlen, Zigarettenskippen oder Streichhölzer)
  - Entzündliche oder brennbare Materialien (Feuerzeugflüssigkeit, Benzin oder Kerosin)
  - Giftige Materialien (Chlorbleiche, Ammoniak oder Abflusreiniger)
- Das Gerät **NICHT** in folgenden Bereichen verwenden:
  - In schwach beleuchteten Bereichen
  - Auf feuchten oder nassen Oberflächen
  - In Außenbereichen
  - In Bereichen, die abgeschlossen sind und möglicherweise explosive oder toxische Gase oder Dämpfe enthalten (wie Flüssigkeit von Feuerzeugen, Benzin, Kerosin, Lack, Farbverdünner, Mottenschutzmittel oder entflammbarer Staub)
- Schalte den Staubsauger aus, bevor du das Ladegerät einsteckst oder aussteckst.
- Vor jeder Einstellung, Reinigung, Wartung oder Fehlersuche ist der Staubsauger auszuschalten.
- Bei der Reinigung bzw. routinemäßigen Wartung dürfen **AUSSCHLIESSLICH** Haare, Fasern oder Fäden abgeschnitten werden, die sich um die Bürstenrolle gewickelt haben.
- Alle Filter müssen vollständig an der Luft trocknen, bevor diese wieder in den Staubsauger eingesetzt werden, damit keine Flüssigkeiten in die elektrischen Teile gesaugt werden.
- Es darf **NICHT** versucht werden, den Staubsauger bzw. den Akku selbst zu verändern oder zu reparieren, es sei denn, der Vorgang wird in diesem Handbuch beschrieben. Der Akku oder Staubsauger darf **NICHT** verwendet werden, wenn er verändert oder beschädigt wurde. Beschädigte oder veränderte Akkus können zu unvorhersehbarem Verhalten und somit zu Bränden, Explosionen und Verletzungsrisiken führen.
- Nach dem Gebrauch müssen alle Bedienelemente abgeschaltet werden, bevor der Stecker herausgezogen wird.
- Vor dem Anbringen oder Entfernen der motorisierten Düse oder des Handgeräts ist das Gerät auszuschalten.
- Wenn das Stromkabel beschädigt ist, muss es vom Hersteller, einer empfohlenen Kundendienststelle bzw. von ähnlich geschultem Fachpersonal ausgetauscht werden, um Gefahren zu vermeiden.

#### AKKU-PACK

**31** Der Akku dient als Stromquelle für den Staubsauger. Lies und befolge alle Anweisungen zum Aufladen.

**32** Um ein versehentliches Starten zu verhindern, muss der Staubsauger stets ausgeschaltet sein, bevor er hochgehoben oder getragen wird. **Berühre beim Tragen des Geräts NICHT** den Netzschalter.

**33** Verwenden Sie für die IA1000-Serie nur die Ladegeräte DK25A-220100H-V oder GQ30B-225100-AG.

**34** Halte den Akku fern von allen metallischen Gegenständen wie Büroklammern, Münzen, Schlüsseln, Nägeln oder Schrauben. Das Kurzschließen der Akkuklemmen kann zu Bränden und Verbrennungen führen.

**35** Bei falscher Handhabung könnten Flüssigkeiten aus dem Akku austreten. Ein Kontakt mit solchen Flüssigkeiten muss unbedingt vermieden werden, da er zu Reizungen und Verbrennungen führen kann. Bei Kontakt unbedingt gründlich mit Wasser abwaschen. Sollte die Flüssigkeit in die Augen geraten, ist unverzüglich ein Arzt aufzusuchen.

**36** Der Akku sollte nicht bei Temperaturen unter 3 °C oder über 40 °C aufbewahrt werden, um eine lange Akkulaufzeit zu gewährleisten.

**37** Der Akku darf **NICHT** bei Temperaturen unter 5 °C oder über 40 °C aufbewahrt werden. Bei unsachgemäßer Aufladung oder Aufladung bei Temperaturen außerhalb des festgelegten Bereichs kann es zu Schäden am Akku und einem erhöhten Brandrisiko kommen.

**38** Das Gerät darf nicht im Freien aufbewahrt werden. Das Gerät darf **NICHT** bei Temperaturen unter 3 °C verwendet oder gelagert werden. Vor Gebrauch ist sicherzustellen, dass das Gerät Zimmertemperatur hat.

**39** Der Akku darf **NIEMALS** Flammen oder Temperaturen über 130 °C ausgesetzt werden, da dies zu einer Explosion führen kann.

**40** Das Gerät darf ausschließlich mit den speziell dafür entwickelten Akkus verwendet werden. Der Gebrauch anderer Akkus kann zu Verletzungen und Bränden führen.

**41** Vor Anpassungen, dem Wechsel von Zubehörteilen oder der Lagerung des Geräts ist der Akku vom Gerät zu trennen. Solche Schutzmaßnahmen reduzieren das Risiko, dass das Gerät versehentlich eingeschaltet wird.

**42** Für die IA1000 Serie nur den Shark-Akkupack XIABTR540EU (18V 3750mAh 67,5wh) verwenden.



## DIESE ANWEISUNGEN LESEN UND AUFBEWAHREN BESUCHE [qr.sharkclean.com/IA1000EUSERIES](http://qr.sharkclean.com/IA1000EUSERIES) ODER **SCANNE HIER** FÜR VOLLSTÄNDIGE ANLEITUNGEN UND ERSATZTEILE

## KURZANLEITUNG

So konfigurierst du den kabellosen Shark PowerDetect Speed Staubsauger der IA1000 Serie.



### ZUSAMMENBAU

1. **Saugrohr** auf den Hals der **Bodendüse** schieben, bis es einrastet.
2. Die Öffnung der **Handstaubsaugerdüse** an der Oberseite des Saugrohrs ausrichten und hinein-schieben, bis sie einrastet.

Für einen ordnungsgemäßen Betrieb muss sichergestellt werden, dass alle Komponenten miteinander verbunden und die Verbindungen fest eingerastet sind.

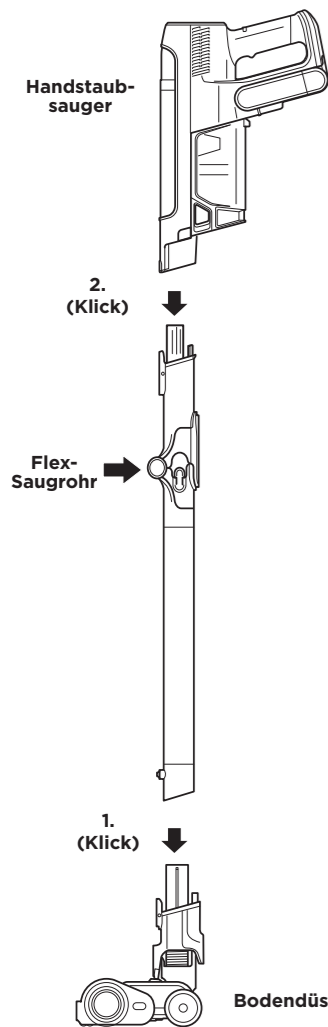

Handstaubsauger

2. (Klick)

Flex-Saugrohr

1. (Klick)

Bodendüse

### LADEN

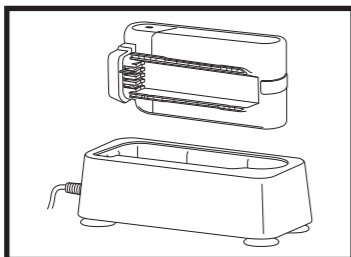

Den Akku zum Aufladen aus dem Staubsauger entnehmen und in die Ladehülse einsetzen. Nach dem vollständigen Aufladen den Akku wieder in das Fach im Griff des Staubsaugers einsetzen.

### LEEREN DES STAUBBEHÄLTERS



Den Behälter zum Entleeren über den Abfalleimer halten und den Entriegelungsknopf an der Seite drücken. Der Boden öffnet sich und der Schmutz kann entfernt werden.

### WANDHALTERUNG

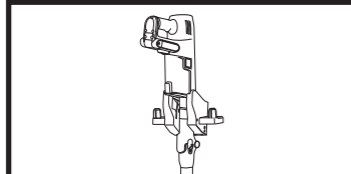

Zum Aufladen/Aufbewahren mit der Wandhalterung die Halterung montieren und anschließen, dann das Gerät zum Aufladen auf die Halterung stellen.

**HINWEIS:** Das Hauptgerät wird teilweise geladen geliefert. Für eine maximale Laufzeit vor der ersten Verwendung vollständig aufladen (ca. 6 Stunden).

### FLEXOLOGY

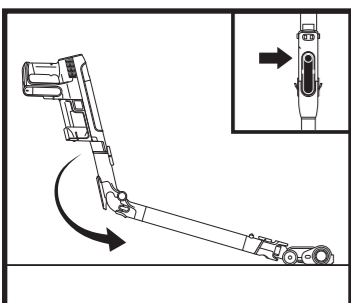

Um die Flexology-Funktion nutzen zu können, die Entriegelungstaste auf der Rückseite des Flex-Saugrohrs drücken. Zum Reinigen mit geradem Saugrohr muss einfach wieder in den ursprünglichen Winkel gebracht werden. Beim Einrasten in die gerade Position ist ein Klicken zu hören.

### FLEXIBEL AUFZUBEWAHREN

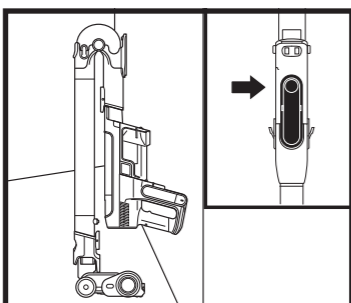

Um den Staubsauger in den Lagermodus zu versetzen, die Flexology-Entriegelungstaste am Saugrohr drücken und dabei den Handstaubsauger nach vorn klappen, bis das Rohr klickt und einrastet.

### EIN/AUS-TASTE

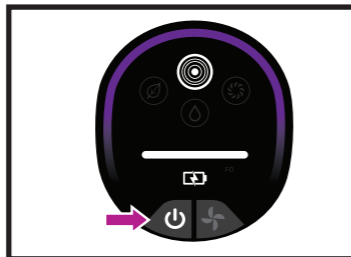

Die Taste auf dem Display drücken, um das Gerät einzuschalten. Um das Gerät auszuschalten, Taste erneut drücken.

### MODUSAUSWAHL

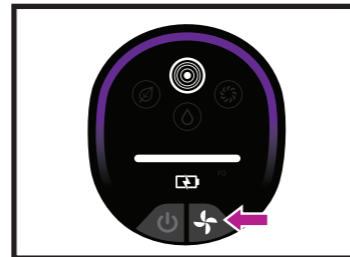

Drücken Sie die Wahlstaste , um zwischen den Modi ECO, DETECT (BODENERKENNUNG) und BOOST zu wechseln.

### ERKLÄRUNG DER MODI

**ECO-MODUS** Maximiert Die Laufzeit

**DETECT-MODUS** ERKENNT DIE UMGEBUNG UND OPTIMIERT DIE REINIGUNG.

Die Detect-Technologie wird NUR im Detect-Modus aktiviert - er aktiviert sich automatisch, wenn das Gerät verwendet wird.

**Schmutzerkennung:** Erkennt schmutzige, stark frequentierte Bereiche und erhöht automatisch die Saugkraft, um versteckte Verschmutzungen zu entfernen.

Sauberer Boden Geringe Saugkraft      Mittlere Verschmutzung Mittlere Saugkraft      Starke Verschmutzung Hohe Saugkraft

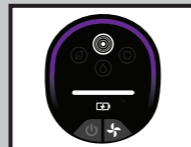

### ZUSÄTZLICHE DETECT-TECHNOLOGIE

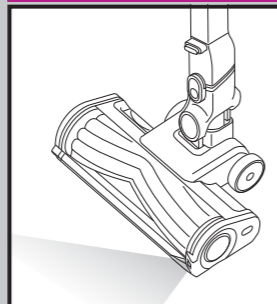

**Schmutzerkennung:** Erkennt schmutzige, stark frequentierte Bereiche und erhöht automatisch die Saugkraft, um versteckte Verschmutzungen zu entfernen.

**Floor Detect:** Die Bürstenrolle reagiert auf Oberflächenveränderungen und passt sich automatisch an, um die Reinigung zu optimieren.

**Dirt Reveal:** Auf Hartböden leuchtet das Dirt Reveal Licht den Reinigungsweg aus, um Schmutz und Verunreinigungen leichter zu erkennen.

**BOOST-MODUS** Maximiert die Saugkraft

### WICHTIG: FILTERREINIGUNG

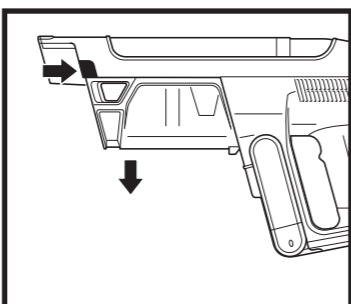

1. Den Entriegelungsknopf des Staubbehälters drücken und diesen entnehmen.

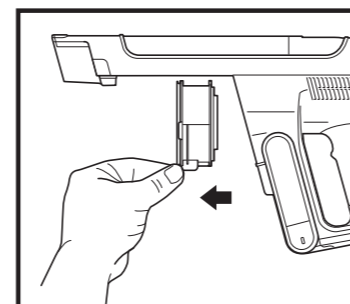

2. An der Entriegelungslasche ziehen, um den Filter aus dem Staubsauger zu entfernen.  
3. Den Filter nach der Reinigung wieder in den Staubsauger schieben.

**HINWEIS:** Die Filter für bestmögliche Ergebnisse mindestens einmal im Monat reinigen und die Filter regelmäßig ersetzen. Um die Filter zu reinigen, lösen Schmutz entfernen und AUSSCHLIESSLICH mit kaltem Wasser abspülen, da Reinigungsmittel Schäden verursachen könnten. Alle Filter vollständig an der Luft trocknen lassen, bevor sie wieder in den Staubsauger eingesetzt werden, damit keine Flüssigkeit in die elektrischen Teile gerät. Die Wartung der Filter sorgt für eine zuverlässige Reinigung und ein erfolgreiches automatisches Entleeren.

### FÜNF (5) JAHRE EINGESCHRÄNKTE GARANTIE IA1000-SERIE

Wenn Sie als Verbraucher ein Produkt in Deutschland kaufen, erhalten Sie automatisch Ihre gesetzlichen Gewährleistungsrechte hinsichtlich der Mangelfreiheit des jeweiligen Produktes. Sie können diese gesetzlichen Rechte Ihrem Einzelhändler, bei dem Sie das Produkt erworben haben, gegenüber geltend machen oder uns gegenüber, sofern Sie das Produkt direkt bei Shark\* erworben haben. Die Inanspruchnahme dieser gesetzlichen Rechte ist unentgeltlich. Allerdings haben wir bei Shark\* so großes Vertrauen in die Qualität unserer Produkte, dass wir Ihnen eine zusätzliche Herstellergarantie von fünf (5) Jahren bieten (2 Jahr standardmäßig plus 3 Jahre bei erfolgter Registrierung). Diese Garantie schränkt Ihre gesetzlichen Rechte aus dem Kaufvertrag mit dem Einzelhändler, bei dem Sie das Produkt erworben haben, oder die Verpflichtungen Ihres Einzelhändlers aus dem Kaufvertrag mit ihm nicht ein. Das gilt auch gegenüber uns, wenn Sie das Produkt direkt von Shark\* erworben haben.

Nachfolgend werden die Bedingungen und der Umfang unserer Herstellergarantie beschrieben, die SharkNinja Germany GmbH, Rotfeder-Ring 9, 60327 Frankfurt am Main (Deutschland) gibt.

#### Shark\*-Garantie

Ein Haushaltsgerät bedeutet eine beträchtliche Investition. Ihr neues Gerät sollte daher so lange wie möglich funktionieren. Die Garantie spielt dabei eine wichtige Rolle und spiegelt wider, wie viel Vertrauen der Hersteller in sein Produkt und die Herstellungsqualität hat.

#### Wie lang ist die Garantie auf unsere Produkte?

Da wir großes Vertrauen in unser Design und die Qualitätskontrolle setzen, ist die Garantie für Ihr Produkt für eine Dauer von von fünf (5) Jahren bieten (2 Jahr standardmäßig plus 3 Jahre bei erfolgter Registrierung).

#### Wo ist die Garantie räumlich gültig?

Bitte beachten Sie, dass die zwei-Jahres-Garantie für alle Produkte Geltung hat, die bei einem Händler (online und offline) mit Sitz in der EU gekauft wurden.

#### Wie mache ich die Garantie geltend?

Die Registrierung der Garantie ist keine Voraussetzung für die Geltendmachung der zwei standardmäßig gewährten zwei-Jahres-Garantie. Nach erfolgter Registrierung gewähren wir Ihnen aber drei (3) weitere Jahre Garantie. Wenden Sie sich hierzu bitte an unseren Kundendienst. Unsere Kundendienst-Helpline (0800 000 9063) ist von Montag bis Freitag von 9.00 bis 18.00 Uhr für Sie da. Der Anruf ist kostenlos, und Sie werden sofort zu einem Mitarbeiter von uns durchgestellt. Halten Sie hierzu auch bitte Ihren Kaufbeleg bereit. Bitte bewahren Sie den Kaufbeleg immer auf. Wenn ein Garantiefall eintritt, brauchen wir den Kaufbeleg, um zu prüfen, ob die Informationen, die Sie uns gegeben haben, korrekt sind. Wenn Sie keinen gültigen Kaufbeleg vorlegen können, verlieren Sie dadurch Ihren Garantieanspruch.

Sie können unserem Kundendienst auch eine E-Mail an kundendienst-de@sharkninja.com schicken. Bitte fügen Sie auch hier eine Kopie Ihres Kaufbeleges bei und schildern Sie uns Ihren Garantiefall so detailliert wie möglich.

Wenn Sie uns mit einem Garantieanspruch kontaktieren, werden wir in erster Linie entsprechende Fehlerbehebungsmaßnahmen mit Ihnen durchführen und, je nach Ergebnis, den weiteren Verlauf mit Ihnen besprechen. In den meisten Fällen werden wir Ihnen Ersatzteile schicken oder Ihr Gerät komplett ersetzen, falls der Fehler nicht mit einem Ersatzteil gelöst werden kann.

Sie erhalten auch Online-Unterstützung unter [www.sharkclean.eu](http://www.sharkclean.eu)

#### Wie registriere ich meine Garantie?

Sie können Ihre Garantie innerhalb von 28 Tagen ab dem Kaufdatum online registrieren.

Um Zeit zu sparen, halten Sie bitte die folgenden Informationen zu Ihrem Gerät bereit:

- Modellnummer
- Seriennummer (falls verfügbar)
- Kaufdatum des Produkts (Kauf- oder Lieferbeleg)

Um sich zu registrieren, besuchen Sie bitte [www.sharkclean.eu](http://www.sharkclean.eu)

#### Welche Vorteile habe ich von der Registrierung meiner Garantie?

Wenn Sie Ihre Garantie aber registrieren, können Sie auch unseren Newsletter mit Tipps, Ratschlägen und Gewinnspielen abonnieren. Über den Newsletter erhalten Sie aktuelle Nachrichten zu neuen Technologien und Produkten von Shark. Wenn Sie Ihre Garantie online registrieren, erhalten Sie sofort eine Bestätigung, dass Ihre Daten bei uns eingegangen sind.

Details zu unserer Datenschutzerklärung finden Sie unter [www.sharkclean.eu](http://www.sharkclean.eu)

#### Was wird durch die Garantie abgedeckt?

Reparatur oder Ersatz Ihres Produkts (nach Wahl von uns), einschließlich aller Teile und der Arbeitszeit bei Konstruktions-, Material- und Verarbeitungsfehlern (inklusive Transport- und Versandkosten).

#### Was wird durch die Garantien nicht abgedeckt?

- Normaler Verschleiß.
- Versehentliche Beschädigungen, Fehler, verursacht durch fahrlässigen Gebrauch oder nachlässige Pflege, Fehlbedienung, Vernachlässigung, achtlose oder unsachgemäße Handhabung des Küchengerätes, die nicht in Übereinstimmung mit den Anweisungen in der mitgelieferten Bedienungsanleitung von Shark\* zu Ihrem Gerät erfolgt.
- Gebrauch des Küchengerätes zu anderen Zwecken als dem normalen Gebrauch im Haushalt.
- Der Gebrauch von Teilen, die nicht in Übereinstimmung mit den Anweisungen in der Bedienungsanleitung montiert oder installiert wurden.
- Verwendung von Teilen und Zubehör, die keine Originalkomponenten von Shark\* sind.
- Fehlerhafte Installation (außer, wenn die Installation von Shark\* durchgeführt wurde).
- Wenn Reparaturen oder Änderungen, die nicht von Shark\* und seinen Handelsvertretern oder Vertragshändlern, sondern von Dritten durchgeführt wurden, es sei denn, Sie können nachweisen, dass die Reparaturen oder Änderungen, die von anderen durchgeführt wurden, nicht mit dem Mangel zusammenhängen, für den Sie die erweiterte Garantie ausüben.

#### Was geschieht, wenn meine Garantie ausläuft?

Shark\* stellt keine Geräte her, die nur für eine begrenzte Zeit funktionieren. Wir wissen es zu schätzen, wenn Kunden ihr Küchengerät auch nach Ablauf der Garantiefrist reparieren lassen möchten. Bitte kontaktieren Sie in diesem Falle unsere Kundendienst-Helpline unter der Rufnummer (Deutschland: +49 800 0009063, Österreich: +43 800 002105), und fragen Sie nach unserem Kundenprogramm für abgelaufene Garantien.

#### Wo kann ich Originalersatzteile und Originalzubehör von Shark\* kaufen?

Ersatzteile und Zubehör von Shark\* werden von denselben Ingenieuren entwickelt, die auch Ihr Shark-Küchengerät entwickelt haben. Die vollständige Palette der Ersatz- und Zubehörteile von Shark\* für alle Shark-Geräte finden Sie unter [www.SharkClean.eu](http://www.SharkClean.eu).

### ZWEI (2) JAHRE EINGESCHRÄNKTE AKKU-GARANTIE

Wenn Sie als Verbraucher ein Produkt in Deutschland kaufen, erhalten Sie automatisch Ihre gesetzlichen Gewährleistungsrechte hinsichtlich der Mangelfreiheit des jeweiligen Produktes. Sie können diese gesetzlichen Rechte Ihrem Einzelhändler, bei dem Sie das Produkt erworben haben, gegenüber geltend machen oder uns gegenüber, sofern Sie das Produkt direkt bei Shark\* erworben haben. Die Inanspruchnahme dieser gesetzlichen Rechte ist unentgeltlich. Allerdings haben wir bei Shark\* so großes Vertrauen in die Qualität unserer Produkte, dass wir Ihnen eine zusätzliche Herstellergarantie von zwei (2) Jahren bieten. Diese Garantie schränkt Ihre gesetzlichen Rechte aus dem Kaufvertrag mit dem Einzelhändler, bei dem Sie das Produkt erworben haben, oder die Verpflichtungen Ihres Einzelhändlers aus dem Kaufvertrag mit ihm nicht ein. Das gilt auch gegenüber uns, wenn Sie das Produkt direkt von Shark\* erworben haben. Nachfolgend werden die Bedingungen und der Umfang unserer Herstellergarantie beschrieben, die SharkNinja Germany GmbH, Rotfeder-Ring-9, 60327 Frankfurt am Main (Deutschland) gibt.

Jedes Shark\*-Gerät besitzt eine Garantie auf kostenlose Teile und Arbeitszeit. Unsere Kundendienst-Helpline (0800 000 9063) ist von Montag bis Freitag von 9.00 bis 17.00 Uhr für Sie da. Der Anruf ist kostenlos, und Sie werden sofort zu einem Mitarbeiter von Shark\* durchgestellt. Online-Support finden Sie auch unter [www.Sharkclean.eu](http://www.Sharkclean.eu).

#### WICHTIG

- Die Herstellergarantie für den Akku gilt für zwei (2) Jahre ab dem Lieferdatum.
- Bitte bewahren Sie den Kaufbeleg immer auf. Wenn ein Garantiefall eintritt, benötigen wir Ihren Kaufbeleg, um zu prüfen, ob die Informationen, die Sie uns gegeben haben, korrekt sind. Ohne gültigen Kaufbeleg kann Ihr Garantieanspruch erlöschen.

#### Wie lang ist die Garantiezeit für Akkus der neuen Shark-Geräte?

Da wir großes Vertrauen in unsere Konstruktion und Qualitätskontrolle setzen, beträgt die Garantie für den Akku / die Akkus Ihres neuen Shark-Staubsaugers insgesamt zwei Jahre. Die Garantiebedingungen zur Inanspruchnahme der Garantie für den „SHARK\*“ Kabellosen Staubsauger IA1000/IP3000 gelten entsprechend.

Deutschland: +49 800 0009063  
Österreich: +43 800 002105

# Shark Cordless PowerDetect Speed IA1000 Series IMPORTANT SAFETY INSTRUCTIONS

**WARNING:** TO REDUCE THE RISK OF INJURY, USER MUST READ INSTRUCTION MANUAL • HOUSEHOLD USE ONLY

## WARNING When using an electrical appliance, to reduce the risk of fire, electric shock, injury, or property damage, basic precautions should always be followed, including the following:

- This vacuum consists of a motorised nozzle, wand, and handheld vacuum. These components contain electrical connections, electrical wiring, and moving parts that potentially present risk to the user.
- Before each use, carefully inspect all parts for any damage. If a part is damaged, discontinue use.
- Use only identical replacement parts.
- This vacuum contains no serviceable parts.
- Use only as described in this manual. **DO NOT** use the vacuum for any purpose other than those described in this manual.
- With the exception of the filters and dust cup, **DO NOT** expose any parts of the vacuum to water or other liquids.
- DO NOT** allow the appliance to be used by children. Keep the appliance and its cord out of reach of children. Do not allow to be used as a toy. Close supervision is necessary when used near children.

### GENERAL USE

- This appliance can be used by persons with reduced physical, sensory or mental capabilities or lack of experience and knowledge if they have been given supervision or instruction concerning use of the appliance in a safe way and understand the hazards involved. Cleaning and user maintenance should not be done by children.
- Always turn off the vacuum before connecting or disconnecting any current carrying hoses, motorised nozzles, chargers, batteries, or other electrical or mechanical parts.
- DO NOT** handle plug or vacuum with wet hands.
- DO NOT** use without dust cup, filters, and brush-roll in place.
- Only use Shark branded filters and accessories. Damage caused by non-Shark filters and accessories may not be covered by the guarantee.
- DO NOT** put any objects into nozzle or accessory openings. **DO NOT** use with any opening blocked; keep free of dust, lint, hair, and anything that may reduce airflow.
- DO NOT** use if nozzle or accessory airflow is restricted. If the air paths or the motorised floor nozzle become blocked, turn the vacuum off. Remove all obstructions before you turn on the unit again.
- Keep nozzle and all vacuum openings away from hair, face, fingers, uncovered feet, or loose clothing.
- DO NOT** use if vacuum is not working as it should, or has been dropped, damaged, left outdoors, or dropped into water.
- Use extra care when cleaning on stairs.
- DO NOT** leave the vacuum unattended while powered on.
- When powered on, keep the vacuum moving over the carpet surface at all times to avoid damaging the carpet fibres.
- If you have delicate or wool carpets, particularly loop pile, please try the vacuum on a hidden area first to ensure the spinning brush-rolls do not damage or unpick carpet fibres.
- DO NOT** use to pick up:
  - Liquids
  - Large objects
  - Hard or sharp objects (glass, nails, screws, or coins)
  - Large quantities of dust (including drywall, fireplace ash, or embers). **DO NOT** use as an attachment to power tools for dust collection.
  - Smoking or burning objects (hot coals, cigarette butts, or matches)
  - Flammable or combustible materials (lighter fluid, petrol, or kerosene)
  - Toxic materials (chlorine bleach, ammonia, or drain cleaner)

- DO NOT** use in the following areas:
  - Poorly lit areas
  - Wet or damp surfaces
  - Outdoor areas
  - Spaces that are enclosed and may contain explosive or toxic fumes or vapours (lighter fluid, petrol, kerosene, paint, paint thinners, mothproofing substances, or flammable dust)
- Turn off the vacuum before plugging in or unplugging the charger.
- Turn off the vacuum before any adjustment, cleaning, maintenance or troubleshooting.
- During cleaning or routine maintenance, **DO NOT** cut anything other than hair, fibres, or string wrapped around the brush-roll.
- Allow all filters to air-dry completely before replacing in the vacuum to prevent liquid from being drawn into electric parts.
- DO NOT** modify or attempt to repair the vacuum or the battery yourself, except as indicated in this manual.
- DO NOT** use the battery or vacuum if it has been modified or damaged. Damaged or modified batteries may exhibit unpredictable behavior resulting in fire, explosion or risk of injury.
- Turn off all controls before unplugging.
- Always turn off this appliance before connecting or disconnecting motorised nozzle or hand tool.
- If the supply cord is damaged, it must be replaced by the manufacturer, its service agent or similarly qualified persons in order to avoid a hazard.

### BATTERY PACK

- The battery is the power source for the vacuum. Carefully read and follow all charging instructions.
- To prevent unintentional starting, ensure the vacuum is powered off before picking up or carrying the vacuum. **DO NOT** carry the appliance with your finger on the power switch.
- For IA1000 Series, use only DK25A-220100H-V or GQ30B-225100-AG chargers.
- Keep the battery away from all metal objects such as paper clips, coins, keys, nails, or screws. Shorting the battery terminals increases the risk of fire or burns.
- Under abusive conditions, liquid may be ejected from the battery. Avoid contact with this liquid, as it may cause irritation or burns. If contact occurs, flush with water. If liquid contacts eyes, seek medical help.
- Battery should not be stored at temperatures below 3°C (37.4°F) or above 40°C (104°F) to maintain long-term battery life.
- DO NOT** charge battery at temperatures below 5°C (40°F) or above 40°C (104°F). Charging improperly or at temperatures outside of the specified range may damage the battery and increase the risk of fire.
- Store the appliance indoors. **DO NOT** use or store it below 3°C (37.4°F). Ensure the appliance is at room temperature before operating.
- DO NOT** expose the battery to fire or temperatures above 130°C (265°F) as it may cause explosion.
- Use appliances only with specifically designated battery packs. Use of any other battery packs may create a risk of injury and fire.
- Disconnect the battery pack from the appliance before making any adjustments, changing accessories, or storing appliance. Such preventive safety measures reduce the risk of starting the appliance accidentally.
- For IA3000 Series, use only Shark battery pack XIABTR540EU (18V 3750mAh 67.5wh).

Please be sure to read and save the warnings on other side prior to using your unit.

# QUICK START GUIDE

How to set up the IA1000 Series  
Shark Cordless PowerDetect Speed Vacuum



ENGLISH

### ASSEMBLY

- Slide the **Wand** onto the neck of the **Floor Nozzle** until it clicks into place.
- Align the **Hand Vacuum** nozzle opening with the top of the wand and slide it on until it clicks into place.

For proper operation, ensure all components are completely connected and clicked into place.

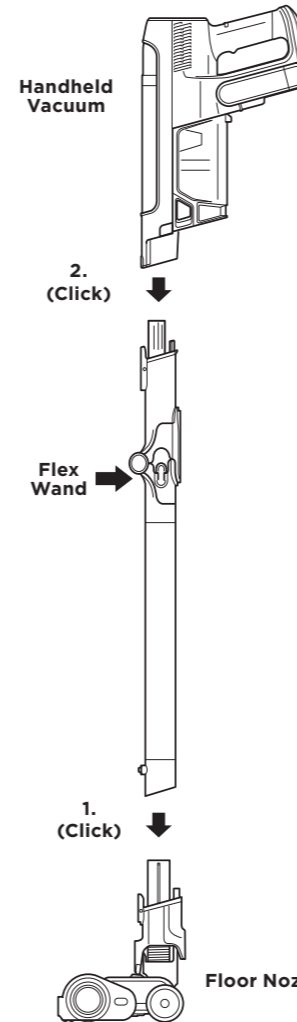

### CHARGING

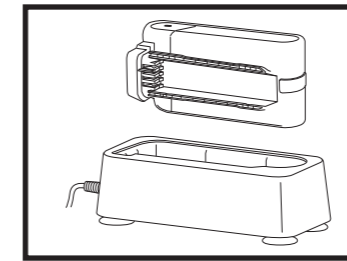

To charge the battery, remove it from the vacuum and insert into the charging sleeve. Once the battery is showing as fully charged reinsert into the handle compartment on the vacuum.

### EMPTYING THE DUST CUP



To empty the bin, hold it over the rubbish bin and press the release button on the side. The bottom will open to release the debris.

### WALL DOCK

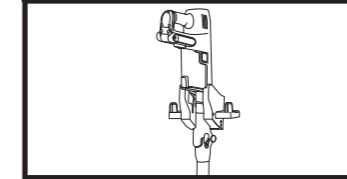

To charge/store with the wall dock, install the dock and plug in, then place unit on dock to charge.

**NOTE:** The main unit comes with a partial charge. For maximum runtime, charge fully before first use (approximately 6 hours).

### FLEXOLOGY

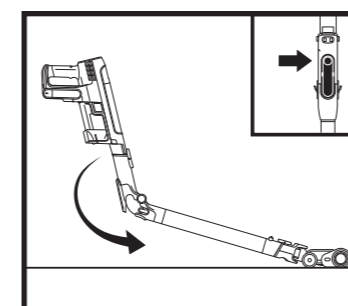

To engage the Flexology feature, press the unlock button on the back of your Flex Wand.

For straight wand cleaning, return the wand to its original angle. You will hear a click when it is securely back in place.

### FLEX STORAGE

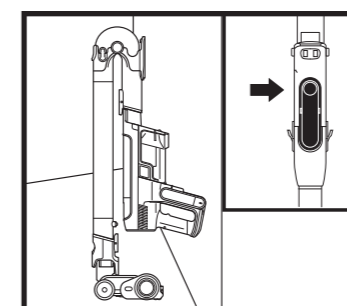

To put the vacuum into storage mode, press the Flexology wand unlock button while folding the handheld vacuum forward until it is resting against the wand.

### POWER ON/OFF

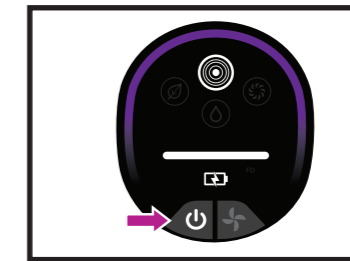

Press the **Power** button on the control screen to turn on power. To turn off power, press the button again.

### MODE SELECTION

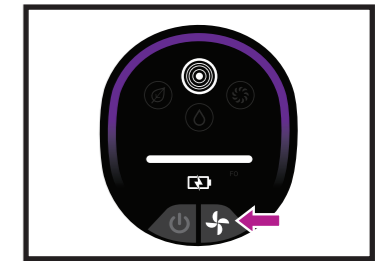

To toggle between ECO, DETECT, and BOOST modes, press the mode selection trigger on the handle.

### MODES EXPLAINED

**ECO MODE** Maximises runtime

**DETECT MODE** SENSES YOUR ENVIRONMENT TO OPTIMISE YOUR CLEANING EXPERIENCE.

Detect technology is **ONLY** activated in Detect mode and is activated automatically when the unit is in use.

**Dirt Detect:** Identifies dirtier high-traffic areas and automatically boosts suction power to pull in hidden dirt.

### ADDITIONAL DETECT TECHNOLOGY

**Dirt Detect:** Identifies dirtier high-traffic areas and automatically boosts suction power to pull in hidden dirt.

**Floor Detect:** The brushroll responds to surface changes and automatically adjusts to optimise your clean.

**Dirt Reveal:** On hard floors **ONLY**, the Dirt Reveal light illuminates the cleaning path so you can more easily spot dirt and debris.

### BOOST MODE Maximizes suction.

### IMPORTANT: FILTER CLEANING

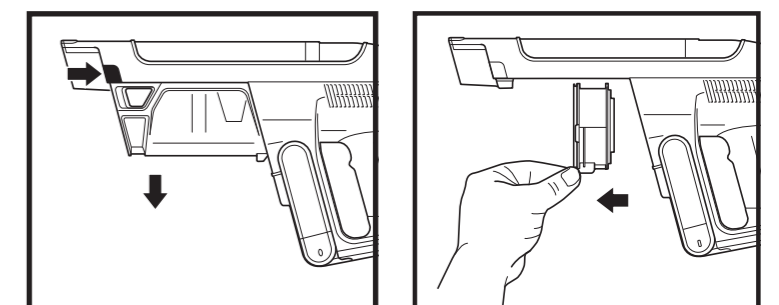

- To access filter, press the dust cup release button and remove the dust cup.
- Pull the release tab to remove the filter for the vacuum.
- After cleaning, slide the filter back into the vacuum.

**NOTE:** For best results, clean your filters at least once a month and replace the filters regularly. To clean filters, clear loose debris and rinse with cold water **ONLY** to prevent damage from cleaning chemicals. Allow all filters to dry fully before reinstalling to prevent liquid from being drawn into electrical parts. Maintaining your Filters will ensure successful cleaning.



## READ AND SAVE THESE INSTRUCTIONS

VISIT [qr.sharkclean.com/IA1000EUSERIES](http://qr.sharkclean.com/IA1000EUSERIES) OR

**SCAN HERE**

FOR FULL INSTRUCTIONS & REPLACEMENT PARTS

## Aspiradora sin cable Shark PowerDetect Gama IA1000 INSTRUCCIONES DE SEGURIDAD IMPORTANTES

 **ADVERTENCIA: CON EL FIN DE REDUCIR EL RIESGO DE QUE SE PRODUZCAN LESIONES, EL USUARIO DEBE LEER EL MANUAL DE INSTRUCCIONES • PARA USO EXCLUSIVAMENTE DOMÉSTICO**

### **ADVERTENCIA** Con el fin de reducir el riesgo de incendios, descargas eléctricas, lesiones o daños materiales, al usar aparatos eléctricos es conveniente tomar en todo momento precauciones básicas como las siguientes:

- 1 Esta aspiradora consta de un cabezal motorizado, un tubo y una aspiradora de mano. Estos componentes contienen conexiones eléctricas, cableado eléctrico y piezas móviles que representan un posible riesgo para el usuario.
- 2 Antes de usar el producto, inspecciona minuciosamente todas las piezas por si presentasen daños. Si alguna pieza está dañada, no sigas utilizando el producto.
- 3 Utiliza exclusivamente recambios idénticos.
- 4 Esta aspiradora no incluye piezas reparables.
- 5 Utiliza la máquina exclusivamente tal y como se indica en este manual. **NO** utilices la aspiradora con un propósito diferente al descrito en este manual.
- 6 A excepción de los filtros y el depósito de polvo, **NO** pongas en contacto con agua u otros líquidos ninguna otra pieza de la aspiradora.
- 7 **NO** permitas que los niños utilicen el producto. Mantén el producto y su cable fuera del alcance de los niños. No permitas que se utilice como juguete. Extrema la precaución cuando utilices el producto cerca de niños.

#### USO GENERAL

- 8 Este producto pueden utilizarlo personas con facultades físicas, sensoriales o intelectuales disminuidas, o que carezcan de la experiencia y los conocimientos debidos, siempre que sea bajo supervisión y si han recibido instrucciones para utilizar el producto de manera segura, además de entender los posibles riesgos. Los niños no deben encargarse de la limpieza ni el mantenimiento del producto.
- 9 Apaga siempre la aspiradora antes de conectar o desconectar cualquier tubo flexible con corriente, cabezal motorizado, cargador, batería u otras piezas eléctricas o mecánicas.
- 10 **NO** manipules el enchufe ni la aspiradora con las manos mojadas.
- 11 **NO** utilices el producto sin haber colocado antes en su sitio el depósito de polvo, los filtros y el cepillo giratorio.
- 12 Utiliza exclusivamente filtros y accesorios de la marca Shark. Los daños causados por filtros y accesorios de otra marca que no sea Shark pueden no estar cubiertos por la garantía.
- 13 **NO** introduzcas ningún objeto en las aberturas del cabezal o de los accesorios. **NO** utilices el producto si hay alguna abertura obstruida; mantén las aberturas libres de polvo, pelusa, cabellos y todo lo que pueda reducir el flujo de aire.
- 14 **NO** utilices el producto si el flujo de aire en el cabezal o el accesorio es limitado. Si se obstruyen los conductos de aire o el cabezal motorizado, apaga la aspiradora. Retira cualquier obstrucción existente antes de volver a utilizar la aspiradora.
- 15 Mantén el cabezal y todas las aberturas de la aspiradora alejados del cabello, la cara, los dedos, los pies descalzos y la ropa suelta.
- 16 **NO** utilices la aspiradora si no funciona correctamente o bien si se ha caído, ha sufrido daños, se ha dejado a la intemperie o se ha sumergido en agua.
- 17 Ten mucho cuidado al limpiar en escaleras.
- 18 **NO** dejes la aspiradora sin vigilar mientras esté encendida.
- 19 Cuando esté encendida, mueve constantemente la aspiradora sobre la alfombra para evitar dañar las fibras textiles.
- 20 Si tienes alfombras delicadas o de lana, especialmente de rizo, prueba primero a aspirar un área que no se vea para asegurarte de que los cepillos giratorios no dañan las fibras de la alfombra ni se enganchan en ellas.
- 21 **NO** la utilices para recoger:
  - a) Líquidos
  - b) Objetos de gran tamaño
  - c) Objetos duros o afilados (cristales, clavos, tornillos o monedas)
  - d) Grandes cantidades de polvo (como polvo de yeso, cenizas de chimeneas o ascuas). **NO** la utilices como accesorio de herramientas eléctricas para la recogida de polvo.
  - e) Objetos humeantes o en combustión (brasas, colillas de cigarrillos o cerillas)
  - f) Materiales inflamables o combustibles (líquido para encender fuego, gasolina o queroseno)
  - g) Materiales tóxicos (lejía, amoníaco o limpiatuberías)

- 22 **NO** la utilices en este tipo de lugares:
  - a) Zonas mal iluminadas
  - b) Superficies húmedas o mojadas
  - c) Lugares al aire libre
  - d) Espacios cerrados o que puedan contener humos o vapores explosivos o tóxicos (líquido combustible, gasolina, queroseno, pintura, disolvente de pintura, antipolillas o polvo inflamable)
- 23 Apaga la aspiradora antes de enchufar o desenchufar el cargador.
- 24 Apaga la aspiradora antes de realizar cualquier tarea de ajuste, limpieza, mantenimiento o de solucionar cualquier problema.
- 25 Al realizar tareas de limpieza o mantenimiento rutinario, corta **SOLO** el cabello, las fibras o las hebras que se hayan podido enredar en el cepillo giratorio.
- 26 Deja que todos los filtros se sequen completamente al aire antes de volver a colocarlos en la aspiradora para impedir que entre líquido en las piezas eléctricas.
- 27 **NO** alteres ni intentes reparar la aspiradora ni la batería tú mismo, y ciñete exclusivamente a las indicaciones de este manual. **NO** utilices la batería ni la aspiradora si se ha alterado o dañado. Las baterías dañadas o alteradas suponen un comportamiento imprevisible que podría derivar en fuego, explosiones o riesgo de lesiones.
- 28 Apaga la aspiradora antes de desenchufarla.
- 29 Apaga siempre este producto antes de conectar o desconectar el cabezal motorizado o el accesorio de mano.
- 30 Si el cable de alimentación sufre daños, para evitar peligros, lo deberá reemplazar el fabricante, un técnico autorizado o personal igualmente cualificado.

#### BATERÍA

- 31 Esta aspiradora recibe alimentación por medio de la batería. Lee y sigue cuidadosamente todas las instrucciones de carga.
- 32 Para evitar que la aspiradora se ponga en marcha accidentalmente, asegúrate de que esté apagada antes de cogerla o transportarla. **NO** transportes el producto con el dedo sobre el interruptor.
- 33 Para la serie IA1000, utilice únicamente los cargadores cargadores DK25A-220100H-V o GQ30B-225100-AB.
- 34 Mantén la batería alejada de objetos metálicos como clips, monedas, llaves, clavos o tornillos. Si se cortocircuitan los terminales de la batería, aumentará el riesgo de provocar un incendio o quemaduras.
- 35 En caso de mal uso, la batería puede expulsar líquido. Evita el contacto con el líquido, ya que puede provocar irritaciones o quemaduras. Si se produce el contacto, enjuágate con agua. Si el líquido entra en contacto con los ojos, pide ayuda médica.
- 36 La batería no se debe almacenar a temperaturas inferiores a 3 °C ni por encima de 40 °C para conservar su vida útil.
- 37 **NO** cargues la batería a temperaturas inferiores a 5 °C ni superiores a 40 °C. Si se carga de forma inadecuada o a temperaturas que no estén comprendidas dentro del rango especificado, la batería podría dañarse y aumentar el riesgo de incendio.
- 38 Guarda el producto en interiores. **NO** lo utilices ni almacenes a temperaturas inferiores a 3 °C. Asegúrate de que el producto se encuentra a temperatura ambiente antes de ponerlo en funcionamiento.
- 39 **NO** expongas la batería al fuego ni a temperaturas superiores a 130 °C, ya que podría explotar.
- 40 Usa el producto únicamente con la batería específicamente diseñada para él. El uso de otra batería puede provocar riesgo de lesiones e incendio.
- 41 Desconecta la batería antes de llevar a cabo cualquier ajuste, cambiar un accesorio o guardar el producto. Estas medidas de seguridad preventivas reducen el riesgo de que el producto se ponga en marcha por accidente.
- 42 Utiliza las aspiradoras de la gama IA1000 únicamente con la batería Shark XIABTR540EU (18 V 3750mAh 67.5W) .

### FIVE (5) YEAR LIMITED WARRANTY

When a consumer buys a product in Europe, they get the benefit of legal rights relating to the quality of the product (your "statutory rights"). You can enforce these rights against your retailer. However, at Shark® we are so confident about the quality of our products that we give the original product owner an additional manufacturer's guarantee of up to five years (2 year standard plus 3 on registration). These terms and conditions relate to our manufacturer's guarantee only - your statutory rights are unaffected.

The conditions below describe the prerequisites and scope of our guarantee. They do not affect your statutory rights or the obligations of your retailer and your contract with them. The Lithium ION power pack is not covered by the 5 year guarantee (see battery guarantee below)

#### Shark® Guarantees

A household appliance like a vacuum cleaner constitutes a sizeable investment. Your new machine needs to work properly for as long as possible. The guarantee it comes with is an important consideration - and reflects how much confidence the manufacturer has in its product and manufacturing quality.

Every Shark® machine comes with a free parts and labour guarantee. You'll find online support at [www.sharkclean.eu](http://www.sharkclean.eu)

#### How do I register my extended Shark® guarantee?

You can register your guarantee online within 28 days of purchase. To save time, you'll need the following information about your machine:

- Date you purchased the machine (receipt or delivery note)

To register online, please visit [www.sharkclean.eu/register-guarantee](http://www.sharkclean.eu/register-guarantee). Products purchased directly from Shark® are automatically registered.

#### IMPORTANT

- Both the 2 years and the extended 3 years guarantee will only cover your product from the date of purchase.
- Please keep your receipt at all times. Should you need to use your guarantee we will need your receipt to verify the information you have supplied to us is correct. The inability to produce a valid receipt may invalidate your guarantee.

#### What are the benefits of registering my free Shark® guarantee?

When you register your guarantee we'll have your details to hand if we ever need to get in touch. If you further agree to receive communications from us, you can also receive tips and advice on how to get the best out of your Shark® vacuum and hear the latest news about new Shark® technology and launches.

If you register your guarantee online, you'll get instant confirmation that we've received your details.

#### How long are new Shark® machines guaranteed for?

Our confidence in our design and quality control means that your new Shark® vacuum cleaner is guaranteed for a total of up to five years (2 years plus 3 years on registration).

#### What is covered by the free Shark® guarantee?

Repair or replacement (at Shark's discretion) of your Shark® machine, including all parts and labour. A Shark® guarantee is in addition to your legal rights as a consumer.

#### What is not covered by the free Shark® guarantee?

1. Blockages - for details of how to unblock your vacuum cleaner, please refer to the instructions.
2. Normal wear and tear such as brush bar, fuse, belt, batteries, hose etc.
3. Accidental damage, faults caused by negligent use or care, misuse, neglect, careless operation or handling of the vacuum cleaner which is not in accordance with the Shark® instructions supplied with your machine.
4. Use of the vacuum cleaner for anything other than normal domestic household purposes.
5. Use of parts not assembled or installed in accordance with the operating instructions.
6. Use of parts and accessories which are not Shark® Genuine Components.
7. Faulty installation (except where installed by Shark®).
8. Repairs or alterations carried out by parties other than Shark® or its agents.
9. The Lithium ION power pack battery. Please see below for battery guarantee.

#### What happens when my guarantee runs out?

Shark® does not design products to last for a limited time. We do appreciate that there may be a desire for our customers to want to repair their vacuum cleaners after the guarantee has lapsed. In this case please contact our Freephone customer service help line.

#### Where can I buy genuine Shark® spares and accessories?

Shark® spares and accessories are developed by the same engineers who developed your Shark® vacuum. You'll find a full range of Shark® spares, replacement parts and accessories for all Shark® machines at [www.sharkclean.eu](http://www.sharkclean.eu). Please remember that damage caused by use of non-Shark® spares is not covered under guarantee.

### TWO (2) YEAR LIMITED BATTERY GUARANTEE

When a consumer buys a product in Europe, they get the benefit of legal rights relating to the quality of the product (your "statutory rights"). You can enforce these rights against your retailer. However, at Shark® we are so confident about the quality of our products that we give you an additional manufacturer's guarantee of two years for the battery. These terms and conditions relate to our manufacturer's guarantee only - your statutory rights are unaffected.

Every Shark® machine comes with a free parts and labour guarantee. You'll find online support at [www.sharkclean.eu/register-guarantee](http://www.sharkclean.eu/register-guarantee)

#### IMPORTANT

- The manufacturer's guarantee covers your battery for 2 years starting on the date of delivery.
- Please keep your receipt at all times. Should you need to use your guarantee we will need your receipt to verify the information you have supplied to us is correct. The inability to produce a valid receipt may invalidate your guarantee.

#### How long are new Shark® batteries guaranteed for?

Our confidence in our design and quality control means that your new Shark® vacuum cleaner battery is guaranteed for a total of two years.

#### What is covered by the free Shark® guarantee?

Repair or replacement of your Shark® machine (at Shark's discretion to decide whether to replace or repair) including all parts and labour. A Shark® guarantee is in addition to your legal rights as a consumer.

#### What is not covered by the free Shark® guarantee?

1. Normal wear and tear of parts which require regular maintenance and/or replacement to ensure the proper functioning of your unit.
2. Accidental damage, faults caused by negligent use or care, misuse, neglect, careless operation or handling of the vacuum cleaner which is not in accordance with the Shark® Instructions supplied with your machine.
3. Use of the battery for anything other than normal domestic household purposes.
4. Use of parts not assembled or installed in accordance with the instructions.
5. Use of parts and accessories which are not Shark® spares.
6. Faulty installation (except where installed by Shark®).

#### Where can I buy genuine Shark® spares and accessories?

Shark® spares and accessories are developed by the same engineers who developed your Shark® vacuum. You'll find a full range of Shark® spares, replacement parts and accessories for all Shark® machines at [www.Sharkclean.eu](http://www.Sharkclean.eu). Please remember that damage caused by use of non-Shark® spares is not covered under guarantee.



## LEE Y GUARDA ESTAS INSTRUCCIONES

VISITA [qr.sharkclean.com/IA1000EUSERIES](http://qr.sharkclean.com/IA1000EUSERIES) O

## ESCANEA AQUÍ

PARA OBTENER TODA LA INFORMACIÓN SOBRE INSTRUCCIONES Y RECAMBIOS

# GUÍA DE INICIO RÁPIDO

Cómo configurar la gama IA1000 de la aspiradora sin cable PowerDetect Speed.



## MONTAJE

1. Introduce el **tubo** en el cuello del **cabezal** hasta que se enganche con un clic.
2. Alinea la abertura del cabezal de la **aspiradora de mano** con la parte superior del tubo e introdúcela por él hasta que encaje con un clic.

Para que el producto funcione correctamente, asegúrate de que todas las piezas estén bien conectadas y encajadas en su lugar.

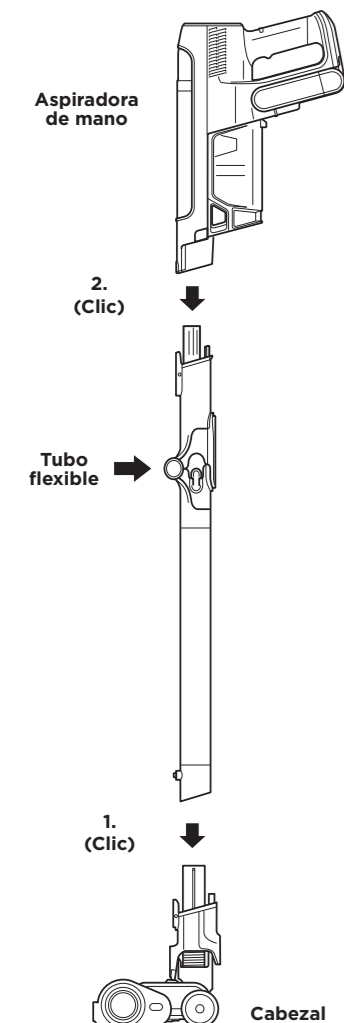

## CARGA

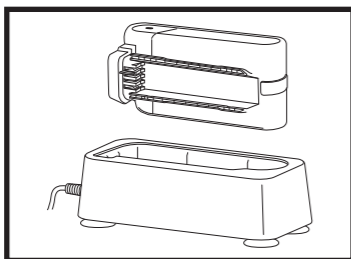

Para cargar la batería, retírala de la aspiradora e introdúcela en la funda de carga. Una vez que la batería aparezca como completamente cargada, vuelve a introducirla en el compartimento del mango de la aspiradora.

## VACIADO DEL DEPÓSITO DE POLVO



Para vaciar el depósito, sostenlo sobre un cubo de basura y presiona el botón de desenganche situado en el lateral. La parte inferior se abrirá para liberar los residuos.

## BASE DE PARED

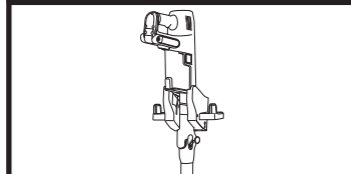

Para cargar/almacenar con la base de pared, instala la base y enchúfala; luego coloca la unidad en la base para cargarla.

**NOTA:** La unidad principal se suministra parcialmente cargada. Para obtener la máxima autonomía, cárgala totalmente antes del primer uso (aproximadamente 6 horas).

## FLEXOLOGY

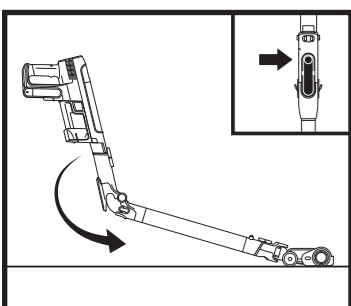

Para activar la función Flexology, pulsa el botón de desbloqueo de la parte trasera del tubo flexible.

Para limpiar usando el tubo recto, vuelve a colocar el tubo en su ángulo original. Oirás un clic cuando se coloque de nuevo en su sitio.

## ALMACENAMIENTO FLEXIBLE

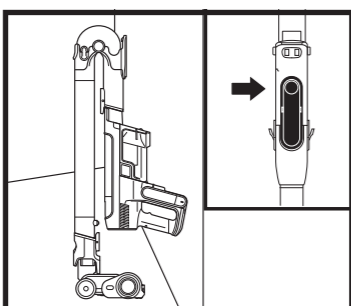

Para poner la aspiradora en modo de almacenamiento, pulsa el botón de desbloqueo del tubo Flexology mientras pliegas la aspiradora de mano hacia delante hasta que esté posada sobre el tubo.

## POWER (ENCENDIDO/APAGADO)

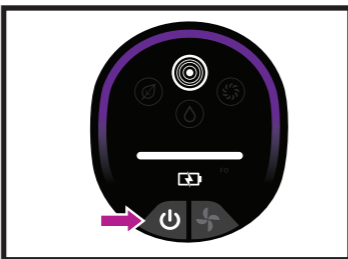

Presiona el botón de encendido/apagado de la pantalla para encender la aspiradora. Para apagarla, vuelve a pulsar el botón.

## SELECCIÓN DE MODOS



Pulsa el botón de selección de modos para alternar entre los modos ECO, AUTO y BOOST.

## EXPLICACIÓN DE LOS MODOS

**ECO (ECOLÓGICO)** Maximiza la autonomía

**DETECT (detectar)** ANALIZA EL ENTORNO PARA OPTIMIZAR LA LIMPIEZA.

La tecnología de detección **SOLO** funciona en el modo Detect (detectar) y se activa automáticamente cuando la unidad está en uso.

**Detección de suciedad:** Identifica las zonas más sucias y transitadas y aumenta automáticamente la potencia de succión para extraer hasta la suciedad más oculta.

Suelo limpio Succión baja    Suciedad media Succión media    Suciedad intensa Succión alta

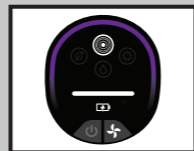

## OTRAS TECNOLOGÍAS DE DETECCIÓN

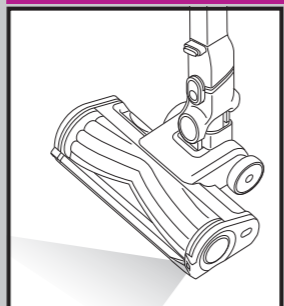

**Detección de suciedad:** Identifica las zonas más sucias y transitadas y aumenta automáticamente la potencia de succión para extraer hasta la suciedad más oculta.  
**Floor Detect™:** El cepillo giratorio detecta los diferentes tipos de superficies y se ajusta automáticamente para optimizar la limpieza.  
**Dirt Reveal:** Solo en suelos duros, la luz Dirt Reveal ilumina el recorrido de limpieza para que puedas ver el polvo y la suciedad más fácilmente.

**BOOST (AUMENTAR)** Succión máxima

## IMPORTANTE: LIMPIEZA DEL FILTRO

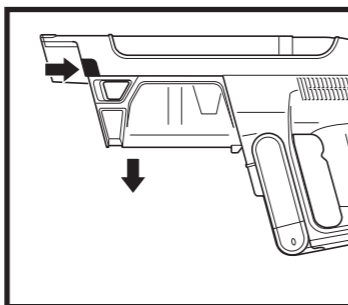

1. Para acceder al filtro, pulsa el botón de desenganche del depósito de polvo y retíralo.

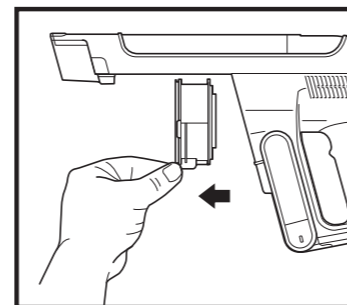

2. Tira de la pestaña de desenganche para retirar el filtro de la aspiradora.
3. Cuando hayas terminado de limpiarlo, vuelve a deslizar el filtro en la aspiradora.

**NOTA:** Para lograr los mejores resultados, limpia los filtros al menos una vez al mes y sustitúyelos periódicamente. Para limpiar los filtros, limpia la suciedad que haya suelta y enjuégalos ÚNICAMENTE con agua fría para evitar cualquier daño que puedan producir los productos químicos de limpieza. Deja que todos los filtros se sequen completamente antes de volver a instalarlos para evitar que entre líquido en los componentes eléctricos. Cuida los filtros para mejorar la limpieza.

## GARANTÍA LIMITADA DE HASTA CINCO (5) AÑOS

Cuando una persona adquiere un producto en Europa, está amparada por derechos legales en lo que respecta a la calidad de dicho producto. Usted puede hacer valer esos derechos ante su proveedor. No obstante, en Shark confiamos tanto en la calidad de nuestros productos que le ofrecemos una garantía adicional del fabricante de hasta cinco años (2 años como garantía estándar y otros 3 años más al registrarse). Estos términos y condiciones se aplican solamente a la garantía del fabricante; sus derechos legales no se verán afectados.

A continuación, se detallan los requisitos previos y el alcance de nuestra garantía. Dichas condiciones no afectan a sus derechos legales, a las obligaciones de su proveedor ni a los acuerdos que usted haya estipulado con él.

La unidad de alimentación de iones de litio no está cubierta por la garantía de cinco años (consultar abajo la garantía de la batería).

Las condiciones y el alcance de nuestra garantía del fabricante, proporcionada por SharkNinja Germany GmbH, Rotfeder-Ring 9, 60327 Frankfurt am Main (Alemania), se describen a continuación.

### Garantías de Shark\*

Un aparato electrodoméstico como una aspiradora es una inversión considerable. El nuevo aparato debe funcionar correctamente el mayor tiempo posible. La garantía que lo acompaña es un compromiso importante y refleja el grado de confianza del fabricante en la calidad de sus productos.

Todos los aparatos Shark están respaldados por una garantía gratuita contra defectos de materiales o mano de obra. Puede obtener ayuda en línea en [www.Sharkclean.eu](http://www.Sharkclean.eu).

### ¿Cómo debo registrar mi garantía ampliada Shark\*?

Puede registrar su garantía en línea en un plazo de 28 días a partir de la fecha de compra. Para ahorrar tiempo, le informamos de que necesitará los siguientes datos de su máquina:

- Fecha de compra (factura, recibo o albarán)

Para registrarse en línea, visite [www.Sharkclean.eu/register-guarantee](http://www.Sharkclean.eu/register-guarantee). Los productos adquiridos directamente a Shark se registran automáticamente.

### IMPORTANTE

- Tanto la garantía de 2 años como la prórroga de 3 años (previo registro) son válidas a partir de la fecha de compra.
- Conserve su recibo de compra. Si decide ampliar la garantía, necesitaremos el documento para comprobar que la información que nos ha suministrado es correcta. En caso de no disponer del documento de compra, la garantía podría quedar anulada.

### Cuáles son los beneficios de registrar mi garantía gratuita Shark\*?

Al registrarse, nos permite disponer de sus datos por si necesitamos contactar con usted. Si acepta que le enviemos comunicaciones, también puede recibir consejos para optimizar el uso de su aspiradora Shark e información sobre nuevos lanzamientos y tecnologías Shark.

Si registra su garantía en línea, recibirá inmediatamente la confirmación de que hemos recibido sus datos.

### ¿Cuánto duran las garantías de las máquinas nuevas Shark\*?

La confianza en nuestro diseño y en nuestro control de calidad nos permite ofrecer una garantía para su nueva aspiradora Shark de hasta cinco años (2 años como garantía estándar y otros 3 años más al registrarse).

### ¿Qué cubre la garantía gratuita Shark\*?

Reparación o sustitución de su máquina Shark (a discreción del fabricante), incluyendo todas las piezas y la mano de obra. La garantía Shark es adicional a sus derechos legales como consumidor.

### ¿Qué aspectos no cubre la garantía gratuita Shark\*?

1. Obstrucciones: Consulte en el manual de uso cómo desatascar la aspiradora.
2. Desgaste y deterioro normales de los componentes (eje del cepillo, fusibles, correas, tubo, etc.).
3. Daño accidental y fallos debidos a uso o mantenimiento incorrecto, descuido, maniobras imprudentes o manipulación de la aspiradora que no respete lo indicado en el manual de uso Shark suministrado con la máquina.
4. Uso de la aspiradora para fines distintos de la limpieza normal del hogar.
5. Montaje de componentes o accesorios en contradicción con las instrucciones.
6. Fallos debido al uso de piezas y accesorios que no sean componentes Shark originales.
7. Instalación incorrecta (salvo que la haya efectuado Shark).
8. Reparaciones o modificaciones realizadas por personas ajenas a Shark o al servicio de asistencia autorizado.
9. La unidad de alimentación de iones de litio. Consulte la página siguiente para obtener más información sobre la garantía de la batería.

### ¿Qué sucede cuando vence la garantía?

Shark no diseña sus productos para que duren solo un tiempo limitado. Somos conscientes de que es posible que los clientes deseen reparar sus aspiradoras una vez que haya vencido la garantía. Puede obtener ayuda en línea en [www.Sharkclean.eu](http://www.Sharkclean.eu).

### ¿Dónde puedo adquirir recambios y accesorios originales Shark\*?

Los recambios y accesorios Shark están diseñados por los mismos ingenieros que desarrollan las aspiradoras Shark. Puede ver el catálogo de recambios, piezas de repuesto y accesorios originales para todos los aparatos de Shark en [www.Sharkclean.eu](http://www.Sharkclean.eu).

Recuerde que la garantía no cubre los daños causados por el uso de recambios que no sean de Shark.

Teléfono gratuito de Atención al cliente: **+34 900 839 453**

## GARANTÍA LIMITADA DE LA BATERÍA DE DOS (2) AÑOS

Cuando una persona adquiere un producto en Europa, está amparada por derechos legales en lo que respecta a la calidad de dicho producto. Usted puede hacer valer esos derechos ante su proveedor. No obstante, Shark\* confía tanto en la calidad de sus productos que le ofrece una garantía adicional del fabricante de dos años para las baterías. Estos términos y condiciones se aplican solamente a la garantía del fabricante; sus derechos legales no se verán afectados.

Las condiciones y el alcance de nuestra garantía del fabricante, proporcionada por SharkNinja Germany GmbH, Rotfeder-Ring 9, 60327 Frankfurt am Main (Alemania), se describen a continuación.

Todas las baterías Shark\* están respaldadas por una garantía gratuita que cubre defectos de materiales y mano de obra. Puede obtener ayuda en línea en [www.Sharkclean.eu](http://www.Sharkclean.eu).

### IMPORTANTE

- La garantía del fabricante cubre la batería durante dos años, a partir de la fecha de compra.
- Conserve su recibo de compra. Si necesita hacer uso de la garantía, necesitaremos el recibo para comprobar que la información que nos ha suministrado es correcta. En caso de no disponer del documento de compra, la garantía podría quedar anulada.

### ¿Durante cuánto tiempo cubre la garantía a las baterías Shark nuevas?

La confianza en nuestro diseño y en nuestro control de calidad nos permite garantizar la batería de su nueva aspiradora Shark\* durante un total de dos años.

### ¿Qué cubre la garantía gratuita Shark\*?

La reparación o sustitución de su batería Shark\* (queda a discreción del fabricante si se debe sustituir o reparar), incluidas todas las piezas y la mano de obra. La garantía Shark\* es adicional a sus derechos legales como consumidor.

### ¿Qué aspectos no cubre la garantía gratuita Shark\*?

1. Desgaste normal de las piezas que requieren un mantenimiento o una sustitución regulares para asegurar el funcionamiento adecuado de la unidad.
2. Daños accidentales y fallos debidos a uso o mantenimiento incorrecto, descuido, maniobras imprudentes o manipulación de la batería que no respete lo indicado en las instrucciones de Shark\* suministradas con el aparato.
3. Uso de la batería para cualquier propósito distinto al de alimentar la aspiradora Shark\* con la que se entrega.
4. Montaje de componentes o accesorios en contradicción con las instrucciones.
5. Uso de piezas o accesorios que no sean originales de Shark\*.
6. Instalación incorrecta (salvo que la haya efectuado Shark\*).

### ¿Dónde puedo adquirir baterías Shark\* originales?

Las baterías Shark\* están diseñadas por los mismos ingenieros que desarrollan las aspiradoras Shark\*. Encontrará una gama completa de baterías de repuesto para todos los aparatos Shark\* en [www.Sharkclean.eu](http://www.Sharkclean.eu). Recuerde que la garantía no cubre los daños causados por el uso de baterías que no sean originales Shark\*. No obstante, sus derechos legales no se verán afectados.

# Aspirateur sans fil Shark PowerDetect Gamme IA1000

## CONSIGNES DE SÉCURITÉ IMPORTANTES

**AVERTISSEMENT : POUR RÉDUIRE LE RISQUE DE BLESSURE, L'UTILISATEUR DOIT LIRE LA NOTICE D'UTILISATION. • RÉSERVÉ À UN USAGE DOMESTIQUE UNIQUEMENT**

### AVERTISSEMENT

Lors de l'utilisation d'un appareil électrique, pour réduire le risque d'incendie, de choc électrique, de blessure ou de dommages matériels, des précautions de base doivent toujours être prises, notamment les suivantes :

- Cet aspirateur comporte une tête d'aspiration motorisée, un manche et un aspirateur à main. Ces composants contiennent des branchements électriques, un câblage électrique et des pièces mobiles pouvant exposer l'utilisateur à des risques.
- Avant toute utilisation, bien vérifier qu'aucune pièce n'est endommagée. Si une pièce est endommagée, cesser d'utiliser l'appareil.
- Utiliser uniquement des pièces de rechange identiques aux pièces originales.
- Cet aspirateur ne comporte aucune pièce réparable.
- Utiliser l'appareil exclusivement comme décrit dans la présente notice d'utilisation.  
**NE PAS** utiliser l'aspirateur à des fins autres que celles décrites dans cette notice.
- À l'exception des filtres et du bac à poussière, **NE PAS** exposer les pièces de l'aspirateur à de l'eau ou à d'autres liquides.
- NE PAS** laisser l'appareil entre les mains des enfants. Garder l'appareil et son câble d'alimentation hors de portée des enfants. Cet appareil ne doit pas être utilisé comme un jouet. Redoubler de vigilance en cas d'utilisation de l'appareil à proximité d'enfants.

#### UTILISATION GÉNÉRALE

- Cet appareil peut être utilisé par des personnes dont les capacités mentales, sensorielles ou physiques sont réduites, ou présentant un manque d'expérience et de connaissances, à condition qu'elles soient surveillées ou aient reçu des consignes sur la manière d'utiliser l'appareil en toute sécurité, et qu'elles comprennent les risques liés à son utilisation. Le nettoyage et l'entretien par l'utilisateur ne doivent pas être effectués par des enfants.
- Toujours éteindre l'aspirateur avant d'installer ou de retirer tout câble d'alimentation électrique, tête d'aspiration motorisée, chargeur, batterie, ou autre pièce électrique ou mécanique.
- NE PAS** manipuler la prise ou l'aspirateur avec les mains mouillées.
- NE PAS** utiliser l'appareil sans le réservoir à poussière, les filtres et la brosse rotative.
- Utiliser uniquement des filtres et accessoires de la marque Shark. Tout dommage provoqué par l'utilisation d'autres filtres et accessoires que ceux d'origine Shark n'est pas couvert par la garantie.
- NE PAS** introduire d'objets dans la tête d'aspiration ni dans les ouvertures des accessoires. **NE PAS** utiliser l'appareil si une ouverture est bouchée ; enlever la poussière, les peluches, les cheveux et tout ce qui peut gêner le passage de l'air.
- NE PAS** utiliser l'appareil si l'air ne circule pas correctement dans la brosse ou les accessoires. Si les passages de l'air ou la tête d'aspiration motorisée sont obstrués, éteindre l'aspirateur. Éliminer toute obstruction avant de rallumer l'appareil.
- Ne pas approcher la brosse et toutes les ouvertures de l'aspirateur des cheveux, du visage, des doigts, des pieds nus ou de vêtements amples.
- NE PAS** utiliser l'aspirateur s'il ne fonctionne pas correctement, s'il est tombé par terre ou dans l'eau, s'il a été endommagé ou laissé à l'extérieur.
- Redoubler de vigilance lorsque l'appareil est utilisé dans les escaliers.
- NE PAS** laisser l'aspirateur sans surveillance lorsqu'il est allumé.
- Lorsqu'il est allumé, déplacer constamment l'aspirateur sur la surface du tapis pour éviter d'endommager les fibres.
- Si vous avez des tapis fragiles ou en laine, notamment en laine bouclée, essayez l'aspirateur sur une zone cachée en premier pour vous assurer que les brosses rotatives n'endommagent ni ne défassent les fibres du tapis.
- NE PAS** utiliser pour aspirer :
  - des liquides ;
  - de gros objets ;
  - des objets durs ou pointus (verre, pointes, vis ou pièces de monnaie) ;
  - de grosses quantités de poussière (notamment poussière de plâtre, cendres, braises). **NE PAS** utiliser l'appareil comme accessoire pour alimenter des outils destinés à la collecte de la poussière.
  - des objets fumants ou en cours de combustion (cendres chaudes, mégots de cigarettes ou allumettes) ;

- des produits inflammables ou combustibles (essence à briquet, carburant ou kérosène) ;
  - des solutions toxiques (eau de javel, ammoniacale ou nettoyant pour canalisations).
- NE PAS** utiliser dans les zones suivantes :
    - zones peu éclairées ;
    - surfaces humides ou mouillées ;
    - zones extérieures ;
    - espaces fermés pouvant contenir des vapeurs ou fumées explosives ou toxiques (essence à briquet, carburant, kérosène, peinture, diluants à peinture, produits antimites ou poussières inflammables)
  - Éteindre l'appareil avant de brancher ou de débrancher le chargeur.
  - Éteindre l'aspirateur avant tout réglage, nettoyage, entretien ou dépannage.
  - Lors du nettoyage ou de l'entretien de routine, **NE PAS** couper autre chose que les cheveux, fibres ou fils enroulés autour de la brosse rotative.
  - Laisser tous les filtres sécher complètement à l'air libre avant de les remettre dans l'aspirateur afin d'éviter que le liquide ne soit aspiré dans les pièces électriques.
  - NE PAS** modifier ou tenter de réparer l'aspirateur ou la batterie par vous-même, sauf comme indiqué dans cette notice.  
**NE PAS** utiliser la batterie ou l'aspirateur si l'un ou l'autre a été modifié ou endommagé. Des batteries endommagées ou modifiées peuvent présenter des comportements imprévisibles entraînant des incendies, des explosions ou des risques de blessures.
  - Éteindre toutes les commandes avant de débrancher l'appareil.
  - Toujours mettre l'appareil hors tension avant de connecter ou de déconnecter la tête d'aspiration motorisée ou l'outil manuel.
  - Si le cordon d'alimentation est détérioré, faites-le remplacer par le fabricant, son personnel de maintenance ou des personnes de qualifications similaires, pour éviter tout danger.

#### BATTERIE

- La batterie est la source d'alimentation de l'aspirateur. Lire et suivre attentivement les consignes relatives à la recharge.
- Afin d'éviter tout démarrage involontaire, veiller à toujours éteindre l'aspirateur avant de le soulever ou de le porter. **NE PAS** porter l'appareil en ayant le doigt posé sur l'interrupteur d'alimentation.
- Pour la série IA1000, utilisez uniquement les chargeurs DK25A-220100H-V ou GQ30B-225100-AB.
- Tenir la batterie à l'abri des objets métalliques tels que les trombones, les pièces de monnaie, les clés, les clous ou les vis. Court-circuiter les bornes de la batterie augmente le risque d'incendie ou de brûlures.
- Dans des conditions inappropriées, du liquide peut être éjecté de la batterie. Éviter tout contact avec ce liquide, car il peut provoquer des irritations ou des brûlures. En cas de contact, rincer abondamment à l'eau. En cas de contact du liquide avec les yeux, consulter un médecin.
- Éviter de stocker la batterie à une température inférieure à 3 °C (37,4 °F) ou supérieure à 40 °C (104 °F) afin de préserver sa durée de vie.
- NE PAS** mettre la batterie en charge à une température inférieure à 5 °C (40 °F) ou supérieure à 40 °C (104 °F). Une charge incorrecte ou à une température hors de la plage de températures indiquée risque d'endommager la batterie et d'augmenter le risque d'incendie.
- Stocker l'appareil à l'intérieur. **NE PAS** l'utiliser ou le stocker dans un endroit où la température est inférieure à 3 °C (37,4 °F). S'assurer que l'appareil est à température ambiante avant toute utilisation.
- NE PAS** exposer la batterie au feu ou à une température supérieure à 130 °C (265 °F) car elle risquerait d'exploser.
- Utiliser l'appareil uniquement avec les batteries qui lui sont spécifiquement destinées. L'utilisation d'autres types de batteries peut générer un risque de blessure et d'incendie.
- Retirer la batterie de l'appareil avant tout réglage, rangement ou changement d'accessoire. Ces mesures de sécurité préventives réduisent le risque de démarrage accidentel de l'appareil.
- Pour la gamme IA1000, utiliser uniquement la batterie Shark XIABTR540EU (18 V 3750mAh 67.5W).

Avant d'utiliser votre appareil, veuillez lire et conserver les consignes de sécurité au verso.

## GUIDE DE DÉMARRAGE RAPIDE



Comment configurer l'aspirateur balai sans fil Shark PowerDetect Speed de la série IA1000.

#### ASSEMBLAGE

- Emboîter le **manche** sur le col de la **tête d'aspiration** jusqu'à entendre un clic.
- Aligner l'ouverture de la tête d'aspiration de l'**aspirateur à main** avec le haut du manche et la faire coulisser jusqu'à entendre un clic.  
Afin de garantir un fonctionnement optimal, veiller à ce que l'ensemble des pièces soient parfaitement positionnées et emboîtées.

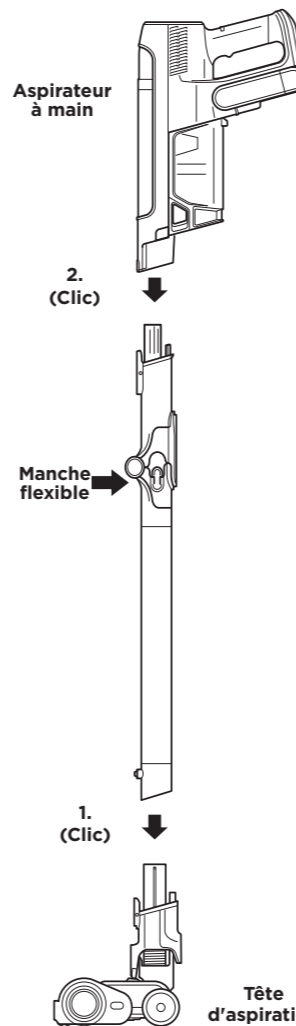

#### RECHARGE

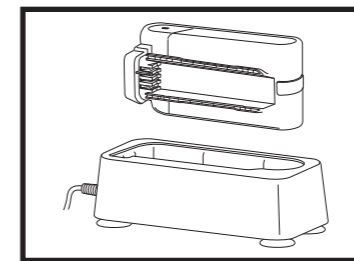

Pour charger la batterie, retirez-la de l'aspirateur et insérez-la dans le boîtier de recharge. Une fois que la batterie est complètement chargée, réinsérez-la dans le compartiment de la poignée de l'aspirateur.

#### VIDAGE DU BAC À POUSSIÈRE

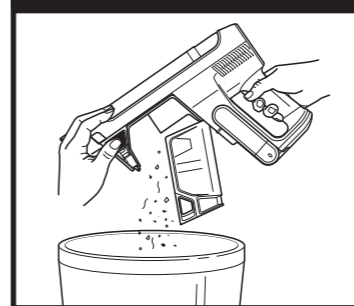

Pour vider le réservoir, tenir celui-ci au-dessus d'une poubelle et appuyer sur le bouton de déverrouillage situé sur le côté. Le fond s'ouvrira pour libérer les débris.

#### SUPPORT MURAL

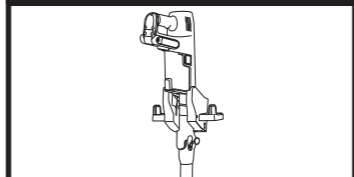

Pour charger ou ranger l'appareil sur le support mural, installez le support et branchez-le, puis placez l'appareil dessus pour le charger.

**REMARQUE :** L'appareil est livré partiellement chargé. Pour une autonomie optimale, recharger complètement la batterie avant la première utilisation (environ 6 heures).

#### TECHNOLOGIE FLEXOLOGY

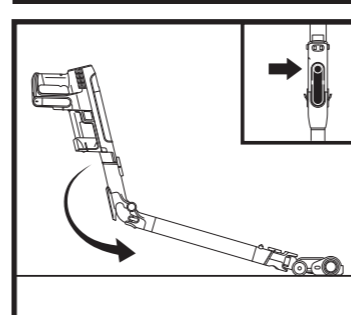

Pour appuyer la technologie Flexology, appuyez sur le bouton du manche flexible.

Pour remettre le manche droit, ramener le manche à son angle d'origine. Un clic se fera entendre lorsqu'il sera bien remis en place.

#### STOCKAGE FLEXIBLE

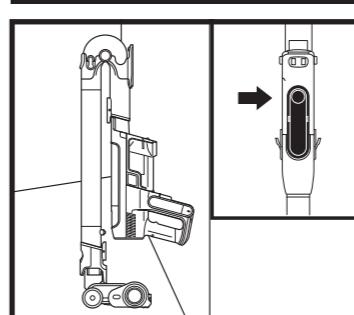

Pour mettre l'aspirateur en mode de rangement, appuyer sur le bouton de déverrouillage du manche flexible tout en pliant l'aspirateur à main vers l'avant jusqu'à ce qu'il repose contre le manche.

#### BOUTON MARCHÉ/ARRÊT

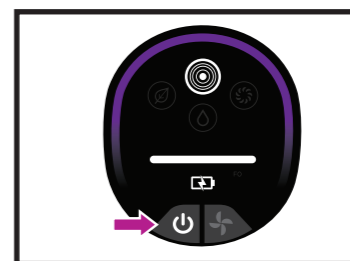

Appuyer sur le bouton d'alimentation sur l'écran pour allumer l'appareil. Appuyer à nouveau sur ce bouton pour éteindre l'appareil.

#### SÉLECTION DU MODE

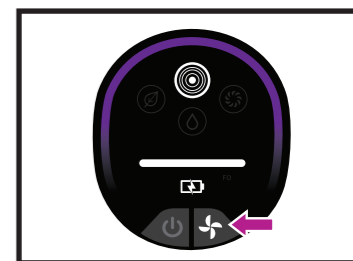

Pour passer du mode ECO au mode AUTO ou BOOST, appuyer sur le bouton de sélection du mode.

#### EXPLICATION DES MODES

**MODE ÉCO** Maximise l'autonomie

**MODE DETECT** DÉTECTE VOTRE ENVIRONNEMENT POUR OPTIMISER VOTRE EXPÉRIENCE DE NETTOYAGE.

La technologie Detect est activée UNIQUEMENT en mode Detect et s'active automatiquement lorsque l'appareil est en cours d'utilisation.

**Détection des saletés :** Identifie les zones les plus sales et les plus fréquentées et augmente automatiquement la puissance d'aspiration pour éliminer les saletés invisibles.



#### TECHNOLOGIE DETECT COMPLÉMENTAIRE

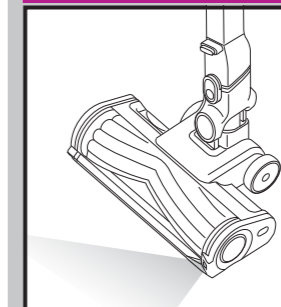

**Détection des saletés :** Identifie les zones les plus sales et les plus fréquentées et augmente automatiquement la puissance d'aspiration pour éliminer les saletés invisibles.

**Floor Detect™ :** la brosse rotative réagit aux changements de surface et s'ajuste automatiquement pour optimiser le nettoyage.

**Dirt Reveal :** Sur les sols durs uniquement, l'éclairage Dirt Reveal illumine le sol pour vous permettre de repérer plus facilement la saleté et les débris.

**MODE BOOST** Maximise l'aspiration

#### IMPORTANT : NETTOYAGE DU FILTRE

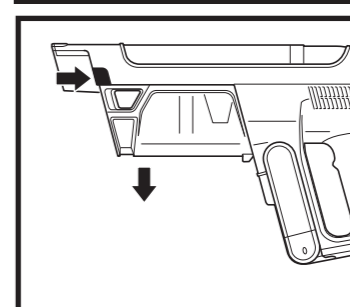

1. Pour accéder au filtre, appuyer sur le bouton de libération du réservoir à poussière et retirer le réservoir à poussière.

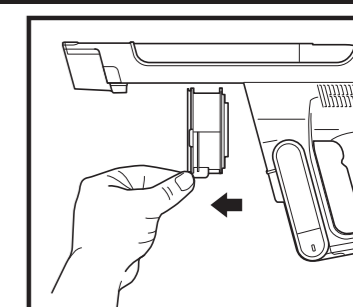

2. Tirer sur la languette de déverrouillage pour retirer le filtre de l'aspirateur.  
3. Après le nettoyage, remettre le filtre dans l'aspirateur.

**REMARQUE :** Pour de meilleurs résultats, nettoyez les filtres au moins une fois par mois et remplacez régulièrement les filtres de la station. Pour nettoyer les filtres, retirez les débris et rincez à l'eau froide UNIQUEMENT pour éviter que les produits chimiques de nettoyage ne les endommagent. Laissez les filtres sécher complètement avant de les remettre en place afin d'éviter que du liquide ne soit aspiré dans les pièces électriques. Entretien vos filtres vous permettra une meilleure efficacité de nettoyage.



LISEZ ATTENTIVEMENT ET CONSERVEZ CETTE NOTICE D'UTILISATION SE RENDRE SUR [qr.sharkclean.com/IA1000EUSERIES](http://qr.sharkclean.com/IA1000EUSERIES) OU **SCANNER CE CODE** POUR CONSULTER LA NOTICE D'UTILISATION COMPLÈTE ET LES PIÈCES DE RECHANGE

## CONTRAT DE GARANTIE COMMERCIALE LIMITÉE DE (5) ANS

Lorsqu'un client achète en France, il bénéficie des droits légaux relatifs à la conformité du produit («vos droits légaux» : garantie légale de conformité de 2 ans à compter de la délivrance et garantie légale des vices cachés de 2 ans à compter de la découverte du vice). Le client peut faire valoir ces droits à l'encontre de son détaillant. Toutefois, Shark® a une grande confiance quant à la qualité de ses produits et fournit donc au propriétaire initial du produit une garantie fabricant supplémentaire pouvant aller jusqu'à cinq ans (2 ans de garantie standard et 3 ans de garantie supplémentaire lors de l'enregistrement). Ces conditions s'appliquent uniquement à notre garantie commerciale. Vos droits légaux ne sont pas affectés.

Nos conditions de garantie sont les suivantes. Elles ne portent aucunement atteinte à vos droits légaux ou aux obligations de votre détaillant à votre égard.

La batterie lithium-ion n'est pas couverte par la garantie de cinq ans (voir la garantie relative à la batterie à la page suivante).

**Garantie Shark®**

Un appareil électroménager, tel qu'un aspirateur, constitue un gros investissement. Votre nouvel appareil doit donc fonctionner correctement le plus longtemps possible. La garantie fournie avec l'appareil reflète la confiance dont le fabricant fait preuve à l'égard de ses produits et témoigne de la qualité de la fabrication.

Ce produit Shark® est fourni avec une garantie légale gratuite conformément à vos droits légaux (conformité et vices cachés). Vous trouverez une assistance en ligne sur **www.sharkclean.eu**

**Comment puis-je enregistrer mon extension de garantie commerciale Shark® ?**

Vous pouvez enregistrer votre garantie commerciale en ligne dans un délai de 28 jours après la date d'achat de votre produit. Pour gagner du temps, préparez les données suivantes de votre appareil :

• Date d'achat de l'appareil (reçu ou bon de livraison)

• Pour l'enregistrement en ligne, accédez à [www.sharkclean.eu/register-guarante](http://www.sharkclean.eu/register-guarante). Les produits achetés directement auprès de Shark® sont automatiquement enregistrés.

**IMPORTANT**

• La garantie couvre votre Produit pendant 2 ans à partir de la délivrance (garantie légale de conformité) ou de la date d'achat (garantie commerciale parallèle Shark®).

• Il est indispensable de conserver le justificatif d'achat. Pour utiliser la garantie, vous devez présenter votre justificatif d'achat afin que nous puissions vérifier vos droits. L'impossibilité de présenter un justificatif d'achat valable peut annuler la garantie.

**Quels sont les avantages de l'enregistrement de ma garantie commerciale gratuite Shark® ?**

Si vous enregistrez votre garantie, nous disposons de vos coordonnées au cas où nous aurions besoin de vous contacter. Si vous êtes toujours d'accord pour recevoir des communications de notre part, vous pouvez également bénéficier d'astuces et de conseils qui vous aideront à tirer le meilleur parti de votre aspirateur Shark®, ainsi que rester informé(e) sur les nouvelles technologies et les nouveaux produits Shark®.

Si vous enregistrez votre garantie en ligne, vous recevez immédiatement la confirmation de la réception de vos coordonnées.

**Quelle est la durée de la garantie commerciale des nouveaux appareils Shark® ?**

Compte tenu de la qualité de nos produits, votre nouvel aspirateur Shark® bénéficie d'une commerciale garantie de maximum cinq à partir de la date d'achat (2 ans + une extension de garantie de 3 ans lors de l'enregistrement auprès de Shark®).

**Qu'est-ce qui est couvert par la garantie commerciale gratuite Shark® ?**

La réparation ou le remplacement de votre appareil Shark® (à la discrétion de Shark®), y compris les pièces et la main-d'œuvre. La garantie Shark® s'ajoute à vos droits légaux en tant que consommateur.

**Qu'est ce qui n'est pas couvert par la garantie commerciale gratuite Shark® ?**

- Les obstructions : pour savoir comment déboucher votre aspirateur, consultez la Notice d'utilisation.
- L'usure normale de certains composants, comme la barre porte-brosse, le fusible, la courroie, les batteries, le tuyau, etc.
- Les dommages accidentels, les défauts causés par des négligences, un manque d'entretien, une mauvaise utilisation ou une manipulation inappropriée de l'aspirateur ; soit toute utilisation non conforme à la Notice d'utilisation Shark® fournie avec votre appareil.
- L'utilisation de l'aspirateur à des fins autres que l'usage domestique normal.
- L'utilisation de pièces n'ayant pas été assemblées ou installées conformément aux instructions d'utilisation.
- L'utilisation de pièces et d'accessoires qui ne sont pas des composants d'origine Shark®.
- Les installations défectueuses (sauf si elles ont été réalisées par Shark®).
- Les réparations ou les altérations réalisées par des personnes autres que le personnel de Shark® ou ses agents.
- La batterie lithium-ion. Consultez la page suivante pour la garantie de la batterie.

**Que se passe-t-il lorsque ma garantie commerciale arrive à échéance ?**

Shark® conçoit des produits destinés à durer longtemps. Toutefois, il se peut que certains de nos clients veuillent faire réparer leurs aspirateurs après la fin de la garantie (Ligne d'assistance générale : +33 800908874). Dans ce cas, veuillez contacter notre service téléphonique gratuit d'assistance à la clientèle et demander des renseignements sur notre programme d'interventiVous trouverez une assistance en ligne sur **www.sharkclean.eu**

**Où puis-je acheter des pièces de rechange et des accessoires d'origine Shark® ?**

Les pièces de rechange et les accessoires Shark® sont développés par les mêmes ingénieurs qui ont conçu votre aspirateur Shark®. Vous trouverez une gamme complète de pièces de rechange et d'accessoires Shark® pour tous les appareils Shark® sur [www.sharkclean.eu](http://www.sharkclean.eu).

Veuillez noter que la garantie ne couvre pas les dommages résultant de l'utilisation d'autres pièces détachées que les pièces détachées Shark®.

### GARANTIES LÉGALES

**Cette garantie commerciale s'applique sans préjudice du droit du consommateur de bénéfici****er de la garantie légale de conformité, dans les conditions prévues aux articles L217-3 et suivants du code de la consommation et de celle relative aux vices cachés, dans les conditions prévues aux articles 1641 à 1648 et 2232 du code civil.**

<p>Le consommateur dispose d'un délai de deux ans à compter de la délivrance du bien pour obtenir la mise en œuvre de la garantie légale de conformité en cas d'apparition d'un défaut de conformité. Durant ce délai, le consommateur n'est tenu d'établir que l'existence du défaut de conformité et non la date d'apparition de celui-ci.</p> <p>Lorsque le contrat de vente du bien prévoit la fourniture d'un contenu numérique ou d'un service numérique de manière continue pendant une durée supérieure à deux ans, la garantie légale est applicable à ce contenu numérique ou ce service numérique tout au long de la période de fourniture prévue. Durant ce délai, le consommateur n'est tenu d'établir que l'existence du défaut de conformité affectant le contenu numérique ou le service numérique et non la date d'apparition de celui-ci.</p> <p>La garantie légale de conformité emporte obligation pour le professionnel, le cas échéant, de fournir toutes les mises à jour nécessaires au maintien de la conformité du bien.</p> <p>La garantie légale de conformité donne au consommateur droit à la réparation ou au remplacement du bien dans un délai de trente jours suivant sa demande, sans frais et sans inconvénient majeur pour lui.</p> <p>Si le bien est réparé dans le cadre de la garantie légale de conformité, le consommateur bénéficie d'une extension de six mois de la garantie initiale.</p> <p>Si le consommateur demande la réparation du bien, mais que le vendeur impose le remplacement, la garantie légale de conformité est renouvelée pour une période de deux ans à compter de la date de remplacement du bien.</p> <p>Le consommateur peut obtenir une réduction du prix d'achat en conservant le bien ou mettre fin au contrat en se faisant rembourser intégralement contre restitution du bien, si<span> </span>: </p> <p>1° Le professionnel refuse de réparer ou de remplacer le bien<span> </span>; </p> <p>2° La réparation ou le remplacement du bien intervient après un délai de trente jours<span> </span>; </p>	<p>3° La réparation ou le remplacement du bien occasionne un inconvénient majeur pour le consommateur, notamment lorsque le consommateur supporte définitivement les frais de reprise ou d'enlèvement du bien non conforme, ou s'il supporte les frais d'installation du bien réparé ou de remplacement<span> </span>; </p> <p>4° La non-conformité du bien persiste en dépit de la tentative de mise en conformité du vendeur restée infructueuse.</p> <p>Le consommateur a également droit à une réduction du prix du bien ou à la résolution du contrat lorsque le défaut de conformité est si grave qu'il justifie que la réduction du prix ou la résolution du contrat soit immédiate. Le consommateur n'est alors pas tenu de demander la réparation ou le remplacement du bien au préalable.</p> <p>Le consommateur n'a pas droit à la résolution de la vente si le défaut de conformité est mineur.</p> <p>Toute période d'immobilisation du bien en vue de sa réparation ou de son remplacement suspend la garantie qui restait à courir jusqu'à la délivrance du bien remis en état.</p> <p>Les droits mentionnés ci-dessus résultent de l'application des articles L. 217-1 à L. 217-32 du code de la consommation.</p> <p>Le vendeur qui fait obstacle de mauvaise foi à la mise en œuvre de la garantie légale de conformité encourt une amende civile d'un montant maximal de 300 000 euros, qui peut être porté jusqu'à 10<span> </span>% du chiffre d'affaires moyen annuel (article L. 241-5 du code de la consommation).</p> <p>Le consommateur bénéficie également de la garantie légale des vices cachés en application des articles 1641 à 1649 du code civil, pendant une durée de deux ans à compter de la découverte du défaut. Cette garantie donne droit à une réduction de prix si le bien est conservé ou à un remboursement intégral contre restitution du bien. »</p>
--	---

## Scopa Elettrica Senza Filo Shark PowerDetect serie IA1000 IMPORTANTI ISTRUZIONI DI SICUREZZA

  **AVVERTENZA: LEGGERE IL MANUALE DI ISTRUZIONI PER RIDURRE IL RISCHIO DI LESIONI • SOLO PER USO DOMESTICO**

## AVVERTENZA Quando si utilizza un elettrodomestico, per ridurre il rischio di incendio, scosse elettriche, lesioni o danni materiali, osservare sempre le precauzioni di sicurezza, tra cui:

- Questa scopa elettrica è composta da una bocchetta motorizzata, un tubo e un aspirabriciole. Tali componenti contengono parti mobili, collegamenti e cavi elettrici che possono comportare rischi per l'utente.
- Prima di ogni utilizzo, controllare tutte le parti per individuare eventuali danni. In caso di danneggiamento di una delle parti, sospendere l'utilizzo.
- Utilizzare solo pezzi di ricambio originali.
- Questa scopa elettrica non contiene componenti riparabili dall'utente.
- Utilizzare solo come descritto nel presente manuale. **NON** utilizzare la scopa elettrica per scopi diversi da quelli descritti nel presente manuale.
- Ad eccezione dei filtri e del contenitore raccoglipolvere **NON** esporre alcuna delle parti della scopa elettrica ad acqua o altri liquidi.
- NON** consentire ai bambini di utilizzare l'elettrodomestico. Tenere l'apparecchio e il relativo cavo fuori dalla portata dei bambini. Non consentirne l'utilizzo come giocattolo. Prestare estrema attenzione se utilizzato in prossimità di bambini.

##### UTILIZZO GENERALE

- Questo apparecchio può essere utilizzato da persone con capacità fisiche, sensoriali o mentali ridotte o prive di esperienza e conoscenze solo sotto supervisione oppure dopo aver ricevuto istruzioni adeguate sull'uso dell'apparecchio, sulla sicurezza e sui possibili pericoli. La manutenzione e la pulizia non devono essere effettuate da bambini.
- Spegnere sempre la scopa elettrica prima di collegare o scollegare tutti i fili percorsi da corrente, bocchette motorizzate, caricabatterie, batterie o altre parti elettriche o meccaniche.
- NON** maneggiare la spina o la scopa elettrica con le mani bagnate.
- NON** utilizzare senza aver prima posizionato correttamente il contenitore raccoglipolvere, i filtri e la spazzola.
- Utilizzare solo filtri e accessori di marchio Shark. I danni causati dai filtri e accessori non Shark potrebbero non essere coperti dalla garanzia.
- NON** inserire alcun oggetto nella bocchetta o nelle aperture degli accessori. **NON** utilizzare se vi sono delle aperture ostruite; tenere le aperture libere da polvere, pelucchi, capelli e qualsiasi cosa che possa ridurre il flusso d'aria.
- NON** utilizzare se la bocchetta o l'accessorio che emana il flusso d'aria sono ostruiti. Se i passaggi dell'aria o la bocchetta per pavimenti motorizzata sono ostruiti, spegnere la scopa elettrica. Prima di riaccendere l'unità, rimuovere tutte le ostruzioni.
- Tenere la bocchetta e tutte le aperture lontano da capelli, viso, dita, piedi scalzi o indumenti larghi.
- NON** utilizzare la scopa elettrica se non è correttamente funzionante, ha subito urti, presenta danni, è stata lasciata all'aperto o è caduta in acqua.
- Prestare particolare attenzione quando si puliscono le scale.
- NON** lasciare la scopa elettrica incustodita quando è accesa.
- Quando la scopa elettrica è in funzione ed è utilizzata su moquette e tappeti, tenerla sempre in movimento per evitare di danneggiarne le fibre.
- in caso di moquette delicata o in lana, in particolare bouclé, provare prima la scopa elettrica su un'area nascosta per assicurarsi che le spazzole rotanti non danneggino o scuciano le fibre della moquette.
- NON** utilizzare per aspirare:

- Liquidi
- Oggetti di grandi dimensioni
- Oggetti duri o appuntiti (vetro, chiodi, viti o monete)
- Quantità consistenti di polvere (polvere di intonaco, cenere di camino o braci). **NON** utilizzare come accessorio per alimentare strumenti per la raccolta della polvere.
- Oggetti fumanti o che bruciano (carboni ardenti, mozziconi di sigaretta o fiammiferi)
- Materiali infiammabili o combustibili (liquido per accendini, benzina o cherosene)
- Soluzioni tossiche (candeggina, ammoniaca o liquido disorgogante)

**22 NON** utilizzare in presenza delle seguenti condizioni:

- Aree poco illuminate
- Superfici umide o bagnate
- Aree esterne
- Spazi chiusi e che possono contenere esplosivi oppure fumi o vapori tossici (liquidi per accendini, benzina, cherosene, vernici, diluenti, sostanze antitarme o polvere infiammabile)

- Spegnere la scopa elettrica prima di inserire o staccare la spina del caricabatterie.
- Spegnere la scopa elettrica prima di qualsiasi operazione di regolazione, pulizia, manutenzione o risoluzione dei problemi.
- Durante la pulizia o la manutenzione ordinaria **NON** tagliare nulla ad eccezione di peli, fibre o fili aggrovigliati attorno alla spazzola.
- Prima di reinserire i filtri nella scopa elettrica, lasciarli asciugare completamente all'aria per prevenire il versamento di liquidi all'interno delle parti elettriche.
- NON** modificare o provare a riparare la scopa elettrica o la batteria in modo autonomo, salvo se indicato nel presente manuale. **NON** utilizzare la batteria o la scopa elettrica se presentano danni o modifiche. Le batterie danneggiate o modificate possono comportarsi in modo imprevedibile e causare incendi ed esplosioni o provocare lesioni.
- Spegnere tutti i comandi prima di scollegare l'apparecchio dalla presa elettrica.
- Spegnere sempre l'apparecchio prima di collegare o scollegare la bocchetta motorizzata o l'accessorio manuale.
- Se il cavo di alimentazione è danneggiato, per evitare rischi deve essere sostituito dal fabbricante, da un suo agente del servizio assistenza o da personale analogamente qualificato.

##### BATTERIA

- La batteria è la fonte di alimentazione della scopa elettrica. Leggere e seguire con cura tutte le istruzioni per la ricarica.
- Per prevenirne l'accensione involontaria, assicurarsi che la scopa elettrica sia spenta prima di sollevarla o trasportarla. **NON** trasportare l'apparecchio tenendo premuto l'interruttore di accensione.
- Per la serie IA1000, utilizzare solo i caricabatterie DK25A-220100H-V o GQ30B-225100-AB.
- Tenere la batteria lontano da oggetti metallici come graffette, monete, chiavi, chiodi o viti. Il cortocircuito tra i morsetti della batteria aumenta il rischio di incendi o ustioni.
- Un uso improprio della batteria potrebbe causare la fuoriuscita del liquido interno. Evitare ogni contatto con tale liquido in quanto questo può causare irritazione o ustioni. In caso di contatto, risciacquare con acqua. In caso di contatto con gli occhi consultare un medico.
- Per assicurare una lunga durata della batteria, non tenerla a temperature inferiori a 3 °C o superiori a 40 °C.
- NON** caricare la batteria a temperature inferiori a 5 °C o superiori a 40 °C. Metodi di ricarica impropri o a temperature diverse da quelle indicate potrebbero danneggiare la batteria e aumentare il rischio di incendio.
- Conservare l'apparecchio in luogo chiuso. **NON** utilizzare o conservare a temperature al di sotto di 3 °C. Accertarsi che l'apparecchio sia a temperatura ambiente prima di procedere all'utilizzo.
- NON** esporre la batteria al fuoco o a temperature superiori a 130 °C in quanto potrebbe provocare esplosioni.
- Utilizzare esclusivamente batterie specificamente indicate. L'uso di qualsiasi altro tipo di batterie potrebbe generare lesioni e incendi.
- Scollegare la batteria prima di effettuare regolazioni, cambiare accessori o riporre l'apparecchio. Tali misure di sicurezza preventive riducono il rischio di accensione accidentale dell'apparecchio.
- For la serie IA1000, utilizzare esclusivamente batterie Shark XIABTR540EU (18 V 3750mAh 67.5W).



**LEGGERE E CONSERVARE QUESTE ISTRUZIONI**  
**VISITARE [qr.sharkclean.com/IA1000EUSERIES O](http://qr.sharkclean.com/IA1000EUSERIES_O)**  
**SCANSIONARE QUI**  
**PER VISUALIZZARE LE ISTRUZIONI COMPLETE E I PEZZI DI RICAMBIO**

# GUIDA RAPIDA

Come configurare la Scopa elettrica senza filo Shark PowerDetect Speed Serie IA1000.



## ASSEMBLAGGIO

1. Fare scorrere il **bastone** nella **bocchetta per pavimenti** fino a farlo scattare in posizione.
2. Allineare la bocchetta dell'**aspirabriciole** con la parte superiore del bastone e scorrere fino a farla scattare in posizione.

Per un funzionamento corretto, verificare che tutti i componenti siano completamente collegati e scattati in posizione.

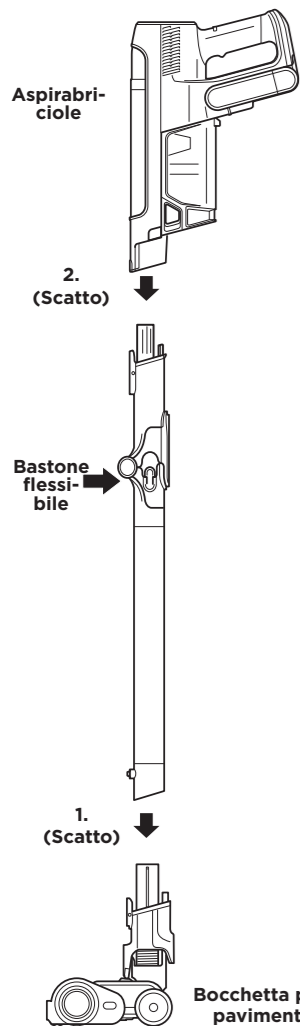

## CARICA

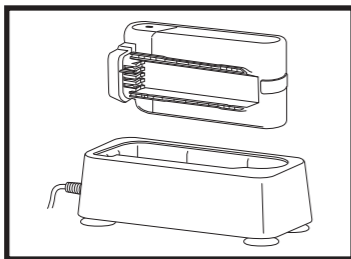

Per caricare la batteria, rimuoverla dall'aspirapolvere e inserirla in un manicotto di ricarica. Quando la batteria sarà completamente carica, reinserirla nel vano dell'impugnatura dell'aspirapolvere.

## SVUOTAMENTO DEL CONTENITORE RACCOLGIPOLVERE



Per svuotare il contenitore raccogli-polvere, tenerlo fermo sul cestino della spazzatura e premere il pulsante di rilascio sul lato. Il fondo si aprirà e farà fuoriuscire la sporcizia.

## SUPPORTO A PARETE

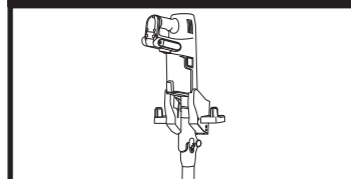

Per caricare/riporre l'unità usando il supporto a parete, installare il supporto e collegarlo all'alimentazione, quindi posizionare l'unità sul supporto per caricarla.

**NOTA:** l'unità principale viene venduta con una carica parziale. Per ottenere la massima autonomia, caricare completamente prima del primo utilizzo (circa 6 ore).

## FLEXOLOGY

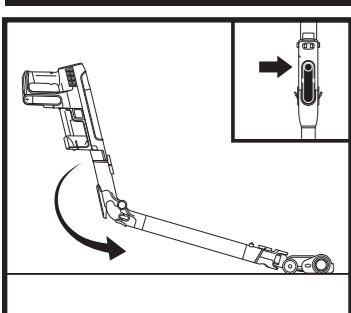

Per attivare la funzionalità Flexology, premere il pulsante di sblocco sul retro del bastone flessibile.

Per raddrizzare il bastone, riportarlo al suo angolo originale. Quando sarà di nuovo in posizione, si udirà un clic.

## RIPORRE IN MODO FLESSIBILE

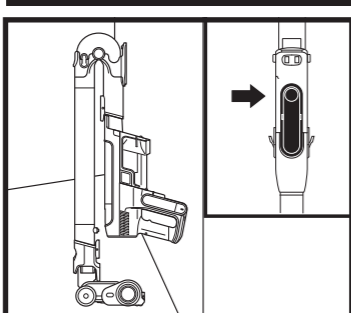

Per mettere l'aspirapolvere in modalità ripostiglio, premere il pulsante di sblocco sul bastone Flexology, mentre si ripiega l'aspirabriciole in avanti fino a farlo poggiare sul bastone.

## ACCENSIONE/SPEGNIMENTO

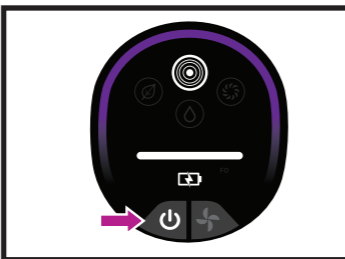

Premere il **⏻** pulsante nella schermata dell'interfaccia utente per accendere l'unità. Per spegnere l'alimentazione, premere nuovamente il pulsante.

## SELEZIONE MODALITÀ

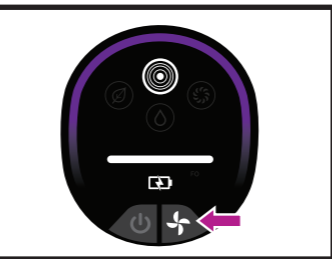

Per cambiare modalità tra ECO, AUTO e BOOST, premere il pulsante per selezionare la modalità.

## SPIEGAZIONE DELLE MODALITÀ

**MODALITÀ ECO** Massimizza l'autonomia  
**MODALITÀ DETECT** RILEVA L'AMBIENTE CIRCOSTANTE PER OTTIMIZZARE LA PULIZIA.

La tecnologia Detect è operativa SOLO in modalità Detect e si attiva automaticamente quando l'unità è in funzione.

**Dirt Detect:** identifica le aree di passaggio, generalmente più sporche e aumenta automaticamente la potenza di aspirazione sullo sporco nascosto.

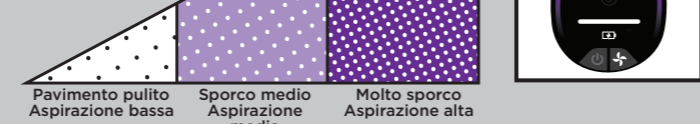

## TECNOLOGIA DETECT

**Dirt Detect:** identifica le aree di passaggio, generalmente più sporche, e aumenta automaticamente la potenza di aspirazione sullo sporco nascosto.  
**Floor Detect™:** per una pulizia ottimale, la spazzola si regola automaticamente in base alle diverse superfici.  
**Dirt Reveal:** solo sui pavimenti duri, la spia Dirt Reveal illumina il percorso di pulizia in modo da poter individuare più facilmente sporco, polvere e briciole.

## MODALITÀ BOOST Massima aspirazione

## IMPORTANTE: PULIZIA DEL FILTRO

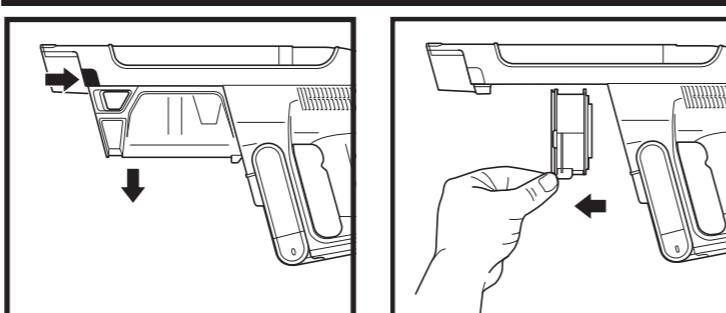

1. Per accedere al filtro, premere il pulsante di rilascio del contenitore raccogli-polvere e rimuovere il contenitore stesso.
2. Tirare la linguetta di rilascio per rimuovere il filtro dall'aspirapolvere.
3. Dopo la pulizia, reinserire il filtro nell'aspirapolvere.

**NOTA:** per risultati ottimali, pulire i filtri almeno una volta al mese e sostituirli regolarmente. Pulire i filtri rimuovendo la sporcizia accumulata e lavandoli SOLO con acqua fredda per evitare danni provocati da detergenti chimici. Per prevenire il versamento di liquidi all'interno delle parti elettriche, lasciare asciugare completamente tutti i filtri all'aria prima di reinstallarli. La pulizia dei filtri garantisce una pulizia sempre ottimale.

## GARANZIA LIMITATA DI CINQUE (5) ANNI

Quando un consumatore acquista un prodotto in Europa, questi beneficia dei diritti legali relativi alla qualità del prodotto (i "diritti di legge"). L'utente può far valere tali diritti nei confronti del proprio rivenditore. Nonostante ciò, la fiducia di Shark® nella qualità dei propri prodotti è tale da portarla ad offrire al loro proprietario originale un'ulteriore garanzia del produttore della durata massima di cinque anni (2 anni standard, più 3 anni dalla registrazione). I presenti termini e condizioni si riferiscono solo alla nostra garanzia del produttore; i diritti di legge del cliente rimangono inalterati.

Le condizioni che seguono descrivono i prerequisiti e il campo di applicazione della nostra garanzia. Non alterano in alcun modo i diritti di legge o gli obblighi di legge del rivenditore né il contratto del cliente con lo stesso.

La batteria agli ioni di litio non è coperta dalla garanzia di 5 anni (si prega di fare riferimento più avanti per la garanzia della batteria).

### Garanzie Shark®

Un elettrodomestico come un aspirapolvere rappresenta un investimento considerevole. Il nuovo apparecchio deve funzionare correttamente per il maggior tempo possibile. La garanzia di cui è provvisto è un fattore importante e riflette il grado di fiducia che il produttore ha nella qualità del proprio prodotto e del processo di produzione.

Tutti gli apparecchi Shark® sono dotati di una garanzia gratuita relativa a ricambi e manodopera. Potrete anche ricevere assistenza online visitando il sito [www.sharkclean.eu](http://www.sharkclean.eu)

### Come è possibile registrare l'estensione di garanzia Shark®?

È possibile registrare la propria garanzia online entro 28 giorni dall'acquisto. Per procedere velocemente alla registrazione, informiamo i clienti che sono necessarie le seguenti informazioni relative all'apparecchio:

- Data di acquisto dell'apparecchio (scontrino fiscale o bolla di consegna)

Per la registrazione online, visitare [www.sharkclean.eu/register-guarantee](http://www.sharkclean.eu/register-guarantee). I prodotti acquistati direttamente da Shark® vengono registrati automaticamente.

### IMPORTANTE

- Sia la garanzia di 2 anni sia la garanzia estesa di 3 anni copriranno il prodotto solo a partire dalla data di acquisto.
- Conservare sempre il relativo scontrino fiscale. Se si desidera far uso della propria garanzia, sarà necessario lo scontrino fiscale per verificare che le informazioni fornite siano corrette. Qualora non sia possibile fornire uno scontrino fiscale valido, la garanzia può essere invalidata.

### Quali sono i vantaggi della registrazione della garanzia gratuita Shark®?

Registrando la garanzia, il cliente metterà a disposizione dell'azienda i propri dati per eventuali necessità di contatto e assistenza. Inoltre, acconsentendo alla ricezione di comunicazioni da parte nostra, il cliente riceverà anche consigli e suggerimenti su come sfruttare le potenzialità dell'aspirapolvere Shark® ed eventuali aggiornamenti sulle ultime novità sulle tecnologie Shark®.

Registrando la garanzia online, il cliente riceverà una conferma immediata della ricezione dei dati.

### Per quanto tempo sono garantiti gli apparecchi Shark® nuovi?

Grazie alla fiducia che riponiamo nella nostra progettazione e nel nostro controllo qualità, le scope elettriche Shark® nuove sono garantite per un totale di cinque anni (2 anni più 3 anni dalla registrazione).

### Che cosa copre la garanzia gratuita Shark®?

La riparazione o la sostituzione dell'apparecchio Shark® (a discrezione di Shark), inclusi tutti i ricambi e la manodopera. La garanzia Shark® va ad aggiungersi ai diritti di legge del consumatore.

### Che cosa non copre la garanzia gratuita Shark®?

1. Ostruzioni: per i dettagli su come sbloccare l'aspirapolvere, consultare le istruzioni.
2. La normale usura di componenti come barra della spazzola, fusibile, cinghia, batterie, tubo flessibile, ecc.
3. Danni accidentali, guasti causati da negligenza nell'utilizzo o nella cura, uso improprio, incuria, azionamento o movimentazione non corretti dell'aspirapolvere non conformi alle istruzioni di Shark® in dotazione all'apparecchiatura.
4. Utilizzo dell'aspirapolvere per scopi diversi dal normale impiego domestico.
5. Utilizzo di componenti non assemblati o installati in conformità alle istruzioni d'uso.
6. Utilizzo di componenti e accessori diversi dai componenti originali Shark®.
7. Installazione non corretta (tranne se eseguita da Shark®).
8. Riparazioni o modifiche eseguite da soggetti diversi da Shark® o dai suoi agenti.
9. Il caricabatterie per la batteria agli ioni di litio. Si prega di fare riferimento sotto per la garanzia della batteria.

### Che cosa accade allo scadere della garanzia?

I prodotti Shark® non sono progettati per durare per un tempo limitato. Siamo consapevoli che i nostri clienti hanno interesse a voler riparare i propri aspirapolvere dopo la scadenza delle garanzie. In questo caso è possibile contattare il nostro Servizio Clienti al numero verde.

Telefono gratuito servizio clienti: (800) 961655

### Dove posso acquistare ricambi e accessori originali Shark®?

I ricambi e gli accessori Shark® sono progettati dagli stessi ingegneri che hanno sviluppato l'aspirapolvere Shark®. È possibile trovare una gamma completa di pezzi di ricambio, componenti sostitutivi e accessori Shark® per tutte le apparecchiature Shark® sul sito [www.sharkclean.eu](http://www.sharkclean.eu). Si ricorda che i danni causati dall'uso di ricambi non originali Shark® non sono coperti dalla garanzia.

## GARANZIA PER LA BATTERIA LIMITATA DI DUE (2) ANNI

Quando un consumatore acquista un prodotto in Europa, questi beneficia dei diritti legali relativi alla qualità del prodotto (i "diritti di legge"). L'utente può far valere tali diritti nei confronti del proprio rivenditore. Tuttavia, Shark® nutre completa fiducia nella qualità dei propri prodotti tanto da offrire al cliente un'ulteriore garanzia del produttore della durata di due anni per la batteria. I presenti termini e condizioni si riferiscono solo alla nostra garanzia del produttore; i diritti di legge del cliente rimangono inalterati.

Tutti gli apparecchi Shark® sono dotati di una garanzia gratuita relativa a ricambi e manodopera. È inoltre possibile ricevere assistenza online visitando il sito [www.sharkclean.eu/register-guarantee](http://www.sharkclean.eu/register-guarantee).

### IMPORTANTE

- La garanzia del produttore copre la batteria per 2 anni a partire dalla data di consegna.
- Conservare sempre il relativo scontrino fiscale. Se si desidera far uso della propria garanzia, sarà necessario lo scontrino fiscale per verificare che le informazioni fornite siano corrette. Qualora non sia possibile fornire uno scontrino fiscale valido, la garanzia può essere invalidata.

### Per quanto tempo sono garantite le nuove batterie Shark®?

Grazie alla fiducia che riponiamo nella progettazione e nel nostro controllo qualità, la batteria dell'aspirapolvere Shark® è garantita per un totale di due anni.

### Che cosa copre la garanzia gratuita Shark®?

La riparazione o la sostituzione dell'elettrodomestico Shark® (Shark decide per la sostituzione o la riparazione), inclusi tutti i ricambi e la manodopera. La garanzia Shark® va ad aggiungersi ai diritti di legge del consumatore.

### Che cosa non copre la garanzia gratuita Shark®?

1. Normale usura dei componenti che richiedono manutenzione regolare e/o sostituzione per garantire il corretto funzionamento dell'unità.
2. Danni accidentali, guasti causati da negligenza nell'utilizzo o nella cura, uso improprio, incuria, azionamento o movimentazione non corretti dell'aspirapolvere non conformi alle istruzioni di Shark® in dotazione all'apparecchiatura.
3. Utilizzo della batteria per scopi diversi dal normale impiego domestico.
4. Utilizzo di componenti non assemblati o installati secondo le istruzioni.
5. Utilizzo di componenti e accessori diversi dai ricambi Shark®.
6. Installazione non corretta (tranne se eseguita da Shark®).

### Dove posso acquistare ricambi e accessori originali Shark®?

I ricambi e gli accessori Shark® sono progettati dagli stessi ingegneri che hanno sviluppato l'aspirapolvere Shark®. È possibile trovare una gamma completa di pezzi di ricambio, componenti sostitutivi e accessori Shark® per tutte le apparecchiature Shark® sul sito [www.sharkclean.eu](http://www.sharkclean.eu). Si ricorda che i danni causati dall'uso di ricambi non originali Shark® non sono coperti dalla garanzia.

# Shark Draadloze PowerDetect Speed IA1000-serie BELANGRIJKE VEILIGHEIDSINSTRUCTIES

**WAARSCHUWING: OM HET RISICO OP LETSEL TE VERMINDEREN MOET DE GEBRUIKER DE GEBRUIKSAANWIJZING DOORLEZEN • UITSLUITEND VOOR HUISHOUDELIJK GEBRUIK**

**LET OP** Om het risico op brand, elektrische schokken, letsel of schade aan eigendommen te verminderen, moeten bij het gebruik van elektrische apparaten altijd basisvoorzorgsmaatregelen worden gevolgd, waaronder de volgende:

- Deze stofzuiger bestaat uit een gemotoriseerd mondstuk, buis en handstofzuiger. Deze onderdelen bevatten elektrische verbindingen, elektrische bedrading en bewegende delen die een risico voor de gebruiker kunnen vormen.
  - Controleer vóór elk gebruik zorgvuldig alle onderdelen op eventuele schade. Als een onderdeel beschadigd is, stop dan met gebruiken.
  - Gebruik alleen identieke vervangende onderdelen.
  - Deze stofzuiger bevat geen onderdelen die onderhoud nodig hebben.
  - Gebruik het apparaat alleen zoals beschreven in deze handleiding. Gebruik de stofzuiger **NIET** voor andere doeleinden dan die beschreven zijn in deze handleiding.
  - Met uitzondering van de filters en stofbak, stel **GEEN** onderdelen van de stofzuiger bloot aan water of andere vloeistoffen.
  - Laat kinderen het apparaat **NIET** gebruiken. Houd dit apparaat en het snoer uit de buurt van kinderen. Voorkom dat het apparaat wordt gebruikt als speelgoed. Nauwlettend toezicht is noodzakelijk als het apparaat in de buurt van kinderen wordt gebruikt.
- ALGEMEEN GEBRUIK**
- Dit apparaat kan worden gebruikt door personen met beperkte fysieke, zintuiglijke of verstandelijke vermogens of gebrek aan ervaring en kennis, mits deze personen het apparaat onder toezicht gebruiken of instructies hebben gekregen over het veilig gebruik ervan en zij begrijpen welke gevaren ermee gepaard gaan. Schoonmaken en onderhouden zijn geen taken die door kinderen mogen worden uitgevoerd.
  - Schakel altijd de stofzuiger uit voordat u geleidende slangen, gemotoriseerde mondstukken, laders, batterijen of andere elektrische of mechanische onderdelen aansluit of loskoppelt.
  - Pak de stekker of stofzuiger **NIET** met natte handen vast.
  - Gebruik het apparaat **NIET** als de stofbak, filters en borstelrol niet op hun plek zitten.
  - Gebruik alleen filters en accessoires van Shark. Schade veroorzaakt door non-Shark-filters en -accessoires vallen mogelijk niet onder de garantie.
  - Plaats **GEEN** voorwerpen in de openingen van de zuigmond of de accessoires. Gebruik het apparaat **NIET** als een opening verstopt is; houd vrij van stof, pluïsjes, haar en alles wat de luchtstroom kan verminderen.
  - Gebruik het apparaat **NIET** wanneer de luchtstroom door het mondstuk of een accessoire is geblokkeerd. Als de luchtstromen of het gemotoriseerde vloermondstuk verstopt raken, schakelt u de stofzuiger uit. Verwijder alle obstructies voordat u het apparaat weer inschakelt.
  - Houd het mondstuk en alle openingen van de stofzuiger uit de buurt van haar, gezicht, vingers, blote voeten of losse kleding.
  - Gebruik de stofzuiger **NIET** als deze niet correct werkt, is gevallen, beschadigd is, buiten heeft gestaan of in water is gevallen.
  - Wees extra voorzichtig bij het reinigen van trappen.
  - Laat de stofzuiger **NIET** onbeheerd achter terwijl hij ingeschakeld is.
  - Als de stofzuiger is ingeschakeld, blijf dan altijd over het oppervlak van het tapijt bewegen, om schade aan de vezels van het tapijt te voorkomen.
  - Als u kwetsbare of wollen tapijten hebt, met name een lussenpool tapijt, probeer de stofzuiger dan eerst op een onopvallende plek om er zeker van te zijn dat de draaiende borstelrollen de tapijtvezels niet beschadigen of verwijderen.
  - NIET** gebruiken voor het opzuigen van:
    - Vloeistoffen
    - Grote voorwerpen
    - Harde of scherpe voorwerpen (glas, spijkers, schroeven of munten)
    - Grote hoeveelheden stof (waaronder van gipsplaten, as van een open haard of kolen). Sluit de stofzuiger **NIET** aan op elektrisch gereedschap om stof op te zuigen.
    - Rokende of brandende voorwerpen (hete kolen, sigarettenpeuken of lucifers)
    - Ontvlambare of brandgevaarlijke materialen (aanstekervloeistof, benzine of kerosine)
    - Giftige materialen (chloor, ammoniak of ontstoppingsmiddel)

- NIET** gebruiken in de volgende omgevingen:
  - Slecht verlichte ruimten
  - Natte of vochtige oppervlakken
  - Buiten
  - Afgesloten ruimtes die mogelijk explosieve of giftige dampen of gassen bevatten (aanstekervloeistof, benzine, kerosine, verf, ververduuners, middelen tegen motten of ontvlambaar stof)
- Schakel de stofzuiger uit voordat de stekker van de oplader in het stopcontact wordt gestoken of eruit wordt verwijderd.
- Schakel de stofzuiger uit voordat u een aanpassing doet, schoonmaakt, onderhoudt of problemen oplost.
- Verwijder tijdens het schoonmaken of het routine-onderhoud **ALLEEN** haren, vezels, of draden die om de borstelrol zijn gewikkeld.
- Laat alle filters volledig aan de lucht drogen voordat u ze terugplaatst in de stofzuiger, om te voorkomen dat er vloeistof in de elektrische onderdelen terechtkomt.
- Probeer **NIET** om de stofzuiger of batterij aan te passen of te repareren, behalve wanneer dat in deze handleiding wordt aangegeven. Gebruik de batterij of de stofzuiger **NIET** als deze is aangepast of beschadigd. Beschadigde of aangepaste batterijen kunnen onvoorspelbaar gedrag vertonen wat resulteert in brand, ontploffing of letselgevaar.
- Schakel alle bedieningselementen uit vóór het loskoppelen.
- Schakel dit apparaat altijd uit voordat u het gemotoriseerde mondstuk of het handgereedschap aansluit of loskoppelt.
- Laat het netsnoer als dat beschadigd is vervangen door de fabrikant, de dealer of een andere gekwalificeerde persoon om gevaar te voorkomen.

## BATTERIJ

- De batterij is de voedingsbron van de stofzuiger. Lees en volg zorgvuldig alle oplaadinstructies.
- Om onbedoeld starten te voorkomen moet u ervoor zorgen dat de stofzuiger is uitgeschakeld voordat u deze oppakt of draagt. Draag het apparaat **NIET** met uw vinger op de Aan-/Uit-knop.
- Gebruik voor de IA1000-serie alleen de DK25A-220100H-V of GQ30B-225100-AB opladers.
- Houd de batterij uit de buurt van alle metalen voorwerpen, zoals paperclips, munten, sleutels, spijkers of schroeven. Kortsluiting tussen de accucontacten verhoogt het risico op brand of brandwonden.
- Bij verkeerd gebruik kan er vloeistof uit de batterij lopen. Voorkom contact met de vloeistof, want deze kan irritatie of brandwonden veroorzaken. Bij contact, met water afspoelen. Bij contact met de ogen direct medische hulp zoeken.
- Om de lange levensduur van de batterij te behouden mag de batterij niet worden bewaard bij temperaturen onder 3 °C of boven 40 °C.
- Laad de batterij **NIET** op bij temperaturen onder 5 °C of boven 40 °C. Het onjuist boven of onder de gespecificeerde temperaturen opladen kan schade aan de batterij veroorzaken en het risico op brand verhogen.
- Bewaar het apparaat binnenshuis. Gebruik of bewaar het **NIET** bij een temperatuur lager dan 3 °C. Zorg dat het apparaat op kamertemperatuur is voordat u het gebruikt.
- Stel de batterij **NIET** bloot aan vuur of temperaturen boven 130 °C omdat dit een explosie kan veroorzaken.
- Gebruik het apparaat alleen met speciaal daarvoor bestemde batterijen. Gebruik van andere batterijen kan een risico op letsel en brand veroorzaken.
- Ontkoppel de batterij van het apparaat voordat u aanpassingen aanbrengt, accessoires vervangt of het apparaat opbergt. Dergelijke preventieve veiligheidsmaatregelen verminderen het risico dat het apparaat per ongeluk aan wordt gezet.
- Gebruik voor de IA1000-serie alleen de Shark-accu XIABTR540EU (18 V 3750mAh 67.5W).

Zorg ervoor dat u de waarschuwingen op de andere kant leest en bewaart voordat u het apparaat gebruikt.

# SNELSTARTGIDS

Installatie van de IA1000 Series  
Shark draadloze PowerDetect Speed stofzuiger.



## MONTAGE

- Schuif de **buis** op de hals van het **vloermondstuk** totdat deze vastklikt.
- Lijn de opening van het mondstuk van de **handstofzuiger** uit met de bovenkant van de buis en schuif hem erop tot hij vastklikt.

Voor een goede werking dient u ervoor te zorgen dat alle componenten volledig aangesloten en op hun plaats geklikt zijn.

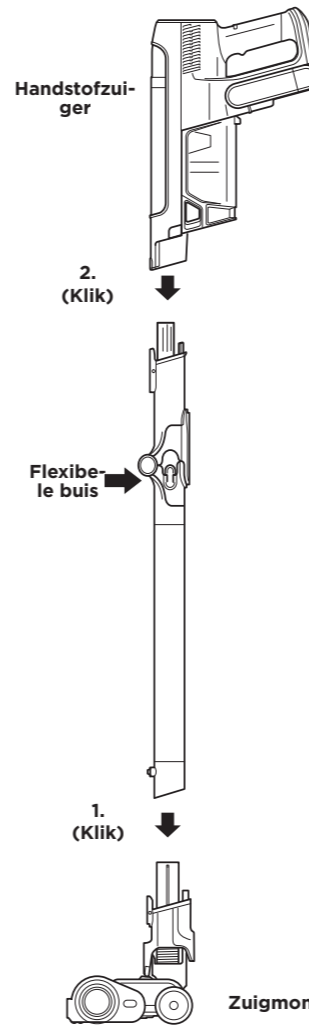

## AAN HET OPLADEN

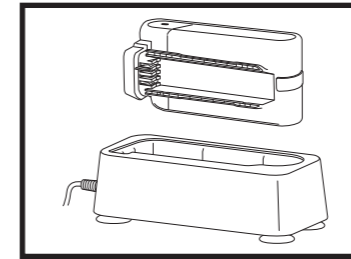

Als u de batterij wilt opladen, haalt u de batterij uit de stofzuiger en plaatst u deze in de oplaadhoes. Zodra de batterij aangeeft volledig opgeladen te zijn, schuift u de batterij terug in het vak in het handvat van de stofzuiger.

## DE STOFBAK LEGEN



Om de bak te legen, houdt u hem boven een vuilnisbak en drukt u op de ontgrendelknop aan de zijkant. De onderkant klapt open en stof en vuil vallen eruit.

## WANDDOCK

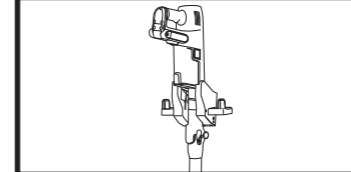

Om op te laden/op te slaan met het wanddock, installeer het dock en steek de stekker in het stopcontact, plaats vervolgens het apparaat op het dock om op te laden.

**OPMERKING:** Het hoofdapparaat wordt gedeeltelijk opgeladen geleverd. Laad volledig op vóór het eerste gebruik voor maximale gebruikstijd (ongeveer 6 uur).

## FLEXOLOGY

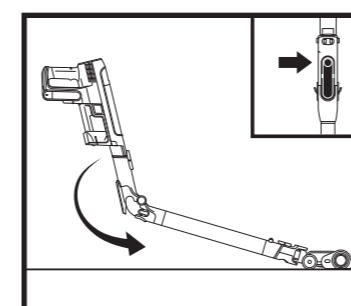

U schakelt Flexology in door te drukken op de ontgrendelknop achter op de Flex-buis.

Als u weer wilt stofzuigen met rechte buis, dan zet u de buis terug in de oorspronkelijke stand. U hoort een klik wanneer de buis weer goed op zijn plek vastzit.

## FLEXIBEL OPBERGEN

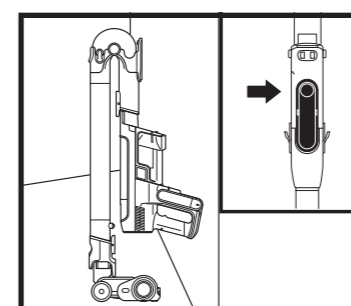

Om de stofzuiger in de opslagmodus te zetten, drukt u op de Flexology-ontgrendelknop en beweegt u de handstofzuiger naar voren tot tegen de buis.

## AAN-/UITZETTEN

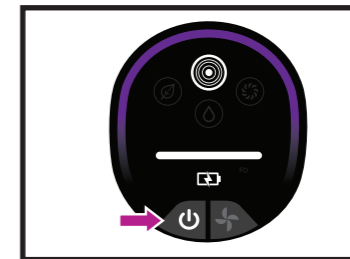

Druk op de **⏻**-knop op het scherm om het apparaat aan te zetten. Druk nog een keer op de knop om de stroom uit te schakelen.

## MODUSSELECTIE

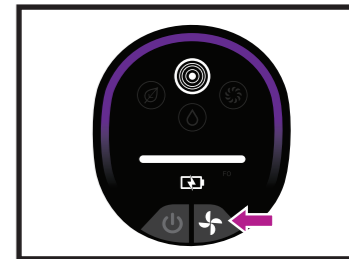

Druk op de modusselectieknop om te schakelen tussen de ECO-, AUTO- EN BOOST-modus.

## DE MODI UITGELEGD

**ECO-MODUS** Maximaliseert gebruiksduur

**DETECT-MODUS** SCANT UW OMGEVING OM UW SCHOONMAAKERVERVINGING TE OPTIMALISEREN.

Detect Technology werkt **ALLEEN** in de Detect-modus en wordt automatisch geactiveerd tijdens het gebruik van het apparaat.

**Vuilverdetectie:** Herkent de vuilste zones met veel verkeer en verhoogt automatisch de zuigkracht om verborgen vuil op te zuigen.



## EXTRA DETECTIETECHNOLOGIE

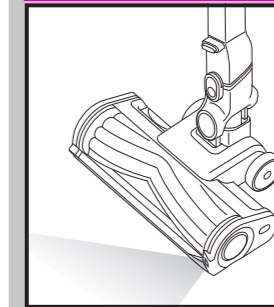

**Vuilverdetectie:** Herkent de vuilste zones met veel verkeer en verhoogt automatisch de zuigkracht om verborgen vuil op te zuigen.  
**Vloerdetectie™:** De borstelrol reageert op veranderingen in het oppervlak en past zich automatisch aan om het stofzuigen te optimaliseren.  
**Dirt Reveal:** Alleen op harde vloeren verlicht het Dirt Reveal-lampje het reinigingspad, zodat vuil en rommel gemakkelijk te herkennen zijn.

**BOOST-MODUS** Maximale zuigkracht

## BELANGRIJK: FILTERREINIGING

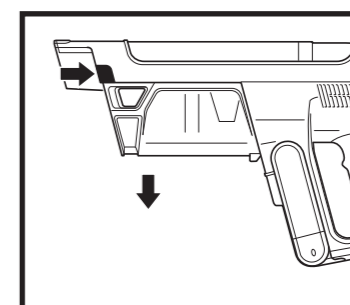

1. Druk op de ontgrendelknop op de stofbak en verwijder de stofbak om bij het filter te kunnen.

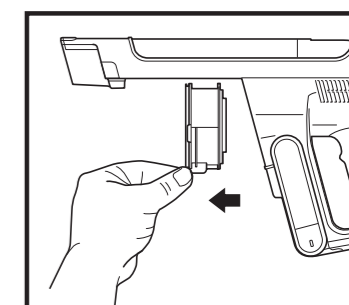

2. Trek aan het lipje om het filter uit de stofzuiger te verwijderen.  
3. Schuif het filter na het schoonmaken terug in de stofzuiger.

**OPMERKING:** Voor het beste resultaat moet u de filters minstens eenmaal per maand reinigen en regelmatig vervangen. Verwijder eerst al het losse vuil en spoel de filters **ALLEEN** af met koud water om schade door schoonmaakmiddelen te voorkomen. Laat alle filters volledig aan de lucht drogen voordat u ze terugplaatst, om te voorkomen dat er vloeistof in de elektrische onderdelen terechtkomt. Het onderhouden van uw filters garandeert succesvol reinigen.



**LEES EN BEWAAR DEZE INSTRUCTIES**  
BEZOEK [qr.sharkclean.com/IA1000EUSERIES](http://qr.sharkclean.com/IA1000EUSERIES) OF  
**SCAN HIER**  
VOOR VOLLEDIGE INSTRUCTIES EN VERVANGENDE ONDERDELEN

## BEPERKTE GARANTIE VAN VIJF (5) JAAR

Als een klant een product in Europa koopt, kan hij/zij aanspraak maken op juridische rechten t.a.v. de kwaliteit van het product (uw "juridische rechten"). U kunt uw winkelier aan deze rechten houden. Bij Shark® zijn we echter zo overtuigd van de kwaliteit van onze producten, dat wij u tot vijf jaar extra fabrieksgarantie geven (2 jaar standaard plus 3 jaar als u zich registreert). Deze voorwaarden hebben alleen betrekking op onze fabrieksgarantie - uw wettelijke rechten blijven hierbij gelden.

De onderstaande voorwaarden beschrijven de vereisten en omvang van onze garantie. Zij hebben geen invloed op uw wettelijke rechten of de verplichtingen van de verkoper van het product en uw overeenkomst met hen.

De Lithium-Ionbatterij valt niet onder de garantie van 5 jaar (zie batterijgarantie hieronder).

**Shark®-garanties**

Een huishoudelijk apparaat, zoals een stofzuiger, vormt een aanzienlijke investering. Uw nieuwe apparaat moet het zo lang mogelijk goed doen. De garantie bij het apparaat is een belangrijke indicator en laat zien hoeveel vertrouwen de fabrikant in zijn product heeft en in de kwaliteit hiervan.

Ieder apparaat van Shark® wordt geleverd met garantie die onderdelen en arbeidskosten dekt. U kunt ook online ondersteuning krijgen door de website **www.sharkclean.eu** te bezoeken.

**Hoe registreer ik mijn uitgebreide Shark®-garantie?**

U kunt uw garantie binnen 28 dagen na aankoop online registreren. Om tijd te besparen, heeft u de volgende informatie over uw apparaat nodig:

- Datum van aankoop van het apparaat (aankoopbewijs).

Om online te registreren, gaat u naar [www.sharkclean.eu/register-guarantee](http://www.sharkclean.eu/register-guarantee). Producten die rechtstreeks bij Shark® zijn gekocht, worden automatisch geregistreerd.

**BELANGRIJK**

- Zowel de eerste 2 jaar als de verlengde garantie van 3 jaar dekken alleen uw product vanaf de datum van aankoop.

- Bewaar altijd uw aankoopbewijs. Wilt u gebruik maken van uw garantie, dan hebben wij uw aankoopbewijs nodig om te controleren of de door u verstrekte informatie aan ons correct is. Als u geen geldig aankoopbewijs kunt voorleggen, kan uw garantie vervallen.

**Wat zijn de voordelen van het registreren van mijn gratis Shark®-garantie?**

Als u uw garantie registreert, hebben wij uw gegevens bij de hand, in het geval wij contact met u op moeten nemen. U kunt ook tips en adviezen ontvangen over hoe u het meest optimale resultaat kunt halen uit uw stofzuiger van Shark® en op de hoogte worden gehouden van de laatste technologieën en introducties van Shark®.

Als u uw garantie online registreert, krijgt u onmiddellijk een bevestiging dat wij uw gegevens hebben ontvangen.

**Hoelang krijg ik garantie op een nieuw apparaat van Shark®?**

Door het vertrouwen dat wij in ons ontwerp en de kwaliteit van ons product hebben, geven wij bij aankoop van een nieuwe stofzuiger van Shark® in totaal vijf jaar garantie (2 jaar plus een verlengde garantie van 3 jaar bij registratie).

**Wat valt er onder de gratis garantie van Shark®?**

Reparatie of vervanging van uw Shark®-apparaat (naar eigen goeddunken van Shark), inclusief alle onderdelen en arbeid. Een garantie van Shark® is een aanvulling op uw wettelijke rechten als klant.

**Wat valt er niet onder de gratis garantie van Shark®?**

- Verstoppen – Lees de instructies voor details over het ontstoppen van uw stofzuiger.
- Normale slijtage zoals de borstelstaaf, zekering, riem, batterijen, slang enz.
- Onbedoelde schade, fouten veroorzaakt door nalatig gebruik en onderhoud, verkeerd gebruik, nalatigheid, onachtzame bediening of gebruik van de stofzuiger, die niet overeenkomen met wat er in de Instructies van Shark® bij de machine staat.
- Het gebruik van de stofzuiger voor andere doeleinden dan standaard huishoudelijke activiteiten.
- Het gebruik van onderdelen niet gemonteerd of geïnstalleerd overeenkomstig de bedieningsinstructies.
- Het gebruik van niet-originele onderdelen en accessoires van Shark®.
- Verkeerde installatie (m.u.v. als het door Shark® is geïnstalleerd.).
- Reparaties of wijzigingen uitgevoerd door derden, anders dan Shark® of vertegenwoordigers daarvan.
- DeLithium-ionbatterij. Kijk hieronder voor batterijgarantie.

**Wat gebeurt er als mijn garantie verstreken is?**

Shark® ontwikkelt geen producten die maar een beperkte tijd meegaan. Wij snappen dat klanten hun stofzuiger mogelijk willen laten repareren nadat de garantie is verstreken. Neem in dit geval contact op met de gratis helpdesk van onze klantenservice.

**Waar kan ik originele onderdelen en hulpstukken van Shark® kopen?**

Onderdelen en accessoires van Shark® zijn ontworpen door dezelfde engineers die uw Shark®-stofzuiger hebben gemaakt. U vindt een uitgebreid assortiment Shark®-onderdelen, -vervangingsonderdelen en -accessoires voor alle apparaten van Shark® op [www.sharkclean.eu](http://www.sharkclean.eu). Houd er rekening mee dat schade die is veroorzaakt door het gebruik van niet-originele Shark®-reserveonderdelen niet onder de garantie valt.

## TWEE (2) JAAR BEPERKTE BATTERIJGARANTIE

Als een klant een product in Europa koopt, kan hij/zij aanspraak maken op juridische rechten t.a.v. de kwaliteit van het product (uw "juridische rechten"). U kunt uw winkelier aan deze rechten houden. Echter, bij Shark® zijn we zo overtuigd van de kwaliteit van onze producten, dat wij u een extra fabrieksgarantie geven van twee jaar op de batterij. Deze voorwaarden hebben alleen betrekking op onze fabrieksgarantie - uw wettelijke rechten blijven hierbij gelden.

Ieder apparaat van Shark® wordt geleverd met garantie die onderdelen en arbeidskosten dekt. U kunt ook online ondersteuning vinden op [www.sharkclean.eu/register-guarantee](http://www.sharkclean.eu/register-guarantee)

**BELANGRIJK**

- De fabrieksgarantie dekt uw accu gedurende 2 jaar vanaf de datum van levering.
- Bewaar altijd uw aankoopbewijs. Wilt u gebruik maken van uw garantie, dan hebben wij uw aankoopbewijs nodig om te controleren of de door u verstrekte informatie aan ons correct is. Als u geen geldig aankoopbewijs kunt voorleggen, kan uw garantie vervallen.

**Hoe lang vallen de nieuwe batterijen van Shark® onder garantie?**

Door het vertrouwen dat wij in ons ontwerp en de kwaliteit van onze producten hebben, geven wij in totaal twee jaar garantie op de batterij van uw nieuwe Shark®-stofzuiger.

**Wat valt er onder de gratis garantie van Shark®?**

Reparatie of vervanging van uw Shark® apparaat (naar eigen goeddunken van Shark®), inclusief alle onderdelen en arbeid. Een garantie van Shark® is een aanvulling op uw wettelijke rechten als klant.

**Wat valt er niet onder de gratis garantie van Shark®?**

- Normale slijtage van onderdelen die regelmatig onderhoud en/of vervanging vereisen om de goede werking van uw apparaat te garanderen.
- Onbedoelde schade, fouten veroorzaakt door nalatig gebruik en onderhoud, verkeerd gebruik, nalatigheid, onachtzame bediening of gebruik van de stofzuiger, die niet overeenkomen met wat er in de instructies van Shark® bij de machine staat.
- Het gebruik van de accu voor andere doeleinden dan de standaard huishoudelijke activiteiten.
- Het gebruik van onderdelen die niet gemonteerd of geïnstalleerd zijn overeenkomstig de bedieningsinstructies.
- Het gebruik van onderdelen en accessoires die niet van Shark® zijn.
- Verkeerde installatie (m.u.v. als het door Shark® is geïnstalleerd.).

**Waar kan ik originele onderdelen en hulpstukken van Shark® kopen?**

Onderdelen en accessoires van Shark® zijn ontworpen door dezelfde engineers die uw Shark®-stofzuiger hebben ontwikkeld. U vindt een uitgebreid assortiment Shark®-onderdelen, -vervangingsonderdelen en -accessoires voor alle apparaten van Shark® op [www.Sharkclean.eu](http://www.Sharkclean.eu). Houd er rekening mee dat schade die is veroorzaakt door het gebruik van niet-originele Shark®-reserveonderdelen niet onder de garantie valt.

Shark PowerDetect Speed IA1000-serien  
VIKTIGE SIKKERHETSINSTRUKSJONER

 **ADVARSEL: FOR Å REDUSERE RISIKO FOR PERSONSKADE MÅ BRUKER LESE BRUKERHÅNDBOKEN • KUN TIL HUSHOLDNINGSBRUK**

**ADVARSEL** Ved bruk av et elektrisk apparat, reduser risikoen for brann, elektrisk sjokk, personskade eller skade på eiendom ved alltid å følge sikkerhetsregler, inkludert de følgende:

- Denne støvsugeren består av et motorisert munnstykke, skaft og håndholdt støvsuger. Disse komponentene inneholder elektriske koblinger, elektriske ledninger og bevegelige deler som kan utgjøre en risiko for brukeren.
- Kontroller alle deler nøye for eventuelle skader før hver bruk. Hvis en del er skadet, skal den ikke brukes.
- Bruk kun identiske reservedeler.
- Denne støvsugeren inneholder ingen deler som det kan utføres vedlikehold på.
- Bruk kun som beskrevet i denne håndboken. **IKKE** bruk støvsugeren til noe annet formål enn de beskrevet i denne håndboken.
- Med unntak av filtre og støvkopp må du **IKKE** utsette noen deler av støvsugeren for vann eller andre væsker.
- IKKE** la barn bruke apparatet. Hold apparatet og ledningen utilgjengelig for barn. Må ikke brukes som leketøy. Vær ekstra oppmerksom når apparatet brukes i nærheten av barn.

**GENERELL BRUK**

- Dette apparatet kan brukes av personer med reduserte fysiske, sensoriske eller mentale evner eller mangel på erfaring og kunnskap hvis de har blitt gitt tilsyn eller gitt veiledning om bruken av apparatet på en sikker måte og forstår farene som er involvert. Rengjøring og vedlikehold må ikke utføres av barn.
- Slå alltid av støvsugeren før du kobler til eller fra eventuelle strømførende slanger, motoriserte munnstykker, ladere, batterier eller andre elektriske eller mekaniske deler.
- IKKE** håndter støpselet eller støvsugeren med våte hender.
- IKKE** bruk uten at støvkopp, filter og børsterull er på plass.
- Bruk kun Shark-merkede filtre og tilbehør. Skade forårsaket av ikke-Shark-filtre og -tilbehør blir muligens ikke dekket av garantien.
- IKKE** stikk gjenstander inn i munnstykket eller tilbehørsåpninger. **IKKE** bruk med noen av åpningene blokkert – hold åpningene frie for støv, lo, hår og annet som kan hindre luftstrømmen.
- IKKE** bruk hvis luftstrøm til munnstykke eller tilbehør er begrenset. Hvis luftbanene eller det motoriserte gulvmunnstykket blir blokkert, må støvsugeren slås av. Fjern alle hindringer før du slår enheten på igjen.
- Hold munnstykket og alle støvsugeråpninger borte fra hår, ansikt, fingre, utildekte føtter eller løse klær.
- IKKE** bruk hvis støvsugeren ikke fungerer som den skal eller den har blitt mistet i gulvet, skadet, satt igjen utendørs eller blitt mistet i vann.
- Utvis ekstra forsiktighet ved bruk i trapper.
- IKKE** forlat støvsugeren uten tilsyn når strømmen er på.
- Hold alltid støvsugeren i bevegelse over tepper mens den er på for å unngå skade på teppefibrene.
- Hvis du har ømtålige tepper eller ulltepper, særlig med løkkevev, bør du prøve støvsugeren på et lite synlig område først for å sikre at de roterende børsterullene ikke skader eller napper ut teppefibre.

- IKKE** bruk til å plukke opp:
  - Væsker
  - Store gjenstander
  - Harde eller skarpe objekter (glass, spikre, skruer eller mynter)
  - Store mengder støv (inkludert gipsstøv, peisaske eller glør). **IKKE** bruk som tilbehør til strømverktøy for støvoppsamling.
  - Rykende eller brennende gjenstander (glødende kull, sigarett sneiper eller fyrstikker)
  - Brannfarlige eller brennbare materialer (tennvæske, bensin eller parafin)
  - Giftige materialer (klor, blekemiddel, ammoniakk eller avløpsrens)

**22 IKKE** bruk i følgende områder:

- Dårlig belyste områder
- På våte eller fuktige overflater
- Uteområder
- Områder som er innerlukket og som kan inneholde eksplosive eller giftige gasser eller damp (lightervæske, bensin, parafin, maling, malingstynner, møllbeskyttelsessubstanser eller brennbart støv)

**23** Slå av støvsugeren før du kobler den til eller kobler fra laderen.

**24** Slå av støvsugeren før justering, rengjøring, vedlikehold eller feilsøking.

**25** Under rengjøring eller rutinemessig vedlikehold må du **IKKE** klippe bort noe annet enn hår, fibre eller tråder som er viklet rundt børsterullen.

**26** La alle filtre lufttørke helt før de settes tilbake i støvsugeren for å hindre at væske trekkes inn i de elektriske delene.

**27 IKKE** endre eller forsøk å reparere støvsugeren eller batteriet selv, bortsett fra slik som anvist i denne håndboken. **IKKE** bruk batteriet eller støvsugeren dersom de har blitt modifisert eller skadet. Skadede eller modifiserte batterier kan utvise uforutsigbar adferd som kan føre til brann, eksplosjon eller fare for skade.

**28** Slå av alle kontroller før frakobling.

**29** Slå alltid av dette apparatet før du kobler til eller fra motorisert munnstykke eller håndverktøy.

**30** Hvis strømledningen er skadet, må den skiftes ut av produsenten, dens serviceagent eller tilsvarende kvalifiserte personer for å unngå fare.

**BATTERIPAKKE**

**31** Batteriet er støvsugerens strømkilde. Les og følg alle ladeinstruksjoner grundig.

**32** For å forhindre utilsiktet start, kontroller at støvsugeren er slått av før du plukker opp eller bærer støvsugeren. **IKKE** bær apparatet med fingeren på strømbryteren.

**33** For IA1000-serien skal du bare bruke laderne DK25A-220100H-V eller GQ30B-225100-AB-ladere.

**34** Hold batteriet unna metallgjenstander som binders, mynter, nøkler, spikre eller skruer. Å kortslutte batteriterminalene øker risikoen for brann eller brannskader.

**35** Ved feil bruk kan væske lekke ut fra batteriet. Unngå kontakt med denne væsken, da den kan forårsake irritasjon eller brannskader. Skyll av med vann hvis det allikevel skulle oppstå kontakt. Oppsøk medisinsk hjelp dersom væsken kommer i kontakt med øynene.

**36** Batteriet skal ikke oppbevares ved temperaturer under 3 °C eller over 40 °C for å opprettholde lang levetid for batteriet.

**37 IKKE** lad batteriet i temperaturer under 5 °C eller over 40 °C. Feil lading eller lading ved temperaturer utenfor den oppgitte skalaen, kan skade batteriet og øke risikoen for brann.

**38** Oppbevar apparatet innendørs. **IKKE** bruk eller oppbevar apparatet under 3 °C. Sørg for at apparatet har romtemperatur før du bruker det.

**39 IKKE** utsett batteriet for brann eller temperaturer over 130 °C da dette kan føre til eksplosjoner.

**40** Bruk kun apparater med spesielt angitte batteripakker. Bruk av andre batterier kan forårsake skader og brann.

**41** Koble batteripakken fra apparatet før du foretar justeringer, bytter tilbehør eller oppbevarer apparatet. Slike forebyggende sikkerhetstiltak reduserer risikoen for å starte apparatet ved et uhell.

**42** For IA1000-seriene, bruk kun Shark-batteripakken XIABTR540EU (18 V 3750mAh 67.5W).



## LES OG TA VARE PÅ DISSE INSTRUKSENE

GÅ TIL [qr.sharkclean.com/IA1000EUSERIES](http://qr.sharkclean.com/IA1000EUSERIES) ELLER

## SKANN HER

FOR FULLSTENDIGE INSTRUKSJONER OG ERSTATNINGSDELER

Pass på at du leser og tar vare på advarslene på den andre siden før bruk av enheten.

# HURTIGSTARTVEILEDNING

Slik stiller du inn IA1000-serien  
Shark PowerDetect Speed-støvsuger.



## MONTERING

1. Skyv **skaflet** på halsen til **gulvmunnstykket** til det klikker på plass.
2. Rett inn **håndstøvsugerens** munnstykkeåpning på toppen av skaflet og skyv til det klikker på plass.

Påse at alle komponenter er riktig tilkoblet og klikket på plass for riktig drift av støvsugeren.

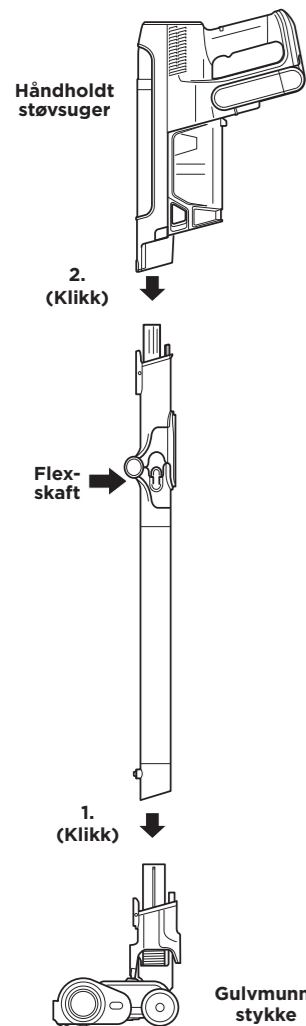

## LADING

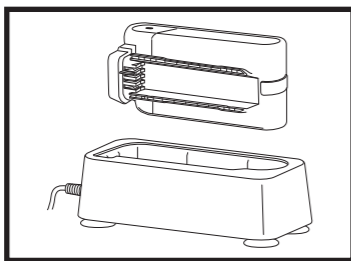

Batteriet lades ved å fjerne det fra støvsugeren og sette det inn i ladehyksen. Når batteriet er fulladet, setter du det inn igjen i rommet i håndtaket på støvsugeren.

## TØMMING AV STØVKOPP



For å tømme beholderen, hold den over søppekkassen og trykk på frigjøringsknappen på siden. Bunnen vil åpnes for å slippe ut rusket.

## LADESTASJON FOR VEGG

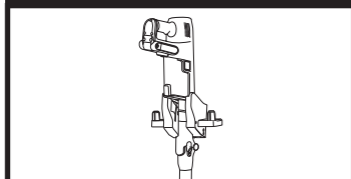

For å lade/oppbevare med ladestasjonen for vegg, installer ladestasjonen og koble til, plasser deretter enheten på ladestasjonen for å lade.

**MERK:** Apparatet leveres delvis oppladet. For maksimal driftstid, lad helt opp før første gangs bruk (omtrent seks timer).

## FLEXOLOGY

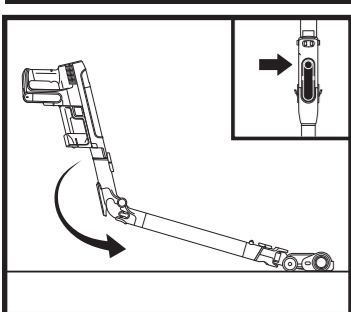

Flexology-funksjonen aktiveres ved å trykke på opplåsingsknappen bak på Flex-skaftet.

For rengjøring med rett skaft, sett skaftet tilbake i den opprinnelige vinkelen. Du vil høre et klikk når det er festet på plass igjen.

## FLEKSIBEL OPPBEVARING

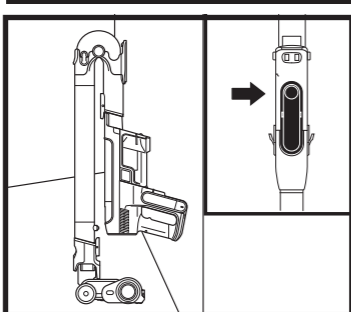

For å plassere støvsugeren i lagringsmodus, trykk på opplåsingsknappen for Flexology-skaftet mens du bøyer den håndholdte støvsugeren fremover til den hviler mot skaftet.

## STRØM PÅ/AV

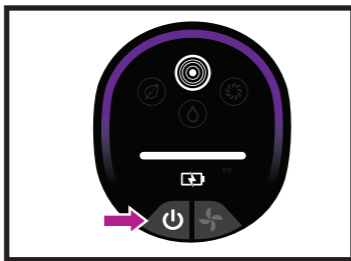

Trykk på **⏻**-knappen på skjermen for å slå på apparatet. Trykk på knappen igjen for å slå av strømmen.

## VALG AV MODUS



For å veksle mellom ECOAUTO- og BOOST-modus, trykk på knappen for valg av modus.

## MODUS FORKLART

**ECO-MODUS** Maksimerer driftstid

**DETECT-MODUS** FØLER MILJØET DITT FOR Å OPTIMALISERE RENGJØRINGSOPPLEVELSEN DIN.

Detect-teknologi aktiveres KUN i Detect-modus og aktiveres automatisk når enheten er i bruk.

**Dirt Detect:** Identifiserer skitnere områder med høy trafikk og øker automatisk sugekraften for å trekke inn skjult smuss.

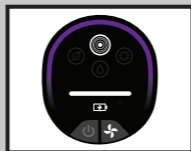
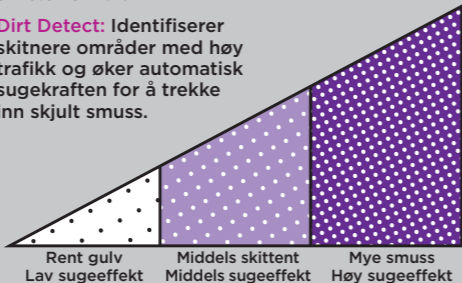

## YTTERLIGERE DETECT-TEKNOLOGI

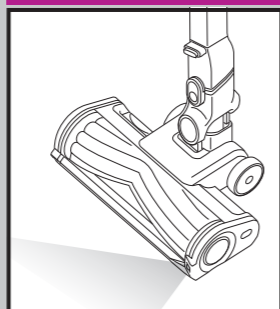

**Dirt Detect:** Identifiserer skitnere områder med høy trafikk og øker automatisk sugekraften for å trekke inn skjult smuss.  
**Floor Detect™:** Børsterullen reagerer på endringer i overflaten og justerer seg automatisk for å optimalisere rengjøringen din.  
**Dirt Reveal:** Kun på harde gulv lyser Dirt Reveal-lyset opp rengjøringsbanen, slik at du lettere kan oppdage smuss og skitt.

**BOOST-MODUS** Maksimerer sugeeffekt

## VIKTIG: FILTERRENGJØRING

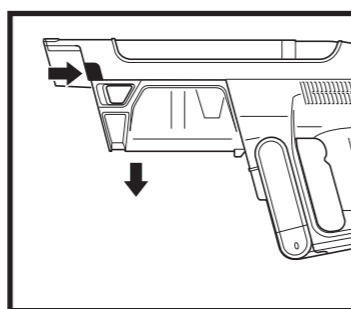

1. Trykk på støvkoppens utløserknapp og fjern den for å få tilgang til filteret.

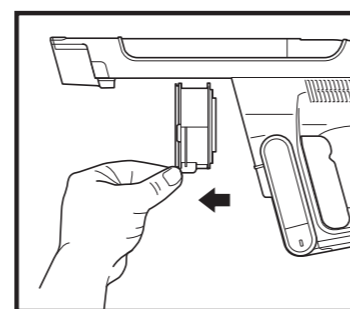

2. Trekk i utløserfliken for å fjerne filteret for støvsugeren.  
3. Skyv filteret på plass igjen i støvsugeren etter rengjøring.

**MERK:** For best resultat, rengjør filtrene dine minst én gang i måneden og skift ut filtrene regelmessig. For rengjøring av filtre, fjern løse rester og skyll KUN med kaldt vann for å hindre skade fra rengjøringskjemikalier. La alle filtrene tørke helt før du setter dem tilbake i støvsugeren for å hindre at væske trekkes inn i de elektriske delene. Vedlikehold av filtrene dine vil sikre vellykket rengjøring.

# Shark | NINJA

## FEM (5) ÅRS BEGRENSET GARANTI

Når forbrukere kjøper produkter i Europa, nyter de godt av lovbestemte rettigheter relatert til produktets kvalitet (dine «lovfestede rettigheter»). Du kan håndheve disse rettighetene hos forhandleren din. Men hos Shark® har vi stor tro på kvaliteten på produktene våre, og vi gir derfor den opprinnelige produsentgaranti på inntil fem år (2 år som standard pluss 3 år når du registrerer deg). Disse vilkårene og betingelsene gjelder kun for produsentgarantien vår – dine lovfestede rettigheter påvirkes ikke.

Betingelsene nedenfor beskriver forutsetningene for og omfanget av garantien vår. De påvirker ikke dine lovfestede rettigheter eller forhandlerens forpliktelser og din kontrakt med dem. Litium-ION-batteripakken er ikke dekket av 5-års garantien (se batterigaranti nedenfor)

### Shark®-garantier

Et husholdningsapparat som en støvsuger utgjør en betydelig investering. Din nye maskin må fungere riktig så lenge som mulig. Garantien den kommer med er en viktig faktor – og viser hvor stor tillit produsenten har til produktet sitt og sin produksjonskvalitet.

Hver Shark®-maskin leveres med en gratis dele- og arbeidskraftsgaranti. Du finner også online støtte på [www.sharkclean.eu](http://www.sharkclean.eu)

### Hvordan registrerer jeg min utvidede Shark®-garanti?

Du kan registrere garantien din på nettet innen 28 dager etter kjøpet. For å spare tid trenger du følgende informasjon om maskinen:

- Kjøpsdato for maskinen (kvittering eller følgesedel)

For å registrere på nett, gå til [www.sharkclean.eu/register-guarantee](http://www.sharkclean.eu/register-guarantee). Merk at produkter kjøpt direkte fra Shark® blir automatisk registrert.

### VIKTIG

- Både den 2-årige og den utvidede 3-årige garantien dekker produktet ditt kun fra kjøpsdatoen.

- Ta vare på kvitteringen. Hvis du må benytte deg av garantien, må vi ha kvitteringen for å bekrefte at informasjonen du har oppgitt til oss er korrekt. Manglende evne til å fremlegge en gyldig kvittering kan føre til at garantien ugyldiggjøres.

### Hva er fordelene med å registrere min gratis Shark®-garanti?

Etter at du har registrert garantien din, har vi personopplysningene dine tilgjengelig hvis vi trenger å kontakte deg. Hvis du videre godtar å motta kommunikasjon fra oss, kan du også få tips og råd om hvordan du best utnytter din Shark®-støvsuger samt oppdateringer om vår nye Shark®-teknologi og nye lanseringer.

Hvis du registrerer garantien på nett, får du umiddelbart bekreftelse på at vi har mottatt personopplysningene dine.

### Hvor lenge er nye Shark®-maskiner garantert for?

Vår tillit til designet vårt og kvalitetskontroll betyr at din nye Shark®-støvsuger dekkes av garanti i totalt opptil 5 år (2 år pluss 3 år ved registrering).

### Hva dekkes av den gratis Shark®-garantien?

Reparasjon eller bytte (etter Sharks skjønn) av Shark®-maskinen din, inkludert alle deler og arbeid. En Shark®-garanti kommer i tillegg til dine lovfestede rettigheter som forbruker.

### Hva dekkes ikke av den gratis Shark®-garantien?

1. Blokkeringer – referer til instruksjonene for informasjon om hvordan du fjerner blokkeringer i støvsugeren din.
2. Normal slitasje på f.eks. børstestang, sikring, belte, batterier, slange osv.
3. Utilsiktet skade, feil forårsaket av uaktsom bruk eller vedlikehold, uforsiktig bruk eller enhver annen håndtering av støvsugeren som ikke er i samsvar med Shark®-instruksjonene som fulgte med maskinen din.
4. Bruk av støvsugeren til alt annet enn normale husholdningsformål.
5. Bruk av deler som ikke er satt sammen eller montert i henhold til instruksjonene.
6. Bruk av deler eller tilbehør som ikke er originale Shark®-komponenter.
7. Feilaktig montering (unntatt når monteringen ble utført av Shark®).
8. Reparasjoner og endringer utført av andre enn Shark® eller deres representanter.
9. Litium-ION-batteripakke. Se nedenfor for batterigaranti.

### Hva skjer når garantien min utløper?

Shark® designer ikke produkter for at de skal vare i en begrenset tidsperiode. Vi forstår at kunder kan ha et ønske om å reparere støvsugerne sine etter at garantien er utløpt. I dette tilfellet ber vi deg om å kontakte vår gratis kundeservicetelefon.

### Hvor kan jeg kjøpe originale Shark®-reservedeler og tilbehør?

De samme ingeniørene som har utviklet din Shark®-støvsuger har også utviklet vårt utvalg av Shark®-reservedeler og -tilbehør. Du finner et komplett utvalg av reservedeler fra Shark® og tilbehør for alle Shark®-maskiner på [www.sharkclean.eu](http://www.sharkclean.eu). Husk at skade forårsaket av bruk av reservedeler som ikke er fra Shark® ikke dekkes av garantien din.

## TO (2) ÅRS BEGRENSET BATTERI-GARANTI

Når forbrukere kjøper produkter i Europa, nyter de godt av lovbestemte rettigheter relatert til produktets kvalitet (dine «lovfestede rettigheter»). Du kan håndheve disse rettighetene hos forhandleren din. Hos Shark® har vi imidlertid så stor tiltro til kvaliteten på produktene våre at vi gir deg en ekstra produsentgaranti på to år for batteriet. Disse vilkårene og betingelsene gjelder kun for produsentgarantien vår – dine lovfestede rettigheter påvirkes ikke.

Hver Shark®-maskin leveres med en gratis dele- og arbeidskraftsgaranti. Du finner også kundestøtte på nett på [www.sharkclean.eu/register-guarantee](http://www.sharkclean.eu/register-guarantee)

### VIKTIG

- Produsentgarantien dekker batteriet ditt i 2 år fra den dagen du mottok produktet.

- Ta vare på kvitteringen din til enhver tid. Hvis du må benytte deg av garantien, må vi ha kvitteringen for å bekrefte at informasjonen du har oppgitt til oss er korrekt. Manglende evne til å fremlegge en gyldig kvittering kan føre til at garantien ugyldiggjøres.

### Hvor lenge varer garantien på nye Shark®-batterier?

Vår tillit til designet og kvalitetskontrollen vår betyr at batteriet i din nye Shark®-støvsuger er garantert i totalt to år.

### Hva dekkes av den gratis Shark®-garantien?

Reparasjon eller bytte av en Shark®-maskin (etter Sharks eget skjønn når det gjelder bytte eller reparasjon), inkludert alle deler og arbeid. En Shark®-garanti kommer i tillegg til dine lovfestede rettigheter som forbruker.

### Hva dekkes ikke av den gratis Shark®-garantien?

1. Normal slitasje på deler som krever regelmessig vedlikehold og/eller utskifting for å sikre at enheten fungerer tilfredsstillende.
2. Utilsiktet skade, feil forårsaket av uaktsom bruk eller vedlikehold, uforsiktig bruk eller enhver annen håndtering av støvsugeren som ikke er i samsvar med Shark®-instruksjonene som fulgte med maskinen din.
3. Bruk av batteriet til alt annet enn normale husholdningsformål.
4. Bruk av deler som ikke er satt sammen eller installert i henhold til instruksjonene.
5. Bruk av deler eller tilbehør som ikke er originale fra Shark.
6. Feilaktig montering (unntatt når monteringen ble utført av Shark®).

### Hvor kan jeg kjøpe originale Shark®-reservedeler og tilbehør?

De samme ingeniørene som har utviklet din Shark®-støvsuger har også utviklet vårt utvalg av Shark®-reservedeler og -tilbehør. Du finner et komplett utvalg av reservedeler fra Shark® og tilbehør for alle Shark®-maskiner på [www.sharkclean.eu](http://www.sharkclean.eu). Husk at skade forårsaket av bruk av reservedeler som ikke er fra Shark®, ikke dekkes av garantien din.

# Odkurzacz bezprzewodowy Shark PowerDetect Speed z serii IA1000

## WAŻNE INSTRUKCJE DOTYCZĄCE BEZPIECZEŃSTWA

**OSTRZEŻENIE:** ABY ZMNIJSZYĆ RYZYKO OBRAŻEŃ, UŻYTKOWNIK MUSI PRZECZYTAĆ INSTRUKCJĘ OBSŁUGI • TYLKO DO UŻYTKU DOMOWEGO

### OSTRZEŻENIE

Abym zmniejszyć ryzyko pożaru, porażenia prądem elektrycznym, obrażeń lub uszkodzenia mienia podczas korzystania z urządzenia elektrycznego, należy zawsze przestrzegać podstawowych środków ostrożności, w tym następujących:

- Ten odkurzacz składa się z końcówki z silnikiem, rury i odkurzacza ręcznego. Komponenty te zawierają połączenia elektryczne, przewody elektryczne i ruchome części, które potencjalnie stanowią zagrożenie dla osoby użytkującej.
- Przed każdym użyciem należy dokładnie sprawdzić wszystkie części pod kątem uszkodzeń. Jeśli część jest uszkodzona, należy zaprzestać jej używania.
- Należy używać wyłącznie identycznych części zamiennych.
- Odkurzacz nie zawiera części do serwisowania.
- Należy używać wyłącznie w sposób opisany w niniejszej instrukcji. **NIE WOLNO** używać odkurzacza do celów innych niż opisane w niniejszej instrukcji.
- Z wyjątkiem filtrów i pojemnika na kurz, **NIE WOLNO** wystawiać żadnych części odkurzacza na działanie wody lub innych płynów.
- NIE WOLNO** pozwalać na używanie tego urządzenia przez dzieci. Przechowuj urządzenie i jego przewód z dala od dzieci. Nie wolno pozwalać na używanie go jako zabawki. W przypadku używania w obecności dzieci konieczny jest ścisły nadzór.

#### UŻYTKOWANIE OGÓLNE

- Urządzenia tego mogą używać osoby o ograniczonej sprawności ruchowej, sensorycznej i umysłowej, a także osoby bez doświadczenia i odpowiedniej wiedzy, jeśli pozostają pod nadzorem lub zostały poinstruowane o jego bezpiecznym użytkowaniu i zdają sobie sprawę ze związanych z tym zagrożeń. Czyszczenie i konserwacja nie mogą być przeprowadzane przez dzieci.
- Zawsze należy wyłączać odkurzacz przed podłączeniem lub odłączeniem jakiegokolwiek przewodów przewodzących prąd, końcówek z silnikiem, ładowarek, baterii lub innych części elektrycznych lub mechanicznych.
- NIE WOLNO** dotykać wtyczki ani odkurzacza mokrymi rękami.
- NIE WOLNO** używać bez założonych filtrów, pojemnika na kurz i szczotki rolkowej.
- Należy używać tylko filtrów i akcesoriów marki Shark®. Uszkodzenia spowodowane przez filtry i akcesoria inne niż Shark mogą nie być objęte gwarancją.
- NIE WOLNO** wkładać żadnych przedmiotów do otworów dyszy ani akcesoriów. **NIE WOLNO** używać, jeśli jakiegokolwiek otwory są zablokowane; utrzymywać w czystości bez kurzu, włókien, włosów i wszystkiego, co może ograniczać nadmuch.
- NIE WOLNO** używać, jeśli nadmuch powietrza dyszy lub akcesoriów jest ograniczony. Jeśli tory powietrza lub silnikowa końcówka do podłóg została zablokowana, należy wyłączyć odkurzacz. Przed ponownym włączeniem urządzenia należy usunąć wszystkie zatory.
- Dyszę i wszystkie otwory odkurzacza należy trzymać z dala od włosów, twarzy, palców, odkrytych stóp lub luźnej odzieży.
- NIE WOLNO** używać odkurzacza, jeśli nie działa prawidłowo, upadł, uległ uszkodzeniu, pozostawał na zewnątrz lub wpadł do wody.
- Podczas sprzątania schodów należy zachować szczególną ostrożność.
- NIE WOLNO** pozostawiać włączanego odkurzacza bez nadzoru.
- Włączony odkurzacz należy cały czas przesuwac po powierzchni dywanu, aby uniknąć uszkodzenia włókien dywanu.
- W przypadku delikatnych lub wełnianych dywanów, zwłaszcza z okrywą pętelkową, należy najpierw wypróbować odkurzacz na niewidocznym fragmencie, aby upewnić się, że obracające się szczotki rolkowe nie uszkodzą ani nie porwą włókien dywanu.
- NIE WOLNO** używać do zbierania:
  - płynów
  - dużych przedmiotów
  - twardych ani ostrych przedmiotów (szkła, gwoździ, śrub czy monet)
  - dużych ilości pyłu (w tym gipsowego, popiołu z kominka lub żarzących się węgielków). **NIE WOLNO** używać jako przystawki do narzędzi elektrycznych do zbierania pyłu.
  - palących się lub żarzących obiektów (gorące węgle, niedopałki papierosów, zapalniczki)
  - materiałów łatwopalnych lub wybuchowych (płyn do zapalniczek, benzyna lub nafta)
  - materiałów toksycznych (wybielacz chlorowy, amoniak lub udrażniacz do rur)

- NIE WOLNO** używać w następujących miejscach:
  - słabo oświetlone miejsca
  - mokre lub wilgotne powierzchnie
  - obszary na zewnątrz
  - przestrzenie zamknięte, które mogą zawierać opary lub gazy wybuchowe albo trujące (płyn do zapalniczek, benzyna, nafta, farby, rozcieńczalniki do farb, środki przeciw molom lub łatwopalny pył)
- Wyłączyć odkurzacz przed podłączeniem lub odłączeniem ładowarki.
- Przed regulacją, czyszczeniem, konserwacją lub rozwiązywaniem problemów należy wyłączyć odkurzacz.
- Podczas czyszczenia lub rutynowej konserwacji **NIE WOLNO** ciąć niczego poza włosami, włóknami lub sznurkiem owiniętymi wokół szczotki rolkowej.
- Przed włożeniem filtrów do odkurzacza należy pozostawić je do całkowitego wyschnięcia, aby zapobiec zassaniu cieczy do części elektrycznych.
- NIE WOLNO** samodzielnie modyfikować ani próbować naprawić odkurzacza ani baterii, z wyjątkiem przypadków wskazanych w niniejszej instrukcji obsługi. **NIE WOLNO** używać baterii lub odkurzacza, jeśli zostały one zmodyfikowane lub uszkodzone. Uszkodzone lub zmodyfikowane baterie mogą działać w nieprzewidywalny sposób, powodując pożar, wybuch lub ryzyko obrażeń.
- Przed odłączeniem od sieci należy wyłączyć wszystkie elementy sterujące.
- Przed podłączeniem lub odłączeniem końcówki z silnikiem lub narzędzia ręcznego należy zawsze wyłączyć urządzenie.
- Jeśli przewód zasilający jest uszkodzony, musi zostać wymieniony przez producenta, serwis lub podobnie wykwalifikowane osoby w celu uniknięcia zagrożenia.

#### BATERIA

- Akumulator jest źródłem zasilania odkurzacza. Należy dokładnie przeczytać wszystkie instrukcje dotyczące ładowania i postępować zgodnie z nimi.
- Aby zapobiec przypadkowemu uruchomieniu, przed podniesieniem lub przeniesieniem odkurzacza należy upewnić się, że jest on wyłączony. **NIE WOLNO** przenosić urządzenia z palcem na przycisku zasilania.
- W przypadku urządzeń z serii IA1000 należy używać tylko ładowarki DK25A-220100H-V lub GQ30B-225100-AG.
- Akumulator należy trzymać z dala od wszelkich metalowych przedmiotów, takich jak spinacze do papieru, monety, klucze, gwoździe lub śruby. Zwarcie zacisków akumulatora zwiększa ryzyko pożaru lub poparzeń.
- W skrajnych warunkach z akumulatora może wydobywać się ciecz. Należy unikać kontaktu z tą cieczą, ponieważ może ona powodować podrażnienia lub oparzenia. Jeśli dojdzie do kontaktu, należy spłukać wodą. W przypadku kontaktu cieczy z oczami należy zwrócić się o pomoc medyczną.
- Akumulatora nie należy przechowywać w temperaturze poniżej 3°C lub powyżej 40°C, aby zapewnić jego długotrwałą żywotność.
- NIE WOLNO** ładować akumulatora w temperaturze poniżej 5°C lub powyżej 40°C. Ładowanie nieprawidłowe lub w temperaturach wykraczających poza określony zakres może uszkodzić akumulator i zwiększyć ryzyko pożaru.
- Urządzenie należy przechowywać w pomieszczeniu. **NIE WOLNO** używać ani przechowywać go w temperaturze poniżej 3°C. Przed uruchomieniem urządzenia należy upewnić się, że ma ono temperaturę pokojową.
- NIE WOLNO** wystawiać akumulatora na działanie ognia lub temperatury powyżej 130°C, ponieważ może to spowodować wybuch.
- Urządzeń należy używać wyłącznie ze specjalnie do tego przeznaczonymi akumulatorami. Użycie innych akumulatorów może stwarzać ryzyko obrażeń i pożaru.
- Przed regulacją, wymianą akcesoriów lub przechowywaniem urządzenia należy odłączyć od niego akumulator. Takie środki zapobiegawcze zmniejszają ryzyko przypadkowego uruchomienia urządzenia.
- W przypadku urządzeń z serii IA3000 należy używać wyłącznie baterii Shark XIABTR540EU (18 V, 3750 mAh, 67,5 Wh).

Konieczniew przeczytaj i zachowaj ostrzeżenia na odwrocie przed użyciem urządzenia.

## SKRÓCONA INSTRUKCJA OBSŁUGI



Konfiguracja bezprzewodowego odkurzacza Shark PowerDetect Speed z serii IA1000

#### MONTAŻ

- Wsuń rurę na sztykę końcówki do podłóg, aż zatrzaśnie się na swoim miejscu.
- Wyrównaj otwór dyszy odkurzacza ręcznego z górną częścią rury i wsuń ją, aż zatrzaśnie się na swoim miejscu.

Do prawidłowego działania wszystkie komponenty muszą być w pełni podłączone i zatrzaśnięte na swoich miejscach.

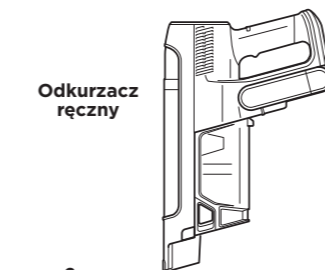

2. (zatrzaśnięcie)

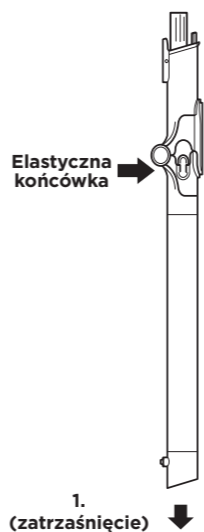

1. (zatrzaśnięcie)

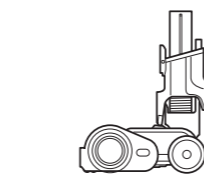

Końcówka do podłóg

#### FLEXOLOGY

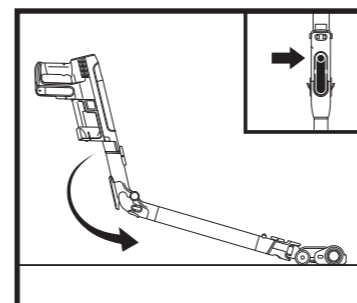

Aby aktywować funkcję Flexology, należy nacisnąć przycisk zwalniający z tyłu elastycznej końcówki.

Aby powrócić do prostego ustawienia rury, należy przywrócić ją do pierwotnego kąta. Charakterystyczne kliknięcie potwierdzi moment, w którym rura znajdzie się we właściwej pozycji.

#### ŁADOWANIE

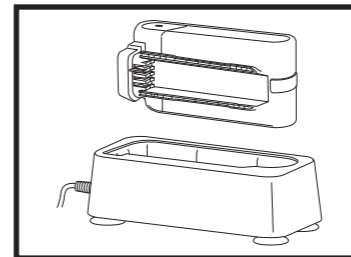

Aby naładować baterię, należy wyjąć ją z urządzenia i umieścić w dedykowanej ładowarce. Po pełnym naładowaniu ponownie zamontuj akumulator w odpowiedniej komorze w uchwycie odkurzacza.

#### OPRÓŻNIANIE POJEMNIKA NA KURZ



Aby opróżnić pojemnik, przytrzymaj go nad koszem na śmieci i naciśnij przycisk zwalniający z boku. Dno otworzy się, aby wysapać brud.

#### ŚCIENNA STACJA DOKUJĄCA

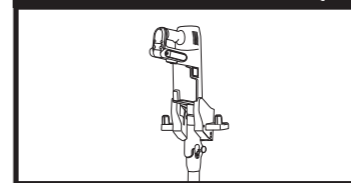

Aby naładować/przechować urządzenie za pomocą ściennej stacji dokującej, zamontuj stację i podłącz, a następnie umieść na niej urządzenie.

**UWAGA:** Jednostka główna jest częściowo naładowana. Aby uzyskać maksymalny czas pracy, naładuj ją do pełna przed pierwszym użyciem (około 6 godzin).

#### ELASTYCZNE PRZECHOWYWANIE

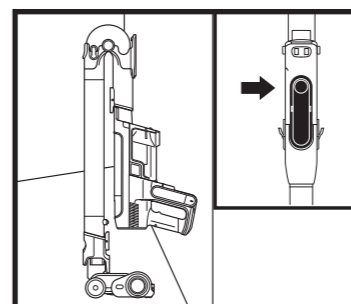

Aby przełączyć odkurzacz w tryb przechowywania, naciśnij przycisk odblokowujący końcówkę Flexology®, jednocześnie składając odkurzacz ręczny do przodu, aż oprze się on o rurę.

#### WYBÓR TRYBU

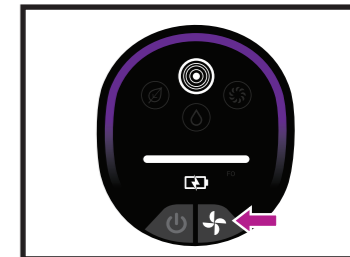

Aby przełączać się pomiędzy trybami EKO, WYKRYWANIE i BOOST, naciśnij przycisk zmiany trybu znajdujący się na uchwycie.

#### WŁĄCZANIE/WYŁĄCZANIE

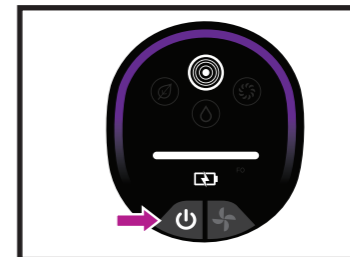

Naciśnij przycisk na ekranie sterowania, aby włączyć zasilanie. Aby wyłączyć zasilanie, naciśnij przycisk ponownie.

#### WYJAŚNIENIE TRYBÓW

**TRYB EKO** Maksymalnie wydłuża czas pracy urządzenia

**TRYB WYKRYWANIE** WYKRYWA WARUNKI OTOCZENIA, ABY ZOPTYMALIZOWAĆ PROCES ODKURZANIA.

Technologia Detect jest aktywna WYŁĄCZNIE w trybie Wykrywanie i uruchamia się automatycznie podczas pracy urządzenia.

**DirtDetect:** rozpoznaje bardziej zabrudzone, częściej eksploatowane miejsca i automatycznie zwiększa moc ssania tak, by zebrać ukryte zanieczyszczenia.



#### DODATKOWE TECHNOLOGIE

**DirtDetect:** rozpoznaje bardziej zabrudzone, częściej eksploatowane miejsca i automatycznie zwiększa moc ssania tak, by zebrać ukryte zanieczyszczenia.

**Floor Detect:** Szczotka rolkowa reaguje na zmiany powierzchni i automatycznie dostosowuje się, aby zoptymalizować odkurzenie.

**Podświetlanie zabrudzeń:** Tylko na twardych podłogach lampki Dirt Reveal oświetlają ścieżkę odkurzenia, ułatwiając zauważenie brudu i zanieczyszczeń.

**TRYB BOOST** Maksymalizuje moc ssania.

#### WAŻNE: CZYSZCZENIE FILTRA

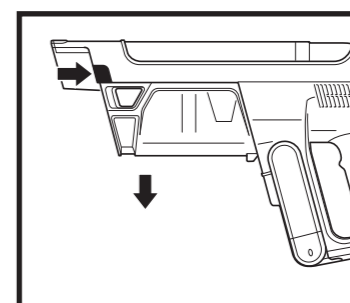

1. Aby dostać się do filtra, naciśnij przycisk zwalniający pojemnik na kurz i wyjmij pojemnik na kurz.

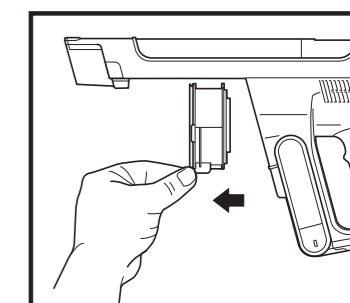

2. Pociągnij za uchwyt, aby wyjąć filtr z odkurzacza.  
3. Po wyczyszczeniu umieść filtr z powrotem w odkurzaczu.

**UWAGA:** Aby uzyskać najlepsze rezultaty, czyść filtry co najmniej raz w miesiącu i regularnie je wymieniaj. Aby wyczyścić filtry, usuń luźne zanieczyszczenia i optucz TYLKO zimną wodą, aby zapobiec uszkodzeniom, które mogą spowodować środki czyszczące. Przed ponownym założeniem pozostaw wszystkie filtry do całkowitego wyschnięcia, aby zapobiec zassaniu cieczy do części elektrycznych. Konserwacja filtrów zapewni skuteczne czyszczenie.



## PRZECZYTAJ I ZACHOWAJ NINIEJSZE INSTRUKCJE

ODWIEDŹ STRONĘ [qr.sharkclean.com/IA1000EUSERIES](http://qr.sharkclean.com/IA1000EUSERIES) LUB

## ZESKANUJ TEN KOD

ABY ZOBACZYĆ PEŁNĄ INSTRUKCJĘ OBSŁUGI I CZĘŚCI ZAMIENNE

**PIĘĆ (5) LAT OGRANICZONEJ GWARANCJI**

Jeśli konsument kupuje produkt w Europie, otrzymuje korzyści wynikającą z praw dotyczących jakości produktu (praw ustawowych). Można wyegzekwować te prawa od swojego sprzedawcy. Jednak w Shark® jesteśmy tak pewni jakości naszych produktów, że udzielamy pierwotnemu właścicielowi produktu dodatkowej gwarancji producenta na maksymalnie pięć lat (2 lata standardowo plus 3 lata po rejestracji). Niniejsze warunki dotyczą wyłącznie gwarancji producenta – Twoje prawa ustawowe pozostają nienaruszone.

Poniższe warunki opisują warunki wstępne i zakres naszej gwarancji. Nie wpływają na prawa ustawowe kupującego ani na obowiązki sprzedawcy lub zawartą z nim umowę.

Bateria litowo-jonowa nie jest objęta 5-letnią gwarancją (zapoznaj się z gwarancją na baterię na następnej stronie)

**Gwarancje Shark®**

Urządzenie domowe, takie jak parownica, stanowi znaczną inwestycję. Twój nowy sprzęt powinien działać poprawnie jak najdłużej. Gwarancja na produkt jest ważnym elementem zakupu, ponieważ odzwierciedla pewność producenta co do samego produktu i jakości jego produkcji.

Każde urządzenie Shark® jest objęte bezpłatną gwarancją na części i robociznę. Wsparcie można także uzyskać na stronie [sharkclean.eu](http://sharkclean.eu)

**Jak zarejestrować rozszerzoną gwarancję Shark®?**

Gwarancję możesz zarejestrować online w ciągu 28 dni od zakupu. Aby zaoszczędzić czas, przygotuj poniższe informacje na temat urządzenia:

- Data zakupu urządzenia (paragon lub dowód dostawy)

Aby zarejestrować urządzenie online, wejdź na stronę [www.sharkclean.eu/register-guarantee](http://www.sharkclean.eu/register-guarantee). Produkty zakupione bezpośrednio w Shark® są rejestrowane automatycznie.

**WAŻNE**

- Zarówno 2-letnia, jak i rozszerzona 3-letnia gwarancja obejmuje wyłącznie produkt od daty zakupu.
- Prosimy o zachowanie paragonu. Jeśli w przyszłości zechcesz skorzystać z gwarancji, będziemy potrzebować paragonu, aby sprawdzić poprawność przekazanych nam informacji. Brak ważnego paragonu może spowodować unieważnienie gwarancji.

**Jakie są korzyści z zarejestrowania bezpłatnej gwarancji Shark®?**

Po zarejestrowaniu gwarancji będziemy mieć Twoje dane na wypadek konieczności kontaktu z Tobą. Jeśli wyrazisz zgodę na otrzymywanie od nas wiadomości, możesz też otrzymywać wskazówki i porady na temat optymalnego wykorzystania odkurzacza Shark® oraz najbardziej aktualne informacje o nowych technologiach i premierach Shark®.

Jeśli zarejestrujesz gwarancję online, natychmiast potwierdzimy otrzymanie Twoich danych.

**Jak długo nowe urządzenia Shark® są objęte gwarancją?**

Jesteśmy pewni naszych projektów i kontroli jakości, dlatego na nowy odkurzacz Shark® udzielamy gwarancji na okres do pięciu lat (2 lata plus 3 lata po rejestracji).

**Co obejmuje bezpłatna gwarancja Shark®?**

Naprawę lub wymianę urządzenia Shark® (według uznania Shark), w tym wszystkie części i robociznę. Gwarancja Shark® jest uzupełnieniem Twoich praw konsumenckich.

**Czego nie obejmuje bezpłatna gwarancja Shark®?**

1. Niedrożności – szczegóły na temat usuwania zatorów w odkurzaczu znajdują się w instrukcji obsługi.
2. Normalnego zużycia takich części jak szczotka, bezpiecznik, pasek, baterie, wąż itp.
3. Przypadkowych uszkodzeń, usterek spowodowanych niedbałym użytkowaniem lub pielęgnacją, niewłaściwym użytkowaniem, zaniedbaniem, nieostrożnym lub niewłaściwym obchodzeniem się niezgodnym z instrukcją obsługi Shark® dostarczoną wraz z odkurzaczem.
4. Używania odkurzacza do celów innych niż zwykle użytkowanie w gospodarstwie domowym.
5. Użycia części, które złożono lub zamontowano niezgodnie z instrukcjami obsługi.
6. Stosowania części i akcesoriów, które nie są oryginalnymi komponentami Shark®.
7. Wadliwej instalacji (z wyjątkiem przypadków instalacji dokonanej przez Shark®).
8. Napraw ani modyfikacji dokonywanych przez podmioty inne niż Shark® lub jego przedstawiciele.
9. Baterii litowo-jonowej. Szczegóły gwarancji na baterię można znaleźć poniżej.

**Co się stanie po wygaśnięciu gwarancji?**

Shark® nie projektuje produktów, które mają służyć przez ograniczony czas. Rozumiemy, że nasi klienci mogą chcieć naprawiać odkurzacze po wygaśnięciu gwarancji. W takim przypadku prosimy o kontakt z naszą bezpłatną infolinią działu obsługi klienta.

**Gdzie mogę kupić oryginalne części zamienne i akcesoria Shark®?**

Części zamienne i akcesoria Shark® są opracowywane przez tych samych inżynierów, którzy opracowali Twój odkurzacz Shark®. Pełny zakres części zamiennych, elementów wymiennych i akcesoriów do wszystkich urządzeń Shark® znajdziesz na stronie [www.sharkclean.eu](http://www.sharkclean.eu). Przypominamy, że uszkodzenia spowodowane użyciem części zamiennych innych niż Shark® nie są objęte gwarancją.

**DWA (2) LATA OGRANICZONEJ GWARANCJI NA BATERIĘ**

Jeśli konsument kupuje produkt w Europie, otrzymuje korzyść wynikającą z praw dotyczących jakości produktu (praw ustawowych). Można wyegzekwować te prawa od swojego sprzedawcy. Jednakże, w Shark® jesteśmy tak pewni jakości naszych produktów, że oferujemy dodatkową gwarancję producenta na baterię na dwa lata. Niniejsze warunki dotycza wyłącznie gwarancji producenta – Twoje prawa ustawowe pozostają nienaruszone.

Każde urządzenie Shark® jest objęte bezpłatną gwarancją na części i robociznę. Wsparcie online znajdziesz na stronie [www.sharkclean.eu/register-guarantee](http://www.sharkclean.eu/register-guarantee)

**WAŻNE**

- Gwarancja producenta obejmuje baterię przez okres 2 lat od daty dostawy.
- Zachowaj paragon przez cały czas użytkowania produktu. Jeśli w przyszłości zechcesz skorzystać z gwarancji, będziemy potrzebować paragonu, aby sprawdzić poprawność przekazanych nam informacji. Brak ważnego paragonu może spowodować unieważnienie gwarancji.

**Jak długo obowiązuje gwarancja na nowe baterie Shark®?**

Jesteśmy pewni swojego projektu i procesów kontroli jakości, dlatego nowa bateria do odkurzacza Shark® jest objęta gwarancją na łączny okres dwóch lat.

**Co obejmuje bezpłatna gwarancja Shark®?**

Naprawę lub wymianę urządzenia Shark® (według uznania Shark), w tym wszystkie części i robociznę. Gwarancja Shark® jest uzupełnieniem Twoich praw konsumenckich.

**Czego nie obejmuje bezpłatna gwarancja Shark®?**

1. Normalnego zużycia części, które wymagają regularnej konserwacji i/lub wymiany dla zapewnienia prawidłowego funkcjonowania jednostki.
2. Przypadkowych uszkodzeń, usterek spowodowanych niedbałym użytkowaniem lub nienależytą uwagą, niewłaściwym korzystaniem, zaniedbaniem, nieostrożną obsługą lub obchodzeniem się z odkurzaczem niezgodnie z instrukcją obsługi Shark®, którą dołączono do tego sprzętu.
3. Używania baterii do celów innych niż zwykle użytkowanie w gospodarstwie domowym.
4. Użycia części, które złożono lub zamontowano niezgodnie z instrukcją obsługi.
5. Stosowania części i akcesoriów, które nie są częściami zamiennymi Shark®.
6. Wadliwej instalacji (z wyjątkiem przypadków instalacji dokonanej przez Shark®).

**Gdzie mogę kupić oryginalne części zamienne i akcesoria Shark®?**

Części zamienne i akcesoria Shark® są opracowywane przez tych samych inżynierów, którzy opracowali Twój odkurzacz Shark®. Pełny zakres części zamiennych, elementów wymiennych i akcesoriów do wszystkich urządzeń Shark® znajdziesz na stronie [www.sharkclean.eu](http://www.sharkclean.eu). Przypominamy, że uszkodzenia spowodowane użyciem części zamiennych innych niż Shark® nie są objęte gwarancją.

**Aspirador sem fios Shark PowerDetect Série IA1000**  
**INSTRUÇÕES DE SEGURANÇA IMPORTANTES**

  **AVISO: PARA REDUZIR O RISCO DE FERIMENTOS, O UTILIZADOR DEVE LER O MANUAL DE INSTRUÇÕES • APENAS PARA USO DOMÉSTICO**

** AVISO** Ao utilizar um aparelho elétrico, para reduzir o risco de incêndio, choque elétrico, ferimentos ou danos materiais, devem ser sempre seguidas precauções básicas, incluindo as seguintes:

- 1** Este aspirador é composto por um bocal motorizado, tubo telescópico e aspirador de mão. Estes componentes contêm ligações elétricas, fios elétricos e peças móveis, que representam um potencial risco para o utilizador.
- 2** Antes de cada utilização, verifique cuidadosamente todas as peças para ver se não existem possíveis danos. Se uma peça estiver danificada, interrompa a utilização.
- 3** Use apenas peças sobresselentes idênticas.
- 4** Este aspirador não contém peças que possam ser reparadas.
- 5** Utilize apenas conforme as instruções deste manual. **NÃO** use o aspirador para qualquer outra finalidade além das descritas neste manual.
- 6** À exceção dos filtros e do depósito do pó, **EVITE** o contacto de quaisquer peças do aspirador com a água ou outros líquidos.
- 7 NÃO** permita que o aparelho seja usado por crianças. Mantenha o aparelho e o cabo fora do alcance das crianças. Não permita que seja usado como um brinquedo. É necessária uma supervisão atenta quando usado perto de crianças.

**USO GERAL**

- 8** Este aparelho pode ser usado por pessoas com capacidades físicas, sensoriais ou mentais reduzidas, ou com falta de experiência e conhecimento, caso tenham supervisão ou tenham recebido instruções sobre como usar o aparelho em segurança e compreendam os perigos envolvidos. A limpeza e manutenção não devem ser feitas por crianças.
- 9** Desligue sempre o aspirador antes de ligar ou desligar quaisquer cabos elétricos, bocais motorizados, carregadores, baterias ou quaisquer outras peças elétricas ou mecânicas.
- 10 NÃO** manuseie a ficha ou o aspirador com as mãos molhadas.
- 11 NÃO** utilize sem o depósito do pó, filtros e o rolo de escovas no devido lugar.
- 12** Use apenas filtros e acessórios da marca Shark. Os danos causados por filtros e acessórios que não sejam da Shark podem não ser cobertos pela garantia.
- 13 NÃO** coloque quaisquer objetos no bocal nem nas aberturas dos acessórios. **NÃO** use se alguma abertura estiver bloqueada; mantenha as aberturas livres de poeira, algodão, pelos e qualquer outra coisa que possa reduzir o fluxo de ar.
- 14 NÃO** use se o bocal ou o acessório de fluxo de ar estiver entupido. Se as passagens de ar ou o bocal motorizado para pavimento ficarem obstruídos, desligue o aspirador. Retire todas as obstruções antes de ligar a unidade novamente.
- 15** Mantenha o bocal e todas as aberturas do aspirador longe do cabelo, da cara, dos dedos, de pés descobertos e de roupas largas.
- 16 NÃO** use se o aspirador não estiver a funcionar corretamente ou se tiver caído, tiver sido danificado, deixado ao ar livre ou caído na água.
- 17** Tenha especial atenção ao limpar escadas.
- 18 NÃO** deixe o aspirador sem supervisão enquanto estiver ligado.
- 19** Quando ligado, mantenha o aspirador sempre em movimento sobre a superfície da carpete ou do tapete, para evitar danificar as fibras da carpete ou do tapete.
- 20** Se tiver carpetes ou tapetes delicados ou de lã, especialmente do tipo ondulado, experimente primeiro o aspirador numa área escondida para garantir que os rolos de escovas giratórios não danificam nem desfiam as fibras da carpete ou do tapete.
- 21 NÃO** use para aspirar:
  - a)** Líquidos;
  - b)** Objetos grandes;
  - c)** Objetos duros ou pontiagudos (vidro, pregos, parafusos ou moedas);
  - d)** Grandes quantidades de poeira (incluindo reboco, cinza de lareira ou brasas). **NÃO** use como acessório para recolher pó de ferramentas elétricas;
  - e)** Objetos com fumo ou a arder (carvão quente, pontas de cigarro ou fósforos);
  - f)** Materiais inflamáveis ou combustíveis (líquido de isqueiro, gasolina ou querosene);
  - g)** Materiais tóxicos (lixívia à base de cloro, amoníaco ou produto de limpeza de ralos).

- 22 NÃO** utilize nas seguintes áreas:
  - a)** Áreas mal iluminadas;
  - b)** Superfícies molhadas ou húmidas;
  - c)** Áreas exteriores;
  - d)** Espaços fechados e que possam conter gases ou vapores explosivos ou tóxicos (líquido de isqueiro, gasolina, querosene, tinta, diluentes, substâncias de tratamento contra traças ou poeira inflamável).
- 23** Desligue o aspirador antes de ligar ou desligar o carregador.
- 24** Desligue o aspirador antes de qualquer ajuste, limpeza, manutenção ou resolução de problemas.
- 25** Durante a limpeza ou manutenção de rotina, **NÃO** corte qualquer coisa que não sejam cabelos, fibras ou fios enrolados no rolo de escovas.
- 26** Deixe que todos os filtros sequem completamente antes de voltar a colocá-los no aspirador, para evitar que o líquido entre nas peças elétricas.
- 27 NÃO** modifique ou tente reparar o aspirador ou a bateria, exceto conforme indicado neste manual. **NÃO** use a bateria ou o aspirador se tiverem sido modificados ou danificados. As baterias danificadas ou modificadas podem apresentar um comportamento imprevisível, que pode dar origem a incêndio, explosão ou causar risco de ferimentos.
- 28** Desligue todos os controlos antes de desligar da tomada.
- 29** Desligue sempre o aparelho antes de ligar ou desligar o bocal motorizado ou um acessório manual.
- 30** Se o cabo de alimentação estiver danificado, tem de ser substituído pelo fabricante, pelo seu agente de assistência ou por pessoas igualmente qualificadas para evitar riscos.

**CONJUNTO DA BATERIA**

- 31** A bateria é a fonte de alimentação do aspirador. Leia atentamente e siga todas as instruções de carregamento.
- 32** Para evitar o funcionamento não intencional, certifique-se de que o aspirador está desligado antes de pegar ou transportar o aparelho. **NÃO** transporte o aparelho com o dedo no interruptor de alimentação.
- 33** Para a série IA1000, utilize apenas os carregadores carregadores DK25A-220100H-V ou GQ30B-225100-AB.
- 34** Mantenha a bateria longe de todos os objetos de metal, como cliques de papel, moedas, chaves, pregos ou parafusos. O curto-circuito dos terminais da bateria aumenta o risco de incêndio ou queimaduras.
- 35** Em condições de uso abusivo, podem sair líquidos da bateria. Evite o contacto com estes líquidos, uma vez que podem causar irritação ou queimaduras. Se houver contacto, lave com água. Se os líquidos entrarem em contacto com os olhos, procure assistência médica.
- 36** A bateria não deve ser guardada a temperaturas abaixo de 3 °C ou acima de 40 °C de modo a prolongar ao máximo a sua vida útil.
- 37 NÃO** carregue a bateria com temperaturas abaixo de 5 °C ou acima de 40 °C. Se a carregar de forma inadequada ou a temperaturas fora deste intervalo, pode danificar a bateria e aumentar o risco de incêndio.
- 38** Guarde o aparelho dentro de casa. **NÃO** utilize ou guarde abaixo de 3 °C. Certifique-se de que o aparelho está à temperatura ambiente antes de o utilizar.
- 39 NÃO** exponha a bateria a fogo ou a temperaturas acima de 130 °C, uma vez que isso pode causar uma explosão.
- 40** Utilize os aparelhos apenas com conjuntos de baterias especificamente designados. A utilização de quaisquer outros conjuntos de baterias pode criar um risco de ferimentos e incêndio.
- 41** Desligue o conjunto da bateria do aparelho antes de fazer quaisquer ajustes, trocar acessórios ou guardar o aparelho. Estas medidas de segurança preventivas reduzem o risco de arranque accidental do aparelho.
- 42** Para as séries IA1000, use apenas a bateria XIABTR540EU (18 V 3750mAh 67.5W).



**LEIA E GARDE ESTAS INSTRUÇÕES**

VISITE [qr.sharkclean.com/IA1000EUSERIES](http://qr.sharkclean.com/IA1000EUSERIES) OU

**LEIA AQUI**

PARA VER AS INSTRUÇÕES COMPLETAS E AS PEÇAS DE SUBSTITUIÇÃO

# GUIA DE INÍCIO RÁPIDO

Como configurar o aspirador sem fios PowerDetect Speed Speed da Série IA1000.



## MONTAGEM

1. Faça deslizar o **tubo telescópico** para dentro do **bocal de pavimento** até ele encaixar.
2. Alinhe a abertura do bocal do **aspirador de mão** com o topo do tubo telescópico e faça-o deslizar até que encaixe com um clique na posição correta.

Para um funcionamento adequado, certifique-se de que todos os componentes estão totalmente ligados e encaixados no seu lugar.

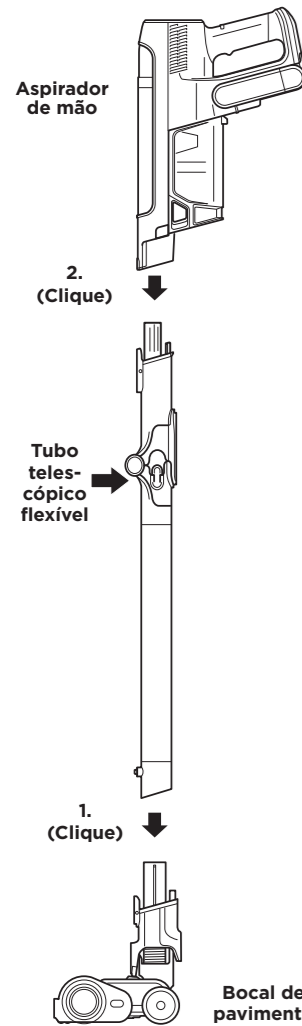

Aspirador de mão

2. (Clique)

Tubo telescópico flexível

1. (Clique)

Bocal de pavimento

## CARREGAR

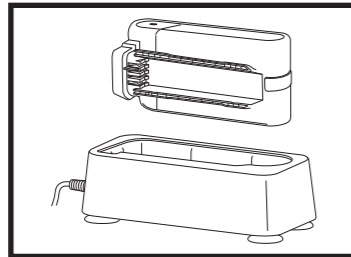

Para carregar a bateria, retire-a do aspirador e introduza-a na manga de carregamento. Quando a bateria indicar que está totalmente carregada, volte a instalá-la no compartimento da pega no aspirador.

## ESVAZIAR O DEPÓSITO DO PÓ



Para esvaziar o depósito, segure-o sobre o caixote do lixo e prima o botão de desbloqueio que se encontra de lado. O fundo irá abrir-se para libertar os detritos.

## TERMINAL DE PAREDE

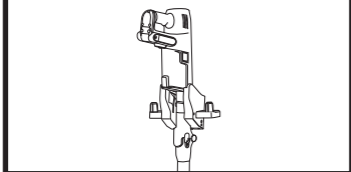

Para carregar/armazenar com o terminal de parede, instale o terminal e ligue, depois coloque a unidade no terminal para carregar.

**NOTA:** O aparelho principal vem com um carregamento parcial. Para obter o tempo de funcionamento máximo, carregue-o totalmente antes da primeira utilização (aproximadamente 6 horas).

## FLEXOLOGY

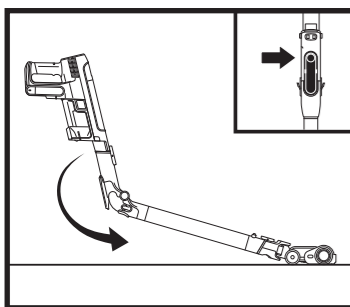

Para engatar o acessório Flexology, prima o botão de desbloquear na parte traseira do tubo telescópico flexível.

Para limpar com tubo telescópico reto, volte a colocar o mesmo no ângulo original. Ouvirá um clique quando estiver devidamente instalado.

## ARMAZENAMENTO FLEX

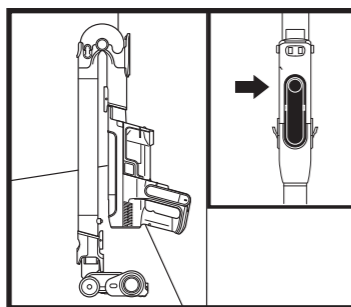

Para colocar o aspirador no modo de armazenamento, pressione o botão de desbloqueio do tubo telescópico Flexology dobrando simultaneamente o aspirador de mão para a frente até que fique encostado ao tubo telescópico.

## LIGAR/DESLIGAR

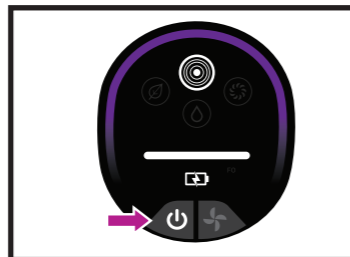

Prima o botão no ecrã da IU para ligar a alimentação. Para desligar, prima o botão novamente.

## SELEÇÃO DE MODO

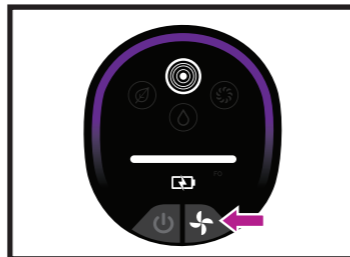

Para alternar entre os modos ECO, AUTO e BOOST, prima o botão de seleção do modo de operação.

## EXPLICAÇÃO DOS MODOS DE OPERAÇÃO

**MODO ECO** Maximiza o tempo de funcionamento

**MODO DETECT (DETEÇÃO)** SENTE O SEU AMBIENTE PARA OTIMIZAR A SUA EXPERIÊNCIA DE LIMPEZA.

A tecnologia Detect APENAS é ativada no modo Detect (Detecção) e é ativada automaticamente quando o aparelho está a ser usado.

**Deteção de sujidade:** Identifica áreas mais sujas e de elevado tráfego e aumenta automaticamente o poder de sucção para sugar a sujidade escondida.

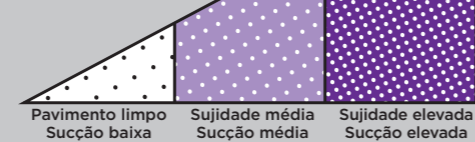

## TECNOLOGIA DE DETEÇÃO ADICIONAL

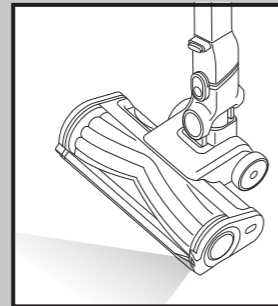

**Deteção de sujidade:** Identifica áreas mais sujas e de elevado tráfego e aumenta automaticamente o poder de sucção para sugar a sujidade escondida.  
**Floor Detect™:** O rolo de escova responde às mudanças de superfície e ajusta-se automaticamente para otimizar a limpeza.  
**Dirt Reveal:** Apenas em pavimentos rígidos, a luz Dirt Reveal ilumina o percurso de limpeza para que possa detetar mais facilmente a sujidade e os detritos.

**MODO BOOST** Maximiza a sucção

## IMPORTANTE: LIMPEZA DO FILTRO

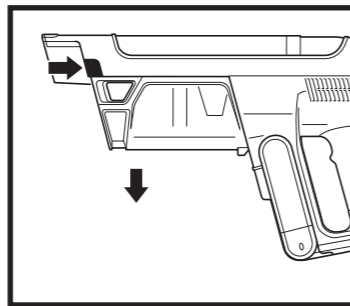

1. Para aceder ao filtro, pressione o botão de libertação do depósito de pó e remova-o.

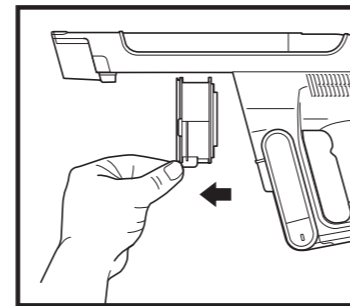

2. Puxe a patilha de desbloqueio para remover o filtro do aspirador.  
 3. Depois de limpar o filtro, volte a colocá-lo no aspirador.

**NOTA:** Para obter os melhores resultados, limpe os filtros pelo menos uma vez por mês e substitua-os regularmente. Para limpar os filtros, limpe os detritos soltos e enxague APENAS com água fria para evitar danos provocados por produtos químicos de limpeza. Deixe que todos os filtros sequem completamente antes de voltar a colocá-los no aspirador para evitar que algum líquido seja sugado para dentro das peças elétricas. A manutenção dos filtros garantirá uma boa limpeza.

## CINCO (5) ANOS DE GARANTIA LIMITADA

Quando um consumidor compra um produto na Europa, obtém o benefício dos direitos legais relacionados com a qualidade do produto (os seus "direitos legais"). Pode exigir o cumprimento destes direitos perante o seu revendedor. No entanto, na Shark®, estamos tão confiantes na qualidade dos nossos produtos, que disponibilizamos ao proprietário original do produto uma garantia adicional do fabricante de até cinco anos - 2 anos como é norma e mais 3 mediante o registo). Estes termos e condições referem-se apenas à garantia do fabricante e os seus direitos legais não são afetados.

As condições abaixo descrevem os pré-requisitos e a abrangência da nossa garantia. Não afetam os seus direitos legais, nem as obrigações do seu revendedor, nem o seu contrato com o mesmo.

O conjunto de baterias de iões de lítio não está coberto pela garantia de 5 anos (veja a garantia da bateria abaixo).

### Garantias da Shark®

Um eletrodoméstico de cozinha constitui um investimento considerável. O seu novo aparelho tem de trabalhar corretamente, o máximo de tempo possível. A garantia que o acompanha é um aspeto importante a considerar e reflete a confiança que o fabricante tem no seu produto e na qualidade de fabrico.

Cada aparelho Shark® inclui uma garantia gratuita de peças e de mão de obra. Também pode encontrar apoio online em [www.sharkclean.eu](http://www.sharkclean.eu)

### Como posso registar a garantia alargada Shark®?

Pode registar a garantia online até 28 dias após a compra. Para poupar tempo, irá precisar das seguintes informações sobre o seu aparelho:

- Data da compra do aparelho (recibo ou nota de entrega)

Para efetuar o registo online, visite [www.sharkclean.eu/register-guarantee](http://www.sharkclean.eu/register-guarantee). Os produtos adquiridos diretamente à Shark® são registados automaticamente.

### IMPORTANTE

- Tanto a garantia padrão de 2 anos como a garantia alargada de 3 anos cobrem o produto apenas a partir da data de compra.

- Guarde sempre o seu recibo. Caso tenha de utilizar a sua garantia, vamos precisar do recibo para verificar se as informações que nos disponibilizou estão corretas. A não apresentação de um recibo válido pode invalidar a sua garantia.

### Quais são os benefícios de registar a minha garantia Shark® gratuita?

Quando registar a sua garantia, teremos os seus dados disponíveis se necessitarmos de entrar em contacto consigo. Se também aceitar receber comunicações nossas, pode receber dicas e conselhos sobre como aproveitar ao máximo o seu aspirador Shark® e conhecer as últimas novidades sobre lançamentos e novas tecnologias da Shark®.

Se registar a sua garantia online, receberá uma confirmação instantânea de que recebemos os seus dados.

### Qual é a duração da garantia dos aparelhos Shark® novos?

A nossa confiança no design e controlo de qualidade significa que o seu novo aspirador Shark® tem uma garantia de até cinco anos (2 anos acrescidos de uma extensão de 3 anos mediante o registo).

### O que está abrangido pela garantia Shark® gratuita?

A reparação ou substituição do seu aparelho Shark® (ao critério da Shark®), incluindo todas as peças e mão de obra. Uma garantia Shark® complementa os seus direitos legais enquanto consumidor.

### O que não está abrangido pela garantia Shark® gratuita?

1. Obstruções - para obter detalhes sobre como desobstruir o aspirador, consulte as instruções.
2. Desgaste normal, como acontece na barra da escova, fusível, cinta, baterias, mangueira e noutros componentes.
3. Danos acidentais, avarias causadas por uso negligente ou falta de cuidado, má utilização, desleixo, utilização ou manuseamento descuidado do aspirador que não cumpram as instruções Shark® fornecidas com o aparelho.
4. A utilização do aspirador para qualquer outro fim que não seja o uso doméstico normal.
5. A utilização de peças que não sejam montadas ou instaladas de acordo com as instruções de funcionamento.
6. A utilização de peças e acessórios que não sejam componentes Shark® genuínos.
7. A instalação incorreta (exceto quando efetuada pela Shark®).
8. Reparações ou alterações realizadas por entidades que não sejam a Shark® ou os seus agentes.
9. O conjunto de baterias de iões de lítio. Consulte a garantia da bateria abaixo.

### O que acontece quando a minha garantia acaba?

A Shark® não cria produtos para terem uma duração limitada. Compreendemos que os nossos clientes podem pretender reparar o seu aspirador após o fim da validade da garantia. Neste caso, contacte a nossa linha gratuita de apoio ao cliente.

### Onde posso comprar peças sobresselentes e acessórios genuínos Shark®?

As peças sobresselentes e os acessórios Shark® são concebidos pelos mesmos engenheiros que criaram o seu aspirador Shark®. Encontrará uma ampla gama de peças sobresselentes, peças de reposição e acessórios para todos os aparelhos Shark® em [www.sharkclean.eu](http://www.sharkclean.eu). Lembre-se de que os danos causados pela utilização de peças sobresselentes que não sejam da marca Shark® não estão cobertos pela sua garantia.

## GARANTIA LIMITADA DE DOIS (2) ANOS DA BATERIA

Quando um consumidor compra um produto na Europa, obtém o benefício dos direitos legais relacionados com a qualidade do produto (os seus "direitos legais"). Pode exigir o cumprimento destes direitos perante o seu revendedor. No entanto, na Shark®, estamos tão confiantes na qualidade dos nossos produtos que lhe disponibilizamos uma garantia adicional de fabricante de dois anos para a bateria. Estes termos e condições referem-se apenas à garantia do fabricante e os seus direitos legais não são afetados.

Cada aparelho Shark® inclui uma garantia gratuita de peças e de mão de obra. Pode encontrar assistência online em [www.sharkclean.eu/register-guarantee](http://www.sharkclean.eu/register-guarantee)

### IMPORTANTE

- A garantia do fabricante cobre a bateria durante 2 anos a partir da data de entrega.
- Guarde sempre o seu recibo. Caso tenha de utilizar a sua garantia, vamos precisar do recibo para verificar se as informações que nos disponibilizou estão corretas. A não apresentação de um recibo válido pode invalidar a sua garantia.

### Qual é a duração da garantia das baterias Shark® novas?

A confiança que temos na nossa conceção e controlo de qualidade significa que a sua nova bateria de aspirador Shark tem uma garantia total de dois anos.

### O que está abrangido pela garantia Shark® gratuita?

A reparação ou substituição do seu aparelho Shark® (a decisão sobre a substituição ou reparação fica ao critério da Shark®), incluindo todas as peças e mão de obra. Uma garantia Shark® complementa os seus direitos legais enquanto consumidor.

### O que não está abrangido pela garantia Shark® gratuita?

1. Desgaste normal de peças que requerem manutenção e/ou substituição regular para garantir o funcionamento adequado do aparelho.
2. Danos acidentais, avarias causadas por uso negligente ou falta de cuidado, má utilização, desleixo, utilização ou manuseamento descuidado do aspirador que não cumpra as instruções Shark® fornecidas com o seu aparelho.
3. A utilização da bateria para qualquer outro fim que não seja o uso doméstico normal.
4. A utilização de peças que não sejam montadas nem instaladas de acordo com estas instruções.
5. A utilização de peças e acessórios sobresselentes que não sejam Shark®.
6. A instalação incorreta (exceto quando efetuada pela Shark®).

### Onde posso comprar peças sobresselentes e acessórios genuínos Shark®?

As peças sobresselentes e os acessórios Shark® são concebidos pelos mesmos engenheiros que criaram o seu aspirador Shark®. Encontrará uma ampla gama de peças sobresselentes, peças de reposição e acessórios para todos os aparelhos Shark® em [www.Sharkclean.eu](http://www.Sharkclean.eu). Lembre-se de que os danos causados pela utilização de peças sobresselentes que não sejam da marca Shark® não estão cobertos pela garantia.

# Shark Sladdlös PowerDetect Speed IA1000-serien

## VIKTIG SÄKERHETSINFORMATION

 **VARNING:** FÖR ATT MINSKA RISKEN FÖR SKADOR MÅSTE ANVÄNDAREN LÄSA BRUKSANVISNINGEN • ENDAST FÖR HUSHÅLLSBRUK

### VARNING För att minska risken för brand, elektriska stötar, personskador eller skador på egendom, bör grundläggande försiktighetsåtgärder, inklusive följande alltid vidtas du använder en elektrisk apparat:

- 1 Dammsugaren består av ett motoriserat munstycke, rör och handhållen enhet. Dessa delar innehåller elektriska kopplingar, elektriska ledningar och rörliga delar som kan utsätta användaren för risker.
- 2 Kontrollera alla delar före varje användning med avseende på skador. Avbryt användningen om en del är skadad.
- 3 Använd endast originaldelar för byte.
- 4 Den här dammsugaren har inga reparerbara delar.
- 5 Använd endast enligt beskrivningen i denna handbok. Använd **INTE** dammsugaren för andra ändamål än de som beskrivs i denna bruksanvisning.
- 6 Utöver filter och dammbehållare ska **INGA** delar av dammsugaren utsättas för vatten eller andra vätskor.
- 7 Låt **INTE** barn använda apparaten. Förvara dammsugaren och dess nätsladd utom räckhåll för barn. Dammsugaren är inte en leksak. Noggrann övervakning krävs när apparaten används i närheten av barn.

#### ALLMÄN ANVÄNDNING

- 8 Denna apparat kan användas av personer med nedsatt fysisk, sensorisk eller mental förmåga eller personer som saknar erfarenhet och kunskap, och som har fått instruktioner om säker användning av produkten och förstår möjliga risker och faror. Låt inte barn utföra rengöring och underhåll.
- 9 Stäng alltid av dammsugaren innan du ansluter eller kopplar från slangar, motoriserade munstycken, laddare, batterier eller andra elektriska eller mekaniska delar som är strömförande.
- 10 Vidrör **INTE** stickkontakten eller dammsugaren med våta händer.
- 11 Använd **INTE** utan att dammbehållare, filter och borstvalsar sitter fast.
- 12 Använd endast Shark-filter och tillbehör. Det kan hända att skada som orsakas av filter och tillbehör som ej tillverkats av Shark inte täcks av garantin.
- 13 Placera **INTE** föremål i munstyckets eller tillbehörets öppningar. Använd **INTE** dammsugaren med tilltäppta öppningar. Ta bort damm, ludd, hår eller annat som kan reducera luftflödet.
- 14 Använd **INTE** dammsugaren om luftflödet i munstycke eller tillbehör är tilltäppt. Stäng av dammsugaren om luftvägarna eller det motoriserade golvmunstycket är blockerat. Avlägsna alla hinder innan du sätter på dammsugaren igen.
- 15 Håll inte munstycket och sugöppningar nära hår, ansikte, fingrar, oskyddade fötter eller lösa kläder.
- 16 Använd **INTE** dammsugaren om den inte fungerar som den ska eller har tappats, skadats, lämnats utomhus eller hamnat i vatten.
- 17 Var extra försiktig vid städning på trappor.
- 18 Lämnna **INTE** dammsugaren utan tillsyn när den är påslagen.
- 19 Håll hela tiden dammsugaren i rörelse över mattan för att undvika skador på mattfibrerna när den är påslagen.
- 20 Om du har ömtåliga mattor eller ylemattor, särskilt luggmattor, prova först att dammsuga på en dold yta för att kontrollera att de roterande borstvalsarna inte skadar eller sprättar upp mattfibrerna.
- 21 Använd **INTE** produkten för att suga upp:
  - a) Vätska
  - b) Stora föremål
  - c) Hårda eller vassa föremål (glas, spik, skruv eller mynt)
  - d) Stora dammängder (inklusive gipsdamm, aska eller kol) Använd **INTE** dammsugaren som tillbehör på elverktyg för dammuppsamling.
  - e) Rykande eller brinnande föremål (glödande kol, cigarettfimpar eller tändstickor)
  - f) Brandfarligt eller brännbart material (t.ex. tändvätska, bensin eller fotogen)
  - g) Giftiga material (t.ex. klorblekmedel, ammoniak eller avloppsrensingsmedel)

- 22 Använd **INTE** produkten på följande platser:
  - a) Dåligt upplysta områden
  - b) Våta eller fuktiga ytor
  - c) Utomhusområden
  - d) Slutna utrymmen som kan innehålla explosiv eller giftig rök eller ånga (t.ex. tändvätska, bensin, fotogen, färg, färgförtunning, malmedel eller antändbart damm)
- 23 Stäng av dammsugaren innan du ansluter eller kopplar ur laddaren.
- 24 Stäng av dammsugaren före justeringar, rengöring, underhåll eller felsökning.
- 25 Vid rengöring eller rutinunderhåll, klipp **INTE** något annat än hår, fibrer eller trådar som har lindats omkring borstvalsens.
- 26 Låt alla filter lufttorka helt innan de sätts tillbaka i dammsugaren så att fukt inte kan tränga in i de elektriska delarna.
- 27 Gör **INGA** försök att modifiera eller reparera dammsugaren eller batteriet själv, utöver det som anges i denna bruksanvisning. Använd **INTE** batteriet eller dammsugaren om de modifierats eller skadats. Skadade eller modifierade batterier kan bete sig oförutsägbart, vilket kan resultera i eldsvådor, explosioner eller risk för personskada.
- 28 Stäng av alla strömbrytare innan du drar ut stickkontakten.
- 29 Stäng alltid av apparaten före montering eller demontering av ett motoriserat munstycke eller redskap.
- 30 Om sladden är skadad måste den bytas ut av tillverkaren, dess serviceverkstad eller kvalificerade personer för att undvika faror.

#### BATTERIPAKET

- 31 Batteriet är dammsugarens strömkälla. Läs igenom och följ alla laddningsinstruktioner.
- 32 Se till att dammsugaren är avstängd innan du plockar upp eller bär den för att den inte ska startas oavsiktligt. Bär **INTE** apparaten med fingret på strömbrytaren.
- 33 För IA1000-serien, använd endast DK25A-220100H-V eller GQ30B-225100-AB laddare.
- 34 Håll batteriet på avstånd från metallföremål som gem, mynt, nycklar, spikar eller skruvar. Om batteriets terminaler kortsluts höjer det risken för brand eller brännskador.
- 35 Om batteriet används på fel sätt kan vätska läcka ut. Undvik att komma i kontakt med denna vätska då den kan orsaka irritation eller brännskador. Om kontakt uppstår, skölj med vatten. Om vätskan kommer i kontakt med ögonen, sök läkarhjälp.
- 36 För att batteriets livslängd inte ska försämrats får det inte förvaras vid temperaturer under 3 °C eller över 40 °C.
- 37 Ladda **INTE** batteriet vid temperaturer under 5 °C eller över 40 °C. Felaktig laddning eller laddning vid temperaturer utanför det angivna intervallet kan skada batteriet och öka risken för brand.
- 38 Förvara apparaten inomhus. Använd och förvara **INTE** under 3 °C. Se till att apparaten har nått rumstemperatur före användning.
- 39 Utsätt **INTE** batteriet för eld eller temperatur över 130 °C då det kan explodera.
- 40 Använd endast apparater med särskilt avsedda batteripaket. Användning av andra batterier kan leda till risk för skada eller brand.
- 41 Koppla bort batteriet från apparaten före justering, byte av tillbehör och förvaring. Sådana förebyggande säkerhetsåtgärder minskar risken för att apparaten startar av misstag.
- 42 För IA1000-serien ska endast Shark-batteripaket XIABTR540EU (18 V 3750mAh 67.5W) användas.

Kontrollera att du läser och sparar varningarna på nästa sida innan du använder apparaten.

## SNABBGUIDE

Så konfigurerar du IA1000-serien Shark sladdlös PowerDetect Speed-dammsugare.



SVENSKA

#### MONTERING

- 1 Skjut in röret i golvmunstyckets hals tills det klickar fast.
- 2 Sätt munstyckesöppningen på handdammsugaren ovanpå röret och skjut in tills det klickar fast.

Se för säker drift till att alla komponenter är helt anslutna och har klickat på plats.

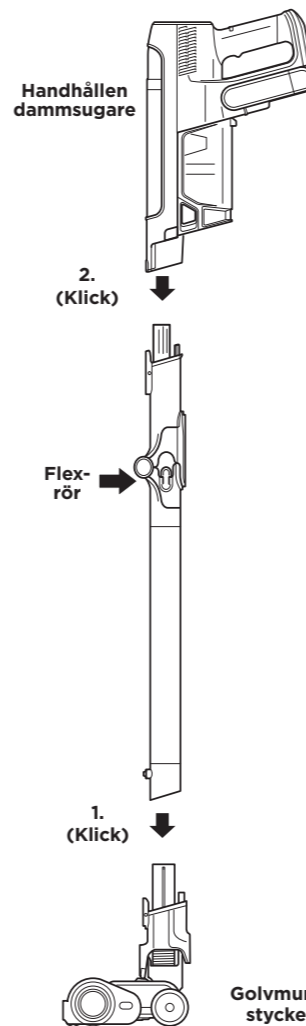

Handhållen dammsugare

2. (Klick)

Flexrör

1. (Klick)

Golvmunstycke

#### LADDNING

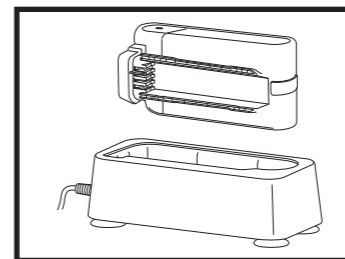

För att ladda batteriet, ta ut det ur dammsugaren och skjut in det i laddningshylsan. När batteriet visas som fulladdat sätter du tillbaka det batterifacket på dammsugarens handtag.

#### TÖMMA DAMMBEHÅLLAREN



För att tömma dammbehållaren ska du hålla den över soptunnan och trycka på låsknappen på sidan. Botten kommer att öppnas för att släppa ut skräpet.

#### VÄGGDOCKA

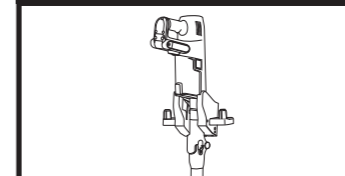

För att ladda/förvara med väggdockan, installera dockan och koppla in, placera sedan enheten på dockan för att ladda.

**OBS!** Huvudenheten levereras delvis uppladdad. För maximal drifttid ska batteriet laddas upp helt före den första användningen (cirka sex timmar).

#### FLEXOLOGY

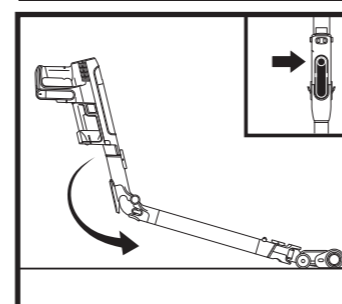

Tryck på upplåsningsknappen på baksidan av ditt Flexrör för att aktivera Flexology-funktionen. Låt röret återgå till sin ursprungliga vinkel för rengöring med ett rakt rör. Du hör ett klick när det sitter säkert på plats.

#### FLEXFÖRVARING

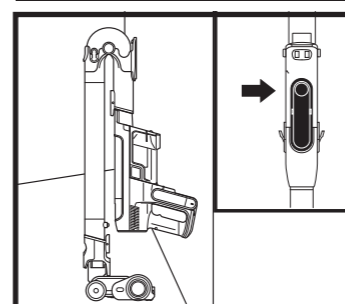

För att sätta dammsugaren i förvaringsläge, tryck på upplåsningsknappen på Flexology-röret och fäll den handhållna dammsugaren framåt tills röret klickar och låses på plats.

#### SÄTTA PÅ/STÄNGA AV

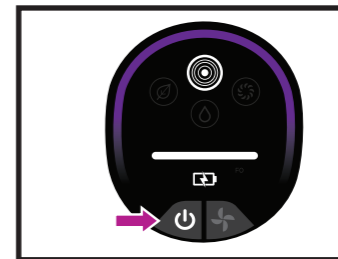

Tryck på -knappen på skärmen för att starta enheten. Tryck på knappen igen för att stänga av strömmen.

#### VÄLJA LÄGE

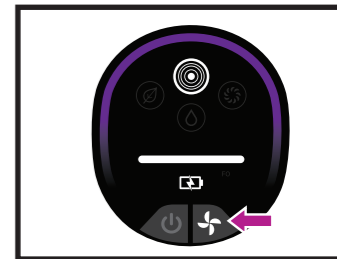

Tryck på knappen för att välja lägen och växla mellan lägena ECO, AUTO och BOOST.

#### FÖRKLARING AV LÄGEN

 **ECO-LÄGE** Maximerar drifttiden

 **DETECT-LÄGE** KÄNNER AV OMGIVNINGEN FÖR ATT OPTIMERA STÄDUPPLEVELSEN.

Detect-tekniken aktiveras **ENDAST** i Detect-läget och aktiveras automatiskt när enheten är i bruk.

**Smutsdetektering:** Identifierar smutsigare välbesökta områden och ökar automatiskt sugkraften för att suga upp dold smuts.

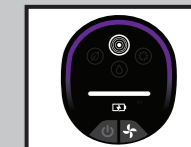
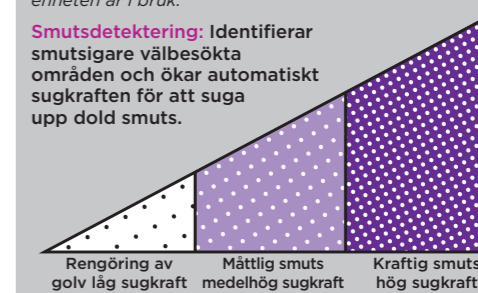

#### YTTERLIGARE DETECT-TEKNIK

**Smutsdetektering:** Identifierar smutsigare välbesökta områden och ökar automatiskt sugkraften för att suga upp dold smuts.

**Floor Detect™:** Borstvalsens reagerar på ändringar i ytan och justeras automatiskt för att optimera rengöringen.

**Dirt Reveal:** Endast på hårda golv lyser Dirt Reveal-lampan upp rengöringsbanan så att du lättare kan upptäcka smuts och skräp.

 **BOOST-LÄGE** Maximal sugkraft

#### VIKTIGT: FILTERRENGÖRING

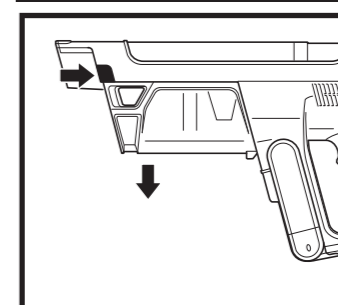

1. För att komma åt filtret, tryck på dammbehållarens frigöringsknapp och ta bort dammbehållaren.

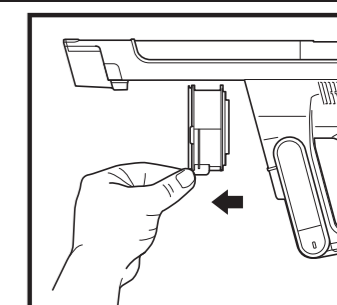

2. Tryck på frigöringsfliken för att avlägsna dammsugarens filter.  
3. Skjut tillbaka filtret i dammsugaren efter rengöring.

**OBS!** För bästa resultat, rengör filtren minst en gång i månaden och byt ut filtren med jämna mellanrum. För att rengöra filtren, avlägsna löst skräp och skölj **ENDAST** med kallt vatten för att undvika skadlig påverkan av rengöringskemikalier. Låt alla filter torka helt innan de sätts tillbaka så att vätska inte sugas in i elektriska komponenter. Underhåll av filtren säkerställer en effektiv rengöring.



LÄS IGENOM OCH SPARA DESSA INSTRUKTIONER

BESÖK [qr.sharkclean.com/IA1000EUSERIES](http://qr.sharkclean.com/IA1000EUSERIES) ELLER

**SKANNA HÄR**

FÖR FULLSTÄNDIGA INSTRUKTIONER OCH RESERVDELAR

## FEM (5) ÅRS BEGRÄNSAD GARANTI

När en kund köper en produkt i Europa får de fördelar av lagliga rättigheter som hänför sig till kvaliteten på produkten (dina "lagstadgade rättigheter"). Du kan hävda dessa rättigheter mot din återförsäljare. Vi på Shark® är dock så säkra på våra produkters kvalitet, att vi ger den ursprungliga produktägaren en extra fabriksgaranti på upp till fem år (två år som standard plus tre år när du registrerar dig). Dessa villkor gäller endast vår fabriksgaranti. Dina lagstadgade rättigheter påverkas inte.

Villkoren nedan beskriver förutsättningarna för och omfattningen av vår garanti. De påverkar inte dina lagstadgade rättigheter eller återförsäljarens skyldigheter och ej heller ditt avtal med återförsäljaren.

Litium-jon-batteripaketet täcks inte av den 5-åriga garantin (se batterigarantin nedan)

**Shark®-garantier**

En hushållsapparat som en dammsugare är en stor investering. Din nya apparat ska fungera korrekt under en lång tid. Den medföljande garantin återspeglar tillverkarens förtroende för sin produkt- och tillverkningskvalitet.

Varje apparat från Shark® levereras med en kostnadsfri garanti på delar och arbete. Du kan också hitta hjälp online på **www.sharkclean.eu**

**Hur registrerar jag min utökade Shark®-garanti?**

Du kan registrera din garanti online inom 28 dagar från inköp. För att spara tid, ha följande information om din apparat tillhands:

- Datum då du köpte maskinen (kvitto eller följesedel)

För registrering online, besök [www.sharkclean.eu/register-guarantee](http://www.sharkclean.eu/register-guarantee). Produkter som köpts direkt från Shark® registreras automatiskt.

**VIKTIGT**

- Både tvåårsgarantin och den förlängda treårsgaranti är på din produkt gäller från inköpsdatumet.

- Spara alltid kvitto. Skulle du behöva använda din garanti behöver vi kvittot för att bekräfta att den information du ger oss är korrekt. Om du inte kan uppvisa ett giltigt kvitto kan garantin förverkas.

**Vilka är fördelarna med att registrera produkten för kostnadsfri Shark®-garanti?**

När du registrerar din produkt har vi dina uppgifter till hands om vi behöver ta kontakt. Om du dessutom går med på att ta emot meddelanden från oss kan du också få tips och råd om hur du får största möjliga nytta av din Shark®-dammsugare samt få reda på de senaste nyheterna från Shark® om dess nya tekniska lösningar och lanseringar.

Om du registrerar din garanti online, får du genast en bekräftelse om att vi har tagit emot dina uppgifter.

**Under hur lång tid gäller garantin för nya Shark®-apparater?**

Vår tilltro till vår design och kvalitetskontroll innebär att din nya Shark®-dammsugare har en garanti på sammanlagt fem år (två år plus tre år förlängd garanti vid registrering).

**Vad täcks av den kostnadsfria Shark®-garantin?**

Reparation eller byte av din Shark®-apparat (enligt Sharks gottfinnande), inklusive alla delar och arbete. En Shark®-garanti gäller utöver dina lagliga rättigheter som köpare.

**Vad täcks inte av den kostnadsfria Shark®-garantin?**

- Blockeringar – för beskrivning av hur du avlägsnar blockeringar på din dammsugare, se bruksanvisningen.
- Normalt slitage såsom borstrulle, säkring, drivrem, batterier, slang osv.
- Oavsiktlig skada, fel orsakade av oaktsamhet, missbruk, felaktig användning, försummelse, vårdslös användning eller hantering av dammsugaren i strid mot medföljande bruksanvisning från Shark®.
- Användning av dammsugaren för något annat än normala hushållsändamål.
- Användning av delar som inte har monterats eller installerats i enlighet med bruksanvisningen.
- Användning av andra reservdelar och tillbehör som inte är Shark® originaldelar.
- Felaktig installation (om den inte har utförts av Shark®).
- Reparationer eller ändringar som utförts av andra parter än Shark® eller dess ombud.
- Litium-jon-batteripaketet. Batteriets garanti finns nedan.

**Vad händer när min garanti går ut?**

Shark® utvecklar inte produkter som bara håller en begränsad tid. Vi välkomnar våra kunder som önskar reparation av sina dammsugare efter garantitiden. Kontakta i så fall vår kundtjänst via den kostnadsfria hjälplinjen.

**Var kan jag köpa äkta Shark® originalreservdelar och tillbehör?**

Shark® reservdelar och tillbehör utvecklas av samma ingenjörer som har utvecklat din Shark®-dammsugare. Du hittar ett fullständigt sortiment av Shark® reservdelar och tillbehör för alla Shark®-maskiner på [www.sharkclean.eu](http://www.sharkclean.eu).Kom ihåg att skador som orsakas av användning av reservdelar som inte kommer från Shark® inte täcks av din garanti.

## TVÅ (2) ÅRS BEGRÄNSAD BATTERIGARANTI

När en kund köper en produkt i Europa får de fördelar av lagliga rättigheter som hänför sig till kvaliteten på produkten (dina "lagstadgade rättigheter"). Du kan hävda dessa rättigheter mot din återförsäljare. Hos Shark® är vi dock så säkra på kvaliteten hos våra produkter att vi ger dig en extra tillverkargaranti på två år för batteriet. Dessa villkor gäller endast vår fabriksgaranti. Dina lagstadgade rättigheter påverkas inte.

Varje apparat från Shark® levereras med en kostnadsfri garanti på delar och arbete. Du kan få support online på [www.sharkclean.eu/register-guarantee](http://www.sharkclean.eu/register-guarantee)

**VIKTIGT**

- Fabriksgarantin täcker din produkt under två (2) år från och med leveransdagen.
- Behåll ditt kvitto hela tiden. Skulle du behöva använda din garanti behöver vi kvittot för att bekräfta att den information du ger oss är korrekt. Om du inte kan uppvisa ett giltigt kvitto kan garantin förverkas.

**Hur länge gäller garantin för nya Shark®-batterier?**

Vår tilltro till vår design och kvalitetskontroll innebär att ditt nya Shark®-dammsugarbatteri har en garanti på sammanlagt två år.

**Vad täcks av den kostnadsfria Shark®-garantin?**

Reparation eller ersättning av din Shark®-apparat (Shark avgör efter eget gottfinnande om den ska ersättas eller repareras), inklusive reservdelar och arbete. En Shark®-garanti gäller utöver dina lagliga rättigheter som köpare.

**Vad täcks inte av den kostnadsfria Shark®-garantin?**

- Normalslitage av delar som kräver regelbundet underhåll och/eller byte så att din enhet ska fungera som den ska.
- Oavsiktlig skada, fel orsakade av oaktsamhet, missbruk, felaktig användning, försummelse, vårdslös användning eller hantering av dammsugaren i strid mot medföljande bruksanvisning från Shark®.
- Användning av batteriet för något annat än normala hushållsändamål.
- Användning av delar som inte har monterats eller installerats i enlighet med dessa instruktioner.
- Användning av andra reservdelar och tillbehör än originaldelar från Shark®.
- Felaktig installation (om den inte har utförts av Shark®).

**Var kan jag köpa äkta Shark® originalreservdelar och tillbehör?**

Shark® reservdelar och tillbehör utvecklas av samma ingenjörer som har utvecklat din Shark®-dammsugare.

Du hittar ett fullständigt sortiment av reservdelar och tillbehör från Shark® för alla Shark®-maskiner på [www.Sharkclean.eu](http://www.Sharkclean.eu). Kom ihåg att skador som orsakas av användning av reservdelar som inte kommer från Shark® inte täcks av garantin.

**Shark johdoton PowerDetect Speed IA1000-sarja**

# TÄRKEITÄ TURVALLISUUSOHJEITA



**VAROITUS: LOUKKAANTUMISRISKIN VÄHENTÄMISEKSI KÄYTTÄJÄN ON LUETTAVA OHJEET • VAIN KOTITALOUSKÄYTTÖÖN**

# VAROITUS Tulipalon, sähköiskun sekä henkilö- tai omaisuusvahinkojen välttämiseksi sähkölaitteiden käytössä on aina noudatettava perusvarotoimia seuraavat mukaan lukien:

- Tämä imuri sisältää moottoroidun suulakkeen, varren ja rikkaimurin. Näissä osissa on sähköliitäntöjä, sähköjohtoja ja liikkuvia osia, joista voi aiheutua vaaraa käyttäjälle.
- Tarkista aina ennen käyttöä kaikki osat huolellisesti vahingoittumisen varalta. Jos jokin osa on vahingoittunut, lopeta käyttö.
- Käytä ainoastaan alkuperäisen kaltaisia varaosia.
- Imurissa ei ole huollettavia osia.
- Käytä laitetta ainoastaan tämän oppaan ohjeiden mukaisesti. **ÄLÄ** käytä laitetta muuhun kuin tässä ohjeessa kuvattuun tarkoitukseen.
- Suodattimia ja pölysäiliötä lukuun ottamatta **ÄLÄ** altista mitään imurin osia vedelle tai muille nesteille.
- ÄLÄ** anna lasten käyttää laitetta. Pidä laite ja sen johdot lasten ulottumattomissa. Ei saa käyttää leikkikaluna. Tarkka valvonta on välttämätöntä, kun laitetta käytetään lasten lähellä.

#### YLEISKÄYTTÖ

- Laitetta voivat käyttää henkilöt, joiden fyysinen, sensorinen tai henkinen toimintakyky on rajoittunut tai joilla ei ole kokemusta tai tietoa laitteen käytöstä, jos heitä valvotaan tai heille annetaan laitteen turvalliseen käyttöön liittyviä ohjeita ja he ymmärtävät laitteen käyttöön liittyvät vaarat. Lapset eivät saa puhdistaa tai huoltaa tätä laitetta.

- Sammuta imurin virta aina ennen minkään sähköä johtavien letkujen, moottoroitujen suulakkeiden, latureiden, akkujen tai muiden sähkötoimisten tai mekaanisten osien liittämistä tai irrottamista.

- ÄLÄ** käsittele pistoketta tai imuria märin käsin.

- ÄLÄ** käytä ilman, että pölysäiliö, suodattimet ja harjatelat ovat paikoillaan.

- Käytä vain Shark-merkkiisiä suodattimia ja lisävarusteita. Takuu ei välttämättä kata muiden kuin Shark-merkkisten suodattimien ja varusteiden käytön aiheuttamia vahinkoja.

- ÄLÄ** työnnä mitään esineitä suulakkeen tai lisävarusteiden aukkoihin. **ÄLÄ** käytä imuria, jos jokin aukko on tukittu. Pidä aukot puhtaina pölystä, nukasta, hiuksista ja muusta sellaisesta, joka voisi estää ilman virtauksen.

- ÄLÄ** käytä, jos suulakkeen tai lisävarusteen ilmanvirtaus on estynyt. Jos moottoroidun lattiasuulakkeen ilmaraot tukkeutuvat, sammuta imuri ja poista akku. Poista kaikki tukokset, ennen kuin käynnistät imurin uudelleen.

- Suulake ja kaikki imurin aukot täytyy pitää poissa hiusten, kasvojen, sormien, paljaiden jalkojen ja löysien vaatteiden läheltä.

- ÄLÄ** käytä imuria, jos se ei toimi oikein tai se on pudonnut, vaurioitunut, jätetty ulos tai pudonnut veteen.

- Ole erityisen varovainen, kun imuroit portaita.

- ÄLÄ** jätä imuria virta päälle ilman valvontaa.

- Kun imuri on käynnissä, liikuta sitä koko ajan maton päällä, jotta maton kuidut eivät vahingoitu.

- Jos sinulla on herkkiä mattoja tai villamattoja, erityisesti silmukanukkamattoja, kokeile imuria ensin piiloon jäävällä alueella varmistaaksesi, että pyörivät harjatelat eivät vahingoita tai irrota maton kuituja.

- ÄLÄ** käytä seuraavien keräämiseen:

- a)** Nesteet
- b)** Suuret esineet
- c)** Kovat tai terävät esineet (lasi, naulat, ruuvit tai kolikot)
- d)** Suuret pölymäärät (kipsilevyn pöly, takan tuhka tai hiilet). **ÄLÄ** käytä lisävarusteena sähkökäyttöisissä laitteissa pölyn keräämiseksi.
- e)** Savuavat tai palavat esineet (kuumat hiilet, tupakannatsat tai tulitikut)
- f)** Palavat tai syttyvät aineet (sytytinneste, bensiini tai kerosiini)
- g)** Myrkylliset aineet (kloorivalkaisuaine, ammoniakki tai viemärinpuhdistusaine)

- 22 ÄLÄ** käytä seuraavilla alueilla:

- a)** Heikosti valaistut alueet
- b)** Märät tai kosteat pinnat
- c)** Ulkotilat
- d)** Suljetut tilat, joissa saattaa olla räjähdysherkkiä tai myrkyllisiä kaasuja tai höyryjä (sytytysnestettä, bensiiniä, kerosiinia, maalia, ohennetta, koinsuoja-ainetta tai helposti syttyvää pölyä)

- 23** Sammuta imurin virta ennen kuin kiinnität laturin pistokkeen pistorasiaan tai irrotat pistokkeen.

- 24** Sammuta imurin virta ja poista akku ennen säätöjä, puhdistusta, huoltoa ja vianmäärittystä.

- 25 ÄLÄ** leikkaa laitetta puhdistaussasi tai huoltoaussasi mitään muuta kuin harjatelan ympärille mahdollisesti kiertyneitä hiuksia, karvoja, kuituja tai lankoja.

- 26** Anna kaikkien suodattimien kuivua täysin ennen niiden asettamista takaisin imuriin estääksesi nesteen joutumisen sähkökäyttöisiin osiin.

- 27 ÄLÄ** muokkaa tai yritä korjata imuria tai akkua itse muilla kuin tässä oppaassa esitellyillä tavoilla.

**ÄLÄ** käytä akkua tai imuria, jos sitä on muokattu tai se on vahingoittunut. Vahingoittuneet tai muokatut akut saattavat käyttäytyä ennalta-arvaamattomasti ja aiheuttaa tulipalon, räjähdyksen tai loukkaantumisvaaran.

- 28** Kytke kaikki säätimet pois päältä, ennen kuin irrotat laitteen pistorasiasta.

- 29** Sammuta laitteen virta aina ennen moottoroidun suulakkeen tai rikkaimurin kiinnittämistä tai irrottamista.

- 30** Jos virtajohto vaurioituu, sen vaihto on annettava valmistajan, valmistajan valtuuttaman huoltoliikkeen tai vastaavan ammattitaitoisen henkilön tehtäväksi vaarojen välttämiseksi.

#### AKKU

- 31** Akku on imurin virtalähde. Lue kaikki latausohjeet huolellisesti ja noudata niitä.

- 32** Vahinkokäynnistyksen välttämiseksi varmista, että imurin virta on sammutettu ennen imurin nostamista tai kantamista. **ÄLÄ** kannu laitetta siten, että sormesi on virtakytkimen päällä.

- 33** Käytä IA1000-sarjassa vain DK25A-220100H-V- tai GQ30B-225100-AB-latureita.

- 34** Pidä akku poissa metalliesineiden, kuten paperiliitinten, kolikoiden, avainten, naulojen ja ruuvien, läheisyydestä. Akun napojen oikosulkeminen lisää tulipalon ja palovammojen vaaraa.

- 35** Vääränlaisissa olosuhteissa akusta voi purkautua nestettä. Vältä kosketusta tämän nesteen kanssa, sillä siitä voi aiheutua ärsytystä tai palovammoja. Jos kosketus tapahtuu, huuhtele vedellä. Jos nestettä joutuu silmiin, hakeudu lääkäriin.

- 36** Akkua on säilytettävä 3–40 °C:n lämpötilassa akun pitkän käyttöiän ylläpitämiseksi.

- 37** Akkua **EI SAA** ladata alle 5 °C:n tai yli 40 °C:n lämpötiloissa. Lataaminen väärin tai ilmoitetun lämpötila-alueen ulkopuolella voi vahingoittaa akkua ja lisätä sen syttymisriskiä.

- 38** Säilytä laitetta sisätiloissa. **ÄLÄ** käytä tai säilytä laitetta alle 3 °C:n lämpötilassa. Varmista ennen käyttöä, että laite on huoneenlämpöinen.

- 39 ÄLÄ** altista akkua tulelle tai yli 130 °C:n lämpötilalle, koska siitä voi aiheutua räjähdys.

- 40** Käytä laitteita vain nimenomaisesti määritettyjen akkujen kanssa. Minkä tahansa muunlaisen akun käyttämisestä voi aiheutua loukkaantumis- ja syttymisriski.

- 41** Irrota akku laitteesta ennen säätöjen tekemistä, lisävarusteiden vaihtamista tai laitteen varastointia. Tällaiset ennaltaehkäisevät turvallisuustoimenpiteet vähentävät laitteen vahinkokäynnistymisen riskiä.

- 42** Käytä IA1000-sarjan kanssa ainoastaan Sharkin XIABTR540EU (18 V 3750mAh 67.5W).



## LUE JA SÄILYTÄ NÄMÄ OHJEET

VIERAILE SIVUSTOLLA [qr.sharkclean.com/IA1000EUSERIES](http://qr.sharkclean.com/IA1000EUSERIES) TAI

# SKANNAA TÄÄLTÄ

KAIKKI OHJEET & VARAOSAT

# PIKA-ALOITUSOPAS

IA1000-sarjan johdottoman Shark PowerDetect Speed -imurin käyttöönotto.



## KOKOAMINEN

1. Liu'uta **varsta lattiasuulakkeen varteen**, kunnes se napsahtaa paikalleen.
2. Aseta **varsi-imurin** suuaukko samaan linjaan varren yläosan kanssa ja liu'uta se paikalleen, niin että kuuluu napsahdusääni.

Varmista, että kaikki osat on liitetty kunnolla ja napsautettu paikoilleen, jotta laite toimii asianmukaisesti.

## LATAUS

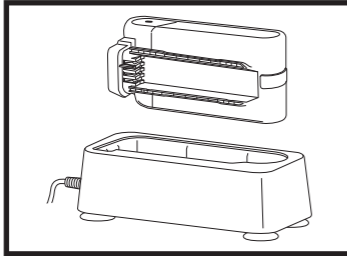

Lataa akku irrottamalla se imurista ja aseta se sitten latausholkkiin. Kun akku näyttää olevan täyteen ladattu, aseta se takaisin imurin kädensijassa olevaan lokeroon.

## PÖLYSÄILIÖN TYHJENTÄMINEN



Tyhjennä säiliö pitämällä sitä roskastian päällä ja painamalla sivussa olevaa avauspainiketta. Tämä saa pohjan avautumaan ja lian tippumaan ulos.

## SEINÄTELAKKA

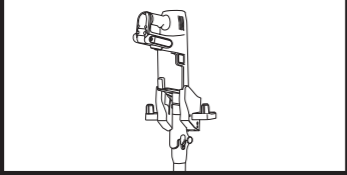

Asenna seinätelakka ja kytke se pistorasiaan. Aseta laite sitten seinätelakkaan lataamista ja säilytystä varten.

**HUOMAUTUS:** Laitteen pääyksikkö on valmiiksi osittain ladattu. Varmista mahdollisimman pitkä käyttöaika lataamalla akku täyteen ennen ensimmäistä käyttökertaa (tässä kestää noin kuusi tuntia).

## FLEXOLOGY

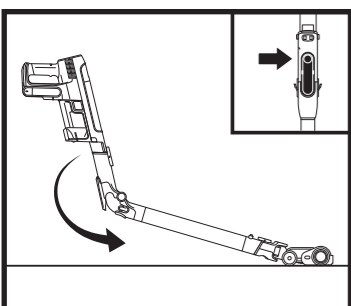

Ota Flexology-ominaisuus käyttöön painamalla Flex-varren takana olevaa irrotuspainiketta.

Kun haluat puhdistaa suoralla varrella, palauta varsi alkuperäiseen kulmaan. Kuulet napsahduksen, kun varsi on oikein paikallaan.

## JOUSTAVA SÄILYTYS

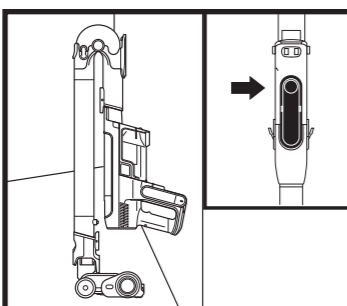

Voit asettaa pölynimurin säilytystilaan painamalla Flexology-varren irrotuspainiketta samalla, kun taitat varsi-imuria eteenpäin, kunnes se nojaa vartta vasten.

## VIRRAN KÄYNNISTYS/SAMMUTUS



Käynnistä laite painamalla käyttöliittymän näytön painiketta. Katkaise virta painamalla painiketta uudelleen.

## TILAN VA LINTA



Paina tilanvalintapainiketta vaihtaaksesi ECO-, AUTO- ja BOOST (lisäteho) -tilojen välillä.

## TILOJEN KUVAUKSET

**ECO MODE (ECO-TILA) Maksimoi käyttöajan**

**DETECT MODE (tunnistustila) AISTII YMPÄRISTÖÄ PUHDISTUKSEN OPTIMOIMISEKSI.**

Detect-teknologia voidaan aktivoida VAIN Detect-tilassa (tunnistus), ja se käynnistyy automaattisesti, kun laite on käytössä.

**Dirt Detect (liantunnistus):** Tunnistaa likaisemmat, runsaasti kuormittuvat alueet ja lisää automaattisesti imutehoa puhdistuksen huomaamatta jääneen lian.

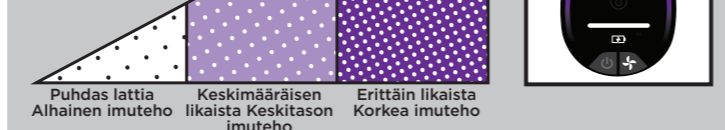

## YLIMÄÄRÄINEN TUNNISTUSTEKNOLOGIA

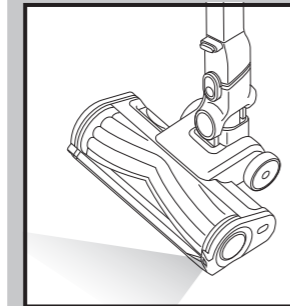

**Dirt Detect (liantunnistus):** Tunnistaa likaisemmat, runsaasti kuormittuvat alueet ja lisää automaattisesti imutehoa puhdistuksen huomaamatta jääneen lian.  
**Floor Detect™ (lattian tunnistus):** Harjatela reagoi pinnan muutoksiin ja säätyy automaattisesti optimoiden puhdistuksen.  
**Dirt Reveal:** Dirt Reveal -valo valaisee puhdistusreitit, jolloin lian ja roskien havaitseminen on helpompaa. Vain kovilla lattiatyypeillä.

**BOOST MODE (LISÄTEHO) Maksimoi imutehon**

## TÄRKEÄÄ: SUODATTIMEN PUHDISTUS

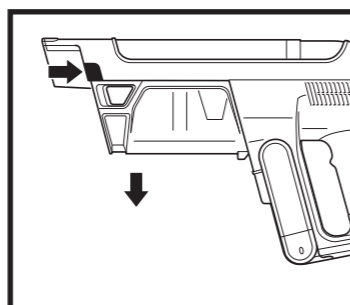

1. Pääset suodattimeen käsiksi painamalla pölysäiliön irrotuspainiketta ja irrottamalla pölysäiliön.

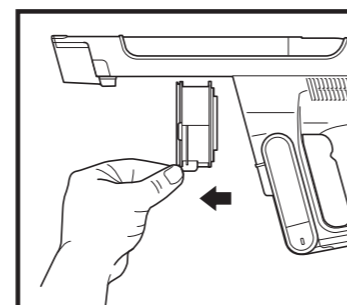

2. Irrota suodatin imurista vetämällä irrotuskielekkeestä.
3. Puhdistamisen jälkeen liu'uta suodatin takaisin imuriin.

**HUOMAUTUS:** Parhaan siivoustuloksen varmistamiseksi tyhjennä suodattimet vähintään kerran kuukaudessa ja vaihda ne säännöllisesti. Puhdista irtonaiset roskat ja huuhtelee suodattimet PELKÄLLÄ kylmällä vedellä välttääksesi puhdistuskemikaalien aiheuttamat vauriot. Anna kaikkien suodattimien kuivua täysin ennen niiden asettamista takaisin imuriin estääksesi nesteiden joutumisen sähköosiin. Suodattimien huolto ylläpitää puhdistustehoa.

# Shark NINJA

## VIIDEN (5) VUODEN RAJOITETTU TAKUU

Kun asiakas ostaa tuotteen Euroopassa, hänellä on laitteen laatua koskevat lailliset oikeudet (lakisääteiset oikeudet). Voit käyttää näitä oikeuksia jälleenmyyjää vastaan. Shark on kuitenkin niin vakuutunut tuotteidensa laadusta, että yhtiö myöntää tuotteen alkuperäiselle omistajalle ylimääräisen valmistajan takuun jopa viideksi vuodeksi (2 vuotta automaattisesti ja 3 lisävuotta, kun rekisteröit tuotteen). Nämä ehdot koskevat vain valmistajan takuuta, eivätkä ne vaikuta lakisääteisiin oikeuksiisi.

Alla esitetyissä ehtoissa kuvataan myöntämämme takuun edellytykset ja laajuus. Ne eivät vaikuta lakisääteisiin oikeuksiisi tai oman jälleenmyyjäsi velvollisuuksiin eivätkä jälleenmyyjän kanssa solmimaasi sopimukseen.

Viiden (5) vuoden takuu ei koske litiumioniakkua (katso akun takuuta koskevat tiedot alta).

### Shark®-takuun sisältö

Imurin kaltainen kodinkone on melko suuri investointi. Uuden laitteesi on toimittava kunnolla mahdollisimman kauan. Kodinkoneelle myönnettävä takuu on huomionarvoinen asia ja kertoo valmistajan luottamuksesta omaan tuotteeseensa ja valmistuksen laatuun.

Jokainen Shark®-laite sisältää maksuttoman varaosa- ja korjaustyötakuun. Asiakastukea on saatavana myös verkon kautta osoitteessa [www.sharkclean.eu](http://www.sharkclean.eu)

### Miten rekisteröin Shark®-lisätakuun?

Voit rekisteröidä takuun verkossa 28 päivän kuluessa tuotteen ostamisesta. Tarvitset seuraavat tiedot laitteestasi:

- Laitteen ostopäivämäärä (kuitista tai lähetyksiin liitteestä)

Voit rekisteröidä takuun verkkosivulla [www.sharkclean.eu/register-guarantee](http://www.sharkclean.eu/register-guarantee). Suoraan Sharkilta® ostetut tuotteet rekisteröidään automaattisesti.

### TÄRKEÄÄ

- Sekä kahden vuoden takuu että kolmen vuoden lisätakuu alkavat laitteen ostopäivämäärästä.
- Säilytä kuitti aina tallessa. Mikäli sinun täytyy hyödyntää takuuta, tarvitsemme kuitenkin tarkistaaksemme, että antamasi tiedot ovat oikein. Asianmukaisen kuitin puuttuminen saattaa mitätöidä takuun.

### Mitä etua on maksuttoman Shark®-takuun rekisteröinnistä?

Rekisteröityäsi takuusi meillä on yhteystietosi siltä varalta, että joudumme jostain syystä ottamaan sinuun yhteyttä. Jos suostut vastaanottamaan muuta viestintää meiltä, voit myös saada vinkkejä ja neuvoja siihen, miten voit hyödyntää Shark®-imuriasi parhaalla mahdollisella tavalla, sekä tietoa uusista Shark®-teknikoista ja -tuotteista.

Rekisteröidessäsi takuun verkossa saat heti vahvistuksen tietojesi vastaanottamisesta.

### Miten pitkä on uusien Shark®-laitteiden takuuaika?

Koska luotamme suunnitteluun ja laadunvalvontaan, myönämme uudelle Shark®-imurillesi yhteensä viiden vuoden takuun (2 vuotta sekä 3 vuoden lisätakuu).

### Mitä maksuton Shark®-takuu kattaa?

Shark®-laitteen korjaus ja vaihto (Sharkin harkinnan mukaisesti) mukaan lukien kaikki osat ja työ. Shark®-takuu on lisäyksen kuluttajan lakisääteisiin oikeuksiin.

### Mitä maksuton Shark®-takuu ei kata?

1. Tukokset - ohjeet imurin tukosten poistamisesta löydät käyttöohjeista.
2. Normaali kuluminen, kuten harjatela, sulake, hihna, akut, letku jne.
3. Tapaturmaiset vahingot ja viat, jotka aiheutuvat imurin huolimattomasta käytöstä, väärinkäytöstä, laiminlyönnistä, varomattomasta käytöstä tai käsittelystä, joka ei ole laitteen mukana toimitettujen Shark®-käyttöohjeiden mukaista.
4. Imurin käyttö muuhun tarkoitukseen kuin normaaliin kotitalouskäyttöön.
5. Sellaisten osien käyttö, joita ei ole koottu tai asennettu käyttöohjeiden mukaisesti.
6. Muiden kuin alkuperäisten Shark®-varaosien ja -varusteiden käyttö.
7. Virheellinen asennus (paitsi, jos asennuksen on tehnyt Shark®).
8. Muiden kuin Sharkin® tai sen edustajien tekemät korjaukset tai muutokset.
9. Litiumioniakku. Katso akun takuuta koskevat tiedot jäljempää.

### Mitä tapahtuu takuuaian päätyttyä?

Shark® ei suunnittele tuotteitaan kestäväksi vain rajoitetun ajan verran. Ymmärrämme, että asiakkaamme haluavat korjauttaa pölynimurinsa myös takuuaian päätyttyä. Tällaisessa tapauksessa voit soittaa asiakaspalveluumme maksuttomaan numeroon.

### Mistä voin ostaa alkuperäisiä Shark®-varaosia ja -lisävarusteita?

Shark®-varaosat ja -varusteet ovat samojen asiantuntijoiden kehittämiä kuin Shark®-imuri. Kaikkien Shark®-laitteiden Shark®-varaosat sekä vaihto-osat ja lisävarusteet löytyvät sivustolta [www.sharkclean.eu](http://www.sharkclean.eu). Huomaathan, että takuu ei kata muiden kuin Shark®-varaosien käytöstä aiheutuneita vahinkoja.

## KAHDEN (2) VUODEN RAJOITETTU TAKUU AKULLE

Kun asiakas ostaa tuotteen Euroopassa, hänellä on laitteen laatua koskevat lailliset oikeudet (lakisääteiset oikeudet). Voit käyttää näitä oikeuksia jälleenmyyjää vastaan. Me Sharkilla® olemme kuitenkin niin vakuutuneita tuotteidemme laadusta, että myönämme akulle valmistajan lisätakuun kahden vuoden ajalle. Nämä ehdot koskevat vain valmistajan takuuta, eivätkä ne vaikuta lakisääteisiin oikeuksiisi.

Jokainen Shark®-laite sisältää maksuttoman varaosa- ja korjaustyötakuun. Asiakastuki löytyy myös verkosta osoitteessa [www.sharkclean.eu/register-guarantee](http://www.sharkclean.eu/register-guarantee)

### TÄRKEÄÄ

- Valmistaja antaa akulle 2 vuoden takuun toimituspäivästä alkaen.
- Säilytä kuitti tallessa koko takuuaian. Mikäli sinun täytyy hyödyntää takuuta, tarvitsemme kuitenkin tarkistaaksemme, että antamasi tiedot ovat oikein. Asianmukaisen kuitin puuttuminen saattaa mitätöidä takuun.

### Kuinka pitkiä uusien Shark®-akkujen takuut ovat?

Koska luotamme suunnitteluun ja laadunvalvontaan, myönämme uuden Shark-imurisi akulle yhteensä kahden vuoden takuun.

### Mitä maksuton Shark®-takuu kattaa?

Shark®-laitteen korjaus ja vaihto (Shark päättää, korjataanko vai vaihdetaanko laite), mukaan lukien kaikki osat ja työ. Shark®-takuu on lisäyksen kuluttajan lakisääteisiin oikeuksiin.

### Mitä maksuton Shark®-takuu ei kata?

1. Sellaisten osien normaali kuluminen, jotka edellyttävät säännöllistä huoltoa ja/tai vaihtoa laitteen asianmukaisen toiminnan varmistamiseksi.
2. Tapaturmaiset vahingot ja viat, jotka aiheutuvat imurin huolimattomasta käytöstä, väärinkäytöstä, laiminlyönnistä, varomattomasta käytöstä tai käsittelystä, joka ei ole laitteen mukana toimitettujen Shark®-käyttöohjeiden mukaista.
3. Akun käyttö muuhun kuin normaaliin kotitalouskäyttöön.
4. Sellaisten osien käyttö, joita ei ole koottu tai asennettu näiden ohjeiden mukaisesti.
5. Muiden kuin Shark®-varaosien ja -lisävarusteiden käyttö.
6. Virheellinen asennus (paitsi, jos asennuksen on tehnyt Shark®).

### Mistä voin ostaa alkuperäisiä Shark®-varaosia ja -lisävarusteita?

Shark®-varaosat ja -varusteet ovat samojen asiantuntijoiden kehittämiä kuin Shark®-imuri. Kaikkien Shark®-laitteiden Shark®-varaosat sekä vaihto-osat ja lisävarusteet löytyvät verkkosivulta [www.Sharkclean.eu](http://www.Sharkclean.eu). Huomaathan, että takuu ei kata muiden kuin Shark®-varaosien käytöstä aiheutuneita vahinkoja.





**SharkNinja Europe Limited,  
1st/2nd Floor Building 3150,  
Thorpe Park, Century Way,  
Leeds, England, LS15 8ZB UK**

**SharkNinja Germany GmbH,  
Rotfeder-Ring 9,  
60327 Frankfurt am Main,  
Germany**

**PLEASE READ CAREFULLY AND KEEP FOR FUTURE REFERENCE.**

This Owner's Guide is designed to help you get a complete understanding of your new Shark vacuum.

Illustrations may differ from actual product. We are constantly striving to improve our products; therefore the specifications contained herein are subject to change without notice.

© 2025 SharkNinja Operating LLC. FLOOR DETECT, FLEXOLOGY and SHARK are registered trademarks of SharkNinja Operating LLC in the United Kingdom.

IA1241EU\_QSG\_MP\_Mv9\_251118\_TP  
PRINTED IN CHINA