



MANTA

MATV002LHN32



PL INSTRUKCJA OBSŁUGI
EN USER MANUAL
ES MANUAL DE INSTRUCCIONES
PT MANUAL DE INSTRUÇÕES
HU HASZNÁLATI UTASÍTÁS
SI NAVODILA ZA UPORABO

SPIS TREŚCI

Wprowadzenie	2
Instalacja	2
Ostrzeżenia	3
Uwagi	3
Pilot	7
Podstawowe funkcje menu ekranowego OSD	8
System blokady	10
Funkcja pomocnicza dla osób niedowidzących i niedosłyszących	12

WPROWADZENIE

Bardzo dziękujemy za zakup naszego produktu, telewizora LED. Może on służyć jako kolorowy telewizor lub monitor komputerowy. Aby w pełni cieszyć się telewizorem od samego początku, uważnie przeczytaj niniejszą instrukcję i zachowaj ją, aby móc zajrzeć do niej w przyszłości.

INSTALACJA

1. Umieść telewizor w pokoju w taki sposób, aby światło nie padało bezpośrednio na ekran. Całkowita ciemność lub odbijające się od ekranu światło może powodować zmęczenie oczu. Dla komfortu oglądającego zalecane jest łagodne oświetlenie pośrednie.
2. Zapewnij odpowiednią odległość między odbiornikiem a ścianą, aby umożliwić wentylację.
3. Unikaj nadmiernie nagranych miejsc, aby zapobiec ewentualnym uszkodzeniom obudowy telewizora lub awarii jego części.
4. Ten telewizor może zostać podłączony do napięcia 100-240V ~ 50/60Hz.
5. Nie umieszczaj telewizora w pobliżu źródeł ciepła takich jak grzejniki, kanały wentylacyjne, bezpośrednie działanie światła słonecznego lub w schowkach czy miejscach zamkniętych. Kiedy telewizor jest włączony, nie zasłaniaj otworów wentylacyjnych.
6. Po odcięciu zasilania wskaźnik będzie świecił przez około 30 sekund. W tym czasie nie podłączaj ponownie telewizora, dopóki wskaźnik całkowicie nie zgaśnie. Bardzo dziękujemy za uwagę!

OSTRZEŻENIE**UWAGA!**

**NIE OTWIERAĆ.
RYZIKO PORAŻENIA
PRĄDEM.**

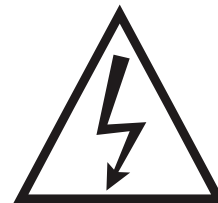

**UWAGA: ABY UNIKNĄĆ RYZYKA PORAŻENIA PRĄDEM.
NIE ZDEJMOWAĆ OBUDOWY.**

**NIE ZAWIERA ELEMENTÓW OBSŁUGIWANYCH PRZEZ UŻYTKOWNIKA.
NAPRAWY ZLECAJ TYLKO WYKWALIFIKOWANEMU PERSONELOWI.**



Ten symbol ma na celu ostrzec użytkownika przed ryzykiem porażenia prądem. Nikt za wyjątkiem wykwalifikowanego personelu nie powinien rozkładać produktu na części.



Ten symbol ma na celu poinformować użytkownika o istotnych pouczeniach dotyczących użytkowania i konserwacji zawartych w niniejszej instrukcji.



Części klasy pierwszej urządzenia powinny być podłączone do sieci przez gniazdko z uziemieniem. Nie należy korzystać z zepsutych wtyczek zasilania lub zepsutych instalacji.

MONTAŻ UCHWYTU TELEWIZORA

Przytwierdzenie telewizora do ściany

1. Na początku, umieść telewizor ostrożnie na stole i połóż pod nim trochę miękkiego materiału, aby uniknąć porysowania ekranu.

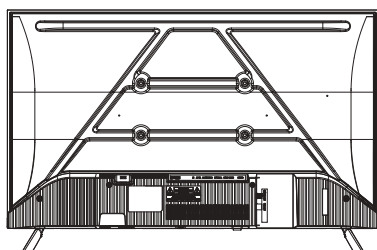

1

2. Użyj śrubokrętu aby odkręcić śruby umieszczone u dołu podstawy (zgodnie z kierunkiem strzałki, patrz: rys. 1) i zdejmij dolną podstawę (zachowaj ostrożność usuwając śruby i dolną podstawę).

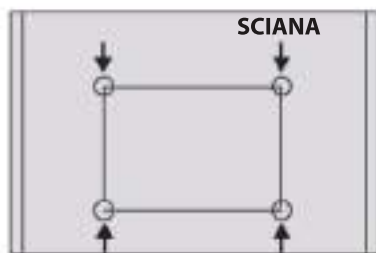

3

3. Zastosuj uchwyt zgodny z rozmiarem i kierunkiem strzałek na rys. nr 2 i 3.

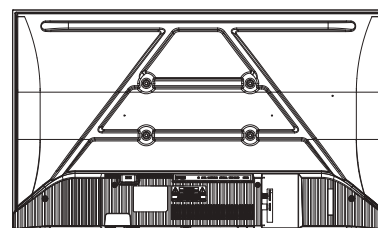

2

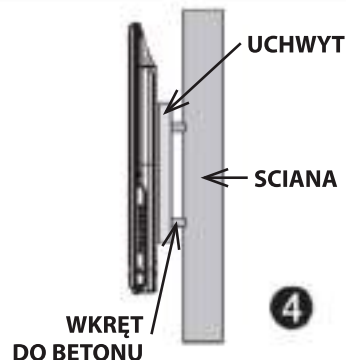

4

4. Wywierć w ścianie cztery odpowiednie dziury (rozmiar jedynie poglądowy) i umieść w nich śruby (części opcjonalne).
5. Zgodnie z punktem 4, użyj śrubokrętu do przykręcenia śrub z tyłu telewizora, a następnie powieś telewizor na ścianie.

Uwaga:

1. Uchwyt do zamontowania na ścianie jest częścią opcjonalną.
2. Gdy telewizor zostanie zamontowany, nie powinny znajdować się bezpośrednio przed nim i wokół niego żadne przedmioty; zachowaj stosowną odległość od wszelkich obiektów.
3. Montując telewizor, zwrócić się o pomoc do wykwalifikowanej osoby, w celu uniknięcia niebezpieczeństwa.
4. Rysunki służą jedynie celom poglądowym.
5. Postępuj zgodnie z instrukcją montażu uchwytu do telewizora.
6. Użyj uchwytu kompatybilnego z zestawem do montażu ściennego VESA.

PRZYCISKI TELEWIZORA I INTERFEJS TERMINALU

Przyciski telewizora

Uwaga: Poniższe przyciski są tylko schematyczne, a rzeczywista pozycja i rozmieszczenie w różnych modelach mogą się różnić.

Przyciski telewizora (jeden przycisk):

Uwaga: Instrukcje dotyczące przycisków znajdują się poniżej.









Wyświetl \ Ukryj ikonę przycisku: Gdy nie pojawia się ikona przycisku, naciśnij przycisk, ikona przycisku pojawi się jak na powyższym obrazku, ikona przycisku wyłączy się automatycznie po 5 sekundach bezczynności.

Wybór ikony: Krótco naciśnij przycisk, przesunij pętlę w prawo, wybierz ikonę.







Wybór funkcji ikony: Naciśnij i przytrzymaj przycisk, aby uzyskać funkcję wybranej ikony.

Ikona Opis:

-  : **Wyłączenie zasilania:** Odpowiada przyciskowi "POWER" pilota zdalnego sterowania
-  : **Ikona menu:** odpowiada przyciskowi "MENU" na pilocie.
-  : **Ikona źródła:** odpowiada przyciskowi "SOURCE" na pilocie.
-  : **Ikona CH+:** odpowiada przyciskowi "CH+" na pilocie.
-  : **Ikona CH-:** odpowiada przyciskowi "CH" na pilocie.
-  : **Ikona Volume+:** odpowiada przyciskowi "VOL+" na pilocie.
-  : **Ikona głośności:** odpowiada przyciskowi "VOL-" na pilocie.

Interfejs terminalu

Uwaga: Poniższy opis dotyczy różnych interfejsów terminalu, a rzeczywista pozycja i układ przycisków mogą się od niego różnić, w zależności od modelu telewizora

	Wejście MINI AV Zewnętrzne wejście sygnału AV		Wejście USB Podłączenie urządzenia USB, aby odtwarzać pliki multimedialne
	Czytnik CI Wejście czytnika kart CI, wymaga modułu CAM, który jest używany do telewizji zakodowanej płatnej.		Wyjście OPTYCZNE Podłączenie odbiornika SPDIF
	Wejście HDMI Cyfrowe wejście sygnału ze złącza HDMI		Wejście słuchawkowe Po podłączeniu słuchawek głośniki są wyłączone
	ANT 75Ω / ANT 75Ω (S2) Wejście antenowe / telewizji kablowej (75 / YHF / UHF)		

INSTALACJA ORAZ PODŁĄCZENIE TELEWIZORA

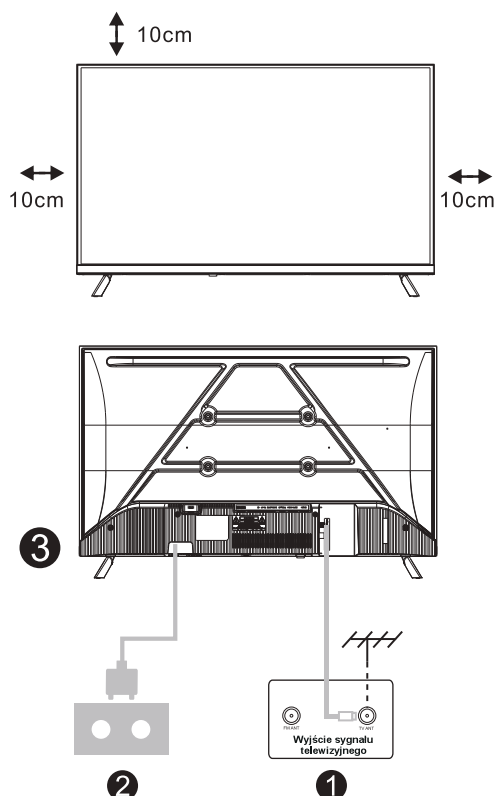

Ustawienie telewizora

Ustaw telewizor w stabilnym miejscu, które wytrzyma ciężar telewizora. W celu uniknięcia niebezpieczeństwa, nie należy ustawiać telewizora w pobliżu wody lub miejsc gorących (takich jak światło, świeca, urządzenia grzewcze), nie należy blokować wentylacji znajdującej się z tyłu telewizora.

Podłączenie anteny i włączenie zasilania

1. Podłącz kabel antenowy do gniazda antenowego znajdującego się z tyłu telewizora.
2. Podłącz przewód zasilający telewizora (100-240 V~ 50/60Hz). Dołączony kabel zasilający jest tylko dla tego modelu.

Włączenie telewizora

3. Podłącz zasilanie, wejdź w tryb czuwania (czerwona lampka), a następnie naciśnij przycisk zasilania w telewizorze lub na pilocie, aby go włączyć.

Uwaga: Jeśli model posiada gniazdo karty CI na górze i zawiera silikonową zatyczkę w opakowaniu, należy włożyć zatyczkę do gniazda, gdy karta CI nie jest używana. W przypadku modeli z gniazdem, ale bez silikonowej zatyczki, nie jest wymagane żadne działanie.

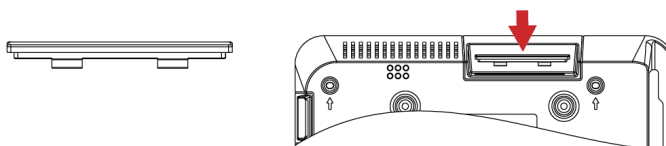

Uwaga: Zdjęcie tylko dla celów informacyjnych.

INSTRUKCJA MONTAŻU PODSTAWY TELEWIZORA

1. Otwórz karton i wyjmij telewizor oraz rozrzucone akcesoria i podstawę (niektóre modele bez podstawy).
2. Aby uniknąć obrażeń telewizora, pokryte miękkim materacem, umieść go na stole, twarzą w dół na miękkim materacu, podstawa szyi jest przymocowany do telewizora za pomocą śrub.
3. przykręcić podstawę i podłączyć do telewizora.
4. Instalacja jest zakończona.

Uwaga:

Zdjęcie tylko dla celów referencyjnych.
Proszę przeważać w naturze

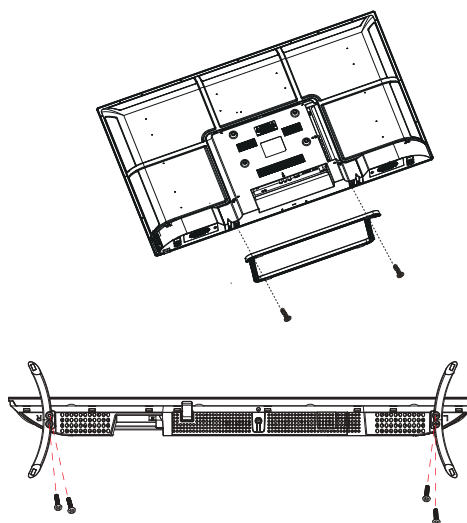

Pilot:

POWER: Naciśnij, aby włączyć/wyłączyć telewizor.

MUTE: Naciśnij, aby wyciszyć dźwięk lub przywrócić głośność. Alternatywnie, naciśnij VOL+, aby przywrócić głośność.

NUMBERED KEYS 0 ~ 9: Naciśnij żądany przycisk, aby wybrać odpowiedni kanał telewizyjny. Wybrany kanał pojawi się po dwóch sekundach. W trybie teletextu naciśnij, aby wprowadzić numer strony teletextu.

DTV/ATV: Przełącz między TV analogową a cyfrową.

↶ Powrót do poprzedniego kanału.

P. MODE: Naciśnij, aby przełączać między różnymi ustawieniami obrazu.

SLEEP: Wybierz okres czasu, po którym telewizor zostanie automatycznie wyłączony.

VOL +/- /VOL-+: Naciśnij, aby zwiększyć/zmniejszyć głośność.

MTS: Naciśnij, aby wyszukać trybu NICAM.

RECLIST: Naciśnij, aby wyświetlić listę nagrań.

CH+/CH-: Naciśnij, aby wybrać następny/poprzedni kanał.

FAV/ LIST: Naciśnij, aby otworzyć listę ulubionych kanałów i wybrać żądany.

REC: Rozpocznij nagrywanie z wybranego kanału telewizji cyfrowej.

FREEZE: Naciśnij, aby zamrozić obraz.

MENU: Naciśnij, aby przeglądać menu na ekranie.

SOURCE: Wybierz żądane źródło.

THUMBSTICK (▲/▼/◀/▶/ENTER):

Naciśnij, aby przeglądać menu ekranowe i dostosować ustawienia według własnych preferencji.

EXIT: Wyjdź z menu lub podmenu i anuluj trwającą operację.

DISPLAY: Naciśnij, aby wyświetlić informacje o źródle i kanale.

COLOUR BUTTONS: W trybie Teletextu naciśnij przycisk, aby uruchomić funkcję widoczną na ekranie w tym samym kolorze lub wyświetlić znaki MHEG5 w menu DVB.

Instalacja baterii:

Zdejmij pokrywę komory baterii z tyłu pilota, przesuwając ją w dół i ściągnając. Umieść dwie baterie AAA w komorze, zwracając uwagę na odpowiednie ułożenie biegunów + i - zgodnie ze wskazówkami. Nie mieszaj starych i nowych baterii ani baterii różnych typów. Przesuń pokrywę, aż usłyszysz charakterystyczne kliknięcie.

Korzystanie z pilota:

O ile nie zaznaczono inaczej, pilot umożliwia obsługę wszystkich funkcji telewizora. Zawsze kieruj pilota bezpośrednio na czujnik podczerwieni z przodu telewizora.

GUIDE: 1.Naciśnij, aby wyświetlić przewodnik po programach (pokaż harmonogram). 2.W trybie nagrywania/odtworzenia: Szybkie przewijanie do tyłu na początek.

TIMESHIFT: 1.Harmonogram czasowy kanałów DTV. 2.Odtwarzanie w trybie PVR lub Odtwarzacza multimedialnego.

ASPECT: 1.Wybierz rozmiar obrazu. 2.W trybie nagrywania/odtworzenia: Przewiń do końca.

CANCEL: 1.Po wybraniu strony w trybie tekstowym, może upłynąć pewien czas, zanim stanie się ona dostępna. Naciśnij przycisk ANULUJ, aby powrócić do trybu telewizyjnego. Gdy zostanie znaleziona żądana strona, zostanie ona wyświetlona u góry obrazu telewizyjnego. Naciśnij przycisk ANULUJ, aby powrócić do trybu tekstowego i przeglądać stronę. 2.W trybie PVR lub odtwarzacza multimedialnego naciśnij, aby uzyskać dostęp do poprzedniego pliku.

SUB. PG: 1.Naciśnij, aby wyświetlić podstronę. 2.W trybie nagrywania/odtworzenia naciśnij, aby przejść do następnego pliku.

INDEX: 1.W trybie telegazety naciśnij, aby wyświetlić stronę główną (indeks). 2.W trybie nagrywania/odtworzenia: Wyjdź z trybu nagrywania/odtworzenia.

TV/ RADIO: Podczas oglądania kanału naciśnij, aby przełączać się między stacjami telewizyjnymi a radiowymi.

SUBTITLE: Naciśnij, aby wyświetlić i ustawić napisy dla aktualnie oglądanego cyfrowego kanału telewizyjnego.

REVEAL: Pokaż/ukryj ukryty tekst.

SIZE: Pokaż/ukryj ukryty tekst.

HOLD: W trybie telegazety naciśnij, aby zatrzymać/odtworzyć obraz.

TEXT: Turns Teletext mode on/off.

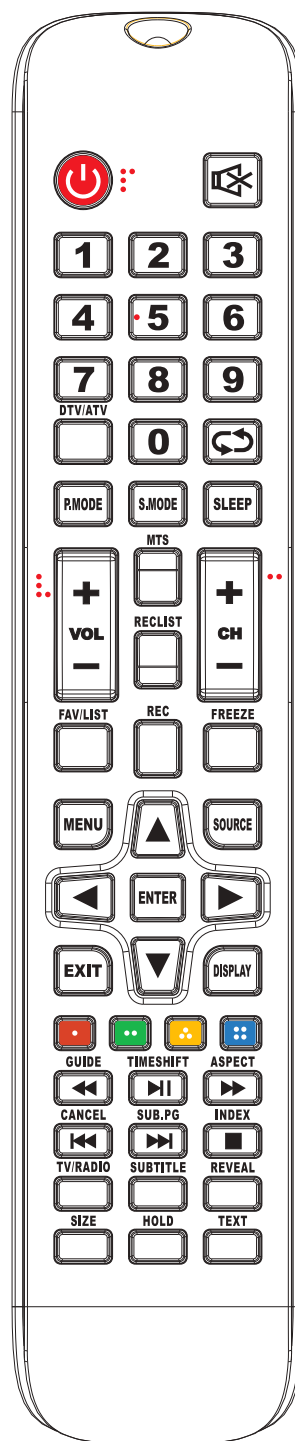

Pierwsza instalacja

Podłącz kabel RF od wejścia telewizora oznaczonego "RF-In" do gniazda anteny telewizyjnej.

Wybierz język

Naciśnij przycisk ◀ / ▶, aby wybrać język używany w menu i komunikatach.

Wybierz kraj

Naciśnij przycisk ▼ / ▲, aby podświetlić menu kraju.

Naciśnij przycisk ◀ / ▶, aby wybrać kraj, który chcesz.



Automatyczne strojenie

Najpierw strojenie ATV – naciśnij przycisk Menu i lewy przycisk strzałki, aby pominąć strojenie ATV.

Następnie strojenie DTV – naciśnij przycisk Menu i lewy przycisk strzałki, aby pominąć strojenie DTV.

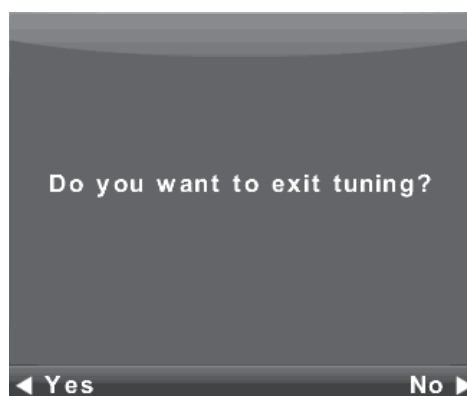
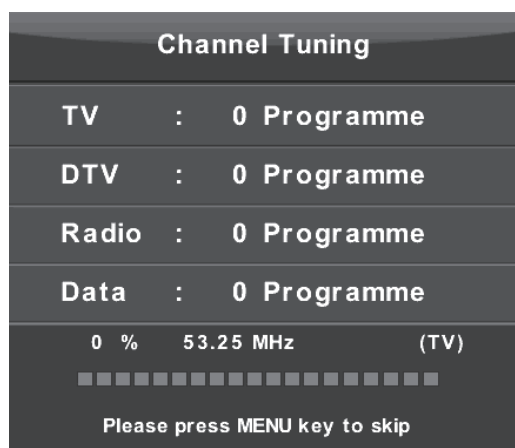

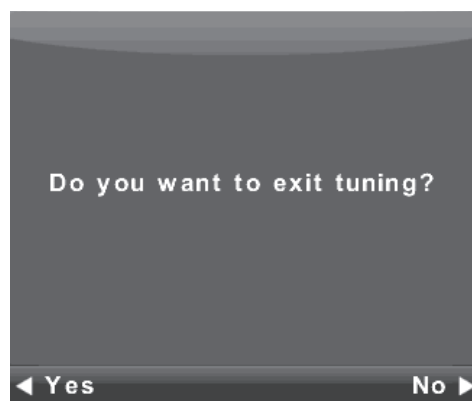
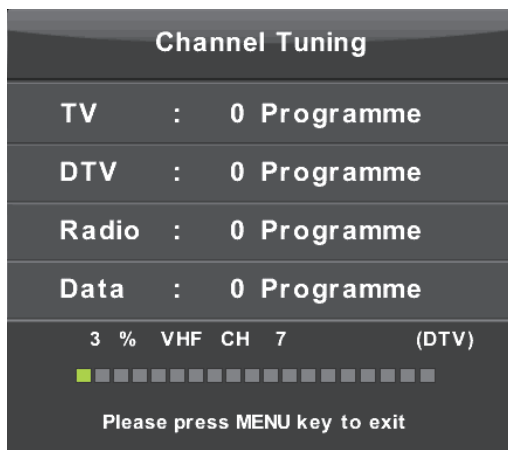

Obsługa menu głównego

Menu kanałów

Naciśnij przycisk **MENU**, aby wyświetlić menu główne.

Naciśnij przycisk ◀ / ▶, aby wybrać **KANAŁY** w menu głównym.



1. Naciśnij przycisk ▲/▼, aby wybrać opcję, którą chcesz wyregulować w menu **KANAŁY**.
2. Naciśnij przycisk **Enter**, aby dokonać regulacji.
3. Po zakończeniu regulacji naciśnij przycisk **Enter**, aby zapisać ustawienia i wrócić do poprzedniego menu.

Automatyczne strojenie

Naciśnij przycisk ▲/▼, aby wybrać Automatyczne strojenie, a następnie naciśnij przycisk **Enter** / ▶, aby wejść.



Edycja programu

Naciśnij przycisk ▲/▼, aby wybrać Edycja programu, a następnie naciśnij przycisk **Enter**, aby wejść do podmenu.



Trzy kolorowe przyciski to skróty do programowania kanałów.

Najpierw naciśnij ▼/▲, aby podświetlić kanał, który chcesz wybrać, a następnie:

Naciśnij **Czerwony** przycisk, aby usunąć program z listy.

Naciśnij **Żółty** przycisk, aby przenieść kanał na liście.

Naciśnij **Niebieski** przycisk, aby pominąć wybrany kanał.

Naciśnij przycisk Fav (Ulubione), aby dodać lub usunąć kanał z listy ulubionych.

(Twój telewizor automatycznie pominie kanał podczas przeglądania kanałów za pomocą przycisków CH+/-.)

Menu blokady

Naciśnij przycisk MENU, aby wyświetlić menu główne.

Naciśnij przycisk ◀ / ▶, aby wybrać Blokadę w menu głównym.



1. Naciśnij przycisk ▲/▼, aby wybrać opcję, którą chcesz wyregulować w menu **SYSTEMU BLOKADY**.

2. Naciśnij przycisk **Enter**/◀/▶, aby dokonać regulacji.

3. Po zakończeniu regulacji naciśnij przycisk **MENU**, aby wrócić do poprzedniego menu.

System blokady

Naciśnij przycisk ▲/▼, aby wybrać Blokadę systemu, następnie naciśnij przycisk **Enter**, aby aktywować trzy kolejne opcje.

Domyślne hasło to 0000/8888. Jeśli zapomnisz ustawionego przez siebie hasła, skontaktuj się z centrum serwisowym.



Ustaw hasło

Naciśnij przycisk ▲/▼, aby wybrać Ustaw hasło, następnie naciśnij przycisk **Enter**, aby wejść do podmenu i ustawić nowe hasło.



Blokada kanałów

Naciśnij przycisk ▲/▼, aby wybrać Blokadę kanałów, następnie naciśnij przycisk **Enter**, aby wejść do podmenu i dokonać wyboru.

Naciśnij zielony przycisk, aby zablokować lub odblokować kanał.



Kontrola rodzicielska

Naciśnij przycisk ▲/▼, aby wybrać Kontrolę rodzicielską, następnie naciśnij przycisk **Enter**, aby wejść do podmenu i wybrać granicę wieku odpowiednią dla Twoich dzieci.



Blokada klawiszy

Naciśnij przycisk ▲/▼, aby wybrać Blokadę klawiszy, następnie naciśnij przycisk ◀/▶ przycisk Wyłącz lub Włącz.

Gdy blokada klawiszy jest włączona, nie możesz używać przycisków na panelu.

Tryb hotelowy (wymaga obsługi trybu hotelowego)



1. Naciśnij przycisk ▲/▼ na pilocie, aby wybrać tryb hotelowy w menu **Blokady**.
2. Naciśnij przycisk **Enter** na pilocie, aby wejść do podmenu.
3. Po zakończeniu regulacji naciśnij przycisk **MENU**, aby zapisać ustawienia i wrócić do poprzedniego menu.

Funkcja pomocnicza dla osób niedowidzących i niedosłyszących

Niektóre funkcje wymagają wsparcia ze źródła wideo i mogą się różnić w zależności od wersji systemu oraz modelu urządzenia. Rzeczywista funkcjonalność może odbiegać od specyfikacji. Szczegółowe informacje można znaleźć w dokumentacji dołączonej do zakupionego produktu.



1. Funkcja dla osób z niedosłuchem

Funkcja dla osób z niedosłuchem (wspomaganie słuchu) w telewizji cyfrowej to technologia asystująca przeznaczona specjalnie dla użytkowników z wadami słuchu, mająca na celu pomóc im lepiej rozumieć treści telewizyjne za pomocą napisów wizualnych.

Jak włączyć: menu → **Ustawienia** → **Wspomaganie słuchu**

2. Ustawianie preferencji użytkownika

Ustawianie korekcji kolorów, kontrastu czcionki, rozmiaru czcionki, kursora fokusu itp.

Instrukcja obsługi: Ustawienia → Ułatwienia dostępu → Napisy umożliwiają ustawienie rozmiaru czcionki i fokusu.

Ustawienia → **Ułatwienia dostępu** → **Tekst o wysokim kontraście umożliwiają ustawienie kontrastu czcionki.**

Jak włączyć: menu → **Ustawienia** → **Powiększenie czcionki**

Multimedia:



W trybie Multimedia: podczas odtwarzania filmów z napisami użyj tej funkcji, aby przełączać rozmiar i kolor napisów.

UWAGA! Wygląd produktu oraz jego parametry techniczne mogą ulec zmianie bez konieczności informowania o tym użytkowników. Wspomniane zmiany mogą dotyczyć głównie parametrów technicznych, oprogramowania i aktualnej instrukcji obsługi, która stanowi jedynie źródło ogólnej wiedzy na temat korzystania z produktu. Producent ani dystrybutor nie ponoszą jakiegokolwiek odpowiedzialności z tytułu powstania ewentualnych roszczeń odszkodowawczych wynikających z jakichkolwiek nieścisłości lub błędów w opisach zawartych w treści instrukcji obsługi.



UWAGI DOTYCZĄCE UTYLIZACJI

Starsze urządzenia, na których znajduje się symbol jak pokazano na rysunku, nie można wyrzucić z odpadami domowymi. Należy oddać je do konkretnego składowiska (skontaktować się z lokalnymi władzami) lub do sprzedawcy. Te strony zapewnią bezpieczną utylizację bez szkody dla środowiska.