

Hisense



HAF3300DHCD



SI	Navodila za uporabo	2
HR, BIH	Upute za uporabu	15
SRB - MNE	Uputstva za upotrebu	28
MK	Упатства за употреба	41
GB	Instruction manual	54
RO	Manual de instrucțiuni	66
HU	Használati útmutató	79
BG	Инструкции за употреба	92
UA	Інструкція з експлуатації	105
SK	Návod na obsluhu.....	118
CZ	Návod k obsluze	130
PL	Instrukcja obsługi	142
RU	Руководство по эксплуатации	156
SQ	Udhëzime për përdorim	169
FR	Notice d'utilisation.....	182
ES	Manual de instrucciones	196
PT	Manual de instruções	209
IT	Manuale di istruzioni	222
DE	Gebrauchsanleitung	236
KA	გამოყენების სახელმძღვანელო.....	249

Pomembna varnostna navodila

Pred uporabo aparata natančno preberite navodila za uporabo.

1. Shranite navodila, potrdilo o garanciji, potrdilo o plačilu in po možnosti tudi embalažo.
2. Ohišja, ki vsebuje električne komponente in grelne elemente, ne potaplajte v vodo in ga ne spirajte pod vodo.
3. Pazite, da v aparat ne pride voda ali druga tekočina, saj lahko to povzroči električni udar.
4. Sestavine za cvrtje vedno položite v košaro, da ne pridejo v stik z grelnimi elementi aparata.
5. Med delovanjem aparata ne pokrivajte odprtih za dovod in odvod zraka.
6. Posode ne napolnite z oljem, saj lahko to povzroči nevarnost požara.
7. Med delovanjem se ne dotikajte notranjosti aparata.
8. Preden priključite aparat na električno omrežje, preverite, ali napetost, navedena na aparatu, ustreza napetosti lokalnega električnega omrežja.
9. Aparata ne uporabljajte, če je poškodovan vtičač, omrežni kabel ali sam aparat.
10. Poškodovan omrežni kabel sme zamenjati le podjetje Hisense, Hisense pooblaščen servis ali ustrezno usposobljeno osebje.
11. Otroci stari 8 let in več ter osebe z zmanjšanimi fizičnimi, senzoričnimi in umskimi zmožnostmi ali s pomanjkljivim znanjem ter izkušnjami lahko uporabljajo ta aparat zgolj pod ustreznim nadzorom ali če so prejele ustrezna navodila glede varne uporabe aparata in če razumejo potencialne nevarnosti, ki so povezane z uporabo aparata.
12. Otroke nadzorujte pri uporabi aparata in pazite, da se z njim ne bodo igrali.
13. Otroci ne smejo čistiti in vzdrževati aparata, razen če so stari 8 let in več in to počno pod nadzorom.
14. Omrežnega kabla ne hranite v bližini vročih površin.
15. Aparata ne priključite in ga ne upravljajte z mokrimi rokami.
16. Aparat priključite samo v ozemljeno stensko vtičnico. Vtičač mora biti pravilno vstavljen v stensko vtičnico.
17. Tega aparata ni mogoče upravljati z zunanjim časovnikom ali ločenim sistemom za daljinsko upravljanje.
18. Aparata ne postavljajte na gorljive materiale, kot so prti in zavese, ali v njihovo bližino.
19. Aparata ne postavljajte ob steno ali druge aparate. Za aparatom, ob njegovih straneh in nad njim naj bo vsaj 10 cm prostora. Na aparat ne postavljajte predmetov.

20. Aparat uporabljajte izključno v namene, ki so opisani v tem priročniku.
21. Aparata ne pustite delovati brez nadzora.
22. Med cvrtjem z vročim zrakom se skozi odprtine za odvod zraka odvaja vroča para. Pazite, da se z rokami in obrazom preveč ne približate pari in odprtinam za odvod zraka. Na vročo paro in zrak bodite pozorni tudi, ko posodo odstranujete iz aparata.
23. Dostopne površine lahko med delovanjem postanejo vroče.
24. Če aparat oddaja temen dim, ga takoj izključite. Preden posodo odstranite iz aparata, počakajte, da preneha oddajati dim.
25. Aparat postavite na vodoravno, ravno in stabilno podlago.
26. Aparat je namenjen izključno običajni uporabi v gospodinjstvu. Ni namenjen uporabi v okoljih, kot so čajne kuhinje v trgovinah, pisarnah, kmetijah in drugih delovnih okoljih. Namenjen ni niti za uporabo s strani gostov v hotelih, motelih, gostiščih in drugih namestitvenih objektih.
27. Če se aparat uporablja nepravilno ali v profesionalne oziroma polprofesionalne namene oziroma na način, ki ni v skladu z navodili za uporabo, postane garancija neveljavna, Hisense pa ne prevzema nikakršne odgovornosti za morebitno povzročeno škodo.
28. Za pregled ali popravilo aparata se obrnite na Hisense pooblaščen servis.
29. Aparata ne poskušajte popravljati sami, saj boste s tem razveljavili garancijo.
30. Po uporabi aparat vedno izklopite iz omrežne vtičnice.
31. Preden aparat primete ali očistite, naj se ohlaja približno 30 minut.
32. Poskrbite, da bo hrana, ki jo pripravljate v tem aparatu, zlatorumeno zapečena in da ne bo temne ali rjave barve. Odstranite osmojene ostanke hrane. Surovega krompirja ne cvrite pri temperaturi nad 180 °C (da zmanjšate proizvodnjanje akrilamidov).

Ta oprema je označena v skladu z evropsko smernico 2012/19/EU o odpadni električni in elektronski opremi (waste electrical and electronic equipment – WEEE). Smernica opredeljuje zahteve za zbiranje in ravnanje z odpadno električno in elektronsko opremo, ki veljajo v celotni Evropski Uniji.

Samodejni izklop

Ta aparat ima časovnik. Ko se čas priprave hrane izteče, aparat zazvoni in se samodejno izklopi.

Električni priključek:

Aparat je lahko priključen samo na pravilno nameščeno vtičnico 220-240 V ~ 50-60 Hz, 16A.

Splošni opis

1. Posoda za cvrtje
2. Rešetka za cvrtje
3. Aparat

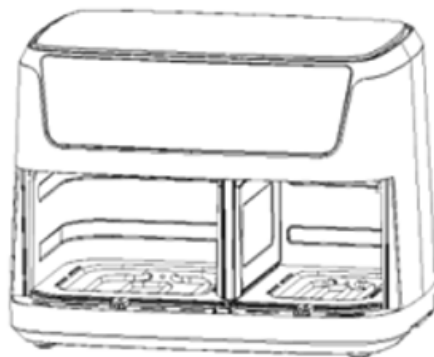
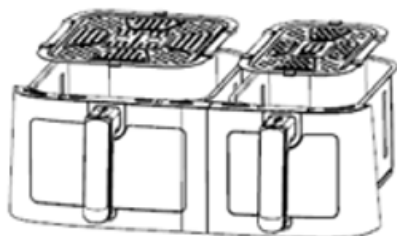
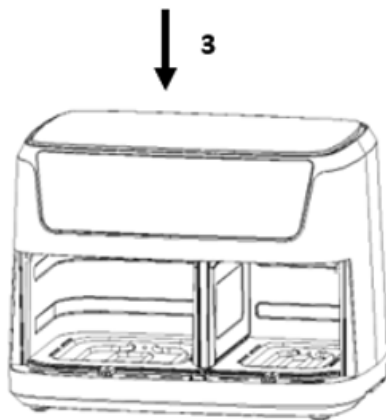
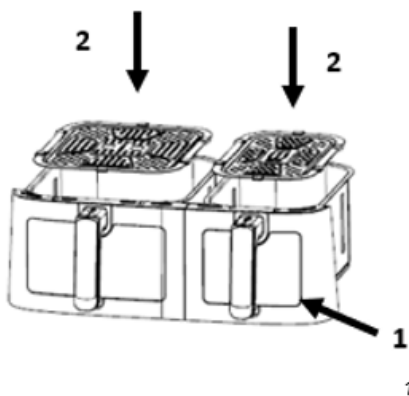

2

4

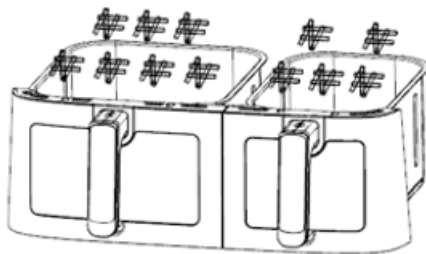

3

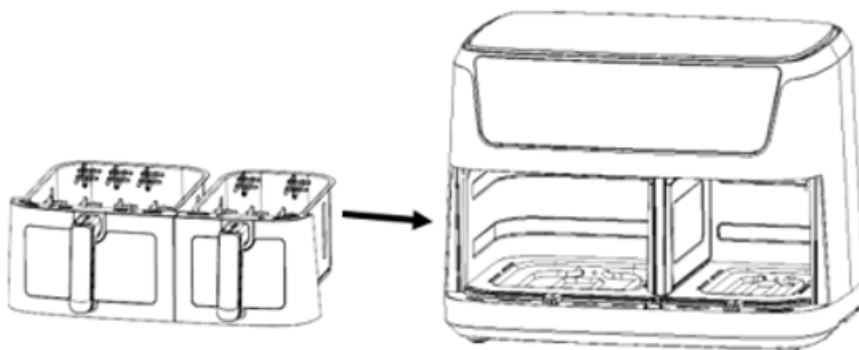

4

Pred prvo uporabo

1. Odstranite ves embalažni material.
 2. Odstranite vse nalepke z aparata.
 3. Polico in posodo za cvrtje temeljito očistite z vročo vodo, detergentom za ročno pomivanje posode in neabrazivno gobico.
 4. Obrišite notranje in zunanje površine aparata z vlažno krpo.
- Ta cvrtnik deluje brez olja; za cvrtje uporablja vroči zrak. Ne napolnite posode za cvrtje z oljem ali maščobo za cvrtje.

Opomba: Med prvim segrevanjem cvrtnika lahko ta oddaja nekaj dima in neprijetnega vonja. To je običajno pri mnogih aparatih, ki se segrevajo. To ne vpliva na varnost vašega aparata.

Priprava aparata za uporabo

1. Aparat postavite na stabilno vodoravno in ravno površino.
- Ne postavljajte aparata površine, ki niso odporne proti visokim temperaturam.
2. Položite rešetko v posodo za cvrtje.

Ne napolnite posode za cvrtje z oljem ali drugo tekočino.

Ne polagajte ničesar na aparat, saj lahko tako ovirate zračni tok okoli aparata, to pa vpliva na rezultate cvrtja z vročim zrakom.

Uporaba aparata

1. Vtikač na priključni vrvi vki vklopite v ozemljeno vtičnico.
 2. Previdno vzemite posodo za cvrtje iz cvrtnika (Slika 2).
 3. Položite sestavine v posodo (Slika 3).
 4. Potisnite posodo za cvrtje nazaj v cvrtnik (Slika 4).
- Nikoli ne uporabljajte posode za cvrtje, če v njej ni rešetke.

Pozor: Med cvrtjem in nekaj časa po koncu cvrtja se ne dotikajte posode za cvrtje, saj se ta močno segreje. Posodo za cvrtje držite samo za ročaj.

5. Določite potreben čas priprave za svoje sestavine (glejte razdelek "Nastavitve" v tem poglavju).
6. Nekatero sestavino je treba na polovici cvrtja pretresti (glejte razdelek "Nastavitve" v tem poglavju). Sestavine pretresete tako, da primete posodo za cvrtje za ročaj, jo izvlečete iz aparata in jo stresete. Nato potisnite posodo za cvrtje nazaj v cvrtnik.
7. Ko zaslišite pisk, se je nastavljeni čas priprave oz. cvrtja iztekel. Izvlecite posodo za cvrtje iz aparata.

Opomba: Pritisnite tipko za vklop/izklop in jo držite 2 sekundi. Nato lahko ročno izklopite aparat.

Nasvet: Temperaturo ali čas priprave lahko med uporabo oz. med cvrtjem poljubno spremenite.

8. Preverite, ali so sestavine pripravljene.

Če sestavine še niso pripravljene, preprosto potisnite posodo za cvrtje nazaj v aparat in nastavite nekaj dodatnih minut časa.

9. Sestavine (npr. krompirček) odstranite tako, da izvlečete posodo za cvrtje iz aparata in jo položite na podstavek.

Ne poskušajte zvrniti sestavin iz posode, saj bo morebitno odvečno olje, ki se je nabralo na dnu posode, steklo po sestavinah.

Posoda in sestavine v njej so vroče. Odvisno od sestavin v cvrtniku lahko iz posode izhaja tudi para.

10. Uporabite primerne pripomočke, s katerimi prenesete hrano na krožnik.

11. Ko zaključite s cvrtjem, je cvrtnik takoj pripravljen za naslednjo količino sestavin.

Upravljalna plošča

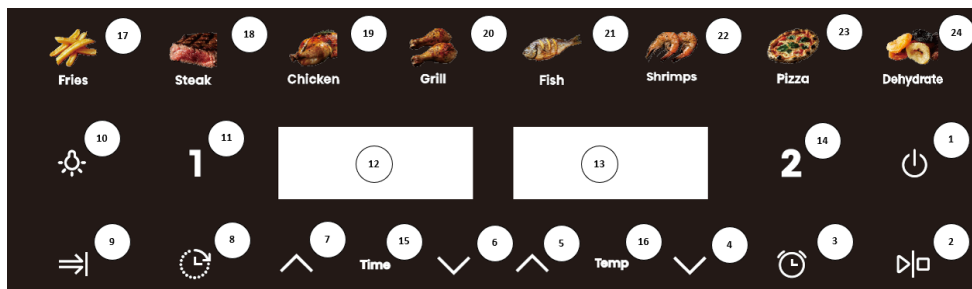

Tipka 1  – Tipka za vklop

Ko sta posoda za cvrtje in navadna posoda pravilno nameščeni v glavnem ohišju, bo lučka za vklop zasvetila. Po izbiri posode, ki jo želite uporabiti, pritisnite tipko za vklop, da napravo preklopite v stanje pripravljenosti. Ponovno pritisnite tipko za vklop, da začnete s kuhanjem. Če za 2 sekundi pritisnete tipko za vklop, se med kuhanjem zapre celotna naprava in hkrati ustavi motor.

Tipka 2  – Tipka za zagon/premor
Za zagon ali zaustavitev naprave.

Tipka 3  – Tipka za opomnik za obračanje hrane
Če ste izbrali to funkcijo, bo naprava ob nastavljenem času izdala opomnik, ko je treba hrano obrniti.

Tipka 4  – Tipka za znižanje temperature

Tipka 5  – Tipka za zvišanje temperature

Tipka 6  – Tipka za skrajšanje časa

Tipka 7  – Tipka za podaljšanje časa

Tipka 8  – Tipka za rezervacijo
S to tipko lahko rezervirate čas kuhanja po želji, s časovnim razponom od 0,5 ure do 12 ur.

Tipka 9  – Tipka za sočasni zaključek kuhanja
S pritiskom na to tipko se lahko hkrati zaključita dva recepta z različno nastavitvijo časa.

Tipka 10  – Tipka za osvetlitev

Tipka 11 **1** – Tipka za izbiro posode 1

Opozorilna lučka "12" – Zaslon za levo posodo

Opozorilna lučka "13" – Zaslon za desno posodo

Tipka 14 **2** – Tipka za izbiro posode 2

Dotaknite se tipke za izbiro časa. Po potrebi lahko prilagodite čas, prikazan na zaslonu.

Opozorilna lučka "15 " – Lučka za čas

Opozorilna lučka "16 " – Lučka za temperaturo

Tipke 17-24 – Tipke receptov

Podrobna navodila za uporabo

1. Način zagona

Da se prepricate, da je posoda pravilno nameščena v napravo, najprej priključite vtič v vtičnico. Naprava se bo prižgala in enkrat zapiskala, vse luči se bodo prižgale za eno sekundo in nato spet ugasnile. Vklpila se bo ikona za vklop.



2. Način stanja pripravljenosti

Dotaknite se ikone za vklop. Tipka za posodo **1** in indikator tipke za posodo **2** bosta zasvetila in ostala vklopljena. Izdelek je zdaj v načinu pripravljenosti. Ko je enota v stanju pripravljenosti in 5 minut ni delovala, se bo vrnila v način zagona.

3. Način delovanja z eno posodo



- 3.1. Dotaknite se ikone **1** ali **2**. Indikator funkcije in meni se bosta vklopila in ostala vklopljena. Indikator za ocvrti krompirček bo utripal, saj je to privzeti meni, ostali indikatorji pa bodo prav tako ostali vklopljeni. Hkrati bo indikator temperature in časa začel utripati.

Če pritisnete in držite ikono **1** 2 sekundi, lahko preključite izbiro za levo posodo. Enako storite za desno posodo tako, da pritisnete in držite ikono **2**. Če preključite izbiro obeh posod s pritiskom na ikone, izdelek preide v stanje pripravljenosti.

- 3.2. Dotaknite se tipke za izbiro menija, da izberete meni, ki ga želite uporabiti glede na to, kaj kuhate, ali po potrebi prilagodite temperaturo in čas. Pri nastavljanju temperature se vsakič, ko pritisnete tipko, temperatura spremeni za 5 °C. Če tipko " " ali " " pritisnete za dlje časa, se temperatura nenehno povečuje ali zmanjšuje. Za vsak meni je nastavljivo temperaturno območje 80–200 °C. Nastavitev časa: z vsakim pritiskom na tipko se čas spremeni za 1 minuto. Nastavljiv časovni razpon je 1–60 min.

- 3.3. Po izbranem pravilnem receptu, temperaturi in času se dotaknite tipke za vklop. Posoda

1 / 2 začne delovati, na zaslonu pa se prikaže trenutni čas kuhanja, ki se odšteva, preden preneha utripati. Indikator za izbrani recept neprekinjeno sveti, drugi indikatorji receptov so pa izklopljeni.





- 3.4. Če morate med postopkom kuhanja prilagoditi temperaturo ali čas, pritisnite tipko **1** ali **2**, nato enkrat pritisnite tipko za temperaturo ali čas, nato pritisnite tipko " " ali " ", da prilagodite temperaturo ali čas. Med postopkom prilagajanja bo naprava še naprej delovala.

- 3.5. Če morate med kuhanjem ponastaviti recept, nežno pritisnite tipko **1** ali **2**, nato enkrat pritisnite , da zaustavite kuhanje. Grelec in motor bosta prenehala delovati, indikator za recept in zaslon pa bosta utripala. Ustrezno prilagodite recept. Na tej točki lahko nastavite tudi temperaturo in čas.

- 3.6. Med kuhanjem pritisnete tipko za vklop in naprava se bo ustavila. Če ne pritisnete nobene tipke, se bo naprava po 5 minutah samodejno vrnila v stanje pripravljenosti.
- 3.7. Če morate napravo med kuhanjem izklopiti, pritisnete tipko za vklop za 2 sekundi in naprava se bo izklopila. Ogrevna cev in motor bosta prenehala delovati. Na zaslonu se bo prikazala beseda "OFF" in oglasil se bo alarm.
- 3.8. Po kuhanju se bo na zaslonu prikazala beseda "OFF" in 5-krat se bo oglasil alarm. Zaslon se izklopi in naprava se vrne v stanje pripravljenosti.
- 3.9. Če med kuhanjem odstranite posodo za cvrtje, se na zaslonu prikaže beseda "OPEN" in naprava preneha delovati. Ko ponovno vstavite posodo za cvrtje, bo naprava nadaljevala s prejšnjo operacijo.

4. Način delovanja z obema posodama

4.1. Vklop obeh posod

- 4.1.1. Najprej izberite eno stran in nastavite recept, temperaturo in čas glede na potrebe. Nato izberite drugo stran in na enak način nastavite zeleni recept, temperaturo in čas.
- 4.1.2. Ko pritisnete tipko , začeta hkrati delovati leva in desna posoda. Tipka **1** in opozorilna lučka recepta za levo posodo bosta hkrati utripali na vsakih 6 sekund, prav tako bosta tipka **2** in opozorilna lučka recepta za desno posodo hkrati utripali na vsakih 6 sekund. Zaslon za levo in desno posodo se bosta prižgala izmenično v približno 3-sekundnem intervalu.
- 4.1.3. Levo posodo lahko zaženete tudi tako, da najprej pritisnete tipko  po nastavitvi parametrov za posodo **1**, nato pa pritisnete **2** za nastavev parametrov desne posode. Ko je desna posoda pripravljena, pritisnete tipko , da zaženete desno posodo.
- 4.1.4. Ko obe posodi delujeta, časa in temperature ne morete nastaviti.
- 4.2. Spreminjanje nastavitve med delom z obema posodama
 - 4.2.1. Ko leva in desna posoda delujeta hkrati in morate nastaviti temperaturo ali čas za levo posodo, pritisnete **1** in nato po potrebi nastavite temperaturo in čas. Recepta v tem stanju ni mogoče spreminjati. Če v 10 sekundah po nastavitvi ne izvedete nobene operacije, se zaslon samodejno vrne v normalno stanje.
 - 4.2.2. Če morate nastaviti temperaturo ali čas desne posode, glejte točko 4.2.1.
 - 4.2.3. Med kuhanjem lahko recept in temperaturo/čas nastavite s pritiskom na **1 / 2** in tipko . Leva ali desna posoda bo prešla v način premora. Po spremembi nastavitve pritisnete tipko , da nadaljujete s kuhanjem.
 - 4.2.4. Ko naprava preide v način premora, bo posoda prešla v stanje pripravljenosti, če v 5 minutah ne izvedete nobene operacije.
- 4.3. Izklop leve ali desne posode
 - 4.3.1. Najprej pritisnete tipko **1** ali **2** in nato za 2 sekundi pritisnete tipko za vklop. Izbrana posoda bo prenehala delovati in se vrnila v stanje pripravljenosti.
- 4.4. Odstranjevanje posode
 - 4.4.1. Če ste med kuhanjem posodo odstranili, se na zaslonu prikaže simbol "OPEN". Zadevna stran bo prenehala delovati (ogrevanje in motor se bosta ustavila), ob ponovni namestitvi posode pa se bo kuhanje nadaljevalo s prejšnjo nastavitvijo.
 - 4.4.2. Ko posodo za cvrtje odstranite v stanju pripravljenosti, se na zaslonu prikaže simbol "OPEN". Trenutno ni mogoče uporabljati obeh posod hkrati.

4.5. Začasna zaustavitve leve in desne posode

4.5.1. Ko kuhate z obema posodama, enkrat pritisnite tipko  in leva in desna posoda bosta hkrati prešli v način premora. Oba zaslona in recepti bodo zdaj utripali.

Ponovno pritisnite tipko  in leva in desna posoda bosta nadaljevali z delovanjem.

4.5.2. Ko sta leva in desna posoda hkrati zaustavljeni in v 5 minutah ne izvedete nobene operacije, obe posodi prenehata delovati in se vrneta v stanje pripravljenosti.

4.5.3. Ko kuhate z obema posodama, enkrat nežno pritisnite tipko . Leva in desna posoda bosta hkrati prešli v način premora. Če morate kaj prilagoditi, najprej

pritisnite **1** ali **2** in nato prilagodite recept, temperaturo in čas glede na potrebe.

Zdaj enkrat pritisnite tipko , da nadaljujete s sočasnim delovanjem leve in desne posode.

4.5.4. Ko kuhate z obema posodama, enkrat nežno pritisnite tipko . Leva in desna

posoda bosta hkrati prešli v način premora. Ponovno pritisnite tipko  za 2 sekundi in leva in desna posoda bosta prenehali delovati hkrati. Na levem in desnem zaslonu se prikaže "OFF" in naprava se bo po pisku vrnila v stanje pripravljenosti.

4.6. Zaustavitve leve in desne posode

4.6.1. Ko kuhate z obema posodama, za 2 sekundi pritisnite tipko za vklop. Leva in desna posoda bosta hkrati prenehali delovati, na levem in desnem zaslonu pa bo prikazan simbol "OFF". Po hitrem pisku bo naprava prešla v stanje pripravljenosti.



4.6.2. Po preteku časa na zaslonu leva oz. desna posoda ne bosta delovali, ogrevanje in motor se bosta ustavila, na zaslonu pa se bo prikazal simbol "OFF". Ko se oglasi 5 zvočnih signalov, se zaslon izklopi in naprava se vrne v stanje pripravljenosti.

4.6.3. Če želite izklopiti eno posodo, najprej pritisnite **1** ali **2** in nato za 2 sekundi pritisnite tipko za vklop. Izbrana posoda bo prenehala delovati in na ustreznem zaslonu se bo prikazal simbol "OFF". Po hitrem pisku se bo naprava vrnila v stanje pripravljenosti. Na tej točki se stanje naprave spremeni v način delovanja z eno posodo.

4.7. Funkcija sočasnega zaključka

4.7.1. Ta funkcija je aktivna le, če sta v načinu leve in desne posode izbrana dva recepta z drugačno nastavitvijo časa. Opozorilna lučka bo istočasno zasvetila. Ko je funkcija vklopljena, zaslon utripa.

4.7.2. Po izbiri menija najprej pritisnite tipko za sočasni zaključek  in nato pritisnite

tipko . Naprava bo začela delovati. Najprej bo delovala posoda z daljšim časom kuhanja, medtem ko posoda s krajšim časom kuhanja prikazuje simbol "HOLD". Po preteku dodatnega časa začne delovati še druga posoda. Med tem postopkom tipka za sočasni zaključek  običajno ostane vklopljena.

4.7.3. Če je med delovanjem čas, prikazan na strani "HOLD", daljši od časa na drugi strani, zapustite način sočasnega zaključka kuhanja. Indikator tipke za sočasni zaključek

 bo prenehal utripati.

4.7.4. Če med delovanjem odstranite posodo, se časovnik ustavi in na zaslonu se prikaže simbol "HOLD". Za nadaljevanje operacije vstavite posodo nazaj v napravo.

4.7.5. Če se med delom z obema posodama delovanje ene posode ustavi in druga posoda še naprej deluje, zapustite funkcijo sočasnega zaključka in indikator sočasnega zaključka bo prenehal utripati.

Opombe:

1. Način zagona: v tem načinu sveti samo ikona tipke za vklop.
2. Stanje pripravljenosti: ikona tipke za vklop, tipka za levo posodo in tipka za desno posodo svetijo.
3. Nastavitve enote, ko ne deluje: ustrezna funkcijska tipka je vedno vklopljena, izbrani indikator recepta utripa, drugi indikatorji menija so vedno vklopljeni, ustrezni zaslon izmenično utripa, da se prikaže temperatura/čas izbranega recepta. Ko nastavljate meni, izbrani recept utripa. Ko nastavljate temperaturo, pritisnite tipko za temperaturo; zaslon bo začel utripati in bo prikazal trenutno temperaturo. Pritisnite tipko za čas, da prilagodite čas, zaslon pa bo preklopil na trenutni čas in začel utripati. Ko sta leva in desna posoda hkrati izbrani, meni strani, ki ni izbrana, ne utripa, ustrezni zaslon pa izmenično prikazuje temperaturo in čas brez utripanja. Med tem postopkom grelni elementi in motorji ne delujejo.
4. Nastavitve med kuhanjem: recept ne utripa. Zaslon utripa in prikazuje temperaturo ter čas. Temperaturo in čas lahko prilagodite, vendar recepta ni mogoče spremeniti.
5. Način premora ene posode: ustrezna funkcijska tipka stalno sveti, indikator menija pa utripa, ko je izbran. Drugi indikatorji menija stalno svetijo, ustrezni zaslon pa utripa ter prikazuje temperaturo/čas.

Ustrezna tipka **1** ali **2** utripa in v tem času lahko prilagodite meni, temperaturo in čas.

6. Način premora leve in desne posode: ustrezna funkcijska tipka stalno sveti, izbrani indikator menija utripa, drugi indikator menija stalno sveti, zaslon utripa in prikazuje temperaturo/čas, ustrezni tipki **1** in **2** utripata.

7. Delovni način: ustrezna funkcijska tipka stalno sveti, izbrani indikator menija stalno sveti, drugi indikatorji menija so izklopljeni, ustrezni zaslon pa prikazuje čas menija.

8. Ko leva in desna posoda hkrati delujeta, indikator tipke in ustrezni indikator menija hkrati utripata

vsake **1** 3 sekunde, pri čemer se vsakič ugasneta po manj kot pol sekunde. Po 3 sekundah indikator tipke in ustrezni indikator menija hkrati utripata na **2** vsakič 6 sekund, pri čemer se vsakič ugasneta po manj kot pol sekunde, levi in desni indikator izmenično utripata, levi in desni intervalni čas pa je 3 sekunde.

9. Funkcija pomnilnika: ta naprava ima funkcijo pomnilnika. Ko je kuhanje končano, se naprava ne izklopi. Če pri naslednji uporabi izberete isto posodo kot zadnjič, bo naprava neposredno prikazala meni, ki je bil uporabljen zadnjič. Funkcija spomina bo izginila, ko bo naprava za 1 uro izklopljena. Po preteku vsaj ene ure se bo ob ponovnem vklopu naprave prikazalo začetno stanje. Pomnilnik pri izklopu: če je naprava v uporabi in po nesreči izgubi napajanje, se bo vrnila v delovno stanje pred izklopom, če jo uspete v 30 minutah ponovno priključiti na električno omrežje.

Nastavitve

S pomočjo spodnje tabele boste lažje izbrali osnovne nastavitve za svoje sestavine.

Opomba: Upoštevajte, da so naveden nastavitve samo okvirne. Ker se sestavine razlikujejo po izvoru, velikosti, obliki in blagovni znamki oz. proizvajalcu, ne moremo z gotovostjo navesti najboljših nastavitvev za vaše sestavine.

Ker tehnologija hitrega kroženja zraka nemudoma segreje zrak v notranjosti aparata, s tem, ko za kratek čas vzamete posodo za cvrtje iz aparata med delovanjem, ne prekinete oz. ovirate postopka.

Nasveti:

1. Manjše sestavine običajno terjajo nekoliko krajši čas priprave, kot če so kosi hrane večji.
2. Za večjo količino sestavin je potreben le malenkost daljši čas priprave, za manjšo količino sestavin pa je malenkost krajši.
3. Če cvrete manjše kose hrane in jih na polovici cvrtja pretresete, s tem optimizirate končni rezultat in preprečite, da bi bila hrana neenakomerno ocvrta.
4. Svežemu krompirju dodajte majhno količino olja, da bi bolj hrustljiv. Olje dodajte tik pred začetkom cvrtja v cvrtniku na vroči zrak.
5. V cvrtniku na vroči zrak ne pripravljajte sestavin, ki so zelo mastne, na primer klobas.
6. Prigrizke, ki so namenjeni pripravi v pečici, lahko pripravite tudi v cvrtniku na vroči zrak.
7. Optimalna količina za pripravo hrustljavega ocvrtega krompirčka je 500 gramov.
8. Za hitro in preprosto pripravo polnjenih prigrizkov uporabite že pripravljeno testo. Za že pripravljeno testo tudi zadostuje krajši čas priprave kot za sveže doma pripravljeno testo.
9. Če želite speči biskvitno testo ali pito ali če želite cvreti občutljive sestavine ali polnjene jedi, postavite pekač v posodo cvrtnika.

Meni	Referenčna teža (g)	Privzeta temperatura (°C)	Čas kuhanja (min)	Temperaturni razpon (°C)	Časovni okvir (min)	Pretprest
Ocvrti krompirček	600/400	200	25	80–200	1–60	1–2
Steak	500/350	180	16	80–200	1–60	Flip
Piščanec	1200/800	200	45	80–200	1–60	Flip
Žar	600/400	200	25	80–200	1–60	Flip
Ribe	650/450	180	18	80–200	1–60	Flip
Kozice	650/500	180	12	80–200	1–60	1–2
Pica	500/300	180	15	80–200	1–60	/
Dehidracija	650/450	40	6 ur	80–200	1–60	1–2

Opomba 1: Dodajte 3 minute času priprave, če pričnete s cvrtjem, ko je cvrtnik še vedno hladen. Naprava lahko med prvo uporabo oddaja nekaj dima in vonja, kar je normalen pojav.

Čiščenje

Po vsaki uporabi očistite aparat.

Za čiščenje posode za cvrtje in rešetke ne uporabljajte kovinskih kuhinjskih pripomočkov ali grobih (abrazivnih) čistil, saj lahko z njimi poškodujete prevleko proti sprijemanju.

1. Pred čiščenjem aparata izvlecite vtiča iz vtičnice in počakajte, da se ohladi.
Opomba: Če odstranite posodo, se bo cvrtnik prej ohladil.
2. Obrišite zunanje površine aparata z vlažno krpo.
3. Posodi za cvrtje očistite z vročo vodo, detergentom za ročno pomivanje posode in neabrazivno gobico.
Morebitno preostalo maščobo lahko odstranite tudi s tekočino za razmaščevanje.
Nasvet: Če se ostanki hrane oprimejo rešetke ali dna posode za cvrtje, napolnite posodo za cvrtje z vročo vodo in nekaj detergenta. Rešetko položite v posodo in pustite, da se namaka približno 10 minut.
4. Notranjost aparata očistite z vročo vodo in neabrazivno gobico.
5. Grelo očistite tako, da s krtačo odstranite morebitne ostanke hrane.

Odpravljanje težav

Težava oz. motnja	Možen vzrok	Rešitev
Aparat ne deluje.	Aparat ni priključen na električno omrežje.	Vstavite omrežni vtičač v ozemljeno stensko vtičnico.
Sestavine po cvrtju še niso pečene.	Prevelika količina sestavin ali preveliki kosi.	Napolnite posodo za cvrtje s priporočeno količino sestavin (in sestavinami priporočljive velikosti).
	Temperatura je prenizka.	Ustrezno prilagodite temperaturo.
	Aparat ni bil predhodno ogret.	Nastavite ustrezno daljši čas priprave.
Sestavine so ocvrte neenakomerno.	Nekatere vrste sestavin je treba na polovici priprave pretresti.	Sestavine, ki ležijo na ali čez druge sestavine (npr. krompirček) je treba na polovici priprave pretresti.
Ocvrti prigrizki niso hrustljavi.	Uporabite prigrizke, ki so primerni za uporabo v običajnem cvrtniku.	Uporabite prigrizke, ki so primerni za pripravo v pečici, ali s pomočjo čopiča narahlo premažite sestavine z oljem.
Posode ni mogoče pravilno vstaviti nazaj v aparat.	V posodi je preveč sestavin.	Ne napolnite posode čez oznako MAX.
	Posoda ni pravilno vstavljena v aparat.	Potisnite posodo navzdol v aparat, dokler ne zaslišite klika.
Iz aparata prihaja beli dim.	V posodi so mastne sestavine.	Ko cvrete mastne sestavine, v posodo za cvrtje steče večja količina olja. Olje oddaja beli dim in posoda se lahko segreje bolj kot običajno. To ne vpliva na aparat ali na končni rezultat.
	Po zadnji uporabi niste očistili posode za cvrtje.	Beli dim povzroča mast, ki se segreva v posodi za cvrtje. Po vsaki uporabi temeljito očistite posodo za cvrtje.
Sveži krompirček je neenakomerno ocvrt.	Niste uporabili prave vrste krompirja.	Uporabite sveži krompir in se prepričajte, da ta med cvrtjem ostane čvrst.

	Pred cvrtjem niste ustrezno sprali narezanega krompirja.	Sperite narezani krompir, da odstranite škrob z njegove površine.
Sveži ocvrt krompirček ni hrustljiv.	Hrustljivost krompirčka je odvisna od količine olja in vsebnosti vode v krompirju.	Pred cvrtjem temeljito posušite narezani krompir.
		Za bolj hrustljiv krompirček narežite krompir na tanjše paličice.
		Za bolj hrustljiv krompirček ga (s pomočjo čopiča) premažite z majhno količino olja.

OKOLJE

Aparata po preteku življenjske dobe ne zavržite skupaj z običajnimi gospodinjskimi odpadki, temveč ga odložite na uradnem zbirnem mestu za recikliranje. Tako pripomorete k ohranitvi okolja.

GARANCIJA IN SERVIS

Za informacije ali v primeru težav se obrnite na Hisense center za pomoč uporabnikom v svoji državi (telefonsko številko najdete v mednarodnem garancijskem listu). Če v vaši državi takšnega centra ni, se obrnite na lokalnega Hisense prodajalca ali Hisense oddelek za male gospodinjske aparate. Samo za osebno uporabo!

Hisense

VAM ŽELI OBILO ZADOVOLJSTVA PRI UPORABI VAŠEGA APARATA!

Pridržujemo si pravico do sprememb!

Važne sigurnosne predostrožnosti

Prije početka uporabe uređaja detaljno se upoznajete s korisničkim priručnikom.

1. Sačuvajte upute za uporabu, potvrdu o garanciji, potvrdu o plaćanju, i po mogućnosti ambalažu uređaja.
2. Kućišta koja sadrže električne komponente i grijaće elemente, nemojte uranjati u vodu, i nemojte ih ispirati pod mlazom tekuće vode.
3. Pazite da u uređaj ne dopre voda ili neka druga tekućina, jer to može prouzročiti električni udar.
4. Sastojke za prženje uvijek složite u košaru tako da ne dođu u dodir s grijaćim elementima.
5. Tijekom rada uređaja nemojte prekrivati otvore za dovod i odvod zraka.
6. Posudu nemojte napuniti uljem, jer to može privedi do opasnosti od požara.
7. Tijekom rada nemojte dodirivati unutrašnjost uređaja.
8. Prije priključenja uređaja na električnu instalaciju, provjerite dali napon uređaja naveden na postolju odgovara naponu vaše kućne električne instalacije, odnosno lokalne električne mreže.
9. Uređaj ne smijete koristiti ukoliko utvrdite da je oštećen priključni kabel, njegov utikač, ili sam uređaj.
10. Oštećen priključni kabel smije zamijeniti isključivo proizvođač, njegov ovlaštenu servis, ili neka druga odgovarajuće stručno osposobljena osoba.
11. Djeca starija od osam godina, te osobe smanjenih fizičkih, osjetilnih ili mentalnih sposobnosti, ili osobe s nedostatkom iskustava i znanja u rukovanju uređajem, smiju koristiti ovaj uređaj isključivo pod odgovarajućim nadzorom osoba, odgovornih za njihovu sigurnost, i ako su dobile odgovarajuće upute u vezi sa sigurnom uporabom uređaja, i ako razumiju opasnosti povezane s korištenjem uređaja
12. Djeca neka budu stalno pod vašim nadzorom i nemojte im dozvoliti da koriste uređaj kao igračku.
13. Također nemojte dozvoliti da djeca sudjeluju u čišćenju i održavanju uređaja, osim ako su starija od 8 godina i ako su pod odgovarajućim nadzorom.
14. Priključni kabel nemojte držati u blizini vrućih površina.
15. Mokrim rukama nemojte rukovati tipkama na ploči za upravljanje niti priključivati uređaj na električnu energiju.
16. Uređaj priključite samo u pravilno uzemljenu zidnu utičnicu. Utikač mora biti pravilno uključen u zidnu utičnicu.
17. Ovim uređajem nije moguće upravljati vanjskim vremenskim prekidačima (timer) ili odvojenim sustavima za daljinsko upravljanje.

18. Uređaj nemojte postavljati na ili u blizinu zapaljivih materijala, kao što su stolnjaci, zavjese, i sl.
19. Uređaj također nemojte postavljati uza zid ili uz druge uređaje. Iza uređaja, uz bočne stranice, i iznad njega, neka bude barem 10 cm prostora. Na uređaj ne smijete stavljati nikakve predmete.
20. Uređaj koristite isključivo za one namjene koje su opisane u ovom korisničkom priručniku.
21. Uređaj nemojte ostaviti da radi bez nadzora.
22. Tijekom prženja vrućim zrakom, kroz otvore za odvod zraka izlazi vruća para. Pazite da se rukama ili obrazom ne približite previše toj pari odnosno otvorima za odvod zraka. Na vruću paru i na vruć zrak obratite pažnju i kada posudu vadite iz uređaja.
23. Dostupne površine mogu tijekom rada uređaja postati vrlo vruće.
24. Ako iz uređaja počne izlaziti tamni dim, smjesta ga isključite. Prije nego što izvadite posudu iz uređaja pričekajte da se prestane dimiti.
25. Uređaj postavite na vodoravnu, ravnu i stabilnu podlogu.
26. Uređaj je namijenjen isključivo za uobičajenu uporabu u kućanstvu i nije namijenjen za uporabu u okruženjima kao što su čajne kuhinje u trgovinama, uredima, farmama, i u drugim radnim okolinama. Uređaj također nije namijenjen za uporabu od strane gostiju u hotelima, motelima, svratištima, i u drugim smještajnim objektima.
27. Ukoliko se uređaj koristi nepravilno, ili ga se koristi u profesionalne odnosno polu-profesionalne svrhe, ili ako se ga koristi na način koji nije u skladu s uputama za uporabu, garancija postaje ništavna, a Hisense ne preuzima nikakvu odgovornost za možebitnu prouzročenu štetu.
28. Za pregled ili popravak uređaja obratite se ovlaštenom servisu Hisense.
29. Uređaj nemojte pokušavati popravljati sami, jer ćete time poništiti garanciju.
30. Nakon uporabe priključni kabel uređaja uvijek isključite iz zidne utičnice.
31. Prije nego što uređaj uhvatite ili počnete čistiti, ostavite ga da se ohladi približno 30 minuta.
32. Pobrinite se da hrana koju spremate u ovom uređaju bude zlatno-žuto zapečena, a ne da potamni ili da bude smeđe boje. Zagorjele ostatke hrane odstranite. Sirovi krumpir nemojte pržiti na temperaturi koja premašuje 180 °C (time smanjujete proizvodnju akrilamida).

Ova oprema označena je sukladno europskoj Direktivi 2012/19/EU u vezi otpadne električne i elektronske opreme (*Waste Electrical and Electronic Equipment - engl. skraćena WEEE*). Te smjernice opredjeljuju zahtjeve koji se primjenjuju u čitavoj Europskoj Uniji za zbrinjavanje i reciklažu otpadne električne i elektronske opreme.

Automatsko isključenje

Uređaj je opremljen vremenskim prekidačem. Kada istekne podešeno vrijeme uređaj zazvoni i automatski se isključuje.

Prije prve uporabe uređaja

Odstranite sav ambalažni materijal. Ako je na uređaju kakva naljepnica, odlijepite je. Košaru i posudu isperite vrućom vodom. Nemojte koristiti gruba ili agresivna sredstva za čišćenje. Vlažnom krpom očistite unutrašnji i vanjski dio uređaja. Posudu i košaru nemojte prati u perilici posuđa.

Uređaj radi na vrući zrak, stoga posudu nemojte puniti uljem ili masnoćom za prženje!

Priključenje na električnu energiju:

Uređaj smije biti priključen samo na pravilno montiranu utičnicu 220-240 V ~ 50-60 Hz, 16A.

Opći opis

1. Lonac za prženje
2. Rešetka za prženje
3. Uređaj

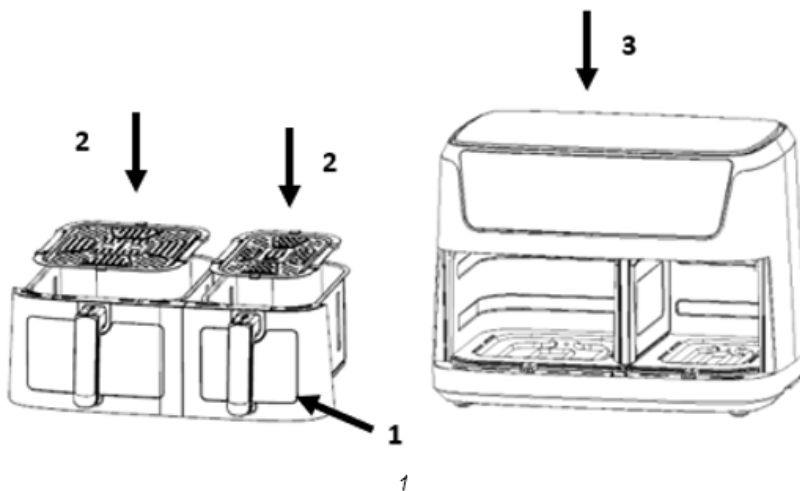

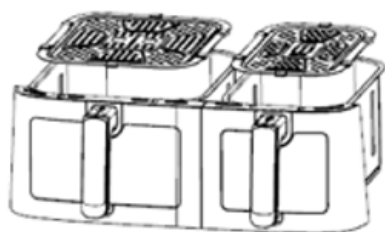

2

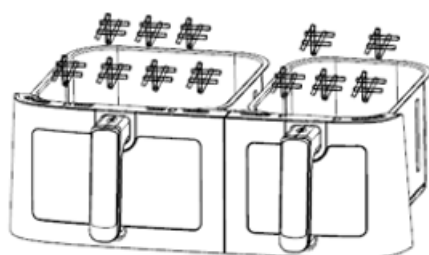
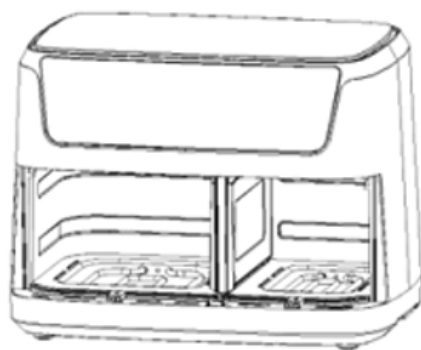

3

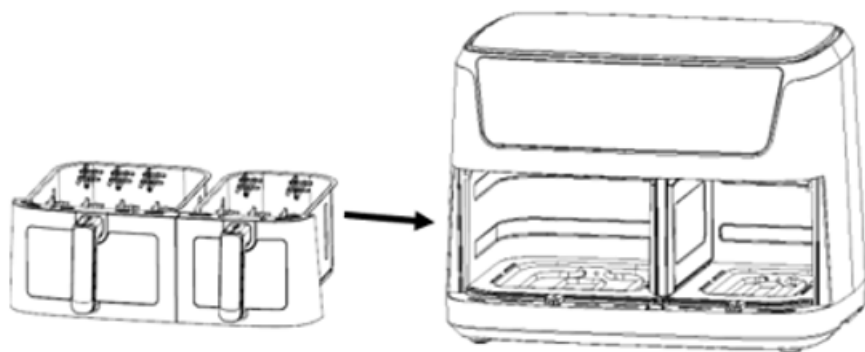

4

Prije prve uporabe

1. Uklonite svu ambalažu.
 2. Uklonite sve naljepnice ili oznake s uređaja.
 3. Temeljito očistite nosač i lonac toplom vodom, malo tekućine za pranje i neabrazivnom spužvom.
 4. Obrišite unutrašnjost i vanjsku stranu uređaja vlažnom krpom.
- Ovo je friteza bez ulja koja radi na vrućem zraku. Nemojte puniti lonac uljem ili masnoćom za prženje.

Obavijest: kada se vaša friteza zagrije po prvi put, može ispustiti blagi dim ili miris. To je normalno kod mnogih uređaja za grijanje. To ne utječe na sigurnost vašeg uređaja.

Priprema uređaja za uporabu

1. Postavite uređaj na stabilnu, vodoravnu i ravnomjernu površinu.
- Uređaj nemojte stavljati na površinu koja nije otporna na toplinu.
2. Postavite rešetku za prženje u lonac

Nemojte puniti lonac uljem ili bilo kojom drugom tekućinom.
Nemojte stavljati ništa na vrh uređaja jer to može ometati protok zraka i utjecati na rezultat prženja vrućim zrakom.

Rukovanje uređajem

1. Spojite utikač u uzemljenu zidnu utičnicu.
 2. Pažljivo izvucite lonac iz friteze (slika 2).
 3. Stavite sastojke u lonac. (Slika 3).
 4. Gurnite lonac natrag u fritezu (slika 4).
- Nikada nemojte upotrebljavati lonac bez rešetke za prženje u njemu.

Oprez: ne dodirujte lonac tijekom i neko vrijeme nakon uporabe jer postaje vrlo vruć. Držite lonac samo za ručku.

5. Odredite potrebno vrijeme pripreme sastojka (pogledajte odjeljak „Postavke“ u ovom poglavlju).
 6. Neke sastojke potrebno je protresti na pola vremena pripreme (pogledajte odjeljak „Postavke“ u ovom poglavlju). Da biste protresli sastojke, izvucite lonac iz uređaja za ručku i protresite ga. Potom vratite lonac u fritezu.
 7. Kad čujete zvučni signal, isteklo je podešeno vrijeme pripreme. Izvucite lonac iz uređaja. Napomena: dugo pritisnite tipku za uključivanje na 2 sekunde. Zatim uređaj možete isključiti ručno. Savjet: tijekom uporabe možete podesiti temperaturu ili vrijeme u skladu s vašim željama.
 8. Provjerite jesu li sastojci spremni.
- Ako sastojci još nisu gotovi, jednostavno vratite lonac u uređaj i podesite mjerač vremena na nekoliko dodatnih minuta.
9. Da biste uklonili sastojke (npr. krumpirić), izvadite lonac iz friteze i stavite ga na podmetač. Nemojte okretati lonac naopako jer će višak ulja koji se skupio na dnu lonca procuriti na sastojke. Lonac i sastojci su vrući. Ovisno o vrsti sastojaka u fritezi, iz lonca može izaći para.
 10. Upotrebljavajte odgovarajući pribor za prijenos hrane na tanjur.
 11. Kada je serija sastojaka gotova, friteza je odmah spremna za pripremu nove serije.

Upute za upravljačku ploču

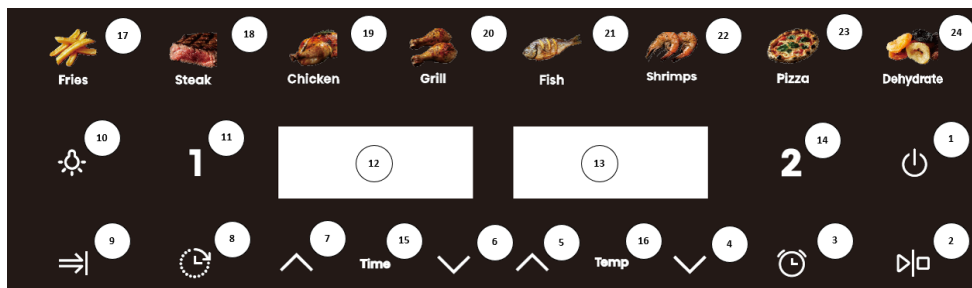



Tipka 1  – Tipka za uključivanje
Nakon što se košara i lonac pravilno postave u glavno kućište, indikator napajanja će svijetliti. Pritisnite tipku za uključivanje kako biste uređaj stavili u stanje pripravnosti nakon što odaberete lonac koji želite upotrebljavati. Pritiskom tipke za uključivanje drugi put započet će proces kuhanja. Pritiskom tipke za uključivanje na 2 sekunde zatvorit će se cijeli uređaj tijekom kuhanja i istodobno će se zaustaviti motor.

Tipka 2  – Tipka Pokretanje/pauza
Za pokretanje ili pauziranje uređaja.

Tipka 3  – Tipka za podsjetnik na okretanje
Kad hranu treba okrenuti, ako ste odabrali ovu funkciju, uređaj će izdati podsjetnik u podešeno vrijeme.

Tipka 4  – Tipka za smanjenje temperature

Tipka 5  – Tipka za povećanje temperature

Tipka 6  – Tipka za smanjenje vremena

Tipka 7  – Tipka za povećanje vremena

Tipka 8  – Tipka za rezervaciju
Upotrijebite ovu tipku za rezervaciju vremena kuhanja po želji, s rasponom vremena rezervacije od 0,5 sati do 12 sati.

Tipka 9  – Tipka za istodobni završetak
Pritiskom ove tipke, dva recepta s različitim postavkama vremena mogu se završiti istodobno.

Tipka 10  – Tipka za svjetlo

Tipka 11 **1** – Tipka za odabir lonca 1

Indikatorsko svjetlo „12” – Zaslon za lijevi lonac

Indikatorsko svjetlo „16” – Zaslon za desni lonac

Tipka **14 2** – Tipka za odabir lonca 2

Dodirnite tipku za odabir vremena. Zatim možete po potrebi podesiti vrijeme na zaslonu.

Indikatorsko svjetlo „15 “ – Svjetlo za vrijeme

Indikatorsko svjetlo „16 “ – Svjetlo za temperaturu

Tipke 17 – 24 – Tipke za recept

Detaljne upute za uporabu

1. Način pokretanja

Prvo, kako biste osigurali da je tava pravilno postavljena u uređaj, umetnite utikač u utičnicu. Uređaj će se uključiti, zvučni signal će se oglasiti jednom, sva svjetla će se upaliti na jednu sekundu, a zatim će se ponovno ugasi. Zasvijetlit će ikona napajanja.

2. Stanje pripravnosti



4. Dodirnite ikonu napajanja. Tipka **1** za odabir lonca i indikatori tipke **2** za odabir lonca svijetlit će i ostatak će uključiti, a uređaj je sada u stanju pripravnosti. Kad je uređaj u stanju pripravnosti i ne radi 5 minuta, vratit će se u način pokretanja.

5.

3. Način rada jednog lonca



3.1. Dodirnite ikonu **1** ili **2**. Indikator funkcije i izbornik uključit će se i ostati uključeni. Treperit će indikator Fries (Krumpirić) jer je to zadani izbornik, a ostali će indikatori također ostati uključeni. Istodobno će treperiti indikator temperature i vremena. Pritisnete li i







zadržite ikonu **1** na 2 sekunde, možete poništiti odabir lijevog lonca. Isto učinite i za desni lonac pritiskom i držanjem ikone **2**. Ako poništite odabir oba lonca pritiskom na ikone, uređaj prelazi u stanje pripravnosti.









3.2. Dodirnite ikonu tipke Menu (Izbornik) za odabir izbornika koji želite upotrijebiti prema onome što kuhate ili za podešavanje temperature i vremena ako je potrebno. Prilikom podešavanja temperature, svaki put kada pritisnete tipku, temperatura će se promijeniti za 5 °C, a ako dugo pritisnete tipku „” ili „”, temperatura će se kontinuirano povećavati ili smanjivati. Za svaki izbornik, podesivi raspon temperature je 80 °C – 200 °C. Podešavanje vremena: svaki put kada pritisnete tipku, vrijeme se mijenja za 1 minutu. Podesivi vremenski raspon je 1 min – 60 min.

3.3. Nakon što odaberete točan recept, temperaturu i vrijeme, dodirnite ikonu tipke za

uključivanje. Lonac **1 / 2** počinje raditi, a na zaslonu se prikazuje trenutačno vrijeme kuhanja, odbrojavajući ga prije nego što prestane treperiti. Indikator odabranog recepta stalno će svijetliti, a ostali će biti isključeni.

3.4. Ako trebate podesiti temperaturu ili vrijeme tijekom kuhanja, pritisnite tipku **1** ili **2**, zatim pritisnite ikonu za temperaturu ili vrijeme, a zatim pritisnite „” ili „” za podešavanje temperature ili vremena. Tijekom postupka podešavanja uređaj će nastaviti raditi.

- 3.5. Ako trebate ponovno postaviti recept tijekom kuhanja, lagano pritisnite tipku **1** ili **2**, a zatim pritisnite  jednom za pauziranje kuhanja. Grijač i motor će prestati raditi, a indikator recepta i zaslon će treperiti. Podesite recept prema potrebi. U ovom trenutku možete podesiti i temperaturu i vrijeme.
- 3.6. Pritisnite tipku za uključivanje tijekom kuhanja i uređaj će se zaustaviti. Ako nema aktivnosti, uređaj će se automatski vratiti u stanje pripravnosti nakon 5 minuta.
- 3.7. Ako trebate isključiti uređaj tijekom kuhanja, pritisnite tipku za uključivanje na 2 sekunde i uređaj će se isključiti. Grijača cijev i motor će prestati raditi. Na zaslonu će se prikazati riječ „OFF” (ISKLJUČENO) i oglasit će se zvučni signal.
- 3.8. Nakon kuhanja na zaslonu će se prikazati riječ „OFF” (ISKLJUČENO) i zvučni signal će se odmah oglasiti 5 puta. Zaslon se isključuje i uređaj se vraća u stanje pripravnosti.
- 3.9. Ako tijekom kuhanja izvadite košaru za prženje, na zaslonu će se prikazati riječ „OPEN” (OTVORENO) i uređaj će prestati raditi. Nakon što ponovno umetnete košaru za prženje, uređaj će nastaviti s prethodnim radom.
4. Način rada dvostrukog lonca
- 4.1. Pokretanje 2 lonca
- 4.1.1. Prvo odaberite jednu stranu i podesite recept, temperaturu i vrijeme prema vašim potrebama. Zatim odaberite drugu stranu i podesite željeni recept, temperaturu i vrijeme na isti način.
- 4.1.2. Kad pritisnete tipku , lijevi i desni lonac početak će raditi istodobno. Tipka **1** i indikatorsko svjetlo u lijevom loncu istodobno će treperiti svakih 6 sekundi, a također će i tipka **2** i indikatorsko svjetlo u desnom loncu istodobno treperiti svakih 6 sekundi. Zaslone lijevog i desnog lonca zasvijetlit će naizmjenice u intervalu od oko 3 sekunde.
- 4.1.3. Lijevi lonac možete pokrenuti i tako da pritisnete tipku  nakon podešavanja parametra lonca **1** i zatim pritisnete **2** za podešavanje parametra desnog lonca. Kad je desni lonac spreman, pritisnite tipku  za pokretanje desnog lonca.
- 4.1.4. Kad oba lonca rade, vrijeme i temperatura ne mogu se podesiti.
- 4.2. Promjena postavke tijekom rada s oba lonca
- 4.2.1. Kad lijevi i desni lonac rade istodobno i trebate podesiti temperaturu ili vrijeme za lijevi lonac, pritisnite **1** i zatim podesite temperaturu i vrijeme po potrebi. Recept se ne može mijenjati u ovom stanju. Ako nema aktivnosti u roku od 10 sekundi nakon podešavanja, zaslon se automatski vraća u normalu.
- 4.2.2. Ako trebate podesiti temperaturu ili vrijeme desnog lonca, pogledajte 4.2.1.
- 4.2.3. Tijekom kuhanja možete podesiti recept i temperaturu/vrijeme pritiskom tipke **1/2** i tipke . Lijevi ili desni lonac bit će u stanju pauze. Pritisnite tipku  za nastavak kuhanja nakon promjene postavki.
- 4.2.4. Nakon što uređaj prijeđe u stanje pauze, ako nema rada u roku od 5 minuta, lonac će prijeći u stanje pripravnosti.
- 4.3. Isključivanje lijevog ili desnog lonca
- 4.3.1. Prvo pritisnite tipku **1** ili **2**, a zatim dugo pritisnite tipku za uključivanje na 2 sekunde. Odabrani će lonac prestati raditi i vratiti se u stanje pripravnosti.
- 4.4. Izvlačenje košare

- 4.4.1. Ako se košara izvuče tijekom kuhanja, na zaslonu će se prikazati simbol „OPEN” (OTVORENO). Strana o kojoj je riječ prestat će raditi (zaustavit će se grijanje i motor) i nastaviti će raditi s prethodnom postavkom kada se košara ponovno umetne.
- 4.4.2. Kad se košara za prženje izvuče u stanju pripravnosti, na zaslonu će se prikazati simbol „OPEN” (OTVORENO). U ovom trenutku, oba lonca ne mogu se upotrebljavati u isto vrijeme.
- 4.5. Pauziranje lijevog i desnog lonca
- 4.5.1. Kad kuhate s oba lonca pritisnite tipku  jednom, i lijevi i desni lonac će istodobno ući u pauzu. Zasloni i recepti sada će treperiti. Ponovno pritisnite tipku , i lijevi i desni lonac će nastaviti s radom.
- 4.5.2. Kad se i lijevi i desni lonac istodobno zaustave i nema rada u roku od 5 minuta, oba lonca prestaju raditi i vraćaju se u stanje pripravnosti.
- 4.5.3. Kad kuhate s oba lonca, jednom lagano pritisnite tipku . Lijevi i desni lonac bit će u stanju pauze u isto vrijeme. Ako trebate nešto podesiti, prvo pritisnite **1** ili **2**, a zatim podesite recept, temperaturu i vrijeme prema vašim potrebama. Sada jednom pritisnite tipku  za nastavak istodobnog rada lijevog i desnog lonca.
- 4.5.4. Kad kuhate s oba lonca, jednom lagano pritisnite tipku . Lijevi i desni lonac bit će u stanju pauze u isto vrijeme. Ponovno dugo pritisnite tipku  na 2 sekunde, i lijevi i desni lonac će prestati raditi u isto vrijeme. Na lijevom i desnom zaslonu prikazat će se „OFF” (ISKLJUČENO), a uređaj će se vratiti u stanje pripravnosti nakon kratkog zvučnog signala.
- 4.6. Zaustavljanje lijevog i desnog lonca
- 4.6.1. Kad kuhate s oba lonca, dugo pritisnite tipku za uključivanje na 2 sekunde. Lijevi i desni lonac prestat će raditi u isto vrijeme, a lijevi i desni zaslon će prikazati „OFF” (ISKLJUČENO). Nakon kratkog zvučnog signala, uređaj će prijeći u stanje pripravnosti.
- 4.6.2. Lijevi ili desni lonac neće raditi nakon što istekne vrijeme na prikazu, grijanje i motor će se zaustaviti, a na zaslonu će se prikazati „OFF” (ISKLJUČENO). Nakon što se zvučni signal oglasi 5 puta, zaslon će se isključiti i uređaj će se vratiti u stanje pripravnosti.
- 4.6.3. Ako želite isključiti jedan lonac, prvo pritisnite **1** ili **2**, a zatim dugo pritisnite tipku za uključivanje na 2 sekunde. Odabrani će lonac prestati raditi, a na odgovarajućem zaslonu prikazat će se „OFF” (ISKLJUČENO). Nakon kratkog zvučnog signala, vratit će se u stanje pripravnosti. U ovom trenutku, stanje uređaja mijenja se u način rada s jednim loncem.
- 4.7. Funkcija istovremenog završetka
- 4.7.1. Ova funkcija je aktivna samo kada su odabrana dva recepta s različitim postavkama vremena u lijevom i desnom načinu rada lonca. Istovremeno zasvijetli indikatorsko svjetlo. Kad je funkcija aktivna, zaslon treperi.
- 4.7.2. Nakon odabira izbornika, prvo pritisnite tipku za istovremeni završetak , a zatim ponovno pritisnite tipku . Uređaj će početi raditi. U ovom trenutku radit će lonac s duljim vremenom kuhanja, dok će lonac s kraćim vremenom kuhanja prikazivati simbol „HOLD” (ČEKANJE). Kada prođe dodatno vrijeme, drugi lonac počinje raditi. Tipka za istovremeni završetak  obično ostaje uključena tijekom ovog postupka.

- 4.7.3. Tijekom kuhanja, ako je vrijeme prikazano na strani „HOLD“ (ČEKANJE) dulje od vremena na drugoj strani, izađite iz načina istovremenog završetka.  Indikator istovremenog završetka prestat će treperiti.
- 4.7.4. Izvučete li lonac tijekom rada, mjerač vremena će se zaustaviti i na zaslonu će se prikazati simbol „OPEN“ (OTVORENO). Vratite lonac u uređaj kako biste nastavili s radom.
- 4.7.5. Tijekom rada s oba lonca, ako se rad jednog lonca zaustavi, a drugi lonac i dalje radi, izađite iz funkcije istovremenog završetka i indikator istodobnog završetka prestat će treperiti.

Napomene:

1. Način pokretanja: kada se uređaj nalazi u ovom načinu, svijetli samo ikona tipke za uključivanje.
2. Stanje pripravnosti: svijetle ikone tipke napajanja, lijeva tipka lonca i desna tipka lonca.
3. Postavljanje jedinice kada ne radi: odgovarajuća funkcijska tipka stalno svijetli, indikator odabranog recepta treperi, ostali indikatori izbornika stalno svijetle, odgovarajući zaslon treperi naizmjenično kako bi se prikazala temperatura/vrijeme odabranog recepta. Pri podešavanju izbornika treperi odabrani recept, pri podešavanju temperature pritisnite tipku temperature, zaslon treperi za prikaz trenutne temperature, pritisnite tipku vremena za podešavanje vremena, na zaslonu se mijenja trenutno vrijeme i treperi. Kad su lijevi i desni lonac istodobno odabrano stanje, izbornik na strani koja nije odabrana ne treperi, odgovarajući zaslon naizmjenično prikazuje temperaturu i vrijeme bez treperenja. Tijekom tog procesa grijači i motori ne rade.
4. Podešavanje tijekom kuhanja: recept ne treperi. Treperi zaslon za prikaz temperature i vremena. Možete podesiti temperaturu i vrijeme, ali se recept ne može podesiti.
5. Način pauziranja jednog lonca: odgovarajuća funkcijska tipka stalno svijetli, a indikator izbornika treperi kada je odabran. Ostali indikatori izbornika stalno svijetle, a odgovarajući zaslon treperi, označavajući temperaturu/vrijeme. Odgovarajuća tipka **1** ili **2** treperi, a izbornik, temperatura i vrijeme mogu se podesiti u ovom trenutku.
6. Način pauziranja lijevog i desnog lonca: odgovarajuća funkcijska tipka stalno svijetli, odabrani indikator izbornika treperi, drugi indikator izbornika stalno svijetli, zaslon treperi, prikazuju se temperatura/vrijeme, odgovarajuća **1** i **2** tipke trepere.
7. Način rada: odgovarajuća funkcijska tipka stalno svijetli, odabrani indikator izbornika stalno svijetli, ostali su indikatori izbornika isključeni, a odgovarajući zaslon prikazuje vrijeme izbornika.
8. Kad lijevi i desni lonac rade istodobno, indikator tipke i odgovarajući indikator izbornika **1** lonca trepere istodobno/3 sekunde, a vrijeme gašenja < 0,5 sekundi. Nakon 3 sekunde, indikator tipke i odgovarajući indikator izbornika **2** lonca trepere istodobno/6 sekundi, s vremenom gašenja < 0,5 sekundi, lijevi i desni indikatori trepere naizmjenično, a vrijeme intervala lijevo i desno je 3 sekunde.
9. Funkcija memorije: uređaj ima funkciju memorije. Po završetku kuhanja, uređaj se ne isključuje. Pri sljedećoj uporabi, ako odaberete isti lonac kao i zadnji put, uređaj će izravno prikazati izbornik koji je korišten posljednji put. Funkcija memorije nestaje kad se uređaj isključi na 1 sat. Nakon što prođe najmanje 1 sat, početno stanje prikazat će se kada se uređaj ponovno uključi. Memorija za isključivanje: ako se uređaj koristi, a napajanje se slučajno prekine, uređaj će se vratiti u radno stanje prije isključivanja ako se ponovno uključi unutar 30 minuta.

Postavke

Tablica u nastavku pomoći će vam odabrati osnovne postavke za sastojke.

Napomena: imajte na umu da su ove postavke samo indikativne. Budući da se sastojci razlikuju po podrijetlu, veličini, obliku i marki, ne možemo jamčiti najbolje postavke za vaše sastojke.

Budući da tehnologija brzog zraka trenutno zagrijava zrak u uređaju, kratko izvlačenje lonca iz uređaja tijekom prženja vrućim zrakom gotovo i neće poremetiti proces.

Savjeti:

1. Manji sastojci obično zahtijevaju nešto kraće vrijeme pripreme od većih.
2. Za veću količinu sastojaka potrebno je nešto dulje vrijeme pripreme, a za manju količinu sastojaka potrebno je nešto kraće vrijeme pripreme.
3. Protresanje manjih sastojaka na pola vremena pripreme optimizira konačni rezultat i može spriječiti neravnomjerno prženje sastojaka.
4. Svježem krumpiru dodajte malo ulja za hrskavi rezultat. Sastojke pržite u fritezi nekoliko minuta nakon što dodate ulje.
5. U fritezi nemojte pripremati izrazito masne sastojke poput kobasica.
6. Grickalice koje se mogu pripremiti u pećnici mogu se pripremiti i u fritezi.
7. Optimalna količina za pripremu hrskavog krumpira je 500 grama.
8. Za brzu i jednostavnu pripremu punjenih grickalica upotrijebite unaprijed pripremljeno tijesto. Unaprijed pripremljeno tijesto također zahtijeva kraće vrijeme pripreme od domaćeg tijesta.
9. Stavite lim za pečenje ili posudu za pećnicu u lonac za prženje ako želite ispeći kolač ili quiche ili ako želite ispeći delikatne sastojke ili jela s punjenjem ili nadjevom.

Izbornik	Referentna težina (g)	Zadana temperatura (°C)	Vrijeme lonca (min)	Raspon temperature (°C)	Vremenski okvir (min)	Protresite
Pomfrit	600/400	200	25	80–200	1–60	1–2
Odrezak	500/350	180	16	80–200	1–60	Flip
Pile	1200/800	200	45	80–200	1–60	Flip
Žar	600/400	200	25	80–200	1–60	Flip
Ribe	650/450	180	18	80–200	1–60	Flip
Škamp	650/500	180	12	80–200	1–60	1–2
Pizza	500/300	180	15	80–200	1–60	/
Dehidriranje	650/450	40	6 h	80–200	1–60	1–2

Napomena 1: Dodajte 3 minute na vrijeme pripreme kada počnete pržiti dok je friteza još hladna. Uređaj može emitirati malo dima i mirisa tijekom prve uporabe, što je normalna pojava.

Čišćenje

Očistite uređaj nakon svake uporabe.

Nemojte upotrebljavati metalni kuhinjski pribor ili abrazivne materijale za čišćenje lonca i rešetke jer to može oštetiti premaz koji se ne lijepi.

- Izvadite utikač iz zidne utičnice i ostavite uređaj da se ohladi.
Napomena: izvadite lonac kako bi se friteza brže ohladila.
- Obrišite vanjsku stranu uređaja vlažnom krpom.
- Lonac očistite vrućom vodom, malo tekućine za pranje i neabrazivnom spužvom.
Možete upotrijebiti tekućinu za odmašćivanje kako biste uklonili svu preostalu prljavštinu.
Savjet: ako se prljavština zalijepi za nosač (rešetku) ili dno lonca, napunite lonac vrućom vodom i dodajte malo tekućine za pranje. Stavite rešetku za prženje u lonac te ostavite da se lonac i rešetka za prženje natapaju otprilike 10 minuta.
- Očistite unutrašnjost uređaja toplom vodom i neabrazivnom spužvom.
- Očistite grijaći element četkom za čišćenje kako biste uklonili ostatke hrane.

Rješavanje problema

Problem	Mogući uzrok	Rješenje
Uređaj ne radi.	Uređaj nije spojen na napajanje.	Spojite utikač kabela napajanja na uzemljenu utičnicu.
Sastojci prženi u fritezi nisu gotovi.	Prevelika količina sastojaka ili su sastojci preveliki.	Napunite lonac preporučenom količinom sastojaka (preporučene veličine).
	Temperatura je preniska.	Sukladno podesite temperaturu.
Sastojci se prže neravnomjerno.	Uređaj nije prethodno zagrijan.	Podesite vrijeme na potrebno vrijeme pripreme.
	Određene vrste sastojaka potrebno je protresti na pola vremena kuhanja.	Sastojke koji leže jedan na drugom (npr. krumpirić) treba protresti na pola vremena pripreme.
Pržene grickalice nisu hrskave kad izađu iz friteze.	Upotrijebili ste vrstu grickalica namijenjenu za pripremu u tradicionalnoj fritezi.	Upotrebljavajte grickalice za pečnicu ili dolijte malo ulja na grickalice da biste postigli hrskaviji rezultat.
Lonac se ne može pravilno gurnuti u uređaj.	Previše sastojaka u loncu.	Nemojte puniti posudu iznad oznake MAKS.
	Lonac nije pravilno postavljen u lonac.	Gurnite lonac u uređaj dok ne začujete klik.
Bijeli dim izlazi iz uređaja.	Kuhanje masnih sastojaka.	Prilikom kuhanja masnih sastojaka velika količina ulja curi u lonac. Ulje proizvodi bijeli dim, a lonac se može zagrijati više nego inače. To ne utječe na uređaj ili konačni rezultat.
	Lonac nije očišćen nakon posljednjeg kuhanja.	Bijeli dim nastaje zbog zagrijavanja masti u posudi. Pobrinite se da tavu pravilno očistite nakon svake uporabe.
Svježi krumpirići ne prže se ravnomjerno.	Niste upotrijebili pravu vrstu krumpira.	Upotrebljavajte svježi krumpir i pobrinite se da ostane čvrst tijekom kuhanja.
	Niste isprali komadiće krumpira prije kuhanja.	Isperite komadiće krumpira da biste uklonili škrob s vanjske strane komadića.

Svježi krumpirići nisu hrskavi.	Hrskavost krumpirića ovisi o količini ulja i vode u krumpiriću.	Pobrinite se da komadiće krumpira dobro osušite.
		Izrežite krumpir na manje komadiće <u>za hrskaviji rezultat.</u>
		Dodajte malo ulja za hrskaviji rezultat.

BRIGA ZA OKOLINU

Nakon isteka njegova životnog vijeka uređaj nemojte baciti zajedno s uobičajenim kućanskim otpacima, nego ga predajte ovlaštenim zbirnim mjestima za recikliranje. Takvim zbrinjavanjem dotrajalog uređaja pomažete u očuvanju okoline.

GARANCIJA I SERVIS

Za bilo kakve informacije ili u slučaju kvara uređaja obratite se Centru za pomoć korisnicima Hisense u vašoj državi (telefonski broj takvog centra naveden je u globalnom garancijskom listu koji važi u čitavom svijetu). Ukoliko u vašoj državi nema Centra za korisnike Hisense, obratite se vašem lokalnom prodavaču Hisense, ili pozovite odjel Hisense za servisiranje kućanskih aparata.

Samo za osobnu uporabu!

Hisense

VAM ŽELI MNOGO UŽITAKA PRILIKOM UPORABE VAŠEG NOVOG UREĐAJA

Pridržavamo pravo na izmjene!

Važne mere bezbednosti

Pre početka upotrebe aparata detaljno se upoznajete sa korisničkim priručnikom.

1. Sačuvajte uputstva za upotrebu, potvrdu o garanciji, potvrdu o plaćanju, i po mogućnosti ambalažu aparata.
2. Kućišta koja sadrže električne komponente i grejne elemente, nemojte potapati u vodu, i nemojte ih ispirati pod mlazom tekuće vode.
3. Pazite da u aparat ne dopre voda ili neka druga tečnost, jer to može uzrokovati električni udar.
4. Sastojke za prženje uvek složite u košaru tako da ne dođu u dodir sa grejnim elementima.
5. Tokom rada aparata nemojte prekrivati otvore za dovod i odvod vazduha.
6. Posudu nemojte puniti uljem, jer to može privesti do opasnosti od požara.
7. Tokom rada nemojte dodirivati unutrašnjost aparata.
8. Pre priključenja aparata na električnu instalaciju, proverite dali napon aparata naveden na postolju odgovara naponu vaše kućne električne instalacije, odnosno lokalne električne mreže.
9. Aparat ne smete koristiti ukoliko utvrdite da je oštećen priključni kabl, njegov utikač, ili sam aparat.
10. Oštećen priključni kabl sme zameniti isključivo proizvođač, njegov ovlašćeni servis, ili neko drugo odgovarajuće stručno osposobljeno lice.
11. Deca starija od osam godina, kao i lica smanjenih fizičkih, osetilnih ili mentalnih sposobnosti, ili lica sa nedostatkom iskustava i znanja u rukovanju aparatom, smeju koristiti ovaj aparat isključivo pod odgovarajućim nadzorom lica, odgovornih za njihovu bezbednost, i ako su dobila odgovarajuća uputstva u vezi bezbedne upotrebe aparata, i ako razumeju opasnosti povezane sa korišćenjem aparata
12. Deca neka budu stalno pod vašim nadzorom i nemojte im dozvoliti da koriste aparat kao igračku.
13. Takođe, nemojte dozvoliti deci da sudeluju u čišćenju i održavanju aparata, izuzev ukoliko su starija od 8 godina i ako su pod odgovarajućim nadzorom.
14. Priključni kabl nemojte držati u blizini vrućih površina.
15. Mokrim rukama nemojte rukovati tipkama na kontrolnoj tabli niti priključivati aparat na električnu energiju.
16. Aparat priključite samo u pravilno uzemljenu zidnu utičnicu. Utikač treba biti pravilno uključen u zidnu utičnicu.
17. Ovim aparatom nije moguće upravljati spoljnim vremenskim prekidačima (tajmer) ili odvojenim sistemima za daljinsko upravljanje.
18. Aparat nemojte postavljati na ili u blizinu zapaljivih materijala, kao što su stolnjaci, zavese, i sl.

19. Aparat također nemojte postavljati iza zid ili uz druge aparate. Iza aparata, uz bočne stranice, i iznad njega, neka bude barem 10 cm prostora. Na aparat ne smete stavljati nikakve predmete.
20. Aparat koristite isključivo za namene koje su opisane u ovom korisničkom priručniku.
21. Aparat nemojte ostaviti da radi bez nadzora.
22. Tokom prženja vrućim vazduhom, kroz otvore za odvod vazduha izlazi vruća para. Pazite da se rukama ili licem ne približite previše toj pari odnosno otvorima za odvod vazduha. Na vruću paru i na vruć vazduh obratite pažnju i kada posudu vadite iz aparata.
23. Dostupne površine mogu tokom rada aparata postati veoma vruće.
24. Ako iz aparata počne izlaziti tamni dim, smesta ga isključite. Pre nego što izvadite posudu iz aparata pričekajte da se prestane dimiti.
25. Aparat postavite na horizontalnu, ravnu i stabilnu podlogu.
26. Aparat je namenjen isključivo za uobičajenu upotrebu u domaćinstvu i nije namenjen za upotrebu u okolinama kao što su čajne kuhinje u radnjama, kancelarijama, na farmama, i u drugim radnim okolinama. Aparat takođe nije namenjen za upotrebu od strane gostiju u hotelima, motelima, prenoćištima, i u drugim smeštajnim objektima.
27. Ukoliko se aparat koristi nepravilno, ili ga se koristi u profesionalne odnosno polu-profesionalne svrhe, ili ako se ga koristi na način koji nije u skladu s uputstvima za upotrebu, garancija postaje ništavna, a Hisense ne preuzima nikakvu odgovornost za eventualno uzrokovanu štetu.
28. Za pregled ili popravak aparata obratite se ovlašćenom servisu Hisense.
29. Aparat nemojte pokušavati popravljati sami, jer ćete time poništiti garanciju.
30. Nakon upotrebe priključni kabl aparata uvek isključite iz zidne utičnice.
31. Pre nego što aparat dodirnete ili počnete čistiti, ostavite ga da se ohladi približno 30 minuta.
32. Postarajte se da hrana koju spremate u ovom aparatu bude zlatno-žuto zapečena, a ne da potamni ili da bude braon boje. Zagorele ostatke hrane odstranite. Sirovi krompir nemojte pržiti na temperaturi koja prevazilazi 180 °C (time smanjete proizvodnju akrilamida).

Ovaj aparat označen je u skladu s Evropskom direktivom 2012/19/EU u vezi odlaganja otpadne električne i elektronske opreme (*engl. skraćena WEEE*). Smernice iz te direktive opredeljuju zahteve i postupke za sakupljanje i recikliranje otpadne električne i elektronske opreme, važeće u celoj Evropskoj Uniji.

Automatsko isključenje

Aparat je opremljen vremenskim (satnim) prekidačem. Kada istekne podešeno vreme, aparat zazvoni i automatski se isključi.

Pre prve upotrebe aparata

Odstranite sav ambalažni materijal. Ako je na aparatu kakva nalepnica, odlepite je. Košaru i posudu isperite vrućom vodom. Nemojte koristiti gruba ili agresivna sredstva za čišćenje. Vlažnom krpom očistite unutrašnji i spoljašnji deo aparata. Posudu i košaru nemojte prati u mašini za pranje sudova.

Aparat radi na vruć vazduh, zato posudu nemojte puniti uljem ili masnoćom za prženje!

Priključenje na električnu energiju:

Aparat sme biti priključen samo na pravilno montiranu utičnicu 220-240 V ~ 50-60 Hz, 16A.

Opšti opis

1. Posuda za prženje
2. Emajlirana posuda za prženje
3. Uređaj

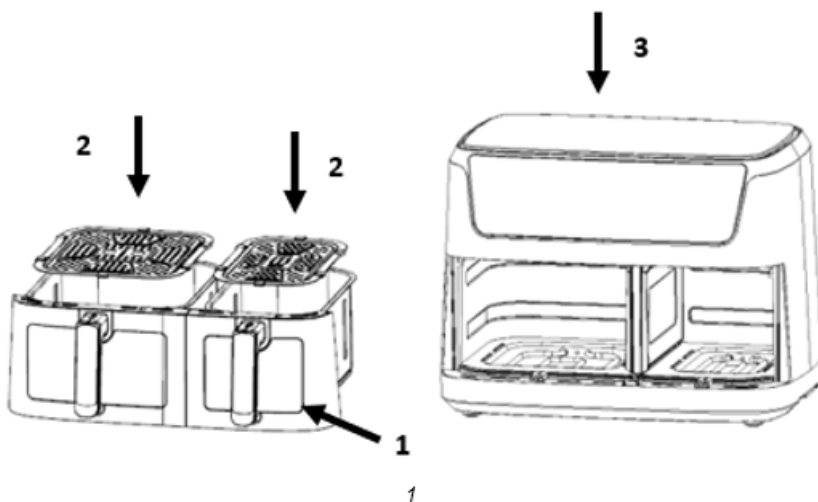

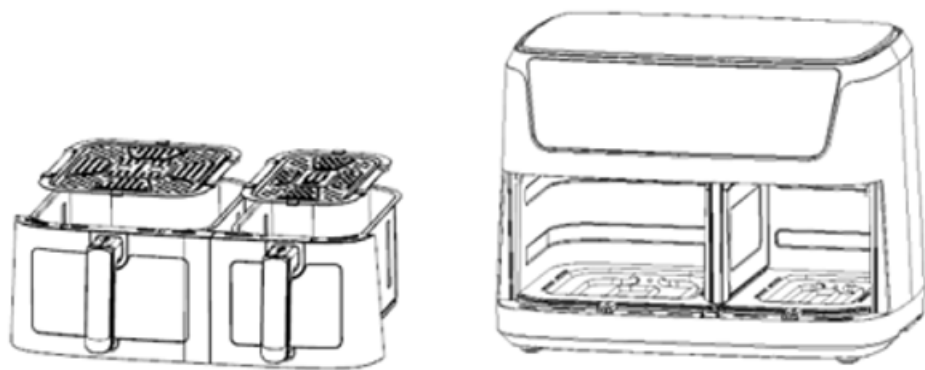

2

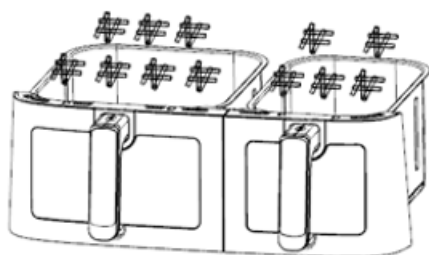

3

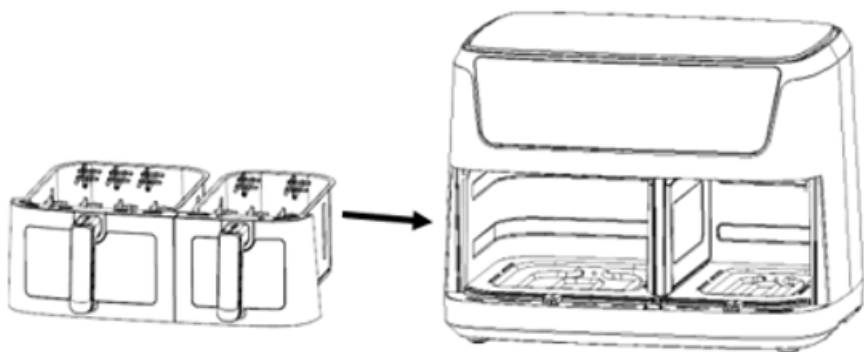

4

Pre prve upotrebe

1. Uklonite sav ambalažni materijal.
2. Uklonite sve nalepnice ili etikete sa uređaja.
3. Temeljito očistite rešetku i posudu toplom vodom sa malo deterdženta i neabrazivnim sunđerom.
4. Obrišite unutrašnjost i spoljašnjost uređaja vlažnom krpom.

Ovo je friteza za prženje bez ulja koja radi pomoću vrućeg vazduha. Nemojte sipati ulje ili mast direktno u posudu.

Obaveštenje: Kada se friteza prvi put zagreje, može da emituje blagi dim ili miris. To je normalno kod mnogih uređaja za zagrevanje. To ne utiče na bezbednost vašeg uređaja.

Priprema uređaja za upotrebu

1. Postavite uređaj na stabilnu, horizontalnu i ravnu površinu. Nemojte postavljati uređaj na površinu koja nije otporna na toplotu.
2. Postavite emajliranu posudu za prženje u posudu

Nemojte sipati ulje ili bilo koju drugu tečnost u posudu.

Nemojte stavljati ništa na uređaj, jer to može da ometa protok vazduha i utiče na rezultat prženja vrućim vazduhom.

Upotreba uređaja

1. Umetnite utikač u zidnu utičnicu sa uzemljenjem.
 2. Pažljivo izvucite posudu iz friteze (slika 2).
 3. Stavite hranu u posudu. (slika 3).
 4. Gurnite posudu nazad u fritezu (slika 4).
- Nikada ne koristite posudu bez emajlirane posude u njoj.

Opres: Ne dodirujte posudu tokom upotrebe i neko vreme nakon toga, jer je veoma vruća. Držite posudu samo za ručku.

5. Odredite potrebno vreme pripreme za hranu (pogledajte odeljak "Podešavanja" u ovom poglavlju).

6. Neku hranu treba da protresete nakon pola sata pripreme (pogledajte odeljak "Podešavanja" u ovom poglavlju). Da biste protresli hranu, izvucite posudu iz uređaja držeći je za ručku i protresite. Potom vratite posudu u fritezu.

7. Kada začujete zvučni signal, vreme pripreme je isteklo. Izvucite posudu iz uređaja

Napomena: Dugo pritisnite dugme za uključivanje na 2 sekunde. Zatim možete ručno isključiti uređaj.

Savet: Možete da podesite temperaturu ili vreme u skladu sa vašim željama tokom upotrebe.

8. Proverite da li je hrana gotova.

Ako hrana još nije gotova, jednostavno vratite posudu u uređaj i podesite tajmer na nekoliko dodatnih minuta.

9. Da biste izvadili hranu (npr. pomfrit), izvadite posudu iz friteze i stavite je na podmetač.

Nemojte okretati posudu naopako jer će višak ulja koji se skupio na dnu posude iscuriti na hranu.

Posuda i hrana su vrući. U zavisnosti od vrste hrane u fritezi, iz posude može da izlazi para.

10. Koristite odgovarajući pribor za stavljanje hrane na tanjir.

11. Kada je hrana gotova, friteza je odmah spremna za pripremu nove hrane.

Uputstvo za kontrolnu tablu

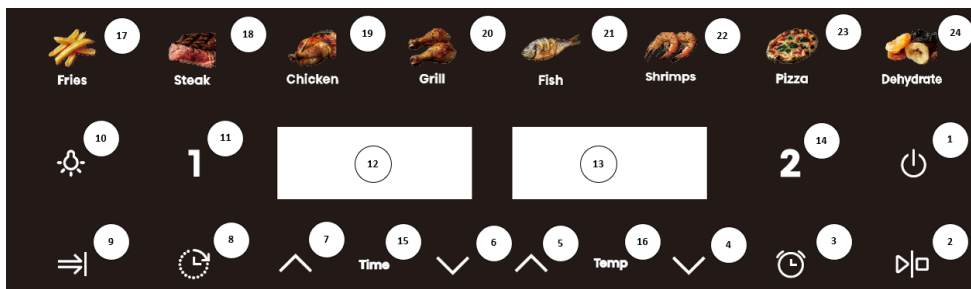



Taster 1  – Taster za uključivanje

Kada su korpa i posuda pravilno postavljeni u glavno kućište, svetlo za napajanje će se upaliti. Pritisnite taster za uključivanje da biste uređaj stavili u režim pripravnosti nakon što izaberete posudu koju želite da koristite. Pritisnite taster za uključivanje drugi put da biste započeli proces pečenja. Pritisnite taster za uključivanje na 2 sekunde da biste zatvorili ceo uređaj tokom kuvanja i istovremeno zaustaviti motor.

Taster 2  – Taster za pokretanje/pauzu
Da biste pokrenuli ili paузirali uređaj.

Taster 3  – Taster za podsetnik okretanja
Ako ste izabrali funkciju okretanja hrane, uređaj će emitovati podsetnik u podešeno vreme.

Taster 4  – Taster za smanjivanje temperature

Taster 5  – Taster za povećanje temperature

Taster 6  – Taster za smanjivanje vremena

Taster 7  – Taster za povećavanje vremena

Taster 8  – Taster za rezervaciju
Koristite ovaj taster da rezervišete željeno vreme kuvanja, sa opsegom vremena rezervacije od 0,5 do 12 sati.

Taster 9  – Taster za istovremeni završetak
Pritiskom na ovaj taster, dva recepta sa različitim podešavanjima vremena mogu se završiti u isto vreme.

Taster 10  – Taster za svetlo

Taster 11 **1** – Taster za odabir posude 1

Indikatorska lampica "12" – Ekran za levu posudu

Indikatorska lampica "13" – Ekran za desnu posudu

Taster 14 **2** – Taster za odabir posude 2

Dodirnite taster za odabir vremena. Po potrebi možete da podesite vreme naznačeno na jedinici za prikaz.

Indikatorska lampica "15" – Indikator vremena

Indikatorska lampica "16" – Indikator temperature

Tasteri 17-24 – Tasteri za recept

Detaljna uputstva za rad

1. Početni režim





Prvo, da biste bili sigurni da je posuda za kuvanje pravilno stavljena u uređaj, umetnite utikač u utičnicu. Uređaj će se uključiti, jednom će se oglasiti zvučnim signalom, sve lampice će se upaliti na jednu sekundu, a zatim će se ponovo ugasi. Ikona za napajanje će se upaliti.

2. Režim pripravnosti

4. Dodirnite ikonicu za napajanje. Taster **1** za odabir posude i indikatori tastera **2** za odabir posude će zasvetleti i ostati uključeni, uređaj je sada u režimu pripravnosti. Kada je uređaj u stanju pripravnosti i ne radi 5 minuta, vratiće se u početni režim.

5.

3. Režim rada jedne posude

- 3.1. Dodirnite ikonicu **1** ili **2**. Indikator funkcije i meni će se uključiti i ostati uključeni. Indikator za pomfrit će treperiti, jer je ovo podrazumevani meni, a ostali indikatori će takođe biti uključeni. Istovremeno, indikator temperature i vremena će treperiti. Ako pritisnete i zadržite ikonicu **1** 2 sekunde, možete da otkazete odabir leve posude. Uradite isto za desnu posudu tako što ćete pritisnuti i držati ikonicu **2**. Pritiskom na ikonicu možete da otkazete izbor obe posude, a uređaj će preći u režim pripravnosti.
- 3.2. Dodirnite ikonicu tastera Meni da biste izabrali meni koji želite u skladu sa onim šta kuvate ili da biste podesili temperaturu i vreme ako je potrebno. Prilikom podešavanja temperature, svakim pritiskom na taster, temperatura će se promeniti za 5 °C, a ako dugo pritisnete tastere "  " ili "  ", temperatura će se kontinuirano povećavati ili smanjivati. Za svaki meni, podesivi opseg temperature je od 80 °C do 200 °C. Podešavanje vremena: svakim pritiskom tastera, vreme se menja za 1 min. Opseg regulacije vremena od 1 min do 60 min.
- 3.3. Nakon što izaberete vrstu hrane (recept), temperaturu i vreme, dodirnite ikonicu tastera za uključivanje. Posuda **1** / **2** počinje da radi, a na ekranu se prikazuje trenutno vreme kuvanja, odbrojavajući ga pre nego što prestane da treperi. Indikator izabrane vrste hrane je uvek uključen, a ostali indikatori recepta će biti isključeni.
- 3.4. Da biste podesili temperaturu ili vreme tokom procesa pečenja, pritisnite taster **1** ili **2**, a zatim pritisnite taster za temperaturu ili vreme jednom, a zatim pritisnite taster "  " ili "  " da biste podesili temperaturu ili vreme. Tokom podešavanja, uređaj nastavlja da radi.
- 3.5. Da biste resetovali odabranu vrstu hrane tokom kuvanja, lagano pritisnite taster **1** ili **2** a zatim pritisnite  jednom da biste pauzirali kuvanje. Grejač i motor će prestati da rade, a indikator recepta i ekran će treperiti. Podesite vrstu hrane po potrebi. U ovom trenutku možete da podesite i temperaturu i vreme.

- 3.6. Pritisnite taster za uključivanje tokom pečenja i uređaj će se zaustaviti. Ako nema aktivnosti, uređaj će se automatski vratiti u režim pripravnosti nakon 5 minuta.
- 3.7. Da biste isključili uređaj tokom kuvanja, pritisnite taster za uključivanje na 2 sekunde i uređaj će se isključiti. Grejač i motor će prestati da rade. Na ekranu će se prikazati reč "OFF" (isključeno) i zvučni signal će se oglasiti.
- 3.8. Nakon kuvanja, na ekranu će se prikazati reč "OFF" (ISKLJUČENO) i zvučni signal će se oglasiti 5 puta. Ekran se isključuje i uređaj se vraća u režim pripravnosti.
- 3.9. Ako tokom kuvanja izvadite korpu za prženje, na ekranu će se prikazati reč "OPEN" (otvoreno) i uređaj će prestati da radi. Nakon što ponovo ubacite korpu za prženje, uređaj će nastaviti svoj rad.

4. Režim rada duple posude

4.1. Uključivanje 2 posude

4.1.1. Prvo izaberite jednu stranu i podesite željenu vrstu hrane, temperaturu i vreme u skladu sa vašim potrebama. Zatim izaberite drugu stranu i podesite željenu vrstu hrane, temperaturu i vreme na isti način.

4.1.2. Kada pritisnete taster , leva i desna posuda će početi da rade istovremeno.

Taster **1** i indikatorska lampica vrste hrane za levu posudu će treperiti svakih 6 sekundi istovremeno, a takođe će i **2** taster i indikatorska lampica vrste hrane desne posude treperiti svakih 6 sekundi istovremeno. Ekрани leve i desne posude će se naizmenično paliti u intervalu od oko 3 sekunde.

4.1.3. Takođe možete prvo uključiti levu posudu tako što ćete pritisnuti taster  nakon podešavanja parametara posude **1**, a zatim pritisnuti **2** da biste podesili

parametar desne posude. Kada je desna posuda spremna, pritisnite taster  da biste pokrenuli rad desne posude.



4.1.4. Kada su obe posude uključene, vreme i temperatura se ne mogu podesiti.

4.2. Promena podešavanja tokom rada obe posude

4.2.1. Kada leva i desna posuda rade istovremeno i potrebno je da podesite temperaturu ili vreme za levu posudu, pritisnite **1** i zatim podesite temperaturu i vreme po potrebi. Izbor vrste hrane se ne može menjati u ovom stanju. Ako nema aktivnosti u roku od 10 sekundi nakon podešavanja, ekran se automatski vraća u normalu.

4.2.2. Ako treba da podesite temperaturu ili vreme desne posude, pogledajte odeljak 4.2.1.

4.2.3. Tokom procesa kuvanja, vrsta hrane i temperatura/vreme se mogu podesiti pritiskom

na **1 / 2** i taster . Leva ili desna posuda će ući u režim pauze. Pritisnite taster  da biste nastavili sa kuvanjem nakon promene podešavanja.

4.2.4. Ako ne koristite uređaj 5 minuta nakon pauziranja, posuda će preći u režim pripravnosti.

4.3. Isključivanje leve ili desne posude











4.3.1. Prvo pritisnite taster **1** ili **2**, a zatim držite pritisnutim taster za uključivanje na 2 sekunde. Izabrana posuda će prestati da radi i vratiće se u režim mirovanja.

4.4. Izvlačenje korpe

4.4.1. Ako je korpa izvučena tokom kuvanja, na ekranu će se prikazati "OPEN" (OTVORENO). Strana o kojoj je reč će prestati da radi (i zagrevanje i motor će se zaustaviti) i nastaviće da radi sa prethodnim podešavanjem kada se korpa vrati nazad.

4.4.2. Kada se korpa za prženje izvuče u stanju pripravnosti, na ekranu će se prikazati "OPEN" (otvoreno). U ovom trenutku nije moguće koristiti obe posude istovremeno.

4.5. Pauziranje leve i desne posude

- 4.5.1. Kada kuvate u obe posude, pritisnite  taster jednom, i leva i desna posuda će istovremeno ući u režim pauze. I ekrani i recepti će sada treperiti. Ponovo pritisnite taster , i leva i desna posuda će nastaviti sa radom.
- 4.5.2. Kada se leva i desna posuda pauziraju istovremeno i ne rade 5 minuta, obe posude će prestati da rade i vrtiće se u režim pripravnosti.
- 4.5.3. Kada kuvate u obe posude, nežno pritisnite taster . Leva i desna posuda će istovremeno ući u režim pauze. Ako treba nešto da podesite, prvo pritisnite **1** ili **2** a zatim podesite željenu vrstu hrane, temperaturu i vreme u skladu sa vašim potrebama. Sada pritisnite taster  da biste nastavili istovremeni rad leve i desne posude.
- 4.5.4. Kada kuvate u obe posude, nežno pritisnite taster . Leva i desna posuda će istovremeno ući u režim pauze. Ponovo pritisnite taster  na 2 sekunde, i leva i desna posuda će istovremeno prestati da rade. Na levom i desnom ekranu će se prikazati "OFF" (isključeno), a uređaj će se vratiti u režim pripravnosti nakon kratkog zvučnog signala.
- 4.6. Isključivanje leve i desne posude
- 4.6.1. Kada kuvate u obe posude, pritisnite taster za uključivanje na 2 sekunde. Leva i desna posuda će istovremeno prestati da rade, a na levom i desnom ekranu će se prikazati "OFF" (isključeno). Nakon kratkog zvučnog signala, uređaj će preći u režim pripravnosti.
- 4.6.2. Nakon isteka prikazanog vremena leva i desna posuda će biti isključene, zagrevanje i motor će se zaustaviti, a na ekranu će se prikazati "OFF" (isključeno). Nakon 5 kratkih zvučnih signala, ekran će se isključiti i uređaj će se vratiti u režim pripravnosti.
- 4.6.3. Ako želite da isključite jednu posudu, prvo pritisnite **1** ili **2**, a zatim pritisnite taster za uključivanje na 2 sekunde. Izabrana posuda će prestati da radi, a na odgovarajućem ekranu će se prikazati "OFF" (isključeno). Nakon kratkog zvučnog signala, vrtiće se u režim pripravnosti. U ovom trenutku, stanje uređaja se menja u režim rada jedne posude.
- 4.7. Funkcija istovremenog završetka
- 4.7.1. Ova funkcija je aktivna samo kada su izabrana dve vrste hrane sa različitim podešavanjem vremena za levu i desnu posudu. U isto vreme svetlice indikator. Kada je funkcija aktivna, ekran treperi.
- 4.7.2. Nakon izbora menija, prvo pritisnite taster za istovremeni završetak , a zatim ponovo pritisnite taster . Uređaj će početi da radi. U ovom trenutku, posuda sa dužim vremenom kuvanja će raditi, dok će posuda sa kraćim vremenom kuvanja prikazivati simbol "HOLD" (zadržavanje). Nakon isteka dodatnog vremena, druga posuda počinje da radi. Taster za istovremeni završetak  obično ostaje uključen tokom ovog procesa.
- 4.7.3. Tokom kuvanja, ako je vreme prikazano na strani "HOLD" (zadržavanje) duže od vremena na drugoj strani, izađite iz režima istovremenog završetka. Taster za istovremeni završetak  će prestati da treperi.
- 4.7.4. Ako izvučete posudu tokom rada, tajmer će se zaustaviti i na ekranu će se prikazati "HOLD" (ZADRŽAVANJE). Vratite posudu u uređaj da biste nastavili sa radom.

- 4.7.5. Tokom rada sa obe posude, ako je rad jedne posude zaustavljen, a druga posuda nastavlja da radi, izađite iz funkcije istovremenog završetka i indikator istovremenog završetka će prestati da treperi.

Napomene:

1. Početni režim: kada je uređaj u ovom režimu, osvetljena je samo ikonica tastera za uključivanje.
2. Režim pripravnosti: ikonica tastera za uključivanje, taster za levu posudu i taster za desnu posudu su osvetljeni.
3. Podešavanje jedinice kada ne radi: odgovarajući funkcijski taster je uvek uključen, indikator izabrane vrste hrane treperi, drugi indikatori menija su uvek uključeni, odgovarajući ekran treperi naizmenično kako bi prikazao temperaturu/vreme izabrane vrste hrane. Prilikom podešavanja menija, izabrani recept treperi, kada podešavate temperaturu, pritisnite taster za temperaturu, ekran treperi prikazujući trenutnu temperaturu, pritisnite taster za vreme da biste podesili vreme, ekran menja trenutno vreme i treperi. Kada su leva i desna posuda istovremeno izabrane, meni strane koja nije izabrana ne treperi, odgovarajući ekran naizmenično prikazuje temperaturu i vreme bez treperenja. Tokom ovog procesa grejači i motori ne rade.
4. Podešavanje tokom kuvanja: recept ne treperi. Ekran treperi prikazujući temperaturu i vreme. Možete podesiti temperaturu i vreme, ali recept se ne može podesiti.
5. Režim pauze jedne posude: odgovarajući funkcijski taster stalno svetli, a indikator menija treperi kada je izabran. Ostali indikatori menija stalno svetle, a odgovarajući ekran treperi, prikazujući

temperaturu/vreme. Odgovarajući taster **1** ili **2** treperi, a meni, temperatura i vreme se mogu podesiti u ovom trenutku.

6. Režim pauze rada leve i desne posude: odgovarajući funkcijski taster stalno svetli, izabrani indikator menija treperi, drugi indikator menija stalno svetli, ekran treperi prikazujući temperaturu/vreme,

odgovarajući tasteri **1** i **2** trepere.

7. Radni režim: odgovarajući funkcijski taster stalno svetli, izabrani indikator menija stalno svetli, drugi indikatori menija su isključeni, a odgovarajući ekran prikazuje vreme menija.

8. Kada leva i desna posuda rade istovremeno, indikator tastera i indikator odgovarajućeg menija **1** posude trepere istovremeno/3 sekunde, a vreme gašenja je manje od 0,5 sekundi. Nakon 3 sekunde,

indikator tastera i indikator odgovarajućeg menija **2** posude trepere istovremeno/6 sekundi, sa vremenom gašenja < 0,5 sekundi, levi i desni indikatori trepere naizmenično, a vreme levog i desnog intervala je 3 sekunde.

9. Funkcija memorije: uređaj ima funkciju memorije. Po završetku kuvanja, uređaj se ne isključuje. Prilikom sledeće upotrebe, ako izaberete istu posudu kao i poslednji put, uređaj će direktno prikazati meni koji je korišćen poslednji put. Funkcija memorije će nestati kada je uređaj isključen sat vremena. Nakon isteka najmanje 1 sata, početno stanje će biti prikazano kada se uređaj ponovo uključi. Memorija tokom isključivanja: ako se uređaj koristi i struja nestane, uređaj će se vratiti u radno stanje pre nestanka struje ako se ponovo uključi u roku od 30 minuta.

Podešavanja

Tabela u nastavku će vam pomoći da izaberete osnovna podešavanja za hranu.

Napomena: Imajte na umu da su ova podešavanja samo indikativna. Pošto se hrana razlikuje po poreklu, veličini, obliku i brendu, ne možemo da garantujemo najbolja podešavanja za vašu hranu. Budući da brza tehnologija vazduha trenutno zagreva vazduh u uređaju, kratko izvlačenje posude iz uređaja tokom prženja vrućim vazduhom neće mnogo poremetiti proces.

Saveti:

1. Manja količina hrane obično zahteva nešto kraće vreme pripreme od veće količine hrane.
2. Za veću količinu hrane potrebno je samo nešto duže vreme pripreme, a za manju količinu hrane potrebno je samo nešto kraće vreme pripreme.
3. Protresanje manje količine hrane nakon pola sata pripreme poboljšava konačan rezultat i može da pomogne u sprečavanju nejednako ispržene hrane.
4. Dodajte malo ulja u svež krompir kako bi bio hrskav. Hranu pržite u fritezi nekoliko minuta nakon što ste dodali ulje.
5. Nemojte pripremati izuzetno masnu hranu u fritezi kao što su kobasice.
6. Grickalice koje se mogu pripremiti u rerni, mogu se pripremiti i u fritezi.
7. Optimalna količina za pripremu hrskavog pomfrita je 500 grama.
8. Za brzo i lako pripremanje punjenih grickalica koristite prethodno napravljeno testo. Prethodno napravljeno testo takođe zahteva kraće vreme pripreme od domaćeg testa.
9. Stavite kalup za pečenje ili posudu za rernu u posudu friteze ako želite da ispečete kolač ili quiche ili ako želite da ispečete delikatne sastojke ili jela sa filom ili nadevom.

Meni	Referent na težina (g)	Podrazumevan a temperatura (°C)	Vreme rada posude (min)	Temperaturu i opseg (°C)	Vremenski okvir (min)	Protresanje
Pomfrit	600/400	200	25	80–200	1–60	1–2
Šnicla	500/350	180	16	80–200	1–60	Flip
Pile	1200/800	200	45	80–200	1–60	Flip
Roštilj	600/400	200	25	80–200	1–60	Flip
Riba	650/450	180	18	80–200	1–60	Flip
Škampi	650/500	180	12	80–200	1–60	1–2
Pica	500/300	180	15	80–200	1–60	/
Dehidracija	650/450	40	6h	80–200	1–60	1–2

Napomena 1: Dodajte 3 minuta na vreme pripreme kada počnete da pržite dok je friteza još hladna. Uređaj može emitovati malo dima i mirisa tokom prve upotrebe, što je normalna pojava.

Čišćenje

Očistite uređaj nakon svake upotrebe.

Nemojte koristiti metalni kuhinjski pribor ili abrazivne materijale za čišćenje posude i emajlirane posude, jer to može da ošteti premaz.

1. Izvadite utikač iz zidne utičnice i ostavite uređaj da se ohladi.

- Napomena: Izvadite posudu kako bi se friteza brže ohladila.
2. Obrišite unutrašnjost i spoljašnjost uređaja vlažnom krpom.
 3. Očistite posude toplom vodom sa malo deterdženta i neabrazivnim sunderom.
Možete da koristite tečnost za odmaščivanje kako biste uklonili svu preostalu prljavštinu.
Savet: Ako se prljavština zalepila za emajliranu posudu ili dno posude, napunite posudu toplom vodom sa malo deterdženta. Stavite emajliranu posudu u duboku posudu i ostavite da se natapaju oko 10 minuta.
 4. Očistite unutrašnjost uređaja toplom vodom i neabrazivnim sunderom.
 5. Očistite grejač četkom za čišćenje kako biste uklonili ostatke hrane.

Rešavanje problema

Problem	Mogući uzrok	Rešenje
Uređaj ne radi.	Uređaj nije priključen na struju.	Umetnite utikač kabla za napajanje u utičnicu sa uzemljenjem.
Hrana pržena u fritezi nije gotova.	Prevelika količina hrane ili su komadi hrane preveliki.	U posudu stavite preporučenu količinu hrane (preporučene veličine).
	Temperatura je preniska.	Podesite temperaturu.
	Uređaj nije prethodno zagrejan.	Podesite vreme na potrebno vreme pripreme.
Hrana se nejednako prži.	Određenu vrstu hrane treba protresti nakon pola sata prilikom prženja.	Hranu koja je na vrhu ili jedna preko druge (npr. pomfrit) treba protresti nakon pola sata pripreme.
Pržene grickalice nisu hrskave nakon prženja.	Koristite vrstu grickalica namenjenu za pripremu u tradicionalnoj fritezi.	Koristite grickalice koje se peku u retni ili ih malo nauljite kako biste postigli hrskaviji rezultat.
Nije moguće pravilno umetnuti posudu u uređaj.	Previše hrane u posudi.	Nemojte puniti posudu iznad oznake MAX.
	Emajlirana posuda nije pravilno postavljena u duboku posudu.	Pritisnite posudu u uređaj dok ne čujete klik.
Beli dim izlazi iz uređaja.	Prženje masnih sastojaka.	Prilikom prženja masnih sastojaka, velika količina ulja će curiti u posudu. Ulje uzrokuje beli dim i posuda se može zagrejati više nego obično. To ne utiče na uređaj ili konačni rezultat.
	Posuda nije očišćena nakon poslednjeg prženja.	Beli dim je uzrokovan zagrevanjem masti u posudi. Proverite da li ste dobro očistili posudu nakon svake upotrebe.
Svež pomfrit se prži neravnomerno.	Nije korišten pravi tip krompira.	Koristite svež krompir i pobrinite se da ostane čvrst tokom prženja.
	Krompir nije dovoljno opran pre prženja.	Ispirite krompir kako biste uklonili škrob sa njega.
Svež pomfrit nije hrskav.	Hrskavost pomfrita zavisi od količine ulja i vode u pomfritu.	Pobrinite se da krompir dobro osušite.
		Isecite manje štapiće krompira da biste dobili hrskaviji rezultat.
		Malo nauljite da biste dobili hrskaviji rezultat.

BRIGA ZA ŽIVOTNU SREDINU

Nakon isteka njegove predviđene životne dobi aparat nemojte baciti zajedno s uobičajenim otpacima iz domaćinstva, nego ga predajte ovlašćenim zbirnim mestima za recikliranje. Takvim odlaganjem dotrajalog aparata pomažete u očuvanju okoline.

GARANCIJA I SERVIS

Za bilo kakve informacije ili u slučaju kvara aparata obratite se Centru za korisnike Hisense u vašoj državi (telefonski broj takvog centra naveden je u globalnom garantnom listu koji važi u celom svetu). Ukoliko u vašoj državi nema Centra za korisnike Hisense, obratite se vašem lokalnom prodavcu Hisense proizvoda, ili pozovite odeljenje Hisense za servisiranje kućanskih aparata.

Samo za ličnu upotrebu!

Hisense

VAM ŽELI MNOGO UŽITAKA PRILIKOM UPOTREBE VAŠEG NOVOG APARATA

Pridržavamo pravo na izmene!

Важни безбедносни упатства

Внимателно прочитајте ги упатствата за употреба пред употреба на апаратот.

1. Чувајте ги упатствата за употреба, гарантниот лист, фискалната сметка и по можност пакувањето на апаратот.
2. Не потопувајте го куќиштето со електричните компоненти и грејните елементи во течност и не плакнете ги под вода.
3. Спречете секакво навлегување на вода или друга течност во апаратот бидејќи ова може да предизвика електричен шок.
4. Секогаш поставете ја храната која треба да се пржи во корпата за пржење со цел да избегнете допир со грејните елементи.
5. Не покривајте ги влезните и излезните вентили за воздух за време на работата на апаратот.
6. Не полнете го внатрешниот сад со масло бидејќи ова може да доведе до ризик од пожар.
7. Во никој случај не допирајте ги внатрешните делови од апаратот за време на употреба.
8. Пред поврзување на апаратот со изворот на напојување, уверете се дека напонот кој е назначен на апаратот одговара со напонот на локалната електрична мрежа во вашиот дом.
9. Не употребувајте го апаратот ако приклучокот, кабелот за напојување, или која било друга компонента е оштетена.
10. Ако кабелот за напојување е оштетен, кабелот треба да се замени единствено од Гореење или овластен центар за сервисирање и поправки на Гореење или соодветно обучено стручно лице.
11. Овој апарат не е наменет за употреба од стана на деца под 8 години и лица со намалени физички, сензорни или ментални способности, и лица со недостаток на пракса и знаење, освен во случаи каде апаратот се користи под надзор или согласно инструкции за употреба на апаратот во однос на безбедноста при употреба и можните опасности кои може да произлезат од употребата на овој апарат.
12. Потребно е посебно внимание кога апаратот се користи од деца или во близина на деца. Овој апарат не е играчка. Не е дозволено деца да го чистат или одржуваат апаратот освен ако не се постари од 8 години и го вршат тоа под надзор. По употребата складирајте го апаратот на безбедно место надвор од дофатот на децата.
13. Држете го кабелот за напојување подалеку од топли површини.
14. Не вклучувајте го кабелот за напојување во прекинувачот и не користете ја контролната плоча на апаратот со мокри раце.

15. Само поврзете го апаратот со заземјен приклучок. Уверете се дека приклучокот е правилно внесен/приклучен.
16. Овој апарат не може да се контролира со надворешен тајмер или посебен далечински систем на управување.
17. Не поставувајте го апаратот на или во близина на запалив материјал како чаршав за маса или завеса.
18. Не поставувајте го апаратот веднаш до сидот или врз други апарати. Уверете се дека има простор од најмалку 10 см зад, веднаш до и над апаратот. Не поставувајте други предмети врз апаратот.
19. Користете го овој апарат исклучиво за намената на која и служи според ова упатство.
20. Не оставајте го овој апарат да работи без присуство на лице кое може да го надгледува.
21. За време на пржењето со циркулација на топол воздух, се ослободува топла пареа преку излезните вентили за воздух. Внимавајте да не се приближите премногу до излезните вентили за воздух со рацете и лицето. Исто така бидете внимателни да не се изгорите на пареата додека го отстранувате внатрешниот сад за пржење од апаратот.
22. За време на работата на апаратот, работните површини на апаратот може да се вжештат.
23. Доколку се случи да се појави црн чад од апаратот, веднаш исклучете го истиот. Пред да го отстраните садот од апаратот, почекајте да стивне чадот.
24. Поставете го апаратот на рамна и стабилна цврста подлога.
25. Апаратот е наменет да се користи исклучиво во некомерцијални цели односно за потребите на домаќинството. Не е наменет за употреба во средини како кантини во продавници, канцеларии, здруженија или други работни средини. Исто така не е наменет да се користи од гости во хотелски соби, мотели, хостели и други сместувачки капацитети.
26. Ако апаратот не се користи правилно или ако се користи за комерцијални или полу-професионални цели или на начин спротивен од овие упатства, гаранцијата нема да важи и Hisense не презема одговорност за потенцијалната предизвикана штета.
27. За проверка или поправка на апаратот, ве молиме контактирајте го овластениот сервисен центар на Hisense.
28. Не обидувајте се да го поправите апаратот самостојно бидејќи во тој случај гаранцијата нема да важи.
29. Секогаш исклучете го апаратот од главниот извор на напојување по употреба.
30. Пред да го држите или чистите апаратот, почекајте апаратот да се олади приближно 30 минути.
31. Уверете се дека храната која ја готвите во апаратот е со златно- кафена боја наместо темно- кафена или само кафена боја. Отстранете ги сите

остатоци од изгорена храна. Не пржете компири на температура над 180 °C (го редуцира формирањето на акриламиди).

Овој апарат е означен во сообразност со Европската Директива 2012/19/E3 за отпад од електрична и електронска опрема – WEEE. Директивата ги прецизира условите за прибирање и управување со отпад од електрична и електронска опрема кои важат за целата Европска Унија.

Автоматско исклучување

Овој апарат е опремен со тајмер. Кога времето ќе истече апаратот ќе даде сигнал и автоматски ќе се исклучи.

Пред да го употребите апаратот за прв пат отстранете го апаратот од амбалажата. Ако има какви било ознаки или лепенки на апаратот отстранете ги. Измијте ја корпата и внатрешниот сад за пржење со топла вода. Не користете абразивни или агресивни средства за чистење. Користете влажна крпа за чистење на внатрешниот и надворешниот дел на апаратот. Не мијте го внатрешниот сад и корпата за пржење во машината за миење на садови.

Апаратот користи циркулирање на топол воздух за пржење. Поради ова не полнете го внатрешниот сад за пржење со масло за пржење или други маснотии!

Електрично напојување:

Овој апарат може да се поврзе само со точно прилагоден напон од 220-240 V ~ 50-60 Hz, 16A на електричната мрежа.

Општ опис

1. Корпа за пржење
2. Решетка за пржење
3. Апарат

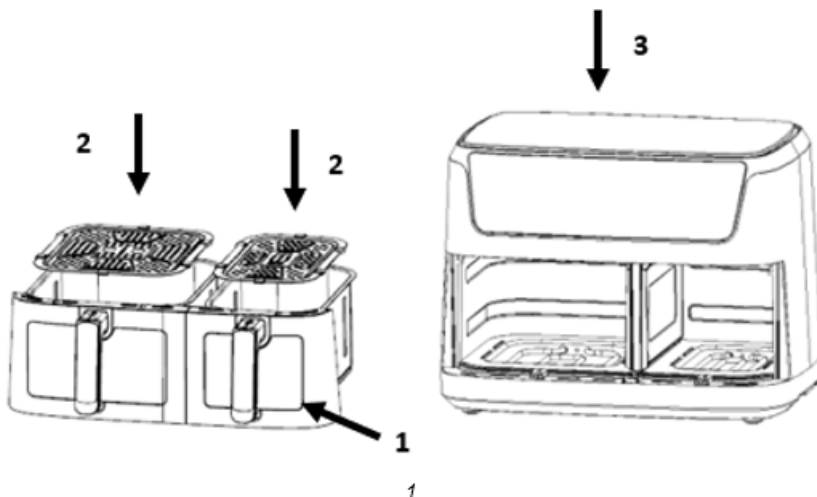

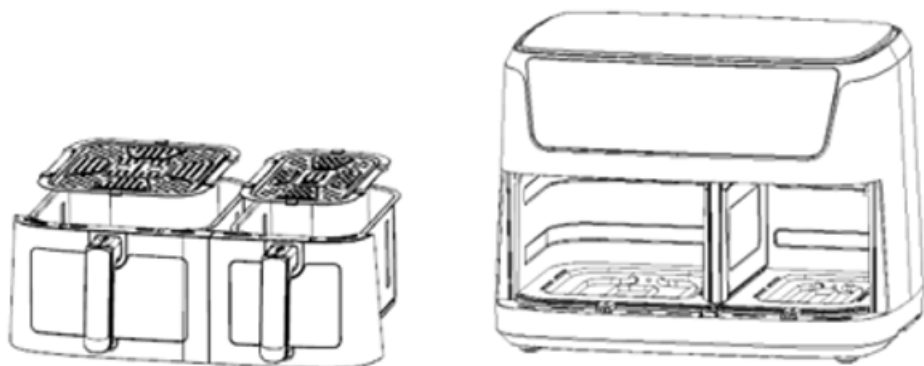

2

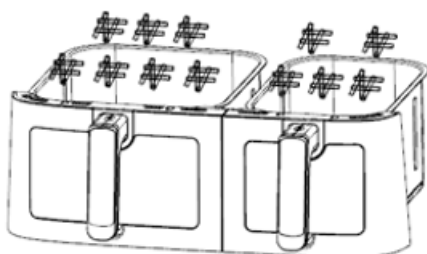

3

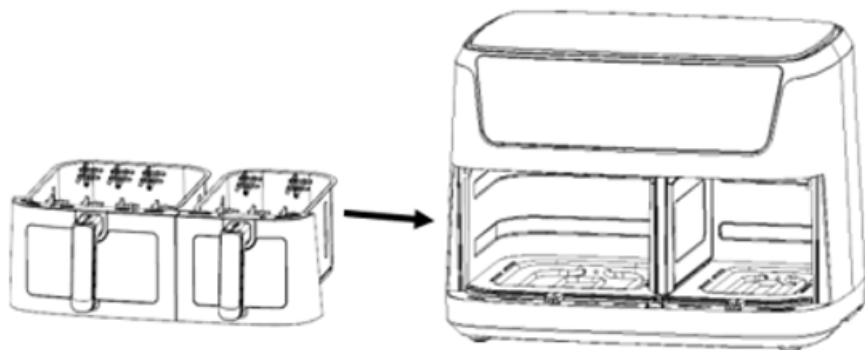

4

Пред првата употреба

1. Отстранете ја целата амбалажа.
 2. Отстранете ги сите лепенки или етикети од апаратот.
 3. Темелно исчистете ја решетката и корпата со топла вода, малку течност за садови и неабразивен сунѓер.
 4. Пребришете ги внатрешноста и надворешноста на апаратот со влажна крпа.
- Ова е фритеза која не користи масло за готвење и работи на топол воздух. Не ставајте масло или маст за пржење директно во корпата.

Белешка: Кога фритезата ќе се загрее за прв пат, може да емитува малку чад или мирис. Тоа е нормално кај многу апарати што се загреваат. Тоа не влијае врз безбедноста на апаратот.

Подготовка на апаратот за употреба

1. Поставете го апаратот на стабилна, хоризонтална и рамна површина.
- Не поставувајте го апаратот на површина што не е отпорна на топлина.
2. Ставете ја решетката за пржење во корпата.

Не полнете ја корпата со масло или друга течност.

Не ставајте ништо на врвот на апаратот, бидејќи тоа може да го попречи протокот на воздух и да влијае врз резултатот од пржењето на топол воздух.

Употреба на апаратот

1. Поврзете го приклучокот за струја во заземјен сиден штекер.
 2. Внимателно извлечете ја корпата од фритезата (Слика 2).
 3. Ставете ги состојките во корпата. (Слика 3).
 4. Полека вратете ја корпата во фритезата (Слика 4).
 5. Никогаш не користете ја корпата без решетката за пржење во неа.
- Внимание: Не допирајте ја корпата за време употребата и некое време по тоа, бидејќи многу се вжештува. Држете ја корпата исклучиво за рачката.
6. Одредете го потребното време за подготовка на состојката (видете го делот „Поставки“ во ова поглавје).
 7. Некои состојки е потребно да се протресат на половина од времето на подготовка (видете го делот „Поставки“ во ова поглавје). За да ги протресете состојките, извлечете ја корпата од апаратот држејќи ја за рачката и протресете ја. Потоа, полека вратете ја корпата во фритезата на топол воздух.
 8. Кога ќе го слушнете звукот, тоа значи дека поставеното време за подготовка истекло. Извлечете ја корпата од апаратот.
- Белешка: Притиснете го копчето за вклучување и држете го притиснато 2 секунди. Потоа, може рачно да го исклучите апаратот.
- Совет: температурата и времето на приготвување може да ги подесите според ваша желба во текот на употребата на апаратот.
6. Проверете дали состојките се готови.
 7. Ако состојките сè уште не се подготвени, едноставно вратете ја корпата во апаратот и поставете го тајмерот на уште неколку дополнителни минути.
 8. За да ги отстраните состојките (на пр., помфритот), извлечете ја корпата од фритезата и ставете ја на работната маса.
 9. Не превртувајте ја корпата наопаку, бидејќи вишокот масло што се насобрал на дното од корпата ќе истече на состојките.
 10. Корпата и состојките се жешки. Во зависност од видот на состојките во фритезата, од корпата може да избие пара.
 11. Користете соодветен прибор за префрлање на храната во чинија.
 12. Кога готвењето на една група состојки ќе заврши, фритезата на топол воздух е веднаш подготвена за готвење друга група состојки.

Упатство за контролниот панел

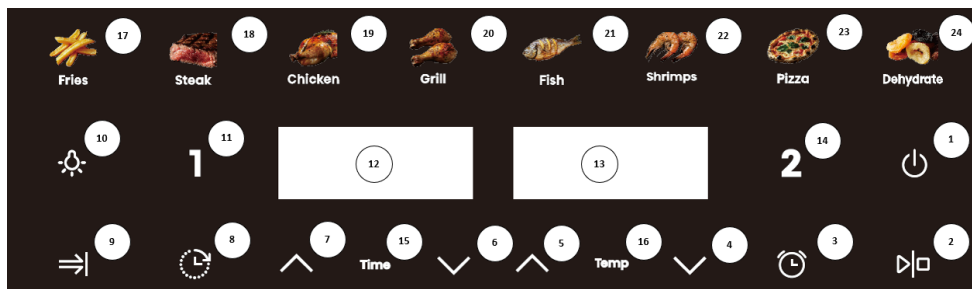

Копче 1 - Копче за вклучување/исклучување
Штом корпата и садот ќе се стават правилно во главното куќиште, копчето за вклучување/исклучување ќе се осветли. Со притискање на копчето за вклучување 0,5 секунди ќе се постави стандардната температура на уредот на 200, додека времето за готвење ќе биде поставено на 15 минути. Со повторно притискање на копчето за вклучување/исклучување, процесот на готвење ќе започне. Со притискање на копчето за вклучување/исклучување 2 секунди ќе се спре целиот уред за време на готвењето.

Копче 2 - Копче за почеток/пауза
За да го стартувате или паузирате уредот.

Копче 3 - Копче потсетник за превртување на храната
Кога храната треба да се преврти, ако сте ја избрале оваа функција, уредот ќе издаде потсетник во поставеното време.

Копче 4 - Копче за намалување на температурата

Копче 5 - Копче за зголемување на температурата

Копче 6 - Копче за намалување на времето

Копче 7 - Копче за зголемување на времето

Копче 8 - Копче за резервација
Користете го ова копче за да го резервирате времето за готвење по желба, при што времето на резервација се движи од 0,5 часа до 12 часа.

Копче 9 - Копче за истовремено завршување
Со притискање на ова копче, два рецепти со различни временски поставки може да завршат истовремено.

Копче 10 - Копче за светло

Копче 11 **1** - Копче за избор на сад 1
Индикаторско светло „12“ - Приказ за левиот сад
Индикаторско светло „13“ - Приказ за десниот сад

Копче 14 **2** - Копче за избор на сад 2

Допрете го копчето за избор на време. По потреба можете да го прилагодите времето означено на екранот.

Индикаторско светло „15“ – Светло за време
Индикаторско светло „16“ - Светло за температура
Копчиња 17-24 - Копчиња за рецепти

Детални инструкции за работа

1. Режим на подигање

Прво, за да се осигурате дека садот е правилно поставен во апаратот, вметнете го приклучокот во штекерот. Апаратот ќе се вклучи, ќе се огласи еднаш, сите светла ќе се вклучат една секунда и потоа повторно ќе се изгаснат. Иконата за напојување ќе светне.

2. Режим на подготвеност



Допрете ја иконата за вклучување. Копчето за избор на сад **1** и **2** ќе светнат и ќе останат вклучени, апаратот сега е во режим на подготвеност. Кога уредот е во режим на подготвеност и не бил ракуван во рок од 5 минути, тој ќе се врати во режим на подигање.

3. Режим на работа со еден сад



- 3.1. Допрете ја иконата **1** или **2**. Индикаторот за функција и менито ќе се вклучат и ќе останат вклучени. Индикаторот за помфрит ќе трепка, бидејќи ова е стандардното мени, а другите индикатори исто така ќе останат вклучени. Во исто време, индикаторот

за температура и време ќе трепка. Ако ја притиснете и задржите иконата **1** 2 секунди, можете да го откажете изборот за левиот сад. Истото го правите и за десниот сад со





притискање и држење на иконата **2**. Ако го откажете изборот на двата садови со притискање на иконите, апаратот влегува во режим на подготвеност.







- 3.2. Допрете ја иконата на копчето Мени за да го изберете менито што сакате да го користите според она што го готвите или да ги прилагодите температурата и времето доколку е потребно. При прилагодување на температурата, секогаш кога ќе го притиснете копчето, температурата ќе се менува за 5 °C, а ако долго го притискате копчето "  " или "  ", температурата постојано ќе се зголемува или намалува. За секое мени, прилагодливиот температурен опсег е 80 °C-200 °C. Прилагодување на времето: секогаш кога ќе го притиснете копчето, времето се менува за 1 мин. Прилагодливиот временски опсег е 1 мин-60 мин.

- 3.3. Откако ќе го изберете точниот рецепт, температура и време, допрете ја иконата Копче за вклучување/исклучување. Садот **1 / 2** почнува да работи, а екранот го прикажува тековното време за готвење, одбрјувајќи го пред да престане да трепка. Индикаторот за избраниот рецепт ќе свети постојано, а другите индикатори за рецепт ќе бидат исклучени.

- 3.4. Ако треба да ја прилагодите температурата или времето за време на процесот на готвење, притиснете го **1** копчето или **2**, потоа притиснете ја иконата Температура или копчето Време еднаш, а потоа притиснете ја иконата на копчето „  " или „  " за да ја прилагодите температурата или времето. За време на процесот на прилагодување, апаратот ќе продолжи да работи.

- 3.5. Ако треба да го ресетирате рецептот за време на готвењето, притиснете го копчето **1** или **2**, а потоа притиснете  еднаш за да го паузирате готвењето. Грејачот и моторот ќе престанат да работат, а индикаторот за рецепт и екранот ќе трепкаат.

- Прилагодете го рецептот по потреба. Во тоа време, можете исто така да ги прилагодите температурата и времето.
- 3.6. Притиснете го копчето за вклучување за време на готвењето и апаратот ќе запре. Ако не започне со работа, апаратот автоматски ќе се врати во режим на подготвеност по 5 минути.
 - 3.7. Ако треба да го исклучите апаратот за време на готвењето, притиснете го копчето за вклучување 2 секунди и апаратот ќе се исклучи. Грејачот и моторот ќе престанат да работат. Приказниот екран ќе го прикаже зборот „OFF (ИСКЛУЧЕНО)“ и звучниот сигнал ќе се огласи.
 - 3.8. По готвењето, на екранот ќе се прикаже зборот „ИСКЛУЧЕНО“ и звучниот сигнал веднаш ќе сигнализира 5 пати. Приказниот екран се исклучува и апаратот се враќа во режим на подготвеност.
 - 3.9. Ако за време на готвењето ја извадите корпата, на екранот ќе се прикаже зборот „OPEN (ОТВОРЕНО)“ и апаратот ќе престане да работи. Откако повторно ќе ја ставите корпата за пржење, апаратот ќе продолжи со претходната работа.
4. Режим на работа со два садови
- 4.1. Стартување на 2 садови
 - 4.1.1. Прво, изберете една страна и поставете го рецептот, температурата и времето според вашите потреби. Второ, изберете ја другата страна и на ист начин поставете го саканиот рецепт, температура и време.
 - 4.1.2. Кога ќе го притиснете  копчето, левиот и десниот сад ќе почнат да работат истовремено. Копчето **1** и показното светло од рецептот за левиот сад ќе трепкаат еднаш на секои 6 секунди истовремено, исто така **2** Копчето и индикаторското светло на рецептот за десниот сад ќе трепкаат еднаш на секои 6 секунди истовремено. Левиот и десниот индикатор на садот ќе светат наизменично во интервал од околу 3 секунди.
 - 4.1.3. Можете исто така да го стартувате левиот сад прво со притискање на  копчето откако ќе го поставите параметарот **1** и потоа притиснете **2** за да го поставите параметарот на десниот сад. Кога десниот сад е подготвен, притиснете го копчето  за да започнете со работа на десниот сад.
 - 4.1.4. Кога работат двата садови, времето и температурата не се прилагодливи.
 - 4.2. Промена на поставката додека работите со двата садови
 - 4.2.1. Кога левиот и десниот сад работат истовремено и треба да ја поставите температурата или времето за левиот сад, притиснете **1** и потоа поставете ги температурата и времето по потреба. Рецептот не може да се промени во оваа состојба. Ако нема активност во рок од 10 секунди по поставувањето, екранот автоматски се враќа во нормала.
 - 4.2.2. Ако треба да ја поставите температурата или времето на десниот сад, погледнете во 4.2.1.
 - 4.2.3. За време на процесот на готвење, рецептот и температурата/времето може да се прилагодат со притискање на **1 / 2** и  копчето. Левиот или десниот сад ќе влезе во режим на пауза. Притиснете го  копчето за да продолжите со готвењето откако ќе ги промените поставките.
 - 4.2.4. Откако апаратот ќе влезе во режим на пауза, ако нема активност за 5 минути, садот ќе влезе во режим на подготвеност.
 - 4.3. Исклучување на левиот или десниот сад

- 4.3.1. притиснете го копчето **1** или **2**, а потоа долго притиснете го копчето за вклучување/исклучување 2 секунди. Избраниот сад ќе престане да работи и ќе се врати во режим на подготвеност.
- 4.4. Извлекување на корпата
- 4.4.1. Ако корпата била извлечена за време на готвењето, на екранот ќе се прикаже симболот „OPEN(ОТВОРЕНО)“. Дотичната страна ќе престане да работи (и грееењето и моторот ќе сопрат) и ќе продолжи да работи со претходната поставка кога корпата повторно ќе се вметне.
- 4.4.2. Кога корпата е извлечена во состојба на подготвеност, на екранот ќе се прикаже симболот „ОТВОРЕНО“. Во овој момент, двата садови не можат да се ракуваат истовремено.
- 4.5. Паузирање на левиот и десниот сад
- 4.5.1. Кога готвите со двата садови, притиснете го копчето  еднаш и левиот и десниот сад ќе влезат во режим на пауза истовремено. Сега ќе трепкаат и екраните и рецептите. Притиснете го копчето  повторно и левиот и десниот сад ќе продолжат со работа.
- 4.5.2. Кога и левиот и десниот сад се паузирани истовремено и нема активност во рок од 5 минути, двата садови ќе престанат да работат и ќе се вратат во режим на подготвеност.
- 4.5.3. Кога готвите со двата садови, притиснете го  копчето еднаш. Левиот и десниот сад ќе влезат во режим на пауза истовремено. Ако треба да приспособите нешто, прво притиснете **1** или **2**, а потоа прилагодете го рецептот, температурата и времето според вашите потреби. Сега притиснете го копчето  еднаш за да продолжите со истовремената работа на левиот и десниот сад.
- 4.5.4. Кога готвите со двата садови, притиснете го  копчето еднаш. Левиот и десниот сад ќе влезат во режим на пауза истовремено. Долго притиснете го  копчето повторно 2 секунди и левиот и десниот сад ќе престанат да работат истовремено. На левиот и десниот екран ќе се прикаже „OFF (ИСКЛУЧЕНО)“, а производот ќе се врати во режим на подготвеност по пропратен звучен сигнал.
- 4.6. Запирање на левиот и десниот сад
- 4.6.1. Кога готвите со двете тенџериња, долго притиснете го копчето за вклучување 2 секунди. Левиот и десниот сад ќе престанат да работат истовремено, а на левиот и десниот екран ќе се прикаже „ ИСКЛУЧЕНО “. По звучен сигнал, апаратот ќе влезе во режим на подготвеност.
- 4.6.2. Нема да работи на левиот или десниот сад откако ќе истече времето на екранот, и грееењето и моторот ќе бидат прекинати, а на екранот ќе се прикаже „ ИСКЛУЧЕНО “. Откако звучникот ќе испушти 5 звучни сигнали, екранот на екранот ќе се исклучи и апаратот ќе се врати во режим на подготвеност.
- 4.6.3. Ако сакате да исклучите еден сад, прво притиснете **1** или **2**, а потоа долго притиснете го копчето за вклучување/исклучување 2 секунди. Избраниот сад ќе престане да работи, а соодветниот екран ќе прикаже „ИСКЛУЧЕНО“. По звучен сигнал, тој ќе се врати во режим на подготвеност. Во овој момент, состојбата на апаратот се менува во режим на работа со еден сад.
- 4.7. Истовремено завршување на функциите
- 4.7.1. Оваа функција е активна само кога се избрани два рецепти со различно временско поставување во режим на лев и десен сад. Показното светло ќе светне во исто време. Кога функцијата е активна, екранот трепка.

- 4.7.2. Откако ќе го избере менито, ⇒ прво притиснете го копчето Истовремено завршување, а потоа притиснете го копчето . Апаратот ќе почне да работи. Во овој момент, садот со подолго време за готвење ќе работи, додека садот со пократко време за готвење ќе го покажува симболот „HOLD (ЧЕКА)“. Кога ќе помине дополнителното време, вториот сад почнува да работи. Копчето за симултано завршување ⇒ обично останува вклучено за време на овој процес.
- 4.7.3. За време на готвењето, ако времето прикажано на страната „ЧЕКА“ е подолго од времето на другата страна, излезете од режимот на истовремено завршување. Индикаторот на копчето за истовремено завршување ⇒ ќе престане да трепка.
- 4.7.4. Ако го извлечете садот за време на работата, тајмерот ќе паузира и на екранот ќе се прикаже симболот „ЧЕКА“. Вметнете го садот назад во апаратот за да продолжите со работа.
- 4.7.5. Додека работат двата садови, ако едниот сад сопре со работа, а другиот сад продолжи да работи, излезете од функцијата Истовремено завршување и индикаторот на копчето за истовремено завршување ќе престане да трепка.

Забелешки:

1. Режим на подигање: кога е во овој режим, осветлена е само иконата на копчето за вклучување/исклучување.
2. Режим на подготвеност: осветлени се иконата за вклучување/исклучување, копчето за десниот и копчето за левиот сад.
3. Поставување на уредот кога не работи: соодветното функциско копче е секогаш вклучено, индикаторот за избраниот рецепт трепка, другите индикатори на менито се секогаш вклучени, соодветниот екран трепка наизменично за да ја прикаже температурата/времето на избраниот рецепт. Кога го прилагодувате менито, избраниот рецепт трепка, кога ја поставувате температурата, притиснете го копчето за температура, екранот трепка за да ја прикаже моменталната температура, притиснете го копчето за време за да го прилагодите времето, екранот го менува тековното време и трепка. Кога левиот и десниот сад се избраната состојба во исто време, менито на страната што не е избрана не трепка, соодветниот екран наизменично ги прикажува температурата и времето без да трепка. За време на овој процес грејачите и моторите не работат.
4. Правење прилагодувања за време на готвењето: рецептот не трепка. Екранот трепка за да се прикажат температурата и времето. Можете да ги прилагодите температурата и времето, но рецептот не може да се прилагоди.
5. Режим на пауза со еден сад: соодветното функциско копче постојано свети, а индикаторот за менито трепка кога е избрано. Останатите индикатори на менито постојано светат, а соодветниот екран на екранот трепка, што покажува температура/време. Соодветното копче **1** или **2** трепка, а менито, температурата и времето може да се прилагодат во овој момент.
6. Режим на пауза на лев и десен сад: соодветното функциско копче постојано свети, индикаторот за избраното мени трепка, другиот индикатор на менито е постојано вклучен, екранот трепка, покажувајќи ја температурата/времето, соодветните копчиња **1** и **2** трепкаат.
7. Работен режим: соодветното функциско копче постојано свети, индикаторот за избраното мени постојано свети, другите индикатори на менито се исклучени, а соодветниот екран го прикажува времето на менито.
8. Кога левиот и десниот сад работат истовремено, индикаторот на копчето и соодветниот индикатор на менито на садот **1** трепкаат истовремено /3 секунди, а времето на гаснење < 0,5 секунди. По 3 секунди, индикаторот на копчето и соодветниот индикатор на менито на садот **2**

трепкаат истовремено /6 секунди, со време на гаснење < 0,5 секунди, левиот и десниот индикатор трепкаат наизменично, а временскиот интервал лево и десно е 3 секунди.

9. Функција на меморија: овој апарат има функција за меморија. Кога ќе заврши готвењето, апаратот не се исклучува. При следната употреба, ако го изберете истиот сад како и минатиот пат, апаратот директно ќе го прикаже менито што го користевте последен пат. Функцијата за меморија ќе исчезне кога апаратот е исклучен 1 час. Откако ќе помине најмалку 1 час, почетната состојба ќе се прикаже кога апаратот повторно ќе се вклучи. Исклучување на меморијата: ако апаратот е во употреба, а напојувањето ненамерно се исклучи, апаратот ќе се врати во работна состојба како пред да се исклучи под услов повторно да се вклучи во рок од 30 минути.

Поставки

Долната табела може да ви помогне да ги изберете основните поставки за состојките. Белешка: Имајте на ум дека овие поставки се само индикативни. Бидејќи состојките се разликуваат по потекло, големина, облик и бренд, не можеме да гарантираме најдобри поставки за вашите состојки.

Бидејќи технологијата за брз проток на топол воздух повторно го загрева воздухот во апаратот веднаш, краткотрајното извлекување на корпата од апаратот за време на пржењето на топол воздух нема значително да го наруши процесот.

Совети:

1. За помалите состојки обично е потребно малку пократко време за подготовка од поголемите.
2. За поголема количина на состојки потребно е само малку подолго време за подготовка, за помала количина состојки потребно е само малку пократко време за подготовка.
3. Со протресување на помалите состојки на половина од времето на подготовка се оптимизира конечниот резултат од готвењето и може да помогне да се спречи нерамномерно пржење на состојките.
4. Додајте малку масло во свежиот компир за да бидат крцкави. Откако ќе го додадете маслото, испржете ги состојките во фритезата за пржење на топол воздух во рок од неколку минути.
5. Не подготвувајте прекумерно мрсни состојки, како што се колбаси, во фритезата на топол воздух.
6. Закуски што може да се подготват во рерна може да се подготват и во фритезата на топол воздух.
7. Оптималната количина за подготовка на крцкав помфрит е 500 грама.
8. Користете однапред подготвено тесто за брзо и лесно да зготвите полнети закуски. За однапред подготвеното тесто е потребно и пократко време за подготовка од рачно направеното.
9. Ставете калап за печење или сад за печење во корпата на фритезата ако сакате да печете колач или киш или ако сакате да пржете деликатни состојки или јадења со фил или полнење.

Мени	Референтна тежина (g)	Стандардна температура (°C)	Време на садот (min)	Температурен опсег (°C)	Временска рамка (min)	Протресување
Помфрит	600/400	200	25	80-200	1-60	1-2
Бифтек	500/350	180	16	80-200	1-60	Flip
Пилешко	1200/800	200	45	80-200	1-60	Flip
Скара	600/400	200	25	80-200	1-60	Flip

Риба	650/450	180	18	80-200	1-60	Flip
Шкампи	650/500	180	12	80-200	1-60	1–2
Пица	500/300	180	15	80-200	1-60	/
Дехидрација	650/450	40	6h	80-200	1-60	1–2

Note1: Add 3 minutes to the preparation time when you start frying with the air fryer still cold. The appliance may emit some smoke and odour during first use, which is a normal occurrence.

Чистење

Чистете го апаратот по секоја употреба.

Не користете метален кујнски прибор или абразивни средства за чистење на корпата и решетката за пржење, бидејќи така може да се оштети нелепливиот слој.

1. Извадете го приклучокот за струја од ѕидниот штекер и оставете го апаратот да се излади. Напомена: Извадете ја корпата за апаратот побрзо да се излади.

2. Пребришете ја надворешната страна на апаратот со влажна крпа.

Исчистете ги корпите со топла вода, малку течност за миење и сунѓер што не е абразивен.

3. Може да користите течност за одмастување за да ја отстраните преостанатата нечистотија.

Совет: Ако нечистотијата е залепена на полицата (решетката) или на дното на корпата, наполнете ја корпата со топла вода и малку течност за миење. Ставете ја решетката за пржење во корпата и оставете ги корпата и решетката да киснат приближно 10 минути.

4. Исчистете ја внатрешноста на апаратот со топла вода и сунѓер што не е абразивен.

5. Исчистете го грејниот елемент со четка за чистење, за да ги отстраните сите остатоци од храна.

Решавање проблеми

Проблем	Можна причина	Решение
Апаратот не работи.	Апаратот не е приклучен на струја.	Приклучете го струјниот кабел во заземјен штекер.
Состојките испржени во фритезата не се готови.	Претерана количина на состојки или преголеми состојки.	Наполнете ја корпата со препорачаната количина (или големина) на состојки.
	Температурата е прениска.	Променете ја температурата соодветно.
	Апаратот не е претходно загреан.	Поставете го времето потребно за подготовка.
Состојките не се подеднакво испржени.	Одредени видови состојки треба да се протресат на половина од готвењето.	Состојките коишто се една врз друга или една преку друга (на пр., помфритот) треба да се протресат на половина од времето на подготовка.
Испржените закуски не се крцкави кога се вадат од фритезата.	Готвени се видови закуски кои се наменети за подготовка во традиционална фритеза.	Приготвувајте закуски за во рерна или нанесете малку масло на закуските за да бидат покрцкави.
Корпата не може правилно да се стави	Премногу состојки во корпата.	Не наполнете ја корпата над ознаката МАХ.

во апаратот.	Корпата не е правилно ставена во апаратот.	Спуштајте ја корпата полека во апаратот додека не чуete „клик“.
Од апаратот излегува бел чад.	Се готват масни состојки.	Кога готвите масни состојки, голема количина масло истекува во корпата. Маслото дава бел чад, а корпата може да е загреана повеќе од обично. Тоа не влијае врз апаратот или готвењето.
	Корпата не е исчистена по последната употреба.	Бел чад се создава поради маслото кое се загрева во корпата. Корпата треба да се чисти правилно по секоја употреба.
Помфритот не е испржен подеднакво.	Не се користи правилниот вид компири.	Користете свежи компири и проверувајте дали се цврсти во текот на готвењето.
	Компирчињата не се убаво измениени пред готвењето.	Исплакнете ги компирчињата правилно, за да го отстраните скробот од надворешната страна.
Компирчињата не се крцкави.	Крцкавоста на компирчињата зависи од количината масло и вода во нив.	Исушете ги компирчињата темелно.
		Исечете ги компирчињата на помали парчиња за да бидат покрцкави.
		Премачкајте ги со малку масло за да бидат покрцкави.

Апаратот е сообразен со СЕ Директивите за безбедност на радио интерференции и низок напон и е усогласен со сите важечки услови и барања за безбедност.

ЖИВОТНА СРЕДИНА

На крајот на векот на користење на апаратот ве молиме не фрлајте го апаратот заедно со другиот комунален отпад од домаќинството. Наместо тоа, однесете го во овластен центар за рециклирање на отпад. Со ова, вие допринесувате во зачувување на животната средина.

ГАРАНЦИЈА И ПОПРАВКИ

За повеќе информации или во случај на проблем, ве молиме контактирајте го Центарот за грижа на корисници на Hisense во вашата земја (телефонскиот број е наведен во Меѓународниот Гарантен Лист). Во случај да не постои таков центар во вашата земја, ве молиме контактирајте го локалниот дилер на Hisense или одделот за мали апарати за домаќинството на Hisense. Не е за комерцијална употреба!

Hisense

ВИ ПОСАКУВА МНОГУ ЗАДОВОЛСТВА ПРИ УПОТРЕБА НА ОВОЈ АПАРАТ

Го задржуваме правото на воведување на измени во упатството.

Important safety instructions

Carefully read the instructions for use before using the appliance.

1. Save the instructions, certificate of warranty, proof of payment, and preferably the appliance packaging.
2. Do not immerse the housing with electric components and heating elements in liquid and do not rinse it under running water.
3. Prevent any ingress of water or other liquid into the appliance as this may cause electric shock.
4. Always place the food to be fried in the basket in order to avoid contact with the heating elements.
5. Do not cover the air inlets and outlets during appliance operation.
6. Do not fill the pan with oil as this may result in a risk of fire.
7. Do not touch any part of the appliance interior during operation.
8. Before connecting the appliance to the power mains, make sure the voltage indicated on the appliance matches the power mains voltage in your home.
9. Do not use the appliance if the plug, power cord, or any other component is damaged.
10. If the power cord is damaged, it may only be replaced by Hisense, Hisense authorized service and repair centre, or an adequately trained professional.
11. This appliance may be used by children aged 8 years and above and by persons with reduced physical, sensory or mental capabilities or lack of experience and knowledge, if they are supervised during the use of the appliance or if they have been provided relevant instructions regarding the use of the appliance in a safe way and if they understand the hazards involved. Keep children under supervision while they use the appliance and make sure they do not play with it.
Children should not perform any cleaning or maintenance tasks on the appliance, unless they are older than 8 years and do so under supervision.
12. Keep the power cord away from hot surfaces.
13. Do not plug the power cord to the power outlet, and do not use the appliance control panel if your hands are wet.
14. Only connect the appliance to a grounded power outlet. Make sure the power plug is inserted correctly into the power outlet.
15. This appliance cannot be controlled using an external timer or a separate remote control system.
16. Do not place the appliance on or close to a flammable material such as a tablecloth or curtains.

17. Do not place the appliance next to a wall or on top of other appliances. Make sure there is at least 10 cm of clearance behind, next to, and above the appliance. Do not place any objects on the appliance.
18. Only use the appliance for the purposes described in this manual.
19. Do not leave the appliance to operate unattended.
20. During hot air frying, hot steam is released through the air outlet vents. Take care not to come too close to the air outlet vents with your hands and face. Also be careful not to be scalded by steam when removing the pan from the appliance.
21. During operation, accessible surfaces of the appliance may become hot.
22. If there is dark smoke coming out of the appliance, immediately switch it off. Before removing the tray from the appliance, wait for the smoke to subside.
23. Place the appliance on a level flat and stable surface.
24. The appliance is intended solely for normal household use. It is not intended for use in environments such as kitchenettes at stores, offices, farms, or other working environments. It is also not intended to be used by guests in hotel rooms, motels, bed and breakfast establishments, and other establishments offering accommodation.
25. If the appliance is not used correctly or if it is used for professional or semi-professional purposes or in a way not in compliance with these instructions, the warranty shall be void and Hisense shall not be responsible for any resulting damage.
26. For inspection or repair of the appliance, contact an authorized Hisense service centre.
27. Do not attempt to repair the appliance yourself as this will void the warranty.
28. Always disconnect the appliance from the power mains after use.
29. Before holding or cleaning the appliance, wait for it to cool down for approximately 30 minutes.
30. Make sure the food cooked in the appliance is a golden colour, rather than dark or brown. Remove any residue of burnt food. Do not fry raw potatoes at a temperature above 180 °C (to reduce the formation of acrylamides).

This equipment is labelled in compliance with the European Directive 2012/19/EC on waste electric and electronic equipment – WEEE. The Directive specifies the requirements for collection and management of waste electric and electronic equipment effective in the entire European Union.

Automatic switch off

This appliance is fitted with a timer. When the time runs out, the appliance will beep and automatically switch off.

Electrical connection:

The appliance may only be connected to a correctly fitted 220-240 V ~ 50-60 Hz, 16A power outlet.

General description (Picture1)

1. Frying pot
2. Frying Rack
3. Appliance

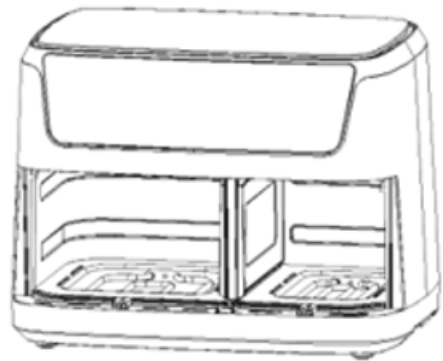
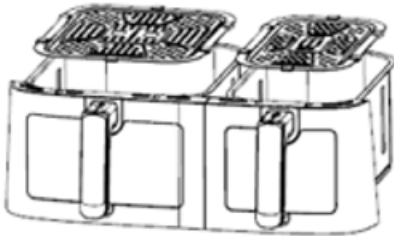
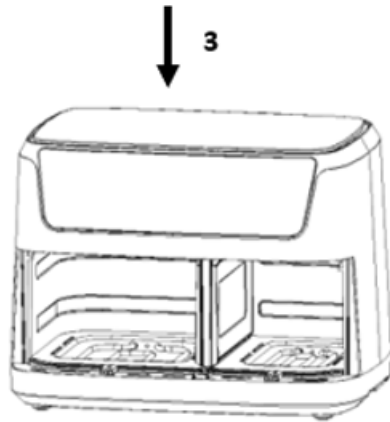
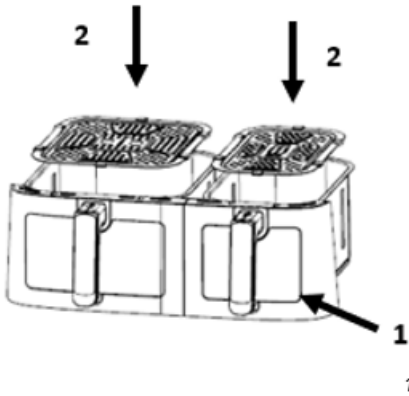

2

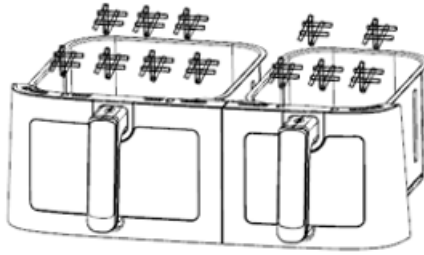

3

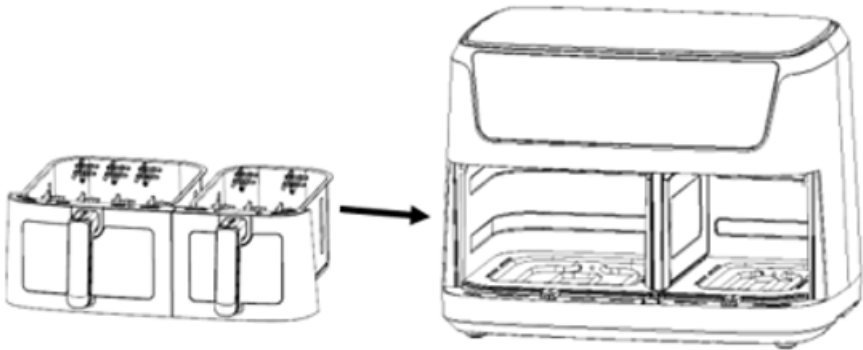

4

Before first use

1. Remove all packaging materials.
 2. Remove any stickers or labels from the appliance.
 3. Thoroughly clean the shelf and pot with hot water, some washing-up liquid, and a non-abrasive sponge.
 4. Wipe the inside and outside of the appliance with a moist cloth.
- This is an oil-free fryer that works on hot air. Do not fill the pot with oil or frying fat directly.

Notice: When your air fryer is heated for the first time, it may emit slight smoke or odour. This is normal with many heating appliances. This does not affect the safety of your appliance.

Preparing the appliance for use

1. Place the appliance on a stable, horizontal and even surface. Do not place the appliance on non-heat-resistant surface.
2. Place the frying rack in the pot

Do not fill the pot with oil or any other liquid.

Do not put anything on top of the appliance as this could obstruct the airflow and affect the hot air frying result.

Using the appliance

1. Connect the mains plug into an earthed wall socket.
 2. Carefully pull the pot out of the air fryer (Figure 2).
 3. Put the ingredients in the pot. (Figure 3).
 4. Slide the pot back into the air fryer (Figure 4).
- Never use the pot without the frying rack in it.

Caution: Do not touch the pot during and for some time after use as it gets very hot. Only hold the pot by the handle.

5. Determine the required preparation time for the ingredient (see section "Settings" in this chapter).
6. Some ingredients require shaking halfway through the preparation time (see section "Settings" in this chapter). To shake the ingredients, pull the pot out of the appliance by the handle and shake it. Then slide the pot back into the air fryer.

7. When you hear the buzzer, the set preparation time has elapsed. Pull the pot out of the appliance

Note: Long press the power button for 2 seconds. Then, you can switch off the appliance manually.

Tip: You can adjust temperature or time according to your preference during use.

8. Check if the ingredients are ready.

If the ingredients are not ready yet, simply slide the pot back into the appliance and set the timer to a few extra minutes.

9. To remove ingredients (e.g., fries), pull the pot out of the air fryer and place it on a trivet.

Do not turn the pot upside down as any excess oil that has collected on the bottom of the pot will leak onto the ingredients.

The pot and the ingredients are hot. Depending on the type of the ingredients in the air fryer, steam may escape from the pot.

10. Use appropriate utensils for transferring food to a plate.

11. When a batch of ingredients is ready, the air fryer is instantly ready for preparing another batch.

Control panel instruction

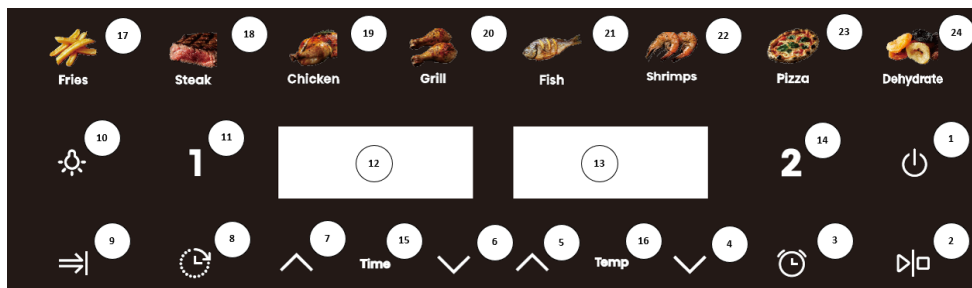

Key 1  - Power key

Once the basket and the pot are properly placed in the main housing, the Power light will illuminate. Press the Power key to put the appliance into standby mode after you have selected the pot that you want to use. Pressing the Power key a second time will start the cooking process. Pressing the power key for 2 seconds will close the entire device during cooking and stop the motor at the same time.

Key 2  - Start/pause key
To start or pause the device.

Key 3  - Flip reminder key

When the food needs to be turned over, if you have selected this function, the device will issue a reminder at the set time.

Key 4  - Temperature decrease key

Key 5  - Temperature increase key

Key 6  - Time decrease key

Key 7  - Time increase key

Key 8  - Reservation key

Use this key to reserve the cooking time as desired, with the reservation time range from 0.5 hours to 12 hours.

Key 9  - Simultaneous end key

By pressing this key, two recipes with different time settings can be ended at the same time.

Key 10  - Light key

Key 11 **1** - Pot 1 selection key

Indicator light "12" - Display for the left pot

Indicator light "13" - Display for the right pot

Key 14 **2** - Pot 2 selection key

Touch the Time selection key. You can adjust the time indicated on the display unit as needed.

Indicator light "15" - Time light

Indicator light "16" - Temperature light

Keys 17-24 - Recipe keys

Detailed Operation Instructions





1. Boot mode

Firstly, to ensure that the frying pan is correctly installed into the appliance, insert the plug into the socket. The appliance will turn on, beep once, all the lights will go on for one second and then go out again. The power icon will light up.









2. Standby mode

Touch the power icon. The Pot **1** selection key and Pot **2** selection key indicators will light up and stay on, the appliance is now in standby mode. When the unit is in standby mode and has not been operated within 5 mins, it will return to boot mode.







3. Single pot working mode

- 3.1. Touch the icon **1** or **2**. The function indicator and the menu will turn on and stay on. The Fries indicator will flash, as this is the default menu, and the other indicators will also stay on. At the same time, the temperature and time indicator will flash. If you press and hold the icon **1** for 2 sec, you can cancel the selection for the left pot. You do the same for the right pot by pressing and holding the icon **2**. If you cancel the selection of both pots by pressing the icons, the appliance enters standby mode.
- 3.2. Touch the Menu key icon to select the menu you want to use according to what you are cooking or to adjust the temperature and time if needed. When adjusting temperature, every time you press the key, the temperature will change by 5 °C, and if you long press the "  " or "  " key, the temperature will increase or decrease continuously. For each menu, the adjustable temperature range is 80 °C-200 °C. Time adjustment: every time you press the key, the time changes by 1 min. The adjustable time range is 1 min-60 min.
- 3.3. After you have selected the correct recipe, temperature and time, touch the Power key icon. The pot **1 / 2** starts working, and the display shows the current cooking time, counting it down before it stops flashing. The selected recipe indicator will be lit continuously, other recipe indicators will be off.
- 3.4. If you need to adjust the temperature or time during the cooking process, press the **1** or **2** key, then press the Temperature or Time key icon once, then press the "  " or "  " key icon to adjust the temperature or time. During the adjustment process, the appliance will keep working.
- 3.5. If you need to reset the recipe during cooking, lightly press the **1** or **2** key, then press  once to pause cooking. The heater and the motor will stop working, and the recipe indicator and the display screen will flash. Adjust the recipe as required. At this time, you can also adjust the temperature and time.
- 3.6. Press the Power key during cooking and the appliance will stop. If there is no operation, the appliance will automatically return to standby mode after 5 minutes.
- 3.7. If you need to turn off the appliance during cooking, press the Power key for 2 seconds and the appliance will be turned off. The heating tube and the motor will stop working. The display screen will display the word "OFF" and the buzzer will beep.
- 3.8. After cooking, the screen will display the word "OFF" and the buzzer will promptly beep 5 times. The display screen turns off and the appliance returns to standby mode.
- 3.9. If, during cooking, you take out the frying basket, the display screen will show the word "OPEN" and the appliance will stop working. After you have re-inserted the frying basket, the appliance will resume its previous operation.

4. Double pot working mode

- 4.1. Starting the 2 pots
 - 4.1.1. Firstly, select one side and set the recipe, temperature and time according to your needs. Secondly, select the other side and set the desired recipe, temperature and time in the same way.
 - 4.1.2. When you press the  key, the left and right pot will start working at the same time. The **1** key and the indicator light of the left pot recipe will flash once every 6 seconds simultaneously, also the **2** key and the indicator light of the right pot recipe will flash once every 6 seconds simultaneously. The left and right pot displays will light up alternately in an about 3-second interval.
 - 4.1.3. You can also start the left pot first by pressing the  key after setting the parameter Pot **1** and then pressing **2** to set the parameter of the right pot. When the right pot is ready, press the  key to start the operation of the right pot.
 - 4.1.4. When both pots are working, time and temperature are not adjustable.
- 4.2. Changing a setting while working with both pots
 - 4.2.1. When the left and right pot are working at the same time and you need to set the temperature or time for the left pot, press **1** and then set the temperature and time as needed. The recipe can not be changed in this state. If there is no operation within 10 seconds after the setting, the display screen automatically returns to normal.
 - 4.2.2. If you need to set the temperature or time of the right pot, refer to 4.2.1.
 - 4.2.3. During the cooking process, the recipe and temperature/time can be adjusted by pressing **1 / 2** and the  key. The left or right pot will enter pause mode. Press the  key to resume cooking after changing your settings.
 - 4.2.4. After the appliance has entered pause mode, if there is no operation in 5 minutes, the pot will enter standby mode.
- 4.3. Turning off left or right pot
 - 4.3.1. Press the **1** or **2** key first, and then long press the Power key for 2 seconds. The selected pot will stop working and return to standby mode.
- 4.4. Pulling out the basket
 - 4.4.1. If the basket was pulled out during cooking, the display will show the symbol "OPEN". The side in question will stop working (both heating and the motor will be stopped), and it will resume working with the previous setting when the basket is re-inserted.
 - 4.4.2. When the frying basket is pulled out in standby state, the display will show the symbol "OPEN". At this time, both pots cannot be operated at the same time.
- 4.5. Pausing the left and right pot
 - 4.5.1. When cooking with both pots, press the  key once, and the left and right pot will enter pause mode at the same time. Both screens and recipes will now be flashing. Press the  key again, and the left and right pot will resume operation.
 - 4.5.2. When both the left and right pot are paused at the same time and there is no operation within 5 minutes, both pots will stop working and return to standby mode.
 - 4.5.3. When cooking with both pots, gently press the  key once. The left and right pot will enter pause mode at the same time. If you need to adjust anything, first press **1** or **2** and then adjust the recipe, temperature and time according to your needs.

Now press the  key once to resume the simultaneous operation of the left and right pot.

- 4.5.4. When cooking with both pots, gently press the  key once. The left and right pot will enter pause mode at the same time. Long press the  key again for 2 seconds, and the left and right pot will stop working at the same time. The left and right screens will display "OFF", and the product will return to standby mode after a prompt beep.
- 4.6. Stopping the left and right pot
- 4.6.1. When cooking with both pots, long press the Power key for 2 seconds. The left and right pot will stop working at the same time, and the left and right screens will display "OFF". After a prompt beep, the appliance will enter standby mode.
- 4.6.2. There will be no operation of the left or right pot after the time on the display has elapsed, both heating and the motor will be stopped, and the display screen will show "OFF". After the buzzer gives out 5 prompt beeps, the display screen will turn off and the appliance will return to standby mode.
- 4.6.3. If you want to turn off one pot, press **1** or **2** first and then long press the Power key for 2 seconds. The selected pot will stop working, and the corresponding display screen will show "OFF". After a prompt beep, it will return to standby mode. At this point, the appliance state changes to single pot working mode.
- 4.7. Simultaneous end function
- 4.7.1. This function is active only when two recipes with a different time setting are selected in the left and right pot mode. The indicator light will light up at the same time. When the function is active, the display is flashing.
- 4.7.2. After selecting the menu, press the Simultaneous end key  first, then press the  key. The appliance will begin to work. At this point, the pot with the longer cooking time will be working, while the pot with the shorter cooking time will be showing the symbol "HOLD". When the extra time has passed, the second pot begins to work. The Simultaneous end key  normally stays on during this process.
- 4.7.3. During cooking, if the time displayed on the "HOLD" side is longer than the time on the other side, exit the Simultaneous end mode. The Simultaneous end key  indicator will stop flashing.
- 4.7.4. If you pull out the pot during operation, the timer will pause and the screen will show the symbol "HOLD". Insert the pot back into the appliance to resume operation.
- 4.7.5. While working with both pots, if the operation of one pot is stopped and the other pot continues to work, exit the Simultaneous end function and the Simultaneous end key indicator will stop flashing.

Notes:

1. Boot mode: when in this mode, only the Power Key Icon is illuminated.
2. Standby mode: the Power Key Icon, the Left Pot Key and the Right Pot Key are all illuminated.
3. Setting the unit when it is not working: the corresponding function key is always on, the selected recipe indicator is flashing, the other menu indicators are always on, the corresponding display is flashing alternately to show the temperature/time of the selected recipe. When adjusting the menu, the selected recipe is flashing, when setting the temperature, press the temperature key, the display is flashing to show the current temperature, press the time key to adjust the time, the display switches the current time and flashes. When the left and right pot is the selected state at the same time, the

menu of the side that is not selected does not flash, the corresponding display alternately shows the temperature and time without flashing. During this process the heaters and motors are not working.

4. Making adjustments during cooking: the recipe does not flash. The screen flashes to display the temperature and time. You can adjust the temperature and time, but the recipe cannot be adjusted.

5. Single pot pause mode: the corresponding function key is steadily lit, and the menu indicator blinks when selected. The other menu indicators are steadily lit, and the corresponding display screen blinks,

indicating temperature/time. The corresponding **1** or **2** key blinks, and the menu, temperature and time can be adjusted at this time.

6. Left pot and right pot pause mode: the corresponding function key is steadily lit, the selected menu indicator blinks, the other menu indicator is steadily on, the display screen blinks, showing the

temperature/time, the corresponding **1** and **2** keys blink.

7. Working mode: the corresponding function key is steadily lit, the selected menu indicator is steadily lit, other menu indicators are off, and the corresponding screen displays the menu time.

8. When the left and right pot are working at the same time, the key indicator and the corresponding menu indicator of the **1** pot blink at the same time /3 seconds, and the extinguishing time < 0.5

seconds. After 3 seconds, the key indicator and the corresponding menu indicator of the **2** pot blink at the same time /6 seconds, with the extinguishing time < 0.5 seconds, the left and right indicators blink alternately, and the left and right interval time is 3 seconds.

9. Memory function: this appliance has a memory function. When the cooking is finished, the appliance does not power off. At next use, if you select the same pot as the last time, the appliance will directly display the menu that was used the last time. The memory function will disappear when the appliance is powered off for 1 hour. After at least 1 hour has passed, the initial state will be displayed when the appliance is powered on again. Power off memory: if the appliance is in use, and the power is cut off accidentally, the machine will return to the working state before power off as long as it is re-energized within 30 minutes.

Settings

The table below will help you select the basic settings for the ingredients.

Note: Keep in mind that these settings are indicative only. As ingredients differ in origin, size, shape, and brand, we cannot guarantee the best settings for your ingredients.

Because the rapid air technology instantly reheats the air inside the appliance, briefly pulling the pot out of the appliance during hot air frying will barely disturb the process.

Tips:

1. Smaller ingredients usually require a slightly shorter preparation time than larger ingredients.
2. A larger amount of ingredients only requires a slightly longer preparation time, a smaller amount of ingredients only requires a slightly shorter preparation time.
3. Shaking smaller ingredients halfway through the preparation time optimizes the final result and can help prevent unevenly fried ingredients.
4. Add some oil to fresh potatoes for a crispy result. Fry your ingredients in the air fryer within a few minutes after you have added the oil.
5. Do not prepare extremely greasy ingredients such as sausages in the air fryer.
6. Snacks that can be prepared in an oven can also be prepared in the air fryer.
7. The optimal amount for preparing crispy fries is 500 grams.
8. Use pre-made dough to prepare filled snacks quickly and easily. Pre-made dough also requires a shorter preparation time than home-made dough.
9. Place a baking tin or oven dish in the air fryer pot if you want to bake a cake or quiche or if you want to fry delicate ingredients or dishes with filling or stuffing.

Menu	Reference weight (g)	Default temperature (°C)	Pot time (min)	Temperature range (°C)	Time frame (min)	Shake
Fries	600/400	200	25	80-200	1-60	1-2
Steak	500/350	180	16	80-200	1-60	Flip
Chicken	1200/800	200	45	80-200	1-60	Flip
Grill	600/400	200	25	80-200	1-60	Flip
Fish	650/450	180	18	80-200	1-60	Flip
Shrimps	650/500	180	12	80-200	1-60	1-2
Pizza	500/300	180	15	80-200	1-60	/
Dehydrate	650/450	40	6h	80-200	1-60	1-2

Note1: Add 3 minutes to the preparation time when you start frying with the air fryer still cold. The appliance may emit some smoke and odour during first use, which is a normal occurrence.

Cleaning

Clean the appliance after every use.

Do not use metal kitchen utensils or abrasive cleaning materials to clean the pot and the frying rack as this may damage the non-stick coating.

1. Remove the mains plug from the wall socket and let the appliance cool down.
Note: Remove the pot to let the air fryer cool down more quickly.
2. Wipe the outside of the appliance with a moist cloth.
3. Clean the pots with hot water, some washing-up liquid, and a non-abrasive sponge.
You can use degreasing liquid to remove any remaining dirt.

Tip: If dirt is stuck to the shelf (rack) or the bottom of the pot, fill the pot with hot water and some washing-up liquid. Put the frying rack in the pot and let the pot and the frying rack soak for approximately 10 minutes.

4. Clean the inside of the appliance with hot water and a non-abrasive sponge.
5. Clean the heating element with a cleaning brush to remove any food residues.

Troubleshooting

Problem	Possible cause	Solution
The appliance does not operate.	The appliance is not connected to the power mains.	Connect the power cord plug to a grounded power outlet.
The ingredients fried	Excessive amount of	Fill the pot with suggested amount of

with the air fryer are not done.	ingredients or ingredients are too large.	ingredients (of recommended size).
	The temperature is too low.	Adjust the temperature accordingly.
	The appliance was not pre-heated.	Set the time to required preparation time .
The ingredients are fried unevenly.	Certain types of ingredients need to be shaken halfway when cooking.	Ingredients that lie on top of or across each other (e.g., fries) need to be shaken halfway through the preparation time.
Fried snacks are not crispy when they come out of the air fryer.	Used the type of snacks intended for preparation in a traditional deep fryer.	Use oven snacks or lightly brush some oil onto the snacks for a crispier result.
Cannot slide the pan into the appliance properly.	Too much ingredients in the pot.	Do not fill the pan beyond the MAX indication.
	The pot is not placed in the pot correctly.	Push the pot down into the appliance until you hear a click.
White smoke comes out of the appliance.	Cooking greasy ingredients.	When cooking greasy ingredients, a large amount of oil will leak into the pot. The oil produces white smoke, and the pot may heat up more than usual. This does not affect the appliance or the final result.
	The pot was not cleaned after the last cooking.	White smoke is caused by grease heating up in the pan. Make sure you clean the pan properly after each use.
Fresh fries are fried unevenly.	Did not use the right potato type.	Use fresh potatoes and make sure they stay firm during cooking.
	Did not rinse the potato sticks properly before cooking.	Rinse the potato sticks properly to remove starch from the outside of the sticks.
Fresh fries are not crispy.	The crispiness of the fries depends on the amount of oil and water in the fries.	Make sure you dry the potato sticks properly.
		Cut the potato sticks smaller for a crispier result.
		Brush some oil for a crispier result.

ENVIRONMENT

At the end of the appliance's useful life, do not discard it with common household waste. Take it to an authorized recycling centre. This will help preserve the environment.

WARRANTY AND REPAIR

For more information or in case of problems, please contact Hisense Call Centre in your country (phone number listed in the International Warranty Sheet). If there is no such centre in your country, please contact the local Hisense dealer or Hisense small domestic appliance department.

For personal use only!

Hisense

WISHES YOU A LOT OF PLEASURE IN USING YOUR APPLIANCE.

We reserve the right to modifications.

Instrucțiuni importante privind siguranța

Citiți cu atenție instrucțiunile de utilizare înainte de a utiliza aparatul.

1. Păstrați instrucțiunile, certificatul de garanție, dovada plății și, de preferat și ambalajul aparatului.
2. Nu cufundați carcasa împreună cu componentele electrice și elementele de încălzire în lichid și nu curățați sub jet de apă.
3. Evitați orice pătrundere a apei sau a oricărui alt lichid în aparat din cauza faptului că acest lucru poate cauza un șoc electric.
4. Așezați întotdeauna alimentele pe care doriți să le prăjiți în coș pentru a evita contactul cu elementele de încălzire.
5. Nu acoperiți orificiile de intrare și de ieșire a aerului în timpul funcționării aparatului.
6. Nu umpleți tava cu ulei, deoarece acest lucru poate cauza producerea unui incendiu.
7. Nu atingeți nicio parte a aparatului din interior în timpul funcționării.
8. Înainte de a conecta aparatul la sursa de alimentare, asigurați-vă că tensiunea de alimentare specificată pe aparat se potrivește tensiunii de alimentare din casa dumneavoastră.
9. Nu utilizați aparatul dacă ștecherul, cablul de alimentare sau orice altă componentă este deteriorată.
10. În cazul în care cablul de alimentare este deteriorat, acesta poate fi înlocuit numai de către Hisense, serviceul și centrul de reparații autorizat Hisense sau de către un profesionist instruit corespunzător.
11. Acest aparat poate fi utilizat de către copii începând cu vârsta de 8 ani și de către persoane cu capacități fizice, senzoriale sau mentale reduse sau cu experiență și cunoștințe insuficiente dacă sunt supravegheate în timpul utilizării aparatului sau dacă au primit o pregătire adecvată privind folosirea aparatului în mod sigur și înțelegând pericolele respective.
12. Supravegheați copiii în timpul utilizării aparatului și asigurați-vă că nu se joacă cu acesta.
13. Copiii nu trebuie să se ocupe de curățarea sau întreținerea aparatului, cu excepția cazului în care au peste 8 ani și sunt sub supraveghere.
14. Păstrați cablul de alimentare departe de suprafețe fierbinți.
15. Nu conectați ștecherul cablului de alimentare la priză și nu utilizați panoul de comandă dacă aveți mâinile ude.
16. Conectați aparatul numai la o priză cu împământare. Asigurați-vă că ștecherul este introdus corect în priză.
17. Acest aparat nu poate fi controlat prin utilizarea unui temporizator extern sau unui sistem de control de la distanță separat.

18. Nu așezați aparatul pe sau lângă un material inflamabil, cum ar fi față de masă sau perdele.
19. Nu așezați aparatul lângă un perete sau peste alte aparate. Asigurați-vă că există un spațiu liber de cel puțin 10 cm în spatele aparatului, lângă aparat sau deasupra aparatului. Nu așezați niciun obiect pe aparat.
20. Utilizați aparatul numai în scopurile descrise în acest manual.
21. Nu lăsați nesupravegheat aparatul în timpul funcționării.
22. În timpul prăjirii cu aer cald, aburul fierbinte iese prin orificiile de evacuare a aerului. Aveți grijă să nu vă apropiați prea mult de orificiile de evacuare a aerului cu mâinile sau fața. De asemenea, aveți grijă să nu vă opăriți cu abur când scoateți tava din aparat.
23. În timpul funcționării, suprafețele accesibile ale aparatului pot deveni fierbinți.
24. Dacă iese fum negru din aparat, opriți imediat aparatul. Înainte de a scoate tava din aparat, așteptați ca fumul să dispară.
25. Așezați aparatul pe o suprafață plată și stabilă.
26. Aparatul este destinat exclusiv pentru uz casnic normal. Nu este destinat utilizării în medii, cum ar fi chichinete la magazine, birouri, ferme, sau alte medii de lucru. Nu este, de asemenea, destinat a fi utilizat de către persoane în camere de hotel, moteluri, unități de cazare și mic dejun, precum și alte unități care oferă cazare.
27. În cazul în care aparatul nu este utilizat corect sau în cazul în care acesta este utilizat în scopuri profesionale sau semi-profesionale sau într-un mod care nu respectă aceste instrucțiuni, garanția este nulă și Hisense nu este responsabilă pentru daunele rezultate.
28. Pentru inspectarea sau repararea aparatului, contactați un centru de service autorizat Hisense.
29. Nu încercați să reparați singuri aparatul deoarece acest lucru va duce la anularea garanției.
30. Deconectați întotdeauna aparatul de la rețeaua de alimentare după utilizare.
31. Înainte de a atinge sau de a curăța aparatul, așteptați să se răcească timp de aproximativ 30 de minute.
32. Asigurați-vă că mâncarea gătită în aparat are o culoare aurie, mai degrabă decât o culoare închisă sau maro. Îndepărtați orice reziduu de hrană arsă. Nu prăjiți cartofi cruzi, la o temperatură de peste 180 °C (pentru a reduce formarea acrilamidelor).

Acest echipament este marcat în conformitate cu Directiva Europeană 2012/19 / CE privind deșeurile electrice și echipamente electronice - DEEE. Directiva specifică cerințele privind colectarea și gestionarea deșeurilor electrice și echipamentelor electronice eficiente în întreaga Uniune Europeană.

Oprire automată

Acest aparat este echipat cu un cronometru. La expirarea timpului, aparatul va emite un semnal sonor și se va opri în mod automat.

Racordarea electrică:

Aparatul poate fi conectat numai la o priză de 220-240 V ~ 50-60 Hz, 16A montată corect.

Descriere generală

1. Vas pentru prăjit
2. Suport pentru prăjit
3. Aparat

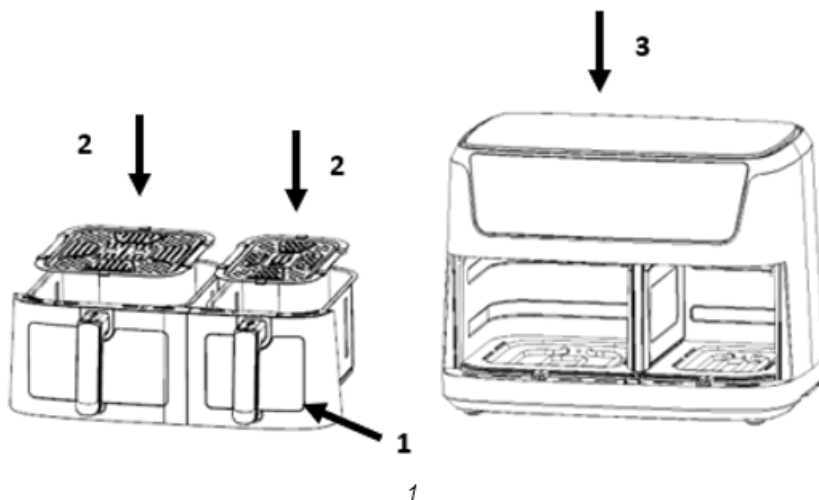

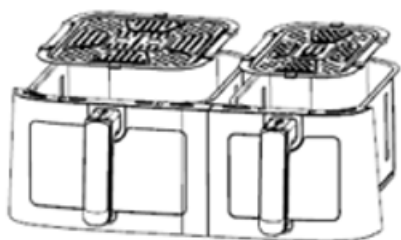

2

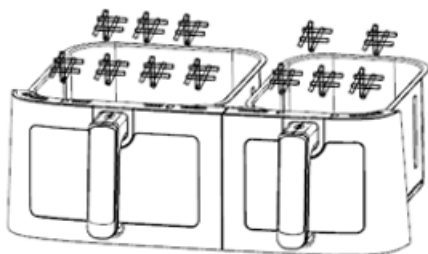
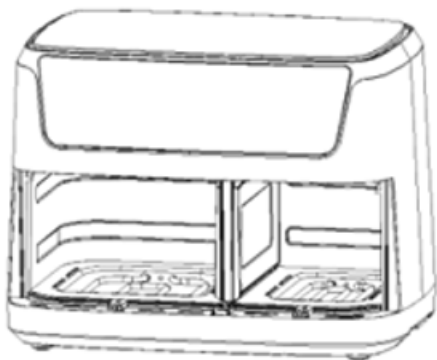

3

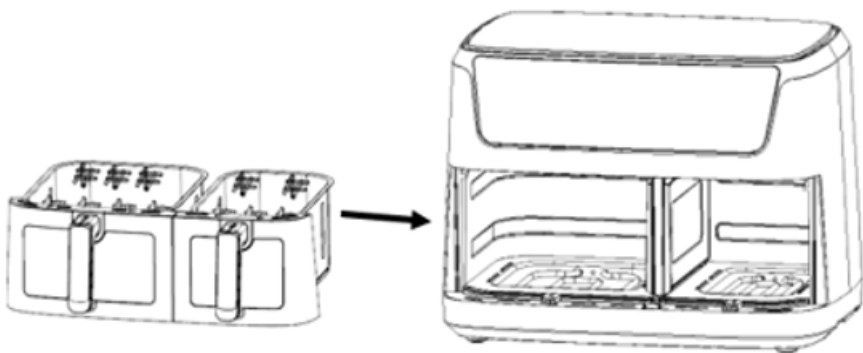

4

Înainte de prima utilizare

1. Îndepărtați toate materialele de ambalare.
2. Îndepărtați orice autocolante sau etichete de pe aparat.
3. Curățați bine suportul și vasul cu apă fierbinte, detergent lichid și un burete neabraziv.
4. Ștergeți interiorul și exteriorul aparatului cu o lavetă umedă.

Aceasta este o friteuză fără ulei care funcționează pe bază de aer cald. Nu umpleți vasul direct cu ulei sau cu grăsime pentru prăjit.

Notă: Când friteuza cu aer este încălzită pentru prima dată, poate emite un fum sau un miros ușor. Acest lucru este normal pentru multe aparate de încălzire. Acest lucru nu afectează siguranța aparatului dvs.

Pregătirea aparatului pentru utilizare

1. Așezați aparatul pe o suprafață stabilă, orizontală și netedă.
- Nu așezați aparatul pe o suprafață care nu rezistă la căldură.
2. Așezați suportul pentru prăjit în vas

Nu umpleți vasul cu ulei și nici cu vreun alt lichid.

Nu puneți nimic pe aparat, deoarece acest lucru ar putea împiedica fluxul de aer și ar putea afecta rezultatul prăjirii cu aer cald.

Utilizarea aparatului

1. Conectați ștecherul de alimentare la o priză de perete cu împământare.
 2. Scoateți cu grijă vasul din friteuza cu aer (Figura 2).
 3. Puneți ingredientele în vas. (Figura 3).
 4. Glisați vasul înapoi în friteuza cu aer (Figura 4).
- Nu folosiți niciodată vasul fără suportul pentru prăjire în interior.

Atenție: Nu atingeți vasul în timpul utilizării și o perioadă de timp după ce l-ați utilizat deoarece acesta se încălzește foarte puternic. Țineți vasul numai de mâner.

5. Stabiliți timpul de preparare necesar pentru ingredient (consultați secțiunea „Setări” din acest capitol).
6. Unele ingrediente trebuie agitate la jumătatea timpului de preparare (consultați secțiunea „Setări” din acest capitol). Pentru a agita ingredientele, scoateți vasul din aparat și scuturați-l, ținându-l de mâner. Apoi glisați vasul înapoi în friteuza cu aer.
7. Când auziți avertizorul sonor înseamnă că timpul de pregătire setat s-a scurs. Scoateți vasul din aparat

Notă: Apăsați lung pe butonul de alimentare timp de 2 secunde. Apoi, puteți opri aparatul manual.

Sugestie: În timpul utilizării puteți regla temperatura sau timpul în funcție de preferințele dvs.

8. Verificați dacă ingredientele sunt gata.

Dacă produsele nu sunt gata încă, pur și simplu glisați vasul înapoi în aparat și setați cronometrul la câteva minute în plus.

9. Pentru a scoate produsele (de ex. cartofi prăjiți), scoateți vasul din friteuza cu aer și așezați-l pe un suport.

Nu întoarceți vasul cu susul în jos, deoarece orice exces de ulei colectat pe fundul vasului se va scurge pe ingrediente.

Vasul și ingredientele sunt fierbinți. În funcție de tipul de produse din friteuza cu aer, din vas poate ieși abur.

10. Folosiți ustensile adecvate pentru a transfera alimentele pe o farfurie.

11. Când o sarjă de ingrediente este gata, friteuza de aer este gata imediat pentru pregătirea unei noi șarje.

Instrucțiuni pentru panoul de comandă

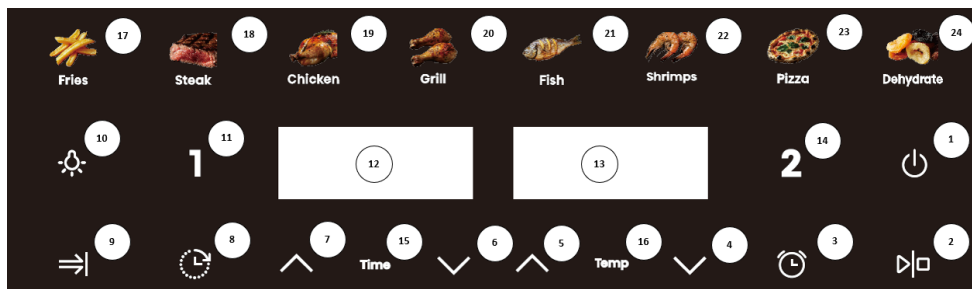

Tasta 1  - Tasta Power (Alimentare)

Atunci când coșul și vasul sunt plasate corect în carcasa principală, se va aprinde indicatorul luminos Power. Apăsăți tasta Power pentru a pune aparatul în modul standby (așteptare) după ce ați selectat vasul pe care doriți să îl utilizați. Dacă apăsați tasta Power a doua oară, va începe procesul de gătit. Dacă apăsați tasta Power timp de 2 secunde, aparatul se va opri complet în timpul gătitului și va opri motorul în același timp

Tasta 2  - Start/pauză
Pentru a porni sau întrerupe aparatul.

Tasta 3  - Tasta Reamintire întoarcere
Atunci când alimentele trebuie să fie întoarse, dacă ați selectat această funcție, aparatul va emite un memento la ora stabilită.

Tasta 4  - Tasta pentru reducerea temperaturii

Tasta 5  - Tasta pentru creșterea temperaturii

Tasta 6  - Tasta pentru reducerea timpului

Tasta 7  - Tasta pentru creșterea timpului

Tasta 8  - Tasta pentru programare
Folosiți această tastă pentru a programa timpul de gătit dorit, cu intervalul de timp de programare de la 0,5 ore la 12 ore.

Tasta 9  - Tasta pentru oprirea simultană
Prin apăsarea acestei taste, două rețete cu setări de timp diferite pot fi finalizate în același timp.

Tasta 10  - Tasta Light (Lumină)

Tasta 11 **1** – Tasta de selectare a vasului 1
Indicator luminos „12” - Afișaj pentru vasul din stânga
Indicator luminos „13” - Afișaj pentru vasul din dreapta

Tasta 14 **2** - Tasta de selectare a vasului 2
Atingeți tasta de selectare a timpului. Apoi, puteți regla timpul indicat pe unitatea de afișare după cum este necesar.

Indicator luminos “15 ” – Indicator luminos pentru timp
Indicator luminos “16 ” – Indicator luminos pentru temperatură
Tastele 17-24 – Taste pentru rețete

Detailed Operation Instructions

1. Modul de inițializare

În primul rând, pentru a vă asigura că vasul de prăjire este corect instalat în aparat, introduceți ștecherul în priză. Aparatul va porni, va emite un semnal sonor, toate luminile se vor aprinde pentru o secundă și apoi se vor stinge din nou. Pictograma de alimentare se va aprinde.

2. Modul de așteptare



Atingeți pictograma de alimentare. Tasta de selectare a vasului **1** și indicatoarele tastei de selectare a vasului **2** se vor aprinde și vor rămâne aprinse, aparatul fiind acum în modul standby (așteptare). Când aparatul este în modul standby (așteptare) și nu a fost utilizat în decurs de 5 minute, acesta va reveni la modul de inițializare (boot)

3. Modul de funcționare cu un singur vas

- 3.1. Atingeți pictograma **1** sau **2**. Indicatorul funcției și meniul se vor aprinde și vor rămâne aprinse. Indicatorul Fries va clipi, deoarece acesta este meniul implicit, iar celelalte indicatoare vor rămâne, de asemenea, aprinse. În același timp, indicatorul de temperatură

și ora vor clipi. Dacă țineți apăsată pictograma **1** timp de 2 secunde, puteți anula selecția pentru vasul din stânga. Procedați la fel pentru vasul din dreapta apăsând și menținând



apăsată pictograma **2**. Dacă anulați selecția ambelor vase prin apăsarea pictogramelor, aparatul intră în modul de așteptare.

- 3.2. Atingeți pictograma tastei Menu (Meniu) pentru a selecta meniul pe care doriți să îl utilizați în funcție de ceea ce gătiți sau pentru a regla temperatura și timpul dacă este necesar.. Când reglați temperatura, de fiecare dată când apăsați tasta, temperatura se va modifica cu 5 °C, iar dacă apăsați lung tasta "  " sau "  " temperatura va crește sau va scădea continuu. Pentru fiecare meniu, intervalul de temperatură reglabil este de 80 °C-200 °C. Reglarea timpului: de fiecare dată când apăsați tasta , timpul se modifică cu 1 min. Intervalul de timp reglabil este de 1 min-60 min.

- 3.3. După ce ați selectat rețeta, temperatura și timpul corecte, atingeți pictograma tastei Power.

Vasul **1 / 2** începe să funcționeze, iar afișajul arată timpul de gătire curent, numărându-l descrescător înainte de a înceta să clipească. Indicatorul rețetei selectate va fi aprins continuu, ceilalți indicatori ai rețetei vor fi stinși.







- 3.4. Dacă trebuie să reglați temperatura sau timpul în timpul procesului de gătit, apăsați tasta









1 sau **2**, apoi apăsați o dată pictograma tastă Temperatură sau Timp, apoi apăsați pictograma tastă "  " sau "  " pentru a regla temperatura sau timpul. În timpul procesului de ajustare, aparatul va continua să funcționeze.

- 3.5. Dacă trebuie să resetați rețeta în timpul gătitului, apăsați ușor tasta **1** sau **2**, apoi

apăsați  o dată pentru a întrerupe procesul de gătire. Sistemul de încălzire și motorul nu vor mai funcționa, iar indicatorul rețetei și ecranul de afișare vor clipi. Reglați rețeta după caz. În acest moment, puteți regla, de asemenea, temperatura și timpul.

- 3.6. Apăsați tasta Power în timpul gătitului și aparatul se va opri. Dacă nu există nicio operațiune, aparatul va reveni automat în modul de așteptare după 5 minute.
- 3.7. Dacă trebuie să opriți aparatul în timpul gătitului, apăsați tasta Power timp de 2 secunde și aparatul se va opri. Tubul de încălzire și motorul vor înceta să funcționeze. Ecranul de afișare va afișa cuvântul „OFF” („OPRIT”) și avertizorul sonor va emite un semnal sonor.
- 3.8. După gătire, pe ecran se va afișa cuvântul „OFF”, iar avertizorul sonor va emite prompt 5 semnale sonore. Ecranul de afișare se stinge și aparatul revine la modul de așteptare.

- 3.9. Dacă, în timpul gătitului, scoateți coșul de prăjire, pe ecranul de afișare va apărea cuvântul „OPEN” (“ DESCHIS ”) și aparatul nu va mai funcționa. După ce introduceți din nou coșul de prăjire, aparatul își va relua funcționarea anterioară.
4. Mod de funcționare cu două vase
- 4.1. Pornirea celor 2 vase
- 4.1.1. În primul rând, selectați o parte și setați rețeta, temperatura și timpul în funcție de nevoile dvs. În al doilea rând, selectați cealaltă parte și setați rețeta, temperatura și timpul dorite în același mod.
- 4.1.2. Atunci când apăsați tasta , vasul din stânga și cel din dreapta vor începe să funcționeze în același timp. Tasta **1** și indicatorul luminos al rețetei vasului din stânga vor clipi simultan o dată la 6 secunde, de asemenea, tasta **2** și indicatorul luminos al rețetei vasului din dreapta vor clipi simultan o dată la 6 secunde. Afișajele pentru vasul din stânga și cel din dreapta se vor aprinde alternativ într-un interval de aproximativ 3 secunde.
- 4.1.3. De asemenea, puteți porni mai întâi vasul din stânga apăsând tasta  după setarea parametrului Pot (Vas) **1** și apăsând apoi tasta **2** pentru a seta parametrul vasului din dreapta. Când vasul din dreapta este gata, apăsați tasta  pentru a porni funcționarea vasului din dreapta.
- 4.1.4. Atunci când ambele vase funcționează, timpul și temperatura nu sunt reglabile.
- 4.2. Modificarea unei setări în timp ce utilizați ambele vase
- 4.2.1. Atunci când vasul din stânga și cel din dreapta funcționează în același timp și trebuie să setați temperatura sau timpul pentru vasul din stânga, apăsați **1** după care setați temperatura și timpul după cum este necesar. Rețeta nu poate fi modificată în această stare. Dacă nu se efectuează nicio operațiune în termen de 10 secunde de la setare, ecranul de afișare revine automat la starea normală.
- 4.2.2. Dacă trebuie să setați temperatura sau timpul vasului din dreapta, consultați 4.2.1.
- 4.2.3. În timpul procesului de gătit, rețeta și temperatura/timpul pot fi ajustate prin apăsarea tastelor **1 / 2** . Vasul din stânga sau din dreapta va intra în modul pauză. Apăsați tasta  pentru a relua gătitul după modificarea setărilor.
- 4.2.4. După ce aparatul a intrat în modul pauză, dacă nu există nicio operațiune în 5 minute, vasul va intra în modul standby.
- 4.3. Oprirea vasului din stânga sau din dreapta
- 4.3.1. Apăsați mai întâi tasta **1** sau **2**, și apoi apăsați lung tasta Power timp de 2 secunde. Vasul selectat nu va mai funcționa și va reveni la modul de așteptare.
- 4.4. Scoaterea coșului
- 4.4.1. Dacă coșul a fost scos în timpul gătitului, pe afișaj va apărea simbolul „OPEN”. Partea în cauză va înceta să funcționeze (atât încălzirea, cât și motorul vor fi oprite) și va relua funcționarea cu setarea anterioară atunci când coșul este introdus din nou.
- 4.4.2. Atunci când coșul de prăjire este scos în stare de așteptare, pe afișaj va apărea simbolul „OPEN”. În acest moment, cele două vase nu pot fi acționate în același timp.
- 4.5. Punerea pe pauză a vasului din stânga și din dreapta
- 4.5.1. Atunci când gătiți cu ambele vase, apăsați tasta  o dată, iar vasul din stânga și cel din dreapta vor intra în același timp în modul pauză. Ambele ecrane și rețete vor

- clipi acum. Apăsați din nou tasta  , iar vasele din stânga și din dreapta își vor relua funcționarea.
- 4.5.2. Atunci când atât vasul din stânga, cât și cel din dreapta sunt puse în pauză în același timp și nu există nicio operațiune în decurs de 5 minute, ambele vase se vor opri din funcționare și vor reveni în modul de așteptare.
- 4.5.3. Când gătiți cu ambele vase, apăsați ușor tasta  o dată. Vasul din stânga și cel din dreapta vor intra în același timp în modul pauză. Dacă trebuie să reglați ceva, apăsați mai întâi **1** sau **2** și apoi reglați rețeta, temperatura și timpul în funcție de nevoile dvs. Acum apăsați tasta  pentru a relua funcționarea simultană a vasului din stânga și din dreapta.
- 4.5.4. Atunci când gătiți cu ambele vase, apăsați ușor tasta  o dată. Vasul din stânga și cel din dreapta vor intra în modul pauză în același timp. Apăsați lung tasta  din nou timp de 2 secunde, iar vasul stâng și cel din dreapta vor înceta să funcționeze în același timp. Ecranele din stânga și din dreapta vor afișa „OFF”, iar aparatul va reveni la modul de așteptare după un semnal sonor prompt.
- 4.6. Oprirea vasului din stânga și din dreapta
- 4.6.1. Atunci când gătiți cu ambele vase, apăsați lung tasta Power timp de 2 secunde. Vasul din stânga și cel din dreapta vor înceta să funcționeze în același timp, iar ecranele din stânga și din dreapta vor afișa „OFF”. După un semnal sonor prompt, aparatul va intra în modul de așteptare.
- 4.6.2. Nu se va mai acționa vasul din stânga sau din dreapta după expirarea timpului afișat pe ecran, atât încălzirea, cât și motorul vor fi oprite, iar ecranul va afișa „OFF”. După ce avertizorul sonor emite 5 semnale sonore de avertizare, ecranul se va stinge și aparatul va reveni în modul de așteptare.
- 4.6.3. Dacă doriți să opriți un vas, apăsați mai întâi **1** sau **2** și apoi apăsați lung tasta Power timp de 2 secunde. Vasul selectat se va opri din funcționare, iar ecranul corespunzător va afișa „OFF”. După un semnal sonor prompt, va reveni la modul de așteptare. În acest moment, starea aparatului trece la modul de funcționare cu un singur vas.
- 4.7. Funcția de oprire simultană
- 4.7.1. Această funcție este activă numai atunci când sunt selectate două rețete cu o setare diferită a timpului în modul cu vasul din stânga și din dreapta. Indicatorul luminos se va aprinde în același timp. Când funcția este activă, afișajul clipește.
- 4.7.2. După selectarea meniului, apăsați mai întâi tasta Oprere simultană  , apoi apăsați tasta  . Aparatul va începe să funcționeze. În acest moment, vasul cu timpul de gătit mai lung va funcționa, în timp ce vasul cu timpul de gătit mai scurt va afișa simbolul „HOLD (MENȚINERE)”. La expirarea timpului suplimentar, cel de-al doilea vas începe să funcționeze. Tasta de oprire simultană  rămâne în mod normal aprinsă în timpul acestui proces..
- 4.7.3. În timpul gătitului, dacă timpul afișat pe partea „HOLD” este mai lung decât timpul afișat pe cealaltă parte, ieșiți din modul Oprere simultană. Indicatorul tastei oprire simultană  nu va mai clipi.
- 4.7.4. Dacă scoateți vasul în timpul funcționării, cronometrul se va opri, iar pe ecran va apărea simbolul „HOLD”. Introduceți vasul înapoi în aparat pentru a relua funcționarea.

- 4.7.5. În timp ce lucrați cu ambele vase, dacă funcționarea unui vas este oprită, iar celălalt vas continuă să funcționeze, ieșiți din funcția Oprire simultană, iar indicatorul tastei de oprire simultană nu va mai clipi.

Observații:

1. Modul de inițializare: în acest mod, se aprinde doar pictograma tastei de alimentare.
2. Modul de așteptare: pictograma tastei de alimentare, tasta din stânga și tasta din dreapta sunt toate iluminate.
3. Reglarea aparatului atunci când acesta nu funcționează: tasta de funcție corespunzătoare este întotdeauna aprinsă, indicatorul rețetei selectate clipește, ceilalți indicatori ai meniului sunt întotdeauna aprinși, afișajul corespunzător clipește alternativ pentru a afișa temperatura/timpul rețetei selectate. La reglarea meniului, rețeta selectată clipește, la setarea temperaturii, apăsați tasta de temperatură, afișajul clipește pentru a afișa temperatura curentă, apăsați tasta de timp pentru a regla timpul, afișajul comută timpul curent și clipește. Atunci când vasul din stânga și cel din dreapta sunt în starea selectată în același timp, meniul pentru vasul care nu este selectat nu clipește, afișajul corespunzător afișează alternativ temperatura și ora fără a clipi. În timpul acestui proces, încălzitoarele și motoarele nu funcționează.
4. Efectuarea ajustărilor în timpul gătitului: indicatorul pentru rețete nu clipește. Ecranul clipește pentru a afișa temperatura și ora. Puteți ajusta temperatura și timpul, dar rețeta nu poate fi ajustată.
5. Modul pauză pentru un singur vas: tasta de funcție corespunzătoare este aprinsă în mod constant, iar indicatorul de meniu clipește atunci când este selectat. Celelalte indicatoare de meniu sunt aprinse constant, iar ecranul de afișare corespunzător clipește, indicând temperatura/timpul. Tastele

corespunzătoare **1** sau **2** clipește, iar meniul, temperatura și ora pot fi reglate în acest moment.

6. Modul pauză vas stânga și vas dreapta: tasta de funcție corespunzătoare este aprinsă constant, indicatorul meniului selectat clipește, celălalt indicator de meniu este aprins constant, ecranul de

afișare clipește, afișând temperatura/ore, tastele și corespunzătoare **1** și **2** clipește.

7. Modul de funcționare: tasta pentru funcția corespunzătoare este aprinsă constant, indicatorul meniului selectat este aprins constant, alți indicatori de meniu sunt stinși, iar ecranul corespunzător afișează timpul meniului.

8. Atunci când vasul din stânga și cel din dreapta funcționează în același timp, indicatorul tastelor și

indicatorul meniului corespunzător al vasului **1** clipește în același timp / 3 secunde, și timpul de stingere < 0,5 secunde. După 3 secunde, indicatorul tastei și indicatorul meniului corespunzător al

vasului **2** clipește în același timp / 6 secunde, cu timpul de stingere < 0,5 secunde, indicatoarele stânga și dreapta clipește alternativ, iar intervalul de timp stânga și dreapta este de 3 secunde.

9. Funcția de memorie: acest aparat are o funcție de memorie. Când procesul de gătire s-a terminat, aparatul nu se oprește. La următoarea utilizare, dacă selectați același vas ca ultima dată, aparatul va afișa direct meniul care a fost utilizat ultima dată. Funcția de memorie va dispărea atunci când aparatul este oprit timp de 1 oră. După ce a trecut cel puțin 1 oră, starea inițială va fi afișată atunci când aparatul este pornit din nou. Memorie de oprire: dacă aparatul este în uz și alimentarea este întreruptă accidental, aparatul va reveni la starea de lucru dinainte de oprire, cu condiția să fie alimentat din nou în termen de 30 de minute.

Setări

Tabelul de mai jos vă va ajuta să selectați setările de bază pentru produse.
Notă: Rețineți că aceste setări sunt doar orientative. Întrucât produsele diferă în ceea ce privește originea, dimensiunea, forma și marca, nu putem garanta cele mai bune setări pentru produsele dvs. Întrucât tehnologia cu flux de aer rapid reîncălzește instantaneu aerul din interiorul aparatului, scoaterea scurtă a vasului din aparat în timpul prăjirii cu aer cald va perturba nesemnificativ procesul.

Sugestii:

1. Produsele mai mici necesită, de obicei, un timp de preparare puțin mai scurt decât produsele mai mari.
2. O cantitate mai mare de produse necesită doar un timp de preparare puțin mai lung, o cantitate mai mică de produse necesită doar un timp de preparare puțin mai scurt.
3. Agitarea produselor mai mici la jumătatea timpului de preparare optimizează rezultatul final și poate ajuta la prevenirea prăjirii neuniforme a produselor.
4. Adăugați ulei la cartofii proaspeți pentru un rezultat crocant. Prăjiți produsele în friteuza de aer în câteva minute după ce ați adăugat uleiul.
5. Nu preparați produse extrem de grase, cum ar fi cârnații în friteuza de aer.
6. Gustările care pot fi preparate într-un cuptor pot fi, de asemenea, preparate în friteuza de aer.
7. Cantitatea optimă pentru prepararea cartofilor prăjiți crocanți este de 500 grame.
8. Utilizați aluat prefabricat pentru a pregăti gustări umplute rapid și ușor. Aluatul prefabricat necesită, de asemenea, un timp de preparare mai scurt decât aluatul de casă.
9. Puneți o tavă de copt sau un vas de cuptor în vasul friteuzei de aer dacă doriți să coaceți o prăjitură sau o tartă sau dacă doriți să prăjiți produse sau mâncăruri delicatese cu umplutură sau garnitură.

Meniu	Greutate de referință (g)	Temperatura implicită (°C)	Timp vas (min)	Interval de temperatură (°C)	Interval de timp (min)	Agitare
Cartofi prăjiți	600/400	200	25	80-200	1-60	1-2
Friptură	500/350	180	16	80-200	1-60	Flip
Pui	1200/800	200	45	80-200	1-60	Flip
Grătar	600/400	200	25	80-200	1-60	Flip
Pește	650/450	180	18	80-200	1-60	Flip
Creveți	650/500	180	12	80-200	1-60	1-2
Pizza	500/300	180	15	80-200	1-60	/
Deshidratare	650/450	40	6h	80-200	1-60	1-2

Notă: Adăugați 3 minute la timpul de preparare când începeți să gătiți și friteuza de aer este încă rece. Aparatul poate emite fum și miros la prima utilizare, ceea ce este normal.

Curățarea

Curățați aparatul după fiecare utilizare.

Nu utilizați ustensile de bucătărie metalice sau materiale de curățare abrazive pentru a curăța vasul și grătarul pentru prăjire, deoarece acest lucru poate deteriora învelișul antiaderent.

1. Scoateți ștecherul din priză și lăsați aparatul să se răcească.
Notă: Scoateți vasul pentru a lăsa friteuza de aer să se răcească mai repede.
2. Ștergeți interiorul și exteriorul aparatului cu o cârpă umedă.
3. Curățați vasele cu apă fierbinte, detergent lichid și un burete neabraziv.
Puteți utiliza lichid de degresare pentru a îndepărta murdăria rămasă.
Sugestie: Dacă murdăria persistă pe suport (raft) sau pe fundul vasului, umpleți vasul cu apă fierbinte și detergent lichid. Puneți suportul pentru prăjire în vas și lăsați vasul și grătarul să se înmoaie timp de aproximativ 10 minute.
4. Curățați interiorul aparatului cu apă fierbinte și cu un burete neabraziv.
5. Curățați elementul de încălzire cu o perie de curățare pentru a îndepărta reziduurile de alimente.

Depanarea

Problemă	Cauză posibilă	Soluție
Aparatul nu funcționează.	Aparatul nu este conectat la sursa de alimentare.	Conectați mufa cablului de alimentare la o priză de alimentare împământată.
Produsele preparate la friteuza de aer nu sunt gătite.	Cantitatea excesivă de ingrediente este prea mare.	Umpleți vasul cu cantitatea recomandată de ingrediente (de dimensiune recomandată).
	Temperatura este prea scăzută.	Reglați temperatura în consecință.
	Aparatul nu a fost preîncălzit.	Setați timpul conform timpului necesar pentru preparare.
Ingredientele sunt prăjite neuniform.	Anumite tipuri de ingrediente trebuie agitate la jumătatea timpului de gătire.	Ingredientele care sunt așezate unele peste altele (de exemplu, cartofii prăjiți) trebuie să fie agitate la jumătatea timpului de preparare.
Gustările prăjite nu sunt crocante când sunt scoase din friteuza cu aer.	Folosiți tipul de gustări destinate preparării într-o friteuză tradițională.	Folosiți gustări pentru cuptor sau ungeți ușor gustările cu ulei pentru un rezultat mai crocant.
Tava nu poate fi glisată corespunzător în aparat.	În vas sunt prea multe produse.	Nu depășiți indicația MAX atunci când umpleți vasul.
	Vasul nu este introdus corect în friteuză.	Împingeți vasul în jos în aparat până când auziți un clic.
Din aparat iese fum alb.	Gătirea produselor grase.	Când gătiți ingrediente grase, o cantitate mare de ulei se va scurge în vas. Uleiul produce fum alb, iar vasul se poate încălzi mai mult decât de obicei. Acest lucru nu afectează aparatul sau rezultatul final.
	Vasul nu a fost curățat după ultima utilizare.	Fumul alb este cauzat de încălzirea grăsimii în vas. Aveți grijă să curățați corespunzător vasul după fiecare utilizare.
Cartofii nu sunt prăjiți uniform.	Nu ați folosit tipul potrivit de cartofi.	Utilizați cartofi proaspeți și asigurați-vă că rămân fermi în timpul gătitului.
	Nu ați clătit cartofii corect	Clătiți corect cartofii pentru a

	Înainte de a-i găti.	Îndepărta amidonul din exteriorul cartofilor pentru prăjit.
Cartofii proaspeți nu sunt crocanți.	Cartofii crocanți depind de cantitatea de ulei și de apă din aceștia.	Asigurați-vă că uscați corect cartofii tăiați pentru prăjit.
		Tăiați cartofii mai mici pentru un rezultat mai crocant.
		Aplicați ulei cu pensula pentru un rezultat mai crocant.

MEDIU ÎNCONJURĂTOR

La sfârșitul duratei de viață utilă a aparatului, nu îl aruncați cu deșeurile menajere comune. Predați aparatul la un centru de reciclare autorizat. Acest lucru va ajuta la conservarea mediului înconjurător.

GARANȚIE ȘI REPARAȚII

Pentru mai multe informații sau în cazul în care întâmpinați probleme, vă rugăm să contactați Centrul de relații cu clienții Hisense din țara dumneavoastră (numărul de telefon este specificat în Fișa de Garanție Internațională). În cazul în care nu există niciun astfel de centru în țara dumneavoastră, vă rugăm să contactați distribuitorul local Hisense sau departamentul de aparate electrocasnice de mici dimensiuni Hisense.

Numai pentru uz personal!

Hisense

VĂ UREAZĂ O UTILIZARE CÂT MAI PLĂCUTĂ A APARATULUI DUMNEAVOASTRĂ.

Ne rezervăm dreptul la modificări.

Fontos biztonsági utasítások

A készülék használata előtt olvassa el a használati utasítást.

1. Őrizze meg a használati utasítást, a garanciát, a fizetési bizonylatot és lehetőség szerint a készülék csomagolását is.
2. Az elektromos részeket és fűtőelemeket tartalmazó burkolatot ne merítse folyadékba és ne ölbítse folyóvíz alatt.
3. Ügyeljen rá, hogy ne kerüljön víz vagy más folyadék a készülékbe, mert az áramütést idézhet elő.
4. A sütni kívánt ételt mindig a kosárban helyezze el, elkerülendő a fűtőelemekkel való közvetlen érintkezést.
5. A készülék működése közben ne takarja le a levegő bemeneti és kimeneti nyílásokat.
6. Ne töltsen meg az edényt olajjal, mert az tűzveszélyes lehet.
7. Működés közben ne érintse meg a készülék belsejének semmilyen részét.
8. Mielőtt a készüléket az elektromos hálózatra csatlakoztatná, győződjön meg róla, hogy a készüléken feltüntetett feszültség megfelel-e az otthoni hálózati feszültségének.
9. Ne használja a készüléket, ha a villásdugó, a csatlakozó kábel vagy a készülék bármely más része megsérült.
10. Ha a csatlakozó kábel sérült, azt csak a Hisense, annak márkaszervize vagy más, megfelelően képzett személy cserélheti ki.
11. A készüléket csak abban az esetben használhatják 8 éven felüli gyerekek, valamint csökkent fizikális, érzékszervi vagy mentális képességekkel rendelkező, illetve olyan személyek, akik nem rendelkeznek a készülék használatához szükséges tudással és tapasztalattal, ha felügyeletük a készülék használata során biztosított, vagy ha megfelelő útmutatást kaptak a készülék biztonságos használatát illetően és megértették az ezzel járó veszélyeket.
12. Felügyelje a gyerekeket a készülék használata közben és ne engedje őket játszani a készülékkel.
13. 8 évesnél fiatalabb gyerekek nem végezhetik a tisztítási és karbantartási feladatokat, idősebbek is csak felügyelet mellett.
14. Tartsa távol a csatlakozó kábelt a forró felületektől.
15. Vizes kézzel ne próbálja a csatlakozó kábelt a konnektorba csatlakoztatni és ne használja a készülék vezérlő paneljét sem.
16. A készüléket kizárólag földelt konnektorba csatlakoztassa. Ügyeljen rá, hogy a villásdugó megfelelően illeszkedjék a konnektorba.
17. A készülék nem vezérelhető külső időzítővel vagy távirányítóval.

18. Ne helyezze a készüléket gyúlékony anyagokra vagy azok közelébe (pl. asztalterítő, függöny).
19. Ne helyezze a készüléket fal mellé, vagy más készülékek tetejére. Ügyeljen rá, hogy legalább 10 cm hely legyen a készülék mögött és mellette. Ne tegyen semmilyen tárgyat a készülékre.
20. A készüléket csak a használati utasításban leírt célokra használja.
21. Működés közben ne hagyja a felügyelet nélkül a készüléket.
22. A forró levegővel történő sütés közben a készülék levegő kimeneti nyílásain forró gőz áramlik ki. Ne tegye a kezét vagy az arcát a kimeneti nyílások közelébe. Arra is ügyeljen, hogy le ne forrázza magát, amikor az edény kiveszi a készülékből.
23. Működés közben a készülék felületei felforrósodhatnak.
24. Ha a készülékből sötét füst szivárog, azonnal kapcsolja ki. Mielőtt a tálcát kivinné a készülékből, várja meg, amíg a füstölés alábbhagy.
25. A készüléket vízszintes és stabil felületen helyezze el.
26. A készülék kizárólag háztartásban való használatra készült. Használata nem javasolt üzletek, irodák, gazdaságok és más munkakörnyezetek konyháiban. Szintén nem használható hotelek, motelek, bed and breakfast létesítmények és más szálláshelyek vendézsobáiban.
27. Ha a készüléket nem megfelelően használják, illetve ha professzionális vagy félprofesszionális célokra használják, illetve olyan módon használják, ami nincs összhangban a használati utasításban leírtakkal, a garancia érvényét veszti és a Hisense nem vállal felelősséget semmilyen, a fentiek miatt bekövetkező kárért.
28. A készülék átvizsgálása és javítása céljából vegye fel a kapcsolatot a Hisense márkaszervizzel.
29. Ne próbálja a készüléket saját kezűleg megjavítani, mert ilyen esetben a garancia érvényét veszti.
30. Használat után mindig húzza ki a készülék villásdugóját a konnektorból.
31. A készülék áthelyezése vagy tisztítása előtt mindig várjon körülbelül 30 percet, amíg a készülék lehűl.
32. Ügyeljen rá, hogy a készülékben sült étel arany színű legyen, ne pedig sötét vagy barna. Az odaégett ételmaradékokat távolítsa el. Ne süssön nyers burgonyát 180 °C feletti hőmérsékleten (az akrilamid-képződés csökkentése érdekében).

Ez a készülék a 2012/19/EC számú, hulladék elektromos és elektronikus készülékekről szóló európai uniós direktívának megfelelően van jelölve (WEEE). Ez az irányelv határozza meg a hulladék elektromos és elektronikus készülékek begyűjtésének és feldolgozásának EU-szerte érvényes követelményeit.

Automatikus kikapcsolás

A készülék időzítővel is fel van szerelve. Amikor a beállított időtartam eltelik, sípolás lesz hallható és a készülék automatikusan kikapcsol.

A készülék első használata előtt

Távolítsa el a csomagolóanyagokat. Ha a készüléken vannak címkék vagy matricák, távolítsa el azokat. Öblítse ki a kosarat és az edényt forró vízzel. Ne használjon súrolószereket vagy agresszív tisztítószereket. Egy nedves ruha segítségével tisztítsa meg a készülék belsejét és külsejét. Ne tisztítsa az edényt és a kosarat mosogatógépben.

A készülék a sütéshez forró levegőt használ. Ne töltsen meg az edényt olajjal vagy zsírral!

Elektromos csatlakoztatás:

A készülék kizárólag megfelelően felszerelt 220-240 V ~ 50-60 Hz, 16A konnektorba csatlakoztatható.

Általános leírás

1. Sütőkosár
2. Sütőtálca
3. Készülék

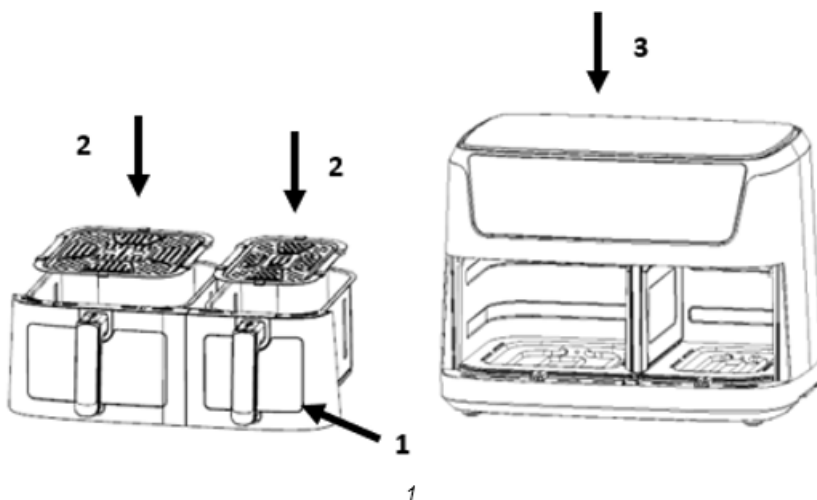

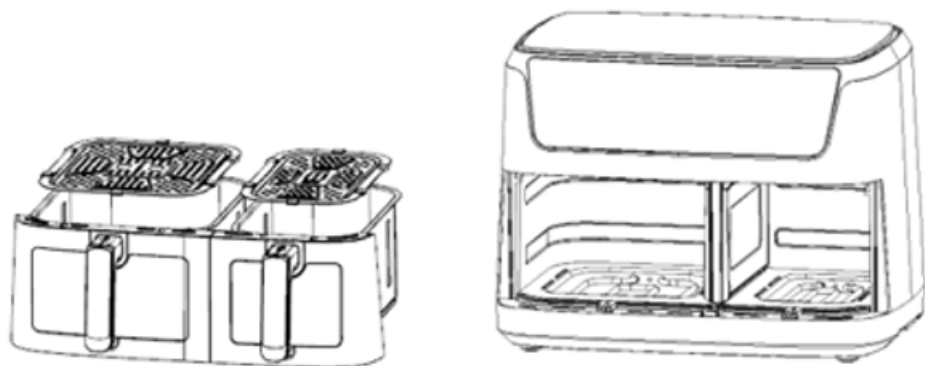

2

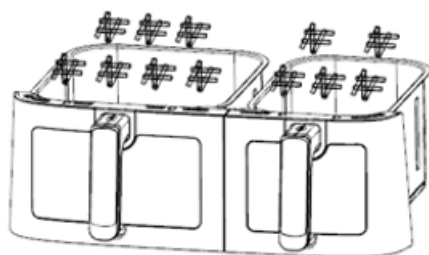

3

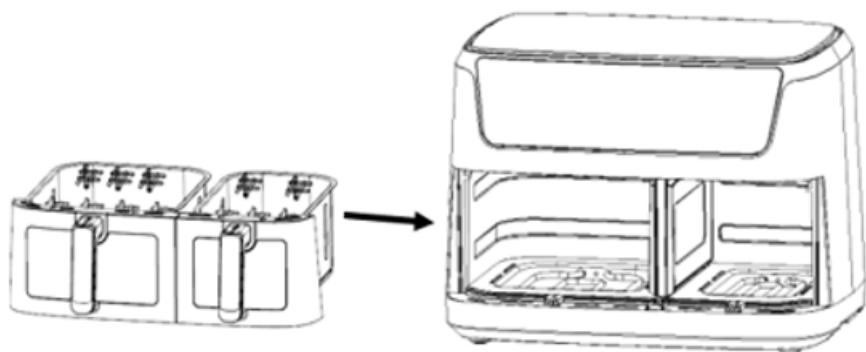

4

Első használat előtt

1. Távolítsa el az összes csomagolóanyagot.
 2. Távolítson el minden matricát vagy címkét a készülékről.
 3. Alaposan tisztítsa meg a tálcát és a kosarat forró vízzel és egy kis mosogatószerrel, nem karcoló szivacs segítségével.
 4. Nedves ruhával törölje át a készülék belsejét és külsejét.
- Ez egy olajmentes sütő, ami forró levegővel működik. Ne töltsen meg közvetlenül a kosarat olajjal vagy zsírral.

Megjegyzés: Amikor a forrólevegős sütő első alkalommal melegszik fel, füst vagy szag áramolhat ki belőle. Ez sok melegítőberendezésnél természetes jelenség és nem befolyásolja a készülék biztonságát.

A készülék előkészítése a használatra

1. A készüléket stabil, vízszintes és egyenletes felületen helyezze el. Ne helyezze a készüléket nem hőálló felületre.
2. Helyezze a sütőtálcát a kosárba

Ne töltsen meg a kosarat olajjal vagy más folyadékkal.

Ne tegyen semmit a készülék tetejére, mert ez akadályozhatja a légáramlást és befolyásolhatja a forró levegős sütés eredményét.

A készülék használata

1. Csatlakoztassa a hálózati csatlakozót egy földelt fali aljzatba.
 2. Óvatosan húzza ki a kosarat a sütőből (2. ábra).
 3. Helyezze a hozzávalókat a kosárba. (3. ábra).
 4. Csúsztassa vissza a kosarat a sütőbe (4. ábra).
- Soha ne használja a kosarat a sütőtálca nélkül.

Figyelem: Ne érintse meg a kosarat használat közben és utána se egy ideig, mert nagyon felforrósodik. A kosarat csak a fogantyúnál fogja meg.

5. Határozza meg az étel elkészítési idejét (lásd ebben a fejezetben a "Beállítások" részt).
6. Egyes ételeket az elkészítési idő felénél fel kell rázni (lásd ebben a fejezetben a "Beállítások" részt). Az ételek felrázásához húzza ki a kosarat a fogantyúnál fogva a készülékből és rázza meg. Ezután csúsztassa vissza a sütőbe.

7. Ha hangjelzést hall, a beállított elkészítési idő eltelt. Húzza ki a kosarat a készülékből.

Megjegyzés: Tartson nyomva a bekapcsoló gombot 2 másodpercig. Ezután manuálisan kikapcsolhatja a készüléket.

Tipp: Használat közben tetszés szerint módosíthatja a hőmérsékletet vagy az időt.

8. Ellenőrizze, hogy elkészült-e az étel.

Ha még nem készült el, egyszerűen csúsztassa vissza a kosarat a készülékbe és állítson be még néhány perc sütési időt.

9. Az ételek (pl. sült krumpli) kivételéhez húzza ki a kosarat a sütőből és helyezze egy tálcára.

Ne fordítsa fejjel lefelé a kosarat, mert az alján összegyűlt felesleges olaj az ételekre folyhat.

A kosár és az ételek forróak. A sütőben lévő ételek típusától függően az edényből gőz távozhat.

10. Használjon megfelelő eszközöket az étel tányérra helyezéséhez.

11. Ha egy adag étel elkészült, a sütő azonnal készen áll egy újabb adag elkészítésére.

A vezérlő panelre vonatkozó utasítások

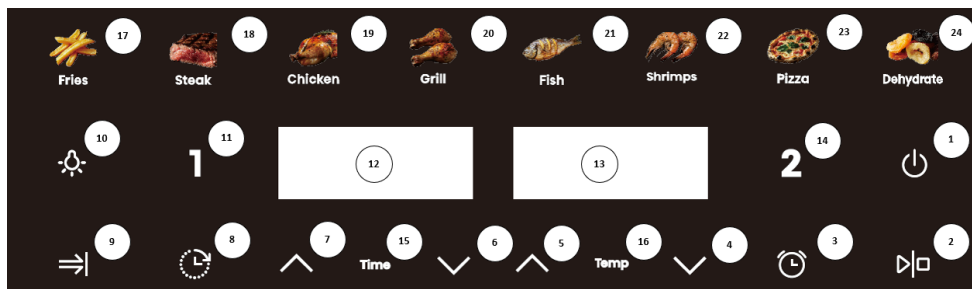

1.gomb  - Bekapcsológomb

Ha a kosár és az edény megfelelően behelyezésre került a készülékbe, a bekapcsológomb világít. Nyomja meg a bekapcsológombot a készülék készenléti állapotba helyezéséhez, miután kiválasztotta a használni kívánt edényt. A bekapcsológomb újbóli megnyomására megkezdődik a sütés. Ha 2 másodpercig nyomva tartja a bekapcsológombot, a készülék működése leáll, ezzel együtt a motor működése is.

2.gomb  - Start/pause gomb
A készülék elindítására vagy a működés szüneteltetésére szolgál.

3.gomb  - Fordítás emlékeztető gomb
Amikor az ételt meg kell fordítani – ha kiválasztotta ezt a funkciót – a készülék a beállított időpontban figyelmeztetést ad.

4.gomb  - Hőmérséklet csökkentése gomb

5.gomb  - Hőmérséklet növelése gomb

6.gomb  - Idő csökkentése gomb

7.gomb  - Idő növelése gomb

8.gomb  - Foglалás gomb
Ezzel a gombbal tetszés szerint lefoglalhatja a sütési időt, 0,5 és 12 óra között.

9.gomb  - Egyidejű befejezés gomb
Ennek a gombnak a megnyomásával két különböző időbeállítású receptet lehet egyszerre befejezni.

10.gomb  - Világítás gomb

11.gomb **1** – 1. kosár kiválasztó gomb

“12” jelfény – Bal oldali kosár kijelző

“13” jelfény – Jobb oldali kosár kijelző

14.gomb **2** - 2. kosár kiválasztó gomb

Érintse meg az időbeállítást gombot. Igény szerint módosíthatja a kijelzőn megjelenő időt.

“15” jelfény – Idő jelfény

“16” jelfény – Hőmérséklet jelfény

17-24.gombok – Recept gombok

Detailed Operation Instructions

1. Rendszerindítás üzemmód

Először, hogy az edény megfelelően legyen behelyezve a készülékbe, csatlakoztassa a villásdugót a konnektorba. A készülék bekapcsol, egyet sípol és egy másodpercre felvillog minden jelfény, majd ismét kialszik. A bekapcsolás ikon kigyullad.

2. Készenléti üzemmód

Érintse meg a bekapcsolás ikont. Az **1** kosár kiválasztó gombjának és a **2** kosár kiválasztó gombjának jelfényei kigyulladnak és folyamatosan világítanak. A készülék ezzel készenléti üzemmódba lépett. Ha a készülék készenléti üzemmódban van és 5 percen belül nem történik semmilyen művelet, visszatér rendszerindítás üzemmódba.

3. Egykosaras üzemmód

- 3.1. Érintse meg az **1** vagy a **2** ikont. A funkció jelfény és a menü bekapcsol és folyamatosan világít. A sült burgonya jelfény villogni kezd – mivel ez az alapértelmezett menü -, a többi jelfény is folyamatosan világít. Ezzel egyidőben villogni kezd a hőmérséklet és az idő jelfény. Ha 2 másodpercig nyomva tartja a **1** ikont, törölheti a bal oldali kosár kiválasztását. Ugyanezt megteheti a jobb oldali kosár esetében is, a **2** ikon 2 másodperces nyomva tartásával. Ha mindkét kosár kiválasztását törli a megfelelő ikonok megnyomásával, a készülék készenléti üzemmódba lép.
- 3.2. Érintse meg a megfelelő menü gombot – attól függően, hogy milyen ételt szeretne sütni –, vagy vagy szükség esetén állítsa be a hőmérsékletet és az időt. A hőmérséklet a gomb minden egyes megnyomására °C-kal nő vagy csökken. Ha folyamatosan nyomva tartja a "**^**" vagy a "**v**" gombot, a hőmérséklet is folyamatosan nő vagy csökken. A beállítható hőmérséklet-tartomány minden egyes recept esetében 80 °C-200 °C. Az idő beállítása: az idő a gomb minden egyes megnyomására 1 perccel nő vagy csökken. A beállítható időtartomány 1 perc és 60 között lehet.
- 3.3. Ha kiválasztotta a megfelelő receptet, valamint beállította a hőmérsékletet és az időt, érintse meg a bekapcsológombot. Az **1 / 2** kosár működésbe lép, a kijelzőn pedig az aktuális sütési időt mutatja, visszaszámlálva, mielőtt abbahagyja a villogást. A kiválasztott recept jelfénye folyamatosan világít, a többi recept jelfénye nem világít.
- 3.4. Ha sütés közben módosítani szeretné a hőmérsékletet vagy az időt, nyomja meg az **1** vagy a **2** gombot, majd nyomja meg egyszer a hőmérséklet vagy az idő ikonját, utána pedig nyomja meg a "**^**" vagy a "**v**" gombot a hőmérséklet vagy az idő módosításához. A módosítás folyamat közben a készülék tovább működik.
- 3.5. Ha sütés közben szeretné módosítani a receptet, nyomja meg finoman az **1** vagy a **2** gombot, majd nyomja meg egyszer a  gombot a sütés szüneteltetéséhez. A fűtőszál és a motor működése leáll, a recept jelfénye és a kijelző villogni fog. Módosítsa a receptet igény szerint. Ez idő alatt a hőmérsékletet és az időt is módosíthatja.
- 3.6. Ha sütés közben megnyomja a bekapcsológombot, a készülék működése leáll. Ha semmilyen művelet nem történik, a készülék 5 perc elteltével készenléti üzemmódba lép.
- 3.7. Ha sütés közben ki kell kapcsolnia a készüléket, tartsa 2 másodpercig nyomva a bekapcsológombot. A fűtőszál és a motor működése ekkor leáll. A kijelzőn megjelenik az "OFF" felirat és sípolás lesz hallható.
- 3.8. A sütés befejeztével a kijelzőn megjelenik az "OFF" felirat és öt sípolás lesz hallható. A kijelző kikapcsol és a készülék készenléti üzemmódba lép.

- 3.9. Ha sütés közben kihúzza a kosarat, a kijelzőn az "OPEN" felirat jelenik meg és a készülék működése leáll. A kosár visszahelyezését követően a készülék működése folytatódik.

4. Kétkosaras üzemmód

4.1. A 2 kosár elindítása

4.1.1. Először válassza ki az egyik oldalt és állítsa be a receptet, a hőmérsékletet és az időt igényeinek megfelelően. Ezután válassza ki a másik oldalt, és ott is állítsa be a receptet, a hőmérsékletet és az időt.

4.1.2. A  gomb megnyomását követően a bal és a jobb oldali kosár is működésbe lép.

Az **1** gomb és a bal oldali kosárhoz beállított recept jelfénye 6 másodpercenként

egyszerre villogni fog, ugyanígy a **2** gomb és a jobb oldali kosárhoz beállított recept jelfénye is 6 másodpercenként egyszerre villog. A bal és a jobb kosár kijelzője felváltva gyullad ki, körülbelül 3 másodpercenként.

4.1.3. Elindíthatja először a bal oldali kosarat a  gomb megnyomásával, miután

beállította az **1** kosár paramétereit. Ezután nyomja meg a **2** gombot és állítsa be a jobb oldali kosár paramétereit. Ha a jobb oldali kosár beállításával is elkészült,

nyomja meg a  gombot a jobb oldali kosár működésének elindításához.

4.1.4. Amikor mindkét kosár működik, az idő és a hőmérséklet nem módosítható.



4.2. Egy beállítás módosítása mindkét kosár használata közben

4.2.1. Ha a bal és a jobb oldali kosár is működik és be kell állítania a hőmérsékletet vagy

az időt a bal oldali kosárhoz, nyomja meg a **1** gombot és állítsa be a hőmérsékletet és az időt igény szerint. Ennél a működési módnál a recept nem módosítható. Ha a beállítást követő 10 másodpercen belül nem történik semmilyen művelet, a kijelző automatikusan visszaáll normál működési módba.

4.2.2. Ha a jobb oldali kosárhoz szeretné beállítani a hőmérsékletet vagy az időt, kövesse a 4.2.1. pontban leírtakat.

4.2.3. A sütési folyamat közben a recept és a hőmérséklet/idő az **1 / 2** gombok és a

 gomb megnyomásával módosítható. A bal és a jobb oldali kosár ekkor szüneteltetés üzemmódba lép. A beállítások módosítását követően nyomja meg a  gombot a sütés folytatásához.

4.2.4. Miután a készülék szüneteltetés üzemmódba lépett, ha 5 percen belül nem történik semmilyen művelet, a kosár készenléti üzemmódba lép.

4.3. A bal vagy a jobb oldali kosár kikapcsolása

4.3.1. Nyomja meg először az **1** vagy a **2** gombot, majd tartsa 2 másodpercig nyomva a bekapcsológombot. A kiválasztott kosár működése leáll és készenléti üzemmódba lép.









4.4. A kosár kihúzása

4.4.1. Ha a kosarat sütés közben kihúzták, a kijelzőn az "OPEN" felirat jelenik meg. A kérdéses oldal működése leáll (a melegítés és a motor is), majd a kosár visszahelyezését követően az előző beállítással folytatódik a működés.

4.4.2. Ha a kosarat készenléti üzemmódban kihúzzák, a kijelzőn az "OPEN" felirat jelenik meg. Ilyenkor a két kosár nem működtethető egyszerre.

4.5. A jobb és a bal oldali kosár szüneteltetése

4.5.1. Kétkosaras üzemmódban nyomja meg egyszer a  gombot – a bal és a jobb oldali kosár működése is szünetelni fog egyszerre. Mindkét kijelző és a receptek is

- villogni fognak. Nyomja meg ismét a  gombot – mindkét kosár működése folytatódik.
- 4.5.2. Ha a bal és a jobb oldali kosár működése is szünetel egyszerre és 5 percen belül nem történik semmilyen művelet, mindkét kosár működése leáll és a készülék készenléti üzemmódba lép.
- 4.5.3. Amikor mindkét kosár működik, nyomja meg egyszer finoman a  gombot. A bal és a jobb oldali kosár működése egyszerre kerül szüneteltetésre. Ha bármit módosítani szeretne, nyomja meg először az **1** vagy a **2** gombot, majd módosítsa a receptet, a hőmérsékletet és a időt igényeinek megfelelően. Ezután nyomja meg egyszer a  gombot a bal és a jobb oldali kosár egyidejű működésének folytatásához.
- 4.5.4. Amikor mindkét kosár működik, nyomja meg egyszer finoman a  gombot. A bal és a jobb oldali kosár működése egyszerre kerül szüneteltetésre. Tartsa 2 másodpercig nyomva a  gombot – a bal és a jobb oldali kosár működése is leáll. A bal és a jobb oldali kijelzőn is az "OFF" felirat jelenik meg, és a készülék egy szipolást követően készenléti üzemmódba lép.
- 4.6. A bal és a jobb oldali kosár működésének leállítása
- 4.6.1. Amikor mindkét kosár működik, tartsa 2 másodpercig nyomva a bekapcsológombot. A bal és a jobb oldali kosár működése egyszerre leáll és a bal és a jobb oldali kijelzőn is az "OFF" felirat jelenik meg. A készülék egy szipolást követően készenléti üzemmódba lép.
- 4.6.2. A kijelzőn látható idő elteltével mind a bal, mind a jobb oldali kosár működése leáll, mind a melegítés, mind a motor működése is leáll és a kijelzőn az "OFF" felirat jelenik meg. Öt szipolást követően a kijelző kikapcsol és a készülék készenléti üzemmódba lép.
- 4.6.3. Ha az egyik kosarat ki szeretné kapcsolni, nyomja meg először az **1** vagy a **2** gombot, majd tartsa 2 másodpercig nyomva a bekapcsológombot. A kiválasztott kosár működése leáll és a kapcsolódó kijelzőn az "OFF" felirat jelenik meg. Egy szipolást követően a készülék készenléti üzemmódba lép. Ekkor a készülék egykosaras üzemmódba vált.
- 4.7. Egyidejű befejezés funkció
- 4.7.1. Ez a funkció csak akkor aktív, ha két különböző időbeállítású recept van kiválasztva a bal és a jobb oldali kosárhoz. Ezzel egyidőben a jelfény is kigyullad. Amikor a funkció aktív, a kijelző villog.
- 4.7.2. A menü kiválasztását követően nyomja meg először az egyidejű befejezés  gombot, majd pedig a  gombot. A készülék működésbe lép. Ekkor a hosszabb sütési idővel rendelkező kosár működik, miközben a rövidebb sütési idővel rendelkező kosárnál a "HOLD" felirat lesz látható. Ha a többletidő eltelt, a második kosár is működésbe lép. Az egyidejű befejezés  gomb általában a teljes folyamat alatt világít.
- 4.7.3. Sütés közben ha a "HOLD" oldalán látható idő hosszabb, mint a másik oldalé, lépjen ki az egyidejű befejezés üzemmódból. Ekkor az egyidejű befejezés  gomb jelfényének villogása leáll.
- 4.7.4. Ha működés közben kihúzza a kosarat, az időzítés szünetel és a kijelzőn a "HOLD" felirat jelenik meg. A működés folytatásához helyezze vissza a kosarat a készülékbe.

- 4.7.5. Ha mindkét kosárban süt és közben az egyik kosár működését leállítja, miközben a másik tovább működik, lépjen ki az egyidejű befejezés üzemmódból. Ekkor az egyidejű befejezés gomb jelfényének villogás leáll.

Megjegyzések:

1. Rendszerindítás üzemmód: ebben az üzemmódban csak a bekapcsológomb jelfénye világít.
2. Készenléti üzemmód: a bekapcsológomb, a bal oldali kosár és a jobb oldali kosár jelfényei világítanak.
3. A készülék beállítása, amikor nincs működésben: a megfelelő funkciógomb mindig világít, a kiválasztott recept jelfénye villog, a többi menü jelfénye folyamatosan világít, a kapcsolódó kijelzőn felváltva villog a kiválasztott recepthez tartozó hőmérséklet/idő. A menü módosításakor a kiválasztott recept villog. A hőmérséklet beállításához nyomja meg a hőmérséklet gombot – a kijelzőn ekkor az aktuális hőmérséklet fog villogni. Az idő beállításához nyomja meg az idő gombot – a kijelzőn ekkor az aktuális idő fog villogni. Ha a bal és a jobb oldali kosár is ki van választva, a nem kiválasztott oldal menüje nem villog, a kapcsolódó kijelző villogás nélkül felváltva mutatja a hőmérsékletet és az időt. Ez idő alatt a fűtőszálak és a motorok nem működnek.
4. Módosítások végrehajtása sütés közben: a recept nem villog. A kijelzőn villog a hőmérséklet és az idő. Módosíthatja a hőmérsékletet és az időt, de a recept nem módosítható.
5. Egykosaras használat: a kapcsolódó funkciógomb folyamatosan világít, a menü jelfénye akkor világít, ha kiválasztásra került. A többi menü jelfénye folyamatosan világít és a kapcsolódó kijelzőn

villog a hőmérséklet/idő. A kapcsolódó **1** vagy **2** gomb villog és a menü, a hőmérséklet és az idő is módosítható ekkor.

6. Bal és jobb oldali kosár szüneteltetése üzemmód: a kapcsolódó funkciógomb folyamatosan világít, a kiválasztott menü jelfénye villog, a többi menü jelfénye folyamatosan világít, a kijelzőn villog a

hőmérséklet/idő, a kapcsolódó **1** és **2** gombok villognak.

7. Működés üzemmód: a kapcsolódó funkciógomb folyamatosan világít, a kiválasztott menü jelfénye folyamatosan világít, a többi menü jelfénye nem világít, a kapcsolódó kijelzőn a menühöz kapcsolódó idő látható.

8. Ha a bal és a jobb oldali kosár is működik egyidőben, az **1** gomb jelfénye és a kapcsolódó menü jelfénye egyszerre villog 3 másodpercenként – a fény kialvási ideje < 0.5 másodperc. 3 másodperc

elteltével a **2** kosár gombjának jelfénye és a kapcsolódó menü jelfénye villog egyszerre, 6 másodpercenként – a fény kialvási ideje < 0.5 másodperc. A bal és a jobb oldali jelfények felváltva villognak és a bal és a jobb oldali időintervallum 3 másodperc.

9. Memória funkció: ez a készülék memória funkcióval is rendelkezik. Ha a sütés befejeződött, a készülék nem kapcsol ki. Ha a következő használatkor ugyanazt a kosarat választja ki, mint legutóbb, a készülék közvetlenül megjeleníti az legutóbb használt menüt. A memória funkció eltűnik, ha a készüléket 1 órára kikapcsolják. Legalább 1 óra elteltével a készülék ismételt bekapcsolásakor a kezdeti állapot jelenik meg. Kikapcsolási memória: ha a készülék működésben van, és az áramellátás véletlenül megszakad, a készülék visszatér a kikapcsolást megelőző működéshez, ha 30 percen belül helyreáll az áramellátás.

Beállítások

Az alábbi táblázat segít kiválasztani az alapvető beállításokat.

Megjegyzés: Ne feledje, hogy ezek a beállítások csak tájékoztató jellegűek. Mivel a hozzávalók származásukban, méretükben, formájukban és márkájukban különböznek, nem garantálhatók a legjobb beállítások.

Mivel a rapid air technológia azonnal felmelegíti a levegőt a készülék belsejében, a forró levegős sütés közben a kosár rövid kihúzása a készülékből alig zavarja meg a folyamatot.

Tippek:

1. A kisebb hozzávalók általában valamivel rövidebb elkészítési időt igényelnek, mint a nagyobbak.
2. Nagyobb mennyiségű hozzávaló csak valamivel hosszabb, kisebb mennyiségű hozzávaló csak valamivel rövidebb elkészítési időt igényel.
3. A kisebb hozzávalók összerázása az elkészítési idő felénél optimalizálja a végeredményt, és segít megelőzni az egyenetlen sülést.
4. Adjon hozzá egy kis olajat a friss burgonyához a ropogós eredmény érdekében. Az olaj hozzáadása után néhány percen belül süsse meg a hozzávalókat forró levegős sütőben.
5. Ne készítsen túl zsíros élelmiszereket, például kolbászt a forró levegős sütőben.
6. A sütőben elkészíthető snackeket forró levegős sütőben is elkészíthetjük.
7. A ropogós krumpli elkészítéséhez az optimális mennyiség 500 gramm.
8. Használjon előre elkészített tésztát a töltött falatok gyors és egyszerű elkészítéséhez. Az előre elkészített tészta rövidebb elkészítési időt igényel, mint a házi tészta.
9. Helyezzen egy sütőtepsit vagy sütőedényt a forró levegős sütő kosárba, ha süteményt vagy quiche-t szeretne sütni, vagy ha kényes hozzávalókat vagy töltött ételeket szeretne sütni..

Menü	Referencia tömeg (g)	Alapértelmezett hőmérséklet (°C)	Sütési idő (perc)	Hőmérséklet tartomány (°C)	Időkeret (perc)	Rázás
Sült burgonya	600/400	200	25	80-200	1-60	1-2
Steak	500/350	180	16	80-200	1-60	Flip
Csirke	1200/800	200	45	80-200	1-60	Flip
Grill	600/400	200	25	80-200	1-60	Flip
Hal	650/450	180	18	80-200	1-60	Flip
Garnéla	650/500	180	12	80-200	1-60	1-2
Pizza	500/300	180	15	80-200	1-60	/
Aszalás	650/450	40	6h	80-200	1-60	1-2

Megjegyzés 1: Amennyiben hideg sütőben kezdi az ételkészítést, adjon hozzá 3 percet az elkészítési időhöz. Az első használat során a készülék füstöt és szagot bocsáthat ki, ami normális jelenség

Tisztítás

A készüléket minden egyes használat után tisztítsa meg.

Ne használjon fém konyhai eszközöket vagy súroló hatású tisztítószerkeket a kosár és a sütőtálca tisztításához, mert ezek károsíthatják a tapadásmentes bevonatot.

- Húzza ki a hálózati csatlakozót a fal aljzatból, és hagyja kihűlni a készüléket.
Megjegyzés: Vegye ki a kosarat, hogy a forró levegős sütő gyorsabban lehűljön.
- Nedves ruhával törölje le a készülék külsejét.
- Tisztítsa meg a kosarakat forró vízzel, némi mosogatószerrel és egy nem súroló szivaccsal.
Használhat zsíroló folyadékot a maradék szennyeződések eltávolítására.
Tipp: Ha szennyeződés tapadt a tálcára vagy a kosár aljára, töltsen fel a kosarat forró vízzel és mosogatószerrel. Helyezze a tálcát a kosárba, és hagyja a kosarat és a tálcát körülbelül 10 percig ázni.
- Tisztítsa meg a készülék belsejét forró vízzel és egy nem súroló szivaccsal.
- Tisztítsa meg a fűtőelemet egy tisztítókefével, az ételmaradékok eltávolítása érdekében.

Hibaelhárítás

Probléma	Lehetséges ok	Megoldás
A készülék nem működik.	A készülék nincs csatlakoztatva az elektromos hálózathoz.	Csatlakoztassa a tápkábel villásdugóját egy földelt aljzatba.
A forró levegős sütőben készített ételek nem sülnek meg.	A hozzávalók mennyisége túl sok, vagy a hozzávalók túl nagy méretűek.	A javasolt mennyiségű (ajánlott méretű) hozzávalókkal töltsen meg a kosarat.
	A hőmérséklet túl alacsony.	Módosítsa a hőmérsékletet.
Az ételek nem egyenletesen sülnek.	A készülék nem került előmelegítésre.	Állítsa be a megfelelő elkészítési időt.
	Egyes ételeket a sütési idő felénél össze kell rázni.	Az egymáson fekvő ételeket (pl. krumpli) az elkészítési idő felénél össze kell rázni.
A megsült rágsálnivalók nem ropogósak, amikor kikerülnek a sütőből.	Hagyományos olajsütőben való elkészítésre szánt rágsálnivalót próbált sütni.	Használjon sütőben készíthető ételekeket, vagy vékonyan kenje meg a hozzávalókat a ropogósabb eredmény érdekében.
A kosarat nem lehet megfelelően becsúsztatni a készülékbe.	Túl sok hozzávaló van a kosárban.	Ne töltsen a kosarat a MAX jelzésen túl.
	A kosár nem megfelelően került behelyezésre a készülékbe.	Nyomja be a kosarat a készülékbe, amíg kattánást nem hall.
A készülékből fehér füst szivárog.	Zsíros ételek vannak a sütőben.	Zsíros ételek sütésekor nagy mennyiségű olaj kerülhet a kosárba. Az olaj fehér füstöt képez és a kosár a szokásosnál jobban felmelegedhet. Ez nincs kihatással a készülékre vagy a végeredményre.
	A kosár nem került megtisztításra az előző sütés után.	A fehér füstöt a kosárban felhevülő zsír okozza. Ügyeljen arra, hogy minden használat után megfelelően tisztítsa meg a kosarat.
A friss burgonya egyenetlenül sül meg.	Nem megfelelő burgonyafajtát használt.	Használjon friss burgonyát, és ügyeljen arra, hogy a sütés során szilárd maradjon.

	Nem öblítette le megfelelően a burgonyahasábokat sütés előtt.	Öblítse le megfelelően a burgonyarudakat, hogy eltávolítsa a keményítőt a rudak külső részéről.
A friss burgonya nem ropogós	A krumplici ropogóssága a krumplicin lévő olaj és víz mennyiségétől függ.	Ügyeljen arra, hogy megfelelően szárítsa meg a burgonyarudat.
		Vágja kisebbre a burgonya rudakat a ropogósabb eredmény érdekében.
		Kenje meg egy kis olajjal a ropogósabb eredmény érdekében.

KÖRNYEZETVÉDELEM

A készüléket, hasznos élettartamának elteltével ne kezelje hagyományos háztartási hulladékként, hanem adja le egy újrahasznosító központban. Ezzel hozzájárulhat környezetünk védelméhez.

GARANCIA ÉS JAVÍTÁS

További információkért vagy probléma esetén vegye fel a kapcsolatot az országában működő Hisense telefonos ügyfélszolgálattal (ezek telefonszáma a nemzetközi garancialevélen található meg). Amennyiben az ön országában nem működik ilyen ügyfélszolgálat, vegye fel a kapcsolatot a helyi Hisense márkakereskedővel vagy a Hisense kis háztartási készülékek osztályával. Kizárólag személyes használatra!

Hisense

SOK ÖRÖMET KÍVÁN ÖNNEK A KÉSZÜLÉK HASZNÁLATA SORÁN!

A módosítások jogát fenntartjuk.

Важни инструкции за безопасност

Прочетете внимателно инструкциите за употреба преди да ползвате уреда.

1. Запазете инструкциите, гаранцията, платежния документ и, ако е възможно, опаковката на уреда.
2. Не потапяйте корпуса с електрическите части и нагревателните елементи в течност и не го изплаквайте под течаща вода.
3. Не позволявайте проникването на вода или друга течност в уреда, тъй като това може да причини токов удар.
4. Винаги поставяйте храната, която ще се пържи, в кошницата, за да избегнете контакт с нагревателните елементи.
5. Не покривайте отворите за входящ и изходящ въздух по време на работа на уреда.
6. Не пълнете съда с олио, тъй като това може да причини опасност от пожар.
7. Не докосвайте никоя част от вътрешността на уреда по време на работа.
8. Преди да включите уреда към електрическата мрежа се уверете, че напрежението, указано върху уреда, отговаря на напрежението на електрическата мрежа в дома ви.
9. Не използвайте уреда, ако контактът, захранващият кабел или друг компонент е повреден.
10. Ако захранващият кабел е повреден, той трябва да бъде заменен само от Hisense, оторизиран сервиз на Hisense или друго подходящо обучено лице.
11. Този уред може да бъде използван от деца, навършили 8 години, или по-големи, както и от лица с намалени физически, сетивни или умствени способности или с недостатъчно опит и познания за работа с уреда само ако са под наблюдение или са инструктирани за безопасна употреба и са наясно с евентуалните опасности при неговото ползване.
12. Дръжте децата под наблюдение, докато ползват уреда, и не им позволявайте да си играят с него.
13. Деца не трябва да почистват или поддържат уреда освен ако са на възраст над 8 години и са наблюдавани от възрастен.
14. Пазете захранващия кабел далеч от горещи повърхности.
15. Не включвайте щепсела в контакта и не използвайте контролния панел на уреда, ако ръцете ви са мокри.
16. Свързвайте уреда само към заземен контакт на електрическата мрежа. Уверете се, че щепселът е правилно поставен в контакта.

17. Този уред не може да бъде управляван с външен таймер или отделна система за дистанционно управление.
18. Не поставяйте уреда върху или в близост до запалими материали като покривки или завеси.
19. Не поставяйте уреда близо до стена или върху други уреди. Уверете се, че има разстояние от поне 10 см зад, до или над уреда. Не поставяйте никакви предмети върху уреда.
20. Използвайте уреда само за целите, описани в тези инструкции за употреба.
21. Не оставяйте уреда да работи без надзор.
22. По време на пържене с горещ въздух, горещата пара излиза през отворите за изходящ въздух. Внимавайте ръцете или лицето ви да не са твърде близо до отворите за изходящ въздух. Внимавайте също да не се изгорите от парата при отстраняване на съда от уреда.
23. Откритите повърхности на уреда могат да се нагорещят по време на употреба.
24. Ако от уреда излиза тъмен пушек, незабавно изключете уреда. Преди да свалите тавата от уреда, изчакайте пушекът да се разсее.
25. Поставете уреда върху равна и стабилна повърхност.
26. Уредът е предназначен единствено за нормална домашна употреба. Той не е предназначен за употреба в среди като малки кухненски помещения в магазини, офиси, ферми или други работни среди. Той също така не е предназначен за употреба от гости в хотели, мотели, места за настаняване от типа нощувка и закуска и други места за настаняване.
27. Ако уредът не се използва правилно или ако се използва за професионални или полупрофесионални цели, или по начин, несъответстващ на инструкциите, гаранцията става невалидна и Hisense не носи отговорност за щети в резултат на такава употреба.
28. За проверка или ремонт на уреда се свържете с оторизиран сервизен център на Hisense.
29. Не се опитвайте да ремонтирате уреда сами, тъй като това ще направи гаранцията невалидна.
30. След употреба винаги изключвайте уреда от електрическата мрежа.
31. Преди да хванете или да почиствате уреда изчакайте да се охлади за около 30 минути.
32. Уверете се, че храната, която се готви в уреда, е по-скоро със златист цвят, отколкото с тъмен или кафяв. Отстранете всякакви остатъци от загоряла храна. Не пържете сурови картофи при температура над 180 °C (за да намалите образуването на акриламиди).

Този уред има маркировка съгласно Европейска директива 2012/19/ЕС относно изхвърлянето на използвано електрическо и електронно оборудване (WEEE). Директивата посочва изискванията за събиране и управление на отпадъка от електрическо и електронно оборудване в сила в целия Европейски съюз.

Автоматично изключване

Този уред е оборудван с таймер. Когато времето изтече, уредът ще произведе звуков сигнал и ще се изключи автоматично.

Преди да използвате уреда за първи път
Отстранете всички опаковъчни материали. Ако върху уреда има етикети или стикери, ги отстранете. Изплакнете кошницата и съда с гореща вода. Не използвайте абразивни или агресивни почистващи препарати. Използвайте влажна кърпа, за да почистите вътрешността и корпуса на уреда. Не мийте съда и кошницата в съдомиялната машина.

Уредът използва горещ въздух за пържене. Ето защо не пълнете съда с олио за пържене или мазнина!

Електрическо свързване:

Уредът може да бъде свързан само с правилно монтиран контакт с характеристики 220-240 V ~ 50-60 Hz, 16A.

Общо описание

1. Съд за пържене
2. Решетка за пържене
3. Уред

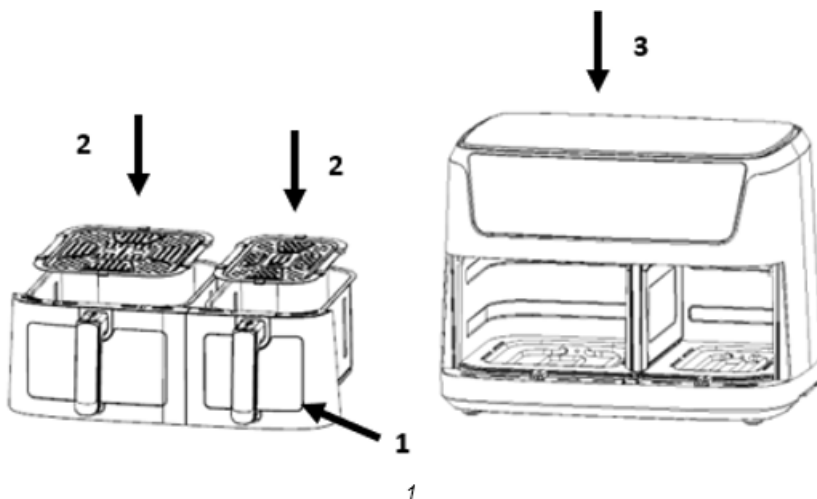

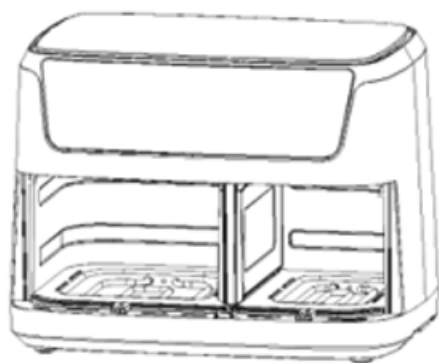
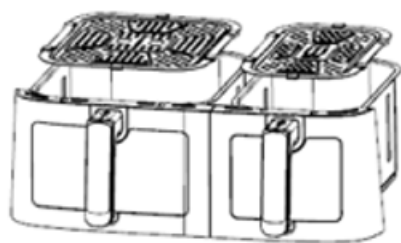

2

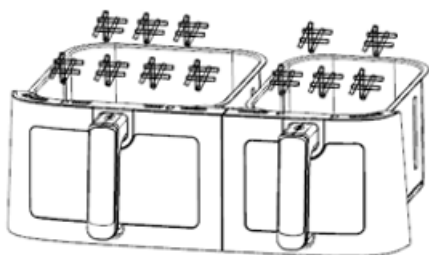

3

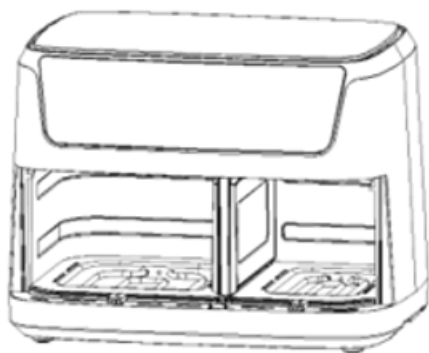
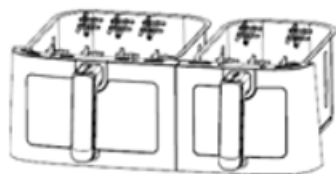

4

Преди първа употреба

1. Отстранете всички опаковъчни материали.
2. Отстранете всички стикери или етикети от уреда.
3. Старателно почистете решетката и съда с гореща вода, малко препарат за миене и неабразивна гъба.
4. Забършете уреда отвътре и отвън с влажна кърпа.

Това е уред за пържете без мазнина, който работи с горещ въздух. Не пълнете директно съда с олио или мазнина за пържене.

Бележка: Когато уредът се нагорещи за първи път, той може да изпусне лек дим или мирис. Това е нормално при много нагревателни уреди. То не се отразява на безопасността на вашия уред.

Подготовка на уреда за употреба

1. Поставете уреда върху стабилна, хоризонтална и равна повърхност. Не поставяйте уреда върху неустойчива на високи температури повърхност.
2. Поставете решетката за пържене в съда.

Не пълнете съда с мазнина или друга течност.

Не поставяйте нищо върху уреда, тъй като това би могло да попречи на въздушния поток и да се отрази на резултата от пърженето с горещ въздух.

Използване на уреда

1. Свържете захранващия кабел в заземен контакт.
 2. Внимателно изтеглете съда от уреда (Фигура 2).
 3. Сложете продуктите в съда. (Фигура 3).
 4. Плъзнете съда обратно в уреда (Фигура 4).
- Никога не използвайте съда без решетката за пържене в него.

Внимание: Не докосвайте съда по време на пърженето и известно време след употреба, тъй като той става много горещ. Хващайте съда само за дръжката.

5. Определете необходимото време за приготвяне на продуктите (вж. раздел "Настройки" в тази глава).

6. Някои продукти изискват разклащане по средата на времето за приготвяне (вж. раздел "Настройки" в тази глава). За да разклатите продуктите, изтеглете съда от уреда, като го хванете за дръжката, и го разклатете. След това плъзнете съда обратно в уреда.

7. Когато чуете зумера, зададеното време за приготвяне е изтекло. Изтеглете съда от уреда.

Бележка: Задръжте натиснат бутона за захранване за 2 секунди. След това можете да изключите уреда ръчно.

Съвет: По време на употреба можете да регулирате температурата или времето според предпочитанията си.

8. Проверете дали продуктите са готови.

Ако все още не са готови, просто плъзнете съда обратно в уреда и задайте няколко допълнителни минути на таймера.

9. За да извадите продуктите (напр. пържени картофи), издърпайте съда от уреда и го поставете на подложка.

Не обръщайте съда обратно, тъй като излишната мазнина, която се е събрала на дъното му, ще изтече върху продуктите.

Съдът и продуктите са горещи. От съда може да излиза пара в зависимост от вида на продуктите в уреда.

10. Използвайте подходящи прибори за прехвърляне на храната в чиния.
11. Когато една партида продукти е готова, уредът е незабавно готов за приготвяне на следваща партида.

Инструкции за контролния панел

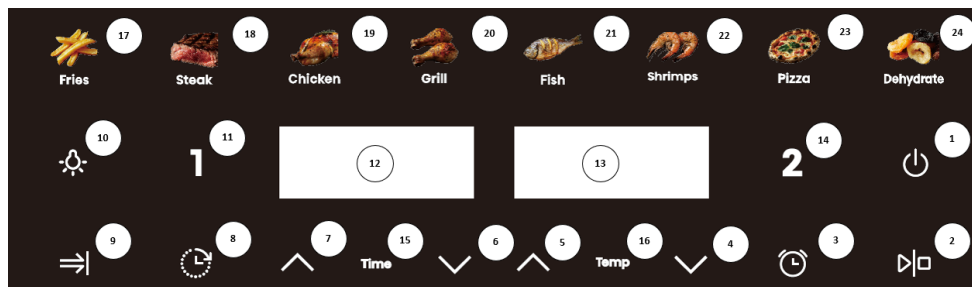

Бутон 1  - Бутон за захранване

Когато кошницата и съдът са правилно поставени в основния корпус, индикаторът Захранване ще светне. Натиснете бутона за захранване, за да влезе уредът в режим на готовност, след като сте избрали съда, който искате да ползвате. Повторното натискане на бутона за захранване ще стартира процеса на готвене. Натискането на бутона за захранване за 2 секунди ще затвори целия уред по време на готвене и едновременно с това ще спре мотора.

Бутон 2  - Бутон за старт/ пауза
За задаване на старт или пауза.

Бутон 3  - Бутон за напомняне за обръщане
Когато храната трябва да се обърне, ако сте избрали тази функция, уредът ще издаде напомнящ сигнал в зададеното време.

Бутон 4  - Бутон за намаляване на температурата

Бутон 5  - Бутон за увеличаване на температурата

Бутон 6  - Бутон за намаляване на времето

Бутон 7  - Бутон за увеличаване на времето

Бутон 8  - Бутон за запазване

Използвайте този бутон, за да запазите желаното време за готвене с времеви диапазон от 0,5 до 12 часа.

Бутон 9  - Бутон за едновременно приключване

С натискането на този бутон две рецепти с различни настройки за време могат да бъдат приключени едновременно.

Бутон 10  - Бутон за осветление

Бутон 11 **1** - Бутон за избор на съд 1
Светлинен индикатор "12" – Дисплей за левия съд
Светлинен индикатор "13" – Дисплей за десния съд

Бутон 14 **2** - Бутон за избор на съд 2
Докоснете бутона за избор на време. Можете да регулирате времето, изведено на дисплея, ако е необходимо.

Светлинен индикатор "15" - Индикатор за време
Светлинен индикатор "16" - Индикатор за температура
Бутон 17- 24 - Бутон за програма

Detailed Operation Instructions



1. Режим на стартиране



Първо се уверете, че съдът е правилно поставен в уреда. Включете щепсела в контакта. Уредът ще се включи, ще прозвучи еднократен звуков сигнал, всички светлинни индикатори ще светнат за секунда и след това ще угаснат. Иконката за захранване ще светне.

2. Режим на готовност

Докоснете иконката за захранване. Индикаторите за избор на Съд **1** и Съд **2** ще светнат и ще останат включени, уредът вече е в режим на готовност. Когато уредът е в този режим и не е извършено действие в рамките на 5 минути, той ще превключи в режим на стартиране.

3. Режим на работа с един съд

- 3.1. Докоснете иконката **1** или **2**. Индикаторът за функция и програмата ще се включат и ще останат включени. Индикаторът „Пържени картофи“ ще мига, тъй като това е програмата по подразбиране и другите индикатори също ще останат включени. В същото време индикаторите за температура и време ще мигат. Ако натиснете и задържите иконката **1** за 2 сек., може да отмените избора за левия съд. Същото можете да направите за десния съд, като натиснете и задържите иконката **2**. Ако отмените избора и на двата съда чрез натискане на иконките, уредът влиза в режим на готовност.
- 3.2. Докоснете бутона за избор на програма, за да изберете програмата, която желаете да използвате според това какво ще готвите, или за да регулирате температурата и времето, ако е необходимо. Когато регулирате температурата, всеки път, когато натиснете бутона, температурата ще се променя с 5°C, а ако натиснете продължително бутона "  " или "  ", температурата ще се увеличава или намалява непрекъснато. За всяка програма диапазонът на регулиране на температурата е 80°C-200°C. Регулиране на времето: всеки път, когато натиснете бутона, времето ще се променя с 1 мин. Диапазонът за регулиране на времето е 1 мин-60 мин.
- 3.3. След като сте избрали рецептата, температурата и времето, докоснете иконката на бутона за захранване. Съдът **1 / 2** започва да работи и дисплеят показва текущото време за готвене чрез обратно броене, преди да спре да мига. Индикаторът за избраната рецепта ще свети непрекъснато, индикаторите за другите рецепти ще бъдат изключени.
- 3.4. За да регулирате температурата или времето в процеса на готвене, натиснете бутона **1** или **2**, след това натиснете еднократно бутона за температура или време, после

натиснете бутона “  ” или “  ”, за да ги регулирате. По време на процеса на регулиране уредът ще продължава да работи.

3.5. Ако трябва да зададете наново рецептата по време на готвене, натиснете леко

бутона **1** или **2**, после натиснете еднократно , за да поставите готвенето на пауза. Нагревателят и моторът ще спрат да работят, а индикаторът за рецептата и екранът на дисплея ще мигат. Регулирайте рецептата според желаното. В същото време можете да регулирате и температурата, и времето.

3.6. Натиснете бутона за захранване по време на готвене и уредът ще спре. Ако не се извърши действие, уредът автоматично ще се върне в режим на готовност след 5 минути.

3.7. Ако трябва да изключите уреда по време на готвене, натиснете бутона за захранване за 2 секунди и уредът ще се изключи. Нагревателят и моторът ще спрат да работят. Екранът на дисплея ще покаже думата "OFF" и ще прозвучи звуков сигнал.

3.8. След готвене екранът на дисплея ще покаже думата "OFF" и ще прозвучи 5-кратен звуков сигнал. Екранът на дисплея се изключва и уредът се връща в режим на готовност.



3.9. Ако по време на готвене извадите кошницата за пържене, екранът на дисплея ще покаже думата "OPEN" и уредът ще спре да работи. След като върнете кошницата за пържене, уредът ще възобнови предишната си работа.

4. Режим на работа с два съда

4.1. Стартиране на 2-та съда

4.1.1. Първо изберете едната страна и задайте рецептата, температурата и времето според вашите нужди. След това изберете другата страна и задайте желаната рецепта, температура и време по същия начин.

4.1.2. Когато натиснете бутона , левият и десният съд ще започнат да работят едновременно. Бутонът **1** и светлинният индикатор за рецептата за левия съд ще мигат едновременно веднъж на всеки 6 секунди, също и бутонът **2** и светлинният индикатор за рецептата за десния съд ще мигат едновременно веднъж на всеки 6 секунди. Дисплеите за левия и десния съд ще светват последователно на интервал от около 3 секунди.

4.1.3. Можете също така да стартирате първо левия съд, като натиснете бутона  след задаване на параметъра Съд **1** и след това натиснете **2**, за да зададете параметъра на десния съд. Когато десният съд е готов, натиснете бутона , за да го стартирате.







4.1.4. Когато и двата съда работят, времето и температурата не могат да бъдат регулирани.

4.2. Промяна на настройка при работа с двата съда

4.2.1. Когато левият и десният съд работят едновременно и трябва да настроите температурата или времето за левия съд, натиснете **1** и след това задайте температурата и времето според нуждите. Рецептата не може да бъде променена в това състояние. Ако не се извърши действие в рамките на 10 секунди след настройката, екранът на дисплея автоматично се връща към нормалното състояние.

4.2.2. Ако трябва да зададете температурата или времето на десния съд, вижте 4.2.1.

4.2.3. По време на процеса на готвене рецептата и температурата/времето могат да бъдат регулирани чрез натискане на **1 / 2** и бутона . Левият или десният



- съд ще влезе в режим на пауза. Натиснете бутона  , за да възобновите готвенето след промяна на настройките.
- 4.2.4. След като уредът влезе в режим на пауза, ако не се извърши действие в рамките на 5 минути, съдът ще влезе в режим на готовност.
- 4.3. Изключване на левия или десния съд
- 4.3.1. Натиснете първо бутона **1** или **2** и след това натиснете бутона за захранване за 2 секунди. Избраният съд ще спре да работи и ще се върне в режим на готовност.
- 4.4. Изваждане на кошницата
- 4.4.1. Ако кошницата бъде извадена в в процеса на готвене, дисплеят ще покаже символа "OPEN". Въпросната страна ще спре да работи (нагревателят и моторът ще спрат) и когато кошницата бъде поставена обратно, ще възобнови работа с предишната настройка.
- 4.4.2. Когато кошницата бъде извадена в режим на готовност, дисплеят ще покаже символа "OPEN". В такъв момент двата съда не могат да се използват едновременно.
- 4.5. Пауза на левия и десния съд
- 4.5.1. Когато готвите с двата съда, натиснете бутона  веднъж и левият и десният съд ще влязат в режим на пауза едновременно. Двата екрана и двете рецепти ще мигат. Натиснете бутона  отново и левият и десният съд ще възобновят работата си.
- 4.5.2. Когато и левият, и десният съд са поставени на пауза едновременно и не се извърши действие в рамките на 5 минути, и двата съда ще спрат да работят и ще се върнат в режим на готовност.
- 4.5.3. Когато готвите и с двата съда, леко натиснете бутона  веднъж. Левият и десният съд ще влязат в режим на пауза едновременно. Ако трябва да регулирате нещо, първо натиснете **1** или **2** , а след това регулирайте рецептата, температурата и времето според нуждите си. Сега натиснете бутона  веднъж, за да възстановите едновременната работа на двата съда.
- 4.5.4. Когато готвите и с двата съда, леко натиснете бутона  веднъж. Левият и десният съд ще влязат в режим на пауза едновременно. Натиснете отново бутона  в продължение на 2 секунди, левият и десният съд ще спрат да работят едновременно. Левият и десният екран ще показват "OFF" и уредът ще се върне в режим на готовност след кратък звуков сигнал.
- 4.6. Спиране на левия и десния съд
- 4.6.1. Когато готвите и с двата съда, натиснете бутона за захранване в продължение на 2 секунди. Левият и десният съд ще спрат да работят едновременно, а левият и десният екран ще показват "OFF". След кратък звуков сигнал уредът ще влезе в режим на готовност.
- 4.6.2. Левият или десният съд няма да работят след изтичане на времето на дисплея, нагревателят и моторът ще бъдат спрени и екранът на дисплея ще показва "OFF". След 5-кратен звуков сигнал екранът на дисплея ще се изключи и уредът ще се върне в режим на готовност.
- 4.6.3. Ако искате да изключите един от съдовете, първо натиснете **1** или **2** и след това натиснете бутона за захранване за 2 секунди. Избраният съд ще спре да работи и съответният екран на дисплея ще покаже "OFF". След кратък звуков

сигнал той ще се върне в режим на готовност. В този момент уредът преминава в режим на работа с един съд.

4.7. Функция за едновременно приключване

4.7.1. Тази функция е активна само когато са избрани две рецепти с различна настройка на времето в режим на ляв и десен съд. Светлинният индикатор ще светне по същото време. Когато функцията е активна, дисплеят мига.

4.7.2. След като изберете програмата, първо натиснете бутона за едновременно

приключване , след което натиснете бутона . Уредът ще започне работа. На този етап съдът с по-дълго време за готвене ще работи, докато съдът с по-кратко време за готвене ще показва символа "HOLD". Когато разликата във времето изтече, вторият съд започва работа. Бутонът за

едновременно приключване  обикновено остава включен по време на този процес.

4.7.3. По време на готвене, ако времето, изведено за страната "HOLD", е по-дълго от времето на другата страна, излезте от режима на едновременно приключване.

Индикаторът на бутона за едновременно приключване  ще спре да мига.

4.7.4. Ако извадите съда по време на работа, таймерът ще спре на пауза и на екрана ще се покаже символът "HOLD". Върнете съда обратно в уреда, за да възобновите работата.

4.7.5. При едновременна работа с двата съда, ако единият съд бъде спрял и другият продължава да работи, излезте от функцията за едновременно приключване и индикаторът на този бутон ще спре да мига.

Бележки:

1. Режим на стартиране: в този режим свети само иконката на бутона за захранване.
2. Режим на готовност: иконките на бутона за захранване, на бутона за лявия съд и на бутона за десния съд светят.

3. Настройка на уреда, когато не работи: Съответният функционален бутон е винаги включен, индикаторът за избраната рецепта мига, индикаторите за другите програми са винаги включени, съответният дисплей мига последователно, за да покаже температурата/времето на избраната рецепта. Когато настройвате програмата, избраната рецепта мига; когато настройвате температурата, натиснете бутона за температура, дисплеят мига, за да покаже текущата температура; натиснете бутона за време, за да настроите часа, дисплеят превключва текущия час и мига. Когато уредът е в режим на работа с два съда, програмата за страната, която не е избрана, няма да мига; съответният дисплей ще показва последователно температурата и времето без да мига. По време на този процес нагревателите и моторите не работят.

4. Регулиране по време на готвене: рецептата не мига. Дисплеят мига, за да покаже температурата и времето. Можете да регулирате температурата и времето, но рецептата не може да се коригира.

5. Режим на пауза с един съд: съответният функционален бутон свети постоянно, а индикаторът на програмата мига, когато е направен избор. Индикаторите на другите програми светят

постоянно и съответният дисплей мига, показвайки температура/време. Съответният бутон **1**

или **2** мига и програмата, температурата и времето могат да бъдат регулирани в този момент.

6. Режим на пауза на ляв и десен съд: съответният функционален бутон свети постоянно, а индикаторът на избраната програма мига; индикаторите на другите програми светят постоянно,

дисплеят мига, показвайки температура/време, съответните бутони **1** и **2** мигат.

7. Режим на работа: съответният функционален бутон свети постоянно, индикаторът на избраната програма свети постоянно, индикаторите на другите програми са изключени и съответният дисплей показва времето на програмата.

8. Когато левият и десният съд работят едновременно, индикаторът на бутона и съответният индикатор на програмата за съда **1** мигат едновременно/3 секунди и времето на угасване е < 0,5 секунди. След 3 секунди индикаторът на бутона и съответният индикатор на програмата за съда **2** мигат едновременно/6 секунди и времето на угасване е < 0,5 секунди; левият и десният индикатор мигат последователно, а левият и десният интервал на време е 3 секунди.
9. Функция памет: Този уред има функция памет. Когато готвенето приключи, уредът не се изключва от захранването. При следваща употреба, ако изберете същия съд, уредът директно ще покаже програмата, която е използвана последния път. Функцията за памет ще изчезне, когато уредът бъде изключен от захранването за 1 час. След като измине поне 1 час, когато уредът бъде включен отново към захранването, ще се покаже първоначалното състояние. Памет при изключване на захранването: Ако уредът се използва и захранването бъде прекъснато случайно, уредът ще се върне в работното състояние преди изключването, ако захранването бъде възстановено в рамките на 30 минути.

Настройки

Таблицата по-долу ще ви помогне да изберете основните настройки за продуктите. Бележка: Обърнете внимание, че тези настройки са само ориентировъчни. Тъй като продуктите се различават по произход, размер, форма и марка, не можем да гарантираме най-добрите настройки за вашите продукти.

Тъй като технологията с горещ въздух моментално загрява въздуха вътре в уреда, бързото изваждане на съда по време на работа почти не нарушава процеса.

Съвети:

1. По-малките продукти обикновено изискват малко по-кратко време за приготвяне от по-големите.
2. По-голямо количество продукти изисква само малко по-дълго време за приготвяне, по-малко количество продукти изисква само малко по-кратко време за приготвяне.
3. Разклащането на по-малките продукти по средата на времето за приготвяне оптимизира крайния резултат и може да помогне за предотвратяване на неравномерно изпържени продукти.
4. Добавете малко олио към пресните картофи за хрупкав резултат. Изпържете продуктите в уреда в рамките на няколко минути, след като сте добавили олиото.
5. Не пригответе в уреда изключително мазни продукти като наденички.
6. Закуски, които могат да се приготвят във фурна, могат да бъдат приготвени и в уреда за пържене с горещ въздух.
7. Оптималното количество за приготвяне на хрупкави пържени картофи е 500 грама.
8. Използвайте предварително приготвено тесто, за да пригответе бързо и лесно закуски с пълнеж. Предварително приготвеното тесто също изисква по-кратко готвене от домашно приготвеното тесто.
9. Поставете тавичка или съд за фурна в уреда, ако искате да изпечете торта или киш или ако искате да изпържите деликатни продукти или ястия с пълнеж или пълнка.

Програма	Референтно тегло (g)	Температура по подразбиране (°C)	Време за съда (минути)	Температурен диапазон (°C)	Време и диапазон (мин)	Разклацане
Пържени картофи	600/400	200	25	80-200	1-60	1-2
Пържоли	500/350	180	16	80-200	1-60	Flip
Пиле	1200/800	200	45	80-200	1-60	Flip
Грил	600/400	200	25	80-200	1-60	Flip
Риба	650/450	180	18	80-200	1-60	Flip
Скариди	650/500	180	12	80-200	1-60	1-2
Пица	500/300	180	15	80-200	1-60	/
Изсушаване	650/450	40	6h	80-200	1-60	1-2

Бележка 1: Добавете 3 минути към времето за приготвяне, когато започвате да пържите, ако уредът е все още студен.
Уредът може да отдели известно количество дим и миризма по време на първа употреба, което е нормално явление.

Почистване

Почиствайте уреда след всяко ползване.

Не използвайте метални кухненски прибори или абразивни почистващи материали, за да почистите съда и решетката за пържене, тъй като това може да повреди незалепващото покритие.

1. Извадете щепсела от контакта и оставете уреда да изстине.
Бележка: Извадете съда, за да позволите уредът да изстине по-бързо.
2. Забършете външния корпус на уреда с влажна кърпа.
3. Почиствайте съдовете с гореща вода, малко препарат за миене и неабразивна гъба. Можете да използвате обезмасляваща течност, за да премахнете всички останали замърсявания.
Съвет: Ако замърсяването залепне за поставката (решетката) или дъното на съда, напълнете съда с гореща вода и малко течен миеш препарат. Сложете решетката за пържене в съда и ги оставете да се накиснат за около 10 минути.
4. Почиствайте вътрешността на уреда с гореща вода и неабразивна гъба.
5. Почиствайте нагревателя с четка за почистване, за да отстраните остатъците от храна.

Отстраняване на проблеми

Проблем	Възможна причина	Решение
Уредът не работи.	Уредът не е включен към електрическата мрежа.	Свържете щепсела на хранящия кабел към заземен контакт на електрическата мрежа.

Продуктите, пържени с уреда, не са пригответени.	Прекалено количество продукти или продуктите са твърде големи.	Напълнете съда с предложено количество продукти (с препоръчителен размер).
	Температурата е прекалено ниска.	Регулирайте температурата по съответен начин.
	Уредът не е загреял предварително.	Задайте необходимото за приготвяне време.
Продуктите са изпържени неравномерно.	Някои видове продукти трябва да се разклатят по средата на процеса на готвене.	Продуктите, които лежат един върху друг (напр. картофи), трябва да се разклатят по средата на времето за приготвяне.
Пържените закуски не са хрупкави, когато излязат от уреда.	Правите закуски, предназначени за приготвяне в традиционен фритюрник.	Правете закуски, които се приготвят на фурна, или леко положете с четка малко масло върху тях за по-хрупкав резултат.
Съдът не може да се плъзне правилно в уреда.	Има твърде много продукти в съда.	Не пълнете съда над обозначението MAX.
	Съдът не е поставен правилно в уреда.	Натиснете съда надолу в уреда, докато чуete щракване.
От уреда излиза бял дим.	Готвите мазни продукти.	При готвене на мазни продукти голямо количество мазнина ще изтече в съда. Мазнината произвежда бял дим и съдът може да се нагрее повече от обикновено. Това не се отразява на уреда или на крайния резултат.
	Съдът не е бил почистен след последното готвене.	Белият дим се причинява от загреване на мазнина в съда. Уверете се, че почиствате съда правилно след всяка употреба.
Картофките са изпържени неравномерно.	Не е използван правилният тип картофи.	Използвайте пресни картофи и се уверете, че те остават твърди по време на готвене.
	Не сте изплакнали правилно картофените пръчици преди готвене.	Изплакнете картофените пръчици правилно, за да отстраните нишестето от външната им страна.
Пържените картопки не са хрупкави.	Хрупкавостта на картофките зависи от количеството мазнина и вода в тях.	Уверете се, че сте изсушили правилно картофените пръчици.
		Нарежете картофените пръчици по-малки за по-хрупкав резултат.
		Сложете малко мазнина за по-хрупкав резултат.

ОКОЛНА СРЕДА

След изтичане на жизнения цикъл на уреда, не го изхвърляйте заедно с общия домакински отпадък. Предайте уреда в оторизиран център за рециклиране. По този начин ще помогнете за опазване на околната среда.

ГАРАНЦИЯ И СЕРВИЗ

За повече информация или в случай на проблеми, моля, свържете се кол-центъра на Hisense във вашата държава (телефонните номера са изброени в листа с международната гаранция).

Ако във вашата държава няма такъв център, моля, свържете се с местното представителство на Hisense или с отдела на Hisense за малки домакински уреди.
Само за лична употреба!

Hisense

ВИ ПОЖЕЛАВА ПРИЯТНО ПОЛЗВАНЕ НА ВАШИЯ УРЕД.

Запазваме си правото на промени.

UA

Важливі інструкції щодо безпеки

Уважно прочитайте інструкції, перш ніж використовувати прилад.

1. Зберігайте інструкції, гарантійний талон, підтвердження оплати й бажано упаковку приладу.
2. Не занурюйте корпус приладу, що містить електричні компоненти й нагрівальні елементи, у рідину та не мийте його під проточною водою.
3. Уникайте потрапляння води або іншої рідини всередину приладу, оскільки це може призвести до ураження електричним струмом.
4. Завжди кладіть їжу, яку потрібно смажити, у кошик, щоб уникнути контакту з нагрівальними елементами.
5. Не закривайте отвори для впуску й випуску повітря під час роботи приладу.
6. Не наливайте в каструлю олії, оскільки це може призвести до пожежі.
7. Не торкайтеся жодної з внутрішніх частин приладу під час його роботи.
8. Перед підключенням приладу до мережі живлення переконайтеся, що напруга, зазначена на приладі, відповідає напрузі у вашій електричній мережі.
9. Не використовуйте прилад, якщо штепсельну вилку, шнур живлення або інший компонент пошкоджено.
10. Якщо шнур живлення пошкоджено, його можна замінити лише в компанії Hisense, авторизованому сервісному центрі Hisense або звернувшись до особи належної кваліфікації.
11. Цей прилад можна використовувати дітям віком від 8 років і старше, а також особам з обмеженими фізичними, тактильними або розумовими здібностями чи з нестачею досвіду та знань, якщо вони перебувають під наглядом або отримали вказівки стосовно безпечного використання приладу та розуміють пов'язану з цим небезпеку. Дітям можна користуватися приладом лише під наглядом дорослих.

Не дозволяйте дітям гратися з приладом.

Не доручайте дітям чищення або обслуговування приладу, якщо тільки вони не старші 8 років і за ними не наглядають дорослі.

12. Тримайте шнур живлення подалі від гарячих поверхонь.
13. Не вставляйте шнур живлення в розетку й не використовуйте панель керування приладу, якщо у вас мокрі руки.
14. Підключайте прилад тільки до розетки із захисним заземленням. Переконайтеся, що штепсель правильно вставлено в розетку.
15. Цим приладом не можна керувати за допомогою зовнішнього таймера чи окремої системи дистанційного керування.
16. Не ставте прилад на займисті матеріали, як-от скатертину або занавіски, чи біля них.
17. Не ставте прилад біля стіни або на інші прилади. Позаду приладу, з боків і зверху має бути принаймні 10 см вільного місця. Не кладіть на прилад жодних предметів.
18. Використовуйте прилад лише для цілей, зазначених у цьому посібнику.
19. Не залишайте ввімкнений прилад без нагляду.
20. Під час смаження в середовищі гарячого повітря через вихідні вентиляційні отвори виходить гаряча пара. Не підставляйте обличчя або руки надто близько до отворів. Також будьте обережні, коли виймаєте каструлю з приладу, щоб не ошпаритися.
21. Під час роботи приладу відкриті для доступу поверхні можуть сильно нагріватися.
22. Якщо з приладу виходить темний дим, негайно вимкніть його. Перш ніж виймати деко з приладу, зачекайте, поки дим зникне.
23. Установіть прилад на рівну, пласку та стійку поверхню.
24. Цей прилад призначено винятково для звичайного побутового використання. Його не призначено для використання в невеликих кухнях у магазинах, офісах, на фермах чи в інших робочих середовищах, а також гостями в готелях, мотелях, готелях типу «ліжко та сніданок» та інших закладах, які надають помешкання.
25. У разі неправильного використання приладу, його використання в професійних чи напівпрофесійних цілях або не у відповідності з цим посібником гарантія вважається недійсною й компанія Hisense не несе відповідальності за будь-яку шкоду.
26. Для діагностики й ремонту приладу звертайтеся до авторизованого сервісного центру Hisense.
27. Не намагайтеся відремонтувати прилад власноруч, оскільки тоді гарантія вважатиметься недійсною.
28. Завжди витягайте штепсель приладу з розетки після використання.
29. Перш ніж брати прилад у руки або чистити його, дайте йому охолонути принаймні протягом 30 хвилин.

30. Переконайтеся, що їжа в приладі стала золотистого, а не темного чи коричневого кольору. Видаліть пригорілі залишки їжі. Не смажте сиру картоплю при температурі вище 180 °С (щоб зменшити утворення акриламідів).

Це обладнання позначено відповідно до Директиви ЄС 2012/19/ЄС щодо відходів електричного та електронного обладнання (WEEE). Директива визначає вимоги до збирання та переробки відходів електричного й електронного обладнання, які застосовуються у всьому Європейському Союзі.

Автоматичне вимкнення

Цей прилад обладнано таймером. Коли відведений час мине, пролунає звуковий сигнал і прилад вимкнеться автоматично.

Підключення до електромережі

Прилад необхідно підключати тільки до правильно встановленої розетки, розрахованої на 220-240 V ~ 50-60 Hz, 16A.

Загальний опис

1. Фритюрний ківш
2. Фритюрна решітка
3. Прилад

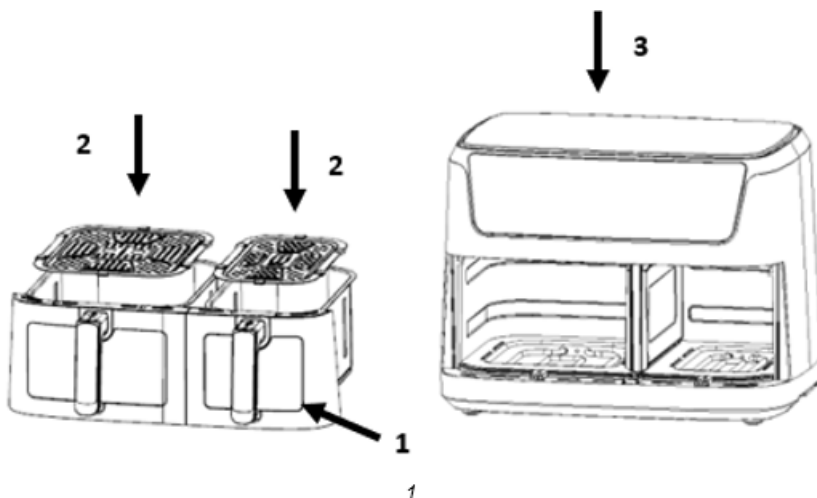

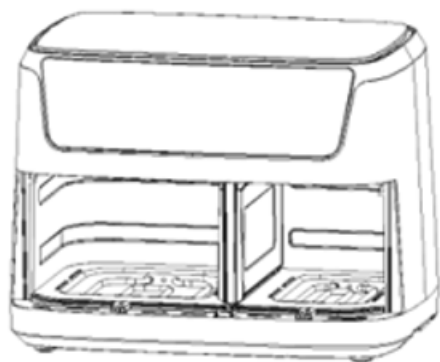
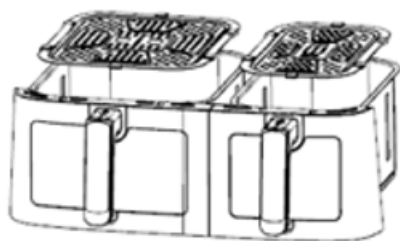

2

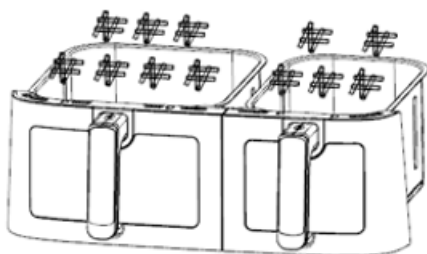

3

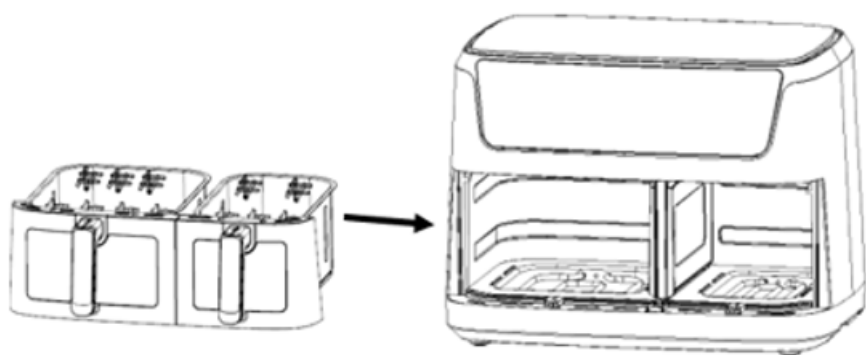

4

Перед першим використанням

1. Зніміть увесь пакувальний матеріал.
 2. Зніміть з приладу всі наліпки чи етикетки.
 3. Ретельно промийте решітку й ківш гарячою водою з невеликою кількістю миючої рідини та неабразивною губкою.
 4. Протріть внутрішню та зовнішню частини приладу вологою ганчіркою.
- Це безолійна фритюрниця, в якій використовується гаряче повітря. Не наповнюйте ківш олією чи жиром для смаження безпосередньо.

Примітка. При першому нагріванні фритюрниця може виділяти невелику кількість диму чи запаху. Це нормально для багатьох приладів, що нагріваються. На безпеку приладу це не впливає.

Підготування приладу до використання

1. Розташуйте прилад на стійкій, горизонтальній і рівній поверхні.
Не розміщуйте прилад на поверхні, яку може бути пошкоджено через високі температури.
2. Помістіть фритюрну решітку в ківш

Не наповнюйте ківш олією чи будь-якою рідиною.

Не кладіть нічого на прилад, адже це може перекрити потік повітря та вплинути на результат смаження.

Користування приладом

1. Підключіть штепсель до заземленої розетки.
 2. Обережно витягніть ківш із фритюрниці (рис. 2).
 3. Покладіть інгредієнти в ківш. (Рис. 3).
 4. Вставте ківш назад у фритюрницю (рис. 4).
- Ніколи не використовуйте ківш без фритюрної решітки.

Увага! Не торкайтеся ковша і під час і протягом деякого часу після використання, адже він дуже гарячий. Тримайте ківш тільки за ручку.

5. Визначте необхідний час приготування інгредієнта (див. розділ «Налаштування» в цій главі).
 6. Певні інгредієнти потрібно струшувати, коли пройде половина часу приготування (див. розділ «Налаштування» в цій главі). Аби струсити інгредієнти, витягніть ківш із приладу за ручку і струсіть його. Потім вставте його назад у фритюрницю.
 7. Коли пролунає звуковий сигнал, установлений час готування минув. Витягніть ківш із приладу
- Примітка. Натисніть і утримуйте кнопку живлення протягом 2 секунд. Після цього можна вимкнути прилад вручну.
- Порада. При використанні температури чи час можна налаштувати відповідно до своїх уподобань.
8. Перевірте ступінь приготування інгредієнтів.
Якщо інгредієнти ще не готові, просто вставте ківш назад у прилад і налаштуйте таймер на кілька додаткових хвилин.
 9. Щоб видалити інгредієнти (наприклад, картоплю фри), витягніть ківш із фритюрниці та поставте його на таганець.
Не перевертайте ківш догори дном, оскільки олія, що зібралася на дні, просочиться на інгредієнти.
Ківш і інгредієнти гарячі! Залежно від типу інгредієнтів у фритюрниці, з ковша може виходити пара.
 10. Щоб перенести їжу на тарілку, скористайтеся відповідним кухонним приладдям.
 11. Коли партія інгредієнтів готова, фритюрниця одразу готова до готування чергової партії.

Інструкції щодо панелі керування

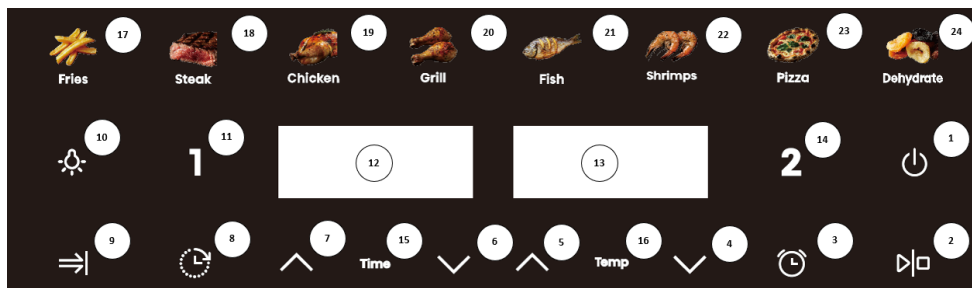



Кнопка 1  — кнопка живлення

Щойно кошук і ємність правильно встановити у основний корпус, загориться індикатор живлення «Power». Після того, як ви вибрали потрібну ємність, натисніть кнопку живлення «Power», щоб перевести прилад у режим очікування. Натисніть кнопку живлення «Power» вдруге, щоб розпочати цикл готування. Якщо затиснути кнопку живлення на 2 секунди, зупиниться як процес готування, так і мотор.

Кнопка 2  – Кнопка старту/паузи
Запускає прилад або ставить його на паузу.

Кнопка 3  – Кнопка нагадування перевернути
Якщо активувати цю функцію, у визначений час прилад нагадає перевернути страву.

Кнопка 4  – Кнопка зменшення температури

Кнопка 5  – Кнопка збільшення температури

Кнопка 6  – Кнопка зменшення часу

Кнопка 7  – Кнопка збільшення часу

Кнопка 8  – Кнопка відкладення
Натисніть цю кнопку, якщо потрібно відкласти час приготування на пізніший; діапазон відкладення: від 0,5 години до 12 годин.

Кнопка 9  – Кнопка одночасного завершення
Натисніть цю кнопку, якщо потрібно одночасно завершити приготування двох страв з різним часом приготування.

Кнопка 10  – Кнопка підсвічування

Кнопка 11 **1** – Кнопка вибору ємності 1

Індикатор «12» – Дисплей лівої ємності

Індикатор «13» – Дисплей правої ємності

Кнопка 14 **2** – Кнопка вибору ємності 2
Натисніть кнопку вибору часу. За потреби можна регулювати вказаний на дисплеї час.

Індикатор «15» – Індикатор часу

Індикатор «16» – Індикатор температури

Кнопки 17–24 – Кнопки рецептів

Деталізація інструкцій з експлуатації

1. Режим завантаження

Перш за все, щоб переконатися, що фритюрна ємність правильно розміщена в приладі, вставте штепсельну вилку в розетку. Прилад увімкнеться, подасть один звуковий сигнал, всі індикатори загоряться на одну секунду, а потім знову згаснуть. Загориться піктограма живлення.

2. Режим очікування

4. Торкніться піктограми живлення. Індикатори кнопок **1** вибору ємності **2** та ємності загоряться і залишаться включеними, тобто прилад перебуватиме в режимі очікування. Якщо прилад перебуває в режимі очікування і його не використовували впродовж 5 хвилин, він повернеться в режим завантаження.



5.

3. Режим роботи з однією ємністю

3.1. Торкніться піктограми **1** або **2**. Вмикається індикатор режиму роботи та меню. Почне блимати індикатор фрітюра «Fries», оскільки це – страва за замовчуванням, інші індикатори залишаються увімкненими. Одночасно блиматиме індикатор

температури та часу. Якщо затиснути кнопку **1** на 2 секунди, можна скасувати вибір лівої ємності. Те саме можна зробити для правої ємності, якщо затиснути піктограму



2. Якщо ви скасовуєте вибір обох ємностей натисканням піктограм, прилад переходить у режим очікування.

3.2. Щоб вибрати режим приготування конкретної страви або, за необхідності, відрегулювати температуру і час, торкніться піктограми меню «Menu». Під час регулювання температури кожне натискання кнопки змінює температуру на 5 °C, а при тривалому натисканні кнопок «» або «» температура збільшуватиметься або зменшуватиметься неперервно. У кожному меню діапазон регулювання температури становить 80 °C-200 °C. Коригування часу: щоразу, коли натискаєте кнопку, час змінюється на 1 хвилину. Діапазон регулювання часу: від 1 хв до 60 хв.

3.3. Після вибору відповідного рецепту, температури та часу, торкніться піктограми





живлення «Power». Ємність **1** / **2** починає працювати, а на дисплеї відображається поточний час приготування, відлік якого триває доти, доки він не перестане блимати. Індикатор вибраного рецепта буде світитися постійно, індикатори інших рецептів згаснуть.







3.4. Якщо під час готування потрібно відрегулювати температуру або час, натисніть





кнопку **1** або **2**, потім один раз натисніть піктограму кнопки температури «Temperature» або часу «Time», а потім натисніть «» або «», щоб відрегулювати температуру або час. Під час регулювання прилад продовжує працювати.

- 3.5. Якщо під час приготування потрібно вимкнути рецепт, злегка натисніть кнопку **1** або **2**, а потім один раз натисніть кнопку , щоб призупинити приготування. Нагрівач і мотор перестануть працювати, а індикатор рецепта та екран дисплея почнуть блимати. За потреби відкоригуйте рецепт. На цьому етапі ви також можете змінити температуру та час.
- 3.6. Під час готування натисніть кнопку живлення «Power» – робота приладу зупиниться. Якщо не виконується жодна операція, через 5 хвилин прилад автоматично повернеться в режим очікування.
- 3.7. Якщо потрібно вимкнути прилад під час готування, затисніть кнопку живлення «Power» на 2 секунди, після чого прилад вимкнеться. Нагрівальна трубка і мотор вимкнуться. На екрані дисплея з'явиться напис «OFF», а з динаміка пролунає звуковий сигнал.
- 3.8. Після завершення приготування на дисплеї з'явиться напис «OFF», а з динаміка пролунає 5 коротких звукових сигналів. Дисплей вимкнеться, прилад повернеться в режим очікування.
- 3.9. Після під час готування вийняти кошик для смаження, на дисплеї з'явиться напис «OPEN» («ВІДКРИТИ»), а прилад припинить роботу. Після того, як кошик для смаження вставити назад, прилад продовжить роботу в попередньому режимі.

4. Режим роботи з двома ємностями

- 4.1. Використовуємо 2 ємності одночасно
 - 4.1.1. Спочатку виберіть одну сторону, вкажіть рецепт, температуру і час відповідно до своїх побажань. Далі виберіть іншу сторону, вкажіть рецепт, температуру і час аналогічним способом.
 - 4.1.2. Коли натиснути  кнопку, ліва і права ємності почнуть працювати одночасно. Кнопка **1** та індикатор рецепта лівої ємності блиматимуть одночасно з інтервалом у 6 секунд, **2** кнопка та індикатор рецепта правої ємності також блиматимуть одночасно з інтервалом у 6 секунд. Дисплеї лівої та правої ємностей загорятимуться по чергово з інтервалом приблизно в 3 секунди.
 - 4.1.3. можна увімкнути спочатку ліву ємність, натиснувши кнопку  після вибору параметра ємності «Pot» **1**, а потім натиснути **2**, щоб вибрати праву ємність. Коли права ємність готова до роботи, натисніть кнопку , щоб запустити її.
 - 4.1.4. Коли працюють обидві ємності, час і температура не регулюються.
- 4.2. Зміна налаштувань під час роботи з обома ємностями
 - 4.2.1. Коли ліва і права ємності працюють одночасно, і вам потрібно встановити температуру або час для лівої ємності, натисніть **1**, після чого встановіть необхідну температуру і час. У цьому випадку неможливо змінити рецепт. Якщо впродовж 10 секунд після налаштування не виконано жодної операції, дисплей автоматично перемикається в звичайний режим.
 - 4.2.2. Якщо потрібно встановити температуру або час для правої ємності, перегляньте розділ 4.2.1.
 - 4.2.3. Під час готування рецепт і температуру/час можна регулювати за допомогою кнопок **1** / **2** і кнопок . Ліва або права ємність перейде в режим паузи. Щоб відновити роботу після зміни налаштувань, натисніть кнопку .
 - 4.2.4. Після того, як прилад перейшов у режим паузи, якщо впродовж 5 хвилин не виконується жодних дій, ємність переходить у режим очікування.

- 4.3. Вимкнення лівої або правої ємності
- 4.3.1. Спочатку натисніть кнопку **1** або **2**, потім затисніть кнопку живлення «Power» на 2 секунди. Вибрана ємність припинить роботу і перейде в режим очікування.
- 4.4. Витягування кошика
- 4.4.1. Якщо кошик вийняли під час приготування, на дисплеї з'явиться символ «OPEN» («ВІДКРИТО»). Відповідна сторона припинить роботу (зупиниться нагрівач і мотор). Коли кошик вставити назад, вона відновить роботу з попередніми налаштуваннями.
- 4.4.2. Коли кошик для смаження витягнуто в режимі очікування, на дисплеї з'явиться символ «OPEN» («ВІДКРИТО»). У цей момент одночасна робота двох ємностей неможлива.
- 4.5. Призупинення роботи лівої та правої ємностей
- 4.5.1. Під час готування в обох ємностях натисніть кнопку  один раз – ліва та права ємності одночасно перейдуть у режим паузи. Обидва дисплеї та рецепти почнуть блимати. Натисніть кнопку  ще раз, після чого ліва та права ємності відновлять роботу.
- 4.5.2. Якщо роботу лівої та правої ємностей призупинено одночасно і впродовж 5 хвилин не виконується жодних дій, обидві ємності припинять роботу та повернуться в режим очікування.
- 4.5.3. Під час готування в обох ємностях акуратно натисніть кнопку  один раз. Ліва та права ємності одночасно перейдуть у режим паузи. Якщо потрібно щось змінити, спочатку натисніть **1** або **2**, після чого скоригуйте рецепт, температуру і час відповідно до потреб. Тепер натисніть кнопку  один раз, щоб відновити одночасну роботу лівої та правої ємностей.
- 4.5.4. Під час готування в обох ємностях акуратно натисніть кнопку  один раз. Ліва та права ємності одночасно перейдуть у режим паузи. Якщо знову затиснути кнопку  на 2 секунди, робота лівої і правої ємностей одночасно зупиниться. На лівому та правому дисплеях з'явиться напис «OFF» («ВИМКНЕНО»), а після короткого звукового сигналу прилад перейде в режим очікування.
- 4.6. Вимкнення лівої та правої ємностей
- 4.6.1. Під час готування в обох ємностях затисніть кнопку живлення «Power» на 2 секунди. Ліва і права ємності одночасно припинять роботу, а на лівому і правому дисплеях з'явиться напис «OFF» («ВИМКНЕНО»). Після короткого звукового сигналу прилад перейде в режим очікування.
- 4.6.2. Після закінчення відображуваного на дисплеї часу ні ліва, ні права ємності не працюватимуть, нагрівач та мотор вимкнуться, а на дисплеї з'явиться напис «OFF» («ВИМКНЕНО»). Після того, як з динаміка пролунає 5 коротких звукових сигналів, дисплей вимкнеться, а прилад перейде в режим очікування.
- 4.6.3. Якщо потрібно вимкнути одну ємність, спочатку натисніть **1** або **2**, а потім на 2 секунди затисніть кнопку живлення «Power». Вибрана ємність припинить роботу, а на відповідному дисплеї з'явиться напис «OFF» («ВИМКНЕНО»). Після короткого звукового сигналу прилад повернеться в режим очікування. З цього моменту прилад перейде в режим роботи з однією ємністю.
- 4.7. Режим одночасного завершення роботи
- 4.7.1. Цей режим активний лише тоді, коли для лівої та правої ємностей вибрано два рецепти з різними налаштуваннями часу. Індикатор вмикається одночасно. Коли режим активний, індикатор блимає.

- 4.7.2. Після того як меню вибрано, спочатку натисніть кнопку  одночасного завершення роботи «Simultaneous end», а потім натисніть кнопку . Прилад почне працювати. У цей момент починає працювати ємність з більшим часом приготування, а на ємності з меншим часом приготування з'являється символ «HOLD» («ЗАТРИМКА»). Після закінчення додаткового часу починає працювати друга ємність. Під час цього процесу кнопка  одночасного завершення роботи «Simultaneous End» зазвичай залишається увімкненою.
- 4.7.3. Якщо в процесі приготування час, що відображається на стороні «HOLD» («ЗАТРИМКА»), перевищує час на іншій стороні, вийдіть з режиму одночасного завершення роботи. Індикатор кнопки  одночасного завершення «Simultaneous End» перестане блимати.
- 4.7.4. Якщо витягнути ємність під час роботи, таймер призупиниться, а на дисплеї з'явиться символ «HOLD» («ЗАТРИМКА»). Щоб відновити роботу, вставте ємність назад у прилад.
- 4.7.5. Якщо під час одночасної роботи двох ємностей одну з них зупинити, а друга продовжує працювати, вийдіть з режиму одночасного завершення роботи, після чого індикатор кнопки одночасного завершення роботи «Simultaneous End» припинить блимати.

Примітки:

1. Режим завантаження: у цьому режимі світиться лише піктограма кнопки живлення «Power».
2. Режим очікування: підсвічуються піктограма кнопки живлення «Power», а також кнопки лівої та правої ємностей.
3. Налаштування приладу, коли він не працює: відповідна функціональна кнопка постійно світиться, індикатор обраного рецепта блимає, інші індикатори меню постійно світяться, відповідний дисплей поперемінно блимає, показуючи температуру/час обраного рецепта. Під час коригування меню вибраний рецепт блимає, під час встановлення температури натисніть кнопку температури, дисплей почне блимати, відображаючи поточну температуру, натисніть кнопку часу, щоб відрегулювати час, дисплей переключиться на поточний час і почне блимати. Коли ліва і права ємності одночасно перебувають у вибраному стані, меню неактивної сторони не блимає, відповідний дисплей по черзі відображає температуру і час, але не блимає. У цей час нагрівачі та мотори не працюють.
4. Внесення змін під час готування: рецепт не блимає. На дисплеї блимають температура та час. Температуру та час можна коригувати, але рецепт змінити не можна.
5. Режим паузи для однієї ємності: постійно світиться відповідна функціональна кнопка, індикатор меню блимає, коли його вибрано. Інші індикатори меню світяться постійно, а на відповідному дисплеї блимає індикатор, вказуючи на температуру/час. Відповідна **1** або **2** кнопка блимає, одночасно можна коригувати меню, температуру та час.
6. Режим паузи лівої та правої ємностей: відповідна функціональна кнопка постійно світиться, вибраний індикатор меню блимає, інший індикатор меню світиться постійно, на дисплеї блимає індикатор температури/часу, відповідна **1** та **2** кнопки блимають.
7. Робочий режим: відповідна функціональна кнопка постійно світиться, вибраний індикатор меню постійно світиться, інші індикатори меню вимкнені, а на відповідному дисплеї відображається час меню.
8. Коли ліва і права ємності працюють одночасно, індикатор кнопки і відповідний індикатор меню **1** ємності блимають одночасно /3 секунди, а час загасання становить < 0,5 секунди. Через 3 секунди індикатор кнопки і відповідний індикатор меню **2** ємності блимають одночасно /6

секунд, час згасання становить < 0,5 секунди, лівий і правий індикатори блимають по чергово, інтервал між лівим і правим індикаторами становить 3 секунди.

9. Функція пам'яті: цей прилад оснащений функцією пам'яті. Після завершення приготування прилад не вимикається. При наступному використанні, якщо ви виберете ту саму ємність, що й попереднього разу, прилад одразу відобразить меню, яке використовувалося востаннє. Якщо прилад вимкнути на 1 годину, функція пам'яті відключиться. Якщо прилад увімкнути більш ніж через 1 годину, на дисплеї відобразиться початковий стан. Пам'ять під час вимкнення живлення: якщо під час роботи приладу випадково зникло живлення, він відновить робочий стан перед вимкненням, якщо його знову увімкнути впродовж 30 хвилин.

Налаштування

Нижче наведено таблицю, що допоможе вам вибрати основні налаштування для інгредієнтів. Примітка. Пам'ятайте, що ці налаштування лиш орієнтовні. Оскільки інгредієнти відрізняються за походженням, розміром, формою та маркою, ми не можемо гарантувати найкращі налаштування для ваших інгредієнтів.

Оскільки технологія швидкого повітря миттєво нагріває повітря всередині приладу, нетривале витягування ковша з приладу під час готування не вплине на процес.

Поради:

1. Інгредієнти меншого розміру зазвичай потребують коротшого часу готування, ніж інгредієнти більшого розміру.
2. Для більшої кількості інгредієнтів потрібно трохи більше часу для готування, для меншої кількості інгредієнтів, відповідно, потрібно трохи менше часу.
3. Струшування дрібніших інгредієнтів, коли половина часу готування минула, оптимізує кінцевий результат і допоможе запобігти нерівномірному просмаженню.
4. Додайте трохи олії до свіжої картоплі, щоб вона була хрусткою. Обсмажте інгредієнти у фритюрниці протягом декількох хвилин після додавання олії.
5. Не готуйте у фритюрниці надзвичайно жирні інгредієнти, як от сосиски.
6. Закуси, які можна приготувати в духовці, також можна приготувати в фритюрниці.
7. Для готування хрусткої картоплі фрі оптимальна кількість складає 500 грамів.
8. Щоб швидко та легко приготувати закуски з наповнювачами, використовуйте заздалегідь виготовлене тісто. Для попередньо виготовленого тіста також потрібно менше часу для приготування, ніж для домашнього.
9. Якщо ви випікаєте тістечка чи кіш, або якщо смажите делікатні вироби чи страви з начинкою, розташуйте форму для випічки в ковші.

Меню	Довідкова вага (г)	Температура за замовчуванням (°C)	Час на ємність (хв)	Діапазон температур (°C)	Часовий інтервал (хв)	Струсіть ємність
Смажена картопля	600/400	200	25	80–200	1–60	1–2
Стейк	500/350	180	16	80–200	1–60	Flip
Курятина	1200/800	200	45	80-200	1–60	Flip
Гриль	600/400	200	25	80–200	1–60	Flip
Риба	650/450	180	18	80-200	1–60	Flip
Креветки	650/500	180	12	80–200	1–60	1–2
Піца	500/300	180	15	80–200	1–60	/
Дегідратація	650/450	40	6 год	80-200	1–60	1–2

Примітка 1. Якщо на початку смаження мультипіч холодна, додайте до часу приготування 3 хвилини. Під час першого використання приладу може виникнути дим і відповідний запах, що є нормальним явищем.

Очищення

Очищайте прилад після кожного використання.

Не використовуйте металевий кухонний посуд або абразивні очищуючі матеріали для очищення фритюрних ковшів і решіток, адже це може пошкодити антипригарне покриття.

1. Вийміть штепсель з розетки та дайте приладу охолонути.
Примітка. Аби прилад охолонув швидше, вийміть із нього ківш/ковші.
2. Зовнішню частину приладу протріть вологою тканиною.
3. Промийте ковші гарячою водою з невеликою кількістю миючої рідини та неабразивною губкою.
Щоб видалити залишки бруду, можна скористатися знежирювальною рідиною.
Порада. Якщо бруд погано змивається з решітки чи дна ковша, наповніть ківш гарячою водою з невеликою кількістю миючої рідини. Покладіть решітку в і залиште приблизно на 10 хвилин.
4. Очистіть внутрішню частину приладу гарячою водою та неабразивною губкою.
5. Очистіть нагрівальний елемент щіткою для очищення, щоб видалити будь-які залишки їжі.

Усунення несправностей

Несправність	Можлива причина	Рішення
Прилад не працює.	Прилад не підключений до електромережі.	Підключіть шнур живлення до заземленої розетки.
Інгредієнти, які готувалися в аерофритюрниці, не готові.	Завелика кількість інгредієнтів або інгредієнти завеликого розміру.	Покладіть у ківш рекомендовану кількість інгредієнтів (рекомендованого розміру).
	Налаштовано занижку температуру.	Змініть температуру відповідно.
	Прилад не було попередньо розігріто.	Виберіть необхідний час готування.
Інгредієнти просмажено нерівномірно.	Під час готування певні види інгредієнтів потрібно струшувати, коли пройде половина часу.	Інгредієнти, які лежать один на одному (як от картопля фри), потрібно струшувати, коли пройде половина часу.
Смажені закуски не хрустять після готування у фритюрниці.	Це може бути закуска, призначена для приготування у традиційній фритюрниці.	Щоб отримати хрусткішу скоринку, використовуйте закуски для запікання в духовій шафі чи злегка змастіть їх олією.
Неможливо правильно вставити ківш у прилад.	У ковші забагато інгредієнтів.	Не заповнюйте ківш вище позначки MAX.
	Ківш неправильно розташований у приладі.	Вставте ківш у прилад до упору, поки не почуєте клацання.
З приладу виходить білий дим.	Готуються жирні інгредієнти.	При готуванні жирних інгредієнтів в ківш просочується велика кількість олії. Олія є джерелом білого диму, і ківш може нагріватися більше, ніж

		зазвичай. Це не впливає на прилад або кінцевий результат.
	Ківш не було очищено після останнього готування.	Білий дим є результатом нагрівання жиру у ковші. Переконайтеся, що ви ківш очищається правильно після кожного використання.
Свіжа картопля фрі просмажена нерівномірно.	Використовується неправильний тип картоплі.	Використовуйте свіжу картоплю та переконайтеся, що вона залишається твердою під час готування.
	Нарізану картоплю не промито належним чином перед готуванням.	Належно промийте нарізану картоплю, щоб видалити крохмаль із зовнішньої поверхні паличок.
Свіжа картопля фрі не хрустка.	Хрусткість картоплі фрі залежить від кількості олії та води в картоплі фрі.	Переконайтеся, що картопляні палички правильно висушено.
		Щоб отримати хрусткіший результат, поріжте нарізану картоплю на дрібніші палички.
		Щоб отримати хрусткіший результат, змастіть картоплю олією.

ДОВКІЛЛЯ

Після закінчення строку експлуатації не викидайте прилад разом із побутовими відходами. Віднесіть його в авторизований центр утилізації. Таким чином ви збережете довкілля.

ГАРАНТІЯ ТА РЕМОНТ

Додаткову інформацію або допомогу в разі проблеми можна отримати в регіональному центрі обслуговування Hisense (див. номер телефону в міжнародному гарантійному талоні). Якщо у вашій країні немає такого центру, зверніться до регіонального дилера компанії Hisense або сервісного центру, де обслуговуються побутові прилади Hisense. Лише для особистого використання!

Hisense

КОМПАНІЯ HISENSE БАЖАЄ ВАМ ОТРИМАТИ МАКСИМАЛЬНЕ ЗАДОВОЛЕННЯ ВІД КОРИСТУВАННЯ ЦИМ ПРИСТРОЄМ.

Ми залишаємо за собою право вносити будь-які зміни.

Dôležité bezpečnostné pokyny

Pred použitím spotrebiča si pozorne prečítajte návod na použitie.

1. Návod na použitie, záručný list, doklad o zaplatení a pokiaľ možno aj balenie si uchovajte.
2. Neponárajte kryty s elektrickými komponentmi a ohrevnými telesami do tekutiny ani ich neoplachujte pod tečúcou vodou.
3. Zabráňte vniknutiu vody alebo inej tekutiny do spotrebiča, pretože to môže spôsobiť elektrický šok.
4. Potraviny, ktoré chcete smažiť, vložte vždy do košíka, aby ste sa vyhli kontaktu s ohrevnými telesami.
5. Počas používania spotrebiča nezakrývajte prírody a vývody vzduchu.
6. Nenapĺňajte nádobu olejom, pretože môže vzniknúť riziko požiaru.
7. Počas používania spotrebiča sa nedotýkajte žiadnych jeho vnútorných častí.
8. Pred zapojením spotrebiča do elektriny skontrolujte, či sa menovité napätie uvedené na spotrebiči zhoduje s menovitým napätím vo vašej sieti.
9. Nepoužívajte spotrebič v prípade, že sú napájací kábel, zásuvka alebo iná súčiastka poškodené.
10. V prípade poškodenia napájacieho kábla ho môže vymeniť len spoločnosť Hisense, autorizovaný servis a opravovňa spoločnosti Hisense alebo primerane vyškolený odborník.
11. Tento spotrebič môžu používať deti od 8 rokov a osoby so zníženými fyzickými, vnemovými alebo mentálnymi schopnosťami alebo s nedostatkom skúseností a znalostí, ak majú počas používania pri sebe dozor, alebo ak im boli poskytnuté príslušné pokyny ohľadne používania spotrebiča bezpečným spôsobom a ak chápu rizikám, ktoré sa môžu objaviť.
12. Počas používania spotrebiča by mali byť deti pod dozorom a mali by ste sa uistiť, že sa s ním nehrajú.
13. Deti by nemali spotrebič umývať ani vykonávať jeho údržbu, pokiaľ nemajú viac ako 8 rokov a nie sú pod dozorom.
14. Napájací kábel udržiavajte mimo horúcich povrchov.
15. Nezapájajte napájací kábel do zásuvky a nedotýkajte sa ovládacieho panelu spotrebiča mokrymi rukami.
16. Spotrebič zapojte len do uzemnenej zásuvky. Uistite sa, že je zástrčka správne zasunutá do zásuvky.
17. Spotrebič nie je možné riadiť pomocou externého časovača alebo oddeleného systému diaľkového ovládania.
18. Nekládte spotrebič na alebo blízko horľavých materiálov, akými sú závesy alebo obrus.

19. Nekladte spotrebič ku stene alebo na iné spotrebiče. Uistite sa, že za, vedľa a nad spotrebičom je voľný priestor 10 cm. Na spotrebič neukladajte žiadne predmety.
20. Spotrebič používajte len na účely určené v tomto návode.
21. Nenechávajte spotrebič zapnutý bez dozoru.
22. Počas smaženia horúcim vzduchom sa cez vývody vzduchu vypúšťa para. Nepribližujte sa k vývodom vzduchu rukami ani tvárou. Buďte opatrní taktiež pri vyberaní nádob zo spotrebiča, aby ste sa neoparili.
23. Počas používania môže byť povrch spotrebiča horúci.
24. Ak zo spotrebiča vychádza tmavý dym, okamžite ho vypnite. Pred vybratím nádoby zo spotrebiča počkajte, kým sa dym rozplynie.
25. Spotrebič položte na vodorovný a stabilný povrch.
26. Spotrebič je určený len na bežné domáce použitie. Nie je určený na použitie v prostrediach, ako sú kuchynky v obchodných domoch, kanceláriách, farmách alebo na iných pracoviskách. Taktiež nie je určený na to, aby ho používali hostia v hoteloch, motelloch, nocľahoch s raňajkami a iných ubytovacích zariadeniach.
27. Ak sa spotrebič nepoužíva správne, ak sa používa na profesionálne alebo poloprofesionálne účely alebo v nesúlade s týmto návodom, záruka na neho stráca platnosť a spoločnosť Hisense nie je zodpovedná za žiadnu škodu spôsobenú takýmto použitím.
28. Za účelom kontroly alebo opravy spotrebiča kontaktujte autorizované servisné stredisko Hisense.
29. Nesnažte sa ho opraviť sami, pretože tak záruka stratí platnosť.
30. Po použití vždy odpojte spotrebič zo siete.
31. Pred chytením spotrebiča do rúk alebo jeho čistením počkajte približne 30 minút, kým nevychladne.
32. Uistite sa, že jedlo je uvarené dozlatista, a nie je tmavé alebo hnedé. Odstráňte akékoľvek zvyšky zhoreného jedla. Surové zemiaky nevyprážajte pri teplote vyššej ako 180 °C (aby sa zmenšila tvorba akrylamidov).

Tento spotrebič je označený podľa európskej smernice 2012/19/EU o odpade z elektrických a elektronických zariadení (OEEZ). Táto smernica vymedzuje požiadavky pre zber a nakladanie s odpadom z elektrických a elektronických zariadení platné pre celú Európu.

Automatické vypnutie

Tento spotrebič je vybavený časovačom. Po uplynutí stanoveného času spotrebič zapípa a automaticky sa vypne.

Elektrické pripojenie:

Spotrebič je možné pripojiť len k správne namontovanej 220-240 V ~ 50-60 Hz, 16A zásuvke.

Všeobecný opis

1. Hrnec na smaženie
2. Stojan na smaženie
3. Spotrebič

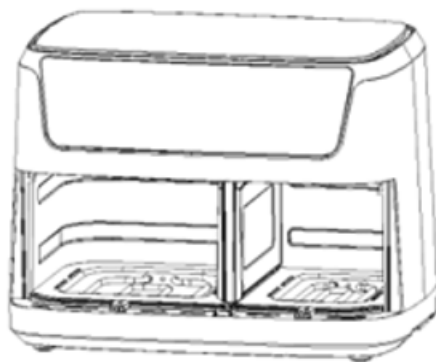
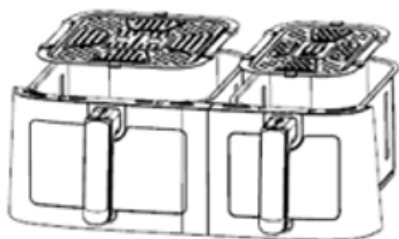
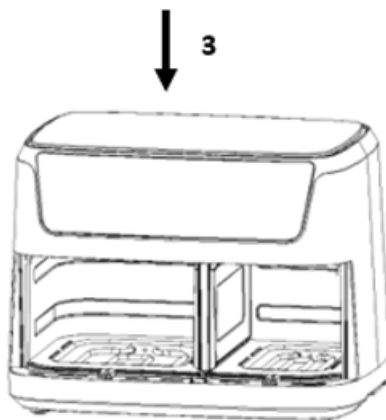
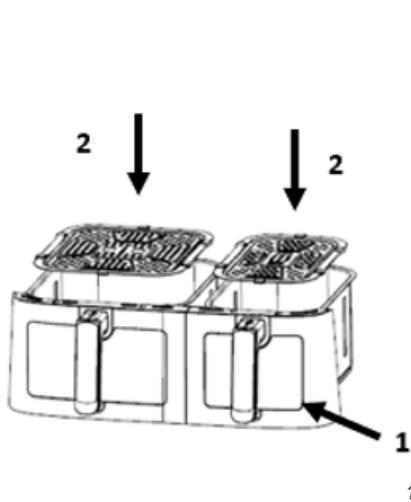

2

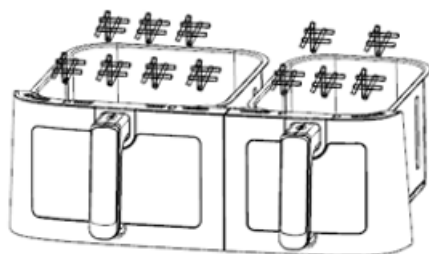

3

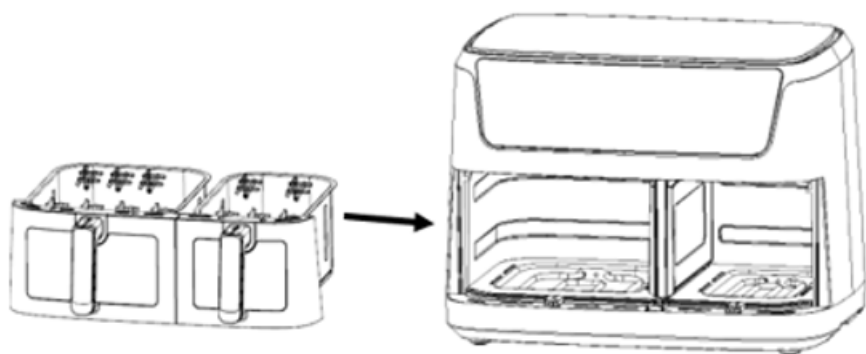

4

Pred prvým použitím

1. Odstráňte všetky obalové materiály.
 2. Odstráňte zo spotrebiča všetky nálepky alebo štítky.
 3. Police a hrniec dôkladne vyčistite teplou vodou, trochou umývacieho prostriedku a neabrazívnou hubou.
 4. Utrite vnútornú a vonkajšiu časť spotrebiča vlhkou handričkou.
- Ide o bezolejovú fritézu, ktorá pracuje na báze horúceho vzduchu. Neplňte hrniec priamo olejom alebo tukom na smaženie.

Upozornenie: Keď sa vaša fritéza prvýkrát zahreje, môže z nej vychádzať mierny dym alebo zápach. To je normálne v prípade mnohých ohrevných zariadení. To nemá vplyv na bezpečnosť vášho spotrebiča.

Príprava spotrebiča na použitie

1. Umiestnite spotrebič na stabilný, vodorovný a rovný povrch. Nekladte spotrebič na povrch, ktorý nie je odolný voči teplu.
2. Umiestnite rošt do hrnca

Neplňte hrniec olejom ani inou tekutinou.

Na spotrebič nič nekladte, pretože by to mohlo brániť prúdeniu vzduchu a ovplyvniť výsledok teplovzdušného smaženia.

Používanie spotrebiča

1. Zapojte sieťovú zástrčku do uzemnenej zásuvky.
 2. Opatrne vytiahnite hrniec z fritézy (obrázok 2).
 3. Vložte ingrediencie do hrnca. (Obrázok 3).
 4. Zasuňte hrniec späť do fritézy (obrázok 4).
- Nikdy nepoužívajte hrniec bez mriežky na smaženie.

Upozornenie: Nedotýkajte sa hrnca počas a nejaký čas po použití, pretože sa veľmi zahrieva. Hrniec držte iba za rukoväť.

5. Určte požadovaný čas prípravy prísady (pozri časť „Nastavenie“ v tejto kapitole).
 6. Niektoré prísady vyžadujú v polovici času prípravy pretrepať (pozri časť „Nastavenie“ v tejto kapitole). Ak chcete prísady pretrepať, vytiahnite hrniec z prístroja za rukoväť a zatrasť s ním. Potom zasuňte hrniec späť do fritézy.
 7. Keď budete počuť bzučiak, uplynul nastavený čas prípravy. Vytiahnite hrniec zo spotrebiča. Poznámka: Dlhú stlačte tlačidlo napájania na 2 sekundy. Potom môžete spotrebič ručne vypnúť. Tip: Počas používania môžete upraviť teplotu alebo čas podľa svojich preferencií.
 8. Skontrolujte, či sú ingrediencie hotové. Ak ingrediencie ešte nie sú hotové, jednoducho zasuňte hrniec späť do spotrebiča a nastavte časovač na pár minút navyše.
 9. Ak chcete odstrániť prísady (napr. hranolčeky), vytiahnite hrniec z fritézy a položte ho na trojnožku. Neobracaajte hrniec dnom nahor – prebytočný olej, ktorý sa nazhromaždil na dne hrnca, vytečie na ingrediencie.
- Hrniec a ingrediencie sú horúce. V závislosti od typu surovín vo fritéze môže z hrnca unikať para.
10. Na prenášanie jedla na tanier používajte vhodné náčinie.
 11. Keď je várka ingrediencií hotová, je fritéza okamžite pripravená na prípravu ďalšej várky.

Návod k ovládacímu panelu

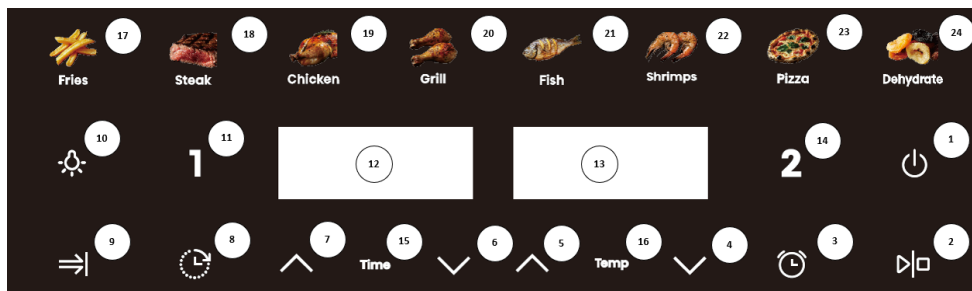

Tlačidlo 1  – Vypínač

Hneď ako sú kôš a hrniec správne umiestnené v hlavnom kryte, rozsvieti sa kontrolka napájania. Keď si zvolíte hrniec, ktorý chcete použiť, stlačte tlačidlo Zap/Vyp a prístroj sa uvedie do pohotovostného režimu. Stlačením tlačidla Zap/Vyp. spustíte proces varenia. Stlačením vypínača na 2 sekundy sa počas varenia zavrie celé zariadenie a súčasne sa zastaví motor.

Tlačidlo 2  – Tlačidlo Štart/Pauza
Spustenie alebo pozastavenie zariadenia.

Tlačidlo 3  – Tlačidlo na nastavenie pripomenutia
Keď je potrebné jedlo otočiť, ak ste zvolili túto funkciu, zariadenie vydá v nastavenom čase pripomenku.

Tlačidlo 4  - Tlačidlo na zníženie teploty

Tlačidlo 5  - Tlačidlo zvýšenia teploty

Tlačidlo 6  - Tlačidlo zníženia času

Tlačidlo 7  - Tlačidlo na navýšenie času

Tlačidlo 8  – Rezervačné tlačidlo
Pomocou tohto tlačidla si rezervujete čas varenia podľa potreby s rozsahom rezervácie od 0,5 hodiny do 12 hodín.

Tlačidlo 9  - Tlačidlo simultánneho ukončenia
Stlačením tohto tlačidla je možné súčasne ukončiť dva recepty s rôznym nastavením času.

Tlačidlo 10  – Tlačidlo osvetlenia

Tlačidlo 11 **1** - Tlačidlo výberu Nádoba 1

Kontrolka „12“ – Displej pre ľavú nádobu

Kontrolka „13“ – Displej pre pravú nádobu

Tlačidlo 14 **2** - Tlačidlo výberu Nádoba 2

Dotknite sa tlačidla pre vyber času. Stlačte tlačidlo výberu času. Čas zobrazený na displeji môžete upraviť podľa potreby.

Kontrolka „15“ – Kontrolka času

Kontrolka „16“ – Kontrolka teploty

Tlačidlo 17-24 – Tlačidlá receptov

Detailed Operation Instructions





1. Režim bootovania

Najskôr sa uistíte, že je panva na praženie správne vložená v prístroji, zapojte kábel do zásuvky. Prístroj sa zapne, raz pípne, všetky svetlá sa na jednu sekundu rozsvietia, a potom znovu zhasnú. Ikona Zap/Vyp sa rozsvieti.









2. Pohotovostný režim

Stlačte Ikonu Zap/Vyp. Indikátory Ikony voľby Hrnca **1** a Ikony voľby Hrnca **2** sa rozsvietia a zostanú svietiť, prístroj je teraz v pohotovostnom režime. Keď je jednotka v pohotovostnom režime a nepoužívala sa po dobu 5 minút, vráti sa do režimu bootovania.







3. Pracovný režim Jeden hrniec

- 3.1. Stlačte ikonu **1** alebo **2**. Indikátor funkcie a ponuka sa zapnú a zostanú zapnuté. Indikátor Hranolky bude blikať, keďže je to predvolená ponuka a ostatné indikátory takisto zostanú zapnuté. Medzitým bude blikať indikátor teploty a času. Ak stlačíte a podržíte ikonu **1** na 2 sekundy, môžete zrušiť výber pri ľavom hrnci. To isté urobte pri pravom hrnci stlačením a podržaním ikony **2**. Ak zrušíte výber oboch hrncov stlačením ikon, prístroj sa dostane do pohotovostného režimu.
- 3.2. Stlačte Ikonu tlačidla ponuky a vyberte si ponuku, ktorú chcete použiť, podľa toho, čo varíte alebo na nastavenie teploty a času, ak je to potrebné. Keď nastavujete teplotu, po každom stlačení tlačidla sa teplota zmení o 5 °C a ak dlho stlačíte tlačidlo "  " alebo "  ", teplota sa bude postupne zvyšovať alebo znižovať. Pri každej ponuke je nastaviťelný rozsah teploty od 80 °C do 200 °C; Nastavenie času: po každom stlačení tlačidla sa čas zmení o 1 minútu. Nastaviťelný časový rozsah je od 1 minúty do 60 minút.
- 3.3. Po výbere správneho receptu, teploty a času stlačte Ikonu tlačidla Zap/Vyp. Hrniec **1** / **2** začne pracovať a na displeji sa zobrazí aktuálny čas varenia, bude sa odpočítavať až prestane blikať. Zvolený indikátor receptu sa trvale rozsvieti, ostatné indikátory receptu sa vypnú.
- 3.4. Ak potrebujete upraviť teplotu alebo čas počas procesu varenia, stlačte tlačidlo **1** alebo **2**, potom raz stlačte ikonu tlačidla Teplota alebo Čas a potom stlačením ikony tlačidla  " alebo "  " upravte teplotu alebo čas. Počas procesu nastavenia bude prístroj aj naďalej pracovať.
- 3.5. Ak potrebujete počas varenia resetovať recept, ľahko stlačte tlačidlo **1** alebo **2**, a potom jedným stlačením  prerušte varenie. Ohrievač a motor prestanú fungovať a indikátor receptúry a displej budú blikať. Nastavte recept podľa požiadavky. Tentokrát môžete nastaviť aj teplotu a čas.
- 3.6. Stlačte tlačidlo Zap/Vyp počas varenia a prístroj sa zastaví. Ak prístroj nie je v prevádzke, automaticky sa po 5 minútach vráti do pohotovostného režimu.
- 3.7. Ak potrebujete prístroj počas varenia vypnúť, stlačte tlačidlo Zap/Vyp na 2 sekundy a prístroj sa vypne. Ohrievacia trubica a motor prestanú pracovať. Na obrazovke displeja sa zobrazí výraz "OFF" a bzučiak pípne.
- 3.8. Po varení sa na obrazovke zobrazí výraz "OFF" a bzučiak rýchlo 5 krát pípne. Obrazovka displeja zhasne a prístroj sa vráti do pohotovostného režimu.
- 3.9. Ak počas varenia vytiahnete kôš na vyprážanie, na obrazovke displeja sa zobrazí výraz "OPEN" a prístroj prestane pracovať. Keď vložíte kôš na vyprážanie naspäť, prístroj sa vráti na svoju pôvodnú prevádzku.

4. Pracovný režim s dvomi hrncami

- 4.1. Spustenie 2 hrncov
- 4.1.1. Najskôr zvolíte jednu stranu a nastavíte recept, teplotu a čas podľa svojich potrieb. Potom zvolíte druhú stranu a nastavíte recept, teplotu a čas rovnakým spôsobom.
- 4.1.2. Keď stlačíte ľkonu tlačidla , ľavý a pravý hrniec začnú pracovať súčasne. Tlačidlo **1** a svetielko indikátora receptu ľavého hrnca blikne raz za 6 sekúnd súčasne a aj tlačidlo **2** a svetielko indikátora receptu pravého hrnca blikne raz za 6 sekúnd súčasne. Displeje ľavého a pravého hrnca sa rozsvietia striedavo asi v 3-sekundových intervaloch.
- 4.1.3. Takisto môžete spustiť najskôr ľavý hrniec stlačením tlačidla , potom nastavíte parametra hrniec **1** a následným stlačením tlačidla **2** pre nastavenie parametra pravého hrnca. Keď je pravý hrniec pripravený, stlačením tlačidla  spustíte prevádzku pravého hrnca.
- 4.1.4. Keď oba hrnce pracujú, čas a teplotu nie je možné nastaviť.
- 4.2. Zmena nastavenia počas práce s obomi hrncami
- 4.2.1. Keď ľavý a pravý hrniec pracujú súčasne a potrebujete nastaviť teplotu alebo čas pre ľavý hrniec, stlačte tlačidlo **1**, a potom nastavte teplotu a čas podľa potreby. Recept sa nedá v tomto stave zmeniť. Po 10 sekundách po nastavení bez prevádzky sa obrazovka displeja automaticky vráti do normálu.
- 4.2.2. Ak potrebujete nastaviť teplotu alebo čas pravého hrnca, pozrite si odsek 4.2.1.
- 4.2.3. Počas procesu varenia sa recept a teplota/čas dajú nastaviť stlačením tlačidiel **1** / **2** a tlačidla . Ľavý alebo pravý hrniec sa uvedú do režimu pozastavenia. Stlačte tlačidlo  pre obnovenie varenia po zmene nastavení.
- 4.2.4. Keď sa prístroj uvedie do režimu pozastavenia, po 5 minútach bez prevádzky sa hrniec uvedie do pohotovostného režimu.
- 4.3. Vypnutie ľavého alebo pravého hrnca
- 4.3.1. Stlačte najskôr tlačidlo **1** alebo **2**, a potom dlho stlačte tlačidlo Zap/Vyp na 2 sekundy. Zvolený hrniec prestane pracovať a prístroj sa vráti do pohotovostného režimu.
- 4.4. Vytiahnutie koša
- 4.4.1. Počas procesu varenia, ak sa kôš vytiahol, na displeji sa zobrazí symbol "OPEN". Bok prestane pracovať (ohrievanie aj motor sa zastavia) a obnoví sa chod s predchádzajúcim nastavením, keď sa kôš vloží naspäť.
- 4.4.2. Keď sa kôš na praženie vytiahne v pohotovostnom stave, na displeji sa zobrazí symbol "OPEN". Tentokrát sa oba hrnce nedajú ovládať súčasne.
- 4.5. Pozastavenie ľavého a pravého hrnca
- 4.5.1. Pri varení s obomi hrncami jeden krát stlačte tlačidlo  a ľavý a pravý hrniec sa uvedú do režimu pozastavenia súčasne. Obe obrazovky a recepty budú teraz blikat'. Znovu stlačte tlačidlo  a obnoví sa prevádzka ľavého a pravého hrnca.
- 4.5.2. Keď sa ľavý a pravý hrniec pozastavia súčasne a nedôjde k žiadnej prevádzke do 5 minút, oba hrnce prestanú pracovať a vrátia sa do pohotovostného režimu.
- 4.5.3. Keď varíte s obomi hrncami, mierne raz stlačte tlačidlo . Ľavý a pravý hrniec sa uvedú do režimu pozastavenia súčasne. Ak potrebujete niečo nastaviť, najskôr stlačte tlačidlo **1** alebo **2**, a potom nastavte recept, teplotu a čas podľa svojich

potrieb. Teraz stlačte tlačidlo  raz pre obnovu súčasnej prevádzky ľavého a pravého hrnca.

- 4.5.4. Keď varíte s obomi hrncami, mierne raz stlačte tlačidlo . Ľavý a pravý hrniec sa uvedú do režimu pozastavenia súčasne. Znovu dlho stlačte tlačidlo  na 2 sekundy a ľavý a pravý hrniec prestanú pracovať súčasne. Na ľavej a pravej obrazovke sa zobrazí "OFF" a prístroj sa vráti do pohotovostného režimu po krátkom pípnutí.
- 4.6. Zastavenie ľavého a pravého hrnca
- 4.6.1. Keď varíte s obomi hrncami, dlho stlačte tlačidlo Zap/Vyp na 2 sekundy. Ľavý a pravý hrniec prestanú fungovať súčasne a na ľavej a pravej obrazovke sa zobrazí "OFF". Po krátkom pípnutí sa prístroj uvedie do pohotovostného režimu.
- 4.6.2. Po skončení času na displeji sa zastaví prevádzka ľavého alebo pravého hrnca, zastaví sa ohrievanie aj motor a na obrazovke displeja sa zobrazí "OFF". Po tom ako zbučiak 5 krát krátko pípne, sa displej vypne a prístroj sa vráti do pohotovostného režimu.
- 4.6.3. Ak chcete vypnúť jeden hrniec, stlačte najskôr **1** alebo **2**, a potom dlho stlačte tlačidlo Zap/Vyp na 2 sekundy. Zvolený hrniec prestane pracovať a príslušnej obrazovke displeja sa zobrazí "OFF". Po krátkom pípnutí sa vráti do pohotovostného režimu. V tomto bode sa stav prístroja zmení na pracovný režim jedného hrnca.
- 4.7. Simultánna funkcia ukončenia
- 4.7.1. Táto funkcia je aktívna len vtedy, keď sa zvolia dva recepty s rôznym nastavením času v režime ľavého a pravého hrnca. Svetlo indikátora sa súčasne rozsvieti. Keď je táto funkcia aktívna, displej bliká.
- 4.7.2. Po výbere ponuky stlačte najskôr tlačidlo Simultánne ukončenie , a potom znovu stlačte tlačidlo . Prístroj začne pracovať. V tomto bode hrniec s dlhším časom varenia pracuje, zatiaľ čo hrniec s kratším časom varenia zobrazuje symbol "HOLD". Keď uplynul dodatočný čas, začne pracovať druhý hrniec. Tlačidlo Simultánne ukončenie  zostane počas tohto procesu zapnuté.
- 4.7.3. Počas prevádzky, ak je čas zobrazený na strane "HOLD" dlhší ako čas na druhej strane, zatvorte režim Simultánne ukončenie. Indikátor tlačidla Simultánne ukončenie  prestane blikáť.
- 4.7.4. Ak vytiahnete hrniec počas prevádzky, časovač sa pozastaví a na obrazovke sa zobrazí symbol "HOLD". Na obnovenie prevádzky vložte hrniec späť do spotrebiča.
- 4.7.5. Pri práci s oboma hrncami, ak je prevádzka jedného hrnca zastavená a druhý pokračuje v prevádzke, ukončíte funkciu Simultánny koniec a kľúčový indikátor Simultánny koniec prestane blikáť.

Poznámky:

1. Režim bootovania: v tomto režime svieti len ikona Zap/Vyp.
2. Pohotovostný režim: Ikona tlačidla Zap/Vyp, tlačidlo Ľavý hrniec a tlačidlo Pravý hrniec svietia.
3. Nastavenie jednotky, keď nepracuje: príslušné tlačidlo funkcie je vždy zapnuté, zvolený indikátor receptu bliká, ostatné indikátory ponuky sú vždy zapnuté, príslušný displej striedavo bliká, aby sa zobrazila teplota/čas zvoleného receptu. Keď nastavujete ponuku, zvolený recept bliká, keď nastavujete teplotu, stlačte tlačidlo teplota, displej bliká, aby sa zobrazila aktuálna teplota, stlačte tlačidlo čas pre nastavenie času, displej prepne aktuálny čas a blikne. Keď sa zvolí ľavý a pravý hrniec súčasne, ponuka na boku, ktorá nie je zvolená, neblíkajú, príslušný displej striedavo zobrazuje teplotu a čas bez blikania. Počas tohto procesu ohrievače a motory nepracujú.

4. Vykonávanie nastavení počas varenia: recept neblíká. Obrazovka bliká, aby sa zobrazila teplota a čas. Môžete nastaviť teplotu a čas, ale recept sa nedá upraviť.

5. Režim pozastavenia jedného hrnca: príslušné tlačidlo funkcie stabilne svieti a indikátor ponuky po výbere blikne. Ostatné indikátory ponuky stabilne svietia a príslušná obrazovka displeja blikne, čo

označuje teplotu/čas. Príslušné tlačidlo **1** alebo **2** blikne a ponuka, teplota a čas sa tentokrát dajú upraviť.

6. Režim pozastavenia ľavého hrnca a pravého hrnca: príslušné tlačidlo funkcie stabilne svieti, zvolený indikátor ponuky blikne, druhý indikátor ponuky stabilne svieti, obrazovka displeja blikne, čím sa

zobrazí teplota/čas, príslušné tlačidlo **1** a **2** blikne.

7. Pracovný režim: príslušné tlačidlo funkcie stabilne svieti, zvolený indikátor ponuky stabilne svieti, ostatné indikátory ponuky sú vypnuté a na príslušnej obrazovke sa zobrazuje čas ponuky.

8. Keď ľavý a pravý hrniec pracujú zároveň, indikátor tlačidla a príslušný indikátor ponuky hrnca **1** bliknú súčasne /3 sekundy a čas vypnutia je nižší ako 0,5 sekundy. Po 3 sekundách indikátor tlačidla a

príslušný indikátor ponuky hrnca **2** bliknú súčasne /6 sekúnd, s časom vypnutia nižším ako 0,5 sekundy, ľavý a pravý indikátor blikajú striedavo a čas ľavého a pravého intervalu je 3 sekundy.

9. Funkcia pamäte: tento prístroj má funkciu pamäte. Keď sa skončí varenie, prístroj sa nevypne. Pri ďalšom použití, ak si zvolíte rovnaký hrniec ako naposledy, prístroj priamo zobrazí ponuku, ktorá sa použila naposledy. Funkcia pamäte zmizne, keď sa prístroj vypne na 1 hodinu. Minimálne po 1 hodine sa zobrazí pôvodný stav, keď sa prístroj znovu zapne. Pamäť pri vypnutí: ak sa prístroj používa a napájanie sa náhodne odpojí, stroj sa vráti do pracovného stavu pred vypnutím, pokiaľ sa znovu zapne do 30 minút.

Nastavenie

Nižšie uvedená tabuľka vám pomôže vybrať základné nastavenia surovín.

Poznámka: Majte na pamäti, že tieto nastavenia sú iba orientačné. Keďže sa prísady líšia pôvodom, veľkosťou, tvarom a značkou, nemôžeme zaručiť najlepšie nastavenie pre vaše prísady.

Keďže technológia rýchleho vzduchu okamžite ohrieva vzduch vnútri spotrebiča, krátke vytiahnutie hrnca zo spotrebiča počas teplovzdušného smaženia sotva naruší proces.

Tipy:

1. Menšie suroviny obvykle vyžadujú o niečo kratší čas prípravy než väčšie suroviny.
2. Väčšie množstvo surovín vyžaduje len o niečo dlhší čas prípravy, menšie množstvo surovín len o niečo kratší čas prípravy.
3. Pretrepanie menších ingrediencií v polovici času prípravy optimalizuje konečný výsledok a môže pomôcť predísť nerovnomerne smaženým ingredienciám.
4. Pridajte trochu oleja do čerstvých zemiakov a získate chrumkavý výsledok. Zmažte prísady vo vzduchovej fritéze niekoľko minút po pridaní oleja.
5. Vo fritéze nepripravujte extrémne masťné suroviny, ako sú klobásky.
6. Desiaty, ktoré je možné pripravovať v rúre, je možné pripravovať aj vo fritéze.
7. Optimálne množstvo pre prípravu chrumkavých hranolčiek je 500 gramov.
8. Použite dopredu pripravené cesto na rýchlu a ľahkú prípravu plnených desiat. Aj predpripravené cesto vyžaduje kratší čas prípravy než cesto domáce.
9. Ak chcete upiecť tortu alebo quiche alebo ak chcete smažiť jemné ingrediencie alebo pokrmy s náplňou alebo plnkou, vložte do hrnca formu alebo nádobu na pečenie.

Ponuka	Referenčná hmotnosť (g)	Predvolená teplota (°C)	Čas pre jeden hrniec (min)	Rozsah teplôt (°C)	Časový rámeček (min)	Potriast'
Hranolky	600/400	200	25	80-200	1-60	1-2
Steak	500/350	180	16	80-200	1-60	Flip
Kuracie mäso	1200/800	200	45	80-200	1-60	Flip
Gril	600/400	200	25	80-200	1-60	Flip
Ryba	650/450	180	18	80-200	1-60	Flip
Krevety	650/500	180	12	80-200	1-60	1-2
Pizza	500/300	180	15	80-200	1-60	/
Dehydrovať	650/450	40	6h	80-200	1-60	1-2

Poznámka 1: Pridajte 3 minúty k času prípravy, keď začnete smažiť, pokiaľ je vzduchová fritéza ešte studená.

Pri prvom použití môže spotrebič vydávať dym a zápach, čo je normálny jav.

Čistenie

Po každom použití spotrebič vyčistite.

Na čistenie hrnca a roštu nepoužívajte kovové kuchynské náčinie ani abrazívne čistiace prostriedky, pretože by to mohlo poškodiť nepríľnavú vrstvu.

1. Vytiahnite sieťovú zástrčku zo zásuvky a nechajte spotrebič vychladnúť.
Poznámka: Vyberte hrniec, aby sa vzduchová fritéza rýchlejšie ochladila.
2. Utrite vonkajšiu časť spotrebiča vlhkou handričkou.
3. Vyčistite hrnce teplou vodou, trochou umývacieho prostriedku a neabrazívnou hubou.
4. Na odstránenie zostávajúcich nečistôt môžete použiť odmasťovaciu kvapalinu.
Tip: Ak sa na polici (rošte) alebo dne hrnca prichycujú nečistoty, naplňte hrniec horúcou vodou a trochou prostriedku na umývanie riadu. Vložte mriežku do hrnca a nechajte hrniec a mriežku namočiť približne na 10 minút.
5. Vyčistite vnútro spotrebiča teplou vodou a neabrazívnou hubou.
6. Vyčistite ohrevné teleso čistiacou kefkou, aby ste odstránili prípadné zvyšky jedla.

Odstraňovanie problémov

Problém	Možná príčina	Riešenie
Spotrebič nefunguje.	Spotrebič nie je pripojený k elektrickej sieti.	Pripojte zástrčku napájacieho kábla do uzemnenej elektrickej zásuvky.
Suroviny smažené vo vzduchovej fritéze nie sú hotové.		Naplňte hrniec odporúčaným množstvom surovín (odporúčané veľkosti).
	Príliš veľké množstvo prísad alebo prísady sú príliš veľké.	Podľa toho upravte teplotu.

	Teplota je príliš nízka.	Nastavte čas na požadovaný čas prípravy.
Ingrediencie sa smažia nerovnomerne.	Spotrebič nebol predhriaty.	Ingrediencie, ktoré ležia na sebe alebo cez seba (napr. hranolčky), treba v polovici času prípravy pretrepať.
Smažené občerstvenie nie je po vyťahnutí z fritézy chrumkavé.	Niektoré druhy ingrediencií treba v polovici varenia pretrepať.	Ak požadujete chrumkavejší výsledok, desiaty upečte v rúre alebo desiaty zľahka potrite trochou oleja.
Hrnec nie je možné správne zasunúť do spotrebiča.	Použitý typ desiaty určený na prípravu v tradičnej fritéze. Príliš veľa prísad v hrnci.	Neplňte hrniec nad značku MAX. Zatlačte hrniec nadol do spotrebiča, pokiaľ nezačujete cvaknutie.
Zo spotrebiča vychádza biely dym.	Hrnec nie je správne umiestnený. Varenie masných ingrediencií.	Pri varení masných surovín vytečie do hrnca veľké množstvo oleja. Olej produkuje biely dym a hrniec sa môže zahrievať viac než obvykle. Nemá to vplyv na spotrebič ani na konečný výsledok. Biely dym vzniká zahrievaním tuku v hrnci. Uistite sa, že ste hrniec po každom použití riadne vyčistili.
Čerstvé hranolčky sa smažia nerovnomerne.	Hrnec ste po poslednom varení nevyčistili. Nepoužili ste správny druh zemiakov.	Použite čerstvé zemiaky a uistite sa, že počas varenia zostanú pevné. Zemiakové hranolčky riadne opláchnite, aby ste odstránili škrob z vonkajšej strany hranolčiekov.
Čerstvé hranolčky nie sú chrumkavé.	Pred varením ste zemiakové hranolčky riadne neopláchli.	Uistite sa, že ste zemiakové hranolčky správne vysušili. Zemiakové hranolčky nakrájajte na menšie, čím získate chrumkavejší výsledok. Chrumkavejší výsledok získate, ak ich potriete trochou oleja.

ŽIVOTNÉ PROSTREDIE

Na konci doby použiteľnosti spotrebiča ho nevyhadzujte s bežným domácim odpadom. Odnesť ho do autorizovaného recyklačného strediska. Tak pomôžete chrániť životné prostredie.

ZÁRUKA A OPRAVA

Pre viac informácií alebo v prípade problémov kontaktujte call centrum Hisense vo svojej krajine (telefónne číslo je uvedené na medzinárodnom záručnom liste). Ak vo vašej krajine takéto centrum nie je, kontaktuje, prosím miestneho obchodného zástupcu spoločnosti Hisense alebo oddelenie malých a domácich spotrebičov a spotrebičov Hisense.

Určené len pre osobné účely!

Hisense

HISENSE VÁM ŽELÁ MNOHO RADOSTI PRI POUŽÍVANÍ VÁŠHO SPOTREBIČA

Vyhradzujeme si právo na akékoľvek zmeny.

Důležité bezpečnostní pokyny

Před použitím zařízení si pečlivě přečtěte pokyny pro použití.

1. Pokyny, záruční list, potvrzení o zaplacení a pokud možno i balení zařízení si uschovejte.
2. Nepokládejte kryt s elektrickými komponenty a ohřívacími prvky do tekutin a neoplachujte je pod tekoucí vodou.
3. Zabraňte jakémukoliv průniku vody nebo jiné tekutiny do zařízení, protože to může způsobit úraz elektrickým proudem.
4. Vždy ukládejte jídlo ke smažení do koše zařízení v zájmu předcházení kontaktu s ohřívacími prvky.
5. Nezakrývejte přívody a vývody vzduchu během provozu zařízení.
6. Nelijte olej do pekáče, poněvadž to může mít za následek riziko vzplanutí.
7. Během provozu se nedotýkejte žádné vnitřní části zařízení.
8. Před zapojením zařízení do sítě se ujistěte, že napětí uvedené na zařízení se shoduje s napětím ve Vaší domácnosti.
9. Nepoužívejte zařízení, pokud je zástrčka, napájecí kabel nebo jakákoliv jiná součástka poškozena.
10. Pokud je napájecí kabel poškozen, může být nahrazen pouze společností Hisense, autorizovaným servisním střediskem Hisense nebo vhodně školeným odborníkem.
11. Toto zařízení smí používat pouze osoby starší 8 let a osoby s omezenými fyzickými, sensorickými nebo psychickými schopnostmi nebo s nedostatkem zkušeností a znalostí pouze pod dohledem v průběhu používání zařízení nebo pokud obdržely příslušné pokyny vztahující se k používání zařízení bezpečným způsobem a pokud rozumí rizikům s tím spojeným.
12. Udržujte dohled nad dětmi během používání zařízení a ujistěte se, že si s ním nehrají.
13. Děti nesmí provádět čištění ani údržbu zařízení, pokud nejsou starší 8 let a neprovádí tyto činnosti pod dohledem.
14. Udržujte napájecí kabel mimo horké povrchy.
15. Nezapojujte napájecí kabel do zásuvky a nepoužívejte řídicí panel zařízení, pokud máte mokré ruce.
16. Zařízení smí být zapojeno pouze do uzemněné zásuvky. Ujistěte se, že je zástrčka zasunuta správně do zásuvky.
17. Toto zařízení není možno ovládat externím časovačem nebo samostatným dálkovým ovládáním.

18. Zařízení nesmí být umístěno na nebo v blízkosti hořlavého materiálu, jako jsou utěrky nebo závěsy.
19. Zařízení nesmí být umístěno v blízkosti zdi nebo na jiných zařízeních. Ujistěte se, že za, vedle a nad zařízením je alespoň prostor 10 cm. Neumísťujte žádné předměty na zařízení.
20. Zařízení používejte pouze pro účely popsané v tomto návodu.
21. Nenechávejte zařízení v provozu bez obsluhy.
22. Během smažení horkým vzduchem je horká pára vypuštěna ventily vývodu vzduchu. Dbejte na to, aby Vaše tvář a ruce nebyly blízko ventilů vývodu vzduchu. Taktéž dávejte pozor, abyste se neopařili párou při vytahování pekáče ze zařízení.
23. Během provozu se přístupné plochy mohou zahřát na vysokou teplotu.
24. Pokud se ze zařízení objeví tmavý dým, okamžitě zařízení vypněte. Než budete vytahovat podnos ze zařízení, počkejte až dým poleví.
25. Položte zařízení na rovnou plochu a stabilní povrch.
26. Zařízení je určeno pouze pro běžné použití v domácnosti. Není určeno pro použití ve vnějších prostorách, jako jsou kuchyňské kouty v prodejnách, kancelářích, na farmách nebo jiném pracovním prostředí. Taktéž není určeno pro použití hosty v hotelových pokojích, motelech, na postelích, objektech pro snídani a jiných objektech nabízejících ubytování.
27. V případě, že se zařízení nepoužívá správně nebo pokud je určeno pouze pro odborné nebo částečně odborné účely nebo způsobem doporučujícím těmto pokynům, záruka se tím stává neplatnou a Hisense nenese odpovědnost za jakoukoliv takto vzniklou škodu.
28. Ohledně inspekce nebo opravy zařízení kontaktujte autorizované servisní středisko Hisense.
29. Nepokoušejte se sami opravovat zařízení, protože to učiní záruku neplatnou.
30. Pokaždé, když skončíte s používáním zařízení, odpojte ho od přívodu energie.
31. Předtím, než uchopíte nebo očistíte zařízení, vyčkejte, než se zchladí po dobu asi 30 minut.
32. Ujistěte se, že jídlo připravované v zařízení má spíše zlatavou barvu než tmavou nebo hnědou. Odstraňte jakékoliv zbytky spáleného jídla. Nesmažte syrové brambory při teplotě nad 180°C (kvůli snížení utváření akrylamidů).

Toto zařízení je označeno v souladu se směrnicí EU 2012/19/EC o odpadních elektrických a elektronických zařízeních – WEEE. Směrnice specifikuje požadavky pro sběr a organizaci odpadních elektrických a elektronických zařízení s účinností pro celou Evropskou unii.

Automatické vypnutí

Toto zařízení je vybaveno časovačem. Když uběhne nastavená doba, zařízení zapípá a automaticky se vypne.

Napájení elektriny:

Zařízení může být připojeno pouze do vhodné zásuvky o 220-240 V ~ 50-60 Hz, 16A.

Obecný popis

1. Hrnec na smažení
2. Stojan na smažení
3. Spotřebič

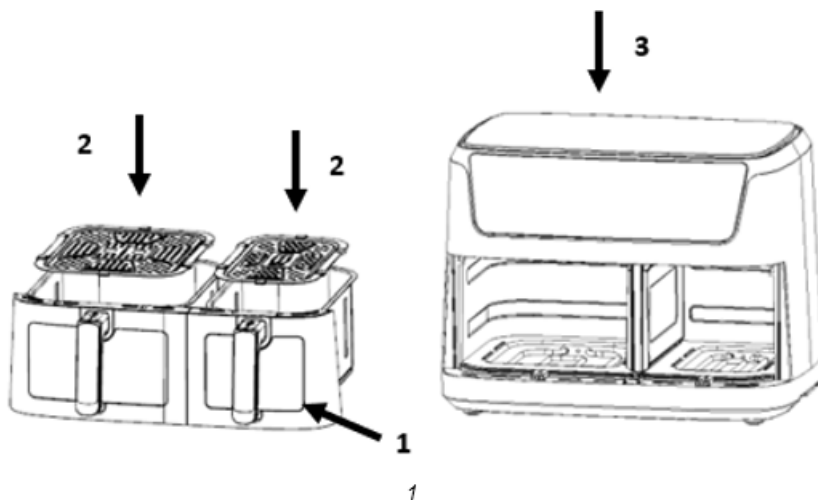

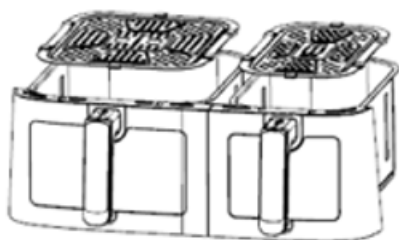

2

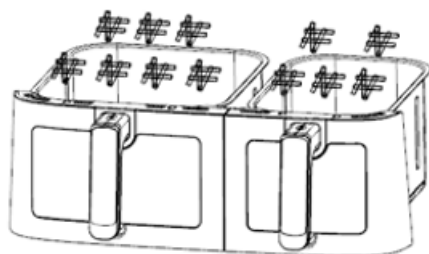
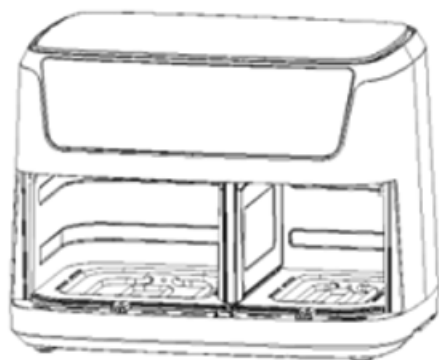

3

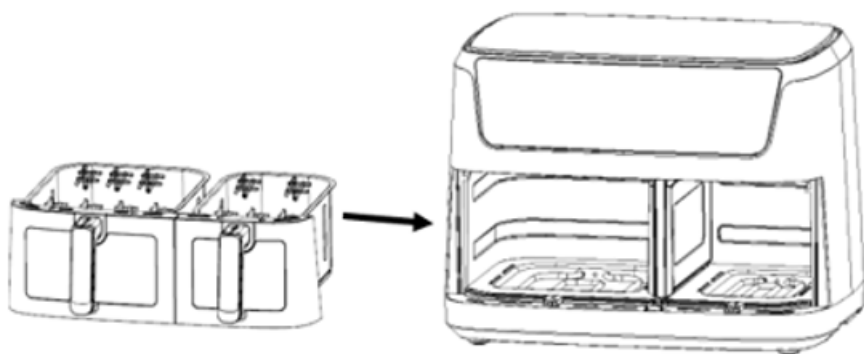

4

Před prvním použitím

1. Odstraňte všechny obalové materiály.
2. Odstraňte ze spotřebiče všechny nálepky nebo štítky.
3. Police a hrnec důkladně vyčistěte horkou vodou, trochou mycího prostředku a neabrazivní houbou.
4. Oťete vnitřní a vnější část spotřebiče vlhkým hadříkem.

Jedná se o bezolejovou fritézu, která pracuje na bázi horkého vzduchu. Neplňte hrnec přímo olejem nebo tukem na smažení.

Upozornění: Když se vaše fritéza poprvé zahřeje, může z ní vycházet mírný kouř nebo zápach. To je normální u mnoha topných zařízení. To nemá vliv na bezpečnost vašeho spotřebiče.

Příprava spotřebiče k použití

1. Umístěte spotřebič na stabilní, vodorovný a rovný povrch. Nepokládejte spotřebič na povrch, který není odolný vůči teplotě.
2. Umístěte rošt do hrnce

Neplňte hrnec olejem ani jinou tekutinou.

Na spotřebič nic nepokládejte, protože by to mohlo bránit proudění vzduchu a ovlivnit výsledek horkovzdušného smažení.

Používání spotřebiče

1. Zapojte síťovou zástrčku do uzemněné zásuvky.
 2. Opatrně vytáhněte hrnec z fritézy (obrázek 2).
 3. Vložte ingredience do hrnce. (Obrázek 3).
 4. Zasuňte hrnec zpět do fritézy (obrázek 4).
- Nikdy nepoužívejte hrnec bez mřížky na smažení.

Upozornění: Nedotýkejte se hrnce během a nějakou dobu po použití, protože se velmi zahřívá. Hrnec držte pouze za rukojeť.

5. Určete požadovanou dobu přípravy přísady (viz část „Nastavení“ v této kapitole).
6. Některé přísady vyžadují v polovině doby přípravy protřepat (viz část „Nastavení“ v této kapitole). Chcete-li přísady protřepat, vytáhněte hrnec z přístroje za rukojeť a zatřeste s ním. Poté zasuňte hrnec zpět do fritézy.

7. Když uslyšíte bzučák, uplynula nastavená doba přípravy. Vytáhněte hrnec ze spotřebiče
Poznámka: Dlouze stiskněte tlačítko napájení na 2 sekundy. Poté můžete spotřebič ručně vypnout.
Tip: Během používání můžete upravit teplotu nebo čas podle vašich preferencí.

8. Zkontrolujte, zda jsou ingredience hotové.

Pokud ingredience ještě nejsou hotové, jednoduše zasuňte hrnec zpět do spotřebiče a nastavte časovač na pár minut navíc.

9. Chcete-li odstranit přísady (např. hranolky), vytáhněte hrnec z fritézy a položte jej na trojnožku. Neobracejte hrnec dnem vzhůru, přebytečný olej, který se nashromáždil na dně hrnce, vyteče na ingredience.

Hrnec a ingredience jsou horké. V závislosti na typu surovin ve fritéze může z hrnce unikat pára.

10. K přenášení jídla na talíř používejte vhodné náčiní.

11. Když je várka ingrediencí hotová, je fritéza okamžitě připravena k přípravě další várky.

Návod k ovládacímu panelu

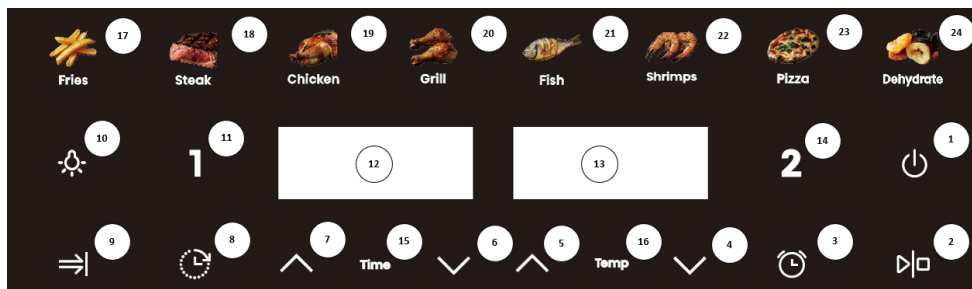

Tlačítko 1  – Vypínač

Jakmile jsou koš a hrnci správně umístěny v hlavním krytu, rozsvítí se kontrolka napájení. Když si zvolíte hrnci, který chcete použít, stiskněte tlačítko Zap/Vyp a přístroj se uvede do pohotovostního režimu. Stisknutím tlačítka Zap/Vyp. spustíte proces vaření. Stisknutím vypínače na 2 sekundy se během vaření zavře celé zařízení a současně se zastaví motor.

Tlačítko 2  – Tlačítko spuštění/pozastavení
Spuštění nebo pozastavení zařízení.

Tlačítko 3  – Tlačítko pro nastavení upomenutí
Když je potřeba jídlo otočit, pokud jste zvolili tuto funkci, zařízení vydá v nastavený čas upomínku.

Tlačítko 4  – Tlačítko na snížení teploty

Tlačítko 5  – Tlačítko na zvýšení teploty

Tlačítko 6  – Tlačítko snížení času

Tlačítko 7  – Tlačítko pro navýšení času

Tlačítko 8  – Rezervační tlačítko
Pomocí tohoto tlačítka si rezervujete dobu vaření podle potřeby s rozsahem rezervace od 0,5 hodiny do 12 hodin.

Tlačítko 9  – Tlačítko simultánního ukončení
Stisknutím tohoto tlačítka lze současně ukončit dva recepty s různým nastavením času.

Tlačítko 10  – Tlačítko osvětlení

Tlačítko 11 **1** – Tlačítko výběru Nádoba 1
Kontrolka „12“ – Displej pro levou nádobu
Kontrolka „13“ – Displej pro pravou nádobu

Tlačítko 14 **2** – Tlačítko výběru Nádoba 2
Stiskněte tlačítko výběru času. Čas zobrazený na displeji můžete upravit podle potřeby.

Kontrolka „15“ - Kontrolka času
Kontrolka „16“ - Kontrolka teploty
Tlačítko 17-24 - Tlačítka receptů

Detailed Operation Instructions





1. Režim spouštění







Nejprve se ujistěte, že je pánev na pražení správně vložena v přístroji, zapojte kabel do zásuvky. Přístroj se zapne, jednou pípne, všechna světla se na jednu vteřinu rozsvítí, a pak znovu zhasnou. Ikona Zap/Vyp se rozsvítí.









2. Pohotovostní režim

Stiskněte Ikonu Zap/Vyp. Indikátory Ikony volby Hrnce **1** a Ikony volby Hrnce **2** se rozsvítí a zůstanou svítit, přístroj je nyní v pohotovostním režimu. Když je jednotka v pohotovostním režimu a nepoužívala se po dobu 5 minut, vrátí se do režimu bootování.

3. Pracovní režim Jeden hrnec

- 3.1. Stiskněte ikonu **1** nebo **2**. Indikátor funkce a nabídka se zapnou a zůstanou zapnuté. Indikátor Steak bude blikat, jelikož je to výchozí nabídka a ostatní indikátory také zůstanou zapnuté. Mezitím bude blikat indikátor teploty a času. Pokud stisknete a podržíte ikonu **1** na 2 sekundy, můžete zrušit výběr u levého hrnce. Totéž proveďte u pravého hrnce stisknutím a podržením ikony **2**. Pokud zrušíte výběr obou hrnců stisknutím ikon, přístroj se dostane do pohotovostního režimu.
- 3.2. Stiskněte Ikonu Tlačítka nabídky a vyberte si nabídku, kterou chcete použít, podle toho, co vaříte nebo pro nastavení teploty a času, pokud je to nutné. Když nastavujete teplotu, po každém stisknutí tlačítka se teplota změní o 5 °C a pokud dlouho stisknete tlačítko "  " nebo "  ", teplota se bude postupně zvyšovat nebo snižovat. U každé nabídky je nastavitelný rozsah teploty od 80 °C do 200 °C; Nastavení času: po každém stisknutí tlačítka se čas změní o 1 minutu. Nastavitelný časový rozsah je od 1 minuty do 60.
- 3.3. Po výběru správného receptu, teploty a času stiskněte Ikonu klávesy Zap/Vyp. Hrnec **1** / **2** začne pracovat a na displeji se zobrazí aktuální čas vaření, bude se odpočítávat, až přestane blikat. Zvolený indikátor receptu se trvale rozsvítí, ostatní indikátory receptu se vypnou.
- 3.4. Pokud potřebujete upravit teplotu nebo čas během procesu vaření, stiskněte **1** nebo **2**, poté jednou stiskněte ikonu tlačítka Teplota nebo Čas a poté stisknutím ikony tlačítka "  " nebo "  " upravte teplotu nebo čas. Během procesu nastavení bude přístroj i nadále pracovat.
- 3.5. Pokud potřebujete během vaření resetovat recept, lehce stiskněte **1** nebo **2** a poté jedním stisknutím  přerušete vaření. Ohřívač a motor přestanou fungovat a indikátor receptury a displej budou blikat. Nastavte recept dle požadavku. Tentokrát můžete nastavit také teplotu a čas.
- 3.6. Stiskněte tlačítko Zap/Vyp během vaření a přístroj se zastaví. Pokud přístroj není v provozu, automaticky se po 5 minutách vrátí do pohotovostního režimu.
- 3.7. Pokud potřebujete přístroj během vaření vypnout, stiskněte tlačítko Zap/Vyp na 2 sekundy a přístroj se vypne. Ohřívací trubice a motor přestanou pracovat. Na obrazovce displeje se zobrazí výraz "OFF" a bzučák pípne.
- 3.8. Po vaření se na obrazovce zobrazí výraz "OFF" a bzučák rychle 5krát pípne. Obrazovka displeje zhasne a přístroj se vrátí do pohotovostního režimu.

- 3.9. Pokud během vaření vytáhnete koš ke smažení, na obrazovce displeje se zobrazí výraz "OPEN" a přístroj přestane pracovat. Když vložíte koš na smažení zpět, přístroj se vrátí na svůj původní provoz.
4. Pracovní režim se dvěma hrnci
- 4.1. Spuštění 2 hrnců
- 4.1.1. Nejprve zvolte jednu stranu a nastavte recept, teplotu a čas podle svých potřeb. Potom zvolte druhou stranu a nastavte recept, teplotu a čas stejným způsobem.
- 4.1.2. Když stisknete tlačítko , levý a pravý hrnec začnou pracovat současně. Tlačítko **1** a světélko indikátoru receptu levého hrnce blikne jednou za 6 sekund současně a také tlačítko **2** a světélko indikátoru receptu pravého hrnce blikne jednou za 6 sekund současně. Displeje levého a pravého hrnce se rozsvítí střídavě asi v 3-sekundových intervalech.
- 4.1.3. Rovněž můžete spustit nejprve levý hrnec stisknutím tlačítka  po nastavení parametru Hrnec **1** a následným stisknutím tlačítka **2** pro nastavení parametru pravého hrnce. Když je pravý hrnec připraven, stisknutím tlačítka  spustíte provoz pravého hrnce.
- 4.1.4. Když oba hrnce pracují, čas a teplotu nelze nastavit.
- 4.2. Změna nastavení během práce s oběma hrnci.
- 4.2.1. Když levý a pravý hrnec pracují současně a potřebujete nastavit teplotu nebo čas pro levý hrnec, stiskněte tlačítko **1** a potom nastavte teplotu a čas podle potřeby. Recept nelze v tomto stavu změnit. Po 10 sekundách po nastavení bez provozu se obrazovka displeje automaticky vrátí do normálu.
- 4.2.2. Pokud potřebujete nastavit teplotu nebo čas pravého hrnce, viz odstavec 4.2.1.
- 4.2.3. Během procesu vaření se recept a teplota/čas dají nastavit stisknutím tlačítek **1** / **2** a tlačítka . Levý nebo pravý hrnec se uvedou do režimu pozastavení. Stiskněte tlačítko  pro obnovení vaření po změně nastavení.
- 4.2.4. Když se přístroj uvede do režimu pozastavení, po 5 minutách bez provozu se hrnec uvede do pohotovostního režimu.
- 4.3. Vypnutí levého nebo pravého hrnce
- 4.3.1. Stiskněte nejprve tlačítko **1** nebo **2**, a potom dlouho stiskněte tlačítko Zap/Vyp na 2 sekundy. Zvolený hrnec přestane pracovat a přístroj se vrátí do pohotovostního režimu.
- 4.4. Vytažení koše
- 4.4.1. Během procesu vaření, pokud se koš vytáhl, na displeji se zobrazí symbol "OPEN". Bok přestane pracovat (ohřívání i motor se zastaví) a obnoví se chod s předchozím nastavením, když se koš vloží zpět.
- 4.4.2. Když se koš na pražení vytáhne v pohotovostním stavu, na displeji se zobrazí symbol "OPEN". Tentokrát se oba hrnce nedají ovládat současně.
- 4.5. Pozastavení levého a pravého hrnce
- 4.5.1. Při vaření s oběma hrnci jednou stisknete tlačítko  a levý a pravý hrnec se uvedou do režimu pozastavení současně. Obě obrazovky a recepty budou nyní blikat. Znovu stisknete tlačítko  a obnoví se provoz levého a pravého hrnce.
- 4.5.2. Když se levý a pravý hrnec pozastaví současně a nedojde k žádnému provozu do 5 minut, oba hrnce přestanou pracovat a vrátí se do pohotovostního režimu.

- 4.5.3. Když vaříte s oběma hrnci, mírně jednou stiskněte tlačítko . Levý a pravý hrnec se uvedou do režimu pozastavení současně. Pokud potřebujete něco nastavit, nejprve stiskněte tlačítko **1** nebo **2**, a poté nastavte recept, teplotu a čas podle svých potřeb. Nyní stiskněte tlačítko  jednou pro obnovu současného provozu levého a pravého hrnce.
- 4.5.4. Když vaříte s oběma hrnci, mírně jednou stiskněte tlačítko . Levý a pravý hrnec se uvedou do režimu pozastavení současně. Znovu dlouho stiskněte tlačítko  na 2 sekundy a levý a pravý hrnec přestanou pracovat současně. Na levé a pravé obrazovce se zobrazí "OFF" a přístroj se vrátí do pohotovostního režimu po krátkém pípnutí.
- 4.6. Zastavení levého a pravého hrnce
- 4.6.1. Když vaříte s oběma hrnci, dlouze stiskněte tlačítko Zap/Vyp na 2 sekundy. Levý a pravý hrnec přestanou fungovat současně a na levé a pravé obrazovce se zobrazí "OFF". Po krátkém pípnutí se spotřebič uvede do pohotovostního režimu.
- 4.6.2. Po skončení času na displeji se zastaví provoz levého nebo pravého hrnce, zastaví se ohřívání i motor a na obrazovce displeje se zobrazí "OFF". Poté, co bzučák pětkrát krátce pípne, se displej vypne a přístroj se vrátí do pohotovostního režimu.
- 4.6.3. Chcete-li vypnout jeden hrnec, stiskněte nejprve **1** nebo **2**, a potom dlouze stiskněte tlačítko Zap/Vyp na 2 sekundy. Zvolený hrnec přestane pracovat a příslušné obrazovce displeje se zobrazí "OFF". Po krátkém pípnutí se vrátí do pohotovostního režimu. V tomto bodě se stav přístroje změní na pracovní režim jednoho hrnce.
- 4.7. Simultánní funkce ukončení
- 4.7.1. Tato funkce je aktivní pouze tehdy, když se zvolí dva recepty s různým nastavením času v režimu levého a pravého hrnce. Světlo indikátoru se současně rozsvítí. Když je tato funkce aktivní, displej bliká.
- 4.7.2. Po výběru nabídky stiskněte nejprve tlačítko Simultánní ukončení , a poté znovu stiskněte tlačítko . Přístroj začne pracovat. V tomto bodě hrnec s delším časem vaření pracuje, zatímco hrnec s kratším časem vaření zobrazuje symbol "HOLD". Když uplynul dodatečný čas, začne pracovat druhý hrnec. Tlačítko Simultánní ukončení  zůstane během tohoto procesu zapnuto.
- 4.7.3. Během provozu, pokud je čas zobrazený na straně "HOLD" delší než čas na druhé straně, zavřete režim Simultánní ukončení. Indikátor tlačítka Simultánní ukončení  přestane blikat.
- 4.7.4. Pokud vytáhnete hrnec během provozu, časovač se pozastaví a na obrazovce se zobrazí symbol "OPEN". Pro obnovení provozu vložte hrnec zpět do spotřebiče.
- 4.7.5. Při práci s oběma hrnci, pokud je provoz jednoho hrnce zastaven a druhý pokračuje v provozu, ukončete funkci Simultánní konec a klíčový indikátor Simultánní konec přestane blikat.

Poznámky:

1. Režim bootování: v tomto režimu svítí pouze ikona Zap/Vyp.
2. Pohotovostní režim: Ikona tlačítka Zap/Vyp, tlačítko Levý hrnec a tlačítko Pravý hrnec svítí.
3. Nastavení jednotky, když nepracuje: příslušné tlačítko funkce je vždy zapnuto, zvolený indikátor receptu bliká, ostatní indikátory nabídky jsou vždy zapnuty, příslušný displej střídavě bliká, aby se zobrazila teplota/čas zvoleného receptu. Když nastavujete nabídku, zvolený recept bliká, když nastavujete teplotu, stiskněte tlačítko teplota, displej bliká, aby se zobrazila aktuální teplota, stiskněte

tlačítko čas pro nastavení času, displej přepne aktuální čas a blikne. Když se zvolí levý a pravý hrnec současně, nabídka na boku, která není zvolena, neblíká, příslušný displej střídavě zobrazuje teplotu a čas bez blikání. Během tohoto procesu ohříváče a motory nepracují.

4. Provádění nastavení během vaření: recept neblíká. Obrazovka bliká, aby se zobrazila teplota a čas. Můžete nastavit teplotu a čas, ale recept nelze upravit.

5. Režim pozastavení jednoho hrnce: příslušné tlačítko funkce stabilně svítí a indikátor nabídky po výběru blikne. Ostatní indikátory nabídky stabilně svítí a příslušná obrazovka displeje blikne, což

označuje teplotu/čas. Příslušné tlačítko **1** nebo **2** blikne a nabídka, teplota a čas se tentokrát dají upravit.

6. Režim pozastavení levého hrnce a pravého hrnce: příslušné tlačítko funkce stabilně svítí, zvolený indikátor nabídky blikne, druhý indikátor nabídky stabilně svítí, obrazovka displeje blikne, čímž se

zobrazí teplota/čas, příslušné tlačítko **1** a **2**.

7. Pracovní režim: příslušné tlačítko funkce stabilně svítí, zvolený indikátor nabídky stabilně svítí, ostatní indikátory nabídky jsou vypnuty a na příslušné obrazovce se zobrazuje čas nabídky.

8. Když levý a pravý hrnec pracují zároveň, indikátor tlačítka a příslušný indikátor nabídky hrnce **1** bliknou současně /3 sekundy a doba vypnutí je nižší než 0,5 sekundy. Po 3 sekundách indikátor

tlačítka a příslušný indikátor nabídky hrnce **2** bliknou současně /6 sekund, s časem vypnutí nižším než 0,5 sekundy, levý a pravý indikátor blikají střídavě a čas levého a pravého intervalu je 3 sekundy.

9. Funkce paměti: tento přístroj má funkci paměti. Když skončí vaření, přístroj se nevypne. Při dalším použití, pokud si zvolíte stejný hrnec jako naposledy, přístroj přímo zobrazí nabídku, která byla použita naposledy. Funkce paměti zmizí, když se přístroj vypne na 1 hodinu. Minimálně po 1 hodině se zobrazí původní stav, kdy se přístroj znovu zapne. Paměť při vypnutí: pokud se přístroj používá a napájení se náhodně odpojí, stroj se vrátí do pracovního stavu před vypnutím, pokud se znovu zapne do 30 minut.

Nastavení

Níže uvedená tabulka vám pomůže vybrat základní nastavení surovin.

Poznámka: Mějte na paměti, že tato nastavení jsou pouze orientační. Protože se přísady liší původem, velikostí, tvarem a značkou, nemůžeme zaručit nejlepší nastavení pro vaše přísady. Protože technologie rychlého vzduchu okamžitě ohřívá vzduch uvnitř spotřebiče, krátké vytažení hrnce ze spotřebiče během horkovzdušného smažení sotva naruší proces.

Tipy:

1. Menší suroviny obvykle vyžadují o něco kratší dobu přípravy než větší suroviny.
2. Větší množství surovin vyžaduje jen o něco delší dobu přípravy, menší množství surovin jen o něco kratší dobu přípravy.
3. Protřepání menších ingrediencí v polovině doby přípravy optimalizuje konečný výsledek a může pomoci předejít nerovnoměrně smaženým ingrediencím.
4. Přidejte trochu oleje do čerstvých brambor pro křupavý výsledek. Smažte přísady ve vzduchové fritéze během několika minut po přidání oleje.
5. Ve fritéze nepřipravujte extrémně mastné suroviny, jako jsou klobásy.
6. Svačiny, které lze připravovat v troubě, lze připravovat i ve fritéze.
7. Optimální množství pro přípravu křupavých hranolků je 500 gramů.
8. Použijte předem připravené těsto k rychlé a snadné přípravě plněných svačin. Předpřipravené těsto také vyžaduje kratší dobu přípravy než těsto domácí.
9. Pokud chcete upéct dort nebo quiche nebo chcete-li smažit jemné ingredience nebo pokrmy s náplní nebo nádivkou, vložte do hrnce pečící formu nebo nádobu na pečení.

Nabídka	Referenční hmotnost (g)	Výchozí teplota (°C)	Čas pro jeden hrnec [min]	Rozsah teplot (°C)	Časový rámec (v minutách)	Protřepat
Hranolky	600/400	200	25	80-200	1-60	1–2
Steak	500/350	180	16	80-200	1-60	Flip
Kuře	1200/800	200	45	80-200	1-60	Flip
Gril	600/400	200	25	80-200	1-60	Flip
Ryba	650/450	180	18	80-200	1-60	Flip
Krevety	650/500	180	12	80-200	1-60	1–2
Pizza	500/300	180	15	80-200	1-60	/
Dehydrovat	650/450	40	6h	80-200	1-60	1–2

Poznámka 1: Přidejte 3 minuty k času přípravy, když začnete smažit, dokud je vzduchová fritéza ještě studená.

Při prvním použití může ze spotřebiče vycházet kouř a zápach, což je normální jev.

Čištění

Po každém použití spotřebič vyčistěte.

K čištění hrnce a roštu nepoužívejte kovové kuchyňské náčiní ani abrazivní čisticí prostředky, protože by to mohlo poškodit nepřilnavou vrstvu.

- Vytáhněte síťovou zástrčku ze zásuvky a nechte spotřebič vychladnout.
Poznámka: Vyjměte hrnec, aby se vzduchová fritéza rychleji ochladila.
- Otřete vnější část spotřebiče vlhkým hadříkem.
- Vyčistěte hrnce horkou vodou, trochou mycího prostředku a neabrazivní houbou.
- K odstranění zbývajících nečistot můžete použít odmašťovací kapalinu.
Tip: Pokud na polici (roštu) nebo dně hrnce ulpívají nečistoty, naplňte hrnec horkou vodou a trochou prostředku na mytí nádobí. Vložte mřížku do hrnce a nechte hrnec a mřížku namočit přibližně 10 minut.
- Vyčistěte vnitřek spotřebiče horkou vodou a neabrazivní houbou.
- Vyčistěte topné těleso čisticím kartáčkem, abyste odstranili případné zbytky jídla.

Odstraňování problémů

Problém	Možná příčina	Řešení
Spotřebič nefunguje.	Spotřebič není připojen k elektrické síti.	Připojte zástrčku napájecího kabelu do uzemněné elektrické zásuvky.
Suroviny smažené ve vzduchové fritéze nejsou hotové.		Naplňte hrnec doporučeným množstvím surovin (doporučené velikosti).
	Příliš velké množství přísad nebo přísad jsou příliš velké.	Podle toho upravte teplotu.

	Teplota je příliš nízká.	Nastavte čas na požadovaný čas přípravy.
Ingredience jsou smažené nerovnoměrně.	Spotřebič nebyl předehřátý.	Ingredience, které leží na sobě nebo přes sebe (např. hranolky), je třeba v polovině doby přípravy protřepat.
Smažené občerstvení není po vytažení z fritézy křupavé.	Některé druhy ingrediencí je třeba při vaření do poloviny protřepat.	Pro křupavější výsledek použijte svačiny v troubě nebo na svačinky lehce potřete trochou oleje.
Pánev nelze správně zasunout do spotřebiče.	Použitý typ přesnídávky určený k přípravě v tradiční fritéze.	Neplňte pánev nad značku MAX.
	Příliš mnoho přísad v hrnci.	Zatlačte hrnec dolů do spotřebiče, dokud neuslyšíte cvaknutí.
Ze spotřebiče vychází bílý kouř.	Hrncel není správně umístěn.	Při vaření mastných surovin vyteče do hrnce velké množství oleje. Olej produkuje bílý kouř a hrnec se může zahřívat více než obvykle. Nemá to vliv na spotřebič ani na konečný výsledek.
	Vaření mastných ingrediencí.	Bílý kouř vzniká zahříváním tuku v pánvi. Ujistěte se, že jste pánev po každém použití řádně vyčistili.
Čerstvé hranolky jsou smažené nerovnoměrně.	Hrncel nebyl po posledním vaření vyčištěn.	Použijte čerstvé brambory a ujistěte se, že během vaření zůstanou pevné.
	Nepoužili jste správný druh brambor.	Bramborové tyčinky řádně opláchněte, abyste odstranili škrob z vnější strany tyčinek.
Čerstvé hranolky nejsou křupavé.	Před vařením jsme bramborové tyčinky řádně neopláchli.	Ujistěte se, že jste bramborové tyčinky správně vysušili.
		Bramborové tyčinky nakrájejte na menší pro křupavější výsledek.
		Pro křupavější výsledek potřete trochou oleje.

Čištění:

Odpojte zařízení z elektrické sítě před čištěním a nechte ho vychladnout.

1. Pekáč a koš: Umyjte vnitřní a vnější části pekáče horkou vodou. Nepoužívejte drsné nebo agresivní čističe. Neumývejte pekáč nebo koš v myčce na nádobí.
2. Vnitřní a vnější části zařízení: Použijte vlhkou utěrku pro očištění vnitřních a vnějších částí zařízení.

Zařízení vyhovuje podmínkám směrnice o shodě CE ohledně rušení cizím vysílačem a nízkonapětové bezpečnosti, a taktéž splňuje veškeré účinné bezpečnostní požadavky.

ŽIVOTNÍ PROSTŘEDÍ

Na konci životnosti zařízení jej nevyhazujte spolu s běžným odpadem z domácností. Předajte zařízení autorizačnímu recyklačnímu centru. To pomůže k zachování životního prostředí.

ZÁRUKA A OPRAVY

V případě problémů pro více informací prosím kontaktujte call centrum Hisense ve Vaší krajině (telefonní čísla jsou uvedena v Mezinárodním záručním seznamu). Pokud se takové centrum ve Vaší krajině nenachází prosím kontaktujte místního prodejce značky Hisense nebo oddělení malé domácí techniky Hisense.

Hisense

PŘEJE VÁM HODNĚ RADOSTI PŘI POUŽÍVÁNÍ VAŠEHO ZAŘÍZENÍ.

Vyhrazujeme si právo na úpravu podmínek.

PL

Ważne wskazówki dotyczące bezpieczeństwa

Przed przystąpieniem do korzystania z urządzenia proszę dokładnie zapoznać się z poniższymi wskazówkami.

1. Zachować instrukcję, kartę gwarancyjną, dowód zapłaty i najlepiej również opakowanie po urządzeniu.
2. Nie zanurzać obudowy zawierającej elementy elektryczne i grzejne w wodzie, ani nie płukać jej pod bieżącą wodą.
3. Nie dopuścić do tego, by do wnętrza urządzenia dostała się woda lub inna ciecz, ponieważ mogłoby to doprowadzić do porażenia prądem elektrycznym.
4. Żywność przeznaczoną do smażenia umieścić w koszyku, aby uniknąć kontaktu z elementami grzejnymi.
5. Nie zakrywać wlotów i wylotów powietrza w czasie pracy urządzenia.
6. Nie wlewać do garnka oleju, ponieważ wiązałoby się to z ryzykiem wystąpienia pożaru.
7. W czasie pracy nie dotykać żadnej wewnętrznej części urządzenia.
8. Przed podłączeniem urządzenia do sieci elektrycznej upewnić się, czy napięcie podane na urządzeniu jest takie same jak napięcie sieci elektrycznej w budynku.
9. Nie używać urządzenia, jeśli uszkodzeniu uległa wtyczka, kabel zasilający lub jakikolwiek inny element.
10. W przypadku uszkodzenia kabla zasilającego może zostać on wymieniony wyłącznie przez Hisense, autoryzowany punkt serwisowo-naprawczy Hisense lub posiadającego odpowiednie przeszkolenie fachowca.
11. Z urządzenia mogą korzystać dzieci w wieku co najmniej 8 lat oraz osoby z niepełnosprawnością fizyczną, czuciową lub umysłową lub brakiem doświadczenia i wiedzy, o ile będą one w czasie korzystania z urządzenia nadzorowane lub zostały im przekazane odpowiednie wskazówki dotyczące zasad bezpiecznego korzystania z urządzenia i zdają sobie one sprawę z towarzyszących temu niebezpieczeństw.

12. Nadzorować dzieci w czasie korzystania z urządzenia pilnując, by się nim nie bawiły.
13. Dzieciom nie powinno powierzać się przeprowadzania jakichkolwiek czynności związanych z czyszczeniem lub konserwacją urządzenia, chyba że ukończyły one ósmy rok życia i będą robić to pod nadzorem.
14. Chronić kabel zasilający przed rozgrzanymi powierzchniami.
15. Nie podłączać kabla zasilającego do gniazdka elektrycznego i nie używać panelu sterowania urządzenia, gdy ma się wilgotne ręce.
16. Urządzenie podłączać wyłącznie do uziemianego gniazdka elektrycznego. Upewnić się, że wtyczka została do gniazdka elektrycznego prawidłowo włożona.
17. Sterowanie niniejszym urządzeniem nie może odbywać się przy użyciu zewnętrznego czasomierza lub oddzielnego układu zdalnego sterowania.
18. Nie umieszczać urządzenia na lub w pobliżu łatwopalnych materiałów takich jak obrusy czy firanki.
19. Nie umieszczać urządzenia w pobliżu ścian lub na innych urządzeniach. W odległości co najmniej 10 cm za, obok i powyżej urządzenia zapewnić wolną przestrzeń. Nie kłaść na urządzeniu żadnych przedmiotów.
20. Używać urządzenia wyłącznie do celów opisanych w niniejszej instrukcji.
21. Nie pozostawiać włączonego urządzenia bez dozoru.
22. W czasie smażenia gorącym powietrzem przez otwory wylotowe wydostaje się na zewnątrz gorąca para. Pamiętać o tym, by nie przybliżać się rękami i twarzą do otworów, przez które wydostaje się powietrze. Należy pamiętać także o tym, by nie poparzyć się parą przy wyjmowaniu z urządzenia garnka.
23. W czasie pracy urządzenia jego nieosłonięte powierzchnie mogą się bardzo nagrzać.
24. W przypadku zauważenia ciemnego dymu wydostającego się z urządzenia natychmiast je wyłączyć. Przed wyjęciem z urządzenia tacki odczekać aż dym opadnie.
25. Ustawić urządzenie na równej, płaskiej i stabilnej powierzchni.
26. Urządzenie jest przeznaczone wyłącznie do normalnego użytku domowego. Nie jest ono przeznaczone do użytku w takich miejscach jak aneksy kuchenne w sklepach, biurach, gospodarstwach rolnych lub innych miejscach pracy. Nie jest ono również przeznaczone do tego, by korzystali z niego goście w pomieszczeniach hotelowych, motelach, pensjonatach i innych placówkach oferujących zakwaterowanie.
27. Nieprawidłowe korzystanie z urządzenia lub korzystanie z niego do celów komercyjnych lub półkomercyjnych lub też w jakikolwiek sposób niezgodny z niniejszą instrukcją powoduje unieważnienie gwarancji i brak ze strony Hisense odpowiedzialności za powstałe w wyniku takiego korzystania uszkodzenia.

28. Aby zlecić kontrolę lub naprawę urządzenia, proszę skontaktować z autoryzowanym punktem Hisense.
29. Nie podejmować prób samodzielnego naprawienia ponieważ spowodowałoby to unieważnienie gwarancji.
30. Po każdorazowym użyciu wyłączyć urządzenie z prądu.
31. Zanim weźmie się urządzenie w ręce lub przystąpi się do jego czyszczenia, odczekać mniej więcej 30 minut aż ostygnie.
32. Pamiętać o tym, że żywność przyrządzana w urządzeniu powinna mieć raczej kolor złoty niż ciemny lub brązowy. Jakiegokolwiek pozostałości po przypalonej żywności należy usunąć. Nie smażyć surowych ziemniaków w temperaturze przekraczającej 180°C (aby uniknąć tworzenia się akrylamidów).

Niniejsze urządzenie zostało oznaczone zgodnie z dyrektywą europejską 2012/19/WE w sprawie zużytego sprzętu elektrycznego i elektronicznego (WEEE). Dyrektywa ta określa wymagania dotyczące zbiórki i ponownego przetwarzania zużytego sprzętu elektrycznego i elektronicznego w całej Unii Europejskiej.

Automatyczne wyłączenie

Urządzenie wyposażone jest w czasomierz. Po upływie ustawionego czasu urządzenie wygeneruje sygnał dźwiękowy i automatycznie wyłączy się.

Podłączenie do sieci elektrycznej:

Urządzenie można podłączyć wyłącznie do prawidłowo zamontowanego gniazda elektrycznego 220-240 V ~ 50-60 Hz, 16A.

Opis ogólny

1. Pojemnik do smażenia
2. Kratka do smażenia
3. Umieszczenie urządzenia

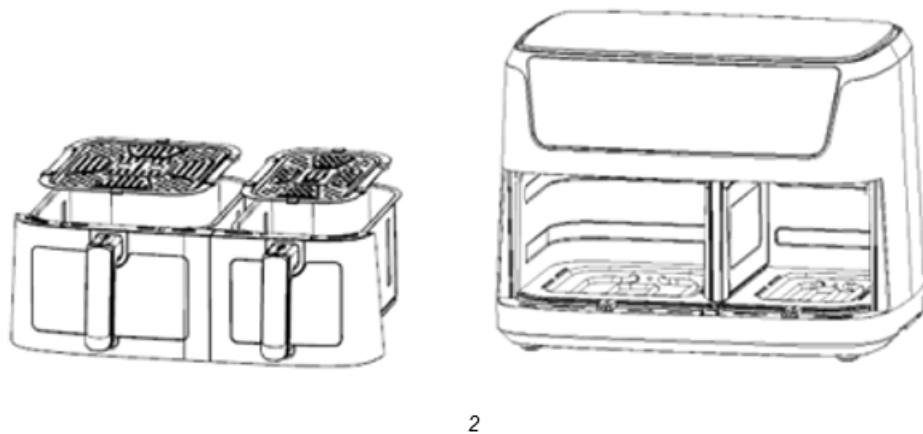
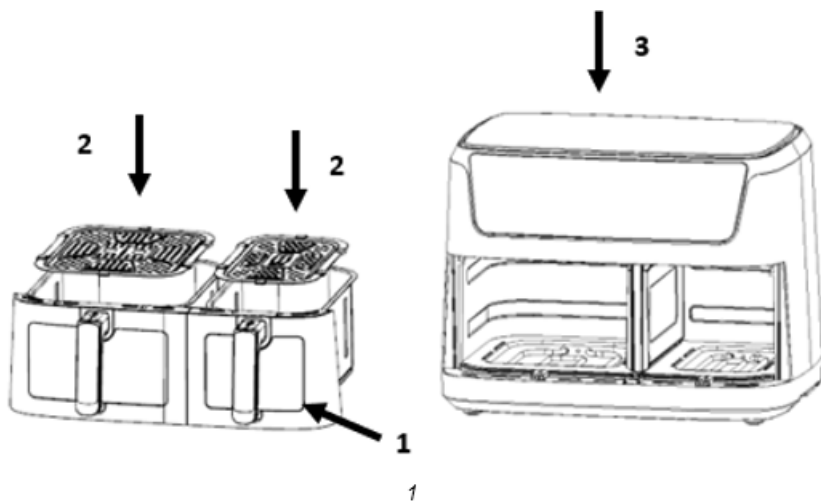

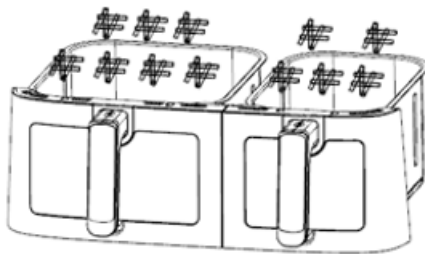

3

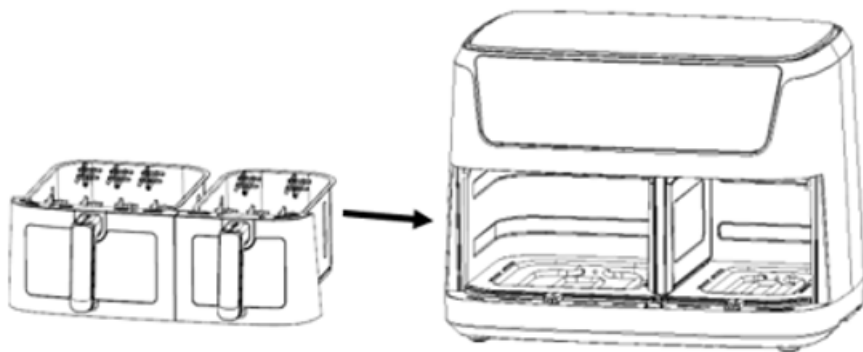

4

Przed pierwszym użyciem

1. Usuń wszystkie materiały opakowaniowe.
2. Usuń z urządzenia wszelkie naklejki lub etykiety.
3. Dokładnie wyczyść półkę i pojemnik za pomocą ciepłej wody, odrobiny płynu do mycia naczyń i nieścierej gąbki.
4. Przetrzyj wnętrze i zewnętrzną stronę urządzenia wilgotną szmatką.

Jest to frytkownica bezolejowa, która działa na zasadzie gorącego powietrza. Nie należy bezpośrednio napełniać naczynia olejem lub tłuszczem do smażenia.

Uwaga: Kiedy twoja frytkownica jest podgrzewana po raz pierwszy, może wydzielać lekki dym lub zapach. Jest to normalne w przypadku wielu urządzeń grzewczych. Nie ma to wpływu na bezpieczeństwo urządzenia.

Przygotowanie urządzenia do pracy

1. Umieścić urządzenie na stabilnej, poziomej i równej powierzchni.
Nie umieszczaj urządzenia na powierzchni nieodpornej na działanie ciepła.
2. Umieść kratkę do smażenia w pojemniku.

Nie wypełniaj pojemnika olejem ani żadnym innym płynem.

Nie kładź niczego na wierzchu urządzenia, ponieważ może to utrudnić przepływ powietrza i wpłynąć na wynik smażenia gorącym powietrzem.

Używanie urządzenia

1. Podłącz wtyczkę sieciową do uziemionego gniazdka ściennego.
 2. Ostrożnie wyciągnij pojemnik z frytkownicy (Rysunek 2).
 3. Umieść składniki w pojemniku. (Rysunek 3).
 4. Wsuń pojemnik z powrotem do frytkownicy (Rysunek 4).
- Nigdy nie używaj pojemnika bez umieszczonej w nim kratki do smażenia.

Ostrożnie: Nie dotykaj pojemnika w trakcie i przez jakiś czas po użyciu, ponieważ robi się on bardzo gorący. Pojemnik należy trzymać wyłącznie za uchwyt.

5. Określ wymagany czas przygotowania składnika (patrz punkt "Ustawienia" w tym rozdziale).
6. Niektóre składniki wymagają wstrząśnięcia w połowie czasu przygotowania (patrz sekcja "Ustawienia" w tym rozdziale). Aby wstrząsnąć składnikami, wyciągnij pojemnik z urządzenia za uchwyt i wstrząśnij nim. Następnie wsuń pojemnik z powrotem do frytkownicy.
7. Gdy usłyszysz brzęczyk, oznacza to, że upłynął ustawiony czas przygotowywania. Wyciągnij pojemnik z urządzenia.

Uwaga: Naciśnij przycisk zasilania przez 2 sekundy. Następnie można ręcznie wyłączyć urządzenie.

Wskazówka: Podczas użytkowania można dostosowywać temperaturę lub czas do swoich preferencji.

8. Sprawdź, czy składniki są gotowe.

Jeśli składniki nie są jeszcze gotowe, wystarczy wsunąć pojemnik z powrotem do urządzenia i ustawić timer na kilka dodatkowych minut.

9. Aby wyjąć składniki (np. frytki), wyciągnij pojemnik z frytkownicy i umieść go na podstawie.

Nie odwracaj pojemnika do góry nogami, ponieważ nadmiar oleju, który zebrał się na dnie pojemnika, wycieknie na składniki.

Pojemnik oraz składniki są gorące. W zależności od rodzaju składników we frytkownicy, z pojemnika może wydobywać się para.

10. Do przenoszenia potraw na talerz należy używać odpowiednich przyborów.
11. Gdy partia składników jest gotowa, frytkownica jest natychmiast gotowa do przygotowania kolejnej partii.

Instrukcja obsługi panelu sterowania

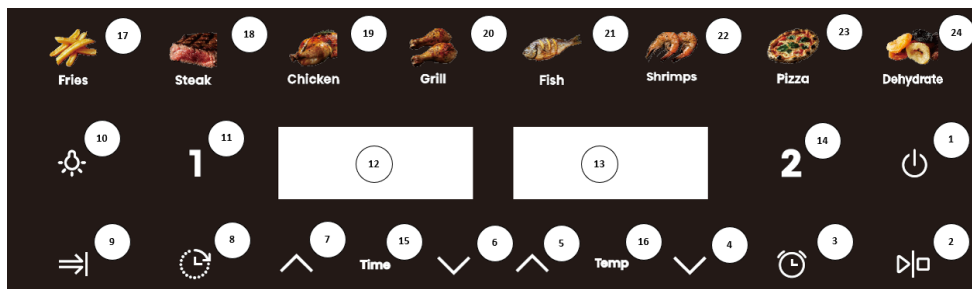

Przycisk 1  - Przycisk zasilania

Po prawidłowym umieszczeniu kosza i garnka w głównej obudowie zaświeci się kontrolka zasilania. Naciśnij przycisk zasilania, aby przełączyć urządzenie w tryb gotowości po wybraniu pojemnika, którego chcesz użyć. Naciśnięcie przycisku Zasilania po raz drugi rozpocznie proces gotowania. Naciśnięcie przycisku zasilania przez 2 sekundy spowoduje zamknięcie całego urządzenia podczas gotowania i jednocześnie zatrzymanie silnika.

Przycisk 2  - Przycisk uruchamiania/pauzy
Uruchomienie lub wstrzymanie urządzenia.

Przycisk 3  - Przycisk przypomnienia o odwróceniu
Jeśli wybrano tę funkcję, urządzenie wyemituje przypomnienie o ustawionym czasie, gdy żywność będzie wymagała przewrócenia.

Przycisk 4  - Przycisk zmniejszania temperatury

Przycisk 5  - Przycisk zwiększania temperatury

Przycisk 6  - Przycisk skrócenia czasu

Przycisk 7  - Przycisk wydłużenia czasu

Przycisk 8  - Przycisk rezerwacji
Za pomocą tego przycisku można zarezerwować czas gotowania w zakresie od 0,5 godziny do 12 godzin.

Przycisk 9  - Przycisk jednoczesnego zakończenia
Naciśnięcie tego przycisku umożliwia jednoczesne zakończenie dwóch przepisów z różnymi ustawieniami czasu.

Przycisk 10  - Przycisk podświetlenia

Przycisk 11 **1** - Przycisk wyboru naczynia 1
Lampka sygnalizacyjna "12" - Wyświetlacz dla lewego naczynia
Lampka sygnalizacyjna "13" - Wyświetlacz dla prawego naczynia

Przycisk 14 **2** - Przycisk wyboru naczynia 2
Dotknij przycisku wyboru czasu. Następnie możesz dostosować czas wskazywany na wyświetlaczu do swoich potrzeb.

Detailed Operation Instructions

1. Tryb rozruchu

Po pierwsze, aby upewnić się, że patelnia jest prawidłowo zainstalowana w urządzeniu, włóż wtyczkę do gniazdka. Urządzenie włączy się, wyemituje jeden sygnał dźwiękowy, wszystkie kontrolki zapalą się na sekundę, a następnie zgasną. Ikona zasilania zaświeci się.

2. Tryb gotowości



Dotknij ikony zasilania. Przycisk **1** wyboru garnka i wskaźniki **2** przycisków wyboru garnka zaświecą się i pozostaną włączone, urządzenie znajduje się teraz w trybie gotowości. Jeśli urządzenie znajduje się w trybie gotowości i nie zostanie uruchomione w ciągu 5 minut, powróci do trybu rozruchu.

3. Tryb pracy z jednym naczyniem



- 3.1. Dotknij ikony **1** lub **2**. Wskaźnik funkcji i menu włączą się i pozostaną włączone. Wskaźnik programu Frytki będzie migać, ponieważ jest to menu domyślne, a pozostałe wskaźniki również pozostaną włączone. W tym samym czasie wskaźnik temperatury i

czasu będą migać. Naciśnięcie i przytrzymanie ikony **1** przez 2 sekundy spowoduje anulowanie wyboru lewego naczynia. To samo można zrobić dla prawego naczynia,





naciskając i przytrzymując ikonę **2**. Po anulowaniu wyboru obu pojemników przez naciśnięcie ikon urządzenie przejdzie w tryb gotowości.









- 3.2. Dotknij ikony przycisku Menu, aby wybrać menu, którego chcesz użyć w zależności od tego, co gotujesz, lub w razie potrzeby dostosować temperaturę i czas. Podczas regulacji temperatury każde naciśnięcie przycisku spowoduje zmianę temperatury o 5 °C, a długie naciśnięcie przycisku "  " lub "  " spowoduje ciągłe zwiększanie lub zmniejszanie temperatury. Dla każdego menu regulowany zakres temperatury wynosi 80 °C-200 °C; Regulacja czasu: po każdym naciśnięciu przycisku czas zmienia się o 1 minutę. Zakres regulacji czasu wynosi 1 min-60 min.
- 3.3. Po wybraniu prawidłowego przepisu, temperatury i czasu dotknij ikony przycisku zasilania.

Naczynie **1 / 2** zacznie działać, a wyświetlacz pokaże aktualny czas gotowania, odliczając go, zanim przestanie migać. Wskaźnik wybranego przepisu będzie świecił światłem ciągłym, pozostałe wskaźniki przepisu będą wyłączone.

- 3.4. Jeśli podczas procesu gotowania konieczne jest dostosowanie temperatury lub czasu, należy nacisnąć przycisk **1** lub **2**, a następnie nacisnąć raz ikonę przycisku Temperatura lub Czas, po czym nacisnąć ikonę przycisku "  " lub "  ", aby dostosować temperaturę lub czas. Podczas procesu regulacji urządzenie będzie nadal działać.

- 3.5. Aby zresetować przepis podczas gotowania, należy lekko nacisnąć przycisk **1** lub **2**, a następnie nacisnąć raz przycisk , aby wstrzymać gotowanie. Grzałka i silnik przestaną działać, a wskaźnik przepisu i ekran wyświetlacza będą migać. Dostosuj przepis zgodnie z wymaganiami. W tym czasie można również dostosować temperaturę i czas.
- 3.6. Naciśnięcie przycisku zasilania podczas gotowania spowoduje zatrzymanie urządzenia. W przypadku braku aktywności urządzenie automatycznie powróci do trybu gotowości po 5 minutach.

- 3.7. Jeśli chcesz wyłączyć urządzenie podczas gotowania, naciśnij przycisk zasilania przez 2 sekundy, a urządzenie zostanie wyłączone. Przewód grzejny i silnik przestaną działać. Na wyświetlaczu pojawi się napis „OFF” i rozlegnie się sygnał dźwiękowy.
 - 3.8. Po zakończeniu gotowania na wyświetlaczu pojawi się napis „OFF”, a brzęczyk wyemituje 5 sygnałów dźwiękowych. Ekran wyświetlacza wyłączy się, a urządzenie powróci do trybu gotowości.
 - 3.9. Jeśli podczas gotowania zostanie wyjęty kosz do smażenia, na wyświetlaczu pojawi się napis „OPEN” i urządzenie przestanie działać. Po ponownym włożeniu kosza urządzenie wznowi działanie.
4. Tryb pracy z dwoma pojemnikami
 - 4.1. Uruchomienie 2 pojemników
 - 4.1.1. Najpierw wybierz jedną stronę i ustaw przepis, temperaturę i czas zgodnie z potrzebami. Następnie wybierz drugą stronę i w ten sam sposób ustaw żądany przepis, temperaturę i czas.
 - 4.1.2. Po naciśnięciu przycisku  lewy i prawy pojemnik zaczną pracować w tym samym czasie. Przycisk **1** i wskaźnik przepisu lewego pojemnika będą migać jednocześnie co 6 sekund, a przycisk **2** i wskaźnik przepisu prawego pojemnika będą migać jednocześnie co 6 sekund. Wskaźniki lewego i prawego pojemnika będą zapalać się naprzemiennie w odstępie około 3 sekund.
 - 4.1.3. Można również najpierw uruchomić lewy pojemnik, naciskając przycisk  po ustawieniu parametru pojemnika **1**, a następnie naciskając przycisk **2** w celu ustawienia parametru prawego pojemnika. Gdy prawe naczynie będzie gotowe, naciśnij przycisk , aby rozpocząć pracę prawego naczynia.
 - 4.1.4. Gdy oba naczynia pracują, czas i temperatura nie są regulowane.
 - 4.2. Zmiana ustawienia podczas pracy z obydwoma pojemnikami
 - 4.2.1. Gdy lewy i prawy pojemnik pracują w tym samym czasie i konieczne jest ustawienie temperatury lub czasu dla lewego pojemnika, naciśnij **1**, a następnie ustaw temperaturę i czas zgodnie z potrzebami. W tym stanie nie można zmienić przepisu. Jeśli w ciągu 10 sekund od ustawienia nie zostanie wykonana żadna operacja, ekran wyświetlacza automatycznie powróci do normalnego stanu.
 - 4.2.2. Jeśli konieczne jest ustawienie temperatury lub czasu odpowiedniego pojemnika, patrz 4.2.1.
 - 4.2.3. Podczas procesu gotowania można dostosować przepis oraz temperaturę/czas, naciskając przycisk **1 / 2** i przycisk . Lewy lub prawy pojemnik przejdzie w tryb pauzy. Naciśnij przycisk , aby wznowić gotowanie po zmianie ustawień.
 - 4.2.4. Po przejściu urządzenia w tryb pauzy, jeśli w ciągu 5 minut nie zostanie wykonana żadna operacja, pojemnik przejdzie w tryb czuwania.
 - 4.3. Wyłączanie lewego lub prawego pojemnika
 - 4.3.1. Naciśnij najpierw przycisk **1** lub **2**, a następnie naciśnij i przytrzymaj przez 2 sekundy przycisk zasilania. Wybrane naczynie przestanie działać i powróci do trybu gotowości.
 - 4.4. Wyciąganie kosza
 - 4.4.1. Jeśli kosz został wyciągnięty podczas gotowania, na wyświetlaczu pojawi się symbol „OPEN”. Dana strona urządzenia przestanie działać (zarówno grzanie, jak i silnik zostaną zatrzymane) i wznowi pracę z poprzednim ustawieniem po ponownym włożeniu kosza.

- 4.4.2. Gdy kosz do smażenia zostanie wyciągnięty w trybie gotowości, na wyświetlaczu pojawi się symbol „OPEN”. W tym czasie nie można używać obu pojemników jednocześnie.
- 4.5. Wstrzymywanie pracy lewego i prawego pojemnika
- 4.5.1. Podczas gotowania w obu pojemnikach naciśnij przycisk  jeden raz, a lewy i prawy pojemnik przejdą w tryb pauzy w tym samym czasie. Oba ekrany i przepisy będą teraz migać. Ponownie naciśnij przycisk , a lewy i prawy pojemnik wznowią działanie.
- 4.5.2. Jeśli działanie lewego i prawego pojemnika zostanie wstrzymane w tym samym czasie i w ciągu 5 minut nie zostanie wykonana żadna operacja, oba pojemniki przestaną działać i powrócą do trybu gotowości.
- 4.5.3. Podczas gotowania w obu pojemnikach należy delikatnie nacisnąć przycisk . Lewy i prawy pojemnik przejdą do trybu pauzy w tym samym czasie. Jeśli chcesz coś zmienić, najpierw naciśnij przycisk **1** lub **2**, a następnie dostosuj przepis, temperaturę i czas do swoich potrzeb. Następnie naciśnij przycisk  jeden raz, aby wznowić jednocześnie działanie lewego i prawego pojemnika.
- 4.5.4. Podczas gotowania w obu pojemnikach należy delikatnie nacisnąć przycisk . Lewy i prawy pojemnik przejdą do trybu pauzy w tym samym czasie. Ponownie naciśnij i przytrzymaj przycisk  przez 2 sekundy, a lewy i prawy pojemnik przestaną działać w tym samym czasie. Na lewym i prawym ekranie zostanie wyświetlony komunikat „OFF”, a produkt powróci do trybu gotowości po sygnale dźwiękowym.
- 4.6. Zatrzymywanie lewego i prawego pojemnika
- 4.6.1. Podczas gotowania w obu pojemnikach naciśnij i przytrzymaj przycisk zasilania przez 2 sekundy. Lewy i prawy pojemnik przestaną działać w tym samym czasie, a na lewym i prawym ekranie pojawi się komunikat „OFF”. Po sygnale dźwiękowym urządzenie przejdzie w tryb czuwania.
- 4.6.2. Po upływie czasu wyświetlanego na wyświetlaczu lewe lub prawe naczynie nie będzie działało, zarówno ogrzewanie, jak i silnik zostaną zatrzymane, a na wyświetlaczu pojawi się komunikat „OFF”. Po wydaniu przez brzęczyk 5 sygnałów dźwiękowych ekran wyświetlacza wyłączy się, a urządzenie powróci do trybu gotowości.
- 4.6.3. Jeśli chcesz wyłączyć jeden pojemnik, naciśnij najpierw przycisk **1** lub **2**, a następnie naciśnij i przytrzymaj przycisk zasilania przez 2 sekundy. Wybrany pojemnik przestanie działać, a na odpowiednim wyświetlaczu pojawi się komunikat „OFF”. Po sygnale dźwiękowym urządzenie powróci do trybu gotowości. W tym momencie stan urządzenia zmieni się na tryb pracy z jednym pojemnikiem.
- 4.7. Funkcja jednoczesnego zakończenia
- 4.7.1. Ta funkcja jest aktywna tylko wtedy, gdy w trybie lewego i prawego naczynia wybrano dwa przepisy z różnymi ustawieniami czasu. Kontrolka zaświeci się w tym samym czasie. Gdy funkcja jest aktywna, wyświetlacz miga.
- 4.7.2. Po wybraniu menu naciśnij najpierw przycisk jednoczesnego zakończenia , a następnie ponownie naciśnij przycisk . Urządzenie rozpocznie pracę. W tym momencie pojemnik z dłuższym czasem gotowania będzie pracować, podczas gdy pojemnik z krótszym czasem gotowania będzie pokazywał symbol „HOLD”. Po upływie dodatkowego czasu drugi pojemnik rozpocznie pracę. Podczas tego procesu przycisk jednoczesnego zakończenia  zwykle pozostaje włączony.

- 4.7.3. Jeśli podczas gotowania czas wyświetlany po stronie „HOLD” jest dłuższy niż czas po drugiej stronie, należy wyjść z trybu jednoczesnego zakończenia. Wskaźnik przycisku jednoczesnego zakończenia ⇒| przestanie migać.
- 4.7.4. Po wyjęciu naczynia podczas pracy timer zatrzyma się, a na ekranie zostanie wyświetlony symbol „HOLD”. Włóż pojemnik z powrotem do urządzenia, aby wznowić pracę.
- 4.7.5. Podczas pracy z obydwoma naczyniami, jeśli praca jednego naczynia zostanie zatrzymana, a drugie naczynie będzie nadal pracować, należy wyjść z funkcji jednoczesnego zakończenia, a wskaźnik przycisku jednoczesnego zakończenia przestanie migać.

Uwagi:

1. Tryb rozruchu: w tym trybie podświetlona jest tylko ikona przycisku zasilania.
2. Tryb gotowości: ikona Przycisku zasilania, Przycisk lewego naczynia i Przycisk prawego naczynia są podświetlone.
3. Ustawianie urządzenia, gdy nie działa: odpowiedni przycisk funkcyjny jest zawsze włączony, wskaźnik wybranego przepisu miga, inne wskaźniki menu są zawsze włączone, odpowiedni wyświetlacz miga naprzemiennie, pokazując temperaturę/czas wybranego przepisu. Podczas dostosowywania menu, wybrany przepis miga, podczas ustawiania temperatury, naciśnij przycisk temperatury, wyświetlacz miga, aby pokazać aktualną temperaturę, naciśnij przycisk czasu, aby dostosować czas, wyświetlacz przełącza aktualny czas i miga. Gdy lewy i prawy pojemnik są w stanie gotowania z tym samym czasem, menu strony, która nie jest wybrana, nie miga; odpowiedni wyświetlacz naprzemiennie pokazuje temperaturę i czas bez migania. Podczas tego procesu grzałki i silniki nie działają.
4. Dokonywanie regulacji podczas gotowania: przepis nie miga. Ekran miga, wyświetlając temperaturę i czas. Można dostosować temperaturę i czas, ale nie można dostosować przepisu.
5. Tryb pauzy dla jednego pojemnika: odpowiedni przycisk funkcyjny świeci światłem ciągłym, a wskaźnik menu miga po jego wybraniu. Pozostałe wskaźniki menu świecą światłem ciągłym, a odpowiedni ekran wyświetlacza miga, wskazując temperaturę/czas. Odpowiedni przycisk **1** lub **2** miga, a menu, temperatura i czas mogą być regulowane w tym czasie.
6. Tryb pauzy lewego i prawego pojemnika: odpowiedni przycisk funkcyjny świeci światłem ciągłym, wybrany wskaźnik menu miga, drugi wskaźnik menu świeci światłem ciągłym, ekran wyświetlacza miga, pokazując temperaturę/czas, odpowiednie przyciski **1** i **2** migają.
7. Tryb pracy: odpowiedni przycisk funkcyjny świeci światłem ciągłym, wybrany wskaźnik menu świeci światłem ciągłym, inne wskaźniki menu są wyłączone, a odpowiedni ekran wyświetla czas menu.
8. Gdy lewy i prawy przycisk działają w tym samym czasie, wskaźnik przycisku i odpowiedni wskaźnik menu **1** pojemnika migają w tym samym czasie / 3 sekundy, a czas gaśnięcia < 0,5 sekundy. Po 3 sekundach wskaźnik przycisku i odpowiedni wskaźnik menu **2** pojemnika migają w tym samym czasie / 6 sekund, z czasem gaśnięcia < 0,5 sekundy, lewy i prawy wskaźnik migają naprzemiennie, a czas przerwy między lewym i prawym wskaźnikiem wynosi 3 sekundy.
9. Funkcja pamięci: to urządzenie posiada funkcję pamięci. Po zakończeniu gotowania urządzenie nie wyłącza się. Przy następnym użyciu, po wybraniu tego samego pojemnika co ostatnio, urządzenie wyświetli bezpośrednio menu, które było używane ostatnim razem. Funkcja pamięci zniknie po wyłączeniu urządzenia na 1 godzinę. Po upływie co najmniej 1 godziny stan początkowy zostanie wyświetlony po ponownym włączeniu urządzenia. Pamięć po wyłączeniu: jeśli urządzenie jest używane, a zasilanie zostanie przypadkowo odłączone, urządzenie powróci do stanu roboczego sprzed wyłączenia, o ile zostanie ponownie włączone w ciągu 30 minut.

Ustawienia

Poniższa tabela pomoże ci wybrać podstawowe ustawienia dotyczące składników.

Uwaga: Należy pamiętać, że te ustawienia są jedynie orientacyjne. Składniki różnią się pochodzeniem, wielkością, kształtem i marką, nie możemy więc zagwarantować najlepszych ustawień dotyczących twoich składników.

Ponieważ technologia szybkiego przelotu powietrza natychmiast ponownie podgrzewa powietrze wewnątrz urządzenia, krótkie wyciągnięcie pojemnika z urządzenia podczas smażenia gorącym powietrzem prawie nie zakłóci procesu.

Wskazówki:

1. Mniejsze składniki wymagają zwykle nieco krótszego czasu przygotowania niż większe składniki.
2. Większa ilość składników wymaga jedynie nieco dłuższego czasu przygotowania, mniejsza ilość składników wymaga jedynie nieco krótszego czasu przygotowania.
3. Potrząsanie mniejszymi składnikami w połowie czasu przygotowywania optymalizuje efekt końcowy i może pomóc w uniknięciu nierównomiernie usmażonych składników.
4. Dodaj trochę oleju do świeżych ziemniaków, aby uzyskać chrupiący rezultat. Zaczynaj smażyć składniki we frytkownicy w ciągu kilku minut po dodaniu oleju.
5. We frytkownicy nie należy przygotowywać wyjątkowo tłustych składników, takich jak kiełbaski.
6. Przekąski, które można przygotować w piekarniku, można również przygotować we frytkownicy.
7. Optymalna ilość do przygotowania chrupiących frytek to 500 gramów.
8. Użyj gotowego ciasta, aby szybko i łatwo przygotować nadziewane przekąski. Gotowe ciasto wymaga również krótszego czasu przygotowania niż ciasto domowe.
9. Umieść formę do pieczenia lub naczynie z piekarnika w naczyniu frytkownicy, jeśli chcesz upiec ciasto lub quiche lub jeśli chcesz usmażyć delikatne składniki lub dania z nadzieniem lub farszem.

Menu	Waga referencyjna (g)	Temperatura domyślna (°C)	Czas na jeden pojemnik [min]	Zakres temperatury (°C)	Ramy czasowe (min)	Wstrząsnąć
Frytki	600/400	200	25	80-200	1-60	1–2
Stek	500/350	180	16	80-200	1-60	Flip
Kurczak	1200/800	200	45	80-200	1-60	Flip
Grill	600/400	200	25	80-200	1-60	Flip
Ryby	650/450	180	18	80-200	1-60	Flip
Krewetki	650/500	180	12	80-200	1-60	1–2
Pizza	500/300	180	15	80-200	1-60	/
Suszenie	650/450	40	6h	80-200	1-60	1–2

Uwaga 1: Jeśli rozpoczynasz smażenie, gdy frytkownica jest jeszcze zimna, dodaj 3 minuty do czasu przygotowania.

Podczas pierwszego użycia urządzenie może wydzielać dym i zapach, co jest zjawiskiem normalnym.

Czyszczenie

Urządzenie należy czyścić po każdym użyciu.

Nie używaj metalowych przyborów kuchennych ani ściernych materiałów czyszczących do czyszczenia pojemnika i kratki do smażenia, ponieważ może to uszkodzić powłokę nieprzywierającą.

1. Wyjmij wtyczkę z gniazdka sieciowego i pozostaw urządzenie do ostygnięcia.
Uwaga: Wyjmij pojemnik, aby frytkownica szybciej ostygła.
2. Przetrzyj zewnętrzną stronę urządzenia wilgotną szmatką.
3. Wyczyść pojemniki za pomocą ciepłej wody, odrobiny płynu do mycia naczyń i nieściernej gąbki. Możesz użyć płynu odtłuszczającego, aby usunąć wszelkie pozostałe zabrudzenia.
Wskazówka: Jeśli brud przywarł do półki (kratki) lub dna pojemnika, napełnij pojemnik gorącą wodą i odrobina płynu do mycia naczyń. Umieść kratkę do smażenia w pojemniku i pozwól, aby pojemnik i kratka do smażenia namoczyły się przez około 10 minut.
4. Wyczyść wnętrze urządzenia za pomocą gorącej wody i gąbki nieściernej.
5. Wyczyść element grzewczy za pomocą szczotki do czyszczenia, aby usunąć wszelkie pozostałości jedzenia.

Rozwiązywanie problemów

Problem	Możliwa przyczyna	Rozwiązanie
Urządzenie nie działa.	Urządzenie nie jest podłączone do sieci elektrycznej.	Podłącz wtyczkę przewodu zasilającego do uziemionego gniazdka elektrycznego.
Składniki smażone za pomocą frytkownicy powietrznej nie są gotowe.	Nadmierna ilość składników lub składniki są zbyt duże.	Napełnij pojemnik sugerowaną ilością składników (o zalecanej wielkości).
	Temperatura jest zbyt niska.	Wyreguluj odpowiednio temperaturę.
	Urządzenie nie zostało wstępnie rozgrzane.	Ustawić czas na wymagany czas przygotowywania.
Składniki są smażone nierównomiernie.	Niektóre rodzaje składników wymagają wstrząśnięcia w połowie czasu przygotowania.	Składniki, które leżą na sobie lub w poprzek siebie (np. frytki), wymagają wstrząśnięcia w połowie czasu przygotowania.
Smażone przekąski nie są chrupiące po wyjściu z frytkownicy.	Używaj rodzaju przekąsek przeznaczonych do przygotowania w tradycyjnej frytkownicy.	Użyj przekąsek do przygotowywania w piekarniku lub lekko posmaruj je olejem, aby uzyskać bardziej chrupiący efekt.
Nie można prawidłowo wsunąć pojemnika do urządzenia.	Zbyt duża ilość składników w naczyniu.	Nie należy napełniać pojemnik poza wskazanie MAX.
	Pojemnik nie został prawidłowo umieszczony w urządzeniu.	Wepchnij pojemnik w dół do urządzenia, aż usłyszysz kliknięcie.
Z urządzenia wydobywa się biały dym.	Gotowanie tłustych składników.	Podczas gotowania tłustych składników do garnka wycieka duża ilość oleju. Z oleju wydobywa się biały dym, a garnek może nagrzewać się bardziej niż zwykle. Nie ma to wpływu na działanie urządzenia ani na efekt końcowy.
	Pojemnik nie został wyczyszczony po ostatnim gotowaniu.	Biały dym jest spowodowany nagrzewaniem się tłuszczu na patelni. Upewnij się, że prawidłowo wyczyścisz pojemnik po każdym użyciu.
Świeże frytki są smażone nierównomiernie.	Nie użyto odpowiedniego rodzaju ziemniaków.	Użyj świeżych ziemniaków i upewnij się, że pozostają twarde podczas gotowania.

	Nie oplukano odpowiednio pałeczek ziemniaczanych przed gotowaniem.	Oplucz odpowiednio pałeczki ziemniaczane, aby usunąć skrobię z zewnętrznej strony pałeczek.
Świeże frytki nie są chrupiące.	Chrupkość frytek zależy od ilości oleju i wody w frytkach.	Upewnij się, że prawidłowo osuszasz pałeczki ziemniaczane.
		Pokrój pałeczki ziemniaczane na mniejsze kawałki, aby uzyskać bardziej chrupiący efekt.
		Posmaruj trochę olejem, aby uzyskać bardziej chrupiący rezultat.

UTYLIZACJA

Opakowanie zostało wykonane z materiałów przyjaznych dla środowiska, które można przetwarzać, utylizować lub zniszczyć bez narażania środowiska na niebezpieczeństwa. W tym celu materiały opakowaniowe zostały odpowiednio oznaczone.

PRAWIDŁOWE USUWANIE WYŚLUGONEGO URZĄDZENIA



Zakazane jest umieszczanie użytego sprzętu łącznie z innymi odpadami.

Symbol przekreślonego kołowego kontenera na odpady umieszczony na sprzęcie lub jego opakowaniu wskazuje na to, że sprzętu nie należy traktować jak zwykłego odpadu komunalnego. Sprzęt należy oddać do autoryzowanego punktu zbiórki i przetwarzania zużytych urządzeń elektrycznych i elektronicznych.

Z uwagi na znajdujące się w sprzęcie substancje i jego części składowe, wyrzucając zużyty sprzęt elektryczny lub elektroniczny do kontenera na odpady komunalne stwarzasz zagrożenie dla zdrowia i środowiska. Prawidłowa utylizacja sprzętu pozwoli zapobiec niekorzystnemu wpływowi na środowisko i zdrowie ludzi, które miałyby miejsce w przypadku nieprawidłowej utylizacji produktu. Segregując i przekazując do odzysku, recyklingu oraz utylizacji zużyty sprzęt chronisz ludzkie zdrowie oraz środowisko przed zanieczyszczeniem i skażeniem, przyczyniasz się do zmniejszenia stopnia wykorzystania zasobów naturalnych oraz obniżenia kosztów produkcji nowego sprzętu.

Aby uzyskać szczegółowe informacje na temat usuwania i przetwarzania sprzętu, proszę skontaktować się z odpowiednią jednostką samorządu lokalnego odpowiedzialną za zarządzanie odpadami, przedsiębiorstwem utylizacji odpadów lub punktem handlowym, w którym sprzęt został zakupiony.

GWARANCJA I NAPRAWA

Aby uzyskać więcej informacji lub w razie problemów proszę skontaktować się z centrum obsługi klienta Hisense w swoim kraju (numery telefonów są podane w międzynarodowej gwarancji). Jeśli w danym kraju brakuje takiego centrum, proszę skontaktować się z lokalnym dystrybutorem lub działem małych artykułów gospodarstwa domowego Hisense.

Wyłącznie do użytku osobistego!

Hisense

ŻYCHY DUŻO PRZYJEMNOŚCI W CZASIE KORZYSTANIA Z URZĄDZENIA.

Zastrzegamy sobie prawo do zmian.

Важные предупреждения по безопасности

Перед использованием прибора внимательно ознакомьтесь с инструкцией по эксплуатации.

1. Сохраните данную инструкцию по эксплуатации, гарантийный талон, чек о покупке товара и, желательно, упаковку для дальнейшего использования.
2. Не погружайте корпус прибора с электрокомпонентами и нагревательные элементы в воду и другую жидкость, не мойте под струей воды.
3. Следите, чтобы внутрь прибора не попадала вода и другие жидкости во избежание удара электрическим током.
4. Во избежание контакта с нагревающими элементами всегда кладите продукты для жарки в корзину.
5. Запрещается закрывать отверстия для отвода и забора воздуха во время работы прибора.
6. Запрещается наливать масло на противень во избежание возгорания.
7. Не прикасайтесь к внешним поверхностям во время работы прибора.
8. Перед подключением прибора к электросети убедитесь, что указанные на нем электропараметры соответствует параметрам местной электросети.
9. Не пользуйтесь прибором, если сетевой шнур, вилка и другие детали прибора повреждены.
10. Замену сетевого шнура может производить только специалист сервисного центра.
11. Допускается использование прибора детьми старше восьми лет и людьми с ограниченными физическими, двигательными и психическими способностями, а также людьми, не имеющими достаточного опыта или знаний для его использования, только под присмотром или если они были обучены пользованию прибором и осознают возможную опасность, связанную с неправильной эксплуатацией прибора. Контролируйте процесс использования прибора детьми и следите, чтобы дети не играли с прибором. Дети младше восьми лет могут очищать и осуществлять обслуживание прибора только под присмотром!
12. Следите, чтобы сетевой шнур не касался горячих поверхностей.
13. Не вставляйте вилку сетевого шнура в розетку и не прикасайтесь к панели управления мокрыми руками.
14. Подключайте прибор только к заземленной розетке. Убедитесь, что сетевая вилка правильно вставлена в розетку электросети.
15. Запрещается подключать прибор к внешнему таймеру и системе дистанционного управления.
16. Не ставьте прибор на легко воспламеняющиеся материалы (скатерть или занавески) или рядом с ними.

17. Не ставьте прибор рядом со стеной или другими устройствами. Расстояние между задней, верхней и боковыми панелями прибора и другими поверхностями должно составлять не менее 10 сантиметров. Не кладите на прибор какие-либо предметы.
18. Не используйте прибор для целей, отличных от описанных в данной инструкции.
19. Не оставляйте работающий прибор без присмотра.
20. Во время приготовления с помощью горячего воздуха из отверстий для отвода воздуха выходит пар. Не подносите руки и лицо к этим отверстиям. Также остерегайтесь горячего пара и воздуха при извлечении противня из прибора.
21. Во время работы внешние поверхности прибора могут нагреваться.
22. При появлении дыма немедленно отключите прибор. Дождитесь, пока дым не перестанет выходить, прежде чем вынимать противень из прибора.
23. Поставьте прибор на твердую, ровную поверхность.
24. Прибор предназначен только для домашнего использования в стандартных условиях. Прибор не предназначен для использования в таких условиях эксплуатации, как обеденные зоны в магазинах, офисах, сельскохозяйственных помещениях и других производственных условиях. Также прибор не предназначен для использования клиентами в отелях, мотелях, местах ночлега и завтрака, а также в других местах проживания.
25. В случае нарушения правил использования прибора, при его использовании в качестве профессионального или полупрофессионального оборудования, а также при нарушении правил данного руководства гарантийные обязательства утрачивают свою силу, и в этом случае компания Hisense не несет ответственность за какой бы то ни было причиненный ущерб.
26. Для проверки и ремонта прибора следует обращаться только в авторизованный сервисный центр Hisense.
27. Не пытайтесь выполнять ремонт прибора самостоятельно, так как при этом гарантийные обязательства утрачивают свою силу.
28. После завершения работы отключите прибор от розетки электросети.
29. Прежде чем очищать прибор или убирать его на хранение, дайте ему остыть около 30 минут.
30. Продукты, которые готовятся в приборе, должны быть золотисто-желтого, а не темного или коричневого цвета. Подгоревшие остатки пищи следует удалить. Не обжаривайте свежий картофель при температуре выше 180°C (чтобы минимизировать образование акриламида).

Данный прибор маркирован в соответствии с Европейской директивой 2012/19/EU по обращению с отходами от электрического и электронного оборудования (*Waste Electrical and Electronic Equipment — WEEE*). Данная директива определяет требования по сбору и утилизации отходов электрического и электронного оборудования, действующие во всех странах ЕС.

Автоматическое выключение

Прибор оснащен таймером. Когда таймер достигает нулевой отметки, прибор издает звуковой сигнал и автоматически выключается.

Подключение к электросети

Прибор предназначен для подключения к правильно установленной розетке 220-240 V ~ 50-60 Hz Гц, 16А.

Описание прибора

1. Корзина
2. Решетка
3. Прибор

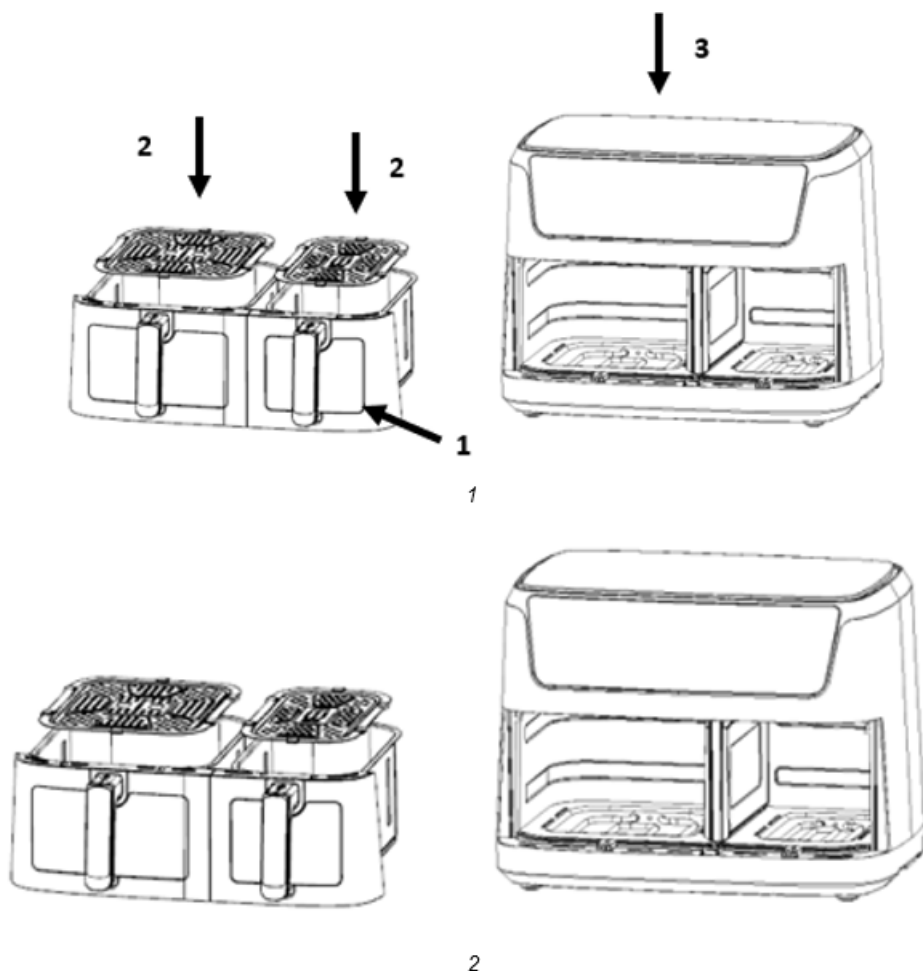

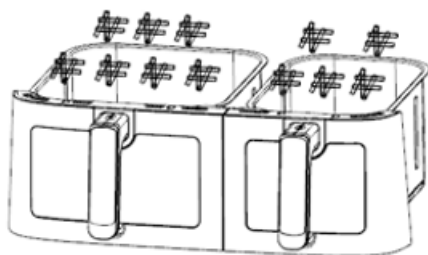

3

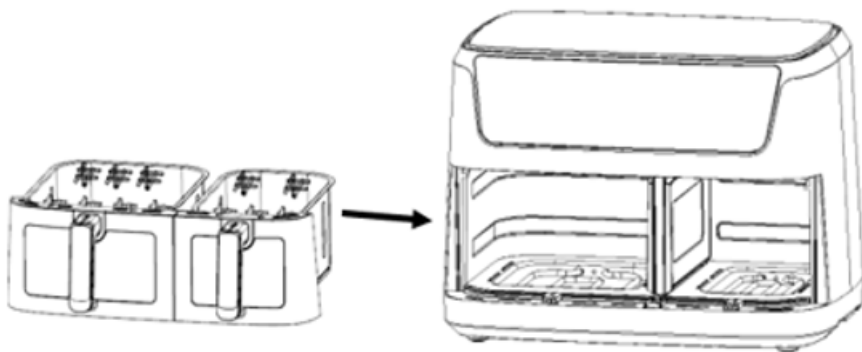

4

Подготовка к первому использованию

1. Удалите всю упаковку с прибора.
 2. Удалите с прибора все этикетки и наклейки.
 3. Тщательно вымойте решетку и корзину горячей водой, небольшим количеством моющего средства и неабразивной губкой.
 4. Протрите внутренние и внешние поверхности прибора влажной тканью.
- Эта фритюрница готовит без масла, только с помощью горячего воздуха. Не наполняйте корзину маслом или жиром для жарки.

Примечание. При первом нагреве прибор может выделять немного дыма или запах. Это характерно для многих нагревательных приборов и не влияет на их безопасность.

Подготовка прибора к работе

1. Установите прибор на устойчивую и ровную горизонтальную поверхность.

Не размещайте прибор на нетермостойкой поверхности.

2. Установите решетку в корзину.

Не наполняйте корзину маслом или другой жидкостью.

Не кладите никакие предметы на прибор, так как это может препятствовать циркуляции воздуха и повлиять на результат приготовления.

Использование прибора

1. Подключите вилку сетевого шнура к заземленной розетке.

2. Аккуратно извлеките корзину из прибора (рис. 2).

3. Положите ингредиенты в корзину (рис. 3).

4. Вставьте корзину обратно в прибор (рис. 4).

Запрещается использовать корзину без установленной решетки.

Внимание! Не прикасайтесь к корзине во время и некоторое время после приготовления, так как она сильно нагревается. Держите корзину только за ручку.

5. Установите время приготовления для выбранного продукта (см. раздел «Таблица примерного времени и температуры приготовления»).

6. Некоторые продукты следует встряхивать по истечении половины времени приготовления (см. раздел «Таблица примерного времени и температуры приготовления»). Чтобы встряхнуть продукты, извлеките корзину из прибора за ручку и встряхните. Затем вставьте корзину обратно в прибор.

7. По истечении установленного времени приготовления раздается звуковой сигнал. Извлеките корзину из прибора.

Примечание. Нажмите и удерживайте 2 секунды кнопку питания. После этого прибор можно выключить вручную.

Совет. Во время работы прибора можно регулировать температуру или время приготовления в соответствии со своими предпочтениями.

8. Проверьте, готовы ли продукты.

Если продукты не успели приготовиться, вставьте корзину обратно в прибор и установите таймер еще на несколько минут.

9. Чтобы вынуть продукты (например, картофель фри), извлеките корзину из прибора и поставьте на подставку.

Не переворачивайте корзину, так как масло, собравшееся на дне корзины, может попасть на продукты.

Корзина и продукты горячие. В зависимости от типа готовящегося продукта из корзины может выходить пар.

10. Для переукладывания продуктов на тарелку используйте подходящую посуду.

11. После приготовления одной порции прибор снова готов к приготовлению следующей порции.

Описание панели управления

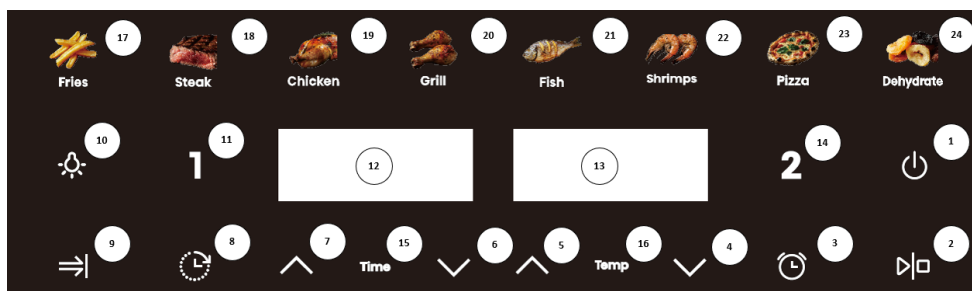

Кнопка 1  — Кнопка питания

После правильного размещения корзин в корпусе загорится индикатор питания. Нажмите кнопку питания, чтобы перевести прибор в режим ожидания после выбора нужной корзины. Повторное нажатие кнопки питания запустит процесс приготовления. Удержание кнопки питания в течение 2 секунд отключит устройство во время приготовления пищи и одновременно остановит двигатель.

Кнопка 2  — Пуск/Пауза

Для запуска или приостановки работы устройства.

Кнопка 3  — Кнопка напоминания о переворачивании

Напоминает о необходимости перевернуть еду, если эта функция выбрана.

Кнопка 4  — Кнопка уменьшения температуры

Кнопка 5  — Кнопка увеличения температуры

Кнопка 6  — Кнопка уменьшения времени

Кнопка 7  — Кнопка увеличения времени

Кнопка 8  — Кнопка отложенного запуска

Позволяет установить таймер отложенного запуска в диапазоне от 0,5 до 12 часов.

Кнопка 9  — Клавиша одновременного завершения

Позволяет завершить приготовление двух программ с разными временными настройками одновременно.

Кнопка 10  — Подсветка

Кнопка 11 **1** — Кнопка выбора корзины 1

Световой индикатор «12» — Дисплей для левой корзины

Световой индикатор «13» — Дисплей для правой корзины

Кнопка 14 **2** — Кнопка выбора корзины 2

Нажмите кнопку настройки времени. При необходимости вы можете настроить время, отображаемое на дисплее.

Световой индикатор «15» — Подсветка времени

Световой индикатор «16» — Подсветка температуры

Кнопки 17-24 — Программы

Использование прибора





1. Режим запуска





Сначала проверьте, правильно ли установлены корзины в прибор. Подключите вилку сетевого шнура к розетке. Прибор включится, раздастся один звуковой сигнал, все индикаторы загорятся на одну секунду и затем погаснут. Загорится значок питания.









2. Режим ожидания

Нажмите на значок питания. Кнопки выбора корзины **1** и корзины **2** загорятся и останутся включенными, устройство перейдет в режим ожидания. Если устройство не использовать в течение 5 минут, оно автоматически вернется в режим запуска.

3. Режим работы с одной корзиной

- 3.1. Нажмите на значок **1** или **2**. Индикатор функции и меню загорятся и останутся включенными. Индикатор «Картофель фри» будет мигать, поскольку это меню по умолчанию, другие индикаторы также останутся включенными. При этом индикатор температуры и времени будет мигать. Если нажать и удерживать значок **1** в течение 2 секунд, можно отменить выбор левой корзины. То же самое можно сделать и для правой корзины, нажав и удерживая значок **2**. Если отменить выбор обеих корзин, нажав на значки, устройство перейдет в режим ожидания.
- 3.2. Нажмите значок «Меню», чтобы выбрать нужное меню в зависимости от того, что вы готовите, или чтобы настроить температуру и время. При регулировке температуры каждое нажатие кнопки изменит температуру на 5 °C, а при длительном нажатии кнопок «» или «» температура будет непрерывно увеличиваться или уменьшаться. Для каждого меню диапазон регулируемой температуры составляет от 80 °C до 200 °C. Настройка времени: каждое нажатие кнопки изменяет время на 1 минуту. Диапазон регулируемого времени составляет от 1 минуты до 60 минут.
- 3.3. После выбора нужной программы, температуры и времени нажмите на значок кнопки питания. Корзина **1/2** начнет работать, а на дисплее отобразится текущее время приготовления, которое будет отсчитываться в обратном направлении и в итоге перестанет мигать. Индикатор выбранной программы будет гореть постоянно, индикаторы остальных программ будут выключены.
- 3.4. Если вам необходимо настроить температуру или время в процессе приготовления, нажмите кнопку **1** или **2**, затем нажмите значок кнопки температуры или времени один раз, затем нажмите значок кнопки «» или «», чтобы отрегулировать температуру или время. Во время настройки устройство продолжит работать.
- 3.5. Если вам необходимо сбросить программу во время приготовления, слегка нажмите кнопку **1** или **2**, а затем нажмите  один раз, чтобы приостановить приготовление пищи. Нагреватель и двигатель перестанут работать, а индикатор программы и экран дисплея начнут мигать. Настройте программу при необходимости. Вы также можете отрегулировать температуру и время.
- 3.6. Нажмите кнопку питания во время приготовления пищи, и устройство остановится. Если устройство не использовать в течение 5 минут, оно автоматически вернется в режим ожидания.
- 3.7. Если вам необходимо выключить устройство во время приготовления пищи, нажмите кнопку питания и удерживайте ее в течение 2 секунд, и оно выключится. Нагревательный элемент и двигатель перестанут работать. На дисплее появится надпись «OFF» (ВЫКЛ.) и раздастся звуковой сигнал.

- 3.8. После завершения приготовления на дисплее появится надпись «OFF» (ВЫКЛ.), и звуковой сигнал прозвучит 5 раз. Экран дисплея погаснет, и устройство вернется в режим ожидания.
- 3.9. Если во время приготовления вынуть жарочную корзину, на дисплее появится надпись «OPEN» (ОТКРЫТО) и прибор перестанет работать. После того, как вы снова вставите жарочную корзину, прибор возобновит прежнюю работу.
4. Режим работы с двумя корзинами
- 4.1. Запуск с двумя корзинами
- 4.1.1. Сначала выберите одну корзину и настройте программу, температуру и время в соответствии с вашими потребностями. Затем выберите другую корзину и таким же образом установите нужную программу, температуру и время.
- 4.1.2. Когда вы нажмете кнопку , левая и правая корзины начнут работать одновременно. Кнопка **1** и индикатор программы левой корзины будут одновременно мигать один раз каждые 6 секунд, кнопка **2** и индикатор программы правой корзины также будут одновременно мигать один раз каждые 6 секунд. Дисплей левой и правой корзин будут загораться поочередно с интервалом примерно в 3 секунды.
- 4.1.3. Вы также можете сначала запустить левую корзину, нажав кнопку  после установки параметров для корзины **1**, а затем, нажав кнопку **2**, установить параметры для правой корзины. Когда правая корзина будет настроена, нажмите кнопку , чтобы запустить ее.
- 4.1.4. Когда обе корзины работают, время и температуру изменить нельзя.
- 4.2. Изменение настроек при работе с двумя корзинами
- 4.2.1. Если левая и правая корзины работают одновременно и вам необходимо настроить температуру или время для левой корзины, нажмите **1**, а затем установите необходимую температуру и время. В этом состоянии программу изменить нельзя. Если в течение 10 секунд после настройки не будет выполнено никаких действий, экран дисплея автоматически вернется в нормальное состояние.
- 4.2.2. Если вам необходимо установить температуру или время для правой корзины, следуйте инструкциям из пункта 4.2.1.
- 4.2.3. В процессе приготовления программу, температуру и время можно изменять с помощью кнопок **1/2** и . Левая или правая корзина перейдет в режим паузы. Нажмите кнопку , чтобы возобновить приготовление после изменения настроек.
- 4.2.4. После перехода устройства в режим паузы, если в течение 5 минут оно никак не используется, корзина перейдет в режим ожидания.
- 4.3. Выключение левой или правой корзины
- 4.3.1. Сначала нажмите кнопку **1** или **2**, а затем нажмите и удерживайте кнопку питания в течение 2 секунд. Выбранная корзина перестанет работать и перейдет в режим ожидания.
- 4.4. Извлечение корзины
- 4.4.1. Если корзина была извлечена во время приготовления, на дисплее появится надпись «OPEN» (ОТКРЫТО). Соответствующая корзина перестанет работать (и нагревательный элемент, и двигатель будут остановлены), а затем возобновит работу с предыдущими настройками, как только корзина будет вставлена обратно.

- 4.4.2. Если жарочная корзина извлечена в режиме ожидания, на дисплее появится надпись «OPEN» (ОТКРЫТО). В это время обе корзины не могут работать одновременно.
- 4.5. Приостановка работы левой и правой корзины
- 4.5.1. При приготовлении с использованием обеих корзин нажмите кнопку  один раз, и левая и правая корзины одновременно перейдут в режим паузы. Оба экрана и программы начнут мигать. Нажмите кнопку  еще раз, и левая и правая корзины возобновят работу.
- 4.5.2. Если обе корзины находятся в режиме паузы и в течение 5 минут устройство не используется, обе корзины перестанут работать и вернуться в режим ожидания.
- 4.5.3. При приготовлении с использованием обеих корзин осторожно нажмите кнопку  один раз. Левая и правая корзины одновременно перейдут в режим паузы.
- Если нужно что-то настроить, сначала нажмите **1** или **2**, а затем измените программу, температуру и время в соответствии с вашими потребностями.
- Теперь нажмите кнопку  один раз, чтобы возобновить одновременную работу левой и правой корзин.
- 4.5.4. При приготовлении с использованием обеих корзин осторожно нажмите кнопку  один раз. Левая и правая корзины одновременно перейдут в режим паузы.
- Повторно нажмите и удерживайте кнопку  в течение 2 секунд, и левая и правая корзины одновременно перестанут работать. На обоих дисплеях появится надпись «OFF» (ВЫКЛ.), и после звукового сигнала устройство вернется в режим ожидания.
- 4.6. Остановка работы левой и правой корзины
- 4.6.1. При приготовлении с использованием обеих корзин удерживайте кнопку питания в течение 2 секунд. Левая и правая корзины перестанут работать одновременно, и на обоих дисплеях появится надпись «OFF» (ВЫКЛ.). После звукового сигнала устройство перейдет в режим ожидания.
- 4.6.2. По истечении времени, отображаемого на дисплее, работа левой или правой корзины прекратится, нагревательный элемент и двигатель будут остановлены, а на дисплее появится надпись «OFF» (ВЫКЛ.). После пяти звуковых сигналов экран выключится, и устройство вернется в режим ожидания.
- 4.6.3. Если вы хотите выключить одну корзину, нажмите **1** или **2**, а затем удерживайте кнопку питания в течение 2 секунд. Выбранная корзина перестанет работать, и на соответствующем дисплее появится надпись «OFF» (ВЫКЛ.). После звукового сигнала устройство вернется в режим ожидания, а также переключится на режим работы с одной корзиной.
- 4.7. Функция одновременного завершения готовки
- 4.7.1. Данная функция работает только при выборе двух программ с разным временем приготовления для левой и правой корзин. Индикатор функции загорится. Когда функция активна, дисплей мигает.
- 4.7.2. После выбора меню нажмите кнопку одновременного завершения , затем нажмите кнопку . Устройство начнет работать. В этот момент корзина с более длительным временем приготовления будет работать, а дисплей корзины с меньшим временем будет показывать надпись «HOLD» (В ОЖИДАНИИ). Когда разница во времени сократится, вторая корзина начнет работать. Кнопка одновременного завершения  будет оставаться включенной.

- 4.7.3. Если во время приготовления время, отображаемое для корзины с надписью «HOLD» (В ОЖИДАНИИ), больше времени, установленного для другой корзины, выйдите из режима одновременного завершения. Индикатор кнопки одновременного завершения \Rightarrow | перестанет мигать.
- 4.7.4. Если извлечь корзину во время работы, таймер остановится, а на дисплее появится надпись «HOLD» (В ОЖИДАНИИ). Вставьте корзину обратно в устройство, чтобы возобновить работу.
- 4.7.5. При работе с обеими корзинами, если работа одной корзины остановлена, а другая продолжает работать, выйдите из режима одновременного завершения, и индикатор кнопки одновременного завершения перестанет мигать.

Примечания:

1. Режим запуска: в этом режиме подсвечивается только значок кнопки питания.
2. Режим ожидания: подсвечиваются значок кнопки питания, кнопки левой корзины и правой корзины.
3. Настройка устройства, когда оно не работает: соответствующая функциональная кнопка всегда горит, индикатор выбранной программы мигает, остальные индикаторы меню всегда горят, соответствующий дисплей попеременно мигает, отображая температуру/время для выбранной программы. При настройке меню выбранная программа мигает, при установке температуры нажмите кнопку температуры, дисплей мигает, отображая текущую температуру, нажмите кнопку времени, чтобы настроить время, дисплей переключается на текущее время и мигает. При одновременной настройке левой и правой корзины меню корзины, которая не выбрана, не мигает, соответствующий дисплей поочередно показывает температуру и время без мигания. В это время нагревательные элементы и двигатели не работают.
4. Внесение изменений в процесс приготовления: программа не мигает. Экран мигает, отображая температуру и время. Вы можете регулировать температуру и время, но программу изменить нельзя.
5. Режим паузы для одной корзины: соответствующая функциональная кнопка горит постоянно, а индикатор меню мигает при выборе. Остальные индикаторы меню горят постоянно, а соответствующий дисплей мигает, отображая температуру и время. Соответствующая кнопка **1** или **2** мигает, и в это время можно настроить меню, температуру и время.
6. Режим паузы для левой и правой корзины: соответствующая функциональная кнопка горит постоянно, индикатор выбранного меню мигает, другие индикаторы меню горят постоянно, экран дисплея мигает, отображая температуру/время, соответствующие кнопки **1** и **2** мигают.
7. Рабочий режим: соответствующая функциональная кнопка горит постоянно, индикатор выбранного меню горит постоянно, остальные индикаторы меню выключены, а на соответствующем экране отображается время меню.
8. При одновременной работе левой и правой корзины индикатор кнопки и соответствующий индикатор меню корзины **1** мигают одновременно или раз в 3 секунды, а время исчезновения составляет менее 0,5 секунды. Через 3 секунды индикатор кнопки и соответствующий индикатор меню корзины **2** мигают одновременно или раз в 6 секунд, при этом время исчезновения составляет менее 0,5 секунды, левый и правый индикаторы мигают попеременно. Левый и правый индикаторы мигают поочередно с интервалом 3 секунды.
9. Функция памяти: данное устройство имеет функцию памяти. По окончании приготовления прибор не выключается. При следующем использовании, если вы выберете ту же корзину, что и в прошлый раз, он сразу отобразит меню, которое использовалось в последний раз. Функция памяти сбросится, если прибор будет выключен в течение 1 часа. По истечении этого времени при включении устройства оно вернется в начальное состояние. Память при выключении питания: если во время использования устройства произошло случайное отключение питания, устройство вернется в рабочее состояние до отключения питания, если его снова включить в течение 30 минут.

Таблица примерного времени и температуры приготовления

В таблице ниже приведены основные настройки для приготовления различных продуктов. Примечание. Помните, что приведенные настройки ориентировочные. В зависимости от размера, формы и фирмы-производителя продуктов может потребоваться изменение настроек. Технология быстрого обдува мгновенно нагревает воздух внутри прибора, поэтому кратковременное извлечение корзины из прибора практически не нарушает процесс приготовления.

Советы

1. Небольшие кусочки продуктов готовятся быстрее, чем крупные.
2. Большое количество продуктов готовится немного дольше, небольшое количество продуктов — немного быстрее.
3. Встряхивание помогает небольшим продуктам лучше готовиться и предотвращает их неравномерное обжаривание.
4. Для получения хрустящей корочки добавьте немного масла на сырой картофель. Обжаривайте продукты в аэрофритюрнице в течение нескольких минут после добавления масла.
5. Не готовьте в аэрофритюрнице жирные продукты, например, сосиски.
6. Блюда, которые можно приготовить в духовом шкафу, можно приготовить и в аэрофритюрнице.
7. Оптимальное количество для приготовления хрустящего картофеля фри составляет 500 граммов.
8. Используйте готовое тесто, чтобы быстро и легко приготовить закуски с начинкой. Готовое тесто также требует меньше времени для приготовления, чем домашнее.
9. Если вы хотите испечь пирог или киш или запечь деликатные продукты или блюда с начинкой или фаршем, поставьте форму для выпечки в корзину аэрофритюрницы.

Меню	Рекомендуемый вес (г)	Температура по умолчанию (°C)	Время приготовления (мин)	Диапазон температур (°C)	Диапазон времени (мин)	Перемешивание
Картофель фри	600/400	200	25	80-200	1-60	1–2
Стейк	500/350	180	16	80-200	1-60	Flip
Курица	1200/800	200	45	80-200	1-60	Flip
Гриль	600/400	200	25	80-200	1-60	Flip
Рыба	650/450	180	18	80-200	1-60	Flip
Креветки	650/500	180	12	80-200	1-60	1–2
Пицца	500/300	180	15	80-200	1-60	/
Сушка	650/450	40	6 ч	80-200	1-60	1–2

Примечание 1. Добавьте 3 минуты ко времени приготовления, если прибор еще не прогрет. При первом использовании прибора может появиться дым или запах. Это нормальное явление.

Очистка

Очищайте прибор после каждого использования.

Не используйте металлические кухонные принадлежности и абразивные чистящие средства для очистки корзин и решеток, так как это может повредить антипригарное покрытие.

1. Выньте вилку из розетки и дайте прибору остыть.
Примечание. Извлеките корзины, чтобы аэрофритюрница быстрее остыла.
2. Протирайте внешние поверхности прибора влажной тканью.
3. Мойте корзины горячей водой, небольшим количеством моющего средства и неабразивной губкой.
Для удаления остатков грязи можно использовать жидкое обезжиривающее средство.
Совет. Если на решетке или дне корзины стойкие загрязнения, наполните корзину горячей водой и небольшим количеством моющего средства. Поместите решетку в корзину и оставьте замачиваться на 10 минут.
4. Очищайте внутреннюю поверхность прибора горячей водой и неабразивной губкой.
5. Очищайте нагревательный элемент от остатков пищи с помощью щетки.

Устранение неисправностей

Неисправность	Возможная причина	Решение
Прибор не работает.	Прибор не подключен к электросети.	Вставьте вилку шнура питания в заземленную розетку электросети.
Продукты не приготовились.	В корзину помещено слишком большое количество продуктов.	Добавляйте в корзину рекомендуемое количество продуктов (рекомендуемого размера).
	Установлена слишком низкая температура. Прибор не был предварительно разогрет.	Отрегулируйте температуру соответствующим образом. Добавьте время к рекомендуемому времени приготовления.
Продукты неравномерно приготовлены.	Некоторые виды продуктов нужно встряхнуть по истечении половины времени приготовления.	Продукты, которые лежат друг на друге (например, картофель фри), необходимо встряхивать по прошествии половины времени приготовления.
Продукты не получились хрустящими после приготовления.	Использован тип продуктов, рассчитанный на приготовление в обычной фритюрнице.	Слегка смажьте продукты маслом для получения хрустящей корочки.
Не удается правильно вставить корзину в прибор.	Слишком много продуктов в корзине.	Не заполняйте корзину выше отметки MAX.
	Корзина неправильно установлена в приборе.	Потяните корзину вниз до щелчка.
Из прибора выходит белый дым.	Готовятся жирные продукты.	При приготовлении жирных продуктов в корзину стекает большое количество масла. Масло выделяет белый дым, а корзина может нагреваться сильнее, чем обычно. Это не влияет на работу прибора и результат приготовления.
	Корзина не была помыта после последнего приготовления.	Белый дым вызван нагревом жира в корзине. Правильно очищайте корзину после каждого использования.
Картофель фри обжарен неравномерно.	Использован неправильный сорт картофеля.	Используйте свежий картофель и следите, чтобы он оставался твердым во время приготовления.
	Нарезанный картофель не был тщательно промыт перед приготовлением.	Тщательно промойте нарезанный картофель, чтобы смыть с него крахмал.

Картофель фри не хрустящий после приготовления.	Насколько хрустящим получается картофель фри, зависит от количества масла и воды в картофеле.	Обязательно тщательно обсушите нарезанный картофель.
		Нарежьте картофель небольшими палочками, чтобы он получился более хрустящим.
		Смажьте картофель небольшим количеством масла, чтобы он получился более хрустящим.

Окружающая среда

После окончания срока службы не выбрасывайте прибор вместе с бытовыми отходами. Передайте его в специализированный пункт для дальнейшей утилизации. Этим вы поможете защитить окружающую среду.

Гарантия и сервис

Для получения дополнительной информации или в случае возникновения проблем обратитесь в Центр поддержки пользователей (номер телефона указан в гарантийных обязательствах). Адреса и телефоны авторизованных сервисных центров указаны в брошюре «Гарантийные обязательства» или в гарантийном талоне.

Только для домашнего использования!



Импортер: ООО «Горень БТ»
119180, Москва, Якиманская наб., 4, стр. 1

Hisense

**ЖЕЛАЕТ, ЧТОБЫ ПОЛЬЗОВАНИЕ ПРИБОРОМ ДОСТАВИЛО ВАМ
УДОВОЛЬСТВИЕ!**

Производитель оставляет за собой право на внесение изменений!

Udhëzime të rëndësishme për sigurinë

Lexoni me kujdes udhëzimet për përdorim para se të përdorni pajisjen.

1. Ruani udhëzimet, certifikatën e garancisë, faturën e pagesës dhe mundësisht paketimin e pajisjes.
2. Mos e zhytni pajisjen me komponentët elektrikë dhe elementët ngrohës në lëng dhe mos e shpëlani nën ujë të rrjedhshëm.
3. Parandaloni çdo hyrje të ujit ose lëngu tjetër në pajisje pasi kjo mund të shkaktojë goditje elektrike.
4. Gjithmonë vendosni ushqimin që do të skuqet në kosh në mënyrë që të shmangni kontaktin me elementët e ngrohjes.
5. Mos i mbuloni vrimat e hyrjes dhe daljes së ajrit gjatë funksionimit të pajisjes.
6. Mos e mbushni tiganin me vaj pasi kjo mund të rezultojë në rrezik zjarri.
7. Mos prekni asnjë pjesë të brendshme të pajisjes gjatë funksionimit.
8. Para se të lidhni pajisjen me rrjetin elektrik, sigurohuni që voltazhi i treguar në pajisje të përputhet me tensionin e rrjetit elektrik në shtëpinë tuaj.
9. Mos e përdorni pajisjen nëse priza, kordoni i energjisë ose ndonjë komponent tjetër është i dëmtuar.
10. Nëse kordoni i energjisë është i dëmtuar, ai mund të zëvendësohet vetëm nga Hisense, qendra e autorizuar e servisit dhe riparimit e Hisense, ose një profesionist i trajnuar në mënyrë të përshtatshme.
Kjo pajisje mund të përdoret nga fëmijë të moshës 8 vjeç e lart dhe persona me aftësi të kufizuara fizike, shqisore ose mendore ose me mungesë përvoja dhe njohurish, nëse u jepet mbikëqyrje ose udhëzime në lidhje me përdorimin e pajisjes në një mënyrë të sigurt dhe ata i kuptojnë rreziqet e përfshira. Fëmijët nuk duhet të luajnë me pajisjen. Pastrimi dhe mirëmbajtja që duhet të bëjë përdoruesi nuk kryhet nga fëmijët nëse nuk janë më të mëdhenj se 8 vjeç dhe nuk mbikëqyren.
11. Mbajeni kordonin e energjisë larg sipërfaqeve të nxehta.
12. Mos e vendosni kabllin e energjisë në prizën e energjisë dhe mos përdorni panelin e kontrollit të pajisjes nëse duart tuaja janë të lagura.
13. Lidhni pajisjen vetëm me një prizë të tokëzuar. Sigurohuni që spina të futet në mënyrë korrekte në prizë.
14. Kjo pajisje nuk mund të kontrollohet duke përdorur një kohëmatës të jashtëm ose një sistem të veçantë telekomandimi.
15. Mos e vendosni pajisjen në ose afër një materiali të ndezshëm siç është një mbulesë tavoline ose perde.
16. Mos e vendosni pajisjen pranë një muri ose sipër pajisjeve të tjera. Sigurohuni që të ketë të paktën 10 cm hapësirë prapa, pranë dhe sipër pajisjes. Mos vendosni asnjë objekt mbi pajisje.

17. Përdorni pajisjen vetëm për qëllimet e përshkruara në këtë manual.
18. Mos e lini pajisjen të funksionojë pa mbikëqyrje.
19. Gjatë skuqjes me ajër të nxehtë, avulli i nxehtë lirohet përmes vrimave të daljes së ajrit. Kujdesuni që të mos afroheni shumë me gypat e daljes së ajrit me duar dhe fytyrë. Kini kujdes gjithashtu që të mos digjeni nga avulli kur hiqni tiganin nga pajisja.
20. Gjatë funksionimit, sipërfaqet e aksesueshme të pajisjes mund të nxehen.
21. Nëse nga pajisja del tym i errët, menjëherë fikeni. Para se të hiqni tabakanë nga pajisja, prisni që tymi të rrallohet.
22. Vendoseni pajisjen në një sipërfaqe të rrafshët dhe të qëndrueshme.
23. Pajisja synohet vetëm për përdorim normal shtëpiak. Nuk synohet për përdorim në mjedise të tilla si: aneks kuzhine në dyqane/magazina, zyra, ferma ose mjedise të tjera pune. Gjithashtu nuk synohet të përdoret nga klientët në dhomat e hoteleve, moteleve, godinave për fjetje dhe mëngjes dhe institucione të tjera që ofrojnë strehim.
24. Nëse pajisja nuk përdoret në mënyrë korrekte ose, nëse përdoret për qëllime profesionale ose gjysmë-profesionale ose në një mënyrë që nuk është në përputhje me këto udhëzime, garancia do të jetë e pavlefshme dhe Hisense nuk do të jetë përgjegjëse për asnjë dëm që do të rezultojë.
25. Për inspektim ose riparim të pajisjes, kontaktoni një qendër të autorizuar të shërbimit Hisense.
26. Mos u përpiqni ta riparoni pajisjen vetë pasi kjo do ta bëjë garancinë të pavlefshme.
27. Gjithmonë shkëputeni pajisjen nga rrjeti elektrik pas përdorimit.
28. Para se të mbani ose pastroni pajisjen, prisni që ajo të ftohet për rreth 30 minuta.
29. Sigurohuni që ushqimi i gatuar në pajisje të ketë një ngjyrë të artë dhe jo ngjyrë të errët ose kafe. Hiqni çdo mbetje të ushqimit të djegur. Mos skuqni patate në temperaturë mbi 180°C (për të zvogëluar formimin e akrilamideve).

Kjo pajisje është etiketuar në përputhje me Direktivën Evropiane 2012/19/EC për mbetjet e pajisjeve elektrike dhe elektronike - WEEE. Direktiva specifikon kërkesat e zbatueshme për mbledhjen dhe administrimin e mbetjeve të pajisjeve elektrike dhe elektronike në të gjithë Bashkimin Evropian.

Fikje automatike

Kjo pajisje është e pajisur me një kohëmatës. Kur të mbarojë koha, pajisja do të lëshojë një sinjal dhe do të fiket automatikisht.

Lidhje elektrike:

Pajisje mund të lidhet vetëm me një prizë të përshtatur për 220-240 V ~ 50-60 Hz, 16A.

Përshkrim i përgjithshëm

1. Tenxhere për skuqje
2. Skara e skuqjes
3. Pajisja

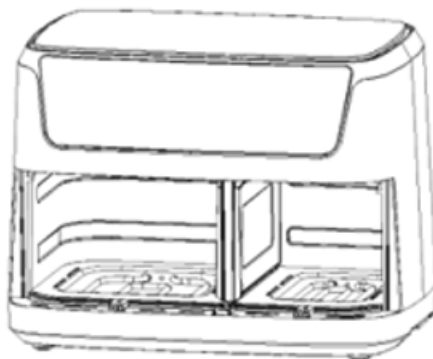
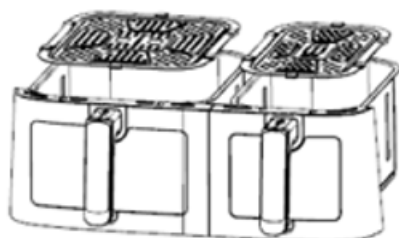
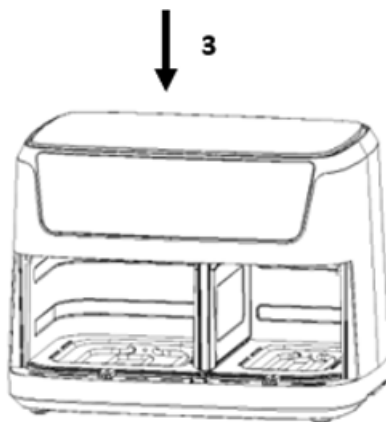
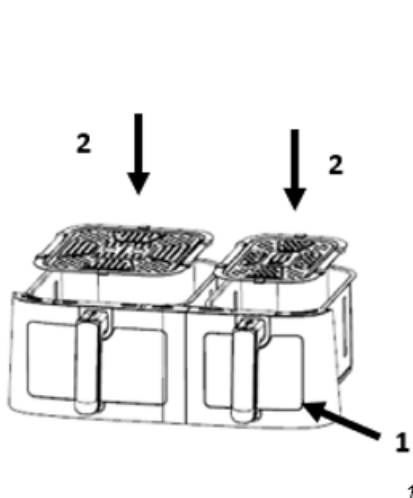

2

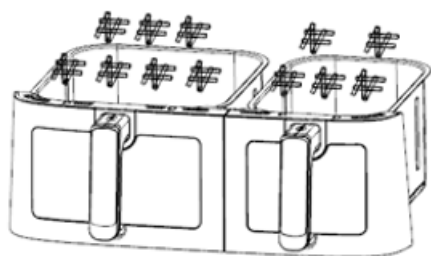

3

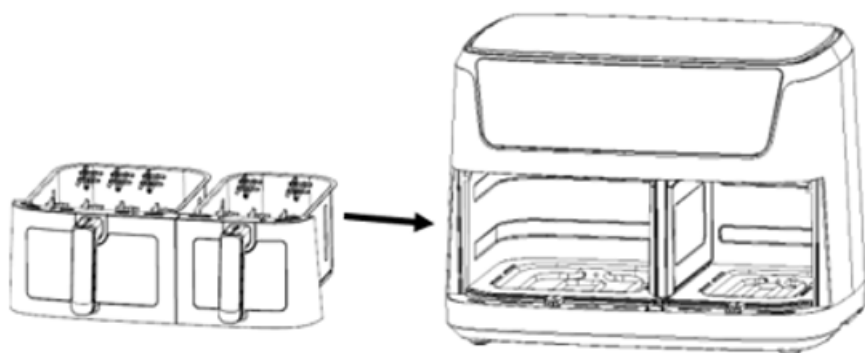

4

Përpara përdorimit të parë

1. Hiqni të gjitha materialet e paketimit.
 2. Hiqni çdo ngjitës ose etiketë nga pajisja.
 3. Pastroni mirë raftin dhe tenxheren me ujë të nxehtë, pak detergjent dhe një sfungjer jogërryes.
 4. Fshini pjesën e brendshme dhe të jashtme të pajisjes me një leckë të njomë.
- Kjo është një fritezë pa vaj që punon në ajër të nxehtë. Mos e mbushni menjëherë tenxheren me vaj apo yndyrë për skuqje.

Vini re: Kur friteza me ajër të nxehtë për herë të parë, ajo mund të lëshojë tym të lehtë ose kutërbim. Kjo është normale te shumë pajisje nxehtëse. Kjo nuk ndikon në sigurinë e pajisjes suaj.

Përgatitja e pajisjes për përdorim

3. Vendosni pajisjen në një sipërfaqe të qëndrueshme, horizontale dhe të njëtrajtshme. Mos e vendosni pajisjen në një sipërfaqe jorezistente ndaj nxehtësisë.
4. Vendosni skarën e skuqjes në tenxhere

Mos e mbushni tenxheren me vaj apo ndonjë lëng tjetër.

Mos vendosni asgjë mbi pajisje, sepse kjo mund të pengojë qarkullimin e ajrit dhe të ndikojë në rezultatin e skuqjes me ajër të nxehtë.

Përdorimi i pajisjes

1. Lidhni prizën e rrymës në një prizë muri të tokëzuar.
 2. Tërhiqeni me kujdes tenxheren nga friteza me ajër (Figura 2).
 3. Vendosni përbërësit në tenxhere. (Figura 3).
 4. Vendosni përsëri tenxheren në fritezën me ajër (Figura 4).
- Mos e përdorni kurrë tenxheren pa skarën e skuqjes në të.

Kujdes: Mos e prekni tenxheren gjatë dhe për disa kohë pas përdorimit, pasi ajo nxehtë shumë. Mbajeni tenxheren vetëm nga doreza.

5. Përcaktoni kohën e nevojshme të përgatitjes për përbërësin (shihni seksionin "Cilësimet" në këtë kapitull).
6. Disa përbërës kërkojnë tundje diku nga mesi i kohës së përgatitjes (shihni seksionin "Cilësimet" në këtë kapitull). Për të tundur përbërësit, nxirreni tenxheren nga pajisja duke e mbajtur nga doreza dhe tundeni. Pastaj rivendosni tenxheren në fritezën me ajër.
7. Kur dëgjoni zilen, koha e vendosur e përgatitjes ka kaluar. Nxirreni tenxheren nga pajisja
Vini re: Mbani shtypur butonin e rrymës për 2 sekonda. Pastaj mund ta fikni pajisjen manualisht.
Këshillë: Ju mund të rregulloni temperaturën ose kohën sipas preferencës suaj gjatë përdorimit.
8. Kontrolloni nëse përbërësit janë gati.
Nëse përbërësit nuk janë ende gati, thjesht rivendosni tenxheren përsëri në pajisje dhe vendosni kohëmatësin për disa minuta shtesë.
9. Për të hequr përbërësit (p.sh. patatat e skuqura), nxirreni tenxheren nga friteza me ajër dhe vendosni në një këmbje.
Mos e ktheni tenxheren përmbys, pasi vaji i tepërt që është mbledhur në pjesën e poshtme të tenxheres do të rrjedhë mbi përbërësit.
Tenxherja dhe përbërësit janë të nxehtë. Në varësi të llojit të përbërësve në fritezën me ajër, avulli mund të dalë nga tenxherja.
10. Përdorni enë të përshtatshme për transferimin e ushqimit në pjatë.
11. Kur një porcion përbërësish është gati, friteza me ajër është menjëherë gati për përgatitjen e një porcioni tjetër.

Udhëzimet e panelit të kontrollit

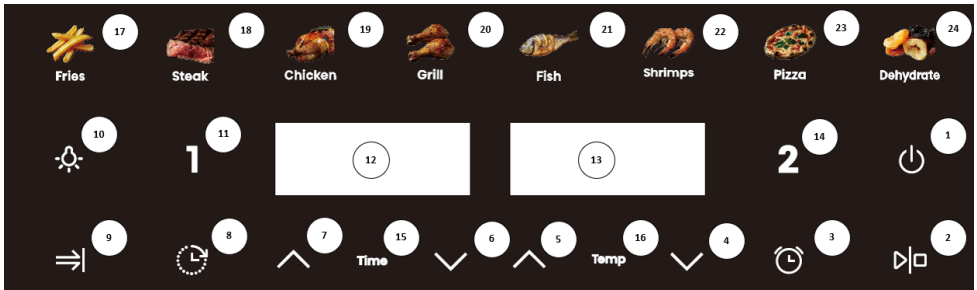



Tasti 1  - Tasti i energjisë

Pasi shporta dhe tenxherja të vendosen siç duhet në vendin e përshtatshëm, drita e energjisë do të ndriçojë. Shtypni tastin e energjisë për të vendosur pajisjen në modalitetin e gatishmërisë, pasi të keni zgjedhur tenxheren që dëshironi të përdorni. Nëse tasti i energjisë shtypet për herë të dytë, do të fillojë procesi i gatimit. Nëse tasti i energjisë mbahet shtypur për 2 sekonda, e gjithë pajisja do të mbyllet gjatë gatimit dhe motori do të ndalet në të njëjtën kohë.

Tasti 2  - Tasti Start/Pause
Për të ndezur ose ndalur pajisjen.

Tasti 3  - Tasti i rikujtesës për kthimin e ushqimit
Kur ushqimi duhet të kthehet, nëse e keni zgjedhur këtë funksion, pajisja do të lëshojë një rikujtesë në kohën e caktuar.

Tasti 4  - Tasti i uljes së temperaturës

Tasti 5  - Tasti i rritjes së temperaturës

Tasti 6  - Tasti i uljes së kohës

Tasti 7  - Tasti i rritjes së kohës

Tasti 8  - Tasti i rezervimit
Përdoreni këtë tast për të rezervuar kohën e gatimit sipas dëshirës, ku koha e rezervimit ndryshon nga 0,5 deri në 12 orë.

Tasti 9  - Tasti i përfundimit të njëkohshëm
Duke e shtypur këtë tast, dy receta me cilësime të ndryshme kohore, mund të përfundojnë në të njëjtën kohë.

Tasti 10  - Tasti i dritës

Tasti 11 **1** - Tasti i përzgjedhjes së tenxheres

Drita treguese "13" - Ekрани për tenxheren e majtë

Drita treguese "13" - Ekрани për tenxheren e djathtë

Tasti 14 **2** - Tasti i përzgjedhjes së tenxheres
Prekni tastin e përzgjedhjes së kohës. Sipas nevojës, mund ta rregulloni kohën e shënuar në njësinë e ekranit.

Drita treguese "15" - Drita e kohës

Drita treguese "16" - Drita e temperaturës

Tastet 17-24 - Tastet e recetave

Udhëzimet e hollësishme të përdorimit

1. Modaliteti i nisjes

Së pari, për t'u siguruar që tigani është montuar siç duhet në pajisje, fusni spinën në prizë. Pajisja do të ndizet, do të sinjalizojë një herë, të gjitha dritat do të ndizen për një sekondë dhe më pas do të fiken përsëri. Ikona e energjisë do të ndizet.

2. Modaliteti i gatishmërisë

Prekni ikonën e energjisë. Treguesi i tastit të **1** përzgjedhjes së tenxheres dhe treguesi i

përzgjedhjes **2** së tenxheres do të ndizen dhe do të qëndrojnë të ndezur. Pajisja tani është në modalitetin e gatishmërisë. Kur njësia është në modalitetin e gatishmërisë dhe nuk ka punuar brenda 5 minutash, do të kthehet në modalitetin e nisjes.

3. Modaliteti i punës me një tenxhere

- 3.1. Prekni ikonën **1** ose **2**. Treguesi i funksionit dhe menyja do të ndizen dhe do të qëndrojnë të ndezura. Treguesi i patateve të skuqura do të pulsojë, pasi kjo është menyja e paracaktuar, ndërsa treguesit e tjerë gjithashtu do të qëndrojnë të ndezur. Në të njëjtën

kohë, treguesi i temperaturës dhe kohës do të pulsojë. Nëse mbani shtypur ikonën **1** për 2 sekonda, mund të anuloni përzgjedhjen për tenxheren e majtë. Bëni të njëjtën gjë për

tenxheren e djathtë, duke mbajtur shtypur ikonën **2**. Nëse anuloni përzgjedhjen e të dyja tenxhereve duke shtypur ikonat, pajisja hyn në modalitetin e gatishmërisë.

- 3.2. Prekni ikonën e tastit të menysë për të zgjedhur menynë që dëshironi të përdorni sipas asaj që po gatvani ose për të rregulluar temperaturën dhe kohën, nëse është e nevojshme. Kur rregulloni temperaturën, sa herë që shtypni tastin, temperatura do të ndryshojë me 5 °C, kurse nëse shtypni gjatë tastin " \wedge " ose " \vee ", temperatura do të rritet ose ulet vazhdimisht. Për çdo meny, diapazoni i temperaturës së rregullueshme është 80 °C-200 °C. Rregullimi i kohës: sa herë që shtypni tastin, koha ndryshon me 1 min. Diapazoni kohor i rregullueshëm është 1 min-60 min.

- 3.3. Pasi të keni zgjedhur recetën, temperaturën dhe kohën e duhur, shtypni ikonën e tastit të

energjisë. Tenxherja **1 / 2** fillon të punojë dhe ekranit tregon kohën aktuale të gatimit, duke e numëruar poshtë para se të ndalojë së pulsuar. Treguesi i recetës së përzgjedhur do të qëndrojë vazhdimisht ndezur, treguesit e recetave të tjera do të jenë të fikur.





- 3.4. Nëse keni nevojë të rregulloni temperaturën ose kohën gjatë procesit të gatimit, shtypni







tastin **1** ose **2**, pastaj shtypni një herë ikonën e tastit të temperaturës ose të kohës, pastaj shtypni ikonën e tastit " \wedge " ose të " \vee " për të rregulluar temperaturën ose kohën. Gjatë procesit të rregullimit, pajisja do të vazhdojë të punojë.





- 3.5. Nëse ju duhet të rivendosni recetën gjatë gatimit, shtypni lehtë tastin **1** ose **2**, pastaj shtypni një herë  për të pezulluar gatimin. Nxehtësi dhe motori do të ndalojnë së punuari dhe treguesi i recetës dhe ekrani do të pulsojnë. Rregulloni recetën sipas nevojës. Në këtë kohë, ju gjithashtu mund të rregulloni temperaturën dhe kohën.
- 3.6. Shtypni tastin e energjisë gjatë gatimit dhe pajisja do të ndalet. Nëse nuk ka veprim, pajisja do të kthehet automatikisht në modalitetin e gatishmërisë pas 5 minutash.
- 3.7. Nëse ju duhet të fikni pajisjen gjatë gatimit, shtypni tastin e energjisë për 2 sekonda dhe pajisja do të fiket. Tubi i nxehtësisë dhe motori do të ndërpresin punën. Ekranin do të shfaqë fjalën "OFF" dhe do të dëgjohet sinjali.
- 3.8. Pas gatimit, ekranin do të shfaqë fjalën "OFF" dhe sinjali do të dëgjohet menjëherë 5 herë. Ekranin fiket dhe pajisja kthehet në modalitetin e gatishmërisë.
- 3.9. Nëse, gjatë gatimit, hiqni koshin e skuqjes, ekranin do të tregojë fjalën "OPEN" dhe pajisja do të ndalojë së punuari. Pasi të keni futur përsëri shportën e skuqjes, pajisja do të rifillojë punën e saj të mëparshme.

4. Modaliteti i punës me dy tenxhere

4.1. Nisja e të dyja tenxhereve

- 4.1.1. Së pari, zgjidhni një anë dhe vendosni recetën, temperaturën dhe kohën, sipas nevojave tuaja. Së dyti, zgjidhni anën tjetër dhe vendosni recetën e dëshiruar, temperaturën dhe kohën, në të njëjtën mënyrë.
- 4.1.2. Kur të shtypni tastin , tenxherja e majtë dhe e djathtë do të fillojnë të punojnë në të njëjtën kohë. Tasti **1** dhe drita treguese e recetës së tenxheres së majtë do të pulsojnë njëkohësisht një herë në 6 sekonda, ndërsa tasti **2** dhe drita treguese e recetës së tenxheres së djathtë gjithashtu do të pulsojnë njëkohësisht një herë në 6 sekonda. Ekranin e tenxheres së majtë dhe të djathtë do të ndizen radhazi, në një interval prej rreth 3 sekondash.
- 4.1.3. Ju gjithashtu mund të ndizni tenxheren e majtë së pari, duke shtypur tastin  pas vendosjes së parametrave të tenxheres **1** dhe më pas duke shtypur **2** për të vendosur parametrat e tenxheres së djathtë. Kur tenxherja e djathtë të jetë gati, shtypni tastin  për të nisur punën e tenxheres së djathtë.
- 4.1.4. Kur të dyja tenxheret të jenë duke punuar, koha dhe temperatura nuk nuk do të jenë të rregullueshme.
- 4.2. Ndryshimi i një cilësimi gjatë punës me të dyja tenxheret
- 4.2.1. Kur tenxherja e majtë dhe e djathtë punojnë në të njëjtën kohë dhe ju duhet të vendosni temperaturën ose kohën për tenxheren e majtë, shtypni **1** dhe më pas vendosni temperaturën dhe kohën sipas nevojës. Receta nuk mund të ndryshohet në këtë gjendje. Nëse nuk ka veprim brenda 10 sekondave pas cilësimit, ekranin kthehet automatikisht në normalitet.
- 4.2.2. Nëse ju duhet të vendosni temperaturën ose kohën e tenxheres së djathtë, referojuni seksionit 4.2.1.
- 4.2.3. Gjatë procesit të gatimit, receta dhe temperatura/koha mund të rregullohen duke shtypur tastin **1 / 2** dhe . Tenxherja e majtë ose e djathtë do të hyjë në modalitetin e pauzës. Pas ndryshimit të cilësimeve, shtypni tastin  për të rifilluar gatimin.
- 4.2.4. Pasi pajisja të ketë hyrë në modalitetin e pezullimit, nëse nuk ka veprim për 5 minuta, tenxherja do të hyjë në modalitetin e gatishmërisë.

- 4.3. Fikja e tenxheres së majtë ose të djathtë
- 4.3.1. Shtypni së pari tastin **1** ose **2**, pastaj mbani të shtypur tastin e energjisë për 2 sekonda. Tenxherja e zgjedhur do të ndalojë punën dhe do të kthehet në modalitetin e gatishmërisë.
- 4.4. Nxjerrja jashtë e shportës
- 4.4.1. Nëse shporta është nxjerrë gjatë gatimit, ekрани do të shfaqë simbolin "OPEN". Ana në fjalë do të ndërpresë punën (si nxehta, ashtu edhe motori, do të ndalen) dhe do të rifillojë punën me cilësimin e mëparshëm kur shporta të futet përsëri.
- 4.4.2. Kur shporta e skuqjes të nxirret në gjendje gatishmërie, ekрани do të shfaqë simbolin "OPEN". Në këtë kohë, të dyja tenxheret nuk mund të përdoren në të njëjtën kohë.
- 4.5. Pezullimi i tenxheres së majtë dhe të djathtë
- 4.5.1. Kur gatvani me të dyja tenxheret, shtypni një herë tastin  dhe tenxherja e majtë dhe e djathtë do të hyjnë në modalitetin e pezullimit në të njëjtën kohë. Si ekranet, ashtu edhe recetat, tani do të pulsojnë. Shtypni përsëri tastin  dhe tenxherja e majtë dhe e djathtë do të rifillojnë punën.
- 4.5.2. Kur edhe tenxherja e majtë, edhe e djathtë pezullohen në të njëjtën kohë dhe nuk ka veprim brenda 5 minutash, të dyja tenxheret do të ndërpresin punën dhe do të kthehen në modalitetin e gatishmërisë.
- 4.5.3. Kur gatvani me të dyja tenxheret, shtypni butësisht tastin  një herë. Tenxherja e majtë dhe e djathtë do të hyjnë në modalitetin e pezullimit në të njëjtën kohë. Nëse keni nevojë të rregulloni ndonjë gjë, së pari shtypni **1** ose **2** dhe më pas rregulloni recetën, temperaturën dhe kohën, sipas nevojave tuaja. Tani shtypni një herë tastin  për të rifilluar punën e njëkohshme të tenxheres së majtë dhe të djathtë.
- 4.5.4. Kur gatvani me të dyja tenxheret, shtypni butësisht tastin  një herë. Tenxherja e majtë dhe e djathtë do të hyjnë në modalitetin e pezullimit në të njëjtën kohë. Shtypni përsëri tastin  për 2 sekonda dhe tenxherja e majtë dhe e djathtë do të ndërpresin punën në të njëjtën kohë. Ekрани i majtë dhe i djathtë do të shfaqin "OFF" dhe produkti do të kthehet në modalitetin e gatishmërisë pas një sinjalizimi të shkurtër.
- 4.6. Ndalimi i tenxheres së majtë dhe të djathtë
- 4.6.1. Kur gatvani me të dyja tenxheret, shtypni tastin e energjisë për 2 sekonda. Tenxherja e majtë dhe e djathtë do të ndalojnë së punuari në të njëjtën kohë dhe ekрани i majtë dhe i djathtë do të shfaqin "OFF". Pas një sinjalizimi të shkurtër, pajisja do të hyjë në modalitetin e gatishmërisë.
- 4.6.2. Pasi të ketë kaluar koha në ekran, as tenxherja e majtë dhe as tenxherja e djathtë nuk do të punojnë, nxehta dhe motori do të ndalen, ndërsa ekрани do të shfaqë "OFF". Pasi zilha të lëshojë 5 sinjalizime të shkurtra, ekрани do të fiket dhe pajisja do të kthehet në modalitetin e gatishmërisë.
- 4.6.3. Nëse dëshironi të fikni një tenxhere, shtypni së pari **1** ose **2** dhe më pas mbani shtypur tastin e energjisë për 2 sekonda. Tenxherja e zgjedhur do të ndalojë së punuari dhe ekрани përkatës do të shfaqë "OFF". Pas një sinjalizimi të shkurtër, do të kthehet në modalitetin e gatishmërisë. Në këtë pikë, gjendja e pajisjes ndryshon në modalitetin e punës me një tenxhere të vetme.
- 4.7. Funkzioni i përfundimit të njëkohshëm
- 4.7.1. Ky funksion është aktiv vetëm kur dy receta me cilësime të ndryshme kohore zgjidhen në modalitetin e tenxheres së majtë dhe të djathtë. Drita treguese do të ndizet në të njëjtën kohë. Kur funksioni është aktiv, ekрани pulson.

- 4.7.2. Pas përzgjedhjes së menysë, shtypni së  pari tastin e përfundimit të njëkohshëm, pastaj shtypni përsëri tastin . Pajisja do të fillojë të punojë. Në këtë pikë, tenxherja me kohën më të gjatë të gatimit do të punojë, ndërsa tenxherja me kohën më të shkurtër të gatimit do të shfaqë simbolin "HOLD". Kur të ketë kaluar koha shtesë, tenxherja e dytë do të fillojë të punojë. Tasti i përfundimit të njëkohshëm  normalisht qëndron i ndezur gjatë këtij procesi.
- 4.7.3. Gjatë gatimit, nëse koha e shfaqur në anën e simbolit "HOLD" është më e gjatë se koha në anën tjetër, dilni nga modaliteti i përfundimit të njëkohshëm.  Treguesi i përfundimit të njëkohshëm do të ndalojë së pulsuar.
- 4.7.4. Nëse nxirni njëherë tenxhere gjatë punës, kohëmatësi do të pezullohet dhe ekrani do të shfaqë simbolin "HOLD". Vendosni tenxheren përsëri në pajisje për të rifilluar punën.
- 4.7.5. Gjatë punës me të dyja tenxheret, nëse puna e një tenxhereje është ndërprerë dhe tenxherja tjetër vazhdon të punojë, dilni nga funksioni i përfundimit të njëkohshëm dhe treguesi i tastit të përfundimit të njëkohshëm do të ndalojë së pulsuar.

Shënime:

1. Modaliteti i nisjes: në këtë modalitet, ndizet vetëm ikona e tastit të energjisë.
2. Modaliteti i gatishmërisë: ikona e tastit të energjisë, tasti i tenxheres së majtë dhe tasti i tenxheres së djathtë janë të gjitha të ndriçuar.
3. Cilësimi i njësive kur nuk është duke punuar: butoni i funksionit përkatës është gjithmonë i ndezur, treguesi i recetës së zgjedhur pulson, treguesit e tjerë të menysë janë gjithmonë të ndezur, ekrani përkatës pulson radhazi për të treguar temperaturën/kohën e recetës së përzgjedhur. Kur të rregulloni menyën, receta e përzgjedhur pulson, kur të vendosni temperaturën, shtypni tastin e temperaturës, ekrani pulson për të treguar temperaturën aktuale, shtypni tastin e kohës për të rregulluar kohën, ekrani ndërron kohën aktuale dhe pulson. Kur tenxherja e majtë dhe e djathtë janë gjendja e zgjedhur në të njëjtën kohë, menyja e anës që nuk është zgjedhur nuk pulson, ekrani përkatës tregon radhazi temperaturën dhe kohën pa pulsuar. Gjatë këtij procesi, nxehësit dhe motorët nuk funksionojnë.
4. Bërja e rregullimeve gjatë gatimit: receta nuk pulson. Ekrani pulson për të shfaqur temperaturën dhe kohën. Mund të rregulloni temperaturën dhe kohën, por receta nuk mund të rregullohet.
5. Modaliteti i pauzës së një tenxhereje të vetme: tasti i funksionit përkatës ndizet në mënyrë të qëndrueshme dhe treguesi i menysë pulson kur zgjidhet. Treguesit e tjerë të menysë ndizen në mënyrë të qëndrueshme dhe ekrani përkatës i ekranit vezullon, duke treguar temperaturën/kohën.

Tastet përkatëse **1** ose **2** vezullojnë, ndërsa menyja, temperatura dhe koha mund të rregullohen në këtë pikë.

6. Modaliteti i pauzës së tenxheres së majtë dhe të djathtë: tasti i funksionit përkatës ndizet në mënyrë të qëndrueshme, treguesi i menysë së zgjedhur pulson, treguesi i menysë tjetër ndizet në mënyrë të

qëndrueshme, ekrani vezullon, duke treguar temperaturën/kohën, tastet përkatëse **1** dhe **2** vezullojnë.

7. Modaliteti i punës: tasti i funksionit përkatës ndizet në mënyrë të qëndrueshme, treguesi i menysë së zgjedhur ndizet në mënyrë të qëndrueshme, treguesit e tjerë të menysë janë të fikur dhe ekrani përkatës shfaq kohën e menysë.

8. Kur tenxherja e majtë dhe e djathtë punojnë në të njëjtën kohë, treguesi i çelësit dhe treguesi

përkatës i menysë përkatëse të tenxheres **1** vezullojnë në të njëjtën kohë /3 sekonda dhe koha e

shuarjes < 0.5 sekonda. Pas 3 sekondash, treguesi i tastit dhe treguesi përkatës i menysë së **2** tenxheres vezullojnë në të njëjtën kohë /6 sekonda, me kohën e shuarjes < 0.5 sekonda, treguesit e majtë dhe të djathtë vezullojnë radhazi dhe koha e intervalit të majtë dhe të djathtë është 3 sekonda.

9. Funksioni i kujtesës: pajisja ka një funksion të kujtesës. Kur gatimi të ketë përfunduar, pajisja nuk do të fiket. Në përdorimin e ardhshëm, nëse zgjidhni të njëjtën tenxhere si herën e fundit, pajisja do të

shfaqë drejtpërdrejt menynë që është përdorur herën e fundit. Funkzioni i memories do të zhduket kur pajisja të fiket për 1 orë. Pasi të ketë kaluar të paktën 1 orë, gjendja fillestare do të shfaqet kur pajisja të ndizet përsëri. Kujtesa e fikjes: nëse pajisja është në përdorim dhe energjia është ndërprerë aksidentalisht, makina do të kthehet në gjendjen e punës para fikjes së energjisë. me kusht që të rienergizohet brenda 30 minutash.

Cilësimet

Tabela e mëposhtme do t'ju ndihmojë të zgjidhni cilësimet bazë për përbërësit.

Vini re: Kini parasysh se këto cilësime janë vetëm treguese. Duke qenë se përbërësit ndryshojnë në origjinë, madhësi, formë dhe markë, ne nuk mund të garantojmë cilësimet më të mira për përbërësit tuaj.

Për shkak se teknologjia e ajrit të shpejtë e rinxeh menjëherë ajrin brenda pajisjes, tërheqja e shkurtër e tenxheres nga pajisja gjatë skuqjes me ajër të nxehtë vështirë se do të prishë procesin.

Sugjerime:

1. Përbërësit më të vegjël zakonisht kërkojnë një kohë pak më të shkurtër përgatitjeje, sesa përbërësit më të mëdhenj.
2. Sasia më e madhe e përbërësive kërkon një kohë pak më të gjatë përgatitjeje, sasia më e vogël e përbërësve kërkon një kohë pak më të shkurtër përgatitjeje.
3. Tundja e përbërësve më të vegjël diku nga mesi i përgatitjes optimizon rezultatin përfundimtar dhe mund të ndihmojë në skuqjen e njëtrajtshme të përbërësve.
4. Për një rezultat krokant, shtojuni pak vaj patateve të freskëta. Skuqni përbërësit në fritezën me ajër brenda pak minutash pasi të keni shtuar vajin.
5. Mos përgatisni përbërës jashtëzakonisht të yndyrshëm, si salçiçet, në fritezën me ajër.
6. Ushqimet e lehta që mund të përgatiten në furrë mund të përgatiten edhe në fritezën me ajër.
7. Sasia optimale për përgatitjen e patateve të skuqura është 500 gram.
8. Përdorni brumë të përgatitur paraprakisht për të përgatitur shpejt dhe lehtë ushqime të mbushura. Brumi i përgatitur paraprakisht kërkon gjithashtu një kohë më të shkurtër përgatitjeje sesa brumi i bërë në shtëpi.
9. Vendosni një tepsi pjekjeje ose furre në tenxheren e fritezës me ajër nëse dëshironi të piqni një tortë ose quiche apo nëse dëshironi të skuqni përbërës ose pjata delikate me mbushje.

Menyja	Pesha referencë (g)	Temperatura e paracaktuar (°C)	Koha e tenxheres (min.)	Diapazoni i temperaturës (°C)	Afati kohor (min)	Shkunderi
Patate të skuqura	600/400	200	25	80–200	1–60	1–2
Biftek	500/350	180	16	80–200	1–60	Flip
Mish pile	1200/800	200	45	80–200	1–60	Flip
Zgarë	600/400	200	25	80–200	1–60	Flip
Peshk	650/450	180	18	80–200	1–60	Flip
Karkaleca	650/500	180	12	80–200	1–60	1–2
Picë	500/300	180	15	80–200	1–60	/
Dehidratim	650/450	40	6 orë	80–200	1–60	1–2

Shënim 1: shtoni 3 minuta në kohën e përgatitjes kur të filloni tiganisjen me fritezë me ajër ende të ftohtë. Gjatë përdorimit të parë, pajisja mund të lëshojë pak tym dhe erë, gjë që është një dukuri normale.

Pastrimi

Pastroni pajisjen pas çdo përdorimi.

Mos përdorni enë kuzhine metalike ose materiale pastrimi gërryese për të pastruar tenxheren dhe skarën e skuqjes, pasi kjo mund të dëmtojë shtresën që nuk ngjit.

- Hiqni spinën e rrymës nga priza e murit dhe lëreni pajisjen të ftohet.
Vini re: Hiqeni tenxheren për ta lënë fritezën me ajër të ftohet më shpejt.
- Fshini pjesën e jashtme të pajisjes me një leckë të lagur.
- Pastroni tenxheret me ujë të nxehtë, pak detergjent dhe një sfungjer jogërryese.
Mund të përdorni detergjent për heqjen e yndyrës për të hequr papastërtitë e mbetura.
Këshillë: Nëse në skarë ose në fund të tenxheres është ngjitur papastërti, mbusheni tenxheren me ujë të nxehtë dhe pak detergjent. Vendosni skarën e skuqjes në tenxhere dhe lëreni tenxheren dhe skarën e skuqjes të njomet për afërsisht 10 minuta.
- Pastroni pjesën e brendshme të pajisjes me ujë të nxehtë dhe një sfungjer jogërryese.
- Pastroni elementin nxehtës me një furçë pastrimi për të hequr mbetjet e ushqimit.

Zgjidhja e problemeve

Problemi	Shkaku i mundshëm	Zgjidhja
Pajisja nuk funksionon.	Pajisja nuk është e lidhur me rrjetin elektrik.	Lidhni spinën e kablos elektrike me një prizë të tokëzuar elektrike.
Përbërësit e skuqur me fritezën me ajër nuk janë gatuar.	Sasi e tepërt e përbërësve ose përbërësit janë shumë të mëdhenj.	Mbushni tenxheren me sasinë e sugjeruar të përbërësve (të madhësisë së rekomanduar).
	Temperatura është shumë e ulët.	Rregulloni temperaturën aq sa duhet.
	Pajisja nuk është nxehtë paraprakisht.	Vendosni kohën sipas nevojës të përgatitjes.
Përbërësit janë skuqur në mënyrë të pabarabartë.	Disa lloje përbërësish duhet të tunden diku nga mesi i gatimit.	Përbërësit që qëndrojnë sipër ose përbrri njëri-tjetrit (p.sh. patatet e skuqura) duhet të tunden diku nga mesi i kohës së përgatitjes.
Ushqimet e skuqura nuk janë krokante kur dalin nga friteza me ajër.	Kam përdorur llojin e ushqimeve të parapara për përgatitje në një fritezë tradicionale të thellë.	Përdorni ushqime të lehta furre ose lyeni sipërfaqen e ushqimeve me pak vaj për një rezultat më kroatant.
Nuk mund ta fus siç duhet tiganin në pajisje.	Shumë përbërës në tenxhere.	Mos e mbushni tiganin përtej treguesit MAX.
	Tenxherja nuk vendoset në vend në siç duhet.	Shtyjeni tenxheren brenda në pajisje derisa të dëgjoni një klik.
Del tym i bardhë nga pajisja.	Gatimi i përbërësve të yndyrshëm.	Kur gatvani përbërës të yndyrshëm, një sasi e madhe e vajit do të rrjedhë në tenxhere. Vaji prodhon tym të bardhë dhe tenxherja mund të nxehtë më shumë se zakonisht. Kjo nuk ndikon në pajisje apo në rezultatit përfundimtar.

	Tenxherja nuk është pastruar pas gatimit të fundit.	Tymi i bardhë shkaktohet nga nxejja e yndyrës në tigan. Sigurohuni që të pastroni tiganin siç duhet pas çdo përdorimi.
Patatet e skuqura të freskëta skuqen në mënyrë të pabarabartë.	Nuk është përdorur lloji i duhur i patates.	Përdorni patate të freskëta dhe sigurohuni që ato të qëndrojnë të forta gjatë gatimit.
	Shkopinj të e patates nuk janë shpëlarë siç duhet para gatimit.	Shpëlani siç duhet shkopinj të e patates për të hequr niseshtenë nga pjesa e jashtme e shkopinjve.
Patatet e skuqura të freskëta nuk janë krokante.	Kjo varet nga sasia e vajit dhe ujit në patatet e skuqura.	Sigurohuni që t'i thani shkopinj të e patates siç duhet.
		Për një rezultat më krokant, pritni shkopinj të e patates në copa më të vogla.
		Lyejini me pak vaj për një rezultat më krokant.

MJEDISI

Në fund të jetëgjatësisë së dobishme të pajisjes, mos e hidhni me mbeturinat e zakonshme shtëpiake. Çojeni në një qendër të autorizuar riciklimi. Kjo do të ndihmojë në ruajtjen e mjedisit.

GARANCI DHE RIPARIM

Nëse keni nevojë për informacione ose nëse keni ndonjë problem, ju lutemi kontaktoni Qendrën e Kujdesit për Klientin Hisense në vendin tuaj (numri i telefonit është në fletushkën e garancisë që jepet kudo në botë). Nëse nuk ka asnjë Qendër të Kujdesit për Klientin në vendin tuaj, shkoni te shitësi juaj lokal i Hisense ose kontaktoni departamentin e Shërbimit të pajisjeve të vogla shtëpiake të hisense. Vetëm për përdorim personal!

Hisense

HISENSE

JU URON SHUMË KËNAQËSI NË PËRDORIMIN E PAJISJES SUAJ!

Ne rezervojmë të drejtën për të bërë ndryshime.

Consignes de sécurité importantes

Veillez lire attentivement cette notice avant d'utiliser l'appareil.

1. Veuillez conserver cette notice, le certificat de garantie, la facture et, si possible, la boîte contenant l'appareil.
2. Ne plongez pas la coque renfermant des composants électriques et des éléments chauffants dans du liquide et ne la rincez pas sous l'eau courante.
3. Évitez que de l'eau ou d'autres liquides pénètrent dans l'appareil, car cela pourrait provoquer un choc électrique.
4. Placez toujours les aliments à frire dans le panier afin d'éviter tout contact avec les éléments chauffants.
5. N'obstruez pas les entrées et sorties d'air pendant le fonctionnement de l'appareil.
6. Ne remplissez pas la cuve d'huile car cela peut entraîner un risque d'incendie.
7. Ne touchez aucun élément à l'intérieur de l'appareil pendant son fonctionnement.
8. Avant de brancher l'appareil au secteur, vérifiez que la tension indiquée sur la plaque signalétique correspond à la tension du secteur dans votre habitation.
9. N'utilisez pas l'appareil si la fiche, le cordon d'alimentation ou tout autre composant est endommagé.
10. Si le cordon d'alimentation est abîmé, faites-le remplacer uniquement par Hisense, son service après-vente agréé, ou un professionnel expérimenté.
11. Les enfants à partir de 8 ans et les personnes disposant de capacités physiques, sensorielles ou mentales réduites, ou manquant d'expérience et de connaissances, peuvent utiliser cet appareil sous surveillance, à condition d'avoir reçu des instructions sur la manière de s'en servir en toute sécurité et d'avoir compris les risques auxquels ils s'exposent.
Surveillez les enfants lorsqu'ils se servent de l'appareil et veillez à ce qu'ils ne jouent pas avec.
Les enfants ne doivent pas effectuer des tâches de nettoyage et d'entretien, sauf s'ils sont âgés de plus de 8 ans et restent sous surveillance.
12. Maintenez le cordon secteur loin des surfaces chaudes.
13. Ne branchez pas le cordon d'alimentation à la prise de courant et ne touchez pas le module de commande de l'appareil avec des mains humides.
14. Branchez l'appareil uniquement à une prise de courant mise à la terre. Veillez à ce que la fiche soit insérée correctement dans la prise secteur.
15. Ne raccordez jamais cet appareil à un minuteur externe ou à un système de commande à distance afin d'éviter une situation dangereuse.

16. Ne placez pas l'appareil sur des matières inflammables ou à proximité, comme une nappe ou des rideaux.
17. Ne placez pas la friteuse près d'un mur ou au-dessus d'un autre appareil. Veillez à ce qu'il y ait un espace de 10 cm au moins derrière, à côté et au-dessus de l'appareil. Ne placez aucun objet dessus.
18. N'utilisez l'appareil que pour l'usage auquel il est destiné, indiqué dans ce manuel.
19. Ne faites pas fonctionner l'appareil sans surveillance.
20. Pendant la friture à air chaud, de la vapeur brûlante s'échappe par les orifices de sortie d'air. Veillez à ne pas approcher trop près vos mains et votre visage de ces orifices. Faites également attention à ne pas vous brûler à la vapeur lorsque vous retirez la cuve de l'appareil.
21. Pendant le fonctionnement, les surfaces accessibles de l'appareil peuvent être très chaudes.
22. Si de la fumée noire sort de l'appareil, éteignez-le immédiatement. Avant de retirer le panier de la friteuse, attendez que la fumée disparaisse.
23. Placez l'appareil sur une surface plane et stable.
24. L'appareil est destiné uniquement à un usage domestique normal. Il n'est pas destiné à être utilisé dans des environnements tels que les kitchenettes des magasins, bureaux, fermes ou autres environnements de travail. Il n'est pas non plus destiné à être utilisé par les clients dans les chambres d'hôtel, les motels, les chambres d'hôtes et autres établissements proposant un hébergement.
25. Si l'appareil n'est pas utilisé correctement ou s'il est utilisé à des fins professionnelles ou semi-professionnelles, ou d'une manière non conforme à ces instructions, la garantie sera annulée et Hisense décline toute responsabilité pour les dommages en résultant.
26. Pour l'inspection ou la réparation de l'appareil, contactez le service après-vente Hisense agréé.
27. N'essayez pas de réparer l'appareil vous-même car cela annulerait la garantie.
28. Débranchez toujours l'appareil du secteur après utilisation.
29. Avant de saisir ou de nettoyer l'appareil, attendez qu'il refroidisse pendant 30 minutes environ.
30. Assurez-vous que les aliments cuits dans l'appareil ont une couleur dorée plutôt que foncée ou brune. Retirez tout résidu de nourriture brûlée. Ne faites pas frire les pommes de terre crues à une température supérieure à 180°C (pour réduire la formation d'acrylamides).

Le symbole de la poubelle barrée figure sur le produit ou sur son emballage en application de la directive européenne 2012/19/EU sur les Déchets d'Équipement Électrique et Électronique (DEEE). Cette directive sert de règlement cadre à la reprise, au recyclage et à la valorisation des appareils ménagers usagés dans toute l'Union européenne.

Arrêt automatique

Cet appareil est équipé d'un minuteur. Lorsque la durée de cuisson réglée s'est écoulée, l'appareil émet un signal sonore et s'éteint automatiquement.

Avant d'utiliser l'appareil pour la première fois :

Retirez tous les matériaux d'emballage. S'il y a des étiquettes ou des autocollants sur l'appareil, retirez-les. Rincez le panier et la cuve à l'eau chaude. N'employez pas de nettoyeurs abrasifs ou agressifs. Nettoyez l'intérieur et l'extérieur de l'appareil avec un chiffon humide. Ne lavez pas la cuve et le panier au lave-vaisselle.

L'appareil frit les aliments à l'air chaud. Par conséquent, ne remplissez pas la cuve avec de l'huile ou de la graisse !

Raccordement électrique

L'appareil doit être branché exclusivement à une prise de courant de 220-240 V ~ 50/60 Hz, 16A correctement installée.

Description générale

1. Cuve
2. Grille pour la friture
3. Appareil

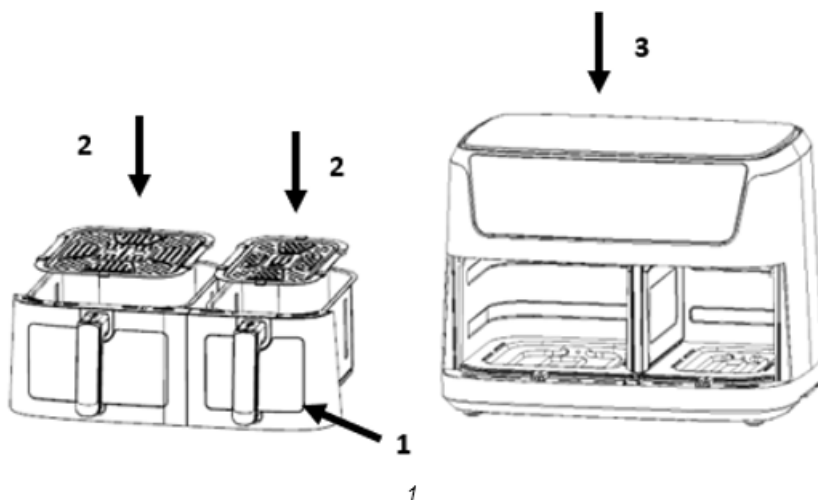

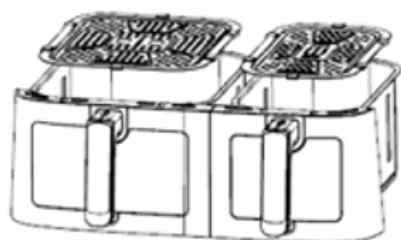

2

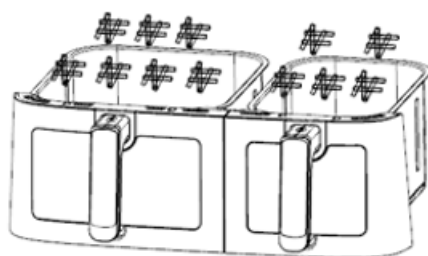
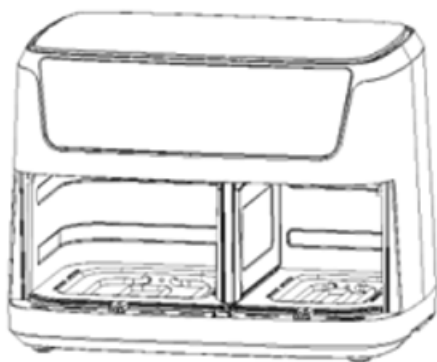

3

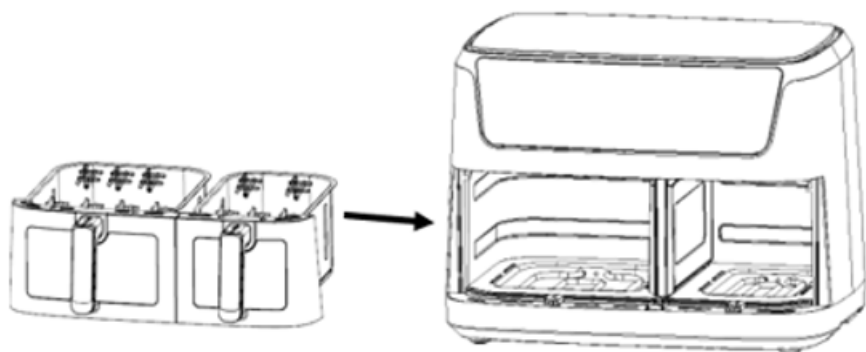

4

Avant la première utilisation

1. Retirez tout l'emballage.
2. Retirez tous les autocollants et étiquettes de l'appareil.
3. Nettoyez soigneusement la grille et la cuve avec de l'eau chaude, du liquide vaisselle et une éponge non abrasive.
4. Essuyez l'intérieur et l'extérieur de l'appareil avec un chiffon humide.

Ceci est une friteuse sans huile qui fonctionne à l'air chaud. Ne remplissez pas la cuve d'huile ou d'autres matières grasses.

Remarque : Lorsque la friteuse est chauffée pour la première fois, il est possible qu'elle émette une légère fumée ou de l'odeur. Ceci est normal pour de nombreux appareils chauffants. Ceci n'affecte pas la sécurité de votre appareil.

Préparation de l'appareil avant utilisation

1. Placez l'appareil sur une surface stable, horizontale et plane.
Ne placez pas l'appareil sur une surface non résistante à la chaleur.
2. Placez la grille dans la cuve.

Ne remplissez pas la cuve d'huile ou tout autre liquide.

Ne placez rien sur l'appareil car cela pourrait obstruer le flux d'air et affecter le résultat de la friture à air chaud.

Utilisation de l'appareil

1. Branchez la fiche secteur dans une prise murale reliée à la terre.
 2. Retirez délicatement la cuve de la friteuse (Schéma 2).
 3. Mettez les ingrédients dans la cuve. (Schéma 3).
 4. Replacez la cuve dans la friteuse (Schéma 4).
- N'utilisez jamais la cuve sans que la grille ne soit positionnée.

Attention : ne touchez pas la cuve pendant et un certain temps après l'utilisation, car elle devient très chaude. Tenez la cuve par la poignée uniquement.

5. Choisissez le temps de cuisson requis pour la préparation (voir la section « Paramètres » dans ce chapitre).
 6. Certains ingrédients nécessitent d'être retournés à mi-cuisson (voir la section « Paramètres » dans ce chapitre). Pour retourner les ingrédients, retirez la cuve de l'appareil par la poignée et secouez-la. Puis, replacez la cuve dans la friteuse.
 7. Lorsque le signal sonore retentit, le temps de cuisson défini est écoulé. Retirez la cuve de l'appareil.
- Remarque : appuyez sur la touche marche/arrêt pendant 2 secondes. Ensuite, vous pouvez éteindre l'appareil manuellement.

Astuce : vous pouvez ajuster à votre convenance la température ou le temps de cuisson pendant l'utilisation.

8. Vérifiez si les ingrédients sont cuits.

Si les ingrédients ne sont pas encore cuits, remettez simplement la cuve dans l'appareil et ajoutez quelques minutes supplémentaires à la minuterie.

9. Pour retirer les ingrédients (exemple : des frites), sortez la cuve de la friteuse et placez-la sur un dessous-de-plat.

Ne retournez pas la cuve, car l'excès d'huile qui s'est accumulé au fond risque de couler sur les ingrédients.

La casserole et les ingrédients sont chauds. Selon le type d'ingrédients contenus dans la friteuse, de la vapeur peut s'échapper de la cuve.

10. Utilisez des ustensiles appropriés pour transférer les aliments dans une assiette.
11. Lorsque vos ingrédients sont cuits, la friteuse est immédiatement prête pour la cuisson de nouveaux ingrédients.

Instructions du panneau de commande

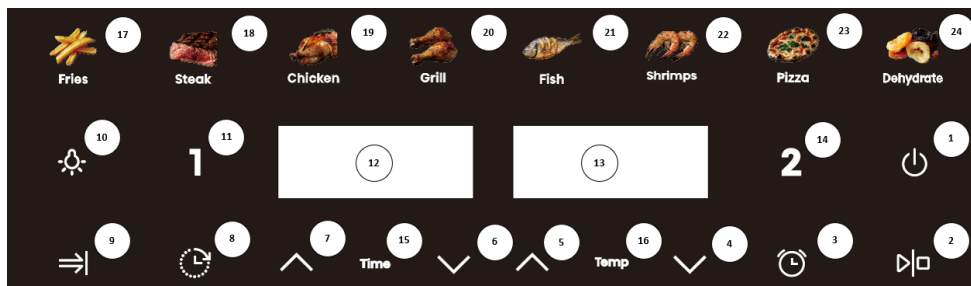

Bouton 1  - Marche / Arrêt

Une fois que le panier et le tiroir sont correctement placés dans l'unité principale, le voyant d'alimentation s'allume. Appuyez sur le bouton Marche/Arrêt pour mettre l'appareil en mode veille après avoir sélectionné le tiroir que vous souhaitez utiliser. Appuyez à nouveau sur le bouton Marche/Arrêt pour lancer la cuisson. Appuyez sur le bouton Marche/Arrêt pendant 2 secondes pour éteindre l'appareil et arrêter le moteur pendant la cuisson.

Bouton 2  - Bouton Démarrage/Pause
Permet de démarrer ou de mettre l'appareil en pause.

Bouton 3  - Bouton de rappel de retournement
Si vous avez sélectionné cette fonction, l'appareil vous rappellera de retourner les aliments à l'heure définie.

Bouton 4  - Bouton de réduction de la température

Bouton 5  - Bouton d'augmentation de la température

Bouton 6  - Bouton de réduction de la durée

Bouton 7  - Bouton d'augmentation de la durée

Bouton 8  - Bouton de maintien au chaud
Ce bouton permet de régler la durée de maintien au chaud souhaitée, entre 0,5 et 12 heures.

Bouton 9  - Bouton d'arrêt simultané
En appuyant sur ce bouton, il est possible de mettre fin simultanément à deux programmes avec des réglages de durée différents.

Bouton 10  - Bouton d'éclairage

Bouton 11 **1** - Bouton de sélection du tiroir 1

Voyant « 12 » - Affichage du tiroir de gauche

Voyant « 13 » - Affichage du tiroir de droite

Bouton 14 **2** - Bouton de sélection du tiroir 2
Appuyez sur le bouton de réglage de la durée de cuisson. Il est possible de régler la durée indiquée sur l'unité d'affichage en fonction de vos besoins.

Voyant « 15 » - Voyant de durée

Voyant « 16 » - Voyant de température

Boutons 17 à 24 - Boutons de sélection de programmes

Instructions d'utilisation détaillées





1. Mode de démarrage







Premièrement, pour vous assurer que les tiroirs sont correctement installés dans l'appareil, introduisez la fiche dans la prise de courant. L'appareil se met en marche, émet un signal sonore, tous les voyants s'allument pendant une seconde, puis s'éteignent. Le voyant d'alimentation s'allume.







2. Mode veille

Appuyez sur l'icône d'alimentation. Le bouton **1** de sélection du tiroir et le voyant de sélection du tiroir **2** s'allument et restent fixes, l'appareil est maintenant en mode veille. Lorsque l'appareil est en mode veille et qu'il n'a pas été utilisé pendant 5 minutes, il repasse en mode de démarrage.

3. Mode de fonctionnement à un seul tiroir

- 3.1. Appuyez sur l'icône **1** ou **2**. L'indicateur de fonction et le menu apparaissent et restent activés. L'indicateur de programme Frite clignote, étant donné qu'il s'agit du menu par défaut, et les autres indicateurs restent également allumés. En même temps, l'indicateur de température et de durée se met à clignoter. En appuyant sur l'icône **1** et en la maintenant enfoncée pendant 2 secondes, vous pouvez annuler la sélection du tiroir de gauche. Vous pouvez procéder de la même manière pour le tiroir de droite en appuyant sur l'icône **2** et en la maintenant enfoncée. Si vous annulez la sélection des deux tiroirs en appuyant sur les icônes, l'appareil passe en mode veille.
- 3.2. Appuyez sur l'icône de sélection de programme pour sélectionner le programme que vous souhaitez utiliser en fonction des aliments que vous cuisinez ou pour régler la température et la durée, si nécessaire. Lors du réglage de la température, chaque appui sur le bouton modifie la température de 5 °C, si vous effectuez un appui long sur les boutons «  » ou «  », la température augmente ou diminue de façon continue. Pour chaque programme, la plage de température est réglable entre 80 °C et 200 °C. Réglage de la durée : chaque appui sur la touche permet de modifier la durée d'une minute. La durée est réglable entre 1 minute et 60 minutes.
- 3.3. Après avoir sélectionné le programme, la température et la durée appropriés, appuyez sur l'icône d'alimentation. Le tiroir **1 / 2** se met en marche et l'écran affiche le temps de cuisson en cours, en effectuant un compte à rebours jusqu'à ce qu'il cesse de clignoter. L'indicateur de programme sélectionné reste allumé en permanence, les autres indicateurs de programme sont désactivés.
- 3.4. Si vous souhaitez modifier la température ou la durée pendant la cuisson, appuyez sur la touche **1** ou **2**, puis appuyez une fois sur l'icône de température ou de durée, puis appuyez sur l'icône de la touche «  » ou «  » pour régler la température ou la durée. L'appareil continue de fonctionner pendant la modification des réglages.

- 3.5. Si vous souhaitez modifier le programme pendant la cuisson, appuyez légèrement sur la touche **1** ou **2**, puis appuyez une fois sur  pour interrompre la cuisson. Le dispositif de chauffe et le moteur s'arrêtent de fonctionner, l'indicateur de programme et l'écran d'affichage se mettent à clignoter. Modifiez les réglages selon vos besoins. À ce moment, vous pouvez également régler la température et la durée.
 - 3.6. Appuyez sur la touche d'alimentation pendant la cuisson pour arrêter l'appareil. Si aucune action n'est effectuée, l'appareil revient automatiquement en mode veille au bout de 5 minutes.
 - 3.7. Si vous souhaitez éteindre l'appareil pendant la cuisson, appuyez sur la touche d'alimentation pendant 2 secondes. La résistance et le moteur s'arrêtent de fonctionner. L'écran affiche « OFF » et un signal sonore retentit.
 - 3.8. Après la cuisson, l'écran affiche « OFF » et un signal sonore retentit 5 fois. L'écran s'éteint et l'appareil retourne en mode veille.
 - 3.9. Si vous retirez un tiroir en cours de cuisson, l'écran affiche « OPEN » et l'appareil cesse de fonctionner. Après avoir remis le tiroir en place, l'appareil reprend son fonctionnement avec les réglages précédents.
4. Mode de fonctionnement à deux tiroirs
- 4.1. Démarrage des 2 tiroirs
 - 4.1.1. Sélectionnez d'abord un côté et choisissez le programme, la température et la durée en fonction de vos besoins. Sélectionnez ensuite l'autre côté et réglez le programme, la température et la durée souhaités de la même manière.
 - 4.1.2. En appuyant sur la touche , les tiroirs de gauche et de droite se mettent à fonctionner simultanément. Le voyant du bouton **1** et du programme du tiroir de gauche clignotent simultanément toutes les 6 secondes. De même pour le voyant du bouton **2** et du programme du tiroir de droite. Les indicateurs des tiroirs de gauche et de droite s'illuminent alternativement à environ 3 secondes d'intervalle.
 - 4.1.3. Il est également possible de démarrer le tiroir de gauche en appuyant sur le bouton  après avoir réglé les paramètres du tiroir **1**, puis en appuyant sur le bouton **2** pour définir les paramètres du tiroir de droite. Lorsque le tiroir de droite est prêt, appuyez sur le bouton  pour le démarrer.
 - 4.1.4. La durée et la température ne peuvent pas être réglées lorsque les deux tiroirs fonctionnent.
 - 4.2. Modification des réglages pendant le fonctionnement des deux tiroirs
 - 4.2.1. Lorsque le tiroir de gauche et de droite fonctionnent simultanément, si vous souhaitez régler la température ou la durée pour du tiroir de gauche, appuyez sur la touche **1**, puis définissez les valeurs requises. Il n'est pas possible de modifier le programme dans ce mode de fonctionnement. Si aucune opération n'est effectuée dans les 10 secondes suivant le réglage, l'écran d'affichage revient automatiquement à la normale.
 - 4.2.2. Si vous souhaitez régler la température ou la durée du tiroir de droite, reportez-vous à la section 4.2.1.
 - 4.2.3. Pendant la cuisson, il est possible de modifier le programme, la température et la durée en appuyant sur les touches **1 / 2** et sur le bouton . Le tiroir de gauche ou de droite passe en mode pause. Appuyez sur le bouton  pour reprendre la cuisson après avoir modifié vos réglages.

- 4.2.4. Une fois que l'appareil est entré en mode pause, si aucune opération n'est effectuée dans les 5 minutes, le tiroir passe en mode veille.
- 4.3. Désactivation du tiroir de gauche ou de droite
- 4.3.1. Appuyez d'abord sur le bouton **1** ou **2**, puis appuyez sur le bouton d'alimentation pendant 2 secondes. Le tiroir sélectionné cesse de fonctionner et repasse en mode veille.
- 4.4. Retrait du panier
- 4.4.1. Si le panier a été retiré en cours de cuisson, l'écran affiche « OPEN ». Le fonctionnement du côté concerné s'arrête (le système de chauffage et le moteur s'arrêtent), et lorsque le panier est remis en place, le fonctionnement reprend avec le réglage précédent.
- 4.4.2. Si vous retirez un panier lorsque l'appareil est en mode veille, l'écran affiche « OPEN ». Il est alors impossible de faire fonctionner les deux tiroirs en même temps.
- 4.5. Mise en pause des tiroirs de gauche et de droite
- 4.5.1. Lorsque les deux tiroirs fonctionnent simultanément, il suffit d'appuyer une fois sur le bouton  pour que les deux tiroirs passent en mode pause. Les écrans et les programmes se mettent à clignoter. Appuyez à nouveau sur le bouton , et les tiroirs de gauche et de droite se remettent à fonctionner.
- 4.5.2. Lorsque les tiroirs de gauche et de droite sont mis en pause en même temps et qu'aucune opération n'est effectuée dans les 5 minutes, les deux tiroirs s'arrêtent de fonctionner et repassent en mode veille.
- 4.5.3. Lorsque vous utilisez les deux tiroirs, appuyez légèrement sur le bouton  une fois. Les tiroirs de gauche et de droite passeront en mode pause en même temps. Si vous souhaitez effectuer des réglages, appuyez d'abord sur le bouton **1** ou **2**, puis modifiez le programme, la température et la durée de cuisson en fonction de vos besoins. Appuyez ensuite une fois sur le bouton  pour reprendre le fonctionnement simultané des tiroirs de gauche et de droite.
- 4.5.4. Lorsque vous utilisez les deux tiroirs, appuyez légèrement sur le bouton  une fois. Les tiroirs de gauche et de droite passeront en mode pause en même temps. Appuyez à nouveau sur le bouton  pendant 2 secondes, et le tiroir de gauche et de droite cesseront de fonctionner en même temps. Les écrans de gauche et de droite affichent « OFF » et l'appareil retourne en mode veille après un signal sonore.
- 4.6. Arrêt des tiroirs de gauche et de droite
- 4.6.1. Lorsque vous utilisez les deux tiroirs, appuyez sur le bouton d'alimentation pendant 2 secondes. Les tiroirs de gauche et de droite cesseront de fonctionner simultanément, et les écrans de gauche et de droite afficheront « OFF ». L'appareil émet un signal sonore et passe en mode veille.
- 4.6.2. Le tiroir de gauche ou de droite cesse de fonctionner une fois la durée affichée écoulée, le système de chauffe et le moteur s'arrêtent et l'écran affiche « OFF ». Après 5 signaux sonores, l'écran se désactive et l'appareil repasse en mode veille.
- 4.6.3. Si vous souhaitez désactiver un seul tiroir, appuyez d'abord sur **1** ou **2** puis sur le bouton d'alimentation pendant 2 secondes. Le tiroir sélectionné cesse de fonctionner et l'écran correspondant affiche « OFF ». L'appareil émet un signal sonore et repasse en mode veille. À ce moment, l'appareil passe en mode de fonctionnement à un tiroir.
- 4.7. Fonction d'arrêt simultané

- 4.7.1. Cette fonction n'est active que lorsque deux programmes avec un réglage de durée différent sont sélectionnés en mode de fonctionnement à deux tiroirs. Les voyants s'allument simultanément. Lorsque la fonction est active, l'écran clignote.
- 4.7.2. Après avoir sélectionné le programme, appuyez d'abord sur la touche d'arrêt simultané \Rightarrow |, puis à nouveau sur le bouton \triangleright | □. L'appareil se met à fonctionner. À ce stade, le tiroir ayant la durée de cuisson la plus longue fonctionne, tandis que le tiroir ayant la durée de cuisson la plus courte affiche le symbole « HOLD ». Lorsque le délai supplémentaire est écoulé, le deuxième tiroir se met en marche. Le bouton d'arrêt simultané \Rightarrow | reste normalement allumé pendant cette opération.
- 4.7.3. En cours de cuisson, si la durée affichée du côté « HOLD » est plus longue que la durée affichée du côté opposé, quittez le mode d'arrêt simultané. Le \Rightarrow | voyant de la touche d'arrêt simultané cesse de clignoter.
- 4.7.4. Si vous retirez un tiroir en cours de fonctionnement, la minuterie se met en pause et l'écran affiche « HOLD ». Remplacez le tiroir dans l'appareil pour reprendre son fonctionnement.
- 4.7.5. Durant le fonctionnement simultané des deux tiroirs, si le fonctionnement d'un tiroir est interrompu et que celui de l'autre est maintenu, quittez la fonction d'arrêt simultané et l'indicateur du bouton correspondant cesse de clignoter.

Remarques :

1. Mode démarrage : dans ce mode, seule l'icône du bouton d'alimentation est allumée.
2. Mode veille : le bouton d'alimentation, celui du tiroir de gauche et celui du tiroir de droite sont tous illuminés.
3. Réglage de l'appareil hors cuisson : le bouton de fonction correspondant reste allumé, l'indicateur de programme sélectionné clignote, les autres indicateurs de programme restent allumés, l'écran correspondant clignote alternativement pour indiquer la température et la durée du programme sélectionné. Lors du réglage du programme, les réglages correspondants clignotent, lors du réglage de la température, appuyez sur le bouton de température, l'affichage clignote pour indiquer la température actuelle. Appuyez sur le bouton de durée pour régler celle-ci, l'affichage indique la durée en cours et clignote. Lorsque le tiroir de gauche et le tiroir de droite sont sélectionnés en même temps, le programme du côté non sélectionné ne clignote pas, l'écran correspondant affiche alternativement la température et la durée sans clignoter. Pendant ce processus, le système de chauffage et les moteurs ne fonctionnent pas.
4. Effectuer des réglages pendant la cuisson : le programme ne clignote pas. L'écran clignote pour indiquer la température et la durée. Vous pouvez régler la température et la durée, mais le programme ne peut pas être modifié.
5. Mise en pause d'un seul tiroir : la touche de fonction correspondante est allumée en permanence et l'indicateur de programme clignote au moment de la sélection. Les autres indicateurs de programme restent allumés et l'écran correspondant clignote pour indiquer la température et la durée. Les boutons **1** ou **2** se mettent à clignoter, le programme, la température et la durée peuvent alors être définis.
6. Mode pause du tiroir de gauche et de droite : le bouton de fonction correspondant reste allumé, le voyant du programme sélectionné clignote, l'autre voyant de programme reste allumé, l'écran d'affichage clignote, la température et la durée s'affichent, les boutons **1** et **2** correspondants clignotent.
7. Mode de fonctionnement : le bouton de fonction correspondant, l'indicateur de programme sélectionné s'allume en permanence, les autres indicateurs de programme sont désactivés et l'écran correspondant affiche la durée du programme.
8. Lorsque le tiroir de gauche et le tiroir de droite fonctionnent simultanément, l'indicateur du bouton et celui du programme correspondant au tiroir **1** clignotent en même temps à un pendant 3 secondes, et le délai de désactivation est inférieur à 0,5 seconde. Après 3 secondes, l'indicateur du bouton et

l'indicateur du programme correspondant au tiroir **2** clignotent en même temps pendant 6 secondes, avec un délai d'extinction inférieur à 0,5 seconde, les indicateurs gauche et droit clignotent alternativement, et le délai d'intervalle gauche et droit est de 3 secondes.

9. Fonction mémoire : l'appareil dispose d'une fonction mémoire. Lorsque la cuisson est terminée, l'appareil ne s'éteint pas. Lors de la prochaine utilisation, si vous sélectionnez le même tiroir que celui utilisé la fois précédente, l'appareil affichera directement le programme utilisé lors de la dernière utilisation. La fonction mémoire est désactivée lorsque l'appareil est mis hors tension pendant 1 heure. Après une heure au minimum, au moment de la remise sous tension de l'appareil, les réglages initiaux s'affichent à l'écran. Mémoire hors tension : en cas de coupure de courant ou de mise hors tension accidentelle de l'appareil, celui-ci revient à son état de fonctionnement antérieur à la coupure, à condition d'être remis sous tension dans les 30 minutes qui suivent.

Réglages

Le tableau ci-dessous vous aidera à sélectionner les paramètres de base des ingrédients.

Remarque : gardez à l'esprit que ces paramètres ne sont qu'indicatifs. Les ingrédients diffèrent par leur origine, leur taille, leur forme et leur marque, nous ne pouvons donc pas garantir les meilleurs réglages pour vos ingrédients.

La technologie à air rapide réchauffe instantanément l'air à l'intérieur de l'appareil, par conséquent, le fait de retirer brièvement la cuve de l'appareil pendant la friture à air chaud ne perturbera pas le processus.

Conseils :

1. Les ingrédients plus petits nécessitent habituellement un temps de cuisson légèrement plus court que les ingrédients plus gros.
2. Une plus grande quantité d'ingrédients nécessite seulement un temps de cuisson légèrement plus long, tandis qu'une moindre quantité d'ingrédients nécessite seulement un temps de cuisson légèrement plus court.
3. Retourner les ingrédients plus petits à mi-cuisson optimise le résultat final et peut permettre d'éviter une cuisson non homogène des ingrédients.
4. Ajoutez de l'huile à des pommes de terre fraîches pour obtenir un résultat croustillant. Faites frire les ingrédients dans la friteuse dans les quelques minutes suivant l'ajout d'huile.
5. Ne préparez pas d'ingrédients extrêmement gras, comme des saucisses, dans la friteuse.
6. Les aliments à cuire au four peuvent également être préparés dans la friteuse.
7. La quantité optimale pour préparer des frites croustillantes est de 500 grammes.
8. Utilisez de la pâte toute faite pour préparer rapidement et facilement des bouchées apéritives fourrées. La pâte toute faite nécessite également un temps de cuisson plus court que la pâte maison.
9. Placez un moule de cuisson ou un plat allant au four dans la friteuse si vous voulez faire cuire un gâteau ou une quiche ou si vous voulez faire frire des ingrédients délicats ou des plats avec de la farce.

Programmes	Poids de référence (g)	Température par défaut (°C)	Durée de cuisson du tiroir (min)	Plage de température (°C)	Plage de durée de cuisson (min)	Agiter
Frites	600 / 400	200	25	80 - 200	1 - 60	1-2
Steak	500 / 350	180	16	80 - 200	1 - 60	Flip
Poulet	1 200 / 800	200	45	80 - 200	1 - 60	Flip
Gril	600 / 400	200	25	80 - 200	1 - 60	Flip
Poisson	650 / 450	180	18	80 - 200	1 - 60	Flip
Crevettes	650 / 500	180	12	80 - 200	1 - 60	1-2
Pizza	500 / 300	180	15	80 - 200	1 - 60	/
Déshydrater	650 / 450	40	6 h	80 - 200	1 - 60	1-2

Remarque 1 : ajoutez 3 minutes au temps de préparation lorsque vous commencez à frire avec la friteuse encore froide. L'appareil peut émettre de la fumée et des odeurs lors de la première utilisation, ce qui est normal.

Nettoyage

Nettoyez l'appareil après chaque utilisation.

N'utilisez pas d'ustensiles en métal ou d'éponge abrasive pour nettoyer la cuve et la grille, cela risquerait d'endommager le revêtement antiadhésif.

1. Retirez la fiche secteur de la prise murale et laissez l'appareil refroidir.
Remarque : retirez la cuve pour laisser la friteuse refroidir plus rapidement.
2. Essuyez l'intérieur et l'extérieur de l'appareil avec un chiffon humide.
3. Nettoyez les cuves avec de l'eau chaude, du liquide vaisselle et une éponge non abrasive.
Vous pouvez utiliser un savon dégraissant pour éliminer toute la saleté restante.
Astuce : si la saleté est collée à la grille ou au fond de la cuve, remplissez la cuve d'eau chaude et de liquide vaisselle. Mettez la grille dans la cuve et laissez-les tremper pendant environ 10 minutes.
4. Nettoyez l'intérieur de l'appareil avec de l'eau chaude et une éponge non abrasive.
5. Nettoyez l'élément chauffant avec une brosse de nettoyage pour éliminer les résidus d'aliments.

Dépannage

Problème	Cause possible	Solution
L'appareil ne fonctionne pas.	L'appareil n'est pas branché au secteur.	Branchez la fiche à une prise de courant reliée à la terre.
Les ingrédients cuits avec la friteuse ne sont pas cuits.	Il y a trop d'ingrédients ou les ingrédients sont trop gros.	Remplissez la cuve avec la quantité suggérée d'ingrédients (de la taille recommandée).
	La température réglée est trop basse.	Réglez la température en conséquence.
	L'appareil n'a pas été préchauffé.	Réglez le temps de préparation requis.
La cuisson des ingrédients n'est pas homogène.	Certains types d'ingrédients nécessitent d'être retournés à mi-cuisson.	Les ingrédients qui se superposent (par exemple, des frites) doivent être retournés à mi-cuisson (voir la section « Paramètres »).
Les ingrédients frits ne sont pas croustillants lorsqu'ils sortent de la friteuse.	Utilisez le type d'ingrédients destinés à être cuits dans une friteuse traditionnelle.	Utilisez des aliments à cuire au four ou appliquez légèrement de l'huile sur les aliments pour obtenir un résultat plus croustillant.
Difficulté à insérer la cuve dans l'appareil.	Il y a trop d'ingrédients dans la cuve.	Ne remplissez pas la cuve au-delà de la démarcation MAX.
	La cuve n'est pas bien placée dans l'appareil.	Enfoncez la cuve dans l'appareil jusqu'à entendre un clic.
De la fumée blanche sort de l'appareil.	Cuisson d'aliments gras.	Lors de la cuisson d'aliments gras, une grande quantité d'huile coule dans la cuve. L'huile produit une fumée blanche et il est possible que la cuve chauffe plus que d'ordinaire. Ceci n'affecte ni l'appareil ni le résultat final.
	La cuve n'a pas été nettoyée après la dernière utilisation.	La fumée blanche est causée par l'huile qui chauffe la cuve. Assurez-vous de bien nettoyer la cuve après chaque utilisation.
Les frites maison sont mal cuites.	Le mauvais type de pommes de terre a été utilisé.	Utilisez des pommes de terre fraîches et assurez-vous qu'elles tiennent bien la cuisson.
	Les frites n'ont pas été rincées avant la cuisson.	Rincez correctement les frites pour retirer l'amidon.
Les frites maison ne sont pas croustillantes.	Le croustillant des frites dépend de la quantité d'huile et d'eau contenue dans les frites.	Assurez-vous de bien sécher les frites.
		Coupez les pommes de terre en bâtonnets plus petits pour un résultat plus croustillant.
		Badigeonnez d'huile pour un résultat plus croustillant.

ENVIRONNEMENT

En fin de vie, ne pas jeter l'appareil avec les déchets ménagers normaux, mais déposez-le dans un point de collecte officiel pour le recyclage. Vous contribuerez ainsi à la préservation de l'environnement.

GARANTIE ET SERVICE

Si vous avez besoin d'informations ou si vous rencontrez un problème, veuillez contacter le centre d'assistance à la clientèle Hisense de votre pays (vous trouverez son numéro de téléphone dans la brochure de la garantie mondiale). S'il n'existe pas de centre d'assistance à la clientèle dans votre pays, consultez votre revendeur Hisense local ou contactez le service après-vente des appareils ménagers Hisense.

Pour un usage domestique uniquement !

Nous nous réservons le droit de procéder à des modifications !

Hisense

HISENSE

**VOUS SOUHAITE BEAUCOUP DE PLAISIR LORS DE L'UTILISATION
DE CET APPAREIL.**



Instrucciones importantes de seguridad

Lea atentamente las instrucciones de uso antes de usar el aparato.

1. Guarde bien las instrucciones, el certificado de garantía, el justificante de pago y, preferiblemente, el embalaje del aparato.
2. No sumerja en líquidos la carcasa que contiene los componentes eléctricos y los elementos calefactores ni la enjuague bajo un chorro de agua.
3. Evite que penetre agua u otro líquido en el aparato, ya que esto puede provocar descargas eléctricas.
4. Coloque siempre los alimentos que se van a freír en la cesta para impedir el contacto con los elementos calefactores.
5. No obstruya las entradas y salidas de aire mientras el aparato esté en funcionamiento.
6. No llene la bandeja con aceite, ya que esto puede conllevar un riesgo de incendio.
7. No toque ninguna parte del interior del aparato durante el funcionamiento.
8. Antes de conectar a la red eléctrica, asegúrese de que la tensión indicada en el aparato coincida con la tensión de la red eléctrica de su hogar.
9. No utilice el aparato si el enchufe, el cable de alimentación o cualquier otro componente está dañado.
10. Si el cable de alimentación está dañado, solo puede ser sustituido por Hisense, el centro de servicio y reparación autorizado de Hisense o un profesional debidamente capacitado.
11. Este aparato puede ser utilizado por menores a partir de los 8 años y por personas con capacidades físicas, sensoriales o mentales reducidas, o sin experiencia o conocimientos, siempre que se encuentren bajo supervisión o que se les haya proporcionado instrucciones pertinentes sobre el uso correcto del aparato y comprendan los peligros implicados.
Supervise a los menores mientras utilizan el aparato y asegúrese de que no jueguen con él.
Los menores no deben realizar ninguna tarea de limpieza o mantenimiento del aparato, a menos que sean mayores de 8 años y lo hagan bajo supervisión.
12. Mantenga el cable de alimentación alejado de superficies calientes.
13. No enchufe el cable de alimentación a la toma de corriente y no utilice el panel de control del aparato con las manos húmedas.
14. Conecte el aparato únicamente a una toma de corriente con conexión a tierra. Asegúrese de que el enchufe de alimentación esté insertado correctamente en la toma de corriente.

15. Este aparato no se puede controlar con un temporizador externo o un sistema de control remoto independiente.
16. No coloque el aparato encima o cerca de materiales inflamables, como un mantel o cortinas.
17. No coloque el aparato junto a una pared o encima de otros electrodomésticos. Asegúrese de que haya al menos 10 cm de espacio libre por detrás, a los lados y por encima del aparato. No coloque objetos sobre el aparato.
18. Utilice el aparato únicamente para los fines descritos en este manual.
19. No deje el aparato en funcionamiento sin vigilancia.
20. Durante la fritura con aire, se libera vapor caliente por las aberturas de ventilación. Procure no acercarse demasiado las manos y la cara a las aberturas de ventilación. También debe tener cuidado de no escaldarse con el vapor al retirar la bandeja del aparato.
21. Las superficies accesibles del aparato pueden calentarse mientras está en funcionamiento.
22. Si sale humo oscuro del aparato, apáguelo de inmediato. Antes de retirar la bandeja del aparato, espere a que el humo disminuya.
23. Coloque el aparato sobre una superficie plana y estable.
24. Este aparato está destinado exclusivamente a un uso doméstico normal. No está diseñado para usar en entornos como cocinas de tiendas, oficinas, granjas u otros entornos laborales. Tampoco está pensado para ser utilizado por huéspedes en habitaciones de hoteles, moteles, establecimientos tipo «Bed&Breakfast» u otros hospedajes.
25. Si el aparato no se utiliza correctamente o se usa con fines profesionales o semiprofesionales, o de una manera que no respete estas instrucciones, la garantía quedará anulada y Hisense no será responsable de los daños causados.
26. Si necesita que se realice una inspección o reparación del aparato, póngase en contacto con un centro de servicio técnico autorizado de Hisense.
27. No intente reparar el aparato por su cuenta, ya que esto anulará la garantía.
28. Siempre debe desconectar el aparato de la red eléctrica después de usarlo.
29. Antes de manipular o limpiar el aparato, espere aproximadamente 30 minutos hasta que se enfríe.
30. Asegúrese de cocinar los ingredientes hasta que se pongan dorados y no hasta que tomen un color oscuro o marrón. Elimine los residuos de comida quemada. No fría patatas crudas a una temperatura superior a 180 °C (para reducir la formación de acrilamidas).
- 31.

Este equipo está etiquetado de conformidad con la Directiva europea 2012/19/EC sobre residuos de aparatos eléctricos y electrónicos (RAEE). Esta Directiva especifica los requisitos para la recogida y tratamiento de residuos de aparatos eléctricos y electrónicos en toda la Unión Europea.

Apagado automático

Este aparato está equipado con un temporizador. Cuando se agote el tiempo, el aparato emitirá un pitido y se apagará automáticamente.

Conexión eléctrica:

Este aparato solo puede conectarse a una toma de corriente de 220-240 V ~ 50-60 Hz, 16A instalada adecuadamente.

Descripción general

1. Recipiente para freír
2. Rejilla para freír
3. Freidora

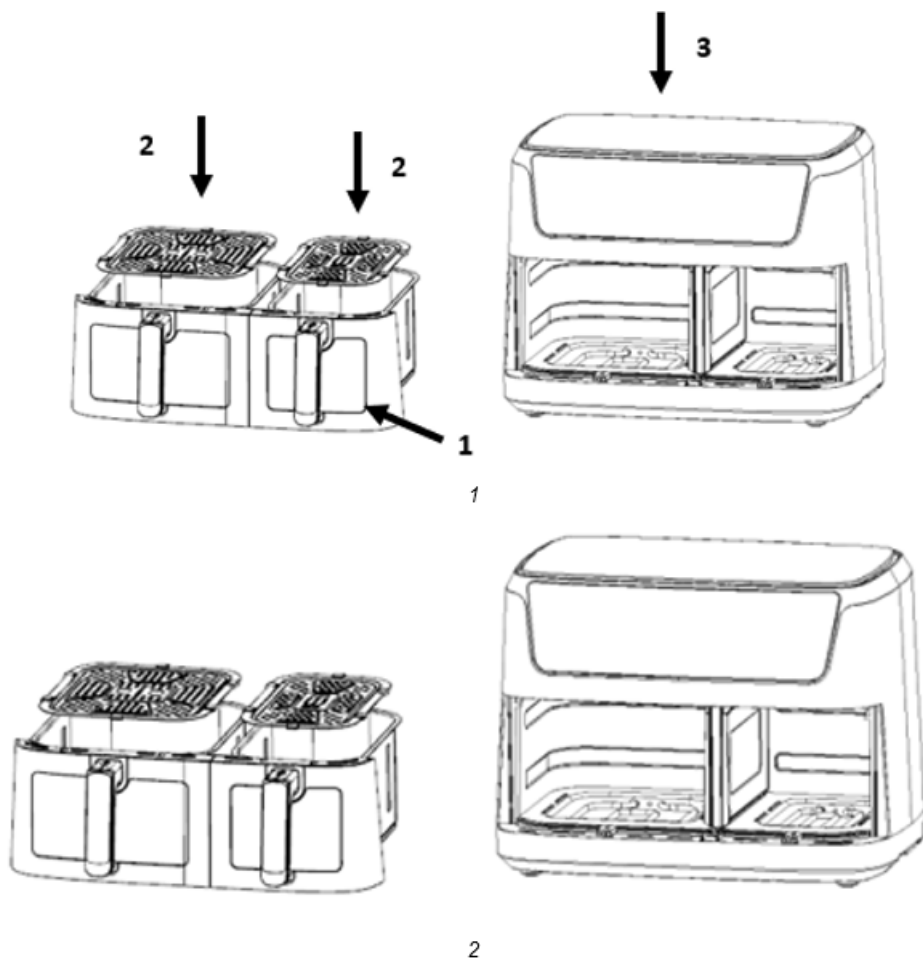

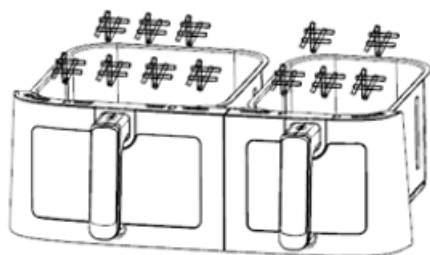

3

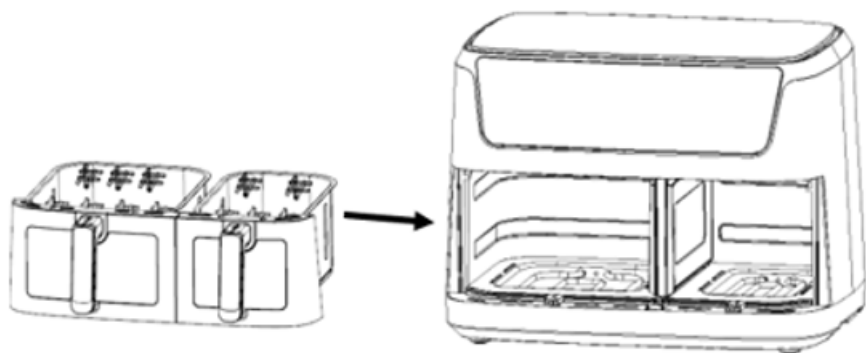

4

Antes del primer uso

1. Retire todos los materiales de embalaje.
2. Retire las pegatinas o etiquetas del aparato.
3. Limpie a fondo la rejilla y el recipiente con agua caliente, un poco de líquido para fregar y una esponja no abrasiva.
4. Limpie el interior y el exterior del aparato con un paño húmedo.

Esta es una freidora sin aceite que funciona con aire caliente. No llene el recipiente con aceite o grasa para freír directamente.

Aviso: Cuando su freidora de aire se caliente por primera vez, puede emitir un ligero humo u olor. Esto es algo normal en muchos de los aparatos que funcionan con calor. Esto no afecta a la seguridad de su electrodoméstico.

Cómo preparar el aparato para su uso

1. Coloque el aparato sobre una superficie estable, horizontal y nivelada.
No coloque el aparato sobre superficies que no sean resistentes al calor.
2. Coloque la rejilla de freír en el recipiente.

No llene el recipiente con aceite u otros líquidos.

No coloque nada encima del aparato, ya que esto podría obstruir el flujo de aire y afectar el resultado de la fritura con aire caliente.

Uso del aparato

1. Conecte el enchufe a una toma de corriente con conexión a tierra.
2. Retire con cuidado el recipiente de cocción de la freidora.
3. Coloque los ingredientes sobre la rejilla.
4. Vuelva a colocar el recipiente en la freidora de aire.

Nunca use el recipiente sin la rejilla en su interior.

Precaución: No toque el recipiente durante el uso ni inmediatamente después, ya que puede estar muy caliente. Sujete el recipiente únicamente por su asa.

5. Determine el tiempo de cocción requerido para el tipo de alimento que desee preparar (consulte la sección «Configuración» de este capítulo).

6. Cuando finalice el tiempo de cocción establecido, escuchará un timbre. Saque el recipiente del aparato.

Consejo: Puede ajustar la temperatura o el tiempo durante el uso de acuerdo con sus preferencias.

7. Compruebe si los alimentos están listos.

Si aún no están cocidos, simplemente vuelva a introducir el recipiente en el aparato y ajuste unos minutos más en el temporizador.

8. Para retirar los alimentos, extraiga el recipiente de la freidora de aire y colóquelo sobre un salvamanteles.

No dé la vuelta al recipiente, ya que cualquier exceso de aceite que se haya acumulado en el fondo caerá sobre los alimentos.

Tanto el recipiente como los alimentos estarán calientes. Dependiendo del tipo de alimento que haya preparado en la freidora de aire, es posible que emita vapor.

9. Utilice los utensilios adecuados para transferir los alimentos a un plato.

10. Una vez cocinado un lote de alimentos, la freidora de aire estará inmediatamente lista para preparar otro lote.

Instrucciones del panel de control

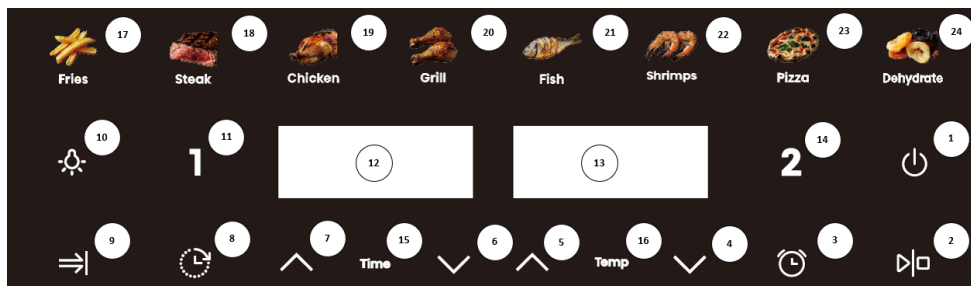



Tecla 1:  Tecla de encendido

Una vez que la cesta y el recipiente estén colocados correctamente en la carcasa principal, la luz de encendido se encenderá. Después de haber seleccionado el recipiente que desea utilizar, presione la tecla de encendido para poner el aparato en modo de espera. Si vuelve a presionar la tecla de encendido, se iniciará el proceso de cocción. Si presiona la tecla de encendido durante 2 segundos cerrará todo el dispositivo durante la cocción y detendrá el motor al mismo tiempo.

Tecla 2:  Tecla de inicio/pausa
Para iniciar o pausar el dispositivo.

Tecla 3:  Tecla de recordatorio para dar la vuelta a los alimentos
Si ha seleccionado esta función, el dispositivo emitirá un recordatorio a la hora establecida para dar la vuelta a los alimentos.

Tecla 4:  Tecla para disminuir la temperatura

Tecla 5:  Tecla para aumentar la temperatura

Tecla 6:  Tecla para disminuir el tiempo

Tecla 7:  Tecla para aumentar el tiempo

Tecla 8:  Tecla de reserva
Use esta tecla para reservar el tiempo de cocción según lo desee, con un rango de tiempo de reserva de 0,5 horas a 12 horas.

Tecla 9:  Tecla de finalización simultánea
Al pulsar esta tecla, se pueden finalizar simultáneamente dos recetas con diferentes ajustes de tiempo.

Tecla 10:  Tecla de la luz

Tecla 11: **1** Tecla de selección del recipiente 1

Luz indicadora «12»: Pantalla del recipiente izquierdo

Luz indicadora «13»: Pantalla del recipiente derecho

Tecla 14: **2** Tecla de selección del recipiente 2

Toque la tecla de selección de tiempo. Puede ajustar el tiempo indicado en la pantalla según sea necesario.

Luz indicadora «15»: Luz del tiempo

Luz indicadora «16»: Luz de la temperatura

Teclas 17-24: Teclas de recetas

Instrucciones de uso detalladas





1. Modo de arranque

En primer lugar, asegúrese de que el recipiente esté correctamente colocado en el aparato e inserte el enchufe en una toma de corriente. El aparato se encenderá, emitirá un pitido y todas sus luces se encenderán durante un segundo y luego se apagarán. El icono de encendido se iluminará.





2. Modo de espera







Toque el icono de encendido. La tecla **1** y los indicadores de **2** selección de recipiente se iluminarán y permanecerán encendidos; el aparato está en modo de espera. Cuando la unidad esté en modo de espera y no se utilice durante 5 minutos, volverá al modo de arranque.





3. Modo de trabajo con un solo recipiente

- 3.1. Toque el icono **1** o **2**. El indicador de función y el menú se encenderán y permanecerán encendidos. El indicador de patatas fritas parpadeará porque este es el menú predeterminado; los demás indicadores permanecerán encendidos. Al mismo tiempo, el indicador de temperatura y tiempo parpadearán. Si mantiene presionado el icono **1** durante 2 segundos, puede cancelar la selección del recipiente izquierdo. Para hacer lo mismo con el recipiente correcto, mantenga pulsado el icono **2**. Si cancela la selección de ambos recipientes presionando los iconos, el aparato entrará en modo de espera.
- 3.2. Toque el icono de menú para seleccionar el menú que desee utilizar de acuerdo con lo que quiera cocinar o para ajustar la temperatura y el tiempo si es necesario. Al ajustar la temperatura, cada vez que presione la tecla, la temperatura cambiará en 5 °C; si presiona las teclas «» o «», la temperatura aumentará o disminuirá continuamente. Para cada menú, el rango de temperatura ajustable es de 80 °C a 200 °C. Ajuste del tiempo: Cada vez que presione la tecla, la hora cambiará en 1 minuto. El rango de tiempo ajustable es de 1 min. a 60 min.
- 3.3. Después de haber seleccionado la receta, la temperatura y el tiempo que desee, toque el icono de encendido. El recipiente **1/2** comenzará a funcionar y la pantalla mostrará el tiempo de cocción actual en una cuenta regresiva hasta que deje de parpadear. El indicador de la receta seleccionada quedará iluminado y los demás indicadores de receta se apagarán.
- 3.4. Si necesita ajustar la temperatura o el tiempo durante el proceso de cocción, presione la tecla **1** o **2**, luego presione el icono de temperatura o tiempo una vez y finalmente presione las teclas «» o «» para ajustar la temperatura o el tiempo. Durante el proceso de ajuste, el aparato seguirá funcionando.
- 3.5. Si necesita reiniciar la receta durante la cocción, presione ligeramente la tecla **1** o la tecla **2**, y, a continuación, presione  una vez para pausar la cocción. El calentador y el

motor dejarán de funcionar, y el indicador de receta y la pantalla parpadearán. Ajuste la receta según sea necesario. En ese momento, también puede ajustar la temperatura y el tiempo.

- 3.6. Si presiona la tecla de encendido durante la cocción, el aparato se detendrá. Si no realiza ninguna operación, el aparato volverá automáticamente al modo de espera después de 5 minutos.
 - 3.7. Si necesita apagar el aparato durante la cocción, presione la tecla de encendido durante 2 segundos; el aparato se apagará. El tubo de calentamiento y el motor dejarán de funcionar. La pantalla mostrará la palabra «OFF» (apagado) y escuchará un pitido.
 - 3.8. Al finalizar la cocción, la pantalla mostrará la palabra «OFF» (apagado) y escuchará 5 pitidos. La pantalla se apagará y el aparato volverá al modo de espera.
 - 3.9. Si, durante la cocción, saca la cesta para freír, la pantalla mostrará la palabra «OPEN» (abierto) y el aparato dejará de funcionar. Cuando reinserte la cesta para freír, el aparato reanudará su funcionamiento anterior.
4. Modo de trabajo con doble recipiente
- 4.1. Iniciar los 2 recipientes
 - 4.1.1. En primer lugar, seleccione un lado y establezca la receta, la temperatura y el tiempo que desee. En segundo lugar, seleccione el otro lado y establezca la receta, la temperatura y el tiempo que desee.
 - 4.1.2. Si presiona la tecla , los recipientes izquierdo y derecho comenzarán a funcionar al mismo tiempo. La tecla **1** y la luz indicadora de la receta del recipiente izquierdo parpadearán juntas una vez cada 6 segundos; la tecla **2** y la luz indicadora de la receta del recipiente derecho también parpadearán una vez cada 6 segundos simultáneamente. Las pantallas de los recipientes izquierdo y derecho se iluminarán alternativamente en intervalos de aproximadamente 3 segundos.
 - 4.1.3. También es posible iniciar el recipiente izquierdo primero presionando la tecla  después de configurar el parámetro de recipiente **1**, y luego presionando la tecla **2** para configurar el parámetro del recipiente derecho. Cuando el recipiente derecho esté listo, presione la tecla  para iniciar su funcionamiento.
 - 4.1.4. Cuando ambos recipientes están funcionando, no es posible hacer ajustes del tiempo y la temperatura.
 - 4.2. Cambiar un ajuste mientras se trabaja con los dos recipientes
 - 4.2.1. Si los recipientes izquierdo y derecho están funcionando al mismo tiempo y necesita establecer la temperatura o el tiempo del recipiente izquierdo, presione **1** y establezca la temperatura y el tiempo que desee. No es posible cambiar de receta en este estado. Si no realiza ninguna operación dentro de los 10 segundos posteriores al ajuste, la pantalla volverá automáticamente a la normalidad.
 - 4.2.2. Si necesita ajustar la temperatura o el tiempo del recipiente derecho, consulte la sección 4.2.1.
 - 4.2.3. Durante el proceso de cocción, es posible ajustar la receta, la temperatura y el tiempo presionando **1/2** y la tecla . El recipiente izquierdo o el recipiente derecho entrará en modo de pausa. Para reanudar la cocción después de cambiar la configuración, pulse la tecla .
 - 4.2.4. Después de pausar el aparato, si no realiza ninguna operación en 5 minutos, el recipiente entrará en modo de espera.
 - 4.3. Apagar el recipiente izquierdo o derecho

- 4.3.1. Presione primero la tecla **1** o **2**, y luego mantenga pulsada la tecla de encendido durante 2 segundos. El recipiente seleccionado dejará de funcionar y volverá al modo de espera.
- 4.4. Sacar la cesta
- 4.4.1. Si saca la cesta durante la cocción, la pantalla mostrará la palabra «OPEN» (abierto). El lado en cuestión dejará de funcionar (tanto la calefacción como el motor se detendrán) y el funcionamiento se reanudará con el ajuste anterior cuando vuelva a insertar la cesta.
- 4.4.2. Si saca la cesta con el aparato en modo de espera, la pantalla mostrará la palabra «OPEN» (abierto). En ese momento, no es posible utilizar los dos recipientes al mismo tiempo.
- 4.5. Pausar los recipientes izquierdo y derecho
- 4.5.1. Si está cocinando con los dos recipientes y presiona la tecla  una vez, los recipientes izquierdo y derecho se pausarán al mismo tiempo. Ambas pantallas y ambas recetas parpadearán. Si presiona la tecla  de nuevo, los recipientes izquierdo y derecho reanudarán su funcionamiento.
- 4.5.2. Si pausa los recipientes izquierdo y derecho al mismo tiempo y no realiza ninguna operación en 5 minutos, ambos recipientes dejarán de funcionar y volverán al modo de espera.
- 4.5.3. Cuando esté cocinando con los dos recipientes, presione suavemente la tecla  una vez. El recipiente izquierdo y el recipiente derecho entrarán en modo de pausa al mismo tiempo. Si necesita hacer algún ajuste, primero pulse **1** o **2**, y luego modifique la receta, la temperatura o el tiempo de acuerdo con sus necesidades. Presione la tecla  una vez para reanudar el funcionamiento simultáneo de los recipientes izquierdo y derecho.
- 4.5.4. Cuando esté cocinando con los dos recipientes, presione suavemente la tecla  una vez. El recipiente izquierdo y el recipiente derecho entrarán en modo de pausa al mismo tiempo. Si mantiene presionada la tecla  nuevamente durante 2 segundos, los recipientes izquierdo y derecho dejarán de funcionar al mismo tiempo. Las pantallas izquierda y derecha mostrarán la palabra «OFF» (apagado) y el aparato emitirá un pitido y volverá al modo de espera.
- 4.6. Detener los recipientes izquierdo y derecho
- 4.6.1. Cuando esté cocinando con los dos recipientes, mantenga pulsada la tecla de encendido durante 2 segundos. Los recipientes izquierdo y derecho dejarán de funcionar al mismo tiempo y las pantallas izquierda y derecha mostrarán la palabra «OFF» (apagado). Después de un pitido, el aparato entrará en modo de espera.
- 4.6.2. Cuando haya transcurrido el tiempo en la pantalla, los recipientes derecho e izquierdo no funcionarán; el sistema de calefacción y el motor se detendrán y la pantalla mostrará «OFF» (apagado). Después de emitir 5 pitidos, la pantalla se apagará y el aparato volverá al modo de espera.
- 4.6.3. Si desea apagar un recipiente, presione **1** o **2** primero, y luego mantenga pulsada la tecla de encendido durante 2 segundos. El recipiente seleccionado dejará de funcionar y la pantalla correspondiente mostrará la palabra «OFF» (apagado). Después de emitir un pitido, el aparato volverá al modo de espera. En este punto, el estado del aparato pasará al modo de trabajo de un solo recipiente.
- 4.7. Función de finalización simultánea

- 4.7.1. Esta función solo está activa cuando se seleccionan dos recetas con un ajuste de tiempo diferente en los recipiente izquierdo y derecho. La luz indicadora se encenderá al mismo tiempo. Cuando la función está activa, la pantalla parpadeará.
- 4.7.2. Después de seleccionar el menú, presione  primero la tecla de finalización simultánea y luego presione la tecla . El aparato comenzará a funcionar. En este punto, el recipiente con el tiempo de cocción más largo estará funcionando, mientras que el recipiente con el tiempo de cocción más corto mostrará la palabra «HOLD» (a la espera). Cuando haya pasado el tiempo extra, el segundo recipiente comenzará a funcionar. La tecla de finalización simultánea  normalmente permanece activa durante este proceso.
- 4.7.3. Si durante la cocción el tiempo que se muestra en el lado «HOLD» (a la espera) es más largo que el tiempo del otro lado, salga del modo de finalización simultánea. El  indicador de la tecla de finalización simultánea dejará de parpadear.
- 4.7.4. Si saca el recipiente durante el funcionamiento, el temporizador se detendrá y la pantalla mostrará la palabra «HOLD» (a la espera). Vuelva a insertar el recipiente en el aparato para reanudar el funcionamiento.
- 4.7.5. Mientras se trabaja con los dos recipientes, si se detiene el funcionamiento de un recipiente y el otro continúa funcionando, salga de la función de finalización simultánea; el indicador de la tecla de finalización simultánea dejará de parpadear.

Notas:

1. Modo de arranque: Cuando está en este modo, solo se ilumina el icono de la tecla de encendido.
2. Modo de espera: El icono de la tecla de encendido, la tecla del recipiente izquierdo y la tecla del recipiente derecho estarán iluminadas.
3. Ajustar la unidad cuando no está en funcionamiento: La tecla de función correspondiente estará siempre encendida, el indicador de receta seleccionado parpadeará, los demás indicadores del menú estarán encendidos, la pantalla correspondiente parpadeará alternativamente para mostrar la temperatura y el tiempo de la receta seleccionada. Al ajustar el menú, la receta seleccionada parpadeará; para ajustar la temperatura, presione la tecla de temperatura y la pantalla parpadeará para mostrar la temperatura actual; presione la tecla de tiempo para ajustar el tiempo, la pantalla cambiará el tiempo actual y parpadeará. Cuando los recipientes izquierdo y derecho están en el estado seleccionado al mismo tiempo, el menú del lado no seleccionado no parpadeará, la pantalla correspondiente mostrará alternativamente la temperatura y el tiempo sin parpadear. Durante este proceso, los calentadores y los motores no funcionan.
4. Hacer ajustes durante la cocción: La receta no parpadea. La pantalla parpadea para mostrar la temperatura y el tiempo. Puede ajustar la temperatura y el tiempo, pero no es posible ajustar la receta.
5. Modo de pausa de un solo recipiente: La tecla de función correspondiente estará encendida constantemente y el indicador de menú parpadeará cuando esté seleccionado. Los demás indicadores del menú estarán constantemente encendidos y la pantalla correspondiente parpadeará indicando la temperatura y el tiempo. La tecla **1** o **2** correspondiente parpadeará; en ese momento es posible ajustar el menú, la temperatura y el tiempo.
6. Modo de pausa de los recipientes izquierdo y derecho: La tecla de función correspondiente estará encendida constantemente, el indicador de menú seleccionado parpadeará, el otro indicador de menú estará encendido constantemente, la pantalla parpadeará, mostrará la temperatura y el tiempo, las teclas **1** y **2** correspondientes parpadearán.
7. Modo de trabajo: La tecla de función correspondiente estará encendida constantemente, el indicador de menú seleccionado estará encendido constantemente, los demás indicadores de menú estarán apagados y la pantalla correspondiente mostrará el tiempo del menú.

8. Cuando los recipientes izquierdo y derecho están funcionando al mismo tiempo, el indicador de la tecla y el indicador correspondiente de menú del recipiente **1** parpadean al mismo tiempo durante 3 segundos con un tiempo de extinción < 0,5 segundos. Después de 3 segundos, el indicador de la tecla y el indicador de menú correspondiente del recipiente **2** parpadean al mismo tiempo durante 6 segundos con un tiempo de extinción de < 0,5 segundos; los indicadores izquierdo y derecho parpadean alternativamente con un intervalo de 3 segundos.
9. Función de memoria: Este aparato cuenta con una función de memoria. Al finalizar la cocción, el aparato no se apagará. En el próximo uso, si selecciona el mismo recipiente que la última vez, el aparato mostrará directamente el menú que utilizó. La función de memoria desaparecerá cuando el aparato esté apagado durante 1 hora. Después de que haya pasado al menos 1 hora, se mostrará el estado inicial cuando vuelva a encender el aparato. Memoria de apagado: Si el aparato está en uso y hay un corte de energía, volverá al estado de trabajo que estaba ejecutando antes de apagarse, siempre que se vuelva a energizar en un lapso de 30 minutos.

Ajustes

Esta tabla le ayudará a seleccionar los ajustes básicos para los diferentes ingredientes.

Nota: Tenga en cuenta que estos ajustes son solo indicativos. Dado que los alimentos difieren en origen, tamaño, forma y marca, no podemos garantizar que estos sean los mejores ajustes para sus productos.

Como la tecnología de aire rápido recalienta instantáneamente el aire que está dentro de la freidora, retirar el recipiente del aparato durante el funcionamiento por un corto período de tiempo prácticamente no afectará el proceso de fritura.

Consejos:

1. Los alimentos más pequeños requieren un tiempo de preparación un poco menor que aquellos más grandes.
2. Una mayor cantidad de ingredientes solo requiere un tiempo de preparación ligeramente más extenso, una menor cantidad de ingredientes solo requiere un tiempo de preparación ligeramente más breve.
3. Agitar los ingredientes más pequeños en la mitad del tiempo de cocción optimiza el resultado final y puede ayudar a prevenir que se fríen de forma irregular.
4. Agregue un poco de aceite a las papas crudas para que queden más crocantes. Fría los ingredientes en la freidora unos pocos minutos después de haber agregado el aceite.
5. No prepare ingredientes demasiado grasientos, como salchichas, en la freidora de aire.
6. Los alimentos aptos para la cocción en horno también pueden prepararse en la freidora de aire.
7. La cantidad óptima para preparar patatas fritas crujientes es de 500 gramos.
8. Utilice masa preelaborada para hacer snacks rápida y fácilmente. La masa preelaborada exige un tiempo de preparación menor que la masa casera.
9. Si desea hornear un pastel o una quiche, o desea freír ingredientes delicados o platos con relleno, coloque una bandeja o un plato de horno en el recipiente de la freidora de aire.

Menú	Peso de referencia (g)	Temperatura predeterminada (°C)	Tiempo (min.)	Rango de temperatura (°C)	Período de tiempo (min.)	Remove
Patatas fritas	600 / 400	200	25	80 - 200	1 - 60	1-2
Filete	500 / 350	180	16	80 - 200	1 - 60	Flip
Pollo	1200 / 800	200	45	80 - 200	1 - 60	Flip
Grill	600 / 400	200	25	80 - 200	1 - 60	Flip
Pescado	650 / 450	180	18	80 - 200	1 - 60	Flip
Gambas	650 / 500	180	12	80 - 200	1 - 60	1-2
Pizza	500 / 300	180	15	80 - 200	1 - 60	/
Deshidratación	650 / 450	40	6 h	80 - 200	1 - 60	1-2

Nota 1: Si comienza a freír cuando la freidora aún está fría, agregue 3 minutos al tiempo de preparación. Es posible que el aparato emita algo de humo y olor durante el primer uso; esto es normal.

Limpieza

Limpie el aparato después de cada uso.

No utilice utensilios de cocina metálicos ni materiales de limpieza abrasivos para limpiar el recipiente o la cesta, ya que esto podría dañar la capa antiadherente.

- Desenchufe la freidora y déjela enfriar.
Nota: Retire el recipiente para que la freidora se enfríe más rápido.
- Limpie el exterior del aparato con un paño húmedo.
- Limpie los recipientes con agua caliente, un poco de líquido de lavado y una esponja no abrasiva.
Puede utilizar un líquido desengrasante para eliminar cualquier resto de suciedad.
Consejo: Si la suciedad está pegada al estante (rejilla) o al fondo del recipiente, llene el recipiente con agua caliente y un poco de líquido de lavado. Ponga la rejilla de freír en el recipiente y déjelos remojar durante aproximadamente 10 minutos.
- Limpie el interior de la freidora con agua caliente y una esponja no abrasiva.
- Limpie la resistencia con un cepillo, para retirar cualquier resto de alimentos.

Solución de problemas

Problema	Causa posible	Solución
El aparato no funciona.	El aparato no está conectado a la red eléctrica.	Conecte el enchufe del cable de alimentación a una toma de corriente con conexión a tierra.
Los alimentos fritos con la freidora de aire no están cocidos.	La cantidad de ingredientes es excesiva o los ingredientes son demasiado grandes.	Coloque en el recipiente la cantidad de ingredientes sugerida (del tamaño recomendado).

	La temperatura es demasiado baja.	Ajuste la temperatura de acuerdo con lo que está cocinando.
	El aparato no ha sido precalentado.	Ajuste el tiempo de acuerdo con el tiempo de preparación requerido.
Los ingredientes se frien de forma desigual.	Ciertos tipos de ingredientes deben agitarse en la mitad del tiempo de cocción.	Los alimentos que se encuentran encimados o mezclados entre sí (por ejemplo, las papas fritas) deben agitarse cuando transcurra la mitad del tiempo de preparación.
Los aperitivos fritos no salen crocantes.	Utilizó el tipo de aperitivos destinados a la preparación en una freidora tradicional.	Utilice aperitivos para horno o úntelos con un poco de aceite para obtener un resultado más crocante.
No puedo introducir correctamente el recipiente en la freidora.	Hay demasiados ingredientes en el recipiente.	No llene el recipiente más allá de la indicación MÁX.
	El recipiente no se puede colocar correctamente en el compartimiento.	Empuje el recipiente hacia el aparato hasta que escuche un clic.
La freidora emana humo blanco.	Está cocinando ingredientes grasos.	Cuando cocine ingredientes grasos, una gran cantidad de aceite se filtrará al recipiente. El aceite produce humo blanco y es posible que el recipiente se caliente más de lo habitual. Esto no afectará el funcionamiento de la freidora ni al resultado final.
	No limpié el recipiente después de la última cocción.	El humo blanco es producto de la grasa que se calienta en el recipiente. Asegúrese de limpiar el recipiente adecuadamente después de cada uso.
Las patatas se frien de forma desigual.	No utilizó el tipo de patata adecuado.	Utilice patatas frescas y asegúrese de que se mantengan firmes durante la fritura.
	No aclaró bien los palitos de patata antes de cocinarlos.	Lave bien las patatas cortadas para eliminar el almidón de la parte exterior.
Las patatas fritas no son crujientes.	Las patatas fritas saldrán más o menos crocantes dependiendo de la cantidad de aceite y agua que haya en las patatas.	Asegúrese de secar bien los palitos de patata.
		Corte las patatas en pedazos más pequeños para obtener un resultado más crujiente.
		Úntelas con un poco de aceite para obtener un resultado más crujiente.

MEDIO AMBIENTE

Cuando finalice la vida útil de este aparato, no lo deseche junto con el resto de sus residuos domésticos; llévelo a un punto de recogida oficial para su reciclaje. De esta forma, ayudará a proteger el medio ambiente.

GARANTÍA Y SERVICIO

Si desea obtener más información o tiene un problema con su producto, comuníquese con el Centro de Atención al Cliente de Hisense de su país (encontrará el número de teléfono en la hoja de garantía

internacional). Si no hay un Centro de Atención al Cliente en su país, diríjase a su distribuidor local de productos Hisense o comuníquese con el departamento de servicio de los electrodomésticos Hisense.

¡Solo para uso personal!

Nos reservamos el derecho de hacer modificaciones.

Hisense

¡Deseamos que pase buenos momentos disfrutando de su freidora de aire Hisense!

PT

Instruções de segurança importantes

Leia atentamente as instruções de utilização antes de utilizar o eletrodoméstico.

1. Guarde as instruções, o certificado de garantia, o comprovativo de pagamento e, de preferência, a embalagem do eletrodoméstico.
2. Não mergulhe o invólucro com componentes elétricos e elementos de aquecimento em líquido e não o enxague sob água corrente.
3. Evite qualquer entrada de água ou outro líquido no eletrodoméstico, uma vez que tal pode causar choques elétricos.
4. Coloque sempre os alimentos a fritar no cesto para evitar o contacto com os elementos de aquecimento.
5. Não cubra as entradas e saídas de ar durante o funcionamento do eletrodoméstico.
6. Não encha a panela com óleo, uma vez que tal pode resultar em risco de incêndio.
7. Não toque em nenhuma parte do interior do eletrodoméstico durante o funcionamento.
8. Antes de ligar o eletrodoméstico à rede elétrica, certifique-se de que a tensão indicada no eletrodoméstico corresponde à tensão da rede elétrica da sua casa.
9. Não utilize o eletrodoméstico se a ficha, o cabo de alimentação ou qualquer outro componente estiver danificado.
10. Se o cabo de alimentação estiver danificado, só poderá ser substituído pela Hisense, pelo centro de assistência e reparação autorizado da Hisense ou por um profissional devidamente qualificado.
11. Este eletrodoméstico pode ser utilizado por crianças com idade igual ou superior a 8 anos e por pessoas com capacidades físicas, sensoriais ou

mentais reduzidas ou com falta de experiência e conhecimento se as mesmas forem supervisionadas durante a utilização do eletrodoméstico ou se tiverem recebido instruções relevantes sobre a utilização do eletrodoméstico de forma segura e se compreenderem os perigos envolvidos.

Mantenha as crianças sob supervisão enquanto utilizam o eletrodoméstico e certifique-se de que não brincam com o mesmo.

As crianças não devem realizar nenhuma tarefa de limpeza ou manutenção no eletrodoméstico, a menos que tenham mais de 8 anos e o façam sob supervisão.

12. Mantenha o cabo de alimentação longe de superfícies quentes.
13. Não ligue o cabo de alimentação à tomada e não utilize o painel de controlo do eletrodoméstico se as suas mãos estiverem molhadas.
14. Ligue o eletrodoméstico apenas a uma tomada com ligação à terra. Verifique se a ficha de alimentação está inserida corretamente na tomada.
15. Este eletrodoméstico não pode ser controlado com um temporizador externo ou um sistema de controlo remoto separado.
16. Não coloque o eletrodoméstico sobre ou perto de um material inflamável, como uma toalha de mesa ou cortinas.
17. Não coloque o eletrodoméstico perto de uma parede ou em cima de outros eletrodomésticos. Certifique-se de que existe um espaço livre de pelo menos 10 cm atrás, ao lado e por cima do eletrodoméstico. Não coloque quaisquer objetos no eletrodoméstico.
18. Utilize o eletrodoméstico apenas para as finalidades descritas neste manual.
19. Não deixe o eletrodoméstico a funcionar sem vigilância.
20. Durante a fritura com ar quente, vapor quente é libertado pelas aberturas de saída de ar. Tenha cuidado para não aproximar as mãos e o rosto em demasia das aberturas de saída de ar. Além disso, tenha cuidado para evitar queimaduras por vapor ao remover a panela do eletrodoméstico.
21. Durante o funcionamento, as superfícies acessíveis do eletrodoméstico podem ficar quentes.
22. Se houver fumo escuro a sair do eletrodoméstico, desligue-o imediatamente. Antes de remover a bandeja do eletrodoméstico, aguarde até que o fumo diminua.
23. Coloque o eletrodoméstico sobre uma superfície plana e estável.
24. O eletrodoméstico é destinado exclusivamente a uma utilização doméstica normal. Não se destina a uma utilização em ambientes como kitchenettes em lojas, escritórios, quintas ou outros ambientes de trabalho. Também não se destina a ser utilizado por hóspedes em quartos de hotéis, motéis, pousadas e outros estabelecimentos de alojamento.
25. Se o eletrodoméstico não for utilizado corretamente ou se for utilizado para finalidades profissionais ou semiprofissionais ou de uma forma que não esteja em conformidade com estas instruções, a garantia será anulada e a Hisense não poderá ser responsabilizada por quaisquer danos resultantes.

26. Para a inspeção ou reparação do eletrodoméstico, contacte um centro de assistência autorizado da Hisense.
27. Não tente reparar o eletrodoméstico, uma vez que tal anulará a garantia.
28. Desligue sempre o eletrodoméstico da rede elétrica após a utilização.
29. Antes de segurar ou limpar o eletrodoméstico, aguarde que este arrefeça durante aproximadamente 30 minutos.
30. Certifique-se de que os alimentos cozinhados no eletrodoméstico são de cor dourada, em vez de escuros ou castanhos. Remova qualquer resíduo de alimento queimado. Não frite batatas cruas a uma temperatura superior a 180 °C (para reduzir a formação de acrilamidas).

Este equipamento é rotulado em conformidade com a Diretiva Europeia 2012/19/CE em matéria de resíduos de equipamentos elétricos e eletrónicos – REEE. A diretiva especifica os requisitos para a recolha e gestão de resíduos de equipamentos elétricos e eletrónicos em vigor em toda a União Europeia.

Desligamento automático

Este eletrodoméstico está equipado com um temporizador. Quando o tempo se esgotar, o eletrodoméstico emite um sinal sonoro e desliga-se automaticamente.

Ligação elétrica:

O eletrodoméstico só pode ser ligado a uma tomada de 220-240 V ~ 50-60 Hz, 16A corretamente instalada.

Descrição geral

1. Recipiente de fritura
2. Grelha de fritura
3. Fritadeira

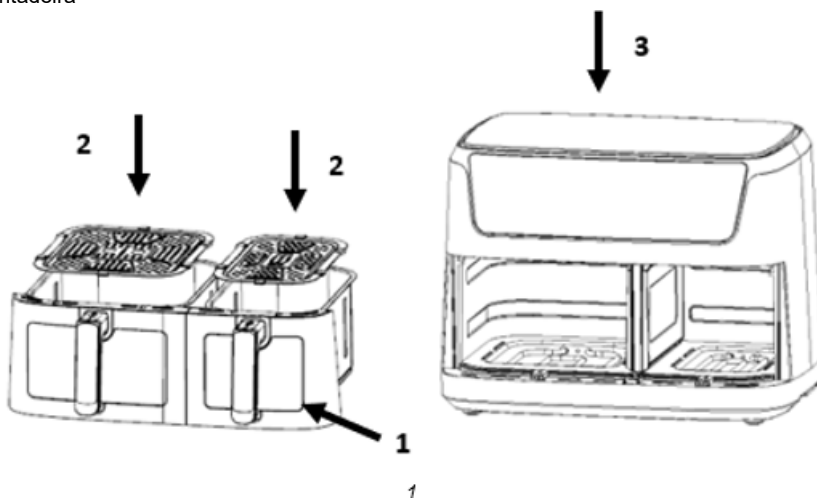

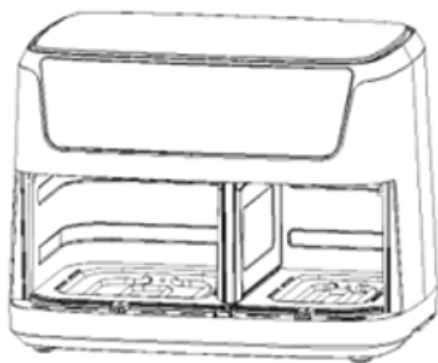
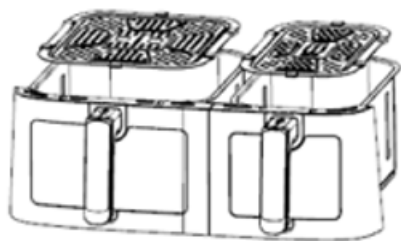

2

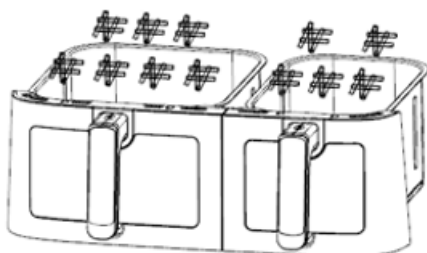

3

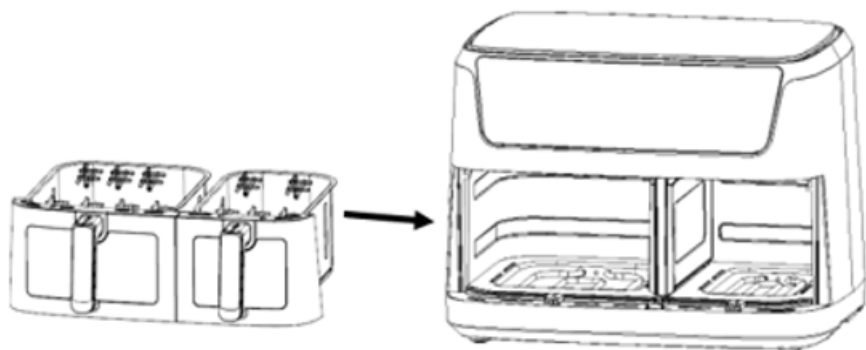

4

Antes da primeira utilização

1. Remova todos os materiais da embalagem.
2. Remova quaisquer adesivos ou etiquetas da fritadeira.
3. Limpe cuidadosamente a prateleira e o recipiente com água quente, detergente e uma esponja não abrasiva.
4. Limpe o interior e o exterior da fritadeira com um pano húmido.

Esta é uma fritadeira sem óleo que funciona a ar quente. Não encha diretamente o recipiente com óleo ou gordura para fritar.

Aviso: quando a sua fritadeira a ar é aquecida pela primeira vez, pode emitir um ligeiro fumo ou odor. Isto é normal em muitos aparelhos de aquecimento. Isto não afeta a segurança da sua fritadeira.

Preparar o aparelho para utilização

1. Coloque a fritadeira numa superfície estável, horizontal e plana. Não coloque a fritadeira em superfícies não resistentes ao calor.
2. Coloque a grelha de fritura no recipiente

Não encha o recipiente com óleo ou qualquer outro líquido.

Não coloque nada em cima da fritadeira, uma vez que isto pode obstruir o fluxo de ar e afetar o resultado da fritura a ar quente.

Utilização da fritadeira

1. Ligue a ficha de alimentação a uma tomada de parede ligada à terra.
2. Puxe cuidadosamente o recipiente para fora da fritadeira a ar.
3. Coloque os ingredientes na grelha.
4. Volte a introduzir o recipiente na fritadeira.

Nunca use o recipiente sem a grelha de fritura.

Cuidado: não toque no recipiente durante a utilização e algum tempo após a mesma, pois pode estar muito quente. Segure no recipiente apenas pela pega.

Determine o tempo de preparação necessário para o tipo de alimento relevante (consulte a secção "Definições" neste capítulo).

5. Quando ouvir a campainha, significa que o tempo de preparação definido acabou. Retire o recipiente da fritadeira.

Dica: pode ajustar a temperatura ou o tempo durante a utilização, de acordo com as suas preferências.

6. Verifique se o alimento está pronto.

Se o alimento ainda não estiver pronto, basta voltar a inserir o recipiente na fritadeira e definir o temporizador para adicionar alguns minutos extra.

7. Para remover o alimento, retire o recipiente da fritadeira a ar e coloque-o em cima de um suporte apropriado.

Não vire o recipiente ao contrário, uma vez que qualquer excesso de óleo que se tenha acumulado no fundo do mesmo irá misturar-se com os ingredientes.

Tanto o recipiente como o alimento estarão quentes. Dependendo do tipo de alimento na fritadeira, pode sair vapor.

8. Use os utensílios apropriados para transferir o alimento para um prato.

10. Assim que um lote de alimentos for cozido, a fritadeira a ar estará imediatamente pronta para preparar outro lote.

Instruções do painel de controlo

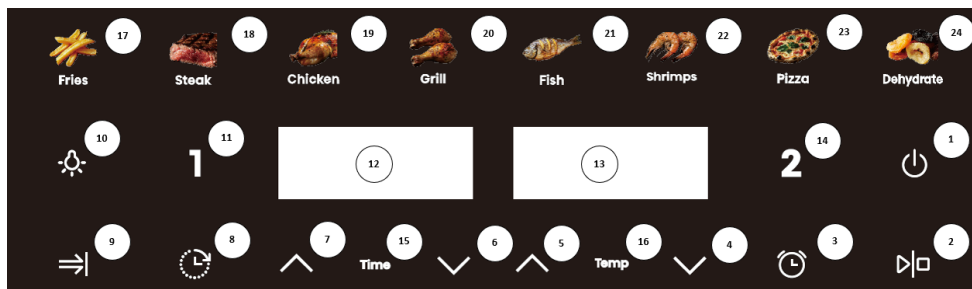



Tecla 1  – Tecla Ligar/Desligar

Assim que a cesta e a panela forem colocadas corretamente na caixa principal, a luz de Ligar/Desligar irá acender. Prima a tecla Ligar/Desligar para colocar o aparelho no modo de espera após selecionar a panela que deseja usar. Premir a tecla Ligar/Desligar uma segunda vez iniciará o processo de cozedura. Premir a tecla de Ligar/Desligar durante 2 segundos fechará todo o dispositivo durante a cozedura e parará o motor ao mesmo tempo.

Tecla 2  – Tecla iniciar/pausar
Para iniciar ou pausar o dispositivo.

Tecla 3  – Tecla de lembrete de virar
Quando o alimento precisar de ser virado, se tiver selecionado esta função, o dispositivo emitirá um lembrete na hora definida.

Tecla 4  – Tecla de diminuição de temperatura

Tecla 5  – Tecla de aumento de temperatura

Tecla 6  – Tecla de diminuição de tempo

Tecla 7  – Tecla de aumento de tempo

Tecla 8  – Tecla de reserva
Utilize esta tecla para reservar o tempo de cozedura conforme desejado, com o intervalo do tempo de reserva de 0,5 horas a 12 horas.

Tecla 9  – Tecla de fim simultâneo
Ao premir esta tecla, duas receitas com configurações de tempo diferentes podem ser terminadas ao mesmo tempo.

Tecla 10  – Tecla de luz

Tecla 11  – Tecla de seleção da panela 1

Luz indicadora “12” – Visor para a panela da esquerda

Luz indicadora “13” – Visor para a panela da direita

Tecla 14 **2** – Tecla de seleção da panela 2

Toque na tecla de seleção de Tempo. Pode ajustar a hora indicada no ecrã conforme necessário.

Luz indicadora "15" – Luz de tempo

Luz indicadora "16" – Luz de temperatura

Teclas 17-24 – Teclas de receitas

Instruções de utilização detalhadas

1. Modo de arranque





Em primeiro lugar, para garantir que a frigideira está corretamente instalada no aparelho, insira a ficha na tomada. O aparelho liga, emite um sinal sonoro, todas as luzes acendem durante um segundo e depois apagam-se novamente. O ícone de ligar/desligar irá acender-se.







2. Modo de espera

Toque no ícone de ligar/desligar. A tecla de seleção **1** da Panela e os indicadores das teclas de seleção da **2** Panela acendem-se e permanecem acesos; o aparelho está agora no modo de espera. Quando a unidade estiver no modo de espera e não tiver sido usada nos últimos 5 minutos, voltará ao modo de arranque.

3. Modo de funcionamento de panela única

- 3.1. Toque no ícone **1** ou **2**. O indicador de função e o menu acenderão e permanecerão acesos. O indicador de Batatas Fritas piscará, pois este é o menu predefinido, e os outros indicadores também permanecerão acesos. Ao mesmo tempo, o indicador de temperatura e tempo irá piscar. Se premir continuamente o ícone **1** durante 2 segundos, pode cancelar a seleção para a panela da esquerda. Pode fazer o mesmo para a panela da direita ao premir continuamente o ícone **2**. Se cancelar a seleção de ambas as painéis ao premir os ícones, o aparelho entra no modo de espera.
- 3.2. Toque no ícone da tecla Menu para selecionar o menu que deseja usar de acordo com o que está a cozinhar ou para ajustar a temperatura e o tempo, se necessário. Ao ajustar a temperatura, sempre que premir a tecla, a temperatura mudará 5 °C e, se premir longamente a tecla " \wedge " ou " \vee ", a temperatura aumentará ou diminuirá continuamente. Para cada menu, o intervalo de temperatura ajustável é de 80 °C - 200 °C. Ajuste do tempo: sempre que premir a tecla, o tempo muda 1 minuto. O intervalo de tempo ajustável é de 1 minuto a 60 minutos.
- 3.3. Após selecionar a receita, a temperatura e o tempo corretos, toque no ícone da tecla Ligar/Desligar. A panela **1 / 2** começa a funcionar e o visor mostra o tempo de cozedura atual, fazendo uma contagem regressiva antes de parar de piscar. O indicador de receita selecionado acenderá continuamente, enquanto os outros indicadores de receita ficarão desligados.
- 3.4. Se precisar de ajustar a temperatura ou o tempo durante o processo de cozedura, prima a tecla **1** ou **2**; depois, prima o ícone da tecla Temperatura ou Tempo uma vez e, em seguida, prima o ícone da tecla " \wedge " ou " \vee " para ajustar a temperatura ou o tempo. Durante o processo de ajuste, o aparelho continuará a funcionar.
- 3.5. Se precisar de reiniciar a receita durante a cozedura, prima ligeiramente a tecla **1** ou **2** e, em seguida, prima $\triangleright \square$ uma vez para pausar a cozedura. O aquecedor e o motor irão

- parar de funcionar e o indicador de receita e o ecrã irão piscar. Ajuste a receita conforme necessário. Neste momento, também pode ajustar a temperatura e o tempo.
- 3.6. Prima a tecla Ligar/Desligar durante a cozedura e o aparelho irá parar. Se não houver funcionamento, o aparelho regressará automaticamente ao modo de espera após 5 minutos.
 - 3.7. Se precisar de desligar o aparelho durante a cozedura, prima a tecla Ligar/Desligar durante 2 segundos e o aparelho irá desligar. O tubo de aquecimento e o motor irão parar de funcionar. O ecrã exibirá a palavra "OFF" (DESLIGADO) e será emitido um sinal sonoro.
 - 3.8. Após a cozedura, o ecrã exibirá a palavra "OFF" (DESLIGADO) e será emitido um sinal sonoro 5 vezes. O ecrã desliga-se e o aparelho volta ao modo de espera.
 - 3.9. Se, durante a cozedura, retirar o cesto de fritura o ecrã mostrará a palavra "OPEN" (ABERTO) e o aparelho deixará de funcionar. Depois de reinserir o cesto de fritura, o aparelho retomar o seu funcionamento anterior.
4. Modo de funcionamento de duas panelas
- 4.1. Iniciar as 2 panelas
 - 4.1.1. Primeiro, selecione um lado e defina a receita, a temperatura e o tempo de acordo com as suas necessidades. Em segundo lugar, selecione o outro lado e defina a receita, a temperatura e o tempo desejados da mesma forma.
 - 4.1.2. Ao premir a tecla , a panela da esquerda e a da direita começarão a funcionar ao mesmo tempo. A tecla **1** e a luz indicadora da receita da panela esquerda piscarão uma vez a cada 6 segundos simultaneamente; também a tecla **2** e a luz indicadora da receita da panela direita piscarão uma vez a cada 6 segundos simultaneamente. Os ecrãs da panela esquerda e direita acenderão alternadamente num intervalo de cerca de 3 segundos.
 - 4.1.3. Também pode iniciar a panela da esquerda primeiro ao premir a tecla  depois de definir o parâmetro da Panela **1** e, em seguida, premir **2** para definir o parâmetro da panela da direita. Quando a panela da direita estiver pronta, prima a tecla  para iniciar o funcionamento da panela da direita.
 - 4.1.4. Quando ambas as panelas estão a funcionar, o tempo e a temperatura não são ajustáveis.
 - 4.2. Alterar uma configuração com ambas as panelas em funcionamento
 - 4.2.1. Quando a panela da esquerda e a da direita estiverem a funcionar ao mesmo tempo e precisar de definir a temperatura ou o tempo para a panela da esquerda, prima **1** e, em seguida, defina a temperatura e o tempo conforme necessário. A receita não pode ser alterada neste estado. Se não houver funcionamento no prazo de 10 segundos após a configuração, o ecrã volta automaticamente ao normal.
 - 4.2.2. Se precisar de definir a temperatura ou o tempo da panela da direita, consulte 4.2.1.
 - 4.2.3. Durante o processo de cozedura, a receita e a temperatura/tempo podem ser ajustados premindo **1 / 2** e a tecla . A panela da esquerda ou da direita entrará no modo de pausa. Prima a tecla  para retomar a cozedura depois de alterar as suas configurações.
 - 4.2.4. Após o aparelho entrar no modo de pausa, se não houver funcionamento em 5 minutos, a panela entrará no modo de espera.
 - 4.3. Desligar a panela da esquerda ou da direita

- 4.3.1. Primeiro, prima a tecla **1** ou **2** e, em seguida, prima longamente a tecla Ligar/Desligar durante 2 segundos. A panela selecionada deixará de funcionar e voltará ao modo de espera.
- 4.4. Retirar o cesto
- 4.4.1. Se o cesto tiver sido retirado durante a cozedura, o ecrã mostrará o símbolo "OPEN" (ABERTO). O lado em questão irá parar de funcionar (tanto o aquecimento como o motor irão parar) e voltará a funcionar com a configuração anterior quando o cesto for reinserido.
- 4.4.2. Quando o cesto de fritura é retirado no estado de espera, o ecrã mostrará o símbolo "OPEN" (ABERTO). Neste momento, as duas panelas não podem ser utilizadas ao mesmo tempo.
- 4.5. Pausar a panela da esquerda e da direita
- 4.5.1. Ao cozinhar com as duas panelas, prima a tecla  uma vez e a panela da esquerda e a da direita entrarão no modo de pausa ao mesmo tempo. Os ecrãs e as receitas agora estarão a piscar. Prima a tecla  novamente e a panela da esquerda e da direita voltarão a funcionar.
- 4.5.2. Quando a panela da esquerda e a da direita estiverem em pausa ao mesmo tempo e não acontecer nada no prazo de 5 minutos, ambas as panelas deixarão de funcionar e voltarão ao modo de espera.
- 4.5.3. Ao cozinhar com as duas panelas, prima suavemente a tecla  uma vez. A panela da esquerda e a da direita entrarão no modo de pausa ao mesmo tempo. Se precisar de ajustar alguma coisa, primeiro prima **1** ou **2** e depois ajuste a receita, a temperatura e o tempo de acordo com as suas necessidades. Agora, prima a tecla  uma vez para retomar o funcionamento em simultâneo das panelas da esquerda e da direita.
- 4.5.4. Ao cozinhar com as duas panelas, prima suavemente a tecla  uma vez. A panela da esquerda e a da direita entrarão no modo de pausa ao mesmo tempo.
- Volte a premir longamente a tecla  durante 2 segundos e a panela da esquerda e a da direita deixarão de funcionar ao mesmo tempo. Os ecrãs esquerdo e direito exibirão "OFF" (DESLIGADO) e o produto voltará ao modo de espera após um sinal sonoro.
- 4.6. Parar a panela da esquerda e a da direita
- 4.6.1. Ao cozinhar com as duas panelas, prima longamente a tecla Ligar/Desligar durante 2 segundos. A panela da esquerda e a da direita deixarão de funcionar ao mesmo tempo e os ecrãs esquerdo e direito exibirão "OFF" (DESLIGADO). Após um sinal sonoro, o aparelho entrará no modo de espera.
- 4.6.2. Não haverá funcionamento da panela da esquerda ou da direita após o tempo no ecrã ter decorrido, tanto o aquecimento como o motor serão interrompidos e o ecrã mostrará "OFF" (DESLIGADO). Após a emissão de 5 sinais sonoros, o ecrã desligar-se-á e o aparelho voltará ao modo de espera.
- 4.6.3. Se quiser desligar uma panela, primeiro prima **1** ou **2** e, em seguida, prima longamente a tecla Ligar/Desligar durante 2 segundos. A panela selecionada deixará de funcionar e o ecrã correspondente mostrará "OFF" (DESLIGADO). Após um sinal sonoro, voltará ao modo de espera. Neste ponto, o estado do aparelho muda para o modo de funcionamento de panela única.
- 4.7. Função de fim simultâneo

- 4.7.1. Esta função está ativa apenas quando duas receitas com uma configuração de tempo diferente são selecionadas no modo de panela da esquerda e da direita. A luz indicadora acenderá ao mesmo tempo. Quando a função está ativa, o ecrã pisca.
- 4.7.2. Depois de selecionar o menu, primeiro prima a tecla Fim simultâneo \Rightarrow e, em seguida, prima a tecla $\triangleright \square$. O aparelho começará a funcionar. Neste ponto, a panela com o tempo de cozedura mais longo estará a funcionar, enquanto a panela com o tempo de cozedura mais curto mostrará o símbolo "HOLD" (AGUARDAR). Quando tiver decorrido o tempo extra, a segunda panela começa a funcionar. A tecla de Fim simultâneo \Rightarrow normalmente permanece ligada durante este processo.
- 4.7.3. Durante a cozedura, se o tempo exibido no lado "HOLD" (AGUARDAR) for superior ao tempo do outro lado, saia do modo de Fim simultâneo. O indicador da tecla de Fim simultâneo \Rightarrow deixará de piscar.
- 4.7.4. Se retirar a panela durante o funcionamento, o temporizador fará uma pausa e o ecrã mostrará o símbolo "HOLD" (AGUARDAR). Volte a inserir a panela no aparelho para retomar o funcionamento.
- 4.7.5. Ao trabalhar com ambas as panelas, se o funcionamento de uma for interrompido e a outra panela continuar a funcionar, saia da função de Fim simultâneo e o indicador da tecla de Fim simultâneo deixará de piscar.

Notas:

1. Modo de arranque: quando estiver neste modo, apenas o ícone da tecla Ligar/Desligar está aceso.
2. Modo de espera: o ícone da Tecla Ligar/Desligar, a Tecla da Panela Esquerda e a Tecla da Panela Direita estão todos iluminados.
3. Configurar a unidade quando não está a funcionar: a tecla de função correspondente está sempre ligada, o indicador de receita selecionado está a piscar, os outros indicadores de menu estão sempre ligados, o ecrã correspondente está a piscar alternadamente para mostrar a temperatura/tempo da receita selecionada. Ao ajustar o menu, a receita selecionada pisca; ao definir a temperatura, prima a tecla de temperatura, o ecrã pisca para mostrar a temperatura atual; prima a tecla de tempo para ajustar o tempo, o ecrã muda o tempo atual e pisca. Quando a panela da esquerda e a da direita estão no estado selecionado ao mesmo tempo, o menu do lado que não está selecionado não pisca, o ecrã correspondente mostra alternadamente a temperatura e o tempo sem piscar. Durante este processo, os aquecedores e motores não estão a funcionar.
4. Fazer ajustes durante a cozedura: a receita não pisca. O ecrã pisca para exibir a temperatura e o tempo. Pode ajustar a temperatura e o tempo, mas a receita não pode ser ajustada.
5. Modo de pausa de panela única: a tecla de função correspondente está constantemente acesa e o indicador de menu pisca quando selecionado. Os outros indicadores de menu estão constantemente acesos e o ecrã correspondente pisca, indicando a temperatura/tempo. A tecla correspondente **1** ou **2** pisca e o menu, a temperatura e o tempo podem ser ajustados neste momento.
6. Modo de pausa da panela esquerda e da panela direita: a tecla de função correspondente está constantemente acesa, o indicador de menu selecionado pisca, o outro indicador de menu está constantemente ligado, o ecrã pisca, mostrando a temperatura/tempo, as teclas **1** e **2** correspondentes piscam.
7. Modo de funcionamento: a tecla de função correspondente está constantemente acesa, o indicador de menu selecionado está constantemente aceso, outros indicadores de menu estão desligados e o ecrã correspondente exibe o tempo do menu.
8. Quando a panela da esquerda e a da direita estiverem a funcionar ao mesmo tempo, o indicador de tecla e o indicador de menu correspondente da panela **1** piscam ao mesmo tempo /3 segundos e o tempo de extinção < 0,5 segundos. Após 3 segundos, o indicador de tecla e o indicador de menu

correspondente da panela **2** piscam ao mesmo tempo /6 segundos, com o tempo de extinção < 0,5 segundos, os indicadores esquerdo e direito piscam alternadamente e o tempo do intervalo da esquerda e da direita é de 3 segundos.

9. Função de memória: este aparelho tem uma função de memória. Quando a cozedura termina, o aparelho não desliga. Na próxima utilização, se selecionar a mesma panela da última vez, o aparelho irá exibir diretamente o menu que foi usado da última vez. A função de memória desaparecerá quando o aparelho for desligado durante 1 hora. Após pelo menos 1 hora, o estado inicial será exibido quando o aparelho for ligado novamente. Memória de desligamento: se o aparelho estiver em utilização e a alimentação for cortada acidentalmente, a máquina voltará ao estado de funcionamento que tinha antes de ser desligada, desde que volte a ser ligada no prazo de 30 minutos.

Definições

A tabela abaixo irá ajudar a selecionar as definições básicas para os ingredientes.

Nota: tenha em consideração que estas definições são apenas indicativas. Como os ingredientes diferem em termos de origem, tamanho, forma e marca, não podemos garantir as melhores definições para os seus ingredientes.

Como a tecnologia de ar rápido reaquece instantaneamente o ar dentro da fritadeira, retirar brevemente o recipiente da fritadeira durante a fritura a ar quente dificilmente irá afetar o processo.

Dicas:

1. Os ingredientes mais pequenos requerem geralmente um tempo de preparação ligeiramente menor do que os ingredientes maiores.
2. Uma quantidade maior de ingredientes requer apenas um tempo de preparação ligeiramente mais longo; uma quantidade menor de ingredientes requer apenas um tempo de preparação ligeiramente mais curto.
3. Agitar os ingredientes mais pequenos a meio do ciclo de preparação otimiza o resultado final e pode ajudar a evitar ingredientes fritos de forma desigual.
4. Adicione um pouco de óleo às batatas frescas para que fiquem crocantes. Frite os ingredientes na fritadeira alguns minutos após adicionar o óleo.
5. Não prepare ingredientes extremamente gordurosos, como salsichas, na fritadeira.
6. Alimentos que podem ser preparados no forno também podem ser preparados na fritadeira a ar.
7. A quantidade ideal para preparar batatas fritas crocantes é de 500 gramas.
8. Use massa pré-elaborada para preparar alimentos recheados com rapidez e facilidade. A massa pré-elaborada também requer um tempo de preparação mais curto do que a massa feita em casa.
9. Coloque um tabuleiro ou uma assadeira no recipiente da frigideira se quiser cozer um bolo ou quiche ou se quiser fritar ingredientes delicados ou pratos com recheio.

Menu	Peso de referência (g)	Temperatura predefinida (°C)	Tempo da panela (min)	Intervalo de temperatura (°C)	Intervalo de tempo (min)	Agitar
Batatas fritas	600/400	200	25	80-200	1-60	1-2
Bife	500/350	180	16	80-200	1-60	Flip
Frango	1200/800	200	45	80-200	1-60	Flip
Grelhador	600/400	200	25	80-200	1-60	Flip
Peixe	650/450	180	18	80-200	1-60	Flip
Camarão	650/500	180	12	80-200	1-60	1-2
Pizza	500/300	180	15	80-200	1-60	/
Desidratar	650/450	40	6 h	80-200	1-60	1-2

Nota 1: adicione 3 minutos ao tempo de preparação quando começar a fritar com a fritadeira a ar ainda fria. O aparelho pode emitir algum fumo e odor durante a primeira utilização, o que é uma ocorrência normal.

Limpeza

Limpe a fritadeira após cada utilização.

Não utilize utensílios de cozinha de metal ou materiais de limpeza abrasivos para limpar os recipientes e a grelha de fritura, uma vez que isto pode danificar o revestimento antiaderente.

1. Retire a ficha da tomada e deixe o aparelho arrefecer.
Nota: remova o recipiente para deixar a fritadeira arrefecer mais rapidamente.
2. Limpe o interior e o exterior do aparelho com um pano húmido.
3. Limpe os recipientes com água quente, detergente e uma esponja não abrasiva.
Pode utilizar um líquido desengordurante para remover qualquer sujidade restante.
Dica: se houver sujidade presa na prateleira (grelha) ou no fundo do recipiente, encha o recipiente com água quente e detergente. Coloque a grelha de fritura no recipiente e deixe-os de molho por aproximadamente 10 minutos.
4. Limpe o interior do aparelho com água quente e uma esponja não abrasiva.
5. Limpe o elemento de aquecimento com uma escova de limpeza para remover quaisquer resíduos de comida.

Resolução de problemas

Problema	Possível causa	Solução
O eletrodoméstico não funciona.	O eletrodoméstico não está ligado à rede elétrica.	Ligue a ficha do cabo de alimentação a uma tomada com ligação à terra.
Os ingredientes fritos com a fritadeira não ficam cozinhados.	Quantidade excessiva de ingredientes ou ingredientes demasiado grandes.	Encha o recipiente com a quantidade sugerida de ingredientes (do tamanho recomendado).
	A temperatura está demasiado baixa.	Ajuste a temperatura em conformidade.
	A fritadeira não foi pré-aquecida.	Defina o tempo de preparação necessário.
Os ingredientes são fritos de forma desigual.	Certos tipos de ingredientes precisam de ser agitados a meio da cozedura.	Os ingredientes que ficam em cima uns dos outros (por exemplo, batatas fritas) precisam de ser agitados a meio da preparação.
Os snacks fritos não ficam crocantes quando saem da fritadeira.	Utilizou snacks destinados a serem preparados numa fritadeira tradicional.	Utilize snacks apropriados para forno ou passe um pouco de óleo nos snacks para obter um resultado mais crocante.
Não consigo inserir corretamente o recipiente na fritadeira.	Há demasiados ingredientes no recipiente.	Não encha o recipiente além da indicação MAX.
	O recipiente não está inserido corretamente.	Empurre o recipiente para dentro da fritadeira até ouvir um clique.
Sai fumo branco da fritadeira.	Está a cozinhar ingredientes gordurosos.	Ao cozinhar ingredientes gordurosos, uma grande quantidade de óleo vazará para o recipiente. O óleo produz um fumo branco e o recipiente pode aquecer mais do que o habitual. Isto não afeta a fritadeira nem o resultado final.
	O recipiente não foi limpo após a última cozedura.	O fumo branco é causado pelo aquecimento da gordura no recipiente. Certifique-se de que limpa o recipiente corretamente após cada utilização.
As batatas fritas frescas são fritas de forma desigual.	Não utilizou o tipo certo de batata.	Utilize batatas frescas e certifique-se de que ficam firmes durante a fritura.
	Não lavou os palitos de batata corretamente antes de cozinhar.	Lave os palitos de batata adequadamente para remover o amido do lado de fora dos palitos.
As batatas fritas frescas não ficam crocantes.	A crocância das batatas fritas depende da quantidade de óleo e água nas batatas fritas.	Certifique-se de que seca os palitos de batata corretamente.
		Corte palitos de batata mais pequenos para obter um resultado mais crocante.
		Pincele um pouco de óleo para obter um resultado mais crocante.

MEIO-AMBIENTE

Não descartar o aparelho com os resíduos domésticos normais no final da sua vida útil; por favor entregar num ponto de recolha oficial para reciclagem. Assim, ajuda a preservar o ambiente.

GARANTIA E MANUTENÇÃO

Se necessitar de informações ou se ocorrer algum problema, por favor contactar o Centro de apoio ao cliente Hisense do seu país; o número de telefone encontra-se no folheto de garantia global). Caso não haja um centro de apoio ao cliente no seu país, por favor entre em contacto com o revendedor Hisense, ou com o departamento de assistência técnica de aparelhos domésticos da Hisense.

Apenas para uso pessoal!

Reservamo-nos o direito de efetuar modificações!

Hisense

Desejamos que seja muito feliz ao utilizar a fritadeira a ar da Hisense!

IT

Avvertenze importanti per la sicurezza

Leggere attentamente le istruzioni per l'uso prima di utilizzare l'elettrodomestico.

1. Conservare le istruzioni, il certificato di garanzia, lo scontrino e, preferibilmente, l'imballaggio dell'elettrodomestico.
2. Non immergere l'alloggiamento con i componenti elettrici e gli elementi riscaldanti in alcun liquido e non sciacquarlo sotto acqua corrente.
3. Evitare che acqua o altri liquidi penetrino nell'elettrodomestico in quanto ciò potrebbe causare scosse elettriche.
4. Posizionare sempre il cibo da friggere nel cestello, in modo da evitare il contatto con gli elementi riscaldanti.
5. Non coprire le entrate e le uscite dell'aria durante il funzionamento dell'elettrodomestico.
6. Non riempire la vaschetta di olio poichè ciò potrebbe causare il rischio di incendio.
7. Non toccare alcuna parte dell'interno dell'elettrodomestico durante il funzionamento.
8. Prima di collegare l'elettrodomestico alla rete elettrica, assicurarsi che la tensione indicata sull'elettrodomestico corrisponda a quella della rete elettrica domestica.
9. Non utilizzare l'elettrodomestico se la spina, il cavo di alimentazione o qualsiasi altro componente è danneggiato.

10. Se il cavo di alimentazione è danneggiato, può essere sostituito solo da Hisense, dal centro di assistenza e riparazione autorizzato di Hisense o da un professionista adeguatamente preparato.
11. Questo elettrodomestico può essere utilizzato da bambini di età pari o superiore a 8 anni e da persone con ridotte capacità fisiche, sensoriali o mentali o mancanza di esperienza e conoscenza, purchè questi siano sorvegliati durante l'uso dell'elettrodomestico o qualora siano state loro fornite istruzioni pertinenti riguardo l'uso in sicurezza dell'apparecchio e ne comprendano i pericoli coinvolti.
Tenere sotto controllo i bambini durante l'uso dell'elettrodomestico e assicurarsi che non giochino con esso.
I bambini non devono interferire con le attività di pulizia o manutenzione sull'elettrodomestico, a meno che non abbiano più di 8 anni e lo facciano sotto la supervisione di un adulto.
12. Tenere il cavo di alimentazione lontano da superfici calde.
13. Non collegare il cavo di alimentazione alla presa di corrente e non utilizzare il pannello di controllo dell'elettrodomestico con le mani bagnate.
14. Collegare l'elettrodomestico solo a una presa di corrente dotata di messa a terra. Assicurarsi che la spina di alimentazione sia inserita correttamente nella presa di corrente.
15. Questo elettrodomestico non può essere controllato utilizzando un timer esterno o un sistema di controllo remoto separato.
16. Non posizionare l'elettrodomestico sopra o vicino a un materiale infiammabile come una tovaglia o delle tende.
17. Non posizionare l'elettrodomestico vicino a una parete o sopra ad altri apparecchi. Assicurarsi che ci siano almeno 10 cm di spazio dietro, accanto e sopra l'elettrodomestico. Non posizionare alcun oggetto sull'elettrodomestico.
18. Utilizzare l'elettrodomestico solo per gli scopi descritti in questo manuale.
19. Non lasciare incustodito l'elettrodomestico in funzione .
20. Durante la frittura ad aria calda, il vapore caldo viene rilasciato attraverso le bocchette di uscita dell'aria. Fare attenzione a non avvicinare troppo le mani e il viso alle prese d'aria. Fare inoltre attenzione a non scottarsi con il vapore quando si rimuove la vaschetta dall'elettrodomestico.
21. Durante il funzionamento, le superfici accessibili dell'elettrodomestico possono surriscaldarsi.
22. Se fuoriesce fumo scuro dall'elettrodomestico, spegnerlo immediatamente. Prima di rimuovere il vassoio dall'elettrodomestico, attendere che il fumo si diradi.
23. Collocare l'elettrodomestico su una superficie piana e stabile.
24. L'elettrodomestico è destinato solo al normale uso domestico. Non è destinato all'uso in ambienti come angoli cottura di negozi, uffici, fattorie o altri ambienti di lavoro. Inoltre, non è destinato ad essere utilizzato dagli ospiti in camere d'albergo, motel, bed and breakfast e altre strutture che offrono alloggio.

25. Se l'elettrodomestico non viene utilizzato correttamente o se viene utilizzato per scopi professionali o semi-professionali o in modo non conforme alle presenti istruzioni, la garanzia non sarà più valida e Hisense non sarà responsabile per eventuali danni conseguenti.
26. Per l'ispezione o la riparazione dell'elettrodomestico, contattare un centro di assistenza Hisense autorizzato.
27. Non tentare di riparare l'elettrodomestico da soli in quanto ciò annullerebbe la garanzia.
28. Scollegare sempre l'elettrodomestico dalla rete elettrica dopo l'uso.
29. Prima di effettuare la manutenzione o la pulizia dell'elettrodomestico, attendere che si raffreddi per circa 30 minuti.
30. Assicurarsi che il cibo cotto nell'elettrodomestico sia dorato, piuttosto che scuro o marrone. Rimuovere eventuali residui di cibo bruciato. Non friggere le patate crude ad una temperatura superiore ai 180 °C (per ridurre la formazione di acrilammidi).

Questa apparecchiatura è etichettata in conformità con la Direttiva Europea 2012/19/EC sui rifiuti di apparecchiature elettriche ed elettroniche – WEEE. La Direttiva specifica i requisiti per la raccolta e la gestione dei rifiuti di apparecchiature elettriche ed elettroniche in vigore in tutta l'Unione Europea.

Spegnimento automatico

Questo elettrodomestico è dotato di un timer. Allo scadere del tempo, l'elettrodomestico emetterà un segnale acustico e si spegnerà automaticamente.

Collegamenti elettrici:

L'elettrodomestico può essere collegato solo a una presa di corrente da 220-240 V ~ 50-60 Hz, 16A correttamente installata.

Descrizione generale

1. Cestello per friggere
2. Griglia per friggere
3. Elettrodomestico

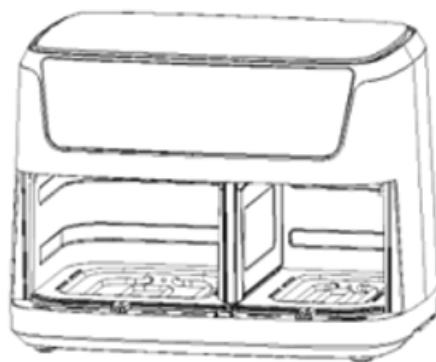
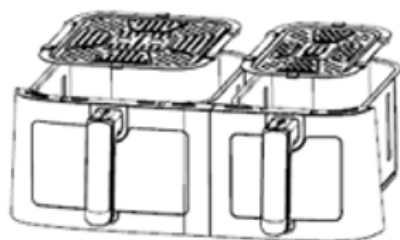
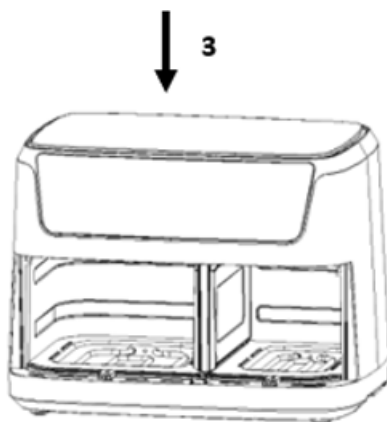
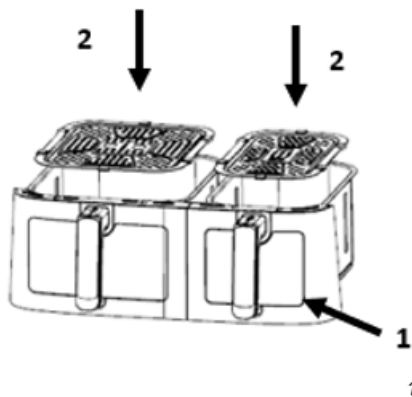

2

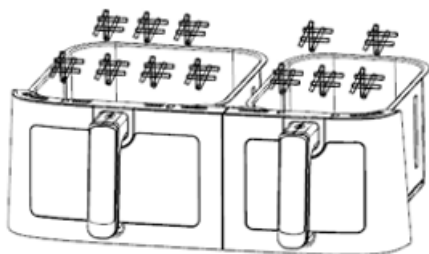

3

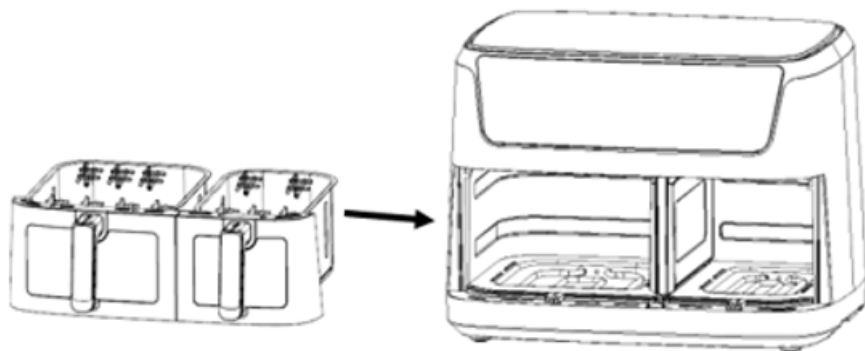

4

Prima del primo utilizzo

1. Rimuovere tutti i materiali di imballaggio.
 2. Rimuovere eventuali adesivi o etichette dall'elettrodomestico.
 3. Pulire accuratamente il ripiano e il cestello con acqua calda, un po' di detersivo per piatti e una spugna non abrasiva.
 4. Pulire l'interno e l'esterno dell'elettrodomestico con un panno umido.
- Questa è una friggitrice senza olio che funziona ad aria calda. Non riempire direttamente il cestello con olio o grasso da frittura.

Avviso: quando la friggitrice ad aria viene riscaldata per la prima volta, potrebbe emettere un leggero fumo o odore. Questo è normale per molti elettrodomestici di riscaldamento. Ciò non pregiudica la sicurezza dell'elettrodomestico.

Preparazione dell'elettrodomestico per l'uso

1. Posizionare l'apparecchio su una superficie stabile, orizzontale e piana. Non posizionare l'elettrodomestico su superfici non resistenti al calore.
2. Posizionare la griglia per friggere nel cestello.

Non riempire il cestello con olio o altri liquidi.

Non mettere nulla sopra l'elettrodomestico in quanto ciò potrebbe ostruire il flusso d'aria e compromettere il risultato della frittura ad aria calda.

Utilizzo dell'elettrodomestico

1. Collegare la spina di rete a una presa di corrente con messa a terra.
2. Estrarre con cautela il cestello dalla friggitrice ad aria.
3. Mettere gli ingredienti sulla griglia.
4. Quindi reinserire il cestello nella friggitrice ad aria.

Non usare mai il cestello senza il supporto per la frittura al suo interno.

Attenzione: non premere il cestello durante l'uso o per qualche tempo dopo, poiché potrebbe essere molto caldo. Tenere il cestello solo per il manico.

5. Determinare il tempo di preparazione richiesto per il tipo di alimento in questione (vedere la sezione "Impostazioni" di questo capitolo).

6. Quando si sente il segnale acustico, il tempo di preparazione impostato è scaduto. Estrarre il cestello dall'apparecchio.

Suggerimento: è possibile regolare la temperatura o il tempo durante l'uso in base alle proprie preferenze.

7. Controllare se il cibo è pronto.

Se il cibo non è ancora pronto, è sufficiente reinserire il cestello nell'apparecchio e impostare il timer per aggiungere qualche minuto in più.

8. Per rimuovere il cibo, estrarre il cestello dalla friggitrice ad aria e posizionarlo su un sottopentola.

Non capovolgere il cestello in quanto l'olio in eccesso che si è accumulato sul fondo del cestello colerà sugli ingredienti.

Sia la pentola che il cibo sono caldi. A seconda del tipo di cibo contenuto nella friggitrice ad aria, è possibile che fuoriesca del vapore.

9. Utilizzare gli appositi utensili per trasferire il cibo in un piatto.

10. Una volta che una porzione di cibo è cotta, la friggitrice ad aria sarà immediatamente pronta per prepararne un'altra.

Istruzioni del pannello di controllo

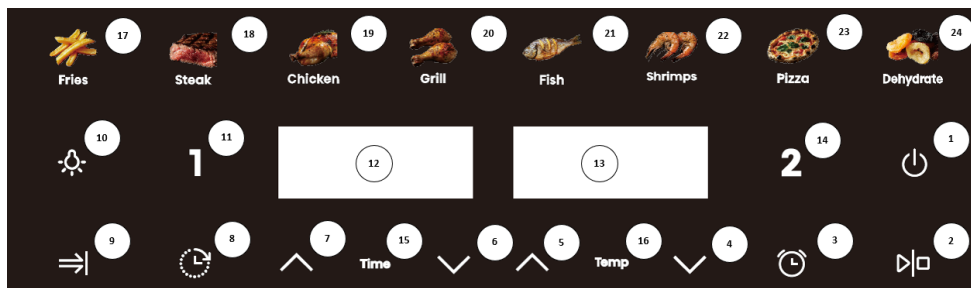

Tasto 1  – Tasto di accensione

Quando il cestello e la pentola sono posizionati correttamente nell'alloggiamento principale, la spia di alimentazione si illumina. Premere il tasto di accensione per mettere l'apparecchio in modalità standby dopo aver selezionato la pentola che si desidera utilizzare. Premendo il tasto di accensione una seconda volta si avvia il processo di cottura. Premendo il tasto di accensione per 2 secondi l'intero dispositivo si chiude durante la cottura e contemporaneamente si arresta anche il motore.

Tasto 2  – Tasto avvio/pausa
Per avviare o mettere in pausa il dispositivo.

Tasto 3  – Tasto promemoria capovolgimento
Se è stata selezionata questa funzione, il dispositivo emette un promemoria all'ora impostata per ricordare quando il cibo deve essere girato.

Tasto 4  – Tasto di diminuzione della temperatura

Tasto 5  – Tasto di aumento della temperatura

Tasto 6  – Tasto di diminuzione del tempo

Tasto 7  – Tasto di aumento del tempo

Tasto 8  – Tasto prenotazione
Utilizzare questo tasto per prenotare il tempo di cottura desiderato, con un intervallo di prenotazione compreso tra 0,5 e 12 ore.

Tasto 9  – Tasto interruzione simultanea
Premendo questo tasto, è possibile interrompere contemporaneamente due ricette con impostazioni diverse per quanto riguarda i tempi.

Tasto 10  – Tasto luce

Tasto 11 **1** – Tasto di selezione pentola 1

Spia luminosa "12" – Display per la pentola sinistra

Spia luminosa "13" – Display per la pentola destra

Tasto 14 **2** – Tasto di selezione pentola 2

Pressione sul tasto di selezione del tempo. È possibile regolare il tempo indicato sul display a seconda delle necessità.

Spia luminosa "15" – Spia tempo

Spia luminosa "16" – Spia temperatura

Tasti 17-24 – Tasti ricette

Istruzioni di funzionamento dettagliate



1. Modalità avvio dispositivo



Come prima cosa, per assicurarsi che la padella sia installata correttamente nell'apparecchio, inserire la spina nella presa. L'apparecchio si accende, emette un segnale acustico per una volta, tutte le spie si accendono per un secondo e poi si spengono nuovamente. L'icona del tasto di accensione si illumina.

2. Modalità Standby

Toccare l'icona del tasto di accensione. Il tasto di **1** selezione delle pentole e le spie **2** dei tasti di selezione delle pentole si accendono e rimangono accesi. L'elettrodomestico è ora in modalità standby. Quando l'unità è in modalità standby e non è stata utilizzata entro 5 minuti, torna alla modalità di avvio dispositivo.

3. Modalità di funzionamento a pentola singola

- 3.1. Toccare l'icona **1** oppure **2**. La spia della funzione e il menu si accendono e rimangono accesi. La spia Patatine fritte lampeggia, poiché questo è il menu predefinito, e anche le altre spie rimangono accese. Nello stesso momento, sia la spia della temperatura che quella del tempo lampeggiano. Se si preme e si tiene premuta l'icona **1** per 2 secondi, è possibile annullare la selezione relativa alla pentola sinistra. Premere e tenere premuta l'icona per eseguire lo stesso comando per la pentola destra **2**. Se si annulla la selezione di entrambe le pentole premendo le icone, l'apparecchio entra in modalità standby.
- 3.2. Toccare l'icona del tasto Menu per selezionare il menu che si desidera utilizzare in base a ciò che si sta cucinando o per regolare la temperatura e il tempo, se necessario. Quando si regola la temperatura, ogni volta che si preme il tasto, la temperatura cambia di 5 °C e se si preme a lungo il tasto "" oppure il tasto "", la temperatura aumenta o diminuisce continuamente. Per ogni menu, l'intervallo di temperatura regolabile è compreso tra 80 °C e 200 °C. Regolazione del tempo: ogni volta che si preme il tasto, il tempo cambia di 1 minuto. L'intervallo di tempo regolabile è compreso tra 1 minuto e 60 minuti.
- 3.3. Dopo aver selezionato la ricetta, la temperatura e il tempo corretti, toccare l'icona del tasto di accensione. La pentola **1 / 2** inizia la cottura e il display mostra il tempo di cottura attuale, eseguendo un conto alla rovescia prima che smetta di lampeggiare. La spia della ricetta selezionata si accende in modo continuo, mentre le spie delle altre ricette sono spente.
- 3.4. Se è necessario regolare la temperatura o il tempo durante il processo di cottura, premere il tasto **1** oppure il tasto **2**, quindi premere una volta l'icona del tasto Temperatura o

Tempo, poi premere l'icona del tasto "  " oppure "  " per regolare la temperatura o il tempo. Durante il processo di regolazione, l'apparecchio continua a funzionare.

- 3.5. Se è necessario reimpostare la ricetta durante la cottura, premere leggermente il tasto **1** oppure il tasto **2**, quindi premere una volta  per mettere la cottura in pausa. La resistenza e il motore smettono di funzionare e la spia delle ricette e lo schermo del display lampeggiano. Modificare la ricetta a seconda della necessità. A questo punto è anche possibile regolare la temperatura e il tempo.
- 3.6. Premendo il tasto di accensione durante la cottura l'apparecchio si ferma. Se non viene eseguita alcuna operazione, l'apparecchio torna automaticamente alla modalità standby dopo 5 minuti.
- 3.7. Se è necessario spegnere l'apparecchio durante la cottura, premere il tasto di accensione per 2 secondi e l'apparecchio si spegne. La resistenza elettrica e il motore smettono di funzionare. Lo schermo visualizza la parola "OFF" e il cicalino emette un segnale acustico.
- 3.8. Dopo la cottura, lo schermo visualizza la parola "OFF" e il cicalino emette un breve segnale acustico 5 volte. Lo schermo del display si spegne e l'apparecchio torna in modalità standby.
- 3.9. Se, durante la cottura, si estrae il cestello da frittura, il display mostra la parola "OPEN" (APERTO) e l'apparecchio smette di funzionare. Dopo aver inserito nuovamente il cestello da frittura, l'apparecchio riprende il proprio funzionamento precedente.

4. Modalità di funzionamento a pentola doppia



4.1. Avvio delle 2 pentole

4.1.1. Per prima cosa, selezionare un lato e impostare la ricetta, la temperatura e il tempo in base alle proprie esigenze. In secondo luogo, selezionare l'altro lato e impostare la ricetta, la temperatura e il tempo desiderati allo stesso modo.

4.1.2. Quando si preme il tasto , la pentola sinistra e quella destra iniziano

contemporaneamente la cottura. Il tasto **1** e la spia della ricetta della pentola sinistra lampeggiano una volta ogni 6 secondi contemporaneamente, anche il tasto **2** e la spia della ricetta della pentola destra lampeggiano una volta ogni 6 secondi contemporaneamente. I display della pentola sinistra e destra si accendono alternativamente con un intervallo di circa 3 secondi.

4.1.3. È anche possibile avviare prima la cottura della pentola sinistra premendo il tasto

 dopo aver impostato il parametro Pentola **1** e quindi premendo **2** per impostare il parametro della pentola destra. Quando la pentola destra è pronta, premere il tasto  per avviare la cottura della pentola destra.

4.1.4. Quando entrambe le pentole sono in funzione, il tempo e la temperatura non sono regolabili.







4.2. Modifica di un'impostazione mentre si opera con entrambe le pentole





4.2.1. Quando la pentola sinistra e quella destra funzionano contemporaneamente ed è necessario impostare la temperatura o il tempo per la pentola sinistra, premere **1**, quindi impostare la temperatura e il tempo a seconda delle necessità. La ricetta non può essere modificata in questo momento. Se non viene eseguita alcuna operazione entro 10 secondi dall'impostazione, la schermata del display torna automaticamente alla situazione normale.

4.2.2. Se è necessario impostare la temperatura o il tempo della pentola destra, fare riferimento al paragrafo 4.2.1.

4.2.3. Durante la cottura, la ricetta e la temperatura/il tempo possono essere regolati

premendo **1 / 2** e il tasto . La pentola sinistra o destra entra in modalità

- pausa. Premere il tasto  per riprendere la cottura dopo aver modificato le impostazioni.
- 4.2.4. Dopo che l'apparecchio è entrato in modalità pausa, se non viene eseguita alcuna operazione entro 5 minuti, la pentola entra in modalità standby.
- 4.3. Spegnimento della pentola sinistra o destra
- 4.3.1. Premere prima il tasto **1** o il tasto **2**, quindi tenere premuto il tasto di accensione per 2 secondi. La pentola selezionata smette di funzionare e torna alla modalità standby.
- 4.4. Estrazione del cestello
- 4.4.1. Se il cestello è stato estratto durante la cottura, il display visualizza il simbolo "OPEN" (APERTO). Il lato in questione smette di funzionare (sia la resistenza che il motore vengono arrestati) e, quando il cestello viene nuovamente inserito, riprende a funzionare con l'impostazione precedente.
- 4.4.2. Quando il cestello da frittura viene estratto nello stato di standby, il display visualizza il simbolo "OPEN" (APERTO). In questo momento, entrambe le pentole non possono essere azionate contemporaneamente.
- 4.5. Mettere in pausa la pentola sinistra e quella destra
- 4.5.1. Quando la cottura avviene in entrambe le pentole, premere il tasto  una volta, la pentola sinistra e quella destra entrano contemporaneamente in modalità pausa. Sia le schermate che le ricette ora lampeggiano. Premere nuovamente il tasto . La pentola sinistra e quella destra riprendono il funzionamento.
- 4.5.2. Quando la pentola sinistra e quella destra vengono messe in pausa contemporaneamente e non avviene alcuna operazione entro 5 minuti, entrambe le pentole smettono di funzionare e tornano alla modalità standby.
- 4.5.3. Quando la cottura avviene in entrambe le pentole, premere delicatamente il tasto  una volta. La pentola sinistra e quella destra entrano contemporaneamente in modalità pausa. Se è necessario effettuare qualche regolazione, premere prima **1** o **2** quindi modificare la ricetta, la temperatura e il tempo in base alle proprie esigenze. Ora premere il tasto  una volta per riprendere il funzionamento simultaneo della pentola sinistra e di quella destra.
- 4.5.4. Quando la cottura avviene in entrambe le pentole, premere delicatamente il tasto  una volta. La pentola sinistra e quella destra entrano contemporaneamente in modalità pausa. Tenere nuovamente premo il tasto  per 2 secondi. La pentola sinistra e quella destra smettono di funzionare contemporaneamente. Le schermate sinistra e destra visualizzano "OFF" e il dispositivo torna alla modalità standby dopo un breve segnale acustico.
- 4.6. Arresto della pentola sinistra e di quella destra
- 4.6.1. Quando la cottura avviene in entrambe le pentole, premere a lungo il tasto di accensione per 2 secondi. La pentola sinistra e quella destra smettono di funzionare contemporaneamente e le schermate sinistra e destra visualizzano "OFF". Dopo un breve segnale acustico, l'apparecchio entra in modalità standby.
- 4.6.2. Non ci sarà alcun funzionamento della pentola sinistra o destra dopo che il tempo sul display è trascorso. Sia la resistenza che il motore vengono arrestati e la schermata del display visualizza la scritta "OFF". Dopo che il cicalino ha emesso 5 brevi segnali acustici, lo schermo del display si spegne e l'apparecchio torna alla modalità standby.

- 4.6.3. Se si desidera spegnere una pentola, premere prima **1** o **2**, quindi premere a lungo il tasto di accensione per 2 secondi. La pentola selezionata smette di funzionare e la schermata del display corrispondente visualizza la scritta "OFF". Dopo un breve segnale acustico, torna alla modalità standby. A questo punto, lo stato dell'apparecchio passa alla modalità di funzionamento a pentola singola.
- 4.7. Funzione di interruzione simultanea
- 4.7.1. Questa funzione è attiva solo quando vengono selezionate due ricette che hanno un'impostazione relativa al tempo diversa tra la modalità pentola sinistra e destra. La spia si accende contemporaneamente. Quando la funzione è attiva, il display lampeggia.
- 4.7.2. Dopo aver selezionato il menu, premere prima il tasto di interruzione simultanea , quindi premere il tasto . L'apparecchio inizia a funzionare. A questo punto, la pentola con il tempo di cottura più lungo inizia la cottura, mentre la pentola con il tempo di cottura più breve mostra il simbolo "HOLD" (IN ATTESA). Quando è trascorso il tempo extra, la seconda pentola inizia la cottura. Il tasto di interruzione simultanea  di solito rimane acceso durante questo processo.
- 4.7.3. Durante la cottura, se il tempo visualizzato sul lato "HOLD" (IN ATTESA) è più lungo del tempo sull'altro lato, si esce dalla modalità di interruzione simultanea. La spia del tasto di interruzione simultanea  smette di lampeggiare.
- 4.7.4. Se si estrae la pentola durante il funzionamento, il timer entra in pausa e la schermata mostra il simbolo "HOLD" (IN ATTESA). Reinserire quindi la pentola nell'apparecchio per riprendere il funzionamento.
- 4.7.5. Mentre si opera con entrambe le pentole, se il funzionamento di una pentola viene interrotto e l'altra continua a funzionare, si esce dalla funzione di interruzione simultanea e la spia del tasto di interruzione simultanea smette di lampeggiare.

Note:

1. Modalità di avvio dispositivo: in questa modalità si illumina solo l'icona del tasto di accensione.
2. Modalità standby: l'icona del tasto di accensione, il tasto della pentola sinistra e il tasto della pentola destra sono tutti illuminati.
3. Impostazione dell'unità quando non in funzione: il tasto funzione corrispondente è sempre acceso, la spia della ricetta selezionata lampeggia, le spie degli altri menu sono sempre accese, il display corrispondente lampeggia alternativamente per mostrare la temperatura/il tempo della ricetta selezionata. Quando si modifica il menu, la ricetta selezionata lampeggia, quando si imposta la temperatura, premere il tasto della temperatura, il display lampeggia per visualizzare la temperatura attuale, premere il tasto del tempo per regolare il tempo, il display cambia il tempo attuale e lampeggia. Quando la pentola sinistra e quella destra si trovano contemporaneamente nello stato selezionato, il menu del lato non selezionato non lampeggia, il display corrispondente mostra alternativamente la temperatura e il tempo senza lampeggiare. Durante questo processo le resistenze e i motori non funzionano.
4. Regolazioni effettuate durante la cottura: la ricetta non lampeggia. La schermata lampeggia per visualizzare la temperatura e il tempo. È possibile regolare la temperatura e il tempo, ma la ricetta non può essere regolata.
5. Modalità pausa pentola singola: il tasto funzione corrispondente è costantemente acceso e la spia del menu lampeggia quando selezionato. Le spie degli altri menu sono costantemente accese e la schermata del display corrispondente lampeggia, indicando temperatura/tempo. Il tasto **1** o **2** corrispondente lampeggia e in questo momento il menu, la temperatura e il tempo possono essere regolati.
6. Modalità pausa pentola sinistra e pentola destra: il tasto funzione corrispondente è costantemente acceso, la spia del menu selezionato lampeggia, la spia dell'altro menu è costantemente accesa, la

schermata del display lampeggia, mostrando la temperatura/il tempo, i tasti **1** e **2** corrispondenti lampeggiano.

7. Modalità di funzionamento: il tasto funzione corrispondente è costantemente acceso, la spia del menu selezionato è costantemente accesa, le spie degli altri menu sono spente e la schermata corrispondente visualizza il tempo del menu.

8. Quando la pentola sinistra e quella destra funzionano contemporaneamente, la spia del tasto e la

corrispondente spia del menu della pentola **1** lampeggiano contemporaneamente per 3 secondi e il tempo di spegnimento è inferiore a 0,5 secondi. Dopo 3 secondi, la spia del tasto e la corrispondente

spia del menu della pentola **2** lampeggiano contemporaneamente per 6 secondi, con tempo di spegnimento inferiore a 0,5 secondi, le spie sinistra e destra lampeggiano alternativamente e il tempo di intervallo sinistro e destro è pari a 3 secondi.

9. Funzione memoria: questo apparecchio dispone di una funzione memoria. Al termine della cottura, l'apparecchio non si spegne. Al successivo utilizzo, se si seleziona la stessa pentola utilizzata l'ultima volta, l'apparecchio visualizza direttamente il menu utilizzato l'ultima volta. La funzione memoria scompare quando l'apparecchio viene spento per 1 ora. Dopo che è trascorsa almeno 1 ora, quando l'apparecchio viene riacceso, viene visualizzato lo stato iniziale. Memoria di spegnimento: se l'apparecchio è in uso e l'alimentazione viene interrotta accidentalmente, l'apparecchio torna allo stato di funzionamento impostato prima dello spegnimento purché venga riattivato entro 30 minuti.

Impostazioni

La tabella seguente ti aiuterà a selezionare le impostazioni di base per gli ingredienti.

Nota: tenere presente che queste impostazioni sono solo indicative. Poiché gli ingredienti differiscono per origine, dimensione, forma e marca, non possiamo garantire l'impostazione migliore per i tuoi ingredienti.

Poiché la tecnologia rapid air riscalda istantaneamente l'aria all'interno dell'elettrodomestico, estrarre brevemente il cestello dall'elettrodomestico durante la frittura ad aria calda disturberà a malapena il processo.

Suggerimenti:

1. Gli ingredienti più piccoli richiedono solitamente un tempo di preparazione leggermente più breve rispetto agli ingredienti più grandi.
2. Una quantità maggiore di ingredienti richiede un tempo di preparazione leggermente più lungo, una quantità minore di ingredienti richiede un tempo di preparazione leggermente più breve.
3. Agitare gli ingredienti più piccoli a metà del tempo di preparazione ottimizza il risultato finale e può aiutare a prevenire la frittura non uniforme degli ingredienti.
4. Aggiungere un po' d'olio alle patate fresche per un risultato croccante. Friggere gli ingredienti nella friggitrice ad aria pochi minuti dopo aver aggiunto l'olio.
5. Nella friggitrice ad aria non preparare ingredienti estremamente grassi come le salsicce.
6. Gli snack che possono essere preparati in forno possono essere preparati anche nella friggitrice ad aria.
7. La quantità ottimale per preparare patatine croccanti è di 500 grammi.
8. Usa l'impasto già pronto per preparare spuntini ripieni in modo rapido e semplice. L'impasto già pronto richiede anche un tempo di preparazione più breve rispetto all'impasto fatto in casa.
9. Mettere una teglia o un piatto da forno nel cestello della friggitrice ad aria se si desidera cuocere una torta o una quiche o se si desidera friggere ingredienti delicati o piatti con ripieno o farcitura.

Menu	Peso di riferimento (g)	Temperatura predefinita (°C)	Tempo cottura (min)	Intervallo di temperatura (°C)	Intervallo di tempo (min)	Scuotere
Patatine fritte	600/400	200	25	80-200	1-60	1-2
Bistecca	500/350	180	16	80-200	1-60	Flip
Pollo	1200/800	200	45	80-200	1-60	Flip
Grill	600/400	200	25	80-200	1-60	Flip
Pesce	650/450	180	18	80-200	1-60	Flip
Gamberetti	650/500	180	12	80-200	1-60	1-2
Pizza	500/300	180	15	80-200	1-60	/
Essiccazione	650/450	40	6 ore	80-200	1-60	1-2

Nota 1: Aggiungere 3 minuti al tempo di preparazione se si inizia a friggere con la friggitrice ad aria ancora fredda. Durante il primo utilizzo, l'apparecchio può emettere fumo e odore, il che è normale

Pulizia

Pulire l'elettrodomestico dopo ogni utilizzo.

Non utilizzare utensili da cucina in metallo o materiali abrasivi per pulire il cestello e la griglia di frittura in quanto ciò potrebbe danneggiare il rivestimento antiaderente.

1. Staccare la spina dalla presa a muro e lasciare raffreddare l'elettrodomestico.
Nota: rimuovere il cestello per far raffreddare più rapidamente la friggitrice ad aria.
2. Pulire l'esterno dell'elettrodomestico con un panno umido.
3. Pulisci i cestelli con acqua calda, un po' di detersivo per piatti e una spugna non abrasiva.
È possibile utilizzare un liquido sgrassante per rimuovere lo sporco residuo.
Suggerimento: se lo sporco è attaccato al ripiano (griglia) o al fondo del cestello, riempire il cestello con acqua calda e un po' di detersivo per piatti. Mettere la griglia nel cestello e lasciare in ammollo il cestello e la griglia per circa 10 minuti.
4. Pulire l'interno dell'elettrodomestico con acqua calda e una spugna non abrasiva.
5. Pulire l'elemento riscaldante con una spazzola per la pulizia per rimuovere eventuali residui di cibo.

Risoluzione dei problemi

Problema	Possibile causa	Soluzione
L'elettrodomestico non funziona.	L'elettrodomestico non è collegato alla rete elettrica.	Collegare la spina del cavo di alimentazione a una presa di corrente con messa a terra.
Gli ingredienti fritti con la friggitrice ad aria non sono cotti.	Quantità eccessiva di ingredienti o ingredienti troppo grandi.	Riempire il cestello con la quantità consigliata di ingredienti (della dimensione consigliata).
	La temperatura è troppo bassa.	Regolare la temperatura di conseguenza.
	L'elettrodomestico non è stato	Impostare il tempo necessario per la

	preriscaldato.	preparazione.
Gli ingredienti sono fritti in modo non uniforme.	Alcuni tipi di ingredienti devono essere agitati a metà cottura.	Gli ingredienti che si trovano sopra o uno sopra l'altro (ad esempio, le patatine fritte) devono essere agitati a metà del tempo di preparazione.
Gli snack fritti non sono croccanti quando escono dalla friggitrice ad aria.	Utilizzo di snack destinati alla preparazione in una friggitrice tradizionale.	Utilizzare snack da forno o spennellare leggermente un po' d'olio sugli snack per un risultato più croccante.
Non è possibile far scorrere correttamente il cestello nell'elettrodomestico.	Troppi ingredienti nel cestello.	Non riempire il cestello oltre l'indicazione MAX.
	Il cestello non è posizionato correttamente nel cestello.	Spingere il cestello verso il basso nell'elettrodomestico finché non si sente uno scatto.
Dall'elettrodomestico fuoriesce del fumo bianco.	Cottura di ingredienti grassi.	Durante la cottura di ingredienti grassi, nel cestello cola una grande quantità di olio. L'olio produce fumo bianco e il cestello potrebbe riscaldarsi più del solito. Ciò non influisce sull'elettrodomestico o sul risultato finale.
	Il cestello non è stato pulito dopo l'ultima cottura.	Il fumo bianco è causato dal riscaldamento del grasso nel cestello. Assicurarsi di pulire correttamente il cestello dopo ogni utilizzo.
Le patatine fresche vengono fritte in modo non uniforme.	Non si è usato il giusto tipo di patata.	Utilizzare patate fresche e assicurarsi che rimangano ferme durante la cottura.
	Non si sono sciacquati bene i bastoncini di patate prima della cottura.	Sciacquare bene i bastoncini di patate per rimuovere l'amido dall'esterno dei bastoncini.
Le patatine fresche non sono croccanti.	La croccantezza delle patatine dipende dalla quantità di olio e acqua nelle patatine.	Assicurati di asciugare bene i bastoncini di patate.
		Tagliare i bastoncini di patate in pezzetti più piccoli per un risultato più croccante.
		Spennellare un po' d'olio per un risultato più croccante.

AMBIENTE

Non gettare l'apparecchio tra i rifiuti domestici normali alla fine del suo ciclo di utilizzo, ma recarsi a un punto di raccolta autorizzato per il riciclo. In questo modo, si contribuirà a salvaguardare l'ambiente.

GARANZIA E SERVIZIO

Per maggiori informazioni o in caso di problemi, contattare il Centro di assistenza clienti Hisense del proprio paese (il numero di telefono è riportato nell'opuscolo sulla garanzia a livello mondiale). Qualora non esistesse un centro di assistenza clienti nel proprio paese, rivolgersi al rivenditore Hisense locale o contattare il servizio assistenza degli elettrodomestici Hisense.

Solo per uso personale!

Hisense

VI AUGURIAMO TANTA GIOIA NELL'UTILIZZARE LA FRIGGITRICE AD ARIA HISENSE!

Ci riserviamo il diritto di apportare eventuali modifiche!

DE

Wichtige Sicherheitshinweise

Bitte lesen Sie vor dem Gebrauch des Geräts die vorliegende Gebrauchsanleitung sorgfältig durch.

1. Bewahren Sie die Gebrauchsanleitung, den Garantieschein, den Zahlungsbeleg und wenn möglich auch die Verpackung auf.
2. Tauchen Sie das Gerät niemals ins Wasser oder andere Flüssigkeiten und spülen Sie es nicht unter fließendem Wasser ab.
3. Achten Sie darauf, dass kein Wasser in das Gerät eindringt, da dies zu einem Stromschlag führen kann.
4. Legen Sie das Frittiergut in den Korb und achten Sie darauf, dass diese nicht in Kontakt mit den Heizelementen kommen.
5. Die Lufteinlass- und Austrittsöffnungen während des Betriebs des Geräts nicht zudecken.
6. Den Behälter nicht mit Öl füllen, da dies zu Brandgefahr führen kann.
7. Während des Betriebs auf keinen Fall das Innere des Geräts berühren.
8. Prüfen Sie vor dem Anschluss des Geräts an das Stromnetz, ob die Angaben auf dem Typenschild des Geräts mit den Angaben Ihres Stromnetzes übereinstimmen.
9. Verwenden Sie das Gerät nicht, wenn der Stecker, das Anschlusskabel oder das Gerät selbst defekt ist.
10. Ein beschädigtes Anschlusskabel darf nur von Hisense, von einem von Hisense autorisierten Kundendienst oder von einem anderen qualifizierten Fachmann ausgetauscht werden.
11. Dieses Gerät darf von Kindern ab acht Jahren sowie von Personen mit verminderten körperlichen, sensorischen und geistigen Fähigkeiten oder Mangel an Erfahrung und/oder Wissen bedient werden, wenn sie entsprechend beaufsichtigt werden oder eine Unterweisung zum sicheren Gebrauch des Geräts erhalten haben und die damit verbundenen Gefahren verstehen.
12. Beaufsichtigen Sie Kinder, wenn diese das Gerät gebrauchen und achten

- Sie darauf, dass sie nicht mit dem Gerät spielen.
13. Kinder dürfen das Gerät nicht reinigen, es sei denn, sie sind älter als 8 Jahre und werden von einem Erwachsenen beaufsichtigt.
 14. Halten Sie das Anschlusskabel des Geräts von heißen Oberflächen fern.
 15. Das Gerät nicht mit nassen Händen an das Stromnetz anschließen und das Bedienfeld nicht mit nassen Händen bedienen.
 16. Schließen Sie das Gerät an eine geerdete Wandsteckdose an. Der Stecker muss ordnungsgemäß in die Steckdose eingesteckt werden.
 17. Das Gerät darf nicht mit externen Timern oder Fernbedienungsrichtungen gesteuert werden.
 18. Stellen Sie das Gerät nicht auf brennbare Materialien wie z.B. Tischdecken oder Vorhänge oder in die Nähe von brennbaren Materialien.
 19. Stellen Sie das Gerät nicht in der Nähe von Wänden oder anderen Geräten auf. Sorgen Sie dafür, dass an den Geräteseiten und oberhalb des Geräts mindestens 10 cm Platz Freiraum bleibt. Stellen Sie keine Gegenstände auf das Gerät.
 20. Verwenden Sie das Gerät nur zu dem in der Gebrauchsanleitung beschriebenen Zweck.
 21. Lassen Sie das Gerät nicht unbeaufsichtigt, wenn es in Betrieb ist.
 22. Beim Braten mit Heißluft entweicht heißer Dampf durch die Luftaustrittsöffnungen. Sorgen Sie dafür, dass sich Ihre Hände und Ihr Gesicht nicht zu nahe am austretenden Dampf und den Lufteinlassöffnungen befinden. Achten Sie auch auf den heißen Dampf und die heiße Luft, wenn Sie den Behälter aus dem Gerät nehmen.
 23. Während des Betriebs des Geräts werden die zugänglichen Oberflächen sehr heiß.
 24. Falls aus Gerät dunkler Rauch entweicht, schalten Sie es sofort aus. Warten Sie, bis der Rauch vollständig entweicht, bevor Sie den Behälter aus dem Gerät nehmen.
 25. Stellen Sie das Gerät auf einen ebenen und stabilen Untergrund.
 26. Das Gerät ist ausschließlich zum Gebrauch im Haushalt bestimmt. Dieses Gerät ist nicht zum Gebrauch in Teeküchen in Geschäftslokalen, Büros, Bauernhöfen, Gasthäusern und anderen Arbeitsumfeldern sowie in Hotel- und Motelzimmern und anderen Übernachtungsobjekten bestimmt.
 27. Falls das Gerät unsachgemäß oder zu gewerblichen oder semiprofessionellen Zwecken oder in einer Weise verwendet wird, die nicht der Gebrauchsanleitung entspricht, erlischt die Garantie und Hisense übernimmt keine Verantwortung für den entstandene Schaden.
 28. Wenden Sie sich für Reparaturen oder Wartung dieses Geräts bitte an einen autorisierten Kundendienst von Hisense.
 29. Versuchen Sie nicht, das Gerät selbst zu reparieren, da dadurch die Garantie ungültig wird.

30. Trennen Sie das Gerät nach jedem Gebrauch vom Stromnetz (Netzstecker abziehen).
31. Bevor Sie das Gerät anfassen oder reinigen, sollten Sie es ca. 30 Minuten abkühlen lassen.
32. Achten Sie darauf, dass die mit diesem Gerät zubereiteten Speisen goldbraun gebraten sind und nicht zu dunkel oder zu braun. Entfernen Sie größere Speisereste. Rohkartoffeln nicht bei Temperaturen über 180°C zubereiten (um die Entstehung von Acrylamiden zu verringern).

Dieses Gerät wurde gemäß der EU-Richtlinie 2012/19/EU über elektrische und elektronische Altgeräte (Waste Electrical and Electronic Equipment - WEEE) gekennzeichnet. Diese Richtlinie legt die Anforderungen für das Sammeln und den Umgang mit ausgedienten Elektro- und Elektronikaltgeräten fest, die für die gesamte Europäische Union gültig sind.

Automatische Abschaltung

Dieses Gerät verfügt über einen Timer. Sobald die eingestellte Zeit abgelaufen ist, schaltet sich das Gerät automatisch aus.

Anschluss an das Stromnetz

Das Gerät darf nur an eine ordnungsgemäß installierte Steckdose (220-240 V/~ 50-60 Hz, 16A) angeschlossen werden.

Allgemeine Beschreibung

1. Frittiertopf
2. Frittierrost
3. Gerät

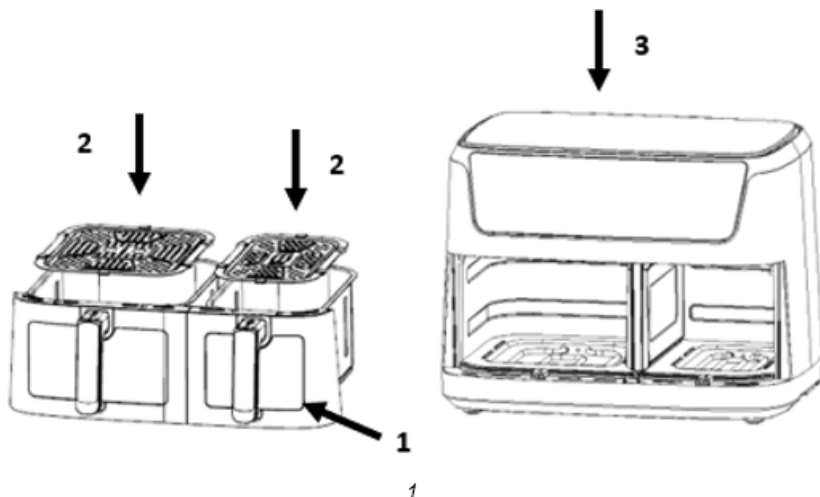

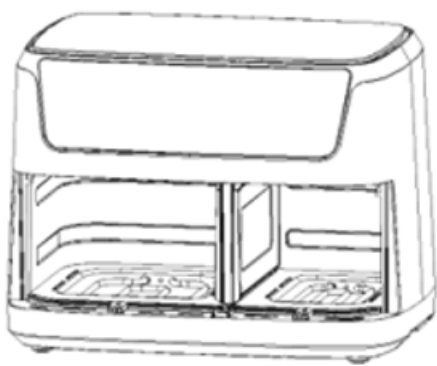
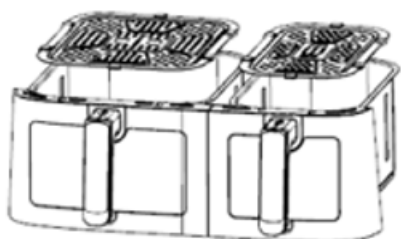

2

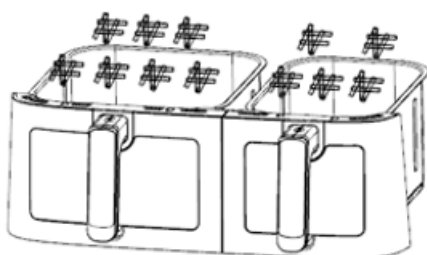

3

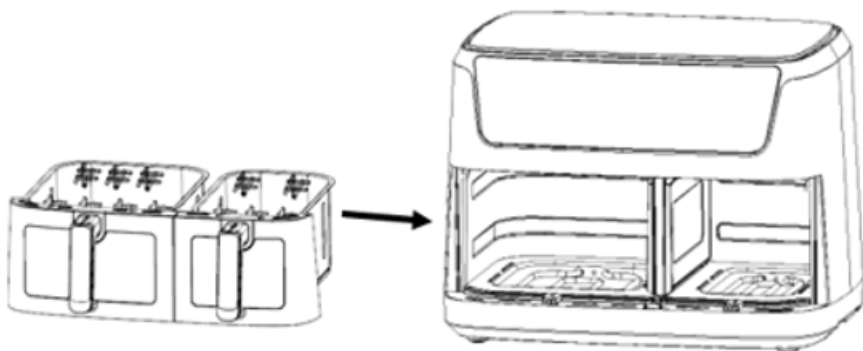

4

Vor dem ersten Gebrauch

1. Entfernen Sie alle Verpackungsmaterialien.
2. Entfernen Sie sämtliche Aufkleber oder Etiketten vom Gerät.
3. Reinigen Sie den Rost und den Frittiertopf gründlich mit heißem Wasser, etwas Spülmittel und einem nicht scheuernden Schwamm.
4. Wischen Sie das Gerät innen und außen mit einem feuchten Tuch ab.

Dies ist eine ölfreie Fritteuse, die mit heißer Luft arbeitet. Füllen Sie den Frittiertopf nicht direkt mit Öl oder Frittierfett.

Hinweis: Wenn Ihre Heißluftfritteuse zum ersten Mal erhitzt wird, kann sie leichten Rauch oder Geruch abgeben. Das passiert bei vielen Heizgeräten. Dies hat keine Auswirkung auf die Sicherheit Ihres Geräts.

Vorbereitung des Geräts für den Gebrauch

1. Stellen Sie das Gerät auf eine stabile, waagerechte und ebene Fläche. Stellen Sie das Gerät nicht auf eine hitzeempfindliche Oberfläche.
2. Legen Sie den Rost in den Frittiertopf

Füllen Sie die Fritteuse nicht mit Öl oder anderen Flüssigkeiten.

Stellen Sie nichts auf das Gerät, da dies den Luftstrom blockieren und das Frittierergebnis beeinträchtigen könnte.

Verwendung des Gerätes

1. Schließen Sie den Netzstecker an eine geerdete Steckdose an.
2. Ziehen Sie den Frittiertopf vorsichtig aus der Heißluftfritteuse (Abbildung 2).
3. Geben Sie die Zutaten in den Frittiertopf. (Abbildung 3).
4. Schieben Sie den Topf wieder in die Heißluftfritteuse (Abbildung 4).

Verwenden Sie den Topf niemals ohne den Frittierrost.

Achtung: Berühren Sie den Topf während und für einige Zeit nach dem Gebrauch nicht, da er sehr heiß wird. Halten Sie den Frittiertopf nur am Griff fest.

5. Bestimmen Sie die erforderliche Vorbereitungszeit für die Zutat (siehe Abschnitt "Einstellungen" in diesem Kapitel).
6. Einige Zutaten müssen nach der Hälfte der Zubereitungszeit geschüttelt werden (siehe Abschnitt "Einstellungen" in diesem Kapitel). Ziehen Sie hierfür den Frittiertopf am Griff aus dem Gerät und schütteln Sie den Inhalt. Schieben Sie den Topf zurück in die Heißluftfritteuse.
7. Wenn Sie den Summer hören, ist die eingestellte Vorbereitungszeit abgelaufen. Ziehen Sie den Topf aus dem Gerät.

Hinweis: Drücken Sie 2 Sekunden lang die Ein-/Aus-Taste. Anschließend können Sie das Gerät manuell ausschalten.

Tipp: Sie können während des Gebrauchs die Temperatur oder Zeit nach Ihren Wünschen einstellen.

8. Überprüfen Sie, ob die Zutaten bereit sind.

Wenn die Zutaten noch nicht fertig sind, schieben Sie den Topf einfach zurück in das Gerät und stellen Sie auf dem Timer einige zusätzliche Minuten ein.

9. Um Zutaten (z. B. Pommes frites) zu entfernen, ziehen Sie den Topf aus der Heißluftfritteuse und stellen Sie ihn auf einen Untersetzer.

Drehen Sie den Topf nicht auf den Kopf, da überschüssiges Öl, das sich am Boden des Topfes angesammelt hat, auf die Zutaten ausläuft.

Der Topf und die Zutaten sind heiß. Je von der Art des Produkts in der Heißluftfritteuse kann Dampf aus dem Topf entweichen.

10. Verwenden Sie geeignete Utensilien, um die Lebensmittel zu entnehmen und auf eine Teller anzurichten.

11. Wenn eine Portion fertig ist, ist die Heißluftfritteuse sofort bereit für die Zubereitung einer weiteren Portion.

Anweisungen zum Bedienfeld

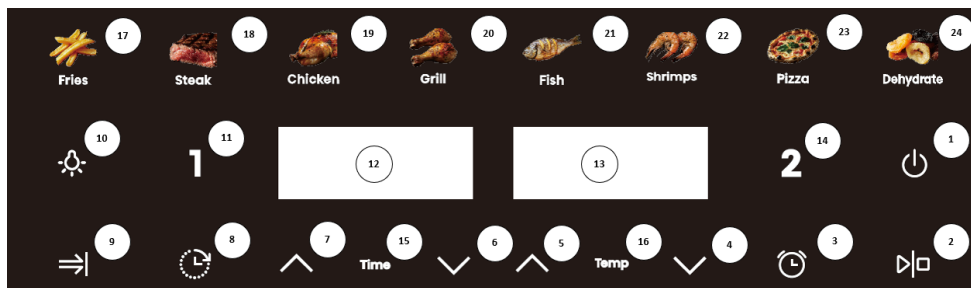

Taste 1  – Ein-/Aus-Taste

Sobald der Korb und der Topf richtig im Hauptgehäuse platziert sind, leuchtet die Ein-/Aus-Leuchte auf. Drücken Sie die Ein-/Aus-Taste, um das Gerät in den Bereitschaftszustand zu versetzen, nachdem Sie den zu verwendenden Topf ausgewählt haben. Wenn Sie die Ein-/Aus-Taste ein zweites Mal drücken, wird der Garvorgang gestartet. Drücken Sie die Ein-/Aus-Taste 2 Sekunden lang, um das gesamte Gerät während des Garvorgangs zu schließen und gleichzeitig den Motor zu stoppen.

Taste 2  – Start/Pause-Taste

Zum Starten oder Pausieren des Geräts.

Taste 3  – Taste für die Erinnerung zum Wenden

Wenn das Gargut gewendet werden muss, ertönt, sofern diese Funktion ausgewählt wurde, zum eingestellten Zeitpunkt ein Erinnerungssignal.

Taste 4  – Taste zur Temperaturverringering

Taste 5  – Taste zur Temperaturerhöhung

Taste 6  – Taste zur Zeitverkürzung

Taste 7  – Taste zur Zeiterhöhung

Taste 8  – Reservierungstaste

Verwenden Sie diese Taste, um die Garzeit nach Wunsch zu reservieren. Der Reservierungszeitraum beträgt 0,5 bis 12 Stunden.

Taste 9  – Taste für gleichzeitiges Beenden

Durch Drücken dieser Taste können zwei Rezepte mit unterschiedlichen Zeiteinstellungen gleichzeitig beendet werden.

Taste 10  – Lichttaste

Taste 11 **1** – Topf 1 Wahl taste

Kontrollleuchte „12“ – Display für den linken Topf

Kontrollleuchte „13“ – Display für den rechten Topf

Taste 14 **2** – Topf 2 Wahl taste

Drücken Sie die Zeitwahl taste. Sie können die auf der Displayeinheit angezeigte Zeit nach Bedarf anpassen.

Kontrollleuchte „15“ – Zeitleuchte

Kontrollleuchte „16“ – Temperaturleuchte

Tasten 17–24 – Rezepttasten

Detaillierte Bedienungsanleitung

1. Boot-Modus

Um sicherzustellen, dass die Pfanne korrekt im Gerät eingesetzt ist, stecken Sie zunächst den Stecker in die Steckdose ein. Das Gerät schaltet sich ein, ein Signalton ertönt einmal, alle Leuchten gehen eine Sekunde lang an und gehen dann wieder aus. Das Ein-/Aus-Symbol leuchtet auf.



2. Bereitschaftszustand

Berühren Sie das Ein-/Aus-Symbol. Die Auswahl tasten für Töpfe **1** und die Auswahl tasten anzeigen

für Töpfe **2** leuchten auf und bleiben an. Das Gerät befindet sich jetzt im Bereitschaftszustand.

Wenn sich das Gerät im Bereitschaftszustand befindet und nicht innerhalb von 5 Minuten benutzt wurde, kehrt es in den Boot-Modus zurück.

3. Einzeltopf-Betriebsmodus

- 3.1. Berühren Sie das Symbol **1** oder **2**. Die Funktionsanzeige und das Menü leuchten auf und bleiben eingeschaltet. Die Steak-Anzeige blinkt, da dies das Standardmenü ist, und die anderen Anzeigen bleiben ebenfalls eingeschaltet. Gleichzeitig blinken die Temperatur- und Zeitanzeige. Wenn Sie das Symbol **1** 2 Sekunden lang gedrückt halten, brechen Sie die Auswahl für den linken Topf ab. Tun dasselbe für den rechten Topf, indem Sie das Symbol **2** gedrückt halten. Wenn Sie die Auswahl beider Töpfe durch Drücken der Symbole abbrechen, wechselt das Produkt in den Bereitschaftszustand.
- 3.2. Berühren Sie das Menüsymbol, um das gewünschte Menü entsprechend Ihrem Gargut auszuwählen oder um Temperatur und Zeit bei Bedarf anzupassen. Wenn Sie die Temperatur einstellen, ändert sich die Temperatur jedes Mal, wenn Sie die Taste drücken, um 5 °C, und wenn Sie die Taste „“ oder „“ länger drücken, erhöht oder verringert sich die Temperatur kontinuierlich. Für jedes Menü beträgt der einstellbare Temperaturbereich 80 °C - 200 °C. Zeiteinstellung: Jedes Mal, wenn Sie die Taste drücken, ändert sich die Zeit um 1 Minute. Der einstellbare Zeitbereich beträgt 1 min - 60 min.
- 3.3. Nachdem Sie das richtige Rezept, die richtige Temperatur und die richtige Zeit ausgewählt haben, berühren Sie die Ein-/Aus-Taste. Der Topf **1 / 2** nimmt den Betrieb auf, und das Display zeigt die aktuelle Garzeit an und zählt sie herunter, bevor es aufhört zu blinken. Die gewählte Rezeptanzeige leuchtet kontinuierlich, andere Rezeptanzeigen sind ausgeschaltet.
- 3.4. Wenn Sie die Temperatur oder Zeit während des Garvorgangs einstellen müssen, drücken **1 2** Sie die Temperatur- oder Zeitsteuertaste einmal und dann die Taste „“ oder „

✓“, um die Temperatur oder Zeit einzustellen. Während des Einstellvorgangs läuft das Gerät weiter.

- 3.5. Wenn Sie das Rezept während des Garvorgangs zurücksetzen müssen, drücken Sie leicht die Taste **1** oder **2** oder und dann einmal $\triangleright|\square$, um den Garvorgang anzuhalten. Die Heizvorrichtung und der Motor beenden den Betrieb. Die Rezeptanzeige und das Display blinken. Passen Sie das Rezept nach Bedarf an. Zu diesem Zeitpunkt können Sie auch die Temperatur und die Zeit anpassen.
- 3.6. Drücken Sie die Ein-/Aus-Taste während des Garvorgangs und das Gerät stoppt. Wird das Gerät nicht bedient, kehrt es nach 5 Minuten automatisch in den Bereitschaftszustand zurück.
- 3.7. Wenn Sie das Gerät während des Garvorgangs ausschalten müssen, drücken Sie die Ein-/Aus-Taste 2 Sekunden lang und das Gerät wird ausgeschaltet. Das Heizrohr und der Motor beenden den Betrieb. Das Display zeigt das Wort „OFF“ an und der Summer ertönt.
- 3.8. Nach dem Garvorgang wird auf dem Bildschirm das Wort „OFF“ angezeigt und der Summer ertönt fünf Mal schnell. Das Display schaltet sich aus und das Gerät kehrt in den Bereitschaftszustand zurück.
- 3.9. Wenn Sie während des Garvorgangs den Frittierkorb herausnehmen, zeigt das Display das Wort „OPEN“ an und das Gerät beendet den Betrieb. Nachdem Sie den Frittierkorb wieder eingesetzt haben, nimmt das Gerät seinen vorherigen Betrieb wieder auf.







4. Doppeltopf-Betriebsmodus





4.1. Starten der 2 Töpfe

- 4.1.1. Wählen Sie zunächst eine Seite aus und stellen Sie Rezept, Temperatur und Zeit je nach Bedarf ein. Wählen Sie anschließend die andere Seite aus und stellen Sie das gewünschte Rezept, die Temperatur und die Zeit auf die gleiche Weise ein.
- 4.1.2. Wenn Sie die Taste $\triangleright|\square$ drücken, nehmen der linke und der rechte Topf gleichzeitig den Betrieb auf. Die Taste **1** und die Kontrollleuchte des linken Topfrezepts blinken alle 6 Sekunden gleichzeitig; auch die Taste **2** und die Kontrollleuchte des rechten Topfrezepts blinken alle 6 Sekunden gleichzeitig. Die linken und die rechten Topfdisplays leuchten im Abstand von etwa 3 Sekunden abwechselnd auf.
- 4.1.3. Sie können den linken Topf auch zuerst starten, indem Sie die Taste $\triangleright|\square$ drücken, nachdem Sie den Parameter „Pot“ **1** eingestellt haben, und dann **2** drücken, um den Parameter des rechten Topfes einzustellen. Wenn der richtige Topf bereit ist, drücken Sie die Taste $\triangleright|\square$, um den Betrieb des rechten Topfes zu starten.
- 4.1.4. Wenn beide Töpfe in Betrieb sind, sind Zeit und Temperatur nicht einstellbar.

4.2. Ändern einer Einstellung während des Betriebs mit beiden Töpfen

- 4.2.1. Wenn der linke und der rechte Topf gleichzeitig in Betrieb sind und Sie die Temperatur oder Zeit für den linken Topf einstellen müssen, drücken Sie **1** und stellen Sie dann die Temperatur und Zeit nach Bedarf ein. Das Rezept kann in diesem Zustand nicht geändert werden. Wenn innerhalb von 10 Sekunden nach der Einstellung keine Bedienung erfolgt, kehrt das Display automatisch zum Normalzustand zurück.
- 4.2.2. Wenn Sie die Temperatur oder Zeit des rechten Topfes einstellen müssen, siehe 4.2.1.
- 4.2.3. Während des Garvorgangs können Rezept und Temperatur/Zeit durch Drücken der Tasten **1** / **2** und $\triangleright|\square$ angepasst werden. Der linke oder der rechte Topf

- wechsell in den Pause-Modus. Drücken Sie die  Taste, um mit der Zubereitung fortzufahren, nachdem Sie Ihre Einstellungen geändert haben.
- 4.2.4. Nachdem das Gerät in den Pause-Modus gewechselt ist und 5 Minuten lang keine Bedienung erfolgt, wechselt der Topf in den Bereitschaftszustand.
- 4.3. Ausschalten des linken oder rechten Topfes
- 4.3.1. Drücken Sie zuerst die Taste **1** oder **2** und drücken Sie dann 2 Sekunden lang die Ein-/Aus-Taste. Der ausgewählte Topf beendet den Betrieb und kehrt in den Bereitschaftszustand zurück.
- 4.4. Herausziehen des Korbs
- 4.4.1. Wenn der Korb während des Garvorgangs herausgezogen wird, zeigt das Display das Symbol „OPEN“ an. Die betreffende Seite beendet den Betrieb (sowohl die Heizung als auch der Motor werden gestoppt) und setzt den Betrieb mit der vorherigen Einstellung fort, wenn der Korb wieder eingesetzt wird.
- 4.4.2. Wenn der Frittierkorb im Bereitschaftszustand herausgezogen wird, zeigt das Display das Symbol „OPEN“ an. Zu diesem Zeitpunkt können nicht beide Töpfe gleichzeitig betrieben werden.
- 4.5. Pausieren des linken und rechten Topfes
- 4.5.1. Wenn Sie mit beiden Töpfen kochen, drücken Sie die Taste  einmal und der linke und der rechte Topf wechseln gleichzeitig in den Pausenmodus. Sowohl Bildschirme als auch Rezepte blinken jetzt. Drücken Sie die Taste  erneut und der linke und der rechte Topf nehmen den Betrieb wieder auf.
- 4.5.2. Wenn sowohl der linke als auch der rechte Topf gleichzeitig angehalten werden und innerhalb von 5 Minuten keine Bedienung erfolgt, beenden beide Töpfe den Betrieb und kehren in den Bereitschaftszustand zurück.
- 4.5.3. Drücken Sie bei der Zubereitung mit beiden Töpfen einmal sanft die Taste . Der linke und der rechte Topf wechseln gleichzeitig in den Pausenmodus. Wenn Sie eine Einstellung vornehmen müssen, drücken Sie zuerst **1** oder **2** und passen Sie dann Rezept, Temperatur und Zeit je nach Bedarf an. Drücken Sie nun die Taste  einmal, um den gleichzeitigen Betrieb des linken und rechten Topfes fortzusetzen.
- 4.5.4. Drücken Sie bei der Zubereitung mit beiden Töpfen einmal sanft die Taste . Der linke und der rechte Topf wechseln gleichzeitig in den Pausenmodus. Drücken Sie die Taste  erneut 2 Sekunden lang und der linke und der rechte Topf beenden gleichzeitig den Betrieb. Auf dem linken und rechten Bildschirm wird „OFF“ angezeigt, und das Gerät kehrt nach einer Eingabeaufforderung in den Bereitschaftszustand zurück.
- 4.6. Anhalten des linken und rechten Topfes
- 4.6.1. Drücken Sie bei der Zubereitung mit beiden Töpfen die Ein-/Aus-Taste 2 Sekunden lang. Der linke und der rechte Topf beenden gleichzeitig den Betrieb, und der linke und der rechte Bildschirm zeigen „OFF“ an. Nach einer akustischen Eingabeaufforderung wechselt das Gerät in den Bereitschaftszustand.
- 4.6.2. Nach Ablauf der auf dem Display angezeigten Zeit erfolgt keine Bedienung des linken oder rechten Topfes mehr. Sowohl die Heizung als auch der Motor werden gestoppt und auf dem Display erscheint „OFF“. Nachdem der Summer 5 Signaltöne ausgegeben hat, schaltet sich das Display aus und das Gerät kehrt in den Bereitschaftszustand zurück.

- 4.6.3. Wenn Sie einen Topf ausschalten möchten, drücken Sie zuerst **1** oder **2** und drücken Sie dann 2 Sekunden lang die Ein-/Aus-Taste. Der ausgewählte Topf beendet den Betrieb und das entsprechende Display zeigt „OFF“ an. Nach einer akustischen Eingabeaufforderung kehrt er in den Bereitschaftszustand zurück. Zu diesem Zeitpunkt wechselt der Gerätestatus in den Einzeltopf-Betriebsmodus.
- 4.7. Funktion gleichzeitiges Beenden
- 4.7.1. Diese Funktion ist nur aktiv, wenn im linken und rechten Topfmodus zwei Rezepte mit unterschiedlicher Zeiteinstellung ausgewählt sind. Die Anzeigeleuchte leuchtet gleichzeitig auf. Wenn die Funktion aktiviert ist, blinkt das Display.
- 4.7.2. Drücken Sie nach der Auswahl des Menüs zuerst die Taste  und drücken Sie dann erneut die Taste . Das Gerät beginnt den Betrieb. In diesem Moment arbeitet der Topf mit der längeren Garzeit, während der Topf mit der kürzeren Garzeit das Symbol „HOLD“ anzeigt. Wenn die zusätzliche Zeit verstrichen ist, beginnt der zweite Topf den Betrieb. Die Taste für „Gleichzeitiges Beenden“  bleibt während dieses Vorgangs normalerweise eingeschaltet.
- 4.7.3. Wenn während des Garvorgangs die auf der „HOLD“-Seite angezeigte Zeit länger ist als die Zeit auf der anderen Seite, wird der Modus „Gleichzeitiges Beenden“ beendet. Die Anzeige für die Taste „Gleichzeitiges Beenden“  hört auf zu blinken.
- 4.7.4. Wenn Sie während des Betriebs den Topf herausziehen, hält der Timer an und das Display zeigt das Symbol „HOLD“ an. Setzen Sie den Topf wieder in das Gerät ein, um den Betrieb wieder aufzunehmen.
- 4.7.5. Wenn im Betrieb mit beiden Töpfen die Bedienung eines Topfes gestoppt wird und der andere Topf weiterarbeitet, wird die Funktion „Gleichzeitiges Beenden“ beendet und die Anzeige der Taste „Gleichzeitiges Beenden“ hört auf zu blinken.

Hinweise:

1. Boot-Modus: In diesem Modus leuchtet nur die Ein-/Aus-Taste.
2. Bereitschaftszustand: Die Ein-/Aus-Taste, die Taste für den linken Topf und die Taste für den rechten Topf leuchten auf.
3. Einstellen des Geräts, wenn es nicht funktioniert: Die entsprechende Funktionstaste ist immer eingeschaltet, die gewählte Rezeptanzeige blinkt, die anderen Menüanzeigen sind immer eingeschaltet, das entsprechende Display blinkt abwechselnd, um die Temperatur/Zeit des gewählten Rezepts anzuzeigen. Beim Einstellen des Menüs blinkt das gewählte Rezept. Beim Einstellen der Temperatur drücken Sie die Temperaturtaste. Das Display blinkt, um die aktuelle Temperatur anzuzeigen. Drücken Sie die Zeittaste, um die Uhrzeit einzustellen. Das Display schaltet die aktuelle Uhrzeit um und blinkt. Wenn der linke und der rechte Topf gleichzeitig der ausgewählte Zustand sind, blinkt das Menü der nicht ausgewählten Seite nicht, das entsprechende Display zeigt abwechselnd Temperatur und Zeit an, ohne zu blinken. Während dieses Prozesses sind die Heizvorrichtungen und Motoren nicht in Betrieb.
4. Anpassungen während der Zubereitung vornehmen: Das Rezept blinkt nicht. Der Bildschirm blinkt, um die Temperatur und die Zeit anzuzeigen. Temperatur und Zeit können eingestellt werden, das Rezept kann jedoch nicht angepasst werden.
5. Einzeltopf-Pausenmodus: Die entsprechende Funktionstaste leuchtet dauerhaft, und die Menüanzeige blinkt, wenn sie ausgewählt ist. Die anderen Menüanzeigen leuchten ständig und das entsprechende Display blinkt und zeigt Temperatur/Zeit an. Die entsprechende Taste **1** oder **2** blinkt, und das Menü, die Temperatur und die Zeit können zu diesem Zeitpunkt eingestellt werden.
6. Pausenmodus linker und rechter Topf: Die entsprechende Funktionstaste leuchtet dauerhaft, die Anzeige des ausgewählten Menüs blinkt, die Anzeige des anderen Menüs leuchtet dauerhaft, das Display blinkt und zeigt die Temperatur/Zeit an, die entsprechenden Tasten **1** und **2** blinken.

7. Betriebsmodus: Die entsprechende Funktionstaste leuchtet dauerhaft, die Anzeige des ausgewählten Menüs leuchtet dauerhaft, die Anzeigen der anderen Menüs sind ausgeschaltet, und der entsprechende Bildschirm zeigt die Menüzeit an.

8. Wenn der linke und rechte Topf gleichzeitig in Betrieb sind, blinken die Tastenanzeige und die

entsprechende Menüanzeige von Topf **1** gleichzeitig / 3 Sekunden lang, und die Löschzeit beträgt < 0,5 Sekunden. Nach 3 Sekunden blinken die Tastenanzeige und die entsprechende Menüanzeige von

Topf **2** gleichzeitig / 6 Sekunden lang, mit einer Löschzeit von < 0,5 Sekunden. Die linken und rechten Anzeigen blinken abwechselnd, und die linke und rechte Intervallzeit beträgt 3 Sekunden.

9. Speicherfunktion: Dieses Gerät verfügt über eine Speicherfunktion. Wenn die Zubereitung beendet ist, schaltet sich das Gerät nicht aus. Wenn Sie bei der nächsten Verwendung den gleichen Topf wie beim letzten Mal auswählen, zeigt das Gerät direkt das Menü an, das beim letzten Mal verwendet wurde. Die Speicherfunktion verschwindet, wenn das Gerät 1 Stunde lang ausgeschaltet ist. Nach Ablauf von mindestens 1 Stunde wird der Ausgangszustand angezeigt, wenn das Gerät wieder eingeschaltet wird. Speicher ausschalten: Wenn das Gerät in Betrieb ist und die Stromversorgung versehentlich unterbrochen wird, kehrt das Gerät vor der Ausschaltung in den Betriebszustand zurück, wenn es innerhalb von 30 Minuten wieder eingeschaltet wird.

Einstellungen

Die folgende Tabelle hilft Ihnen bei der Auswahl der Grundeinstellungen für die Zubereitung der Speisen.

Hinweis: Beachten Sie, dass diese Einstellungen nur Annäherungswert haben. Da sich das Gargut in Herkunft, Größe, Form und Marke unterscheiden, können wir die beste Einstellung für Ihre Zutaten nicht garantieren.

Da die Rapid-Air-Technologie die Luft im Gerät sofort wieder aufheizt, stört ein kurzes Herausziehen des Topfes während des Heißluftfrittierens den Prozess kaum.

Tipps:

1. Kleineres Gargut benötigt in der Regel eine etwas kürzere Zubereitungszeit als größere Lebensmittel.
2. Eine größere Menge Gargut erfordert nur eine wenig längere Zubereitungszeit, eine kleinere Menge an Gargut nur eine wenig kürzere Zubereitungszeit.
3. Das Schütteln kleinerer Lebensmittel nach der halben Zubereitungszeit optimiert das Endergebnis und kann dabei helfen, dass Zutaten nicht ungleichmäßig gegart werden.
4. Wenn Sie etwas Öl zu frischen Kartoffeln geben, werden sie knuspriger. Braten Sie Ihre Zutaten in der Fritteuse innerhalb weniger Minuten, nachdem Sie das Öl hinzugefügt haben.
5. Keine extrem fettigen Zutaten wie z.B. Würstchen in der Fritteuse zubereiten.
6. Snacks, die im Ofen zubereitet werden können, können auch in der Fritteuse zubereitet werden.
7. Die optimale Menge für die Zubereitung von knusprigen Pommes frites beträgt 500 Gramm.
8. Verwenden Sie vorgefertigten Teig, um gefüllte Snacks schnell und einfach zuzubereiten. Vorgefertigter Teig erfordert auch eine kürzere Zubereitungszeit als selbstgemachter Teig.
9. Legen Sie ein Backblech oder eine Auflaufform in die Fritteuse, wenn Sie einen Kuchen oder eine Quiche backen möchten oder wenn Sie empfindliche Zutaten oder Gerichte mit Füllung frittieren möchten.

Menü	Referenzgewicht (g)	Standardtemperatur (°C)	Topfzeit (min)	Temperaturbereich (°C)	Zeitraum (Min.)	Schütteln
Pommes frites	600/400	200	25	80–200	1–60	1–2
Steak	500/350	180	16	80–200	1–60	Flip
Hühnchen	1200/800	200	45	80–200	1–60	Flip

Grill	600/400	200	25	80–200	1–60	Flip
Fisch	650/450	180	18	80–200	1–60	Flip
Garnelen	650/500	180	12	80–200	1–60	1–2
Pizza	500/300	180	15	80–200	1–60	/
Dehydrieren	650/450	40	6 Stund en	80–200	1–60	1–2

Hinweis 1: Fügen Sie der Zubereitungszeit 3 Minuten hinzu, wenn Sie mit dem Frittieren beginnen, während die Heißluftfritteuse noch kalt ist. Das Gerät kann bei der ersten Verwendung Rauch und Geruch ausstoßen, was normal ist.

Reinigung

Reinigen Sie das Gerät nach jedem Gebrauch.

Verwenden Sie keine metallischen Küchenutensilien oder scheuernden Reinigungsmittel, um den Topf und den Bratrost zu reinigen, da dies die Antihafbeschichtung beschädigen kann.

1. Ziehen Sie den Netzstecker aus der Steckdose und lassen Sie das Gerät abkühlen.
Hinweis: Entnehmen Sie den Topf, damit die Heißluftfritteuse schneller abkühlen kann.
2. Wischen Sie die Außenseite des Geräts mit einem feuchten Tuch ab.
3. Reinigen Sie die Töpfe mit heißem Wasser, etwas Spülmittel und einem nicht scheuernden Schwamm.

Sie können einen Fettlöser verwenden, um den restlichen Schmutz zu entfernen.

Tipp: Wenn Schmutz auf dem Rost oder dem Topfboden festsetzt, füllen Sie den Topf mit heißem Wasser und etwas Spülmittel. Setzen Sie den Frittierrost in den Topf und lassen Sie den Topf und den Rost für ca. 10 Minuten einweichen.

4. Reinigen Sie das Innere des Gerätes mit heißem Wasser und einem nicht scheuernden Schwamm.
5. Reinigen Sie das Heizelement mit einer Reinigungsbürste, um Speisereste zu entfernen.

Problemlösung

Problem	Mögliche Ursache	Abhilfe
Das Gerät funktioniert nicht	Das Gerät ist nicht an das Stromnetz angeschlossen.	Schließen Sie den Stecker des Netzkabels an eine geerdete Steckdose an.
Das Gargut, das in der Heißluftfritteuse frittiert wird, ist nicht durchgegart.	Zu große Menge des Garguts oder die Stücke sind zu groß.	Füllen Sie den Topf mit der empfohlenen Menge an Zutaten (in der empfohlenen Größe).
	Die Temperatur ist zu niedrig.	Passen Sie die Temperatur entsprechend an.
	Das Gerät war nicht vorgewärmt.	Stellen Sie die Zeit auf die erforderliche Vorbereitungszeit ein.
Das Gargut ist ungleichmäßig frittiert.	Bestimmte Arten von Gargut müssen nach der halben der Zubereitungszeit geschüttelt werden.	Zutaten, die eng beieinander liegen (z. B. Pommes), müssen nach der halben Zubereitungszeit geschüttelt werden.

Frittiertes Gargut ist nicht knusprig, wenn es aus der Heißluft-Fritteuse kommt.	Es wurde Gargut verwendet, das für die Zubereitung in einer traditionellen Fritteuse bestimmt ist.	Verwenden Sie Ofengerichte oder pinseln Sie etwas Öl auf die Snacks, wenn Sie sie gern knuspriger mögen.
Der Topf kann nicht richtig in das Gerät geschoben werden.	Zu viele Zutaten im Topf.	Füllen Sie den Topf nicht über die MAX-Anzeige hinaus.
	Der Topf ist nicht richtig in das Gerät eingesetzt.	Schieben Sie den Topf in das Gerät, bis Sie ein Klicken hören.
Weißer Rauch tritt aus dem Gerät aus.	Das kann beim Zubereiten fettige Zutaten vorkommen.	Beim Kochen fettiger Zutaten tritt eine große Menge Öl in den Topf. Das Öl erzeugt weißen Rauch, und der Topf kann sich mehr als üblich erwärmen. Dies hat keine Auswirkungen auf das Gerät oder das Endergebnis.
	Der Topf wurde nach dem letzten Kochen nicht gereinigt.	Weißer Rauch entsteht durch die Erwärmung von Fett im Topf. Stellen Sie sicher, dass Sie den Topf nach jedem Gebrauch gründlich reinigen.
Frische Pommes werden ungleichmäßig frittiert.	Sie haben nicht die richtige Kartoffelsorte verwendet.	Verwenden Sie frische Kartoffeln und achten Sie darauf, dass sie beim Garvorgang fest bleiben.
	Sie haben die Kartoffelstücke vor dem Kochen nicht richtig abgespült.	Spülen Sie die Kartoffelstücke gründlich ab, um die Stärke von der Außenseite zu entfernen.
Frische Pommes frites sind nicht knusprig.	Die Knusprigkeit der Pommes frites hängt von der Menge an Öl und Wasser ab, die sie enthalten.	Achten Sie darauf, dass die Kartoffelstücke richtig trocken sind.
		Schneiden Sie die Kartoffelstücke, damit sie knuspriger werden.
		Wenn Sie die Pommes etwas knuspriger mögen, geben Sie etwas mehr Öl dazu.

UMWELTSCHUTZ

Das ausgediente Gerät nicht zusammen mit gewöhnlichem Hausmüll entsorgen, sondern bei einem Recyclingunternehmen abliefern. So tragen auch Sie zum Umweltschutz bei.

GARANTIE UND SERVICE

Wenden Sie sich für weitere Informationen oder bei Problemen bitte an das Kundendienstcenter von Hisense in Ihrem Land (die Telefonnummer finden Sie in der internationalen Garantiekarte). Falls es in Ihrem Land kein solches Kundendienstcenter gibt, wenden Sie sich bitte an den lokalen Händler von Hisense oder an die Abteilung für kleine Haushaltsgeräte von Hisense.

Das Gerät ist ausschließlich für den Gebrauch im Haushalt bestimmt!

Hisense

HISENSE WÜNSCHT IHNEN VIEL FREUDE BEIM GEBRAUCH IHRES NEUEN GERÄTS!

Wir behalten uns das Recht zu Änderungen vor.

მნიშვნელოვანი მითითებები უსაფრთხოებასთან დაკავშირებით

მოწყობილობის გამოყენებამდე ყურადღებით გაეცანიოთ მითითებებს.

6. შეინახეთ ინსტრუქცია, გარანტიის სერტიფიკატი, გადახდის დამადასტურებელი დოკუმენტი და მოწყობილობის შეფუთვაც.
7. არ ჩადოთ სითხეში კორპუსი ელექტრული კომპონენტებითა და სახურებელი ელემენტებით და არ გარეცხოთ ის გამდინარე წყლით.
8. მოწყობილობაში არ უნდა მოხვდეს წყალი ან სხვა სითხე, რადგან ამან დენის დარტყმა შეიძლება გამოიწვიოს.
9. შესაწვავი საჭმელი ყოველთვის მოათავსეთ კალათაში, რომ სახურებელ ელემენტებს არ შეეხო.
10. მოწყობილობის მუშაობის დროს არ დაფაროთ ჰაერის შემშვებები და გამომშვებები.
11. ტაფა არ გაავსოთ ზეთით, რადგან ამან ხანძრის გაჩენის რისკი შეიძლება შექმნას.
12. მუშაობის დროს არ შეეხოთ მოწყობილობის შიდა სივრცის რომელიმე ნაწილს.
13. ელექტროქსელში მოწყობილობის ჩართვამდე დარწმუნდით, რომ მოწყობილობაზე მითითებული ძაბვა შეესაბამება თქვენი სახლის ელექტროქსელის ძაბვას.
14. არ გამოიყენოთ მოწყობილობა, თუ დაზიანებულია შტექერი, კვების კაბელი ან სხვა კომპონენტი.
15. დაზიანების შემთხვევაში კვების კაბელი შეიძლება შეცვალოს მხოლოდ Hisense -მ, Hisense -ს ავტორიზებულმა მომსახურებისა და შეკეთების ცენტრმა ან სათანადოდ მომზადებულმა სპეციალისტმა.
16. აღნიშნული მოწყობილობის გამოყენება დასაშვებია 8 წლის და მეტი ასაკის ბავშვების, შეზღუდული ფიზიკური, სენსორული ან გონებრივი შესაძლებლობების მქონე ან გამოცდილებისა და ცოდნის არმქონე პირების მიერ, თუ მათზე ხორციელდება ზედამხედველობა მოწყობილობის გამოყენების დროს ან მიეცათ შესაბამისი მითითებები მოწყობილობის უსაფრთხოდ მოხმარების შესახებ და გააზრებული აქვთ არსებული საფრთხეები.
მოწყობილობის გამოყენებისას ყურადღება მიაქციეთ ბავშვებს, რომ მოწყობილობით არ ითამაშონ.

ბავშვებმა არ უნდა შეასრულონ მოწყობილობის გაწმენდითი ან ტექნიკური სამუშაოები, თუ ისინი არ არიან 8 წელზე უფროსი ასაკის და მეთვალყურე არ ჰყავთ.

17. კვების კაბელი მოარიდეთ ცხელ ზედაპირებს.
18. თუ ხელები სველი გაქვთ, კვების კაბელი არ შეაერთოთ როზეტში და არ გამოიყენოთ მოწყობილობის მართვის პანელი.
19. მოწყობილობა შეაერთეთ მხოლოდ დამიწებულ კვების როზეტში. დარწმუნდით, რომ შტექერი სწორად არის შეერთებული როზეტში.
20. ამ მოწყობილობის მართვა შეუძლებელია გარე ტაიმერის ან განცალკევებული დისტანციური მართვის სისტემის გამოყენებით.
21. არ მოათავსოთ მოწყობილობა ისეთ აალებად საგნებზე ან მათთან ახლოს, როგორიცაა სუფრა ან ფარდები.
22. მოწყობილობა არ მოათავსოთ კედელთან ან სხვა მოწყობილობების თავზე. დარწმუნდით, რომ მოწყობილობას უკან, გვერდით და ზემოთ მინიმუმ 10 სმ სივრცის თავისუფალი სივრცეა. არ დააწყოთ საგნები მოწყობილობაზე.
23. მოწყობილობა გამოიყენეთ მხოლოდ ამ სახელმძღვანელოში აღწერილი მიზნით.
24. არ დატოვოთ მოწყობილობა მეთვალყურეობის გარეშე.
25. ცხელი ჰაერით შეწვის დროს ცხელი ორთქლი გამოდის სავენტილაციო ხვრელებიდან. ფრთხილად იყავით, რომ ხელებითა და სახით ძალიან არ მიუახლოვდეთ ჰაერის გამოსაშვებ ნახვრეტს. ამასთანავე, ყურადღება მიაქციეთ, რომ მოწყობილობიდან ტაფის ალებისას ორთქლმა არ დაგწვავთ.
26. მუშაობის დროს მოწყობილობის ხელმისაწვდომი ზედაპირები შეიძლება გაცხელდეს.
27. თუ შეამჩნევთ, რომ მოწყობილობიდან მუქი კვამლი გამოდის, მაშინვე გამორთეთ. მოწყობილობიდან ლანგრის ამოღებამდე დაელოდეთ კვამლის გაქრობას.
28. მოწყობილობა მოათავსეთ თანაბარ, ბრტყელ და მყარ ზედაპირზე.
29. მოწყობილობა განკუთვნილია მხოლოდ საყოფაცხოვრებო გამოყენებისთვის ჩვეულებრივ პირობებში. ის არ არის განკუთვნილი ისეთ გარემოში გამოსაყენებლად, როგორიცაა სამზარეულოები მაღაზიებში, ოფისებში, ფერმებში და სხვა სახის სამუშაო სივრცეებში. ამასთანავე, ის არ არის განკუთვნილი სტუმრების მიერ გამოსაყენებლად სასტუმროს ნომრებში, მოტელებში, „საწოლისა და საუზმის“ ტიპის დაწესებულებებში და სხვა მსგავს საცხოვრებლებში.

30. თუ მოწყობილობას გამოიყენებთ არასწორად, პროფესიული ან ნახევრად პროფესიული მიზნით ან წინამდებარე მითითებების უგულვებელყოფით, გარანტია ბათილი იქნება და Hisense არ აგებს პასუხს მიყენებულ ზიანზე.
31. მოწყობილობის დათვალიერების ან შეკეთების მიზნით დაუკავშირდით Hisense -ს ავტორიზებულ სერვისცენტრს.
32. ნუ ეცდებით, თავად შეაკეთოთ მოწყობილობა, რადგან ეს ძალას დაუკარგავს გარანტიას.
33. გამოყენების შემდეგ მოწყობილობა ყოველთვის გამორთეთ ელექტროქსელიდან.
34. ხელის მოკიდებამდე ან გაწმენდამდე აცადეთ მოწყობილობას გაგრილება დაახლოებით 30 წუთის განმავლობაში.
35. მოწყობილობაში მომზადებული საჭმელი უნდა იყოს ოქროსფერი და არა მუქი ან ყავისფერი. მოაშორეთ დამწვარი საჭმლის ნარჩენები. უმი კარტოფილი არ შეწვათ 180 °C-ზე მაღალ ტემპერატურაზე (აკრილამიდების წარმოქმნის შესამცირებლად).

ამ მოწყობილობის მარკირება შეესაბამება ევროპის 2012/19/EC დირექტივას ელექტრული და ელექტრონული მოწყობილობების ნარჩენების შესახებ – WEEE. დირექტივა აკონკრეტებს ელექტრული და ელექტრონული მოწყობილობების ნარჩენების შეგროვებასა და მართვაზე დაწესებულ მოთხოვნებს, რომლებიც მოქმედებს ევროკავშირში.

ელექტრული მიერთება:

მოწყობილობა უნდა შეერთდეს მხოლოდ სწორად დამონტაჟებულ 220-240 ვ ~ 50/60 ჰც , 16A სიმძლავრის როზეტში.

ზოგადი აღწერა (სურ. 1)

1. შესაწვავი ქვაბი
2. შესაწვავი თარო
3. მოწყობილობა

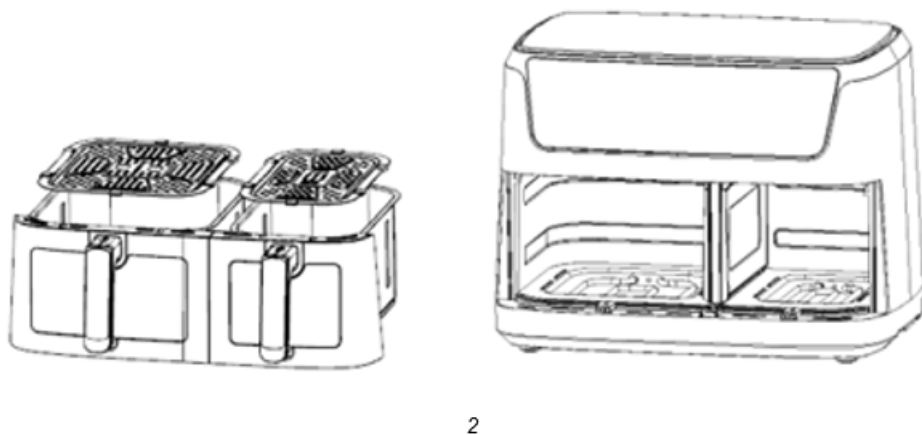
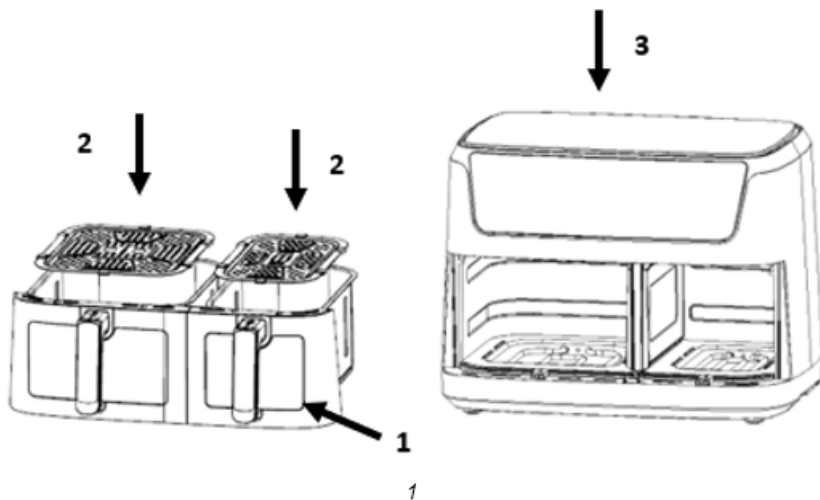

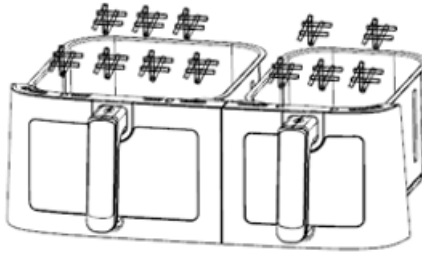

3

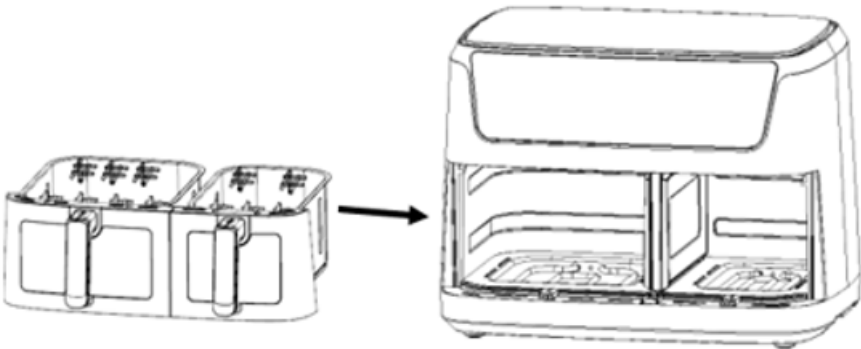

4

პირველ გამოყენებამდე

1. მოაცილეთ ყველა შესაფუთი მასალა.
 2. მოხსენით მოწყობილობას ყველა სტიკერი თუ ეტიკეტი.
 3. საგულდაგულოდ გაწმინდეთ თარო და ქვაბი ცხელი წყლის, სარეცხი საშუალებისა და არააბრაზიული ღრუბლის გამოყენებით.
 4. სველი ტილოთი გაწმინდეთ მოწყობილობის შიდა და გარე მხარე.
- ეს შესაწვავი აპარატი არ იყენებს ზეთს და მუშაობს ცხელ ჰაერზე. არ გაავსოთ ქვაბი ზეთით ან ცხიმით პირდაპირ.

შენიშვნა: თუ აეროგრილი პირველად ცხელდება, უმნიშვნელო კვამლი ან სუნი შეიძლება გამოუშვას. ეს ნორმალურია ბევრი გამათბობელი მოწყობილობის შემთხვევაში. ეს გავლენას არ ახდენს თქვენი მოწყობილობის უსაფრთხოებაზე.

მოწყობილობის მომზადება გამოსაყენებლად

1. მოწყობილობა მოათავსეთ მყარ, ჰორიზონტალურ და თანაბარ ზედაპირზე. არ მოათავსოთ მოწყობილობა ზედაპირზე, რომელიც არ არის თბოგამძლე.
2. ჩადეთ თარო ქვაბში
არ ჩაასხათ ქვაბში ზეთი ან სხვა სითხე.
მოწყობილობის თავზე არ დადოთ არაფერი, თორემ ჰაერის ნაკადი შეფერხდება და გავლენას მოახდენს ცხელი ჰაერით წვის შედეგზე.

მოწყობილობის გამოყენება

1. შეაერთეთ შტეკერი კედლის დამიწებულ როზეტში.
2. ფრთხილად გამოიღეთ ქვაბი აეროგრილიდან (სურათი 2)
3. ჩააწყვეთ ინგრედიენტები ქვაბში. (სურათი 3)
4. ისევ ჩადეთ ქვაბი აეროგრილში (სურათი 4)
არავითარ შემთხვევაში არ გამოიყენოთ ქვაბი შესაწვავი თაროს გარეშე.

გაფრთხილება: არ შეეხოთ ქვაბს გამოყენების დროს და შემდეგ ცოცხალი ხანის განმავლობაში, რადგან ის ძალიან ცხელდება. მხოლოდ სახელურით დაიჭირეთ ქვაბი.

5. განსაზღვრეთ ინგრედიენტის მოსამზადებლად საჭირო დრო (იხილეთ განყოფილება „პარამეტრები“ ამ თავში).
6. ზოგიერთ ინგრედიენტს მომზადების დროის ნახევრის გასვლის შემდეგ შენჯღრევა სჭირდება (იხილეთ განყოფილება „პარამეტრები“ ამ თავში). ინგრედიენტების შესაწვავლად ქვაბი გამოიღეთ მოწყობილობიდან სახელურით და შენჯღრიეთ. ამის შემდეგ ისევ ჩადეთ ქვაბი აეროგრილში
7. ზუმერის ხმის გამოცემა ნიშნავს, რომ დაყენებული მომზადების დრო გავიდა. გამოიღეთ ქვაბი მოწყობილობიდან

შენიშვნა: დააჭირეთ ჩართვა-გამორთვის ღილაკს და არ აუშვათ 2 წამის განმავლობაში, შემდეგ კი შეგიძლიათ, ხელით გამორთოთ მოწყობილობა.

რჩევა: გამოყენების დროს შეგიძლიათ, გემოვნებისამებრ დაარეგულიროთ ტემპერატურა ან დრო.

8. შეამოწმეთ, არის თუ არა ინგრედიენტები მზად.
თუ ინგრედიენტები ჯერ მზად არ არის, ქვაბი დააბრუნეთ მოწყობილობაში და ტაიმერზე დაუმატეთ რამდენიმე წუთი.
9. ინგრედიენტების (მაგ. კარტოფილის) ამოსაღებად ქვაბი გამოიღეთ აეროგრილიდან და მოათავსეთ სადგამზე.

არ გადმოატრიალოთ ქვაბი, რადგან ქოთნის ფსკერზე დაგროვილი ზედმეტი ზეთი ინგრედიენტებს შეიძლება დაესხას.

ქვაბი და ინგრედიენტები ცხელია. ქოთნიდან ორთქლი შეიძლება გამოვიდეს იმის მიხედვით, თუ რომელი ინგრედიენტებია აეროგრილში.

10. თუ გეშინიათ საჭმლის გადასატანად გამოიყენეთ სამზარეულოს ხელსაწყოები.
11. ინგრედიენტების პარტიის მომზადების შემდეგ აეროგრილი მაშინვე მზად იქნება კიდევ ერთი პარტიის მოსამზადებლად.

მართვის პანელის ინსტრუქცია

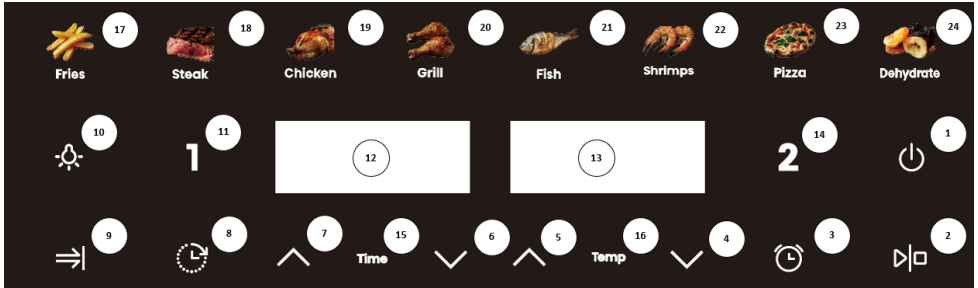

ლილაკი 1 – ჩართვა-გამორთვის ღილაკი
 მას შემდეგ, რაც კალათსაც და ქვაბსაც სწორად ჩადგამთ ძირითად კორპუსში, ჩართვა-გამორთვის ინდიკატორი აინთება. დააჭირეთ ჩართვა-გამორთვის ღილაკს, რომ მოწყობილობა გადაიყვანოს მოლოდინის რეჟიმში მას შემდეგ, რაც აირჩევთ ქვაბს, რომლის გამოყენებაც გსურთ. თუ ჩართვა-გამორთვის ღილაკს ხელმეორედ დააჭერთ, საჭმლის მომზადების პროცესი დაიწყება. თუ 2 წამის განმავლობაში დააჭერთ ჩართვა-გამორთვის ღილაკს, მთელი მოწყობილობა დაიხურება საჭმლის მომზადების პროცესში და იმავდროულად მუშაობას შეწყვეტს ძრავა.

ლილაკი 2 – დაწყების/დროებით შეჩერების ღილაკი
 მოწყობილობის გასაშვებად ან დროებით შესაჩერებლად.

ლილაკი 3 – გადაბრუნების შეხსენების ღილაკი
 თუ საკვების გადაბრუნებაა საჭირო და ეს ფუნქცია აირჩიეთ, მოწყობილობა ამის შესახებ შეგახსენებთ მითითებულ დროს.

ლილაკი 4 – ტემპერატურის შემცირების ღილაკი

ლილაკი 5 – ტემპერატურის გაზრდის ღილაკი

ლილაკი 6 – დროის შემცირების ღილაკი

ლილაკი 7 – დროის გაზრდის ღილაკი

ლილაკი 8 – დაჯავშნის ღილაკი
 ეს ღილაკი გამოიყენეთ საჭმლის მომზადების დროის დასაჯავშნად სურვილისამებრ. დაჯავშნის დრო მერყეობს 0,5 საათიდან 12 საათამდე.

ლილაკი 9 – ერთდროული დასრულების ღილაკი
 ამ ღილაკზე დაჭერით შესაძლებელია დროის განსხვავებული პარამეტრების მქონე ორი რეცეპტის ერთდროულად დასრულება.

ლილაკი 10 – განათების ღილაკი

ლილაკი 11 **1** – 1-ელი ქვაბის არჩევის ღილაკი
 ინდიკატორი „12“ – მარცხენა ქვაბის დისპლეი ინდიკატორი „13“ – მარჯვენა ქვაბის დისპლეი

ლილაკი 14 **2** – მე-2 ქვაბის არჩევის ღილაკი

შეხვეთ დროის არჩევის ღილაკს. შეგიძლიათ, საჭიროებისამებრ შეცვალოთ დისპლეიზე მითითებული დრო.

ინდიკატორი „15“ – დროის ინდიკატორი

ინდიკატორი „16“ – ტემპერატურის ინდიკატორი

ღილაკები 17-24 – რეცეპტების ღილაკები

დეტალური მითითებები ექსპლუატაციასთან დაკავშირებით

1. ჩატვირთვის რეჟიმი

იმავში დასარწმუნებლად, რომ ტაფა სწორად არის დამონტაჟებული მოწყობილობაში, პირველ რიგში, შტექერი შეაერთეთ როზეტში. მოწყობილობა ჩაირთვება, ერთხელ გამოსცემს სიგნალს, ყველა ინდიკატორი აინთება ერთი წამით და შემდეგ ისევ ჩაქრება. აინთება ჩართვა-გამორთვის ხატულა.

2. ლოდინის რეჟიმი



შეხვეთ ჩართვა-გამორთვის ხატულას. ქვაბი **1**-ის არჩევის ღილაკისა და ქვაბი **2**-ის არჩევის ღილაკის ინდიკატორები აინთება და დარჩება ჩართული. მოწყობილობა ახლა ლოდინის რეჟიმშია. თუ ლოდინის რეჟიმში მყოფ მოწყობილობას 5 წუთის განმავლობაში არ გამოიყენებთ, ის დაბრუნდება ჩატვირთვის რეჟიმში.

3. ერთი ქვაბით მუშაობის რეჟიმი



- 3.1. შეხვეთ **1** ან **2** ხატულას. ფუნქციის ინდიკატორი და მენიუ ჩაირთვება და დარჩება ჩართული. აციმციმდება კარტოფილი ფრის ინდიკატორი, რადგან ეს ნაგულისხმევი მენიუა და სხვა ინდიკატორებიც ჩართული დარჩება. ამავედროულად აციმციმდება

ტემპერატურისა და დროის ინდიკატორი. თუ დააჭერთ **1** ხატულას და არ აუშვებთ 2 წამის განმავლობაში, მარცხენა ქვაბის არჩევის გაუქმებას შეძლებთ. იმავეს გაკეთება

შეგიძლიათ მარჯვენა ქვაბისთვის, თუ დააჭერთ და არ აუშვებთ ხატულას **2**. თუ ორივე ქვაბის არჩევას გააუქმებთ ხატულაზე დააჭერთ, მოწყობილობა გადავა ლოდინის რეჟიმში.

- 3.2. შეხვეთ მენიუს ღილაკს ხატულას, რომ აირჩიოთ მენიუ, რომლის გამოყენებაც გსურთ იმის მიხედვით, თუ რომელ საჭმელს ამზადებთ ან ტემპერატურისა და დროის დასარეგულირებლად საჭიროების შემთხვევაში. ყოველ ჯერზე, როდესაც ტემპერატურის დაყენებისას ღილაკს დააჭერთ, ტემპერატურა შეიცვლება 5 °C -ით, ხოლო თუ ხანგრძლივად დააჭერთ „“ ან „“ ღილაკს, ტემპერატურა უწყვეტად გაიზრდება ან შემცირდება. თითოეული მენიუსთვის შესაძლებელია ტემპერატურის დაყენება 80 °C-200 °C დიაპაზონში. დროის დაყენება: ყოველ ჯერზე, როცა ღილაკს დააჭერთ, დრო შეიცვლება 1 წუთით. დაყენებადი დროის დიაპაზონია 1 წთ - 60 წთ.
- 3.3. სწორი რეცეპტის, დროისა და ტემპერატურის არჩევის შემდეგ შეხვეთ ჩართვა-

გამორთვის ღილაკს ხატულას. ქვაბი **1 / 2** დაიწყებს მუშაობას, ხოლო დისპლეიზე გამოჩნდება მომზადების მიმდინარე დრო და უკუთვლა გაგრძელდება ციციციმის შეწყვეტამდე. არჩეული რეცეპტის ინდიკატორი მუდმივად იქნება ანთებული, ხოლო სხვა რეცეპტების ინდიკატორები გამორთვება.

- 3.4. თუ საჭმლის მომზადების პროცესში გჭირდებათ ტემპერატურის ან დროის დაყენება, დააჭირეთ **1** ან **2** ღილაკს, შემდეგ დააჭირეთ ტემპერატურის ან დროის ღილაკის ხატულას ერთხელ და ბოლოს, დააჭირეთ „“ ან „“ ღილაკის ხატულას

ტემპერატურის ან დროის დასაყენებლად. დაყენების პროცესში მოწყობილობა მუშაობას გააგრძელებს.

3.5. თუ საჭმლის მომზადების დროს რეცეპტის ხელახლა დაყენება დაგჭირდებათ,

მსუბუქად დააჭირეთ **1** ან **2** ღილაკს, ხოლო შემდეგ ერთხელ დააჭირეთ **▷|◻** ღილაკს საჭმლის მომზადების დროებით შესაჩერებლად. გამათბობელი და ძრავა შეწყვეტს მუშაობას, ხოლო რეცეპტის ინდიკატორი და დისპლეის ეკრანი აციმციმდება. დაარედაქტირეთ რეცეპტი საჭიროებისამებრ. ამ ეტაპზე შეგიძლიათ ტემპერატურისა და დროის დაყენებაც.

3.6. საჭმლის მომზადების დროს დააჭირეთ ჩართვა-გამორთვის ღილაკს და მოწყობილობა გაჩერდება. თუ მოწყობილობა არანაირ მოქმედებას არ შეასრულებს, ის ავტომატურად დაბრუნდება მოლოდინის რეჟიმში 5 წუთის შემდეგ.

3.7. თუ საჭმლის მომზადების დროს მოწყობილობის გამორთვა დაგჭირდებათ, დააჭირეთ ჩართვა-გამორთვის ღილაკს 2 წამის განმავლობაში და მოწყობილობა გამორთვება. სახურებელი მილი და ძრავა შეწყვეტს მუშაობას. ეკრანზე გამოჩნდება სიტყვა OFF (გამორთ.) და გაისმის ხმოვანი სიგნალი.

3.8. საჭმლის მომზადების შემდეგ ეკრანზე გამოჩნდება სიტყვა OFF და მოკლე ხმოვანი სიგნალი გაისმის 5-ჯერ. ეკრანი გაითიშება და მოწყობილობა დაბრუნდება ლოდინის რეჟიმში.

3.9. თუ საჭმლის მომზადების დროს გამოიღებთ შესაწვავ კალათას, დისპლეის ეკრანზე გამოჩნდება სიტყვა OPEN (ღია) და მოწყობილობა შეწყვეტს მუშაობას. მას შემდეგ, რაც ხელახლა შედებთ შესაწვავ კალათას, მოწყობილობა განაახლებს მუშაობას წინა რეჟიმში.

4. ორი ქვაბით მუშაობის რეჟიმი

4.1. ერთდროულად 2 ქვაბის გამოყენება

4.1.1. პირველ რიგში, აირჩიეთ ერთი მხარე და დააყენეთ რეცეპტი. ტემპერატურა და დრო თქვენი საჭიროებების შესაბამისად. შემდეგ აირჩიეთ მეორე მხარე და დააყენეთ სასურველი რეცეპტი, ტემპერატურა და დრო ანალოგიურად.

4.1.2. თუ **▷|◻** ღილაკს დააჭირთ, შემდეგ მარცხენა და მარჯვენა ქვაბი ერთდროულად დაიწყებს მუშაობას. **1** ღილაკი და მარცხენა ქვაბის რეცეპტის ინდიკატორი ერთდროულად აციმციმდება 6 წამში ერთხელ და ასევე, **2** ღილაკი და მარჯვენა ქვაბის რეცეპტის ინდიკატორი ერთდროულად აციმციმდება 6 წამში ერთხელ. მარცხენა და მარჯვენა ქვაბის დისპლეები მონაცვლეობით აინთება დაახლოებით 3-წამიანი ინტერვალით.

4.1.3. მარცხენა ქვაბის ასამუშავებლად ასევე შეგიძლიათ, დააჭიროთ **▷|◻** ღილაკს, მას შემდეგ, რაც დააყენებთ ქვაბის პარამეტრს Pot **1** და დააჭირთ **2** ღილაკს მარჯვენა ქვაბის პარამეტრის დასაყენებლად. როცა მზად იქნება, მარჯვენა ქვაბის მუშაობის დასაწყებად დააჭირეთ **▷|◻** ღილაკს.

4.1.4. ორივე ქვაბის მუშაობისას დროისა და ტემპერატურის დაყენება შეუძლებელია.

4.2. პარამეტრის შეცვლა ორივე ქვაბთან მუშაობისას

4.2.1. როცა მარცხენა და მარჯვენა ქვაბი ერთდროულად მუშაობს და გჭირდებათ

ტემპერატურის ან დროის დაყენება მარცხენა ქვაბისთვის, დააჭირეთ **1** ღილაკს, ხოლო შემდეგ დააყენეთ ტემპერატურა და დრო საჭიროებისამებრ. ამ მდგომარეობაში რეცეპტის შეცვლა შეუძლებელია. თუ დაყენებიდან 10 წამის

- განმავლობაში არანაირ მოქმედებას არ შეასრულებთ, ეკრანი ავტომატურად დაბრუნდება ჩვეულებრივ რეჟიმში.
- 4.2.2. თუ მარჯვენა ქვაბის ტემპერატურის ან დროის დაყენება გჭირდებათ, იხილეთ 4.2.1.
- 4.2.3. მომზადების პროცესში რეცეპტისა და ტემპერატურის/დროის შეცვლა შესაძლებელია **1 / 2** და **▷|◁** ღილაკზე დაჭერით. მარცხენა ან მარჯვენა ქვაბი გადავა პაუზის რეჟიმში. პარამეტრების შეცვლის შემდეგ საჭმლის მომზადების გასაგრძელებლად დააჭირეთ **▷|◁** ღილაკს.
- 4.2.4. მას შემდეგ, რაც მოწყობილობა გადავა პაუზის რეჟიმში, თუ 5 წუთში არანაირი მოქმედება არ შესრულდება, ქვაბი გადავა ლოდინის რეჟიმში.
- 4.3. მარცხენა ან მარჯვენა ქვაბის გამორთვა
- 4.3.1. ჯერ დააჭირეთ **1** ან **2** ღილაკს, ხოლო შემდეგ დააჭირეთ ჩართვა-გამორთვის ღილაკს 2 წამის განმავლობაში. არჩეული ქვაბი შეწყვეტს მუშაობას და დაბრუნდება ლოდინის რეჟიმში.
- 4.4. კალათის გამოღება
- 4.4.1. თუ კალათას საჭმლის მომზადების დროს ამოიღებთ, ეკრანზე გამოჩნდება სიმბოლო OPEN (ღია). მუშაობას შეწყვეტს შესაბამისი მხარე (როგორც გათბობა, ისე მრავა). კალათის ხელახლა ჩასმის შემდეგ მუშაობა განახლდება წინა პარამეტრის შესაბამისად.
- 4.4.2. ლოდინის რეჟიმში კალათის გამოღების შემთხვევაში ეკრანზე გამოჩნდება სიმბოლო OPEN (ღია). ამ მომენტში შეუძლებელია ორივე ქოთნის ერთდროულად მუშაობა.
- 4.5. მარცხენა და მარჯვენა ქვაბის მუშაობის შეჩერება
- 4.5.1. ორი ქვაბით მომზადების დროს ერთხელ დააჭირეთ **▷|◁** ღილაკს და მარცხენა და მარჯვენა ქვაბი ერთდროულად გადავა პაუზის რეჟიმში. ახლა ორივე ეკრანი და რეცეპტი აციმციმდება. ისევ დააჭირეთ **▷|◁** ღილაკს და მარცხენა და მარჯვენა ქვაბი განახლებს მუშაობას.
- 4.5.2. თუ ერთდროულად შეაჩერებთ როგორც მარცხენა, ისე მარჯვენა ქვაბის მუშაობას და 5 წუთის განმავლობაში არანაირი მოქმედება არ შესრულდება, ორივე ქვაბი შეწყვეტს მუშაობას და დაბრუნდება ლოდინის რეჟიმში.
- 4.5.3. ორი ქვაბით მომზადებისას ერთხელ მსუბუქად დააჭირეთ **▷|◁** ღილაკს. მარცხენა და მარჯვენა ქვაბი ერთდროულად გადავა პაუზის რეჟიმში. თუ რამის შეცვლა გჭირდებათ, ჯერ დააჭირეთ **1** ან **2** ღილაკს და შემდეგ დააკორექტირეთ რეცეპტი, ტემპერატურა და დრო თქვენი საჭიროებების შესაბამისად. ახლა ერთხელ დააჭირეთ **▷|◁** ღილაკს, რომ განახლოთ მარცხენა და მარჯვენა ქვაბის ერთდროული მუშაობა.
- 4.5.4. ორი ქვაბით მომზადებისას ერთხელ მსუბუქად დააჭირეთ **▷|◁** ღილაკს. მარცხენა და მარჯვენა ქვაბი ერთდროულად გადავა პაუზის რეჟიმში. დააჭირეთ და 2 წამის განმავლობაში არ აუშვათ **⏻** ღილაკს: მარცხენა და მარჯვენა ქვაბი ერთდროულად შეწყვეტს მუშაობას. მარცხენა და მარჯვენა ეკრანებზე გამოჩნდება წარწერა OFF (გამორთულია), ხოლო მოკლე ხმოვანი სიგნალის გამოცემის შემდეგ ნაკეთობა დაბრუნდება ლოდინის რეჟიმში.
- 4.6. მარცხენა და მარჯვენა ქოთნის მუშაობის შეწყვეტა

- 4.6.1. ორი ქვაბით მომზადების დროს დააჭირეთ და 2 წამის განმავლობაში არ აუშვათ ჩართვა-გამორთვის ღილაკს. მარცხენა და მარჯვენა ქვაბი ერთდროულად შეწყვეტს მუშაობას, ხოლო მარცხენა და მარჯვენა ეკრანებზე გამოჩნდება წარწერა „OFF“. მოკლე ხმოვანი სიგნალის გამოცემის შემდეგ მოწყობილობა ლოდინის რეჟიმში გადავა.
- 4.6.2. დისპლეიზე გამოსახული დროის გასვლის შემდეგ არც მარცხენა და არც მარჯვენა ქვაბი არ იმუშავებს, გაჩერდება როგორც გახურება, ისე ძრავა და დისპლეის ეკრანზე გამოჩნდება წარწერა OFF (გამორთულია). მას შემდეგ, რაც ზუმერი გამოსცემს 5 მოკლე ხმოვან სიგნალს, ეკრანი გამოირთვება და მოწყობილობა დაბრუნდება ლოდინის რეჟიმში.
- 4.6.3. თუ ერთი ქვაბის გამორთვა გასურთ, ჯერ დააჭირეთ **1** ან **2** ღილაკს, ხოლო შემდეგ დააჭირეთ და 2 წამის განმავლობაში არ აუშვათ ჩართვა-გამორთვის ღილაკს. არჩეული ქვაბი შეწყვეტს მუშაობას, ხოლო შესაბამის ეკრანზე გამოჩნდება წარწერა OFF (გამორთულია). მოკლე ხმოვანი სიგნალის გამოცემის შემდეგ ის დაბრუნდება ლოდინის რეჟიმში. ამ ეტაპზე მოწყობილობა გადავა ერთი ქვაბით მუშაობის რეჟიმში.
- 4.7. მუშაობის ერთდროული დასრულების ფუნქცია
- 4.7.1. ეს ფუნქცია აქტიურია მხოლოდ მაშინ, როცა მარცხენა და მარჯვენა ქოთნის რეჟიმში არჩეულია დროის განსხვავებული პარამეტრის მქონე ორი რეცეპტი. იმავდროულად აინთება ინდიკატორი. როცა ფუნქცია ჩართულია, ეკრანი ციმციმებს.
- 4.7.2. მენიუს არჩევის შემდეგ ჯერ დააჭირეთ ერთდროული დასრულების ღილაკს, \Rightarrow შემდეგ კი კვლავ დააჭირეთ \square ღილაკს. მოწყობილობა დაიწყებს მუშაობას. ამ ეტაპზე იმუშავებს ქვაბი, რომელსაც საჭმლის მომზადების უფრო ხანგრძლივი დრო აქვს, ხოლო ქვაბი, რომელსაც საჭმლის მომზადების უფრო ნაკლები დრო აქვს აჩვენებს სიმბოლოს HOLD (დაყოვნება). დამატებითი დროის გასვლის შემდეგ მეორე ქვაბი დაიწყებს მუშაობას. ამ პროცესის განმავლობაში ჩართული იქნება \Rightarrow ერთდროული დასრულების ღილაკი Simultaneous End.
- 4.7.3. თუ საჭმლის მომზადებისას HOLD (დაყოვნების) მხარეს გამოსახული დრო მეტია, ვიდრე მეორე მხარეს გამოსახული დრო, ერთდროული დასრულების რეჟიმი გამოირთვება. ერთდროული დასრულების ღილაკის \Rightarrow ინდიკატორი შეწყვეტს ციმციმს.
- 4.7.4. თუ მუშაობის დროს ქვაბს ამოიღებთ, ტაიმერი დროებით შეჩერდება და ეკრანზე გამოჩნდება სიმბოლო HOLD (დაყოვნება). მუშაობის გასაგრძელებლად ქვაბი დაბრუნეთ მოწყობილობაში.
- 4.7.5. თუ ორი ქვაბის მუშაობისას ერთი ქვაბის მუშაობა შეჩერდება, ხოლო მეორე ქვაბი გააგრძელებს მუშაობას, ერთდროული დასრულების ფუნქცია გამოირთვება და ერთდროული დასრულების ღილაკის ინდიკატორი შეწყვეტს ციმციმს.

შენიშვნები:

1. ჩატვირთვის რეჟიმი: ამ რეჟიმში მხოლოდ ჩართვა-გამორთვის ღილაკი ინთება.
2. ლოდინის რეჟიმი: ინთება ჩართვა-გამორთვის ღილაკის ხატულა, მარცხენა ქოთნის ღილაკი და მარჯვენა ქოთნის ღილაკი.
3. მოწყობილობის დაყენება, როცა არ მუშაობს: შესაბამისი ფუნქციის ღილაკი ყოველთვის ჩართულია, არჩეული რეცეპტის ინდიკატორი ციმციმებს, მენიუს სხვა ინდიკატორები ყოველთვის ჩართულია, შესაბამისი ეკრანი ციმციმებს მონაცვლეობით, რომ ვიკნენთ არჩეული რეცეპტის

ტემპერატურა/დრო. მენიუს დაყენებისას არჩეული რეცეპტი ციმციმებს. ტემპერატურის დაყენებისას დააჭირეთ ტემპერატურის ღილაკს. დისპლეი ციმციმებს მიმდინარე ტემპერატურის საჩვენებლად. დროის მისათითებლად დააჭირეთ დროის ღილაკს. ეკრანი გადაირთვება მიმდინარე დროზე და აციმციმდება. როცა მარცხენა და მარჯვენა ქვაბი ერთდროულად იმყოფება არჩეულ მდგომარეობაში, ის მხარე, რომელიც არჩეული არ არის არ ციმციმებს, ხოლო შესაბამის დისპლეიზე მონაცვლეობით გამოჩნდება ტემპერატურა და დრო ციმციმის გარეშე. ამ პროცესში სახურებლები და მრავები არ მუშაობს.

4. საჭმლის მომზადების დროს ცვლილებების შეტანა: რეცეპტი არ ციმციმებს. ეკრანი ციმციმებს ტემპერატურისა და დროის საჩვენებლად. შეგიძლიათ ტემპერატურისა და დროის კორექტირება, მაგრამ რეცეპტის შეცვლა შეუძლებელია.

5. ერთი ქვაბის პაუზის რეჟიმი: შესაბამისი ფუნქციის ღილაკი სტაბილურად ანათებს, ხოლო მენიუს ინდიკატორი არჩევის შემთხვევაში ციმციმებს. მენიუს სხვა ინდიკატორები სტაბილურად

ანათებს, ხოლო შესაბამისი ეკრანი ციმციმებს და გიჩვენებთ ტემპერატურას/დროს. შესაბამისი **1**

ან **2** ღილაკი ციმციმებს და ამ დროს შესაძლებელია მენიუს, ტემპერატურისა და დროის დაყენება.

6. მარცხენა და მარჯვენა ქოთნის პაუზის რეჟიმი: შესაბამისი ფუნქციის ღილაკი სტაბილურად ანათებს, არჩეული მენიუს ინდიკატორი ციმციმებს, მენიუს სხვა ინდიკატორი სტაბილურად

ანათებს, დისპლეი ციმციმებს და აჩვენებს ტემპერატურას/დროს, შესაბამისი **1** და **2** ღილაკები ციმციმებს.

7. მუშაობის რეჟიმი: შესაბამისი ფუნქციის ღილაკი სტაბილურად ანათებს, არჩეული მენიუს ინდიკატორი სტაბილურად ანათებს, მენიუს სხვა ინდიკატორები გამორთულია, ხოლო შესაბამის ეკრანზე ჩანს მენიუს დრო.

8. როცა მარცხენა და მარჯვენა ქვაბი ერთდროულად მუშაობს, **1** ქოთნის შესაბამისი მენიუს ინდიკატორი და ღილაკის ინდიკატორი ციმციმებს ერთდროულად / 3 წამის განმავლობაში, ხოლო

ჩაქრობის დრო $< 0,5$ წამს შეადგენს. 3 წამის შემდეგ **2** ქოთნის შესაბამისი მენიუს ინდიკატორი და ღილაკის ინდიკატორი ციმციმებს ერთდროულად / 6 წამის განმავლობაში, ჩაქრობის დრო შეადგენს $< 0,5$ წამს, მარცხენა და მარჯვენა ინდიკატორები მონაცვლეობით ციმციმებს, ხოლო მარცხენა და მარჯვენა ინდიკატორებს შორის ინტერვალის დრო 3 წამს შეადგენს.

9. მეხსიერების ფუნქცია: ამ მოწყობილობას აქვს მეხსიერების ფუნქცია. საჭმლის მომზადების დასრულების შემდეგ მოწყობილობა არ გამოირთვება. თუ მომდევნო გამოყენებისას წინა ჯერზე არჩეულ ქვაბს აირჩევთ, მოწყობილობა პირდაპირ გიჩვენებთ მენიუს, რომელიც წინა ჯერზე გამოიყენეთ. მეხსიერების ფუნქცია გაქრება, თუ მოწყობილობას 1 საათით გამორთავთ. მინიმუმ 1 საათის გასვლის შემდეგ დისპლეიზე საწყისი მდგომარეობა გამოჩნდება მოწყობილობის ხელახლა ჩართვისას. მეხსიერება დენის გამორთვის დროს: თუ მოწყობილობის მუშაობისას დენი შემთხვევით გამოირთვება, აპარატი დენის გამორთვამდე არსებულ სამუშაო რეჟიმში დაბრუნდება, თუ დენის მიწოდება აღდგება 30 წუთის განმავლობაში.

პარამეტრები

ქვემოთ მოცემული ცხრილი დაგეხმარებათ ინგრედიენტების ძირითადი პარამეტრების არჩევაში. შენიშვნა: გაითვალისწინეთ, რომ ეს პარამეტრები მხოლოდ საორიენტაციოა. ინგრედიენტები განსხვავდება წარმოშობის, ზომის, ფორმისა და ასევე, ბრენდის მიხედვით, ამიტომ ვერ მოგცემთ საუკეთესო პარამეტრის გარანტიას ინგრედიენტებისთვის.

სწრაფი ჰაერის ტექნოლოგია Rapid Air ჰაერს მყისიერად აცხელებს ხელახლა მოწყობილობის შიგნით

და ამიტომ ცხელი ჰაერით შეწვის დროს მოწყობილობიდან ქოთნის ცოტა ხნით გამოდება გავლენას არ მოახდენს მომზადების პროცესზე.

რჩევები:

1. შედარებით მცირე ზომის ინგრედიენტებს, როგორც წესი, მომზადების ნაკლები დრო სჭირდება, ვიდრე დიდი ზომის ინგრედიენტებს.
2. უფრო დიდი რაოდენობის ინგრედიენტებს უფრო ხანგრძლივი დრო სჭირდება მოსამზადებლად, ხოლო უფრო მცირე რაოდენობის ინგრედიენტებს — უფრო ნაკლები დრო.
3. მომზადების დროის ნახევრის გასვლის შემდეგ მცირე ზომის ინგრედიენტების შენჯღრევა საბოლოო შედეგის ოპტიმიზაციას ახდენს და ხელს უშლის ინგრედიენტების არათანაბარ შეწვას.
4. თუ უმ კარტოფილს ცოტა ზეთს დაუმატებთ, ხრაშუნა გამოვა. ინგრედიენტები აეროგრილში შეწვით ზეთის დამატებიდან რამდენიმე წუთში.
5. აეროგრილში არ მოამზადოთ ზედმეტად ცხიმოვანი ინგრედიენტები, როგორცაა ძეხვეული.
6. ხემსი, რომელიც ღუმელში შეიძლება მომზადდეს აეროგრილშიც შეიძლება მომზადდეს
7. ხრაშუნა კარტოფილის მოსამზადებლად ოპტიმალური ოდენობა შეადგენს 500 გრამს.
8. შიგთავსიანი ხემსის სწრაფად და მარტივად მოსამზადებლად გამოიყენეთ წინასწარ გაკეთებული ცომი. წინასწარ გაკეთებულ ცომს მომზადების უფრო ნაკლები დრო სჭირდება, ვიდრე სახლში გაკეთებულ ცომს.
9. თუ მყიფე ინგრედიენტების ან შიგთავსიანი ინგრედიენტების შეწვა გსურთ ან ნამცხვარს ან ღვეზელს ამზადებთ, აეროგრილის ქვაბში მოათავსეთ საცხობი ფორმა ან ყალიბი

მენიუ	რეფერენსული წონა (გ)	ნაგულისხმევი ტემპერატურა (°C)	ქვაბის დრო (წუთ.)	ტემპერატურის დიაპაზონი (°C)	დროის მონაკვეთი (წუთ.)	შენჯღრევა
კარტოფილი ფრი	600/400	200	25	80-200	1-60	1-2
სტივი	500/350	180	16	80-200	1-60	Flip
ქათამი	1200/800	200	45	80-200	1-60	Flip
გრილი	600/400	200	25	80-200	1-60	Flip
თევზი	650/450	180	18	80-200	1-60	Flip
კრევეტები	650/500	180	12	80-200	1-60	1-2
პიცა	500/300	180	15	80-200	1-60	/
დეჰიდრირებული	650/450	40	6 სთ	80-200	1-60	1-2

შენიშვნა 1: მომზადების დროს დაუმატეთ 3 წუთი, თუ შეწვას იწყებთ, როცა აეროგრილი ჯერ კიდევ ცივია.

შენიშვნა 2: ორი ქვაბის ერთდროულად გამოყენებისას შეგიძლიათ, ტემპერატურა ან დრო შეცვალოთ მომზადების ფაქტობრივი შედეგის მიხედვით.

გაწმენდა

მოწყობილობა გაწმინდეთ ყოველი გამოყენების შემდეგ.

ქვაბი და შესაწვავი თარო. არ გამოიყენოთ ლითონის სამზარეულოს ჭურჭელი ან აბრაზიული საწმენდი მასალები მათ გასაწმენდად, რადგან ამან შეიძლება დააზიანოს არაწებვადი საფარი.

1. გამოაძვრეთ შტეკერი კედლის როზეტიდან და აცადეთ მოწყობილობას გაგრილება. შენიშვნა: ამოიღეთ ქვაბი, რომ უფრო სწრაფად გაგრილდეს აეროგრილი
2. სველი ტილოთი გაწმინდეთ მოწყობილობის გარე მხარე.
3. ქოთნები გაწმინდეთ ცხელი წყლის, სარეცხი საშუალებისა და არააბრაზიული ღრუბლის გამოყენებით.

დარჩენილი ჭუჭყის მოსაშორებლად შეგიძლიათ გამოიყენოთ ცხიმგამლევი სითხე.

რჩევა: თუ ჭუჭყი მიკრულია თაროზე ან ქოთნის ფსკერზე, ქვაბი შეავსეთ ცხელი წყლით და მცირე რაოდენობის სარეცხი საშუალებით. ჩადეთ თარო ქვაბში და გააჩერეთ დაახლოებით 10 წუთის განმავლობაში.

4. გაწმინდეთ მოწყობილობის შიდა ნაწილი ცხელი წყლითა და არააბრაზიული ღრუბლით.
5. საჭმლის ნარჩენების მოსაშორებლად სახურებელი ელემენტი გაწმინდეთ საწმენდი ჯაგრისით.

ხარვეზების აღმოფხვრა

პრობლემა:	შესაძლო მიზეზი	გადაჭრის გზა
მოწყობილობა არ მუშაობს.	მოწყობილობა არ არის შეერთებული ელექტროქსელში.	შეაერთეთ კვების კაბელი დამიწებულ როზეტში.
აეროგრილში შემწვარი ინგრედიენტები მომზადებული არ არის.	ინგრედიენტები ძალიან დიდი რაოდენობის ან მოცულობისაა.	ქვაბი შეავსეთ რეკომენდებული წონის ინგრედიენტებით.
	ტემპერატურა ძალიან დაბალია.	შესაბამისად შეცვალეთ ტემპერატურა.
ინგრედიენტები არათანაბრად იწევა აეროგრილში.	არ მომხდარა მოწყობილობის წინასწარ გაცხელება.	დააყენეთ მომზადებისთვის საჭირო დრო.
	მომზადებისას ზოგიერთი ტიპის ინგრედიენტები უნდა შეინჯდრეს, როცა ნახევარი დრო გავა.	ინგრედიენტები, რომლებიც ერთმანეთის თავზე ან გვერდით აწყვია (მაგ. კარტოფილი ფრი) მომზადების დროის ნახევრის გასვლის შემდეგ უნდა შეინჯდრეს.
აეროგრილიდან გამოღების შემდეგ შემწვარი ხემსი არ არის ხრაშუნა.	გამოიყენება იმ ტიპის ხემსი, რომელიც ტრადიციულ შესაწვავ აპარატში უნდა მომზადდეს.	უფრო ხრაშუნა შედეგის მისაღებად გამოიყენეთ ლუმელში მოსამზადებელი ხემსი ან ცოტაოდენი ზეთი წაუსვით ხემსს.
მოწყობილობაში ტავის სწორად ჩასმა	ზედმეტად ბევრი ინგრედიენტი ქვაბში.	არ გაავსოთ ტაფა MAX ნიშნის ზემოთ.
	ქვაბი სწორად არ არის	ქვაბი ჩადგით მოწყობილობაში,

შეუძლებელია.	მოთავსებული მოწყობილობაში.	სანამ არ გაიგონებთ დაწკაპუნების ხმას.
მოწყობილობიდან გამოდის თეთრი კვამლი.	ცხიმიანი ინგრედიენტების მომზადება.	მოწყობილობაში ცხიმიანი ინგრედიენტების მომზადებისას ქვაბში დიდი რაოდენობით ზეთი მოხვდება. ზეთი წარმოქმნის თეთრ კვამლს და ქვაბი ჩვეულებრივზე მეტად შეიძლება გაცხელდეს. ეს გავლენას არ ახდენს მოწყობილობაზე და არც საბოლოო შედეგზე.
	ქვაბი არ გაწმენდილა ბოლო მომზადების შემდეგ.	თეთრ კვამლს იწვევს ტაფაზე ცხიმის გაცხელება. არ დაგავიწყდეთ ტაფის კარგად გაწმენდა ყოველი გამოყენების შემდეგ.
ახალი კარტოფილი ფრი არათანაბრად იწვება.	არ გამოგიყენებიათ სწორი სახეობის კარტოფილი.	გამოიყენეთ ახალი კარტოფილი და ყურადღება მიაქციეთ, რომ მომზადებისას სიმაგრე არ დაკარგოს.
	კარტოფილის ჩხირები სათანადოდ არ გაგირეცხავთ მომზადებამდე.	სათანადოდ გარეცხეთ დაჭრილი კარტოფილი, რომ ჩხირების ზედაპირს მოაშორეთ სახამებელი.
ახალი კარტოფილი ფრი არ არის ხრამუნა.	კარტოფილი ფრის სიხრამუნე დამოკიდებულია კარტოფილში ზეთისა და წყლის რაოდენობაზე.	სათანადოდ გააშრეთ კარტოფილის ჩხირები.
		მეტი სიხრამუნის მისაღებად კარტოფილის ჩხირები უფრო წვრილად დაჭერთ.
		მეტი სიხრამუნის მისაღებად კარტოფილს წაუსვით ცოტაოდენი ზეთი.

გარემო

ვარგისიანობის ვადის გასვლის შემდეგ მოწყობილობა არ გადაადგოთ ჩვეულებრივ საყოფაცხოვრებო ნარჩენებთან ერთად. მოწყობილობა მიიტანეთ ნარჩენების გადამამუშავებელ ავტორიზებულ ცენტრში. ეს ხელს შეუწყობს გარემოს დაცვას.

გარანტია და შეკეთება

დამატებითი ინფორმაციის მისაღებად ან პრობლემების შემთხვევაში მიმართეთ Hisense-ის მომხმარებელთა მომსახურების ცენტრს თქვენს ქვეყანაში (ტელეფონის ნომერი მითითებულია საერთაშორისო საგარანტიო ტალონში). თუ თქვენს ქვეყანაში ასეთი ცენტრი არ არის, დაუკავშირდით Hisense-ის ადგილობრივ მომწოდებელს ან Hisense-ის მცირე ზომის საყოფაცხოვრებო ტექნიკის დეპარტამენტს.

განკუთვნილია მხოლოდ პირადი გამოყენებისთვის!

Hisense

გისურვებთ, სიამოვნებით გამოიყენოთ თქვენი მოწყობილობა.

ჩვენ ვიტოვებთ ცვლილებების შეტანის უფლებას.

EU 2023/826

SL	<p>Informacije o izdelku za porabo energije in najdaljši čas za prehod v način nizke porabe energije.</p> <p>Način pripravljenosti : 0,6 W</p> <p>Najdaljši čas, ki je potreben, da proizvod samodejno doseže ustrezen način ali stanje nizke porabe energije.: 0 minut</p>
HR	<p>Informacije o proizvodu o potrošnji energije i maksimalnom vremenu do primjenjivog načina rada male snage.</p> <p>Način pripravnosti :0,6 W</p> <p>Maksimalno vrijeme potrebno da proizvod automatski postigne primjenjivi način rada ili stanje male snage :0 minuta</p>
SR	<p>Informacije o proizvodu za potrošnju energije i maksimalno vreme za dostizanje primenljivog režima niske potrošnje.</p> <p>Režim pripravnosti :0,6 W</p> <p>Maksimalno vreme potrebno da proizvod automatski dostigne odgovarajući režim ili stanje male snage.: 0 minuta</p>
MK	<p>Информации за производот за потрошувачката на енергија и максималното време за постигнување на применливиот режим со мала моќност.</p> <p>Режим на подготвеност :0,6 W</p> <p>Максималното време потребно за производот автоматски да го достигне применливиот режим или состојба со мала моќност. 0 минути</p>
GB	<p>Product information for power consumption and maximum time to reach applicable low power mode.</p> <p>Standby mode :0,6 W</p> <p>The maximum time needed for the product to automatically reach the applicable low power mode or condition.:0 minutes</p>
RO	<p>Informații despre produs pentru consumul de energie și timpul maxim pentru a ajunge la modul de consum redus aplicabil.</p> <p>Modul standby :0,6 W</p> <p>Timpul maxim necesar pentru ca produs să atingă automat modul sau condiția de putere scăzută aplicabilă.: 0 de minute</p>
HU	<p>Termékinformáció az energiafogyasztásról és az alkal- mazandó alacsony energiafogyasztású üzemmód elérésének maximális idejéről.</p> <p>Készenléti üzemmód :0,6 W</p> <p>A termék az alkalmazandó alacsony energiafogyasztású üzemmód vagy állapot automatikus eléréséhez szükséges maximális idő.: 0 perc</p>
BG	<p>Информация за консумацията на енергия и максималното време за достигане на приложимия режим на ниска консумация на енергия.</p> <p>Режим на готовност:0,6 W</p> <p>Максималното време, необходимо на продукт фурна да достигне автоматично до приложимия режим или състояние на ниска консумация на енергия: 0 минути</p>
SK	<p>Informácie o spotrebe energie a maximálnom čase do dosiahnutia použiteľného režimu nízkej spotreby energie.</p> <p>Pohotovostný režim :0,6 W</p> <p>Maximálny čas potrebný na to, aby výrobok automaticky dosiahla použiteľný režim alebo stav nízkej spotreby energie.: 0 minút</p>

CZ	<p>Informace o spotřebě energie a maximální době do dosažení použitelného režimu nízké spotřeby energie. Pohotovostní režim: 0,6 W Maximální doba potřebná k tomu, aby výrobek automaticky dosáhl použitelného režimu nebo stavu nízké spotřeby energie.: 0 minut</p>
PL	<p>Informacje o produkcji dotyczące zużycia energii i maksymalnego czasu osiągnięcia odpowiedniego trybu niskiego zużycia energii. Tryb gotowości :0,6 W Maksymalny czas potrzebny do automatycznego przejścia produkcji w odpowiedni tryb lub stan niskiego poboru mocy.: 0 minut</p>
UA	<p>Інформація про продукт щодо споживання електроенергії та часу досягнення відповідного режиму низької потужності: Режим очікування.: 0,6 Вт Максимальний час досягнення відповідного режиму низької потужності: 0 хвилин.</p>
RU	<p>Информация о продукте: потребляемая мощность и максимальное время выхода в режим пониженного энергопотребления. Режим ожидания : 0,6 Вт Максимальное время, необходимое для автоматического перехода продукт соответствующий режим или состояние пониженной мощности : 0 минут</p>
SQ	<p>Informacioni i produktit për konsumin e energjisë dhe kohën maksimale për të arritur modalitetin e zbatueshëm të fuqisë së ulët. Modaliteti i gatishmërisë :0,6 W Koha maksimale e nevojshme që produkt të arrijë automatikisht modalitetin ose gjendjen e zbatueshme të fuqisë së ulët. 0 minuta</p>
F	<p>Informations sur le produit concernant la consommation d'électricité et le temps maximum pour atteindre le mode de faible consommation applicable. Mode veille: 0,6 W Temps maximum nécessaire pour que le four à produit atteigne automatiquement le mode ou l'état de faible consommation applicable.: 0 minutes</p>
ES	<p>Información del producto sobre el consumo energético y el tiempo máximo necesario para alcanzar el modo de bajo consumo aplicable. Modo de espera : 0,6 W El tiempo máximo necesario para que el producto alcance automáticamente el modo o la condición de bajo consumo aplicable.: 0 minutos</p>
PT	<p>Informações do produto sobre o consumo de energia e o tempo máximo para atingir o modo de baixo consumo de energia aplicável. Modo de espera:0,6 W O tempo máximo necessário para que o produto atinja automaticamente o modo ou condição de baixo consumo de energia aplicável.: 0 minutos</p>
IT	<p>Informazioni sul prodotto relative al consumo energetico e al tempo massimo per raggiungere la modalità di basso consumo applicabile Modalità standby :0,6 W Il tempo massimo necessario al prodotto per raggiungere automaticamente la modalità o la condizione di basso consumo applicabile.: 0 minuti</p>
D	<p>Produktinformation zum Stromverbrauch und zur maximalen Zeit bis zum Erreichen des jeweiligen Energiesparmodus Standby-Modus :0,6 W Die maximale Zeit, die der Produkt benötigt, um automatisch den entsprechenden Energiesparmodus oder -zustand zu erreichen.: 0 Minuten</p>