

Dziękujemy za zakup!

Spis treści

| | |
|---|----|
| 1. Zawartość opakowania | 02 |
| 2. Przegląd produktu | 03 |
| 3. Montaż i konfiguracja | 04 |
| 4. Ładowanie hulajnogi | 05 |
| 5. Jak jeździć | 05 |
| 6. Instrukcje bezpieczeństwa | 07 |
| 7. Składanie i noszenie | 12 |
| 8. Codzienna pielęgnacja i konserwacja | 13 |
| 9. Specyfikacja | 16 |
| 10. Znak towarowy i oświadczenia prawne | 17 |

1 Zawartość opakowania

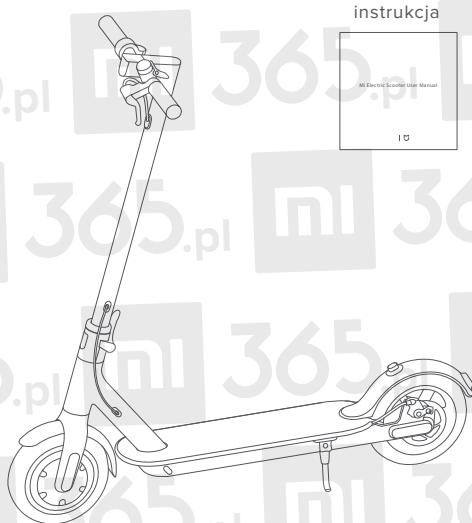

instrukcja

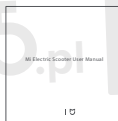

poradnik



Aksesoria

Przedłużka do pompowania



śruby × 4



śrubokręt



opony × 2



ładowarka



Uważnie sprawdź zawartość opakowania. Jeżeli czegokolwiek brakuje lub jest zniszczone skontaktuj się ze sprzedawcą.

2 Przegląd produktu

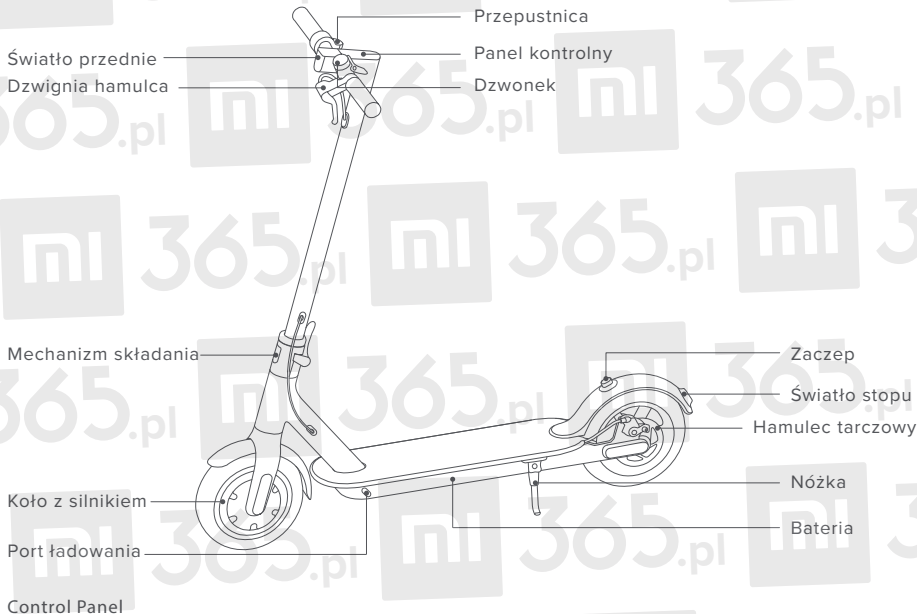

Wyświetlacz poziomu baterii



Wyświetlanie trybów



Przycisk zasilania

Poziom mocy jest wskazywany przez cztery lampki zasilania na panelu sterowania. W miarę zużywania energii światła zmieniają się ze stałego w migające. Gdy wszystkie cztery lampki zasilania są włączone, poziom naładowania akumulatora wynosi od 100% do 86%. Gdy trzy światła są stałe i jedno miga, poziom naładowania baterii wynosi od 85% do 71%, i tak dalej. Gdy dolna lampka świeci, oznacza to małą moc. Do dalszego użytkowania hulajnogi należy ją podłączyć do zasilania. Po wyczerpaniu się zasilania wszystkie światła zgasną.

Dolna dioda na wyświetlaczu oznacza: Białe światło wskazuje tryb normalny, a zielone światło oznacza tryb oszczędzania energii (tryb oszczędzania energii: maksymalna prędkość 18 km / h z płynniejszym przyspieszeniem dla początkujących)

Aby uruchomić hulajnogę naciśnij przycisk zasilania. Kiedy hulajnoga jest włączona naciśnij i przytrzymaj przez 2 sekundy przycisk zasilania, aby ją wyłączyć . Po włączeniu naciśnij przycisk, aby włączyć lub wyłączyć reflektor; I naciśnij dwukrotnie, aby przełączać pomiędzy trybami.

3 Montaż i konfiguracja

1. Przymocuj trzonek kierownicy do ramy i zacisnij zacisk.

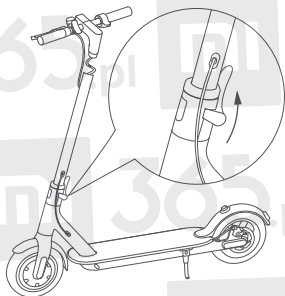

2. Przymocuj kierownicę do trzpienia

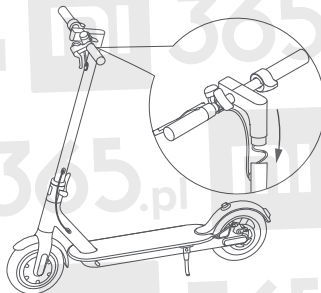

3. Dokręć śruby po obu stronach trzpienia kluczem sześciokątnym.

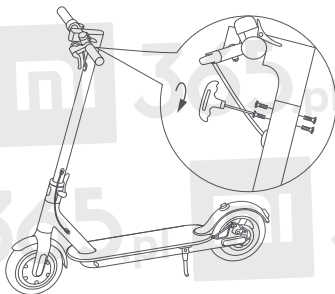

4. Po montażu naciśnij przycisk zasilania, aby sprawdzić, czy urządzenie działa prawidłowo.

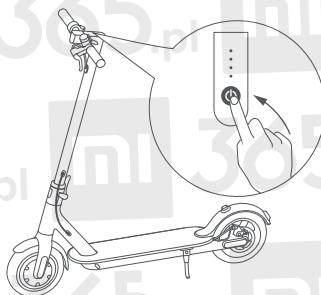

4 Ładowanie hulajnogi

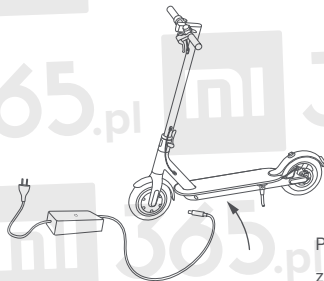

Podnieś gumową
zaślepkę



Podłącz zasilacz
do portu
ładowania



Po zakończeniu
ładowania zamknij
zaślepkę

5 Jak jeździć

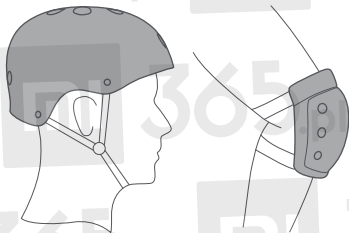

Noś kaski i nakolanniki na wypadek
upadków, bezpieczeństwo to podstawa

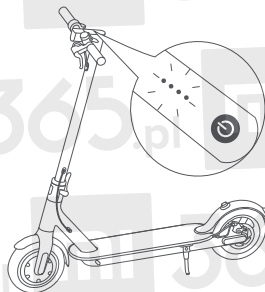

1. Włącz hulajnogę i
sprawdź wskaźnik zasilania

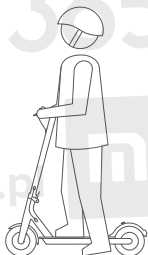

2. Stań jedną nogą na platformie i powoli odepchnij się drugą nogą

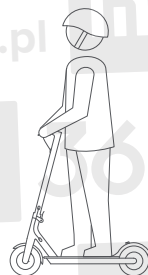
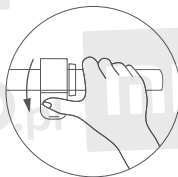

3. Gdy hulajnoga zacznie się toczyć, połóż obie stopy na platformie i naciśnij pedał przyspieszenia (pedał przyspieszenia uruchomi się, gdy prędkość toczenia przekroczy 5 km / h)

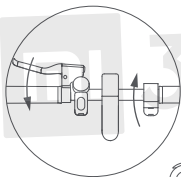

4. Aby zwolnić puść pedał przyspieszenia, a system odzyskiwania energii kinetycznej (KERS) uruchomi się automatycznie. Aby zahamować naciśnij dźwignię hamulca.

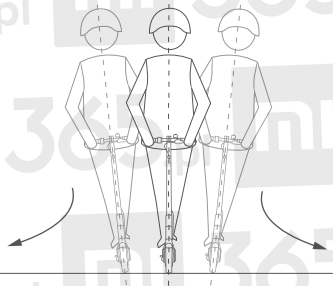

5. Przechylaj ciało w kierunku skrętu i powoli skręcaj kierownicą

6 Instrukcja bezpieczeństwa

Uważaj na zagrożenia bezpieczeństwa!



Nie jeźdź w deszczu!



Podczas jazdy przez progi zwalniające, progi drzwi windy, wyboiste drogi lub inne nierówne powierzchnie, utrzymuj prędkość pomiędzy 5-10km/h. Lekko ugnij kolana, aby lepiej amortyzować wyboje.

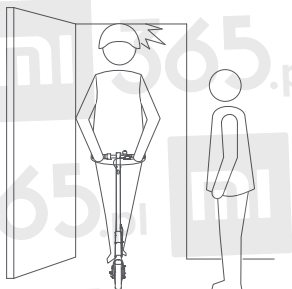
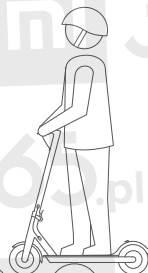

Zachowaj ostrożność podczas przejeżdżania przez drzwi, windy i inne przeszkody



Nie przyspieszaj, gdy zjedziesz z góry.

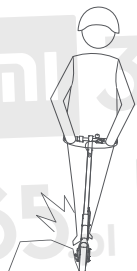
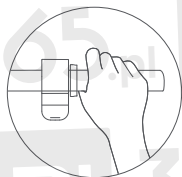

Nie naciskaj pedału przyspieszenia, kiedy prowadzisz hulajnogę



Zawsze omijaj przeszkody.

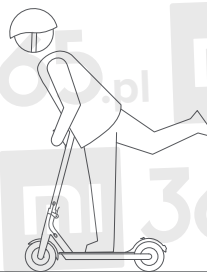

Nie wieszaj plecaka, lub ciężkiego bagażu na kierownicy



Zawsze trzymaj obie nogi na platformie

Nie doprowadzaj do niebezpiecznych sytuacji:

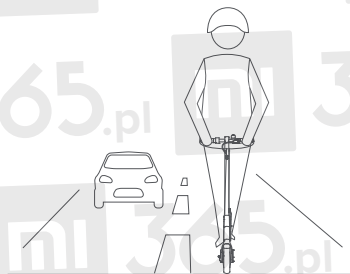

⊗ Nie należy jeździć po pasach ruchu lub obszarach mieszkalnych, gdzie dozwolone są pojazdy i piesi.

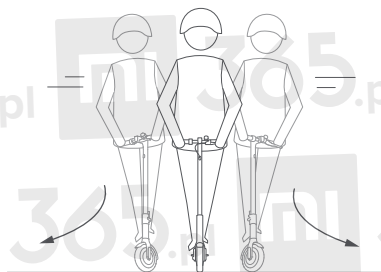

⊗ Nie obracaj gwałtownie kierownicą podczas szybkiej jazdy



⊗ Nie wjeżdżaj w kałuże

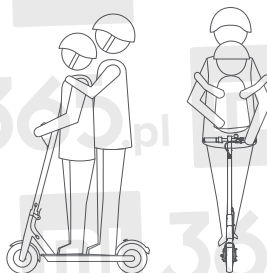

⊗ Nie jeźdź z innymi, także z dziećmi

7 Składanie i noszenie

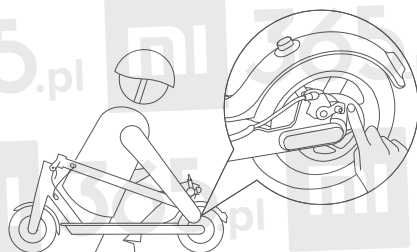

⊗ Nie trzymaj nogi na tylnym błotniku

⊗ Nie dotykaj tarczy hamulcowej

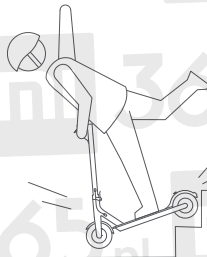

⊗ Zawsze trzymaj kierownicę dwoma rękoma

⊗ Nie jeźdź po schodach, ani nie przeskakuj przeszkód

Przypomnienie o bezpieczeństwie

- Ta elektryczna hulajnoga jest urządzeniem rekreacyjnym. Ale gdy znajdują się w przestrzeni publicznej, będą postrzegani jako pojazdy, narażone na wszelkie zagrożenia, na jakie narażone są uczestnicy ruchu drogowego. Dla własnego bezpieczeństwa postępuj zgodnie z instrukcjami zawartymi w kodeksie ruchu drogowego i innych regulacjach rządowych dotyczących ruchu ulicznego.
- Jednocześnie powinieneś zrozumieć, że ryzyka nie można całkowicie uniknąć, ponieważ inni mogą naruszać przepisy i prowadzić nieostrożnie, a ty jesteś narażony na wypadki drogowe. Tak jak podczas chodzenia lub jazdy na rowerze. Im szybciej jedziesz, tym droga hamowania jest dłuższa. Na gładkiej powierzchni hulajnoga może się poślizgnąć, stracić równowagę, a nawet spowodować upadek. Dlatego ważne jest, aby zachować ostrożność, zachować odpowiednią prędkość i odległość, zwłaszcza gdy nie jesteś zaznajomiony z miejscem, po którym się poruszasz.
- Szanuj prawa pieszych na drodze. Staraj się ich nie przestraszyć podczas jazdy, zwłaszcza dzieci. Kiedy zbliżasz się do pieszych zwolnij i skorzystaj z dzwonka, aby dać im możliwość zrobienia Ci przejazdu. Podczas przejeżdżania przez progi zwalniające zwolnij lub przeprowadź pojazd pojazdem.
- Należy ściśle przestrzegać instrukcji bezpieczeństwa zawartych w instrukcji, zwłaszcza w Chinach i krajach (w tym Polska), w których brakuje odpowiednich przepisów i regulacji prawnych dotyczących pojazdów elektrycznych. Xiaomi Communication Co., Ltd. nie ponosi odpowiedzialności za jakiegokolwiek straty finansowe, obrażenia fizyczne, wypadki, spory prawne i inne konflikty interesów wynikające z działań naruszających instrukcje użytkownika.
- Nie wypożyczaj hulajnogi nikomu, kto nie wie jak z niej korzystać. A kiedy go pożyczasz, weź odpowiedzialność za bezpieczeństwo osoby pożyczającej i upewnienie się, że Wie jak działa urządzenie.
- Sprawdź hulajnogę przed każdym użyciem. Gdy zauważysz poluzowane części, ostrzeżenia o niskim poziomie naładowania baterii, brak powietrza w oponach, dziwne dźwięki, usterki i inne nietypowe zachowanie hulajnogi, natychmiast przerwij jazdę i wezwij profesjonalną pomoc.

8 Składanie i noszenie

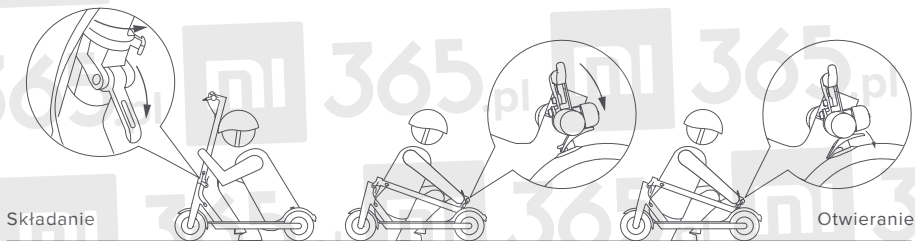

Przed przystąpieniem do składania hulajnogi upewnij się, że hulajnoga została wyłączona. Aby go złożyć, odblokuj mechanizm składania i złóż trzonek kierownicy, tak aby zaczepić klamrę na tylnym błotniku. Aby rozłożyć, naciśnij klamrę, postaw kierownicę do wyjściowej pozycji i zablokuj konstrukcję.

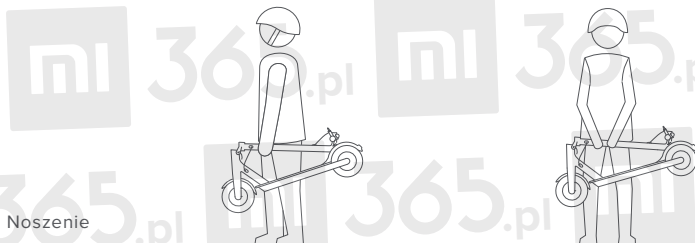

Aby przenieść hulajnogę, przytrzymaj trzonek kierownicy jedną lub obiema rękami.

9 Codzienna pielęgnacja i konserwacja

Czyszczenie i przechowywanie

Jeśli zauważyłś plamy na hulajnodze, wytrzyj je wilgotną szmatką. Jeśli zauważyłś zdrapania na częściach plastikowych, użyj papieru ściernego lub innych materiałów ściernych, aby je wypolerować. Uwagi: nie czyść hulajnogi alkoholem, benzyną, naftą ani innymi korozyjnymi i lotnymi rozpuszczalnikami chemicznymi, aby zapobiec tragicznym uszkodzeniom. Nie myć hulajnogi strumieniem wody pod wysokim ciśnieniem. Podczas czyszczenia upewnij się, że hulajnoga jest wyłączona, kabel ładowania jest odłączony, a gumowa końcówka jest zamknięta, ponieważ wyciek wody może spowodować porażenie prądem lub inne poważne problemy. Gdy Hulajnoga nie jest używany, trzymaj go w pomieszczeniu, w którym jest sucho i chłodno. Nie umieszczaj go na zewnątrz przez długi czas. Nadmierne nasłonecznienie, przegrzanie i przechłodzenie przyspieszają starzenie się opon i żywotność akumulatora.

Konserwacja baterii

1. Używaj tylko oryginalnych baterii zamiennych, korzystanie z innych modeli lub marek może powodować problemy;
2. Nie dotykaj kontaktów. Nie rozbieraj baterii, ani nie demontuj obudowy. Trzymaj kontakty z dala od metalowych przedmiotów, aby zapobiec zwarciom, które mogą spowodować uszkodzenie baterii, a nawet obrażenia i śmierć;
3. Używaj tylko oryginalnego zasilacza, aby uniknąć potencjalnego uszkodzenia lub pożaru;
4. Niewłaściwe obchodzenie się z zużyтыми bateriami może spowodować ogromne szkody dla środowiska. Aby chronić środowisko naturalne, zużyte ogniwa baterii należy utylizować w specjalnych punktach, lub wrzucać do odpowiednich pojemników.
5. Po każdym użyciu naładuj całkowicie baterię, aby przedłużyć jej żywotność.

Nie należy umieszczać akumulatora w otoczeniu, w którym temperatura jest wyższa niż 50 ° C lub niższa niż -20 ° C (np. Nie należy pozostawiać hulajnogi lub akumulatora w samochodzie w bezpośrednim świetle słonecznym przez dłuższy czas). Nie wrzucaj akumulatora do ognia, ponieważ może to doprowadzić do awarii akumulatora, przegrzania akumulatora, a nawet innego pożaru. Jeśli hulajnoga ma pozostać bezczynna przez ponad 30 dni, należy całkowicie naładować akumulator i umieścić go w suchym i chłodnym miejscu. Pamiętaj, aby ładować akumulator co 60 dni, aby chronić akumulator przed potencjalnym uszkodzeniem, które wykracza poza gwarancję. Zawsze ładuj przed wyczerpaniem baterii, aby przedłużyć żywotność baterii. Akumulator działa lepiej w normalnej temperaturze i słabo, gdy jest poniżej 0 ° C. Dla przykładu, gdy jest poniżej -20 ° C, zasięg jazdy wynosi tylko połowę lub mniej niż w normalnych warunkach. Gdy temperatura wzrasta, zakres jazdy zostaje przywrócony. Szczegółowe informacje można znaleźć w aplikacji Mi Home. Uwaga: w pełni naładowana hulajnoga elektryczna Mi przetwa 120-180 dni. Wbudowany inteligentny układ zachowuje rejestr zapisów ładowania i rozładowywania. Szkody spowodowane długotrwałym brakiem ładowania są nieodwracalne i nie obejmuje ich gwarancja.

Regulacja hamulca tarczowego

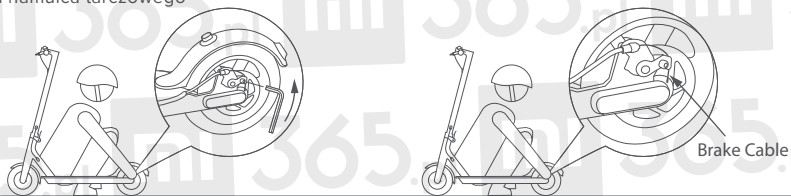

Jeśli hamulec jest zbyt ciasny i powoduje tarcie podczas jazdy, użyj klucza sześciokątnego M4, aby poluzować śruby zacisku, i lekko odsuń linkę hamulca, a następnie dokręć śruby. Jeśli hamulec jest zbyt luźny, poluzuj śruby i lekko wyciągnij linkę hamulca, a następnie dokręć śruby.

Regulacja trzonka kierownicy

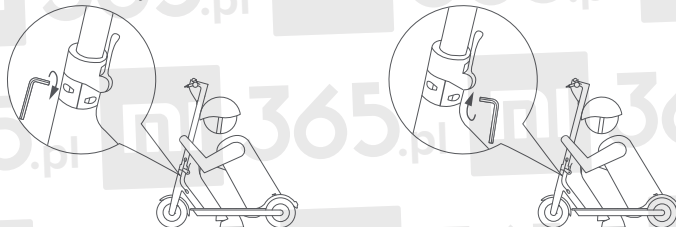

Jeśli kierownica i trzonek kołyszą się podczas jazdy, bądź jest wyczuwalny luz na trzonku, użyj klucza sześciokątnego M5, aby dokręcić śruby mechanizmu składania.

Jak korzystać z przedłużonego adaptera dyszy do pompowania kół



Jeśli w oponach jest za mało powietrza, zdejmij nakrętkę z wentyla i podłącz przedłużkę dyszy do zaworu, aby napompować opony.

Demontaż opony i dętki

Uwaga: Łyzka do demontażu nie wchodzi w skład zestawu i należy ją dokupić osobno.

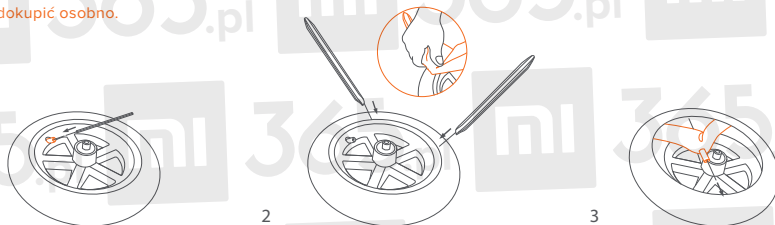

1. Spuść powietrze z dętki poprzez naciśnięcie przęta znajdującego się w wencie, aby powietrze zostało całkowicie wypompowane, użyj drugiej ręki do zaciśnięcia opony w różnych miejscach, aby uwolnić resztę powietrza.
2. Wybierz miejsce z dala od wentyli na oponie, użyj dwóch łyżek, aby podnieść oponę około 1/6 obwodu i siłą oddziel rant opony od felgi.
3. Znajdź wentyl i wyciągnij go z otworu w feldzie. Po czym delikatnie wyciągnij dętkę z opony.

Instalacja opony i dętki

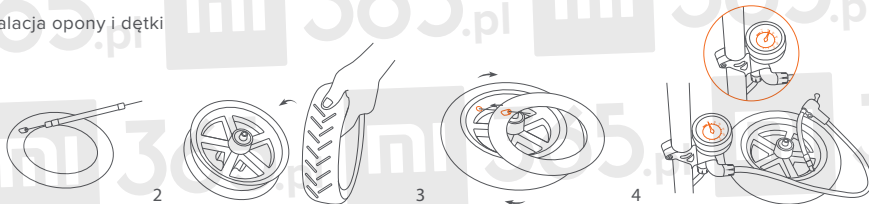

1. Wypełnij niewielką ilością powietrza dętkę, tak aby wyglądała na okrągłą.
2. Zwróć uwagę na kierunek podczas montażu opon. Na zewnętrznej oponie znajduje się strzałka, która musi być zgodna z kierunkiem do przodu koła. Jedną ręką przytrzymaj felgę, a drugą ręką włóż jedną stronę opony w rowek piasty.
3. Włóż wentyl do otworu feldze. Włóż dętkę do opony zgodnie z ruchem wskazówek zegara i kolejno. Upewnij się, że zawór powietrza jest w dobrej pozycji. Następnie włóż drugą stronę rantu opony w rowek felgi. Na koniec użyj łyżki montażowej, aby zainstalować pozostałe ranty opony w rowku felgi.
4. Powoli napompuj oponę powietrzem, obserwując czy ranty opon nie wychodzą z rowków w felgach.
5. Zakręć korek od wentyli. Następnie montaż opony jest zakończony.

9 Specyfikacja

| | | |
|------------------|----------------------------------|--|
| | D × S × W [1] (cm) | 108×43×114 |
| Wymiary | po złożeniu: D × S × W (cm) | 108×43×49 |
| Waga | Waga (kg) | Approx. 12.2 |
| Wymagania | Udźwig (kg) | 25-100 |
| | Wiek | 16-50 |
| | wzrost | 120-200 |
| Główne parametry | Max. prędkość (km/h) | ok. 25 |
| | Maksymalny zasięg[2] (km) | ok. 30 |
| | Max. kąt podjazdu (%) | ok. 14 |
| | Odpowiednie powierzchnie | Drogi cementowe, asfaltowe i błotne; krawężnik poniżej 1 cm; szczelina węższa niż 3 cm |
| | temperatura użytkowania (°C) | -10-40 |
| | temperatura przechowywania (°C) | -20-45 |
| | IP certyfikat | IP54 |
| Bateria | Napięcie znamionowe (VDC) | 36 |
| | Max. napięcie wejściowe (VDC) | 42 |
| | Pojemność znamionowa (Wh) | 280 |
| | Inteligentne zarządzanie baterią | Nietypowa temperatura / zwarcie / zbyt niskie napięcie / nadmiar prądu / podwójne przeładowanie / podwójna ochrona przed |
| Silnik | Moc znamionowa (W) | 250 |
| | Moc maksymalna (W) | 500 |
| Zasilacz | Moc wyjściowa (W) | 71 |
| | Napięcie wyjściowe (VAC) | 100-240 |
| | Napięcie wyjściowe (VDC) | 42 |
| | prąd wyjściowy (A) | 1.7 |
| | Czas ładowania (h) | ok 5h |

[1] Wysokość hulajnogi: Od ziemi do najwyższej części hulajnogi.

[2] Ogólny zakres: mierzony, gdy nie ma wiatru i w temperaturze 25 ° C, skuter jest w pełni naładowany, aby jechać z prędkością nawet 15 km / h na płaskiej powierzchni z obciążeniem 75 kg.

Uwaga: dane i specyfikacje mogą się różnić w zależności od modelu i mogą ulec zmianie bez powiadomienia.

10 Znak towarowy i oświadczenie prawne

MI jest zastrzeżonym znakiem towarowym należącym do Xiaomi Inc (zwanym dalej Xiaomi). Xiaomi zastrzega sobie wszelkie prawa do znaku towarowego. Ninebot jest zastrzeżonym znakiem towarowym Ninebot (Tianjin) Technology Co., Ltd., wszystkie inne znaki towarowe i nazwy handlowe należą do ich odpowiednich właścicieli.

© 2017 Ninebot (Beijing) Technology Co., Ltd wszelkie prawa zastrzeżone.

Ta instrukcja zawiera wszystkie funkcje i instrukcje podczas drukowania. Ale rzeczywisty produkt może się różnić ze względu na ulepszone funkcje i wygląd.

Principal: Xiaomi Communications Co., Ltd.

Manufacturer: Ninebot (Changzhou) Tech Co., Ltd.

Address: 16F-17F, Block A, Building 3, No.18, Changwu Mid Rd, Wujin Dist., Changzhou, Jiangsu, China.

11 Certyfikaty

Oświadczenie o zgodności z przepisami Unii Europejskiej Informacje na temat recyklingu baterii dla Unii Europejskiej



Baterie lub opakowania na baterie są oznakowane zgodnie z dyrektywą europejską 2006/66 / WE dotyczącą baterii i akumulatorów oraz zużytych baterii i akumulatorów. Dyrektywa określa ramy zwrotu i recyklingu zużytych baterii i akumulatorów w całej Unii Europejskiej. Etykieta ta jest stosowana do różnych baterii, aby wskazać, że baterii nie należy wyrzucać, lecz raczej odzyskać po zakończeniu życia zgodnie z niniejszą dyrektywą.

Zgodnie z dyrektywą europejską 2006/66 / WE baterie i akumulatory są oznakowane, aby wskazać, że mają być zbierane oddzielnie i poddawane recyklingowi po zakończeniu okresu użytkowania. Etykieta na akumulatorze może również zawierać symbol chemiczny danego metalu w baterii (Pb dla ołowiu, Hg dla rtęci i Cd dla kadmu). Użytkownicy baterii i akumulatorów nie mogą wyrzucać baterii i akumulatorów jako nieposortowanych odpadów komunalnych, ale korzystać z dostępnych dla klientów zasad zbiórki w celu zwrotu, recyklingu i przetwarzania baterii i akumulatorów. Udział klientów jest ważny, aby zminimalizować potencjalny wpływ baterii i akumulatorów na środowisko i zdrowie ludzkie z powodu potencjalnej obecności substancji niebezpiecznych.

Dyrektywa o ograniczeniach stosowania substancji niebezpiecznych (RoHS)

Produkty Ninebot (Changzhou) Tech Co., Ltd. sprzedawane w Unii Europejskiej w dniu 3 stycznia 2013 r. lub później spełniają wymogi dyrektywy 2011/65 / UE w sprawie ograniczenia stosowania niektórych niebezpiecznych substancji w sprzęcie elektrycznym i elektronicznym („Przesłatanie RoHS ”lub, RoHS 2”).

Dyrektywa dotycząca urządzeń radiowych i końcowych urządzeń telekomunikacyjnych



Niniejszym Ninebot (Changzhou) Tech Co., Ltd. deklaruje, że urządzenia bezprzewodowe wymienione w tej sekcji są zgodne z zasadniczymi wymaganiami i innymi odpowiednimi postanowieniami dyrektywy 2014/53 / UE.