

Instrukcja obsługi produktu



BeeStation (BST151-4T)

Synology

Spis treści

Rozdział 1: Przed rozpoczęciem	2
1.1 Zawartość opakowania	2
1.2 BeeStation w skrócie	3
1.3 Wskaźniki LED	4
1.4 Specyfikacja sprzętowa	4
1.5 Instrukcje bezpieczeństwa	5
Rozdział 2: Wstępna konfiguracja systemu	7
2.1 Uruchomienie BeeStation	7
Rozdział 3: Dostęp do BeeStation	10
3.1 Dostęp z poziomu przeglądarki internetowej	10
3.2 Dostęp z urządzeń mobilnych	10
3.3 Dostęp z poziomu komputera	12
Rozdział 4: Dodawanie i organizowanie plików	13
4.1 Przesyłanie i organizowanie plików	13
4.2 Synchronizacja z usługami chmurowymi	13
4.3 Tworzenie kopii zapasowej plików z dysków USB	14
4.4 Synchronizacja lub tworzenie kopii zapasowej plików z komputera do BeeStation	16
Rozdział 5: Tworzenie kopii zapasowej i przeglądanie zdjęć	19
5.1 Przesyłanie zdjęć	19
5.2 Tworzenie kopii zapasowej zdjęć z urządzeń mobilnych	19
5.3 Tworzenie kopii zapasowej zdjęć z komputera	22
5.4 Tworzenie i udostępnianie albumów	24
5.5 Wyświetlanie zdjęć na telewizorze	24
Rozdział 6: Ustawienia systemowe	26
6.1 Zapraszanie użytkowników	26
6.2 Tworzenie kopii zapasowej BeeStation	27
6.3 Aktualizacja oprogramowania	29
6.4 Konfiguracja dostępu lokalnego	29
Rozdział 7: Odłącz BeeStation	31
7.1 Odłącz przez portal internetowy BeeStation	31
7.2 Odłącz przez ustawienia systemowe BeeStation	31
Rozdział 8: Rozwiązywanie problemów	33

Rozdział 1: Przed rozpoczęciem

Dziękujemy za zakup produktu Synology! Przed rozpoczęciem konfiguracji nowego urządzenia BeeStation sprawdź zawartość opakowania, aby upewnić się, że otrzymałeś wszystkie wymienione poniżej elementy. Przeczytaj również uważnie instrukcje bezpieczeństwa, aby uniknąć obrażeń lub uszkodzenia urządzenia BeeStation.

Uwagi:

- Wszystkie poniższe ilustracje mają charakter poglądowy i mogą różnić się od rzeczywistego produktu.

1.1 Zawartość opakowania

Skontaktuj się ze swoim sprzedawcą, jeśli w opakowaniu brakuje któregośkolwiek z poniższych elementów:

Jednostka główna x 1



Zasilacz sieciowy x 1

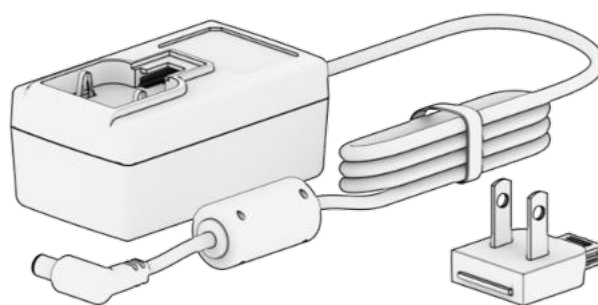

Kabel LAN RJ-45 x 1

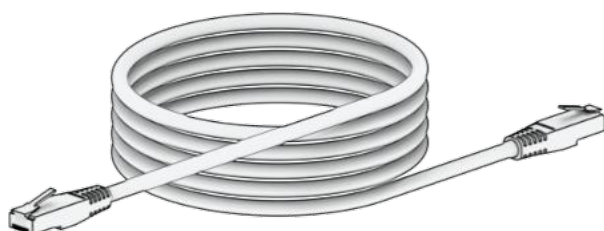

Skrócona instrukcja obsługi x 1



1.2 BeeStation w skrócie

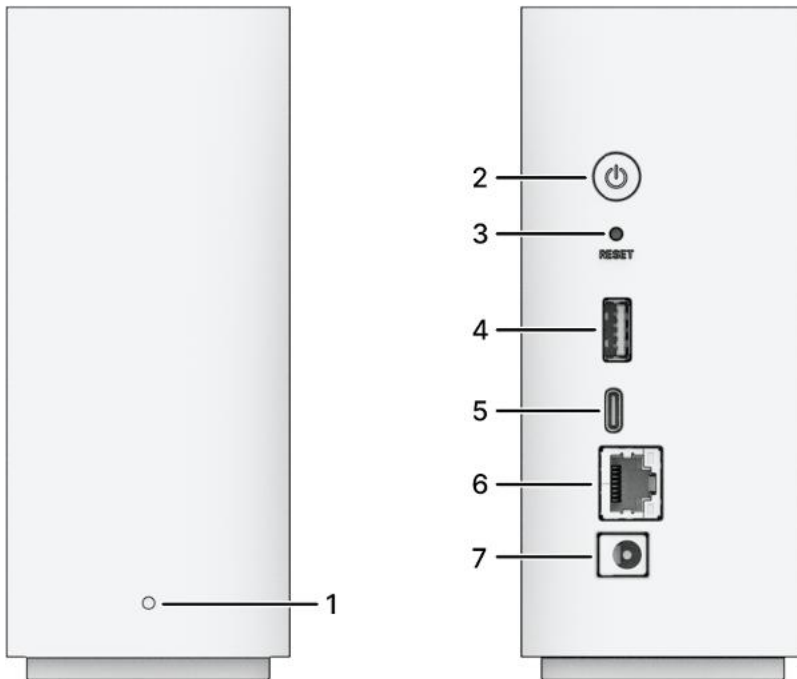

Nr	Nazwa	Opis
1	Wskaźnik stanu	Wyświetla stan urządzenia BeeStation. Szczegóły znajdziesz w sekcji wskaźniki LED .
2	Przycisk zasilania	<ol style="list-style-type: none"> Naciśnij, aby włączyć BeeStation. Aby wyłączyć BeeStation, przytrzymaj przycisk, aż usłyszysz sygnał dźwiękowy i wskaźnik LED zasilania zacznie migać.
3	Przycisk RESET	<ol style="list-style-type: none"> Przytrzymaj przycisk, aż usłyszysz sygnał dźwiękowy, aby przywrócić domyślne ustawienia systemowe. Przytrzymaj przycisk, aż usłyszysz sygnał dźwiękowy, następnie ponownie przytrzymaj, aż usłyszysz trzy sygnały dźwiękowe, aby ponownie zainstalować BeeStation.
4	Port USB-A 3.2 Gen 1	Podłącz tutaj zewnętrzne dyski lub inne urządzenia USB do BeeStation.
5	Port USB-C 3.2 Gen 1	Podłącz tutaj zewnętrzne dyski lub inne urządzenia USB do BeeStation.
6	Port 1 GbE RJ-45	Podłącz tutaj kabel sieciowy.
7	Port zasilania	Podłącz tutaj przewód zasilający.

1.3 Wskaźniki LED

Wskaźnik LED	Kolor	Stan	Opis
Wskaźnik stanu	Biały	Świeci ciągle	Dysk gotowy
		Miga	Uruchamianie/Zamykanie
		Pulsuje	Hibernacja HDD
	Pomarańczowy	Świeci ciągle	BeeStation odinstalowany/Resetowanie
		Miga	Błąd dysku
		Pulsuje	Instalowanie BeeStation/Aktualizowanie BeeStation
	Wyłączony	Wyłączony	Zasilanie wyłączone

1.4 Specyfikacja sprzętowa

Element	BeeStation
CPU	Realtek RTD1619B
Pojemność ¹	4 TB
RAM	DDR4 2 GB
Port zewnętrzny	USB-A 3.2 Gen 1 × 1 USB-C 3.2 Gen 1 × 1
Port LAN	1GbE (RJ-45) × 1
Wymiary (W × S × G) (mm)	148 × 63 × 196
Waga (g)	820
Certyfikaty agencji	• FCC • CE • UKCA • BSMI • RCM • EAC • KC • VCCI • BIS
Wymagania systemowe	<ul style="list-style-type: none"> • Windows 10 (Build 19041 lub nowszy) oraz Windows 11 • macOS 12.3 lub nowszy • iOS 16 lub nowszy • Android 10 lub nowszy

Wymagania dotyczące środowiska pracy	<ul style="list-style-type: none"> • Temperatura: 32°F do 95°F (0°C do 35°C) • Wilgotność względna: 8% do 80% RH
Wymagania dotyczące środowiska przechowywania	<ul style="list-style-type: none"> • Temperatura: -5°F do 140°F (20°C do 60°C) • Wilgotność względna: 5% do 95% RH

Uwagi:

1. Nasze pojemności pamięci masowej są zgodne ze standardami branżowymi, gdzie 1 GB to 1 miliard bajtów, a 1 TB to 1 bilion bajtów. Rzeczywista pojemność użytkowa wynosi około 3,45 TB.
2. Specyfikacje modelu mogą ulec zmianie bez powiadomienia. Najnowsze informacje można znaleźć na stronie internetowej Synology (<http://www.synology.com>) .

1.5 Instrukcje bezpieczeństwa



- Trzymać z dala od bezpośredniego światła słonecznego i chemikaliów. Zapewnić stabilne środowisko bez nagłych zmian temperatury lub wilgotności.



- Urządzenie należy zawsze ustawiać w pozycji pionowej.



- Trzymać urządzenie z dala od cieczy.



- Przed czyszczeniem odłączyć przewód(y) zasilający(e) i przetrzeć powierzchnię wilgotną szmatką. Nie używać chemicznych środków czyszczących w aerozolu.



- Aby zapobiec przewróceniu się urządzenia, nie umieszczać go na wózkach ani niestabilnych powierzchniach.



- Podczas instalacji tego produktu należy używać wyłącznie kabli, przewodów zasilających, zasilaczy (PSU) i adapterów zasilania dostarczonych lub wskazanych przez Synology, które spełniają lokalne przepisy i wymagania bezpieczeństwa. Upewnić się, że przewód(y) zasilający(e) są podłączone do odpowiedniego napięcia zasilania oraz że napięcie AC jest prawidłowe i stabilne. Nieprzestrzeganie tych zasad może prowadzić do awarii lub pożaru.
- Nie używać akcesoriów dostarczonych przez Synology z produktami innych firm.



- Ostrzeżenie: ryzyko porażenia prądem elektrycznym. Aby całkowicie odłączyć urządzenie od zasilania, należy odłączyć wszystkie przewody zasilające od źródła prądu.



- Istnieje ryzyko wybuchu w przypadku wymiany baterii na nieprawidłowy typ. Zużyte baterie należy utylizować w odpowiedni sposób.



- Przewód(y) zasilający(e) muszą być podłączone do gniazda z uziemieniem.



- Trzymać części ciała z dala od pracującego wentylatora.



- Produkt ten musi być instalowany przez wykwalifikowany personel w miejscu o ograniczonym dostępie (np. dedykowane pomieszczenia techniczne, szafy serwisowe itp.).

Rozdział 2: Wstępna konfiguracja systemu

2.1 Uruchomienie BeeStation

1. Zeskanuj kod QR z Przewodnika Szybkiego Startu lub wpisz adres URL (portal.bee.synology.com/setup) w przeglądarce internetowej. Postępuj zgodnie z instrukcjami, aby zakończyć wstępną konfigurację.

Start Using BeeStation

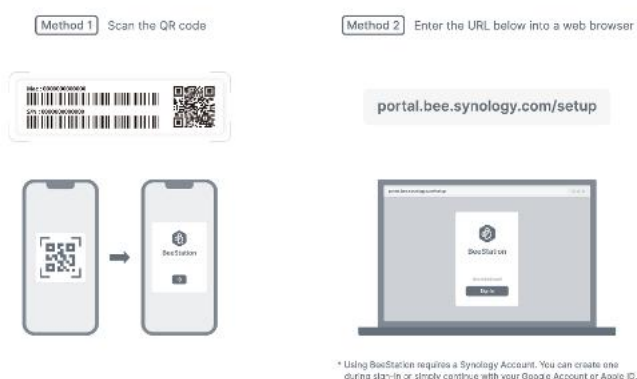

2. Użyj kabla Ethernet, aby podłączyć BeeStation do przełącznika, routera lub koncentratora.
3. Załóż dołączony adapter wtyczki na zasilacz sieciowy AC. Zwróć uwagę, że adapter wtyczki dołączony do BeeStation może się różnić w zależności od regionu.
4. Podłącz jeden koniec zasilacza sieciowego AC do portu zasilania BeeStation, a drugi koniec do gniazdka elektrycznego.

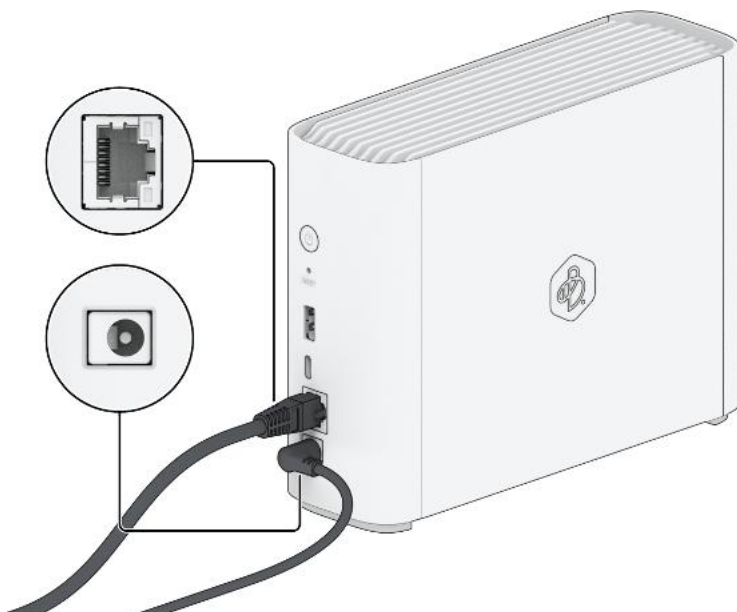

5. Naciśnij przycisk zasilania, aby włączyć BeeStation.

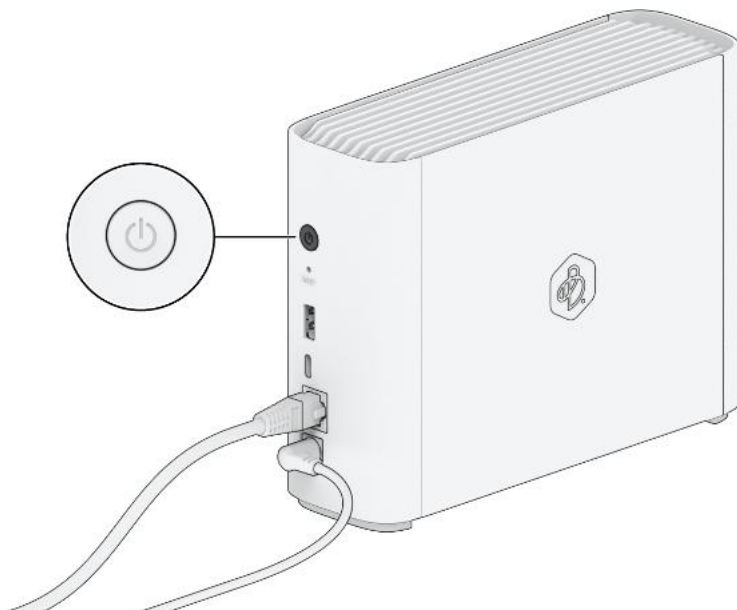

6. Poczekaj, aż przedni wskaźnik zaświeci się na stały pomarańczowy kolor.

7. Wprowadź numer seryjny. Pomiń ten krok, jeśli rozpoczęłeś konfigurację, skanując kod QR z Przewodnika Szybkiego Startu.

8. Przytrzymaj przycisk zasilania przez 4 sekundy i puść go, gdy usłyszysz sygnał dźwiękowy.¹

9. Nazwij swoje BeeStation. Twoje BeeStation jest teraz gotowe do pracy.

Uwagi:

1. BeeStation może w tym czasie automatycznie przeprowadzić aktualizację. Upewnij się, że podczas aktualizacji zapewnione jest stabilne zasilanie i połączenie z siecią. BeeStation może się automatycznie uruchomić ponownie, co jest normalnym zachowaniem.

Rozdział 3: Dostęp do BeeStation

3.1 Dostęp z poziomu przeglądarki internetowej

1. Przejdź do portal.bee.synology.com (<http://portal.bee.synology.com>) .
2. Zaloguj się przy użyciu swojego konta Synology.
3. Najedź kursorem na swoje BeeStation i wybierz jedną z poniższych opcji:
 - Aby przechowywać i uzyskiwać dostęp do plików na BeeStation, kliknij **Otwórz BeeFiles**.
 - Aby tworzyć kopie zapasowe i przeglądać zdjęcia na BeeStation, kliknij **Otwórz BeePhotos**.

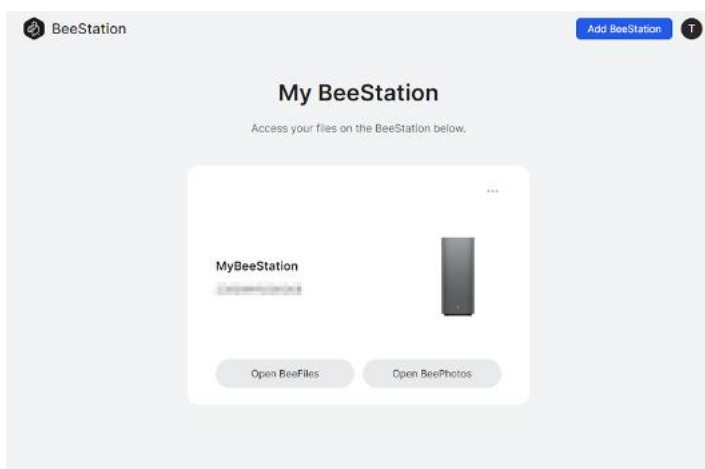

3.2 Dostęp z urządzeń mobilnych

1. Zeskanuj kod QR, aby pobrać aplikacje mobilne BeeStation:
 - a. BeeFiles





b. BeePhotos



2. Otwórz aplikację i zaloguj się przy użyciu swojego konta Synology.
3. Wybierz swoje BeeStation.

3.3 Dostęp z poziomu komputera

1. Pobierz i zainstaluj BeeStation na komputer z [Centrum pobierania](#).
2. Otwórz BeeStation na komputerze i zaloguj się przy użyciu swojego konta Synology.

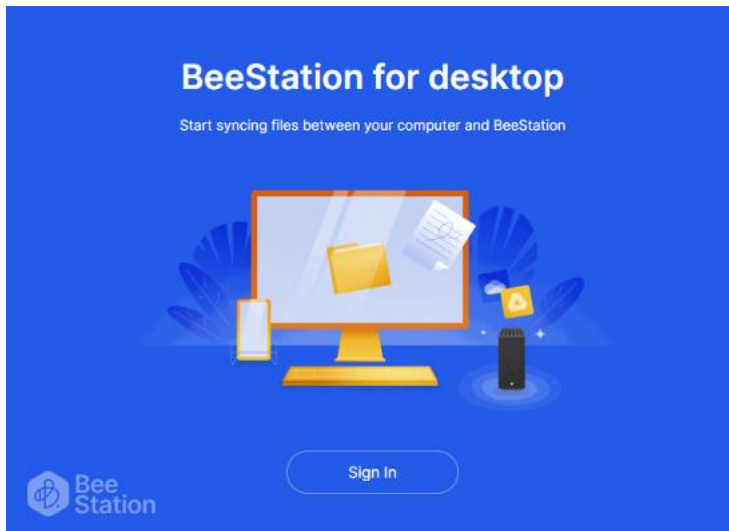

3. Postępuj zgodnie z instrukcjami i kliknij **OK**.

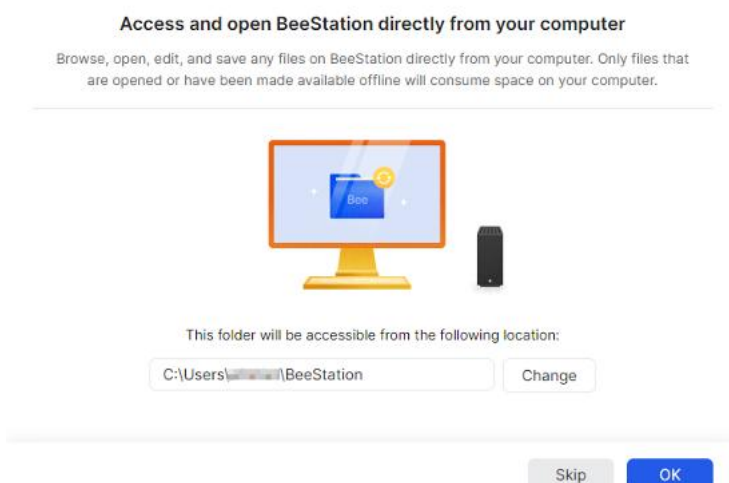

4. Folder zawierający wszystkie pliki z **Moje pliki** otworzy się w Eksploratorze plików lub Finderze.

Rozdział 4: Dodawanie i organizowanie plików

4.1 Przesyłanie i organizowanie plików

1. Otwórz BeeFiles.
2. Przejdź do **Moje pliki**, kliknij **Dodaj**, aby utworzyć nowy folder lub przesłać pliki/foldery. Możesz także przesyłać pliki/foldery, przeciągając je i upuszczając.
3. Aby zarządzać plikiem/folderem, kliknij go prawym przyciskiem myszy i wybierz odpowiednią akcję.

4.2 Synchronizacja z usługami chmurowymi

1. Otwórz BeeFiles.
2. Przejdź do **Usługi chmurowe** i wybierz usługę chmurową, z którą chcesz się synchronizować.

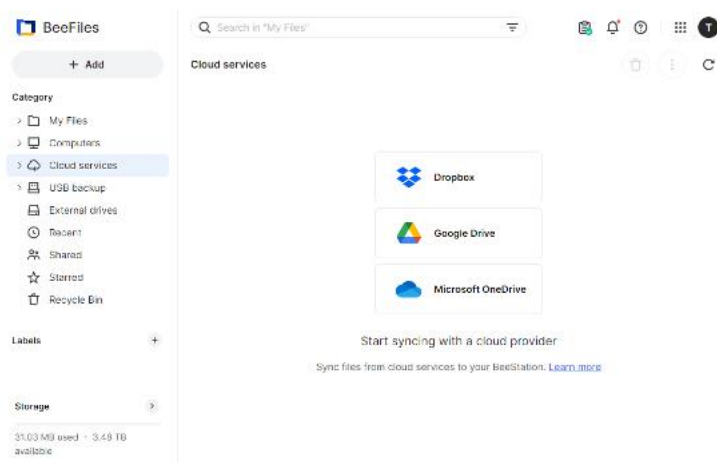

3. Zaloguj się do swojego konta w usłudze chmurowej.
4. Wybierz kierunek synchronizacji:
 - **Dwukierunkowa:** Zapewnia synchronizację zmian po obu stronach.
 - **Jednokierunkowa – z Dropbox/Google Drive/Microsoft OneDrive do BeeStation:** Zachowuje kopię plików z usługi chmurowej.

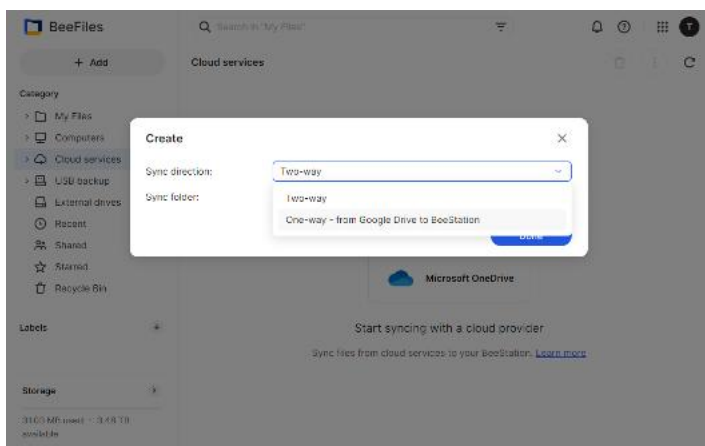

5. Wybierz folder, który chcesz synchronizować. Domyślnie wszystkie foldery zostaną zaznaczone.

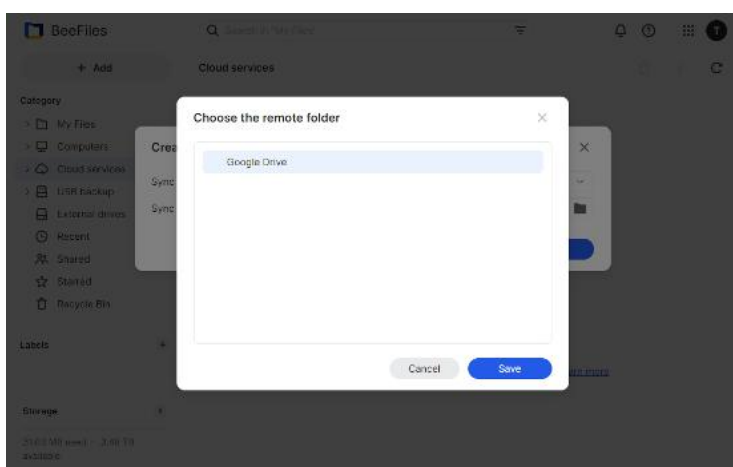

6. Kliknij **Zrobione**, a folder synchronizacji zostanie utworzony.

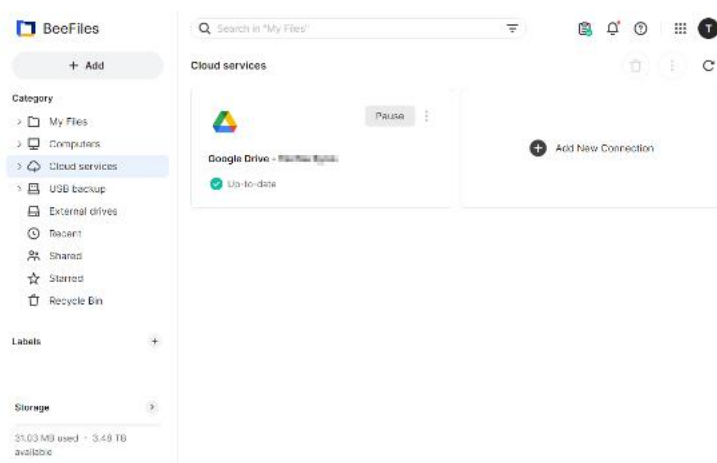

4.3 Tworzenie kopii zapasowej plików z dysków USB

1. Włóż dysk USB do portu USB w BeeStation.

2. Przejdź do **Kopia zapasowa USB** i kliknij **Utwórz kopię zapasową teraz**.

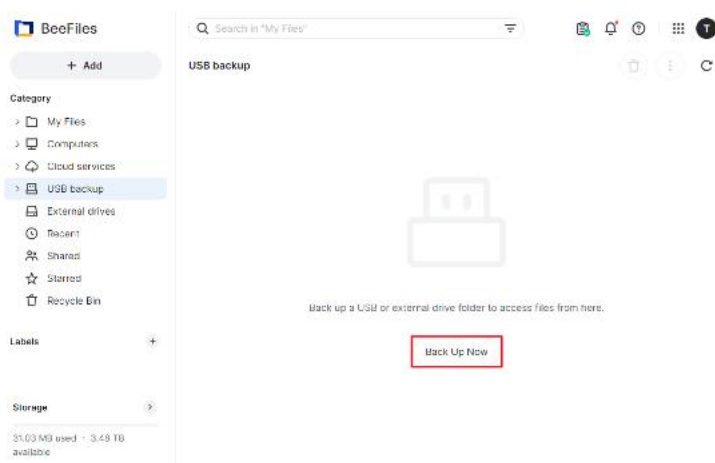

3. Wybierz dysk USB oraz folder, który chcesz zarchiwizować. Domyślnie wszystkie foldery zostaną zaznaczone.

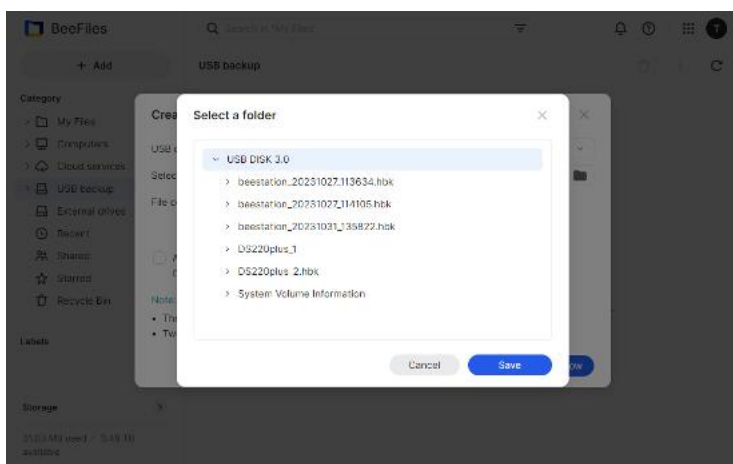
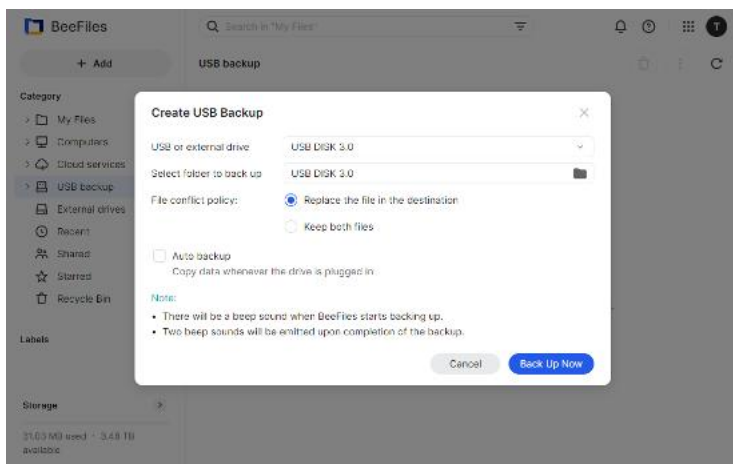

4. Wybierz sposób obsługi konfliktów plików:

- **Zastąp plik w miejscu docelowym:** Nadpisuje istniejący plik nowym.
- **Zachowaj oba pliki:** Zachowuje oryginalny plik i zmienia nazwę nowego, dodając sufixs.

5. Aby automatycznie tworzyć kopie zapasowe zmodyfikowanych plików po każdym podłączeniu dysku USB, zaznacz **Automatyczna kopia zapasowa**.
6. Kliknij **Utwórz kopię zapasową teraz**, a folder kopii zapasowej zostanie utworzony.

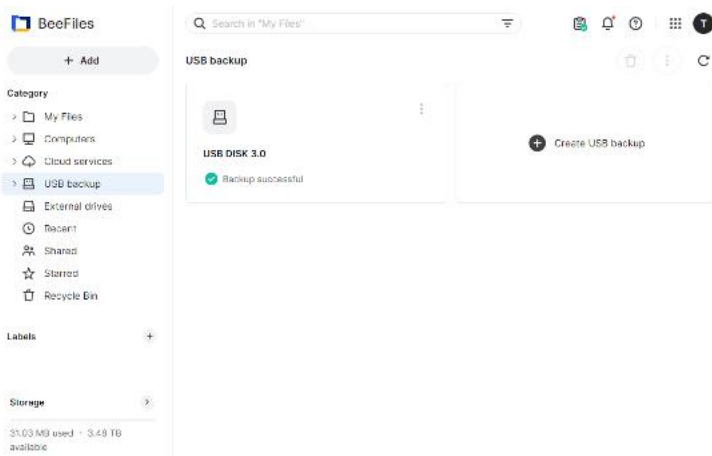

4.4 Synchronizacja lub tworzenie kopii zapasowej plików z komputera do BeeStation

1. Otwórz BeeStation dla komputerów, kliknij ikonę **Ustawienia**. Następnie kliknij **Ustawienia**, aby otworzyć główne okno.

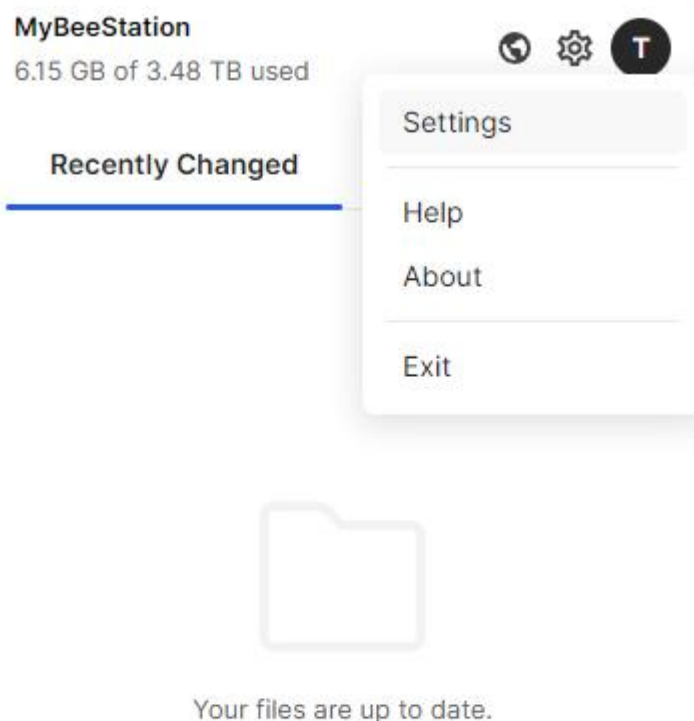

2. W zakładce **Mój komputer** kliknij **Wybierz folder**.

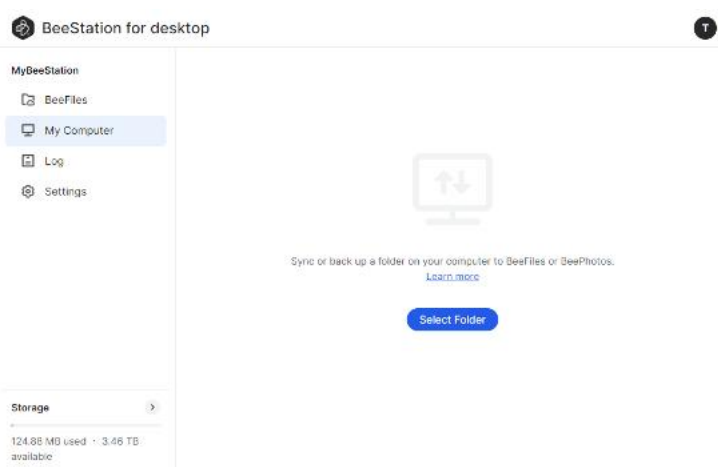

3. Wybierz **BeeFiles**.

4. Wybierz synchronizację dwukierunkową lub kopię zapasową do BeeFiles.

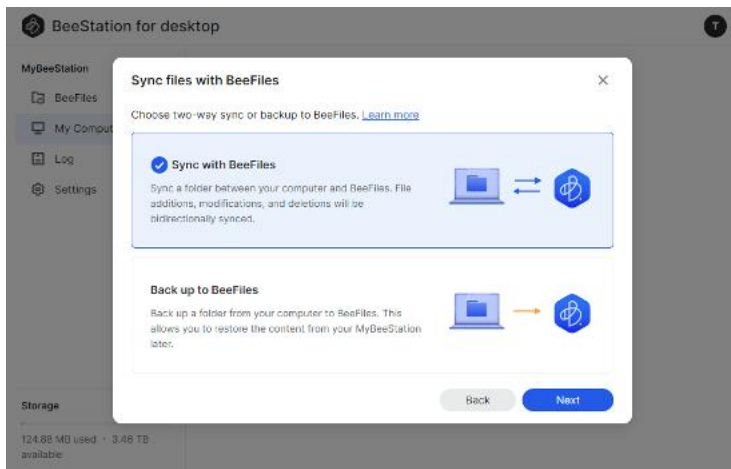

5. Wybierz folder na swoim komputerze, który chcesz synchronizować lub utworzyć jego kopię zapasową.

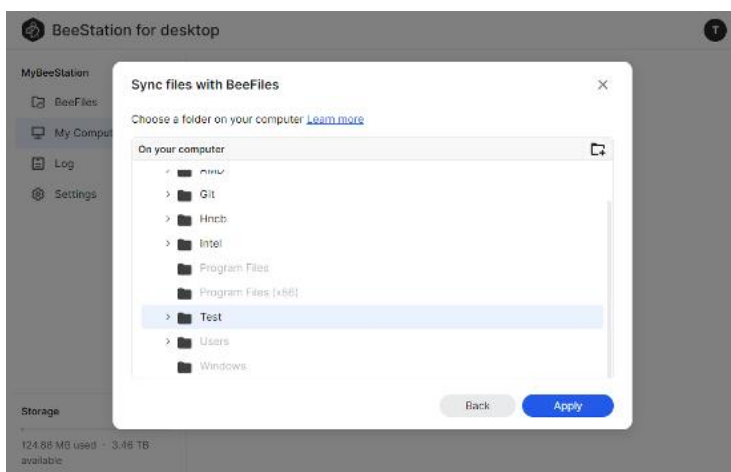

6. Kliknij **Zastosuj**, aby rozpocząć synchronizację lub tworzenie kopii zapasowej. Wyniki możesz sprawdzić, przechodząc do portalu internetowego **BeeFiles** > **Komputery** i klikając dwukrotnie folder nazwany tak jak Twój komputer.

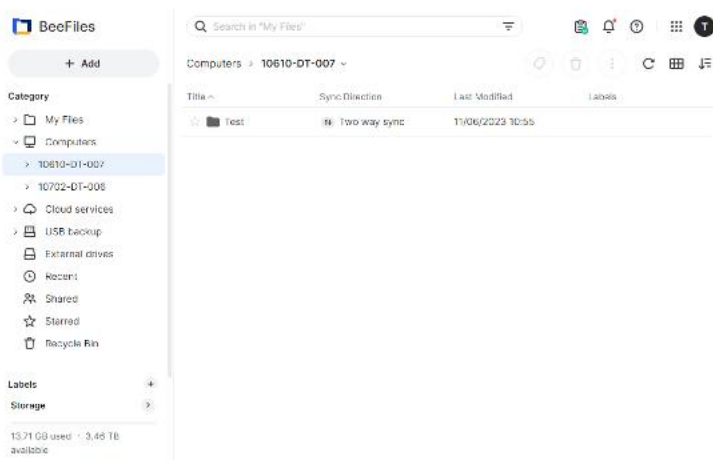

Rozdział 5: Tworzenie kopii zapasowej i przeglądanie zdjęć

5.1 Przesyłanie zdjęć

1. Możesz przysyłać zdjęcia do BeeStation za pomocą następujących metod:
 - W BeePhotos w przeglądarce przeciągnij i upuść zdjęcia do okna przeglądarki lub kliknij **Prześlij zdjęcia**.
 - W aplikacji mobilnej BeePhotos przejdź do **Zdjęcia**, stuknij ikonę **...** i wybierz **Prześlij**.
2. Zdjęcia będą wyświetlane na osi czasu w zależności od daty ich wykonania.

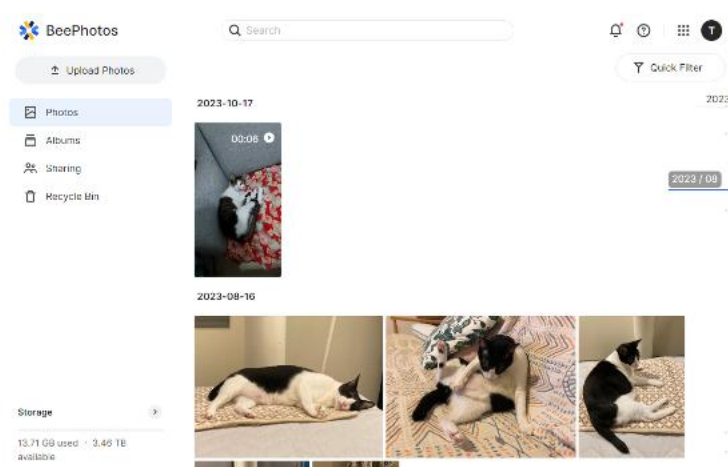

5.2 Tworzenie kopii zapasowej zdjęć z urządzeń mobilnych

1. Otwórz **BeePhotos** na swoim urządzeniu mobilnym.
2. W zakładce **Więcej** stuknij ikonę chmury.

More

My_BeeStation >



Photo Backup Not Enabled

Tap to set up photo backup



Upload Queue



Settings



Storage Usage

194.69 GB used | 2.84 TB available



Photos



Albums



Sharing



More

3. Stuknij **Włącz kopię zapasową zdjęć**.

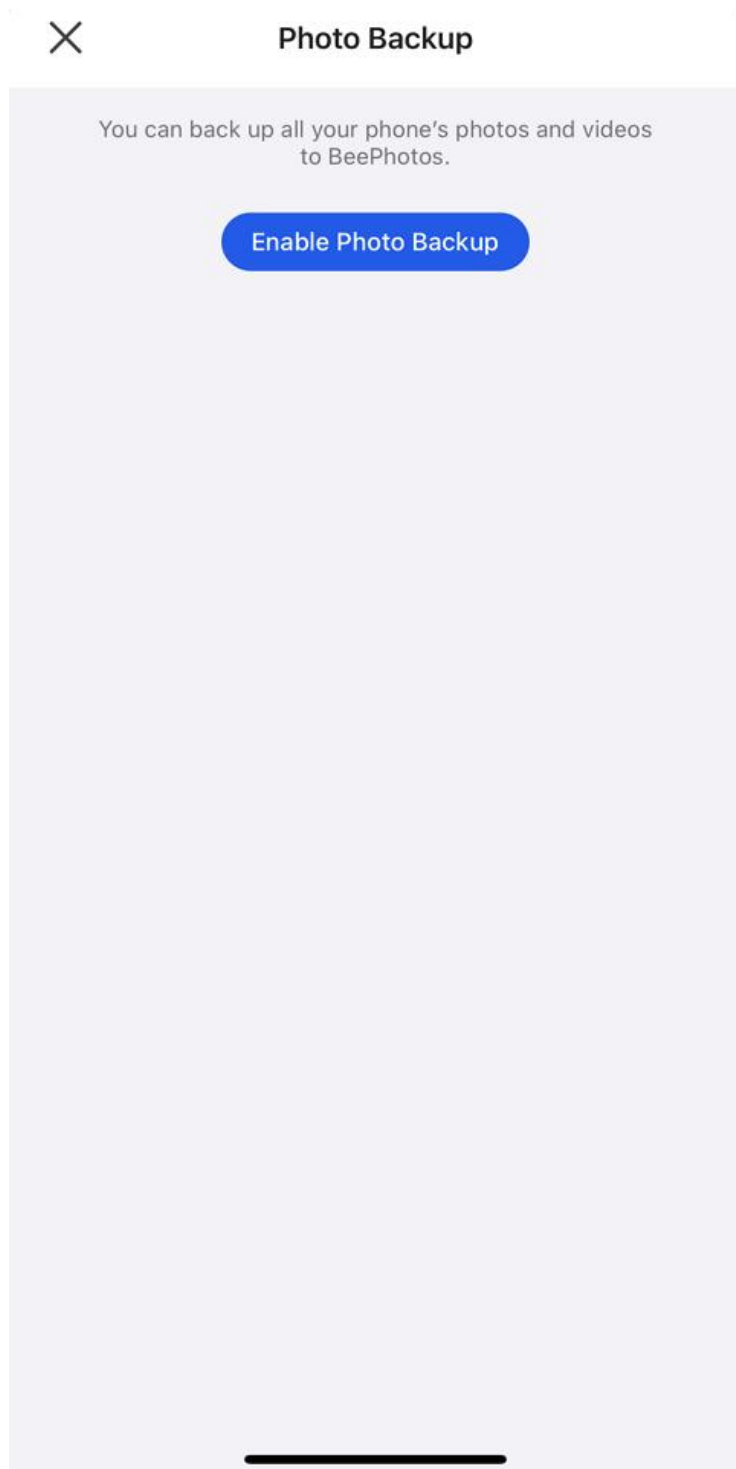

4. Jeśli chcesz przesłać tylko nowe zdjęcia wykonane od tego momentu, wybierz **Kopia zapasowa tylko nowych zdjęć**. Alternatywnie wybierz **Kopia zapasowa wszystkich zdjęć**, aby utworzyć kopię zapasową wszystkich zdjęć na telefonie. Stuknij **Włącz**, aby rozpocząć tworzenie kopii zapasowej.



5.3 Tworzenie kopii zapasowej zdjęć z komputera

1. Otwórz BeeStation na komputerze, kliknij ikonę **Ustawienia**. Następnie kliknij **Ustawienia**, aby otworzyć główne okno.

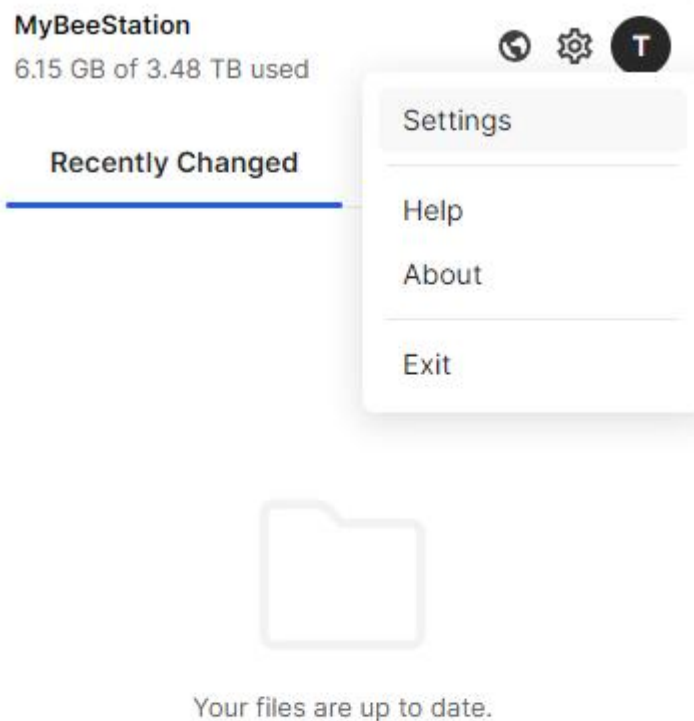

2. W zakładce **Mój komputer** kliknij **Wybierz folder**.

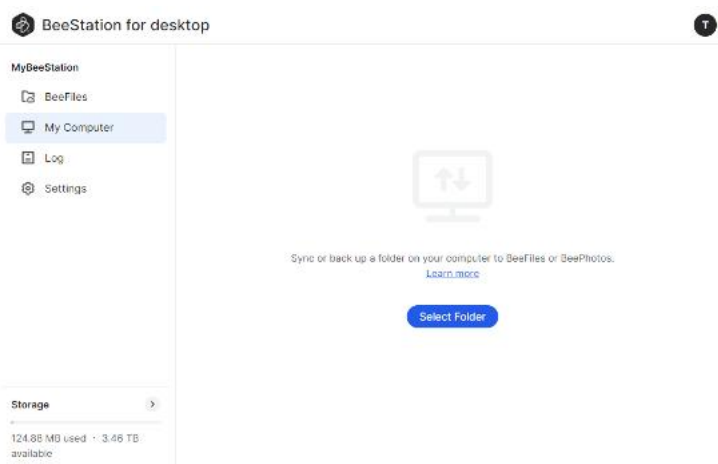

3. Wybierz **BeePhotos**.

4. Wybierz folder na swoim komputerze, który chcesz objąć kopią zapasową.

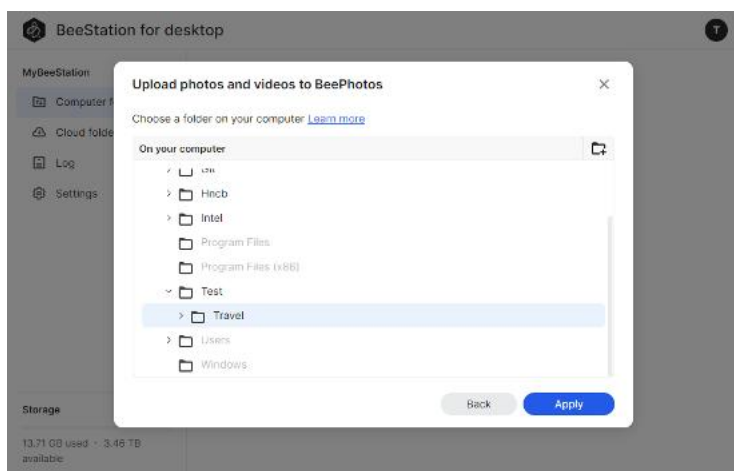

5. Kliknij **Zastosuj**, aby rozpocząć tworzenie kopii zapasowej. Wyniki możesz sprawdzić w aplikacji lub w wersji webowej BeePhotos.

5.4 Tworzenie i udostępnianie albumów

Dzięki BeePhotos możesz tworzyć albumy, aby porządkować zdjęcia według własnych preferencji i udostępniać je innym.

1. Przejdź do **Albumy**.
2. Kliknij **Utwórz album**. Aby wybrać konkretne zdjęcia do dodania do albumu, wybierz **Wybierz zdjęcia do utworzenia albumu**. Jeśli wolisz, aby zdjęcia były dodawane automatycznie na podstawie określonych kryteriów, wybierz **Ustaw warunki tworzenia albumu**. Ta ostatnia opcja jest dostępna tylko w BeePhotos w przeglądarce.
3. Postępuj zgodnie z instrukcjami, aby utworzyć album.
4. Najedź kursorem na album, kliknij ikonę **>** **Udostępnij**, aby wygenerować link do udostępniania i podzielić się nim z innymi.

5.5 Wyświetlanie zdjęć na telewizorze

Aplikacja mobilna BeePhotos obsługuje wyświetlanie zdjęć przez AirPlay lub Chromecast. W razie potrzeby wykonaj poniższe kroki:

- Dla AirPlay: Upewnij się, że Twoje urządzenie AirPlay jest podłączone do tej samej sieci Wi-Fi co urządzenie mobilne. Następnie otwórz **Centrum sterowania**, stuknij **Klonowanie ekranu** i wybierz swoje urządzenie AirPlay.
- Dla Chromecast: Upewnij się, że urządzenie Chromecast jest skonfigurowane i podłączone do tej samej sieci Wi-Fi co Twoje urządzenie mobilne. Otwórz zdjęcie, stuknij ikonę przesyłania , a następnie wybierz swoje urządzenie Chromecast.

Rozdział 6: Ustawienia systemowe

W **Ustawieniach systemowych** możesz zapraszać użytkowników, tworzyć kopię zapasową BeeStation, sprawdzać stan oprogramowania oraz włączyć dostęp lokalny.

1. Przejdź do portal.bee.synology.com.
2. Zaloguj się przy użyciu swojego konta Synology.
3. Kliknij ikonę **...** > **Ustawienia systemowe**.

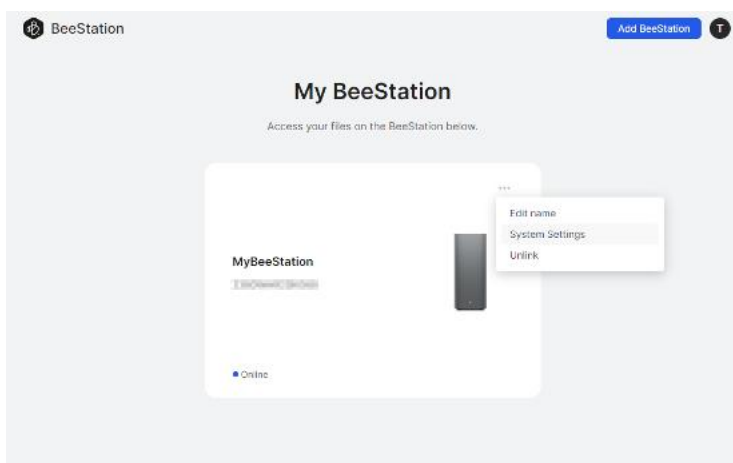

6.1 Zapraszanie użytkowników

Możesz zaprosić do 8 osób do korzystania z przestrzeni dyskowej BeeStation. Ich pliki będą przechowywane oddzielnie.

1. Przejdź do **Użytkownicy** i kliknij **Zaproś użytkownika**.



2. Skopiuj link zaproszenia i przekaz go osobie, którą zapraszasz.

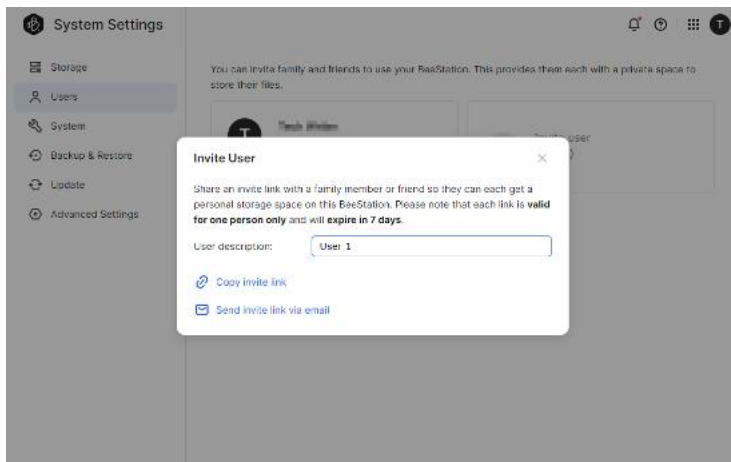

3. Po kliknięciu linku zaproszeni użytkownicy mogą zalogować się do Twojego BeeStation za pomocą swojego konta Synology. Zostaną dodani do listy użytkowników.

6.2 Tworzenie kopii zapasowej BeeStation

1. Przejdź do **Kopia zapasowa i przywracanie** i kliknij **Utwórz kopię zapasową teraz**.

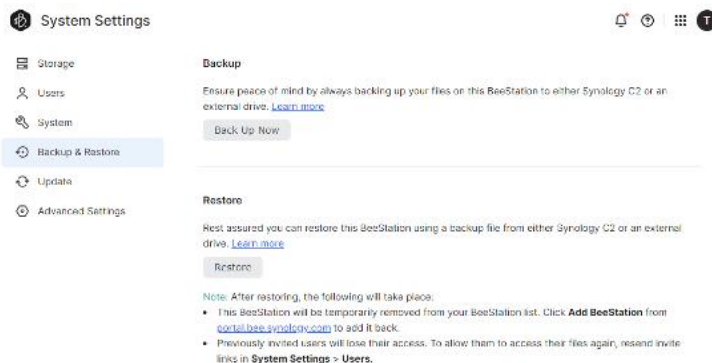

2. Wybierz **Synology C2 Storage** lub **Dysk zewnętrzny** jako miejsce docelowe kopii zapasowej. Pamiętaj, że do korzystania z Synology C2 Storage wymagana jest subskrypcja.
3. Możesz zaplanować tworzenie kopii zapasowych **codziennie** lub **co tydzień** oraz określić godzinę rozpoczęcia.

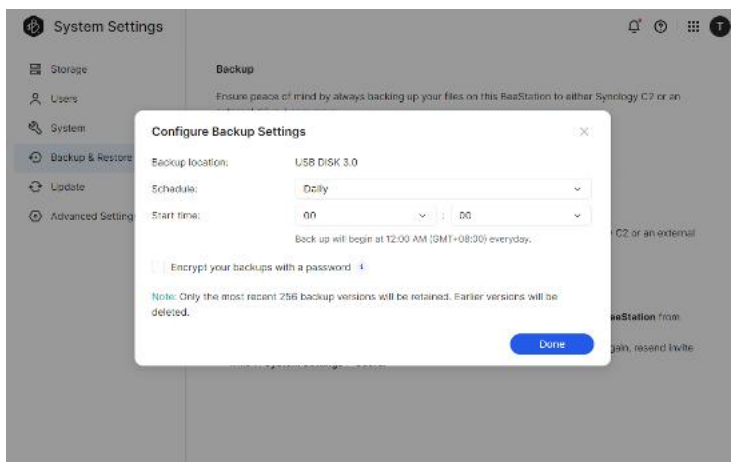

4. Jeśli chcesz zabezpieczyć swoje kopie zapasowe, wybierz **Szyfruj kopie zapasowe hasłem** i wprowadź hasło. Upewnij się, że zapamiętasz hasło i zachowasz wygenerowany klucz odzyskiwania.

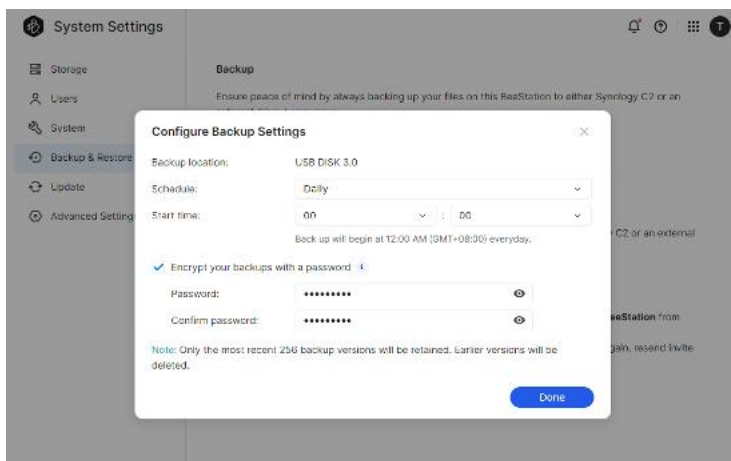

5. Kliknij **Zakończ**, a następnie wybierz **Utwórz kopię zapasową teraz**, aby rozpocząć tworzenie kopii zapasowej BeeStation. W każdej chwili możesz przywrócić pliki i ustawienia z sekcji **Przywracanie**.

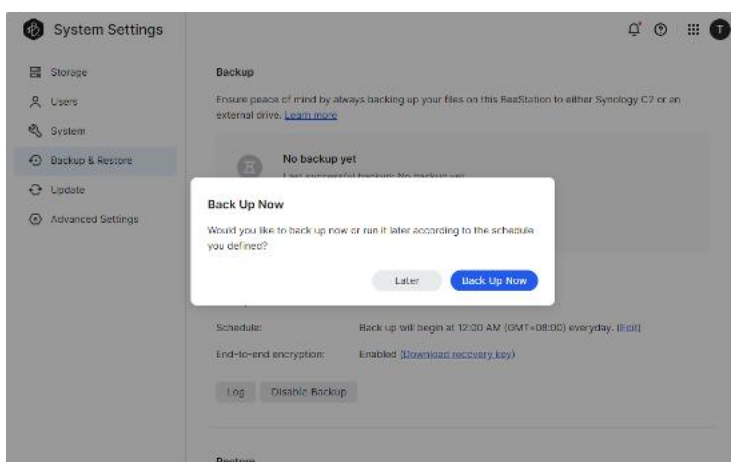

6.3 Aktualizacja oprogramowania

W sekcji **Aktualizacja** możesz sprawdzić stan i wersję oprogramowania BeeStation. Włączenie opcji **Utrzymuj BeeStation w najnowszej wersji** spowoduje automatyczne pobieranie nowych aktualizacji, gdy tylko będą dostępne.

6.4 Konfiguracja dostępu lokalnego

Po skonfigurowaniu dostępu lokalnego możesz uzyskać dostęp do BeeStation w swojej sieci lokalnej na różne sposoby.

1. Przejdź do **Ustawienia zaawansowane > Dostęp lokalny**.

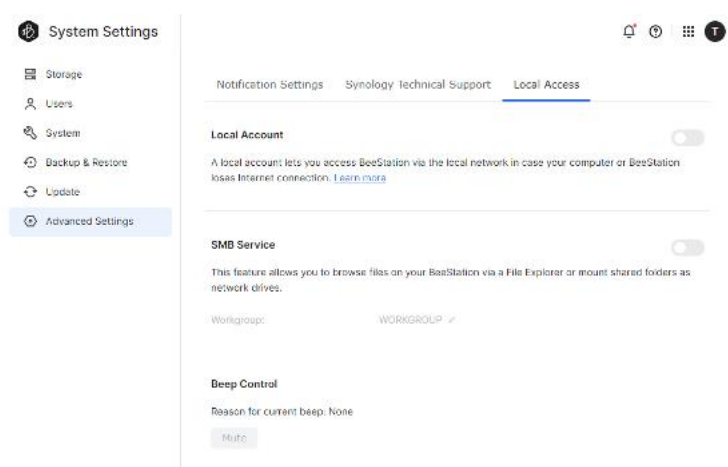

2. Włącz **Konto lokalne** oraz **Usługę SMB**.

- a. Przełącz na **Konto lokalne** i utwórz konto lokalne.

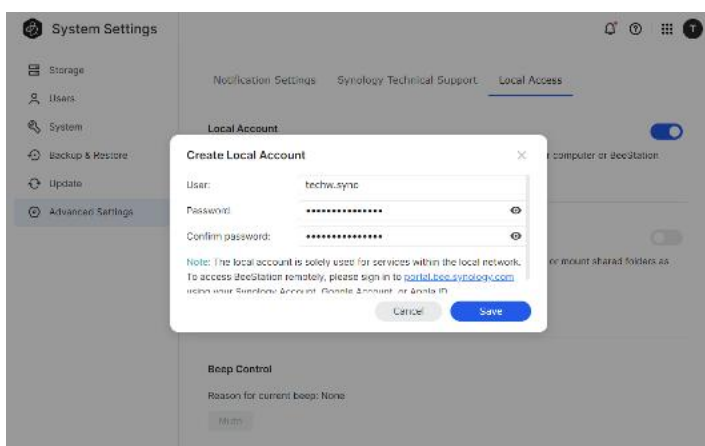

- b. Przełącz na **Usługę SMB**.

3. Możesz teraz uzyskać dostęp do swojego BeeStation, używając konta lokalnego.

System Settings

- Storage
- Users
- System
- Backup & Restore
- Update
- Advanced Settings



Notification Settings Synology Technical Support Local Access

Local Account

A local account lets you access BeeStation via the local network in case your computer or BeeStation loses Internet connection. [Learn more](#)

Account:

Password:

Enter the following IP address in the browser to access your BeeStation in your local network.

IP address:

SMB Service

This feature allows you to browse files on your BeeStation via a File Explorer or mount shared folders as network drives.

Enter the following address to access shared folders using a computer in your local network:

Rozdział 7: Odłącz BeeStation

7.1 Odłącz przez portal internetowy BeeStation

1. Przejdź do portal.bee.synology.com.
2. Zaloguj się przy użyciu swojego konta Synology.
3. Kliknij ikonę ... i wybierz **Odłącz**. Wprowadź wyświetlony kod, aby odłączyć BeeStation od swojego konta Synology.

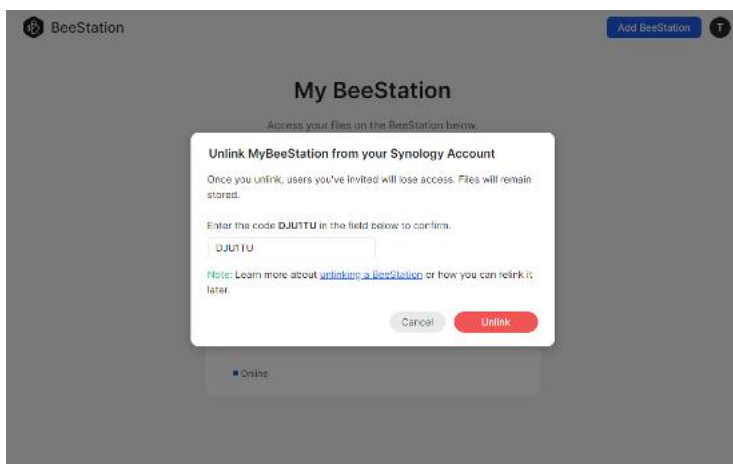
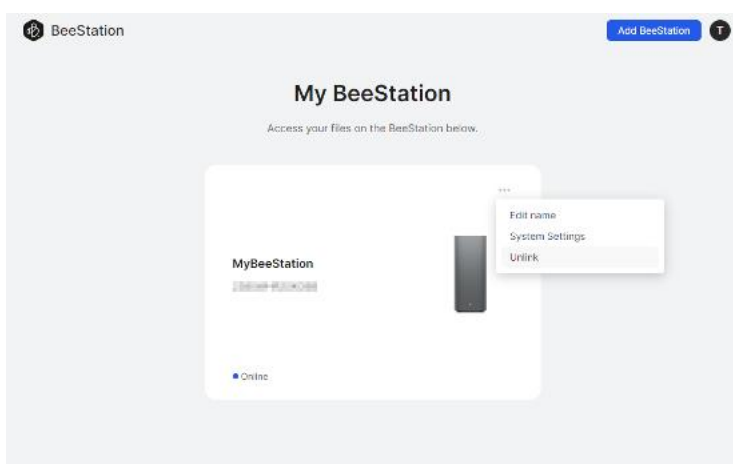

7.2 Odłącz przez ustawienia systemowe BeeStation

1. Przejdź do portal.bee.synology.com.
2. Zaloguj się przy użyciu swojego konta Synology.
3. Kliknij ikonę ... i wybierz **Ustawienia systemowe**.

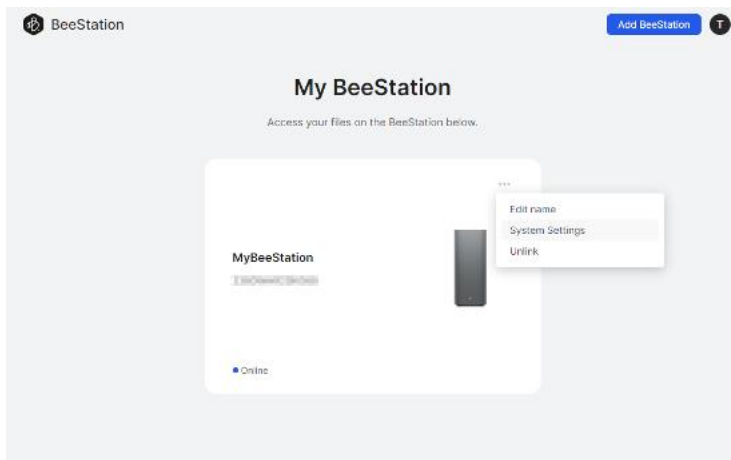

4. Przejdź do **System**, kliknij **Odłącz to BeeStation** i wprowadź wyświetlony kod, aby odłączyć BeeStation od swojego konta Synology.

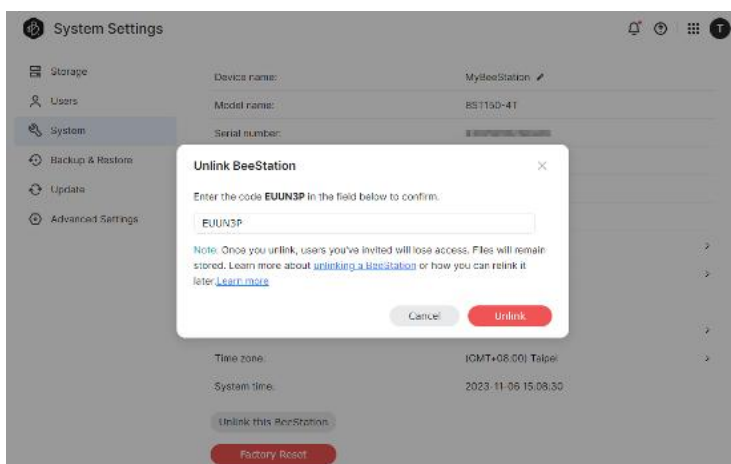

Uwagi:

1. Odłączenie BeeStation nie spowoduje usunięcia wszystkich przechowywanych na nim danych. Aby całkowicie usunąć dane, kliknij **Przywracanie ustawień fabrycznych**.

Rozdział 8: Rozwiązywanie problemów

Zapoznaj się z poniższymi odpowiedziami na najczęściej zadawane pytania, aby rozwiązać typowe problemy podczas korzystania z BeeStation:

- Uruchamianie
 - [Nie mogę dodać BeeStation do mojego konta Synology. Co mogę zrobić?](#)
- Sprzęt
 - [Co oznaczają różne stany BeeStation sygnalizowane przez diody LED?](#)
 - [Co mogę zrobić, jeśli BeeStation napotka problemy związane z pamięcią masową?](#)
- Dostęp
 - [Najczęściej zadawane pytania dotyczące problemów z dostępem do konta Synology](#)
 - [Jak uzyskać dostęp do BeeStation w sieci lokalnej](#)

SYNOLOGY, INC. UMOWA LICENCYJNA UŻYTKOWNIKA KOŃCOWEGO

WAŻNE – PRZECZYTAJ UWAŻNIE: NINIEJSZA UMOWA LICENCYJNA UŻYTKOWNIKA KOŃCOWEGO (END USER LICENSE AGREEMENT, EULA) STANOWI PRAWNĄ UMOWĘ POMIĘDZY UŻYTKOWNIKIEM (OSOBA FIZYCZNĄ LUB PRAWNĄ) ORAZ FIRMĄ SYNOLOGY, INC. („SYNOLOGY”) DOTYCZĄCĄ OPROGRAMOWANIA FIRMY SYNOLOGY ZAINSTALOWANEGO NA PRODUKCIE FIRMY SYNOLOGY ZAKUPIONYM PRZEZ UŻYTKOWNIKA („PRODUKT”) LUB LEGALNIE POBRANEGO Z WITRYNY WWW.SYNOLOGY.COM LUB PRZEZ INNY KANAŁ ZAPEWNIONY PRZEZ FIRMĘ SYNOLOGY („OPROGRAMOWANIE”).

UŻYTKOWNIK ZGADZA SIĘ NA ZWIĄZANIE WARUNKAMI NINIEJSZEJ UMOWY EULA POPRZEZ KORZYSTANIE Z PRODUKTÓW Z OPROGRAMOWANIEM, INSTALOWANIE OPROGRAMOWANIA NA PRODUKTACH LUB URZĄDZENIACH POŁĄCZONYCH Z TYMI PRODUKTAMI. JEŻELI UŻYTKOWNIK NIE ZGADZA SIĘ Z WARUNKAMI NINIEJSZEJ UMOWY EULA, NIE MOŻE KORZYSTAĆ Z PRODUKTÓW Z OPROGRAMOWANIEM LUB POBIERAĆ OPROGRAMOWANIA Z WITRYNY WWW.SYNOLOGY.COM LUB POPRZEZ INNY KANAŁ ZAPEWNIONY PRZEZ FIRMĘ SYNOLOGY. UŻYTKOWNIK MOŻE W TAKIEJ SYTUACJI ZWRÓCIĆ PRODUKT DO DYSTRYBUTORA, OD KTÓREGO GO ZAKUPIŁ, W CELU UZYSKANIA ZWROTU PIENIĘDZY ZGODNIE Z OBOWIĄZUJĄCYMI U DYSTRYBUTORA ZASADAMI DOKONYWANIA ZWROTÓW.

Artykuł 1. Ograniczona licencja na oprogramowanie. Z zastrzeżeniem warunków niniejszej Umowy EULA, firma Synology udziela Użytkownikowi ograniczonej, niewyłącznej, niezbywalnej, osobistej licencji na instalację, uruchamianie i używanie jednej kopii Oprogramowania wgranej na Produkt lub na urządzenie połączone z Produktem wyłącznie w związku z autoryzowanym wykorzystaniem Produktu.

Artykuł 2. Dokumentacja. Użytkownik może tworzyć i wykorzystywać uzasadnioną liczbę kopii dokumentacji dostarczonej z Oprogramowaniem, pod warunkiem że te kopie będą wykorzystywane wyłącznie na potrzeby wewnętrzne firmy i nie będą publikowane ani rozprowadzane (w formie papierowej lub elektronicznej) wśród osób trzecich.

Artykuł 3. Kopia zapasowa. Użytkownik może wykonać uzasadnioną liczbę kopii Oprogramowania wyłącznie jako kopie zapasowe i do celów archiwalnych.

Artykuł 4. Aktualizacje. Każde oprogramowanie dostarczone Użytkownikowi przez firmę Synology lub udostępniane w witrynie internetowej www.synology.com firmy Synology („Witryna internetowa”) lub poprzez inny kanał zapewniany przez firmę Synology, które aktualizuje lub uzupełnia oryginalne Oprogramowanie, podlega warunkom niniejszej Umowy EULA, chyba że takim aktualizacjom lub uzupełnieniom towarzyszą odrębne warunki licencyjne, które w takim przypadku mają moc obowiązującą.

Artykuł 5. Ograniczenia licencji. Licencja określona w Artykułach 1, 2 i 3 ma zastosowanie jedynie wtedy, gdy Użytkownik zamówił oraz zapłacił za Produkt, i określa całość praw Użytkownika w odniesieniu do Oprogramowania. Firma Synology zastrzega sobie wszystkie prawa, które nie zostały jednoznacznie przyznane Użytkownikowi w niniejszej Umowie EULA. Nie ograniczając powyższych postanowień, Użytkownik nie może upoważniać do wykonywania poniższych czynności ani pozwolić osobie trzeciej: (a) używać Oprogramowania do celów innych niż związane z Produktem; (b) licencjonować, rozpowszechniać, wynajmować, wydzierżawiać, wypożyczać, przekazywać, cedować lub w inny sposób zbywać Oprogramowanie; (c) dokonywać inżynierii wstecznej, dekompilacji lub demontażu ani próbować poznać kod źródłowy lub tajemnice handlowe związane z Oprogramowaniem, chyba że takie działanie jest wyraźnie dozwolone przez obowiązujące przepisy prawa pomimo niniejszego ograniczenia, (d) dostosowywać, modyfikować, zmieniać, tłumaczyć ani tworzyć żadnych utworów pochodnych na podstawie Oprogramowania; (e) usuwać, zmieniać lub ukrywać jakichkolwiek informacji o prawach autorskich lub innych prawach własności na Oprogramowaniu lub Produkcie ani (f) obchodzić bądź próbować obchodzić wszelkie stosowane przez firmę Synology metody kontroli dostępu do komponentów i funkcji Produktu lub Oprogramowania. Z zastrzeżeniem ograniczeń określonych w Artykule 5, nie zabrania się Użytkownikowi udostępniać dowolnych usług hostowanych na serwerze Synology NAS osobom trzecim w celach handlowych.

Artykuł 6. Open Source. Oprogramowanie może zawierać komponenty licencjonowane firmie Synology na podstawie licencji GNU General Public License („Komponenty GPL”). Treść tej licencji jest obecnie dostępna pod adresem <http://www.gnu.org/licenses/gpl.html>. Warunki licencji GPL obowiązują wyłącznie w odniesieniu do Komponentów GPL. W przypadku konfliktu postanowień Umowy EULA z warunkami licencji GPL w odniesieniu do wykorzystania Komponentów GPL Użytkownik zgadza się podporządkować warunkom licencji GPL.

Artykuł 7. Audyt. Firma Synology będzie mieć prawo do audytu zastosowania się Użytkownika do postanowień niniejszej Umowy EULA. Użytkownik zgadza się na zapewnienie firmie Synology dostępu do pomieszczeń, sprzętu, ksiąg, akt i dokumentów oraz w uzasadnionym zakresie współpracować z firmą Synology w celu umożliwienia przeprowadzenia takiego audytu przez firmę Synology lub jej autoryzowanego przedstawiciela.

Artykuł 8. Własność. Oprogramowanie stanowi cenną własność firmy Synology oraz jej licencjodawców i jest chronione prawami autorskimi oraz innymi prawami własności intelektualnej i umowami. Firma Synology lub jej licencjodawcy zachowują wszelkie prawa, tytuły własności oraz udziały w Oprogramowaniu, w tym w szczególności prawa autorskie i inne prawa własności intelektualnej.

Artykuł 9. Ograniczona gwarancja. Firma Synology zapewnia ograniczoną gwarancję, że Oprogramowanie zasadniczo

zgadza się ze specyfikacją opublikowaną, jeżeli miało to miejsce, przez firmę Synology dla Oprogramowania lub w inny sposób zamieszczoną w Witrynie internetowej przez okres wymagany miejscowym prawem. Firma Synology dołoży uzasadnionych komercyjnie starań, aby — według własnego uznania firmy Synology — poprawić niezgodność w Oprogramowaniu lub zastąpić jakiekolwiek Oprogramowanie, które nie spełnia warunków powyższej gwarancji, pod warunkiem że Użytkownik przedstawi firmie Synology pisemne powiadomienie o takiej niezgodności w ciągu okresu gwarancyjnego. Powyższa gwarancja nie ma zastosowania do jakichkolwiek niezgodności wynikających z: (w) użycia, powielania, dystrybucji lub ujawnienia wbrew postanowieniom niniejszej Umowy EULA; (x) wszelkich personalizacji, modyfikacji lub innych zmian Oprogramowania przez jakiekolwiek osoby i podmioty inne niż firma Synology; (y) połączenia Oprogramowania z jakimkolwiek produktem, usługami lub innymi elementami udostępnionymi przez jakiekolwiek osoby bądź podmioty inne niż firma Synology lub (z) nieprzestrzegania niniejszej Umowy EULA.

Artykuł 10. Pomoc techniczna. W okresie gwarancyjnym określonym w Artykule 9 firma Synology udostępni Użytkownikowi usługi pomocy technicznej. Po upływie odpowiedniego okresu gwarancyjnego firma Synology może okazać pomoc techniczną dotyczącą Oprogramowania na podstawie pisemnej prośby.

Artykuł 11. Wyłączenie gwarancji. ZA WYJĄTKIEM PRZYPADKÓW WYRAŹNIE OKREŚLONYCH POWYŻEJ OPROGRAMOWANIE JEST DOSTARCZANE „W STANIE, W JAKIM JEST” I ZE WSZYSTKIMI WADAMI. FIRMA SYNOLOGY ORAZ JEJ DOSTAWCY NINIEJSZYM WYŁĄCZAJĄ WSZELKIE INNE GWARANCJE, JAWNE, DOMNIEMANE LUB USTAWOWE, WYNIKAJĄCE Z PRZEPISÓW PRAWA LUB INNYCH ŹRÓDEŁ, W TYM MIĘDZY INNYMI DOMNIEMANE GWARANCJE PRZYDATNOŚCI HANDLOWEJ, PRZYDATNOŚCI DO OKREŚLONEGO CELU LUB UŻYCIA, TYTUŁU WŁASNOŚCI I NIENARUSZENIA PRAW W ODNIESIENIU DO OPROGRAMOWANIA. NIE OGRANICZAJĄC POWYŻSZEGO, FIRMA SYNOLOGY NIE GWARANTUJE, ŻE OPROGRAMOWANIE BĘDZIE WOLNE OD USTEREK, BŁĘDÓW, WIRUSÓW LUB INNYCH DEFEKTÓW.

Artykuł 12. Wyłączenie odpowiedzialności za określone szkody. W ŻADNYM WYPADKU FIRMA SYNOLOGY ANI JEJ LICENCJODAWCY NIE PONOSZĄ ODPOWIEDZIALNOŚCI UMOWNEJ, DELIKTOWEJ (W TYM ZA ZANIEDBANIE), OBIEKTYWNEJ ANI INNEJ ZA JAKIEKOLWIEK PRZYPADKOWE, POŚREDNIE, SPECJALNE, KARNE, WTÓRNE LUB PODOBNE SZKODY LUB ZOBOWIĄZANIA (W TYM, LECZ NIE TYLKO, UTRATĘ DANYCH, INFORMACJI, PRZYCHODÓW, ZYSKÓW LUB OBROTÓW) WYNIKAJĄCE Z KORZYSTANIA LUB BRAKU MOŻLIWOŚCI KORZYSTANIA Z OPROGRAMOWANIA ANI W INNY SPOSÓB NA MOCY NINIEJSZEJ UMOWY EULA LUB W ZWIĄZKU Z NIĄ BĄDŹ Z OPROGRAMOWANIEM, NAWET JEŻELI FIRMA SYNOLOGY ZOSTAŁA POWIADOMIONA O MOŻLIWOŚCI WYSTĄPIENIA TAKICH SZKÓD.

Artykuł 13. Ograniczenie odpowiedzialności. ODPOWIEDZIALNOŚĆ FIRMY SYNOLOGY I JEJ DOSTAWCÓW ZWIĄZANA Z KORZYSTANIEM LUB BRAKIEM MOŻLIWOŚCI KORZYSTANIA Z OPROGRAMOWANIA BĄDŹ WYNIKAJĄCA Z INNYCH PRZESŁANEK NA MOCY NINIEJSZEJ UMOWY EULA LUB W ZWIĄZKU Z NINIEJSZĄ UMOWĄ EULA ALBO OPROGRAMOWANIEM JEST OGRANICZONA DO KWOTY FAKTYCZNIE ZAPŁACONEJ PRZEZ UŻYTKOWNIKA ZA PRODUKT NIEZALEŻNIE OD WYSOKOŚCI PONIESIONYCH SZKÓD ORAZ OD TEGO, CZY ODPOWIEDZIALNOŚĆ MA CHARAKTER UMOWNY, DELIKTOWY (WŁĄCZAJĄC W TO ZANIEDBANIE), OBIEKTYWNY CZY ZGODNY Z INNĄ TEORIĄ. Powyższe wyłączenie gwarancji, wyłączenie odpowiedzialności za określone szkody oraz ograniczenie odpowiedzialności mają zastosowanie w maksymalnym zakresie dozwolonym przez obowiązujące prawo. Prawo niektórych państw/jurysdykcji nie dopuszcza wyłączenia dorozumianych gwarancji i rękojmi bądź wyłączenia lub ograniczenia odpowiedzialności za niektóre szkody. W takim zakresie, w jakim te przepisy prawa mają zastosowanie do niniejszej Umowy EULA, wyłączenia i ograniczenia określone powyżej mogą nie mieć zastosowania do Użytkownika.

Artykuł 14. Ograniczenia dotyczące eksportu. Użytkownik przyjmuje do wiadomości, że Oprogramowanie podlega ograniczeniom eksportowym Stanów Zjednoczonych. Użytkownik zobowiązuje się do przestrzegania wszystkich obowiązujących praw i przepisów mających zastosowanie do Oprogramowania, w tym między innymi amerykańskich przepisów eksportowych (U.S. Export Administration Regulations).

Artykuł 15. Zakończenie licencji. Bez uszczerbku dla wszelkich innych praw firma Synology może wypowiedzieć niniejszą Umowę EULA, jeżeli Użytkownik nie dotrzyma zawartych w niej postanowień. W takim przypadku Użytkownik musi zaprzestać korzystania z Oprogramowania oraz zniszczyć wszystkie kopie Oprogramowania i wszystkie jego części składowe.

Artykuł 16. Cesja. Użytkownik nie może przenieść ani scedować swoich praw wynikających z niniejszej Umowy EULA na osoby trzecie, poza przypadkami, w których Oprogramowanie jest wstępnie zainstalowane na Produkcie. Każde takie przeniesienie lub cesja z naruszeniem powyższego ograniczenia są nieważne.

Artykuł 17. Prawo właściwe. Jeżeli nie jest to jednoznacznie zabronione przez prawo miejscowe, niniejsza Umowa EULA podlega przepisom danego kraju, zgodnie z którymi zorganizowano działalność firmy Synology Inc. bez względu na jakiekolwiek konflikty prawa.

Artykuł 18. Rozstrzygnięcie sporów. Wszelkie spory, różnice zdań lub roszczenia wynikające z lub odnoszące się do niniejszej Umowy EULA będą rozstrzygane wyłącznie i ostatecznie na drodze arbitrażu przeprowadzanego przez trzech neutralnych arbitrów zgodnie z procedurami Prawa arbitrażowego i powiązanych przepisów wykonawczych kraju, w którym zorganizowano działalność firmy Synology Inc. W takich przypadkach postępowanie arbitrażowe będzie ograniczone wyłącznie do sporu pomiędzy Użytkownikiem i firmą Synology. Arbitraż, ani żadna jego część, nie będzie połączony z żadnym innym arbitrażem ani nie będzie prowadzony jako spór zbiorowy czy na bazie sporu zbiorowego. Arbitraż odbędzie się w Tajpej, a procedury będą prowadzone w języku angielskim lub, za zgodą obu stron, w języku chińskim

(mandaryńskim). Orzeczenia arbitrażu będą ostateczne i wiążące dla stron, a wyegzekwować je może dowolny sąd właściwy. Użytkownik jest świadom tego, że w przypadku braku tego postanowienia miałby prawo do rozstrzygnięcia takiego sporu lub roszczenia na drodze sądowej, w tym w ramach powództwa grupowego, i świadomie rezygnuje z tych praw oraz zgadza się na rozstrzygnięcie wszelkich sporów na drodze wiążącego arbitrażu zgodnie z postanowieniami niniejszego Artykułu 18. Żadne postanowienia niniejszego Artykułu nie zabraniają firmie Synology ani nie ograniczają jej możliwości występowania o zabezpieczenie roszczeń w drodze nakazu lub zakazu sądowego ani korzystania z przysługujących jej praw i środków w odniesieniu do wszelkich rzeczywistych lub potencjalnych naruszeń niniejszej Umowy EULA w zakresie praw własności intelektualnej firmy Synology.

Artykuł 19. Honoraria pełnomocników procesowych. W przypadku jakiegokolwiek arbitrażu, mediacji i innych działań prawnych mających na celu wyegzekwowanie praw i środków zaradczych na mocy niniejszej Umowy EULA, strona wygrywająca jest uprawniona do odzyskania, oprócz wszelkich przysługujących jej środków, kosztów i honorariów dla pełnomocników procesowych.

Artykuł 20. Zasada rozdzielenia. Jeżeli jakiegokolwiek postanowienie niniejszej Umowy EULA zostanie uznane przez sąd właściwy za nieważne, niezgodne z prawem lub nieegzekwowalne, pozostała część niniejszej Umowy EULA pozostanie w pełnej mocy.

Artykuł 21. Całość Umowy. Niniejsza Umowa EULA określa całą umowę pomiędzy firmą Synology i Użytkownikiem w odniesieniu do Oprogramowania i jej przedmiotu oraz zastępuje wszelkie wcześniejsze i równoczesne porozumienia i umowy w formie pisemnej bądź ustnej. Wszelkie poprawki, zmiany lub zrzeczenia się jakichkolwiek postanowień niniejszej Umowy EULA będą ważne wyłącznie w formie pisemnej, podpisanej przez stronę nimi związaną.

Niniejsza umowa EULA stanowi tłumaczenie z języka angielskiego. W przypadku jakichkolwiek rozbieżności pomiędzy wersją w języku angielskim i w innym języku, obowiązuje wersja w języku angielskim.

SYNOLOGY, INC.

OGRANICZONA GWARANCJA NA PRODUKT

TO TŁUMACZENIE SŁUŻY WYŁĄCZNIE DO CELÓW INFORMACYJNYCH. W PRZYPADKU NIEZGODNOŚCI WERSJI JĘZYKOWYCH OBOWIĄZUJE WERSJA ANGIELSKA.

NINIEJSZA OGRANICZONA GWARANCJA („GWARANCJA”) ODNOSI SIĘ DO PRODUKTÓW (ZDEFINIOWANYCH PONIŻEJ) FIRMY SYNOLOGY, INC. I JEJ PODMIOTÓW STOWARZYSZONYCH, W TYM SYNOLOGY AMERICA CORP, (ZBIORCZO „SYNOLOGY”). OTWIERAJĄC OPAKOWANIE ZAWIERAJĄCE PRODUKT LUB UŻYWAJĄC PRODUKTU, UŻYTKOWNIK AKCEPTUJE I ZGADZA SIĘ PRZESTRZEGAĆ POSTANOWIEŃ NINIEJSZEJ GWARANCJI. NALEŻY PAMIĘTAĆ, ŻE NINIEJSZA OGRANICZONA GWARANCJA NIE MA ZASTOSOWANIA DO OPROGRAMOWANIA ZAWARTEGO W PRODUKTACH, KTÓRE PODLEGAJĄ SWOM ODPOWIEDNIM UMOWOM LICENCYJNYM UŻYTKOWNIKA KOŃCOWEGO, ORAZ ŻE FIRMA SYNOLOGY ZASTRZEGA SOBIE PRAWO DO DOSTOSOWYWANIA I/LUB MODYFIKOWANIA NINIEJSZEJ GWARANCJI NA PRODUKT BEZ UPREDNIEGO POWIADAMIANIA UŻYTKOWNIKA. JEŻELI UŻYTKOWNIK NIE ZGADZA SIĘ Z WARUNKAMI GWARANCJI, NIE MOŻE UŻYWAĆ PRODUKTU. UŻYTKOWNIK MOŻE W TAKIEJ SYTUACJI ZWRÓCIĆ PRODUKT DO DYSTRYBUTORA, OD KTÓREGO GO ZAKUPIŁ, W CELU UZYSKANIA ZWROTU PIENIĘDZY ZGODNIE Z OBOWIĄZUJĄCYMI U DYSTRYBUTORA ZASADAMI DOKONYWANIA ZWROTÓW.

NALEŻY PAMIĘTAĆ, ŻE OBJĘTA GWARANCJĄ POMOC TECHNICZNA FIRMY SYNOLOGY NIE JEST DOSTĘPNA WE WSZYSTKICH KRAJACH, A FIRMA SYNOLOGY MOŻE ODMÓWIĆ ŚWIADCZENIA TAKICH USŁUG POMOCY TECHNICZNEJ OBJĘTEJ OGRANICZONĄ GWARANCJĄ, JEŚLI UŻYTKOWNIK WYSTĄPI O NIĄ W KRAJU INNYM NIŻ TEN, W KTÓRYM PRODUKT ZOSTAŁ ZAKUPIONY. KRAJ ZAKUPU PRODUKTU JEST OKREŚLANY ZGODNIE Z WEWNĘTRZNYMI ZAPISAMI FIRMY SYNOLOGY.

Lokalne przepisy dotyczące ochrony konsumentów. W przypadku konsumentów, którzy są objęci odpowiednimi lokalnymi przepisami i regulacjami dotyczącymi ochrony konsumentów, przyznane prawa stanowią uzupełnienie wszystkich praw i środków prawnych określonych w takich przepisach i regulacjach dotyczących ochrony konsumentów.

Artykuł 1. Produkty

(a) „Produkty” oznaczają Nowe produkty oraz Produkty odnowione.

(b) „Nowy produkt” oznacza sprzęt marki Synology oraz akcesoria marki Synology zawarte w oryginalnym opakowaniu kupionym przez Klienta u autoryzowanego dystrybutora lub sprzedawcy firmy Synology. Lista „Nowe produkty” jest dostępna w części [Stan pomocy technicznej produktu](#).

(c) „Produkt odnowiony” oznacza wszystkie produkty Synology, które zostały odnowione przez podmiot stowarzyszony Synology, autoryzowanego dystrybutora firmy Synology lub sprzedawcę firmy Synology, wyłączając produkty sprzedawane przez dowolny podmiot „w takim stanie, w jakim się znajdują” lub „bez gwarancji”.

(d) „Część zamienna” oznacza wszelkie części, akcesoria, komponenty i inne urządzenia, które zostały zainstalowane lub zamontowane w produkcie lub do niego podłączone.

e) Inne definicje: „Klient” oznacza osobę lub podmiot będący pierwotnym nabywcą Produktu od firmy Synology lub autoryzowanego dystrybutora lub odsprzedawcy firmy Synology; „Sklep internetowy” oznacza sklep internetowy prowadzony przez firmę Synology lub jej podmiot stowarzyszony; „Oprogramowanie” oznacza należące do firmy Synology oprogramowanie dołączone do Produktu kupowanego przez Klienta, pobierane przez Klienta z witryny internetowej lub fabrycznie zainstalowane w Produkcie przez firmę Synology i obejmuje oprogramowanie firmware, powiązane z nim nośniki, obrazy, animacje, wideo, dźwięk, tekst oraz aplety wbudowane w oprogramowanie lub Produkt, a także wszelkie aktualizacje i usprawnienia tego oprogramowania.

Artykuł 2. Okres gwarancyjny

(a) „Okres gwarancyjny”: Okres gwarancji rozpoczyna się w dniu zakupu widocznym na dowodzie zakupu lub fakturze przedstawionej przez Klienta i kończy się w dniu po zakończeniu Okresu gwarancji dla każdego Nowego produktu. Informacje na temat Okresu gwarancyjnego dla każdego Nowego produktu można sprawdzić w części [Stan pomocy technicznej produktu](#). W przypadku Części zamiennych Okres gwarancyjny w przypadku normalnego użytkowania wynosi jeden rok (pięć lat w przypadku dysków systemowych) od daty zakupu produktu. W przypadku Produktów odnowionych lub naprawionych części Okres gwarancyjny to pozostały Okres gwarancyjny Produktu, którego dotyczy wymiana, lub dziewięćdziesiąt (90) dni od daty wymiany lub naprawy Produktu, w zależności od tego, który z tych okresów jest dłuższy. Powyższe Okresy gwarancyjne nie mają zastosowania w przypadku, gdy Produkty są oznaczone jako sprzedawane „w takim stanie, w jakim się znajdują” lub „bez gwarancji”. W przypadku, gdy ważny dowód zakupu Produktu lub faktury za Produkt nie zostanie przedstawiony lub jest wyraźnie błędny lub sfałszowany, Okres gwarancyjny dla danego Produktu rozpocznie się od daty produkcji, zgodnie z wewnętrzną dokumentacją firmy Synology.

(b) „Okres rozszerzonej gwarancji”: W przypadku zakupu przez Klienta opcjonalnych usług EW201/EW202 lub Gwarancji Przedłużonej Plus dla Nowych produktów określonych w Artykule 1 (b) Okres gwarancyjny zostanie przedłużony o dwa lata. W przypadku gwarancji EW201/EW202 odpowiednie modele Produktów i dostępne regiony można znaleźć na stronie

[Rozszerzona gwarancja EW201/EW202](#). W przypadku Gwarancji Przedłużonej Plus odpowiednie modele Produktów i dostępne regiony można znaleźć na stronie [Gwarancja Przedłużona Plus](#). Klient może wybrać tylko jedną z usług opcjonalnych.

(c) „Niezwłoczne zakończenie Okresu gwarancyjnego”: W przypadku dysków Synology Okres gwarancyjny wygasa natychmiast po wystąpieniu jednej z następujących sytuacji: (a) w przypadku dysku SSD, gdy [wskaźnik zużycia przez okres eksploatacji](#) jest równy lub przekracza limit, który jest określony w dokumencie „Specyfikacje Produktu” dołączonym do zakupionego produktu; (b) w przypadku wszystkich dysków, gdy wartość temperatury jest równa lub przekracza limit temperatury roboczej dysku, który jest określony w dokumencie „Specyfikacje Produktu” dołączonym do zakupionego produktu.

Artykuł 3. Ograniczona gwarancja i odpowiedzialność

3.1 Ograniczona gwarancja. Z zastrzeżeniem ustępu 3.2 firma Synology gwarantuje Klientowi, że każdy Produkt (a) będzie wolny od wad materiałowych i wykonania oraz (b) podczas normalnego użytkowania będzie działał zasadniczo zgodnie ze specyfikacją opublikowaną przez firmę Synology dla wyrobów w Okresie gwarancji. Taka ograniczona gwarancja nie ma zastosowania do zawartego w produkcie lub kupionego przez Klienta Oprogramowania, które podlega dołączonej umowie licencyjnej użytkownika końcowego, dostarczonej wraz z Produktem. Firma Synology nie udziela gwarancji na Produkt odnowiony sprzedawany „w takim stanie, w jakim się znajduje” lub „bez gwarancji”.

Powyższa Ograniczona gwarancja nie podlega przeniesieniu i ma zastosowanie wyłącznie na rzecz Klientów, którzy zakupili Produkty bezpośrednio od podmiotu stowarzyszonego firmy Synology, sprzedawców lub dystrybutorów autoryzowanych przez firmę Synology. Gwarancja określona w niniejszym dokumencie upływa wraz ze sprzedażą lub przekazaniem Produktu przez Klienta osobie trzeciej.

3.2 Wyłączenia. Powyższe gwarancje i zobowiązania gwarancyjne nie mają zastosowania do żadnego produktu, który (a) został zainstalowany lub był używany w sposób niewskazany lub nieopisany na Produkcie, w specyfikacjach lub związanych z nim dokumentach albo został w jakikolwiek sposób niewłaściwie użyty, nadużyty lub uszkodzony; (b) został uszkodzony w wyniku wypadku, pożaru, kontaktu z cieczami, trzęsienia ziemi, innych czynników zewnętrznych lub użytkowania w niewłaściwym środowisku; (c) został zdemontowany bez zezwolenia firmy Synology; lub d) delikatnie uszkodzony poprzez normalne zużycie lub inne przyczyny związane z normalnym starzeniem się Produktu, w tym między innymi zarysowania, wgniecenia i pęknięcia tworzyw sztucznych na portach, chyba że usterka wystąpiła z powodu wad materiałowych lub wykonawczych; e) którego numer seryjny został usunięty lub stał się nieczytelny na Produkcie, co spowodowało, że nie można go zidentyfikować; (f) został uszkodzony lub nie działa, ponieważ Klient nie wdrożył żadnych poprawek, modyfikacji, ulepszeń, udoskonaleń lub innych aktualizacji udostępnionych Klientowi przez firmę Synology albo ponieważ Klient wdrożył, zainstalował lub wykorzystał jakiejkolwiek poprawki, modyfikacje, ulepszenia, udoskonolenia lub inne aktualizacje udostępnione przez inne firmy; (g) został uszkodzony, nie działa lub jest niezgodny z powodu instalacji lub użytkowania z elementami niedostarczonymi przez firmę Synology, z wyjątkiem sprzętu, oprogramowania i innych akcesoriów, do których Produkt jest przeznaczony.

Należy pamiętać, że każda z powyższych sytuacji podlega kontroli i weryfikacji w zakresie wyglądu i funkcjonowania Produktu przez firmę Synology. Firma Synology może odmówić świadczenia jakichkolwiek usług gwarancyjnych, w tym między innymi naprawy produktów, pomocy technicznej i wymiany produktów, opisanych w Artykule 3.3, w odniesieniu do wszelkich Produktów w powyższych sytuacjach.

3.3 Pomoc techniczna objęta gwarancją i wyłączne zadośćuczynienie. Jeżeli Klient złoży zawiadomienie o niezgodności z którąkolwiek z gwarancji określonych w ustępie 3.1 w stosownym Okresie gwarancji w sposób określony poniżej, firma Synology po zweryfikowaniu niezgodności podejmie według własnego uznania następujące działania: (a) podejmie uzasadnione ekonomicznie starania w celu naprawy Produktu; (b) zapewni pomoc techniczną lub (c) zastąpi niezgodny Produkt bądź jego część po zwrocie kompletnego produktu zgodnie z ustępem 3.4. Powyższe postanowienia określają całą odpowiedzialność firmy Synology oraz jedyne i wyłączne zadośćuczynienie przysługujące Klientowi w przypadku naruszenia gwarancji w świetle ustępu 3.1 lub innych usterek bądź wad Produktu. Klient w uzasadnionym zakresie pomoże firmie Synology w diagnozowaniu i weryfikacji wszelkich niezgodności Produktu. Należy pamiętać, że obsługa gwarancyjna nie dotyczy odzyskiwania danych przechowywanych w produkcie Synology ani jego kopii zapasowej. Klient powinien wykonać kopię zapasową przechowywanych danych przed zwróceniem Produktu do firmy Synology. Firma Synology może usunąć wszystkie informacje lub dane z Produktu podczas wykonywania usług gwarancyjnych i nie ponosi odpowiedzialności za utratę danych na nim przechowywanych. Ponadto Klient jest zobowiązany do usunięcia wszelkich akcesoriów, które nie zostały fabrycznie zainstalowane, takich jak karta adaptera, pamięć, dysk twardy lub dysk SSD, ponieważ firma Synology nie ponosi odpowiedzialności za utratę nieusuniętych komponentów, które nie zostały fabrycznie zainstalowane.

3.4 Zwroty. W przypadku roszczeń z tytułu gwarancji, Klient musi zwrócić kompletny Produkt firmie Synology zgodnie z Artykułem 3.4. Każdy zwrócony Produkt, który (a) został rozmontowany (z wyjątkiem sytuacji, gdy jest to zgodne z wytycznymi firmy Synology); lub którego (b) numer seryjny został usunięty lub stał się nieczytelny na Produkcie, uniemożliwiająco jego identyfikację; lub który (c) został uszkodzony w trakcie transportu w ramach zwrotu z powodu niewłaściwego opakowania (w tym między innymi na skutek zarysowań i deformacji), zostanie odrzucony i zwrócony Klientowi na koszt Klienta. Każdy Produkt musi zostać zwrócony w takim samym stanie, w jakim został odebrany od firmy Synology, na adres wskazany przez firmę Synology, z opłaconym przewozem, w opakowaniu odpowiednio chroniącym zawartość. W zależności od lokalizacji Klienta wymagana może być wysyłka międzynarodowa, i w takim wypadku Klient odpowiada za cła, odprawę celną i wszystkie inne opłaty związane z usługą wymiany. Klient jest odpowiedzialny za

ubezpieczenie i ponosi ryzyko strat i/lub uszkodzenia w związku ze zwrotem artykułów, aż do ich właściwego odbioru przez firmę Synology.

3.4.1 Ogólna usługa wymiany. Zgodnie z Artykułem 3.3 zwrot Produktu przez Klienta musi odbyć się według procedur wymiany obowiązujących w firmie Synology w momencie wystawienia paragonu lub faktury zakupu. Więcej informacji na temat procedury wymiany można znaleźć w sekcji [Jak złożyć reklamację produktu Synology z tytułu gwarancji?](#)

3.4.2 Usługa Gwarancji Przedłużonej Plus. (Dotyczy tylko Klienta, który zakupił Gwarancję Przedłużoną Plus)

(a) Usługa Standardowej bezpośredniej wymiany: W ramach usługi Standardowej bezpośredniej wymiany Klient najpierw musi zwrócić niezgodny Produkt uznany przez firmę Synology do wyznaczonego centrum obsługi zwrotów na koszt Klienta. Urządzenie zastępcze nie zostanie wysłane do momentu otrzymania niezgodnego Produktu przez wyznaczone centrum obsługi zwrotów firmy Synology.

(b) Usługa Zaawansowanej bezpośredniej wymiany: W ramach usługi Zaawansowanej bezpośredniej wymiany, firma Synology wyśle Produkt zastępczy na adres określony przez Klienta zanim Klient zwróci niezgodny Produkt. Klient musi zwrócić niezgodny Produkt uznany przez firmę Synology do odpowiedniego centrum obsługi zwrotów na koszt Klienta w ciągu dwudziestu ośmiu (28) dni kalendarzowych od daty pomyślnego rozpatrzenia wniosku i musi udzielić autoryzacji karty kredytowej jako zabezpieczenia. Autoryzacja karty kredytowej zostanie anulowana po otrzymaniu przez firmę Synology niegodnego Produktu zwróconego przez Klienta. Jeśli Klient nie zwróci niezgodnego Produktu w ciągu dwudziestu ośmiu (28) dni kalendarzowych, firma Synology ma prawo do pobrania pełnej kwoty zabezpieczenia z karty kredytowej Klienta i wyłączenia wszystkich usług powiązanych z numerami seryjnymi niegodnego Produktu oraz urzędzenia zastępczego. Ponadto firma Synology zastrzega sobie prawo do odmowy udzielenia w przyszłości odpowiedniej pomocy technicznej. Powyższe środki nie mają wpływu na wynikające z nich prawa firmy Synology.

3.5 Wymiana Nowego produktu lub Produktu odnowionego przez firmę Synology. Jeśli firma Synology zdecyduje się na zastąpienie jakiegokolwiek Produktu w ramach niniejszej Gwarancji zgodnie z Ustępem 3.1, firma Synology wyśle Produkt na wymianę na swój koszt, korzystając z wybranej przez siebie metody wysyłki, po otrzymaniu niezgodnego Produktu, zwróconego zgodnie z Ustępem 3.4, i potwierdzeniu przez firmę Synology, że Produkt nie spełnia warunków gwarancji. Przed wysyłką do Klienta Produkt odnowiony został zweryfikowany pod kątem zgodności z normą jakości firmy Synology. Należy pamiętać, że część Produktów odnowionych może zawierać plamy, zadrapania lub inne niewielkie ślady użytkowania. W wybranych krajach i w odniesieniu do określonych Produktów Synology może, według własnego uznania, zastosować usługę Synology Replacement, w ramach której Synology wyśle Produkt na wymianę do Klienta przed otrzymaniem niezgodnego Produktu zwróconego przez Klienta (Usługa Synology Replacement).

3.6 Wyłączenie gwarancji. GWARANCJE, ZOBOWIĄZANIA I ODPOWIEDZIALNOŚĆ FIRMY SYNOLOGY ORAZ ZADOŚĆUCZYNIENIE PRZYSŁUGUJĄCE KLIENTOWI NA MOCY NINIEJSZEJ GWARANCJI MAJĄ CHARAKTER WYŁĄCZNY I ZASTĘPCZY, A KLIENT NINIEJSZYM ZRZEKA SIĘ WSZELKICH GWARANCJI, ZOBOWIĄZAŃ I ODPOWIEDZIALNOŚCI ZE STRONY FIRMY SYNOLOGY ORAZ WSZELKICH INNYCH PRAW, ROSZCZEŃ I ZADOŚĆUCZYNIENIA NA RZECZ KLIENTA ZE STRONY FIRMY SYNOLOGY, WYRAŹNYCH LUB DOROZUMIANYCH, WYNIKAJĄCYCH Z PRZEPISÓW PRAWA LUB W INNY SPOSÓB, W ODNIESIENIU DO PRODUKTU, TOWARZYSZĄCEJ DOKUMENTACJI LUB OPROGRAMOWANIA ORAZ WSZELKICH INNYCH TOWARÓW LUB USŁUG DOSTARCZANYCH LUB ŚWIADCZONYCH NA MOCY NINIEJSZEJ GWARANCJI, W TYM, LECZ NIE TYLKO: (A) DOROZUMIANYCH GWARANCJI PRZYDATNOŚCI DO OKREŚLONEGO CELU LUB ZASTOSOWANIA; (B) DOROZUMIANYCH GWARANCJI WYNIKAJĄCYCH Z WCZEŚNIEJSZYCH ZACHOWAŃ, ZWYCZAJU LUB ZNACZENIA UMOWNEGO; (C) ZARZUTÓW NARUSZENIA PRAW LUB BEZPRAWNEGO PRZYWŁASZCZENIA LUB (D) ROSZCZEŃ W OPARCIU O ODPOWIEDZIALNOŚĆ DELIKTOWĄ ZA CZYN NIEDOZWÓLONY (WYNIKAJĄCY Z ZANIEDBANIA, ODPOWIEDZIALNOŚCI OBIEKTYWNEJ, ODPOWIEDZIALNOŚCI ZA PRODUKT LUB INNEJ TEORII ODPOWIEDZIALNOŚCI). FIRMA SYNOLOGY WYŁĄCZA WSZELKIE GWARANCJE, ŻE DANE LUB INFORMACJE PRZECHOWYWANE W JAKIMKOLWIEK PRODUKCIE FIRMY SYNOLOGY BĘDĄ BEZPIECZNE I NIEZAGROŻONE UTRATĄ. FIRMA SYNOLOGY ZALECA, ABY KLIENT PODEJMOWAŁ ODPOWIEDNIE ŚRODKI W CELU TWORZENIA KOPII ZAPASOWYCH DANYCH PRZECHOWYWANYCH W PRODUKCIE. NIEKTÓRE PAŃSTWA/JURYSDYKCJE NIE POZWALAJĄ NA OGRANICZANIE DOROZUMIANYCH GWARANCJI, W ZWIĄZKU Z CZYM POWYŻSZE OGRANICZENIE MOŻE NIE DOTYCZYĆ KLIENTA.

3.7 Ograniczenia Gwarancji Przedłużonej Plus. (a) Klient musi dokonać zakupu Usługi Gwarancji Przedłużonej Plus w ciągu dziewięćdziesięciu (90) dni od daty pierwotnego zakupu nowego produktu. (b) Ponieważ firma Synology zapewnia Usługę Gwarancji Przedłużonej Plus tylko w niektórych obszarach, Klient musi wybrać obszar, w którym usługa ma zostać aktywowana w trakcie procesu zakupu. Jeśli Klient zażąda Usługi Gwarancji Przedłużonej Plus z obszaru innego niż wybrany, firma Synology, według własnego uznania, może zdecydować, że nie będzie świadczyć Usługi Gwarancji Przedłużonej Plus; (c) Wyjątki dotyczące zakresu Usługi: Usługa Gwarancji Przedłużonej Plus nie ma zastosowania do departamentów zamorskich, terytoriów zamorskich, autonomicznych regionów zamorskich oraz innych niż główne wysp krajów i regionów.

Artykuł 4. Ograniczenie odpowiedzialności

4.1 Siła wyższa. Firma Synology nie ponosi odpowiedzialności ani nie będzie uznawana za winną naruszenia lub niedotrzymania warunków niniejszej Gwarancji w odniesieniu do wszelkich opóźnień lub niewykonania zobowiązań zgodnie z wymaganiami niniejszej Gwarancji wskutek jakiegokolwiek przyczyny lub stanu pozostających, w uzasadnionym zakresie, poza kontrolą firmy Synology (w tym między innymi wskutek jakiegokolwiek działania lub zaniechania przez Klienta).

4.2 Wyłączenie odpowiedzialności za określone szkody. W ŻADNYM WYPADKU FIRMA SYNOLOGY ANI JEJ DOSTAWCY NIE PONOSZĄ ODPOWIEDZIALNOŚCI UMOWNEJ, DELIKTOWEJ, OBIEKTYWNEJ ANI INNEJ ZA KOSZTY UBEZPIECZENIA ANI ZA JAKIEKOLWIEK PRZYPADKOWE, POŚREDNIE, SPECJALNE, KARNE, WTÓRNE LUB PODOBNE SZKODY LUB ZOBOWIĄZANIA (W TYM, LECZ NIE TYLKO, UTRATĘ DANYCH, INFORMACJI, PRZYCHODÓW, ZYSKÓW LUB OBROTÓW) WYNIKAJĄCE Z KORZYSTANIA LUB BRAKU MOŻLIWOŚCI KORZYSTANIA Z PRODUKTU, TOWARZYSZĄCEJ DOKUMENTACJI, OPROGRAMOWANIA I INNYCH TOWARÓW LUB USŁUG DOSTARCZANYCH LUB ŚWIADCZONYCH NA MOCY NINIEJSZEJ GWARANCJI. NAWET JEŻELI FIRMA SYNOLOGY ZOSTAŁA POWIADOMIONA O MOŻLIWOŚCI WYSTĄPIENIA TAKICH SZKÓD.

4.3 Ograniczenie odpowiedzialności. ODPOWIEDZIALNOŚĆ FIRMY SYNOLOGY I JEJ DOSTAWCÓW WYNIKAJĄCA LUB ZWIĄZANA Z UŻYCIEM LUB NIEMOŻNOŚCIĄ UŻYCIEM PRODUKTU, WSZELKIEJ TOWARZYSZĄCEJ DOKUMENTACJI LUB OPROGRAMOWANIA ORAZ WSZELKICH INNYCH TOWARÓW LUB USŁUG DOSTARCZANYCH LUB ŚWIADCZONYCH NA MOCY NINIEJSZEJ GWARANCJI JEST OGRANICZONA DO SUMY RZECZYWIŚCIE UISZCZONEJ PRZEZ KLIENTA ZA PRODUKT, NIEZALEŻNIE OD WYSOKOŚCI SZKÓD, JAKIE MOŻE PONIEŚĆ KLIENT, ORAZ NIEZALEŻNIE OD TEGO, CZY JEST TO ODPOWIEDZIALNOŚĆ KONTRAKTOWA, DELIKTOWA (W TYM WYNIKAJĄCA Z ZANIEDBANIA), OBIEKTYWNA CZY OPARTA NA INNEJ TEORII. Powyższe wyłączenie odpowiedzialności za określone szkody oraz ograniczenie odpowiedzialności mają zastosowanie w maksymalnym zakresie dozwolonym przez obowiązujące prawo. Prawo niektórych państw/jurysdykcji nie dopuszcza wyłączenia lub ograniczania odpowiedzialności za niektóre szkody. W takim zakresie, w jakim te przepisy prawa mają zastosowanie do Produktu, wyłączenia i ograniczenia określone powyżej mogą nie mieć zastosowania do Klienta.

Artykuł 5. Różne

5.1 Prawa własności. Produkt i towarzyszące mu Oprogramowanie oraz dokumentacja dostarczona z Produktem są objęte prawami własności oraz własności intelektualnej firmy Synology oraz osób trzecich, będących jej dostawcami i licencjodawcami. Firma Synology zachowuje i zastrzega sobie wszelkie prawa, tytuły i udziały w prawach własności intelektualnej do Produktu, a na mocy niniejszej Gwarancji żaden tytuł własności ani prawa własności intelektualnej do Produktu, towarzyszącego mu Oprogramowania ani Dokumentacji oraz innych towarów dostarczonych w ramach niniejszej Gwarancji nie jest przekazywany Klientowi. Klient jest zobowiązany do (a) przestrzegania postanowień Umowy licencyjnej użytkownika końcowego Synology towarzyszącej Oprogramowaniu dostarczonemu przez Synology lub autoryzowanego dystrybutora bądź odsprzedawcę Synology oraz (b) niepodjęwania prób inżynierii wstecznej Produktu, jego części składowej lub towarzyszącego mu Oprogramowania ani też w inny sposób przywłaszczania, omijania lub naruszania jakichkolwiek praw własności intelektualnej Synology.

5.2 Cesja. Klient nie może scedować swoich praw wynikających z niniejszej Gwarancji bezpośrednio, z mocy prawa lub w inny sposób, bez uprzedniej pisemnej zgody firmy Synology.

5.3 Brak dodatkowych postanowień. Z wyjątkiem przypadków wyraźnie dozwolonych w niniejszej Gwarancji żadna ze stron nie będzie związana, i każda ze stron wyraźnie sprzeciwia się wszelkim warunkom lub innym postanowieniom sprzecznym z postanowieniami niniejszej Gwarancji, wysuniętym przez drugą stronę w jakimkolwiek zamówieniu, pokwitowaniu, zatwierdzeniu, potwierdzeniu, korespondencji lub innym dokumencie, chyba że na takie postanowienie zgodzą się wyraźnie obie strony na piśmie. Ponadto, jeżeli niniejsza Gwarancja będzie sprzeczna z jakimikolwiek postanowieniami jakiegokolwiek innej umowy zawartej przez strony w odniesieniu do Produktu, niniejsza Gwarancja będzie mieć moc obowiązującą, chyba że umowa taka wyraźnie wskaże ustępy niniejszej Gwarancji, które zastępuje.

5.4 Prawo właściwe. W zakresie dozwolonym przez obowiązujące prawo, w przypadku Klientów zamieszkałych na terenie Stanów Zjednoczonych, niniejsza gwarancja podlega prawu stanu Waszyngton (Stany Zjednoczone), a w przypadku Klientów zamieszkałych poza Stanami Zjednoczonymi, prawu Chińskiej Republiki Ludowej (Tajwan) bez względu na jakiegokolwiek konflikt prawa. Konwencja Narodów Zjednoczonych o umowach międzynarodowej sprzedaży towarów z roku 1980 ani umowy ją zastępujące nie mają tu zastosowania.

5.5 Rozstrzygnięcie sporów. Wszelkie spory lub roszczenia wynikające lub związane z niniejszą Gwarancją, Produktem bądź usługami świadczonymi przez firmę Synology w odniesieniu do Produktu lub relacji pomiędzy Klientami mającymi siedzibę lub miejsce zamieszkania w Stanach Zjednoczonych a Synology będą rozstrzygane wyłącznie i ostatecznie w drodze arbitrażu, zgodnie z obowiązującymi zasadami handlowymi Amerykańskiego Stowarzyszenia Arbitrażowego (American Arbitration Association), z wyjątkami podanymi poniżej. Postępowanie arbitrażowe będzie prowadzone przed jednego arbitra i będzie ograniczone wyłącznie do sporu pomiędzy Klientem a firmą Synology. Arbitraż, ani żadna jego część, nie będzie połączony z żadnym innym arbitrażem ani nie będzie prowadzony jako spór zbiorowy czy na bazie sporu zbiorowego. Postępowanie arbitrażowe będzie odbywać się w King County, w stanie Waszyngton w Stanach Zjednoczonych przez złożenie dokumentów, telefonicznie, online lub w obecności stron, o czym zdecydował arbitrowiec na wniosek strony. Strona wygrywająca arbitraż lub sprawę sądową w Stanach Zjednoczonych lub w innym miejscu otrzymuje wszystkie koszty i uzasadnione honoraria dla pełnomocników procesowych, w tym wszelkie opłaty arbitrażowe wpłacone przez stronę wygrywającą. Każda decyzja będąca wynikiem takiego arbitrażu będzie ostateczna i wiążąca dla stron i nie

może zostać poddana osądowi właściwego sądu. Klient jest świadom tego, że w przypadku braku tego postanowienia miałby prawo do rozstrzygnięcia takiego sporu lub roszczenia na drodze sądowej, w tym w ramach powództwa grupowego, i świadomie rezygnuje z tych praw oraz zgadza się na rozstrzygnięcie wszelkich sporów na drodze wiążącego arbitrażu zgodnie z postanowieniami niniejszego ustępu 5.5. Jeżeli miejsce stałego zamieszkania lub siedziba Klienta nie znajduje w Stanach Zjednoczonych, wszelkie spory lub roszczenia opisane w niniejszym ustępie będą ostatecznie rozstrzygane na drodze arbitrażu prowadzonego przez trzech neutralnych arbitrów zgodnie z przepisami Prawa arbitrażowego i odpowiednich przepisów wykonawczych Republiki Chińskiej (Tajwanu). Prawa arbitrażowego i powiązanych przepisów wykonawczych Republiki Chińskiej. Arbitraż odbędzie się w Tajpej, na Tajwanie, w Republice Chińskiej, a procedury będą prowadzone w języku angielskim lub, za zgodą obu stron, w języku chińskim (mandaryńskim). Orzeczenia arbitrażu będą ostateczne i wiążące dla stron, a wyegzekwować je może dowolny sąd właściwy. Żadne postanowienia niniejszego Ustępu nie zabraniają firmie Synology ani nie ograniczają jej możliwości występowania o zabezpieczenie roszczeń w drodze nakazu lub zakazu sądowego ani korzystania z przysługujących jej praw i środków w odniesieniu do wszelkich rzeczywistych lub potencjalnych naruszeń niniejszej Gwarancji w zakresie praw własności intelektualnej Synology.

5.6 Honoraria dla pełnomocników procesowych. W przypadku jakiegokolwiek arbitrażu, mediacji i innych działań prawnych mających na celu wyegzekwowanie praw i środków zaradczych na mocy niniejszej Gwarancji, strona wygrywająca jest uprawniona do odzyskania, oprócz wszelkich przysługujących jej środków, kosztów i honorariów dla pełnomocników procesowych.

5.7 Ograniczenia eksportowe. Klient przyjmuje do wiadomości, że Produkt może podlegać ograniczeniom eksportowym Stanów Zjednoczonych. Klient zobowiązuje się do przestrzegania wszystkich obowiązujących praw i przepisów mających zastosowanie do Produktu, w tym między innymi amerykańskich przepisów eksportowych (U.S. Export Administration Regulations).

5.8 Klauzula salwatoryjna. Jeżeli jakiegokolwiek postanowienie niniejszej Gwarancji zostanie uznane przez sąd właściwy za nieważne, niezgodne z prawem lub nieegzekwowalne, pozostała część niniejszej Gwarancji pozostanie w pełnej mocy.

5.9 Całość Umowy. Niniejsza Gwarancja stanowi całość Umowy i zastępuje wszelkie uprzednie porozumienia między firmą Synology a Klientem w odniesieniu do jej przedmiotu. Wszelkie poprawki, zmiany lub zrzeczenia się jakichkolwiek postanowień niniejszej Gwarancji będą ważne wyłącznie w formie pisemnej, podpisanej przez stronę nimi związaną.

5.10 Płatność i wypowiedzenie usługi Gwarancji Przedłużonej Plus. (a) Po zweryfikowaniu zamówienia zakupu przez firmę Synology Klient powinien niezwłocznie uiścić wszystkie opłaty i podatek. Firma Synology zastrzega sobie prawo do odmowy świadczenia Usługi Gwarancji Przedłużonej Plus Klientom, którzy nie spełniają warunków lub nie osiągnęli wieku ustawowego. (b) Klient, który nie wykorzystał Usługi Gwarancji Przedłużonej Plus w ciągu trzydziestu (30) dni od zakupu Produktu, może złożyć wniosek o rozwiązanie umowy za pośrednictwem zgłoszenia pomocy technicznej w ciągu trzydziestu (30) dni od daty zakupu.

FCC Declaration of Conformity

This device complies with Part 15 of the FCC Rules. Operation is subject to the following two conditions: (1) this device may not cause harmful interference, and (2) this device must accept any interference received, including interference that may cause undesired operation.

この装置は、クラス B 機器です。この装置は、住宅環境で使用することを目的としていますが、この装置がラジオやテレビジョン受信機に近接して使用されると、受信障害を引き起こすことがあります。

取扱説明書に従って正しい取り扱いをして下さい。

VCCI — B

Declaration Letter of REACH & RoHS Compliance

About REACH

In June 2007, the European Union Regulation (EC) 1907/2006 concerning the Registration, Evaluation, Authorization and Restriction of Chemicals (REACH) was first released. Under this Regulation, manufacturers are required to gather information on the properties of their chemical substances, which will allow their safe handling, and to register the information to European Chemicals Agency (ECHA). The aim is to improve the protection of human health and the environment through the better and earlier identification of the intrinsic properties of chemical substances.

About RoHS

RoHS Directive (EU Directive 2002/95/EC) was issued in 2002, restricted the use of the six chemicals lead, cadmium, mercury, and hexavalent chromium, as well as flame retardants polybrominated biphenyls (PBBs) and polybrominated diphenyl ethers (PBDEs). Under this directive, manufacturers are required to replace these chemicals in their products with less hazardous alternatives.

Then RoHS 2.0 (Directive 2011/65/EU) has replaced Directive 2002/95/EC since January 3, 2013. In 2015, EU commission publishes Directive (EU) 2015/863 to amend Annex II to EU RoHS 2 (Directive 2011/65/EU) to add 4 phthalates (DEHP, BBP, DBP and DIBP) onto the list of restricted substances from 22 July 2019.

REACH and RoHS Compliance

Synology meets all requirements of the REACH Regulation and is compliant to all implemented RoHS type regulations worldwide. To the best of Synology's knowledge, all Synology products in production (including finished



products, spare parts, and packaging materials) are in compliance with the requirements of the Regulation and/or Directives. Synology continues to monitor, influence, and develop our processes to comply with any proposed changes to the Regulation and/or Directives.



Dyrektywa WEEE

Dyrektywa WEEE (Waste from Electrical and Electronic Equipment) została opracowana przez Unię Europejską, aby przyczynić się do zrównoważonej produkcji i konsumpcji sprzętu elektrycznego i elektronicznego na terenie całej UE. Ponieważ dyrektywa ta została włączona do ustawodawstwa krajowego przez państwa członkowskie UE, Użytkownik powinien poddać recyklingowi lub zutylizować ten produkt zgodnie z obowiązującymi przepisami lokalnymi i krajowymi.

Europejski symbol WEEE na tym produkcie lub jego opakowaniu oznacza, że tego sprzętu nie wolno wyrzucać wraz z innymi odpadami gospodarstwa domowego. Przed utylizacją należy wyjąć baterie litowe z urządzenia. Zużyty sprzęt należy utylizować u odpowiednich władz lokalnych. Przed utylizacją sprzętu należy się upewnić, że wszystkie dane osobowe zostały zniszczone.

Aby uzyskać więcej informacji na temat miejsca, w którym można oddać zużyty sprzęt do recyklingu, należy skontaktować się z władzami lokalnymi, służbą utylizacji odpadów z gospodarstw domowych lub sklepem, w którym zakupiono produkt. Twój wkład ma zasadnicze znaczenie dla ograniczenia potencjalnego wpływu sprzętu elektrycznego elektronicznego na środowisko i zdrowie ludzi ze względu na obecność w nim niebezpiecznych substancji.