

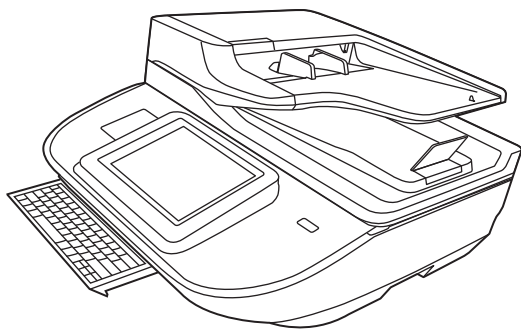

Stacja robocza do rejestrowania dokumentów HP Digital Sender Flow 8500 fn2, skaner dokumentów HP ScanJet Enterprise Flow N9120 fn2

Podręcznik użytkownika



8500 fn2

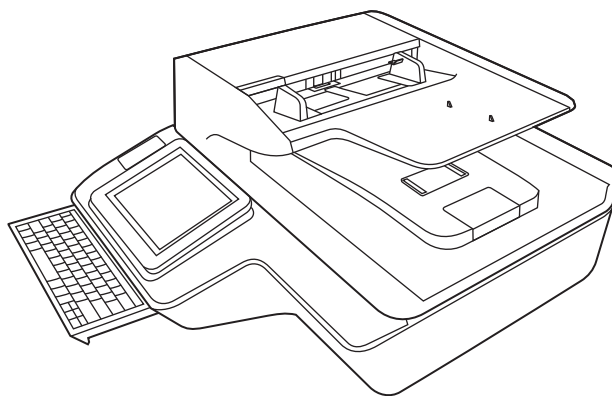

N9120 fn2



www.hp.com/go/DSFlow8500fn2
www.hp.com/support/sjflowN9120fn2



Stacja robocza do rejestrowania dokumentów
HP Digital Sender Flow 8500 fn2, skaner
dokumentów HP ScanJet Enterprise Flow
N9120 fn2

Podręcznik użytkownika

Prawa autorskie i licencja

© 2020 Copyright HP Development Company, L.P.

Reprodukcja, adaptacja lub tłumaczenie niniejszych materiałów bez wcześniejszego pisemnego zezwolenia jest zabronione, z wyłączeniem przypadków dozwolonych przez prawa autorskie.

Informacje zawarte w niniejszym dokumencie mogą ulec zmianie bez uprzedzenia.

Gwarancje dotyczące produktów i usług firmy HP są deklarowane w oficjalnych umowach gwarancyjnych dostarczanych razem z produktami i usługami. Żadne informacje tu zawarte nie mogą być rozumiane jako zawierające dodatkowe gwarancje. Firma HP nie ponosi odpowiedzialności za błędy techniczne i redakcyjne ani za pominięcia w tym dokumencie.

Znaki towarowe

Adobe®, Adobe Photoshop®, Acrobat® i PostScript® są znakami towarowymi firmy Adobe Systems Incorporated.

Apple i logo Apple są znakami towarowymi firmy Apple Inc. zastrzeżonymi w Stanach Zjednoczonych i innych krajach.

OS X jest znakiem towarowym firmy Apple Inc. zarejestrowanym w Stanach Zjednoczonych i innych krajach/regionach.

AirPrint jest znakiem towarowym firmy Apple Inc. zarejestrowanym w Stanach Zjednoczonych i innych krajach/regionach.

Google™ jest znakiem towarowym firmy Google, Inc.

Microsoft® i Windows® są zarejestrowanymi znakami handlowymi Microsoft Corporation na terenie Stanów Zjednoczonych.

UNIX® jest zastrzeżonym znakiem towarowym organizacji The Open Group.

Edition 4, 7/2020

Spis treści

1 Informacje ogólne o produkcie	1
Widoki urządzeń (stacja robocza do rejestrowania dokumentów HP Digital Sender Flow 8500 fn2)	2
Widok z przodu	2
Widok z tyłu	2
Widok panelu sterowania	3
Korzystanie z panelu sterowania	4
Widoki urządzeń (skaner dokumentów HP ScanJet Flow N9120 fn2)	6
Widok z przodu	6
Widok z tyłu	6
Widok panelu sterowania	7
Korzystanie z panelu sterowania	8
Dane techniczne produktu	10
Obsługiwane systemy operacyjne (stacja robocza do rejestrowania dokumentów HP Digital Sender Flow 8500 fn2)	10
Obsługiwane systemy operacyjne (skaner dokumentów HP ScanJet Flow N9120 fn2)	10
Wymiary urządzeń (stacja robocza do rejestrowania dokumentów HP Digital Sender Flow 8500 fn2)	11
Wymiary urządzeń (skaner dokumentów HP ScanJet Flow N9120 fn2)	11
Zużycie energii, dane dotyczące zasilania i emisje akustyczne	12
Zakres środowiska pracy (stacja robocza do rejestrowania dokumentów HP Digital Sender Flow 8500 fn2)	12
Zakres środowiska pracy (skaner dokumentów HP ScanJet Flow N9120 fn2)	12
Konfiguracja sprzętu i instalacja oprogramowania	14
Konfiguracja sprzętu	14
Jak uzyskać aktualizacje oprogramowania	14
Oprogramowanie do skanowania (system Windows)	15
Oprogramowanie HP Scan	15
HP TWAIN	15
ISIS	15
WIA	15
Ustawienia trybu uśpienia i automatycznego wyłączenia	16

2 Korzystanie ze skanera	17
Konfigurowanie skanera	18
Konfiguracja funkcji Skanuj do poczty e-mail	18
Wprowadzenie	18
Zanim zaczniesz	18
Krok 1: Otwórz wbudowany serwer internetowy HP (EWS)	19
Krok 2: Konfiguracja ustawień Identyfikacji sieci	19
Krok 3: Konfiguracja funkcji wysyłania do wiadomości e-mail	20
Metoda 1: Podstawowa konfiguracja za pomocą Kreatora konfiguracji poczty e-mail	20
Metoda 2: Zaawansowana konfiguracja za pomocą Konfiguracji poczty e-mail	24
Krok czwarty: Konfiguracja szybkich zestawów (opcjonalnie)	28
Krok 5: Konfiguracja funkcji Wyślij do poczty e-mail w celu używania systemu Office 365 Outlook (opcjonalnie)	29
Wprowadzenie	29
Skonfiguruj serwer poczty wychodzącej (SMTP) w celu wysyłania poczty z konta Office 365 Outlook	29
Konfiguracja skanowania do faksu	32
Krok 1: Otwórz wbudowany serwer internetowy HP	32
Krok 2: Konfiguracja skanowania do faksu	32
Konfiguracja funkcji skanowania do folderu sieciowego	33
Wprowadzenie	33
Zanim zaczniesz	33
Krok 1: Otwórz wbudowany serwer internetowy HP	33
Krok 2: Konfiguracja funkcji skanowania do folderu sieciowego	34
Metoda 1: Używanie kreatora funkcji Skanuj do folderu sieciowego	34
Metoda 2: Konfiguracja funkcji Skanuj do folderu sieciowego	35
Konfiguracja funkcji Skanuj na dysk USB	44
Wprowadzenie	44
Krok 1: Otwórz wbudowany serwer internetowy HP	44
Krok 2: Włącz funkcję Skanuj na dysk USB	45
Krok 3: Konfiguracja szybkich zestawów (opcjonalnie)	45
Domyślne ustawienia skanowania dla konfiguracji opcji Skanuj na dysk USB	46
Domyślne ustawienia plików dla opcji Zapisz na nośniku USB	47
Konfiguracja funkcji Skanuj do SharePoint®	48
Wprowadzenie	48
Zanim zaczniesz	48
Krok 1: Otwórz wbudowany serwer internetowy HP (EWS)	48
Krok 2: Włączanie funkcji Skanuj do SharePoint® i tworzenie szybkiego zestawu Skanuj do SharePoint	49

Skanowanie i zapisywanie pliku bezpośrednio na stronie programu Microsoft® SharePoint	51
Ustawienia szybkiego zestawu skanowania i opcje funkcji Zapisz do SharePoint®	52
Tworzenie szybkiego zestawu	53
Wprowadzenie	53
Krok 1: Otwórz wbudowany serwer internetowy HP (EWS)	54
Krok 2: Dodawanie szybkich zestawów i zarządzanie nimi	54
Dodawanie szybkiego zestawu	54
Edycja szybkiego zestawu	55
Kopiowanie szybkiego zestawu	56
Usuwanie szybkiego zestawu	56
Szybki zestaw — ustawienia i opcje	56
Ładowanie oryginałów	61
Wskazówki dotyczące ładowania dokumentów	61
Obsługiwane formaty i rodzaje papieru	62
Załaduj papier do automatycznego podajnika dokumentów	63
Wprowadzenie	63
Wymagania przed załadowaniem dokumentów	64
Sposób ładowania dokumentów	64
Ładowanie dokumentów o takim samym formacie	65
Połóż dokument na szybie skanera	65
Wykonywanie zadań skanowania	67
Wysyłanie zeskanowanych dokumentów na jeden lub wiele adresów e-mail	67
Wprowadzenie	67
Skanowanie i wysyłanie dokumentu do wiadomości e-mail	67
Skanuj do faksu	69
Wprowadzenie	69
Skanuj do faksu	69
Skanowanie i wysyłanie do folderu sieciowego	70
Wprowadzenie	70
Skanowanie i wysyłanie dokumentów do folderu sieciowego	70
Skanowanie i wysyłanie dokumentu na dysk USB	72
Wprowadzenie	72
Skanowanie i wysyłanie dokumentów na dysk USB	72
Dodatkowe opcje podczas skanowania	73
Rozwiązania dla firm HP JetAdvantage	75
Dodatkowe zadania skanowania	76
Korzystanie z oprogramowania do skanowania (Windows)	77
Praca ze skrótami skanowania	77
Wyświetlanie skrótów skanowania	78
Tworzenie skrótów skanowania	78

Zmiana skrótów skanowania	78
Skanuj do obrazu	78
Skanuj do pliku PDF	79
Skanowanie tekstu do edycji (OCR)	79
Skanowanie do wiadomości e-mail	79
Wyślij do chmury	79
Skanuj do FTP	79
Skanowanie do programu SharePoint	80
Skanowanie długich dokumentów	80
Wykrywanie podawania wielu stron	80
Everyday Scan (Codzienne skanowanie)	81
Eliminacja koloru z dokumentu	81
Automatyczne wykrywanie koloru	81
Automatyczne prostowanie skanowanych obrazów	82
Automatyczne usuwanie pustych stron	82
Automatyczne dostosowanie orientacji strony	82
Automatyczne wykrywanie wielkości strony	83
Automatyczne przycinanie lub kadrowanie skanowanego obrazu do wybranego formatu strony	83
Skanowanie przy użyciu trybu poprawy tekstu czarno-białego	83
Dodaj lub usuń urządzenie	83
Skanowanie z wykorzystaniem innego oprogramowania	84
Korzystanie z oprogramowania do skanowania (OS X)	85
Wskazówki dotyczące skanowania	86
Optymalizacja prędkości skanowania i wykonywania zadań	86
3 Obsługa i konserwacja	87
Czyszczenie produktu	88
Czyszczenie pasków skanujących	88
Czyszczenie rolek	88
Wprowadzenie	88
Czyszczenie rolek	89
Instalacja urządzeń dodatkowych w kieszeni integracji sprzętu	91
Wymiana części	93
Wymiana rolek rozdzielających i pokrywy	93
Zamawianie materiałów do konserwacji i skanowania	95
Zamawianie części i akcesoriów	95
Części do samodzielnej naprawy przez klienta	95
4 Zarządzanie skanerem	99
Zaawansowana konfiguracja za pomocą wbudowanego serwera internetowego HP (EWS)	100
Wprowadzenie	100

Dostęp do wbudowanego serwera internetowego HP	100
Wbudowany serwer internetowy firmy HP — funkcje	101
Karta Informacje	101
Karta General (Ogólne)	102
Karta Usługa skanowania/dystrybucja cyfrowa	103
Karta Faks	104
Karta Troubleshooting (Rozwiązywanie problemów)	104
Karta Security (Zabezpieczenia)	104
Karta HP Web Services (Usługi sieciowe HP)	105
Karta Praca w sieci	105
Konfigurowanie ustawień sieci IP	108
Oświadczenie dotyczące udostępniania skanera	108
Wyświetlanie lub zmiana ustawień sieciowych	108
Zmiana nazwy skanera w sieci	108
Ręczna konfiguracja parametrów TCP/IP IPv4 z panelu sterowania urządzenia	109
Ręczna konfiguracja parametrów TCP/IP IPv6 z panelu sterowania urządzenia	109
Ustawienia szybkości łącza i duplexu	110
Funkcje zabezpieczające skanera	112
Wprowadzenie	112
Oświadczenia o bezpieczeństwie	112
Protokół IPsec	112
Przypisz hasło administratora	112
Obsługa szyfrowania: Bezpieczne wysokowydajne dyski twarde firmy HP	113
Blokowanie formatyzatora	113
Ustawienia oszczędzania energii	114
Wprowadzenie	114
Ustaw licznik czasu uśpienia i skonfiguruj skaner tak, aby zużywał nie więcej niż 2 W energii	114
Ustawianie harmonogramu uśpienia	114
HP Web Jetadmin	116
HP Digital Sending Software (HP DSS)	116
Aktualizacja oprogramowania sprzętowego	117
5 Rozwiązywanie problemów	119
Dodatkowe informacje dotyczące rozwiązywania problemów	120
Przywracanie ustawień fabrycznych	121
Wprowadzenie	121
Metoda 1: Przywracanie ustawień fabrycznych za pomocą panelu sterowania skanera	121
Metoda 2: Przywracanie ustawień fabrycznych za pośrednictwem serwera EWS (tylko urządzenia podłączone do Internetu)	121
Problemy z instalacją skanera	122
Sprawdzanie kabli	122

Dezinstalacja i ponowna instalacja sterowników i narzędzi skanera HP ScanJet (system Windows)	122
Problemy z zasilaniem	124
Nie można włączyć skanera	124
Praca skanera jest wstrzymywana lub następuje jego wyłączenie	124
Skaner wciąż się wyłącza	125
Skaner nie pobiera papieru lub podaje go nieprawidłowo	126
Wprowadzenie	126
Skaner nie pobiera papieru	126
Skaner pobiera kilka arkuszy papieru	126
Podajnik dokumentów zacina się, marszczy papier lub pobiera na raz więcej arkuszy papieru	127
Usuń zablokowany papier	128
Wprowadzenie	128
Czy masz do czynienia z częstymi lub powtarzającymi się zacięciami papieru?	128
Usuwanie zaciętego papieru z automatycznego podajnika dokumentów (ADF)	128
Poprawianie jakości skanowania obrazu	131
Sprawdzanie czystości szyby skanera (kurz i smugi)	131
Zmiana ustawień rozdzielczości	132
Sprawdzenie ustawień koloru	132
Sprawdzanie ustawień regulacji obrazu	133
Optymalizacja skanowania dla tekstu lub obrazów	134
Sprawdzanie ustawień jakości wydruków	134
Czyszczenie rolek pobierających i wkładki rozdzielającej w automatycznym podajniku dokumentów (ADF)	134
Rozwiązywanie problemów z siecią przewodową	137
Wprowadzenie	137
Złe połączenie fizyczne	137
Komputer nie może skomunikować się z urządzeniem	137
Urządzenie korzysta z nieodpowiednich ustawień łącza i duplexu dla komunikacji z siecią	138
Nowe programy mogły spowodować problemy ze zgodnością	138
Komputer lub stacja robocza mogą być błędnie skonfigurowane	138
Urządzenie zostało wyłączone lub inne ustawienia sieci są błędne	138
Indeks	139

1 Informacje ogólne o produkcie

Niniejsza instrukcja obsługi zawiera ważne informacje na temat stacji roboczej do rejestrowania dokumentów HP Digital Sender Flow 8500 fn2 oraz skanera dokumentów HP ScanJet Flow N9120 fn2.

- [Widoki urządzeń \(stacja robocza do rejestrowania dokumentów HP Digital Sender Flow 8500 fn2\)](#)
- [Widoki urządzeń \(skaner dokumentów HP ScanJet Flow N9120 fn2\)](#)
- [Dane techniczne produktu](#)
- [Konfiguracja sprzętu i instalacja oprogramowania](#)
- [Oprogramowanie do skanowania \(system Windows\)](#)
- [Ustawienia trybu uśpienia i automatycznego wyłączenia](#)

Więcej informacji jest dostępnych pod adresem www.hp.com/support/. Kliknij opcję **Rozwiązywanie problemów**. Wprowadź nazwę skanera (stacja robocza do rejestrowania dokumentów HP Digital Sender Flow 8500 fn2 lub skaner dokumentów HP ScanJet Flow N9120 fn2), a następnie kliknij przycisk **Wyszukaj**.

Kompleksowa pomoc firmy HP zawiera informacje na następujące tematy:

- Instalacja i konfiguracja
- Nauka i obsługa
- Rozwiązywanie problemów
- Pobieranie aktualizacji oprogramowania
- Dołączanie do forów pomocy technicznej
- Znajdowanie informacji o gwarancji i przepisach

Widoki urządzeń (stacja robocza do rejestrowania dokumentów HP Digital Sender Flow 8500 fn2)

W tej sekcji opisano elementy fizyczne stacji roboczej do rejestrowania dokumentów HP Digital Sender Flow 8500 fn2.

Widok z przodu

⚠ OSTROŻNIE: Zawsze podnosić urządzenie za uchwyty. Nie chwytać urządzenia za klawiaturę ani automatyczny podajnik dokumentów (ADF).

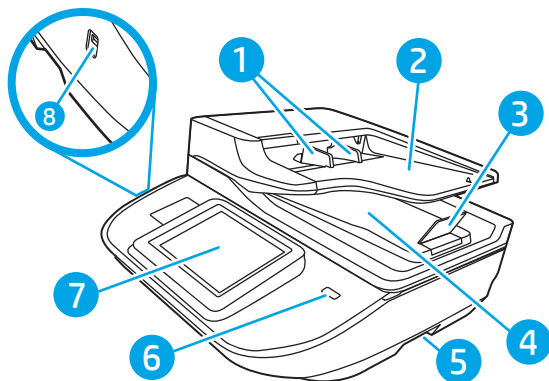

Numer	Opis
1	Prowadnice papieru
2	Zasobnik wejściowy dokumentów
3	Ogranicznik wyjściowy
4	Zasobnik wyjściowy dokumentów
5	Uchwyty
6	Przycisk zasilania
7	Panel sterowania
8	Port USB bezpośredniego dostępu

Widok z tyłu

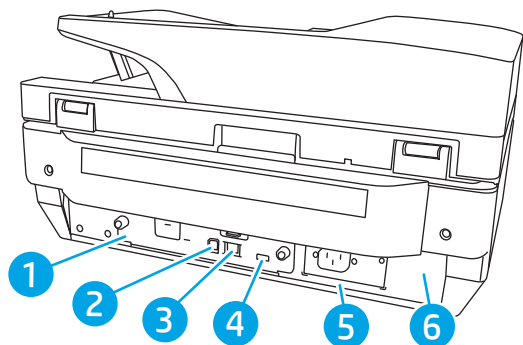

Numer	Opis
1	Dioda LED modułu formatowania
2	Port USB urządzenia
3	Port LAN
4	Port USB hosta
5	Złącze zasilania
6	Lokalizacja numeru seryjnego i numeru produktu

Widok panelu sterowania



Z poziomu Ekranu głównego można uzyskać dostęp do funkcji urządzenia. Na ekranie wyświetlany jest też aktualny stan urządzenia.

Dotknij przycisku ekranu głównego, aby w dowolnym momencie do niego powrócić.

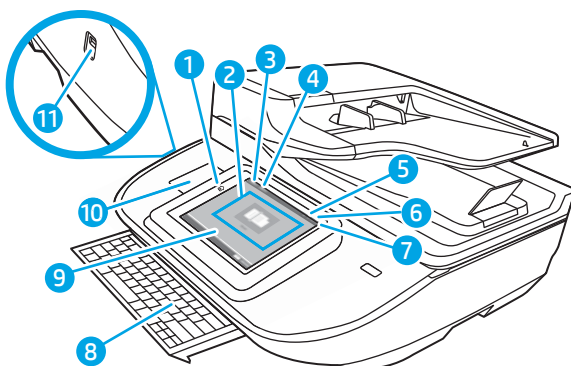
 **UWAGA:** Funkcje wyświetlane na Ekranie głównym mogą się różnić w zależności od konfiguracji urządzenia.



1	Ekran główny 	Naciśnij przycisk ekranu głównego, aby do niego powrócić.
2	Obszar aplikacji	Wybierz ikonę skanowania, aby otworzyć aplikację. Aby uzyskać dostęp do większej liczby aplikacji, przesuń palcem w bok ekranu. UWAGA: Dostępne aplikacje zależą od urządzenia. Administrator może skonfigurować aplikacje, które są wyświetlane wraz z kolejnością ich wyświetlania.
3	Resetuj	Dotknij przycisku Reset , aby usunąć wszystkie zmiany, zwolnić urządzenie ze stanu wstrzymania, wyświetlić ukryte błędy i przywrócić ustawienia domyślne (w tym języka i układu klawiatury).
4	Zaloguj lub Wyloguj	Naciśnij przycisk Zaloguj , aby uzyskać dostęp do funkcji zabezpieczonych. Naciśnij przycisk Wyloguj , aby wylogować się z urządzenia. Wszystkie opcje urządzenia zostaną przywrócone do ustawień domyślnych. UWAGA: Ta opcja jest wyświetlana tylko wtedy, gdy administrator skonfigurował urządzenie tak, aby wymagane były uprawnienia dostępu do funkcji.

5	Informacje 	Naciśnij przycisk informacji, aby otworzyć ekran, który umożliwia dostęp do kilku rodzajów informacji o urządzeniu. Wybierz opcję w dolnej części ekranu, aby uzyskać następujące informacje: <ul style="list-style-type: none"> • Język wyświetlania: Zmień ustawienie języka w bieżącej sesji użytkowników. • Tryb uśpienia: Przetwórz urządzenie w tryb uśpienia. • Ethernet: Wyświetlanie i zmiana ustawień połączenia Ethernet. • Usługi WWW firmy HP
6	Pomoc 	Wybierz Pomoc, aby otworzyć wbudowaną pomoc systemową lub usługi sieciowe HP.
7	Obecna godzina	Wyświetla bieżący czas.
8	Klawiatura	Urządzenie jest wyposażone w chowaną klawiaturę. Układ klawiszy tej klawiatury jest identyczny z układem klawiatury wirtualnej ekranu dotykowego urządzenia. Jeśli wybierzesz inny układ znaków dla klawiatury wirtualnej, klawisze na klawiaturze fizycznej zostaną przypisane w taki sposób, aby odzwierciedlić nowe ustawienia. <p>UWAGA: W niektórych krajach/regionach urządzenia są dostarczane z nakładkami samoprzylepnymi na klawiaturę, które umożliwiają dostosowanie klawiszy do różnych języków.</p>
9	Wskaźnik ekranowy ekranu głównego	Wskazuje liczbę stron, na ekranie głównym lub w aplikacji. Zostanie podświetlona bieżąca strona. Przesuń ekran w bok, aby przewijać między stronami.
10	Kieszka integracji sprzętu (HIP)	UWAGA: Administrator musi włączyć ten port przed rozpoczęciem korzystania z funkcji skanowania. Aktualizacja oprogramowania sprzętowego nie wymaga włączenia portu. <p>Służy do podłączania akcesoriów i urządzeń innych firm.</p>
11	Łatwo dostępny port USB	Włóż dysk USB flash, aby wykonać skanowanie bez użycia komputera lub w celu aktualizacji oprogramowania sprzętowego urządzenia.

Korzystanie z panelu sterowania

Dotykowy panel sterowania obsługuje się za pomocą poniższych czynności.

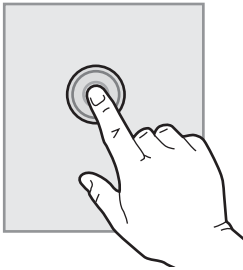
Czynność	Opis	Przykład
Dotknięcie	Zaznacz element na ekranie, aby wybrać ten element lub otworzyć menu. Podczas przewijania menu krótkie dotknięcie ekranu zatrzymuje przewijanie.	Dotknij ikony Ustawienia , aby otworzyć aplikację Ustawienia .
		

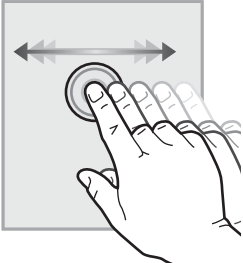
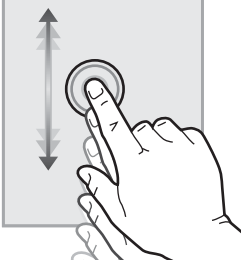
Czynność	Opis	Przykład
Przesunięcie palcem 	Dotknij ekranu, a następnie przesuń palcem w poziomie, aby przewinąć zawartość ekranu w bok.	Przeciągnij palcem do momentu wyświetlenia aplikacji Ustawienia .
Przewijanie 	Dotknij ekranu, a następnie przesuń palcem w pionie, aby przewinąć zawartość ekranu w górę i w dół. Podczas przewijania menu krótkie dotknięcie ekranu zatrzymuje przewijanie.	Przewiń zawartość aplikacji Ustawienia .

Widoki urządzeń (skaner dokumentów HP ScanJet Flow N9120 fn2)

W tej sekcji opisano elementy fizyczne skanera dokumentów HP ScanJet Enterprise Flow N9120 fn2.

Widok z przodu

OSTROŻNIE: Zawsze podnosić urządzenie za podstawę. Nie chwytać urządzenia za klawiaturę ani automatyczny podajnik dokumentów (ADF).

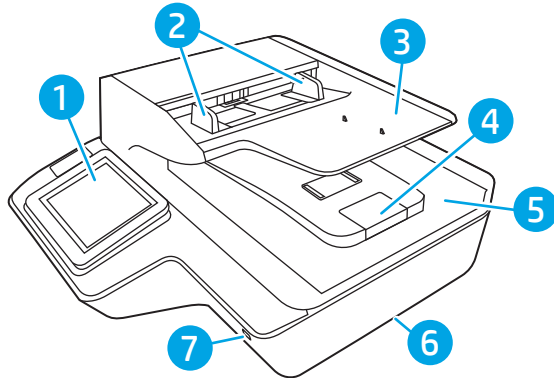

Numer	Opis
1	Panel sterowania
2	Prowadnice papieru
3	Zasobnik wejściowy dokumentów
4	Ogranicznik wyjściowy
5	Zasobnik wyjściowy dokumentów
6	Uchwyty
7	Przycisk zasilania

Widok z tyłu

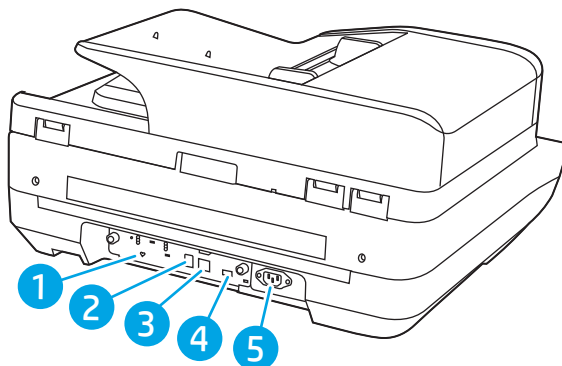

Numer	Opis
1	Dioda LED modułu formatowania
2	Port USB urządzenia

Numer	Opis
3	Port LAN
4	Port USB hosta
5	Lokalizacja złącza zasilania / numeru seryjnego i numeru produktu



Widok panelu sterowania

Z poziomu Ekranu głównego można uzyskać dostęp do funkcji urządzenia. Na ekranie wyświetlany jest też aktualny stan urządzenia.

Dotknij przycisku ekranu głównego, aby w dowolnym momencie do niego powrócić.

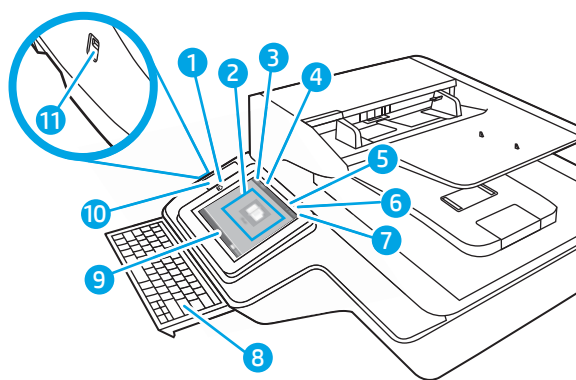
 **UWAGA:** Funkcje wyświetlane na Ekranie głównym mogą się różnić w zależności od konfiguracji urządzenia.



1	Ekran główny 	Naciśnij przycisk ekranu głównego, aby do niego powrócić.
2	Obszar aplikacji	Wybierz ikonę skanowania, aby otworzyć aplikację. Aby uzyskać dostęp do większej liczby aplikacji, przesunij palcem w bok ekranu. UWAGA: Dostępne aplikacje zależą od urządzenia. Administrator może skonfigurować aplikacje, które są wyświetlane wraz z kolejnością ich wyświetlania.
3	Resetuj	Dotknij przycisku Reset , aby usunąć wszystkie zmiany, zwolnić urządzenie ze stanu wstrzymania, wyświetlić ukryte błędy i przywrócić ustawienia domyślne (w tym języka i układu klawiatury).
4	Zaloguj lub Wyloguj	Naciśnij przycisk Zaloguj , aby uzyskać dostęp do funkcji zabezpieczonych. Naciśnij przycisk Wyloguj , aby wylogować się z urządzenia. Wszystkie opcje urządzenia zostaną przywrócone do ustawień domyślnych. UWAGA: Ta opcja jest wyświetlana tylko wtedy, gdy administrator skonfigurował urządzenie tak, aby wymagane były uprawnienia dostępu do funkcji.
5	Informacje 	Naciśnij przycisk informacji, aby otworzyć ekran, który umożliwia dostęp do kilku rodzajów informacji o urządzeniu. Wybierz opcje w dolnej części ekranu, aby uzyskać następujące informacje: <ul style="list-style-type: none"> • Język wyświetlania: Zmień ustawienie języka w bieżącej sesji użytkowników. • Tryb uśpienia: Przetwórz urządzenie w tryb uśpienia. • Ethernet: Wyświetlanie i zmiana ustawień połączenia Ethernet. • Usługi WWW firmy HP

6	Pomoc 	Wybierz Pomoc, aby otworzyć wbudowaną pomoc systemową lub usługi sieciowe HP.
7	Obecna godzina	Wyświetla bieżący czas.
8	Klawiatura	<p>Urządzenie jest wyposażone w chowaną klawiaturę. Układ klawiszy tej klawiatury jest identyczny z układem klawiatury wirtualnej ekranu dotykowego urządzenia. Jeśli wybierzesz inny układ znaków dla klawiatury wirtualnej, klawisze na klawiaturze fizycznej zostaną przypisane w taki sposób, aby odzwierciedlić nowe ustawienia.</p> <p>UWAGA: W niektórych krajach/regionach urządzenia są dostarczane z nakładkami samoprzylepnymi na klawiaturę, które umożliwiają dostosowanie klawiszy do różnych języków.</p>
9	Wskaźnik ekranowy ekranu głównego	<p>Wskazuje liczbę stron, na ekranie głównym lub w aplikacji. Zostanie podświetlona bieżąca strona. Przesuń ekran w bok, aby przewijać między stronami.</p> <p>UWAGA: Administrator musi włączyć ten port przed rozpoczęciem korzystania z funkcji skanowania. Aktualizacja oprogramowania sprzętowego nie wymaga włączenia portu.</p> <p>Służy do podłączania akcesoriów i urządzeń innych firm.</p>
10	Kieszonka integracji sprzętu (HIP)	<p>Włóż dysk USB flash, aby wykonać skanowanie bez użycia komputera lub w celu aktualizacji oprogramowania sprzętowego urządzenia.</p>
11	Łatwo dostępny port USB	Włóż dysk USB flash, aby wykonać skanowanie bez użycia komputera lub w celu aktualizacji oprogramowania sprzętowego urządzenia.

Korzystanie z panelu sterowania

Dotykowy panel sterowania obsługuje się za pomocą poniższych czynności.

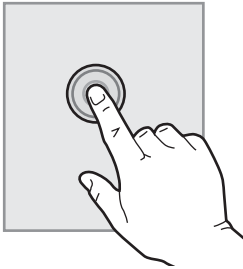
Działanie	Opis	Przykład
<p>Dotknięcie</p> 	<p>Zaznacz element na ekranie, aby wybrać ten element lub otworzyć menu. Podczas przewijania menu krótkie dotknięcie ekranu zatrzymuje przewijanie.</p>	<p>Dotknij ikony Ustawienia, aby otworzyć aplikację Ustawienia.</p>

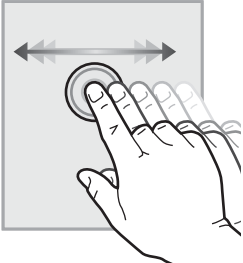
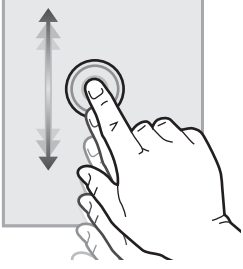
Działanie	Opis	Przykład
Przesunięcie palcem 	Dotknij ekranu, a następnie przesuń palcem w poziomie, aby przewinąć zawartość ekranu w bok.	Przeciągnij palcem do momentu wyświetlenia aplikacji Ustawienia .
Przewijanie 	Dotknij ekranu, a następnie przesuń palcem w pionie, aby przewinąć zawartość ekranu w górę i w dół. Podczas przewijania menu krótkie dotknięcie ekranu zatrzymuje przewijanie.	Przewiń zawartość aplikacji Ustawienia .

Dane techniczne produktu

Obsługiwane systemy operacyjne (stacja robocza do rejestrowania dokumentów HP Digital Sender Flow 8500 fn2)

Obsługiwane systemy operacyjne	Windows 7
	Windows 8
	Windows 8,1
	Windows 10
	OS X 10.10 Yosemite
	OS X 10.11 El Capitan
	OS X 10.12 Sierra

Obsługiwane systemy operacyjne (skaner dokumentów HP ScanJet Flow N9120 fn2)

Obsługiwane systemy operacyjne	Windows 7
	Windows 8
	Windows 8.1
	Windows 10
	OS X 10.10 Yosemite
	OS X 10.11 El Capitan
	OS X 10.12 Sierra

Wymiary urządzeń (stacja robocza do rejestrowania dokumentów HP Digital Sender Flow 8500 fn2)

Rysunek 1-1 Wymiary produktu



Tabela 1-1 Wymiary produktu

Produkt	Szerokość	Głębokość	Wysokość	Masa
Stacja robocza do rejestrowania dokumentów HP Digital Sender Flow 8500 fn2 (zamknięta)	512 mm	585,3 mm	263,4 mm	17,46 kg
Stacja robocza do rejestrowania dokumentów HP Digital Sender Flow 8500 fn2 (otwarta)	512 mm	717 mm	515 mm	17,46 kg

Wymiary urządzeń (skaner dokumentów HP ScanJet Flow N9120 fn2)

Rysunek 1-2 Wymiary produktu

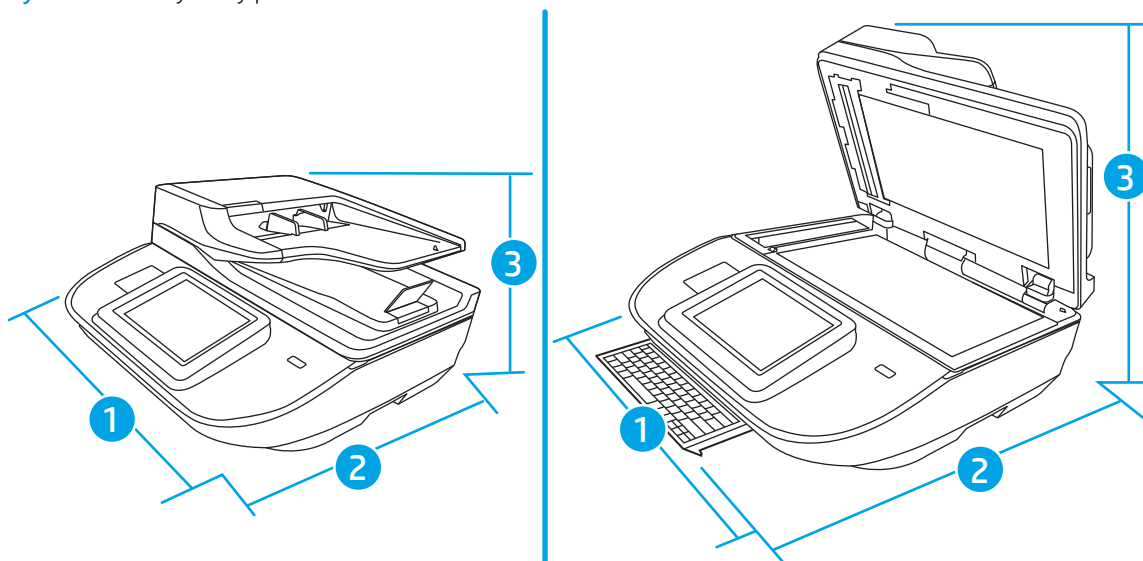

Tabela 1-2 Wymiary produktu

Produkt	Szerokość	Głębokość	Wysokość	Waga
Skaner dokumentów HP ScanJet Enterprise Flow N9120 fn2 (zamknięty)	601,98 mm	635 mm	287,02 mm	21,4 kg
Skaner dokumentów HP ScanJet Enterprise Flow N9120 fn2 (otwarty)	601,98 mm	754,38 mm	622,3 mm	21,4 kg

Zużycie energii, dane dotyczące zasilania i emisje akustyczne

Pobór mocy znacznie się obniża, gdy urządzenie pracuje w trybie Ready (Gotowość) lub Sleep (Uśpienie), które zapewniają oszczędności zasobów naturalnych i środków bez obniżenia wysokiej wydajności pracy produktu.

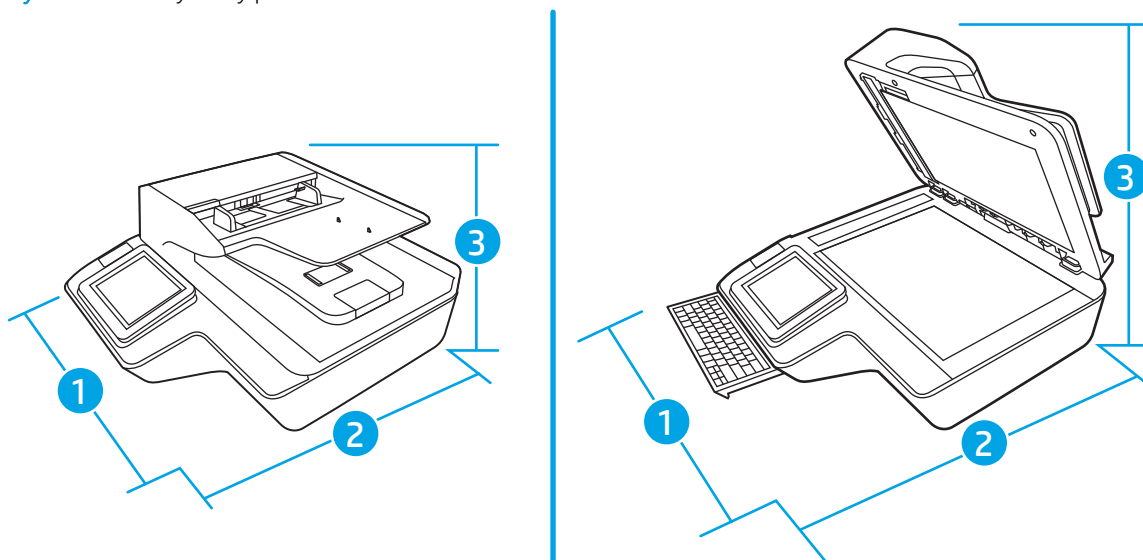
Zasilanie pr. zm.	Skanowanie z szyby		Skanowanie dwustronne z podajnika ADF	
	300 dpi	600 dpi	300 dpi	600 dpi
110 V pr. zm.	< 30 W	< 30 W	< 60 W	< 50 W
230 V pr. zm.	< 30 W	< 30 W	< 60 W	< 50 W

Zasilanie	tryb uśpienia	Urządzenie wyłączone
110 V pr. zm.	< 2 W	< 0,2 W
230 V pr. zm.	< 2 W	< 0,2 W

Zakres środowiska pracy (stacja robocza do rejestrowania dokumentów HP Digital Sender Flow 8500 fn2)

Ten produkt jest dostarczany z zatwierdzonym zasilaczem, oznaczonym jako **LPS** lub **Limited Power Source**. Zasilacz zapewnia napięcie znamionowe 100–240 V~, oraz napięcie wyjściowe pr. st. 32 V, 1,56 A, 50 W.

Nazwa	Opis
Temperatura	Podczas pracy skanera: od 10 do 35°C
	Podczas przechowywania: od –40 do 60°C
Wilgotność względna	Podczas pracy skanera: od 15% do 80% bez kondensacji od 10 do 35°C
	Podczas przechowywania: do 90% przy temperaturze od 30 do 60°C

Zakres środowiska pracy (skaner dokumentów HP ScanJet Flow N9120 fn2)

Ten produkt jest dostarczany z zatwierdzonym zasilaczem, oznaczonym jako **LPS** lub **Limited Power Source**. Zasilacz zapewnia napięcie znamionowe 100–240 V~, oraz napięcie wyjściowe pr. st. 32 V, 1,56 A, 50 W.

Nazwa	Opis
Temperatura	Podczas pracy skanera: od 10 do 35°C

Nazwa	Opis
	Podczas przechowywania: od -40 do 60°C
Wilgotność względna	Podczas pracy skanera: od 15% do 80% bez kondensacji od 10 do 35°C
	Podczas przechowywania: do 90% przy temperaturze od 30 do 60°C

Konfiguracja sprzętu i instalacja oprogramowania

Konfiguracja sprzętu

Instrukcje dotyczące konfiguracji podstawowej znajdują się w instrukcji instalacji, która została dostarczona wraz ze skanerem. Dodatkowe instrukcje można uzyskać w dziale pomocy technicznej HP lub w Internecie.

Kompleksowa pomoc dotycząca tego skanera jest dostępna pod adresem www.hp.com/support. Pomoc techniczna obejmuje następujące tematy:

- Instalacja i konfiguracja
- Nauka i użytkowanie
- Rozwiązywanie problemów
- Pobieranie aktualizacji oprogramowania
- Dołączanie do forów pomocy technicznej
- Znajdowanie informacji o gwarancji i przepisach

Jak uzyskać aktualizacje oprogramowania

Aby uzyskać najnowsze aktualizacje oprogramowania, przejdź do strony www.hp.com/support, wybierz swoją lokalizację, kliknij pozycję **Oprogramowanie i sterowniki**, a następnie wyszukaj nazwę lub numer produktu.

Oprogramowanie do skanowania (system Windows)

Do skanera jest dołączone różnorodne oprogramowanie do skanowania oraz sterowniki dla systemu Windows, takie jak HP Scan.

- [Oprogramowanie HP Scan](#)
- [HP TWAIN](#)
- [ISIS](#)
- [WIA](#)

Oprogramowanie HP Scan

Program HP Scan służy do wykonywania następujących zadań:

- Skanowanie do pliku PDF
- Skanowanie do pliku JPEG
- Wysyłanie pocztą e-mail jako plik PDF
- Wysyłanie pocztą e-mail jako plik JPEG
- Skanowanie tekstu do edycji (OCR)
- Skanowanie do chmury
- Codzienne skanowanie

HP TWAIN

HP TWAIN zapewnia interfejs do komunikacji między sprzętem do obrazowania/skanowania a aplikacjami zgodnymi ze standardem TWAIN. Nie wszystkie programy zgodne ze standardem TWAIN działają tak samo, dlatego szczegółowe informacje na temat skanowania znajdziesz w dokumentacji wybranego oprogramowania.

ISIS

Sterownik ISIS (Image and Scanner Interface Specification) udostępnia interfejs programowy do komunikacji między sprzętem do przetwarzania obrazów/skanowania i aplikacjami (oprogramowaniem). Sterowniki ISIS umożliwiają spójną obsługę wszystkich skanerów zgodnych ze standardem ISIS.

WIA

WIA zapewnia interfejs do komunikacji między sprzętem do obrazowania/skanowania a aplikacjami zgodnymi ze standardem WIA. Nie wszystkie programy zgodne ze standardem WIA działają tak samo, dlatego szczegółowe informacje na temat skanowania znajdziesz w dokumentacji wybranego oprogramowania.

Ustawienia trybu uśpienia i automatycznego wyłączenia

Domyślnie skaner przechodzi w tryb uśpienia po 10 minutach braku aktywności.

System Windows: Aby zmienić domyślne ustawienia automatycznego wyłączenia, użyj panelu sterowania lub wbudowanego serwera internetowego.

2 Korzystanie ze skanera

W następujących tematach opisano sposób ładowania i skanowania oryginałów.

Konfigurowanie skanera

- [Konfiguracja funkcji Skanuj do poczty e-mail](#)
- [Konfiguracja skanowania do faksu](#)
- [Konfiguracja funkcji skanowania do folderu sieciowego](#)
- [Konfiguracja funkcji Skanuj na dysk USB](#)
- [Konfiguracja funkcji Skanuj do SharePoint®](#)
- [Tworzenie szybkiego zestawu](#)

Konfiguracja funkcji Skanuj do poczty e-mail

- [Wprowadzenie](#)
- [Zanim zaczniesz](#)
- [Krok 1: Otwórz wbudowany serwer internetowy HP \(EWS\)](#)
- [Krok 2: Konfiguracja ustawień Identyfikacji sieci](#)
- [Krok 3: Konfiguracja funkcji wysyłania do wiadomości e-mail](#)
- [Krok czwarty: Konfiguracja szybkich zestawów \(opcjonalnie\)](#)
- [Krok 5: Konfiguracja funkcji Wyślij do poczty e-mail w celu używania systemu Office 365 Outlook \(opcjonalnie\)](#)

Wprowadzenie

Urządzenie jest wyposażone w funkcję umożliwiającą skanowanie dokumentu i wysyłanie go na jeden lub większą liczbę adresów e-mail. Aby użyć funkcji skanowania, urządzenie musi być podłączone do sieci, ale funkcja nie będzie dostępna, dopóki nie zostanie skonfigurowana. Istnieją dwie metody konfiguracji opcji Skanowanie do poczty e-mail: **Kreatora konfiguracji skanowania do wiadomości e-mail** (podstawowe) oraz **Konfiguracja wiadomości e-mail** (zaawansowana). Użyj poniższych informacji, by skonfigurować funkcję Skanowanie do poczty e-mail.

Zanim zaczniesz

Aby skonfigurować funkcję Skanuj do poczty e-mail, połączenie urządzenia z siecią musi być aktywne.

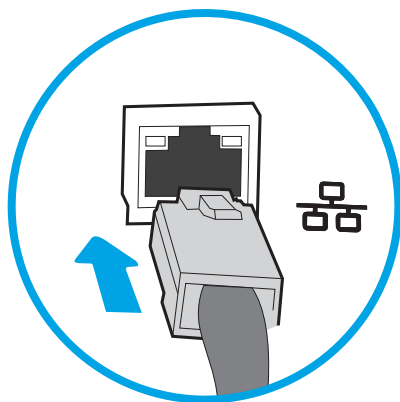

Administratorzy potrzebują następujących informacji przed rozpoczęciem procesu konfiguracji:



- Dostęp administracyjny do urządzenia
- Sufiks DNS (np. companyname.com)
- Serwer SMTP (np. smtp.mycompany.com)

 **UWAGA:** Jeśli nie jest znana nazwa serwera SMTP, numer portu SMTP lub informacje uwierzytelniania, skontaktuj się z dostawcą usług e-mail/internetowych lub administratorem systemu, aby uzyskać wymagane informacje. Nazwy serwera SMTP i nazwy portów można zwykle znaleźć przy użyciu funkcji wyszukiwania w Internecie. Wyszukaj np. takie terminy jak „nazwa serwera smtp Gmail” lub „nazwa serwera smtp Yahoo”.

- Wymagania uwierzytelniania serwera SMTP dla poczty wychodzącej, w tym nazwa użytkownika i hasło uwierzytelniania, jeśli są stosowane.

 **UWAGA:** W dokumentacji dostawcy usługi poczty e-mail wyszukaj informacje na temat limitów cyfrowego przesyłania, które dotyczą posiadanego konta e-mail. Niektórzy dostawcy mogą tymczasowo zablokować konto w przypadku przekroczenia limitu wysyłania.

Krok 1: Otwórz wbudowany serwer internetowy HP (EWS)

1. Na ekranie głównym panelu sterowania urządzenia wybierz ikonę Informacje , a następnie ikonę Sieć , aby wyświetlić adres IP lub nazwę hosta.
2. Otwórz przeglądarkę internetową i wpisz w wierszu adresu adres IP lub nazwę hosta urządzenia, identyczne z danymi wyświetlanymi na panelu sterowania produktu. Naciśnij klawisz **Enter** na klawiaturze komputera. Otworzy się serwer EWS.

 <https://10.10.XX.XXX/>

 **UWAGA:** Jeżeli przeglądarka wyświetli komunikat informujący, że dostęp do strony internetowej może być niebezpieczny, wybierz opcję kontynuowania mimo to. Dostęp do tej strony nie spowoduje uszkodzenia komputera.

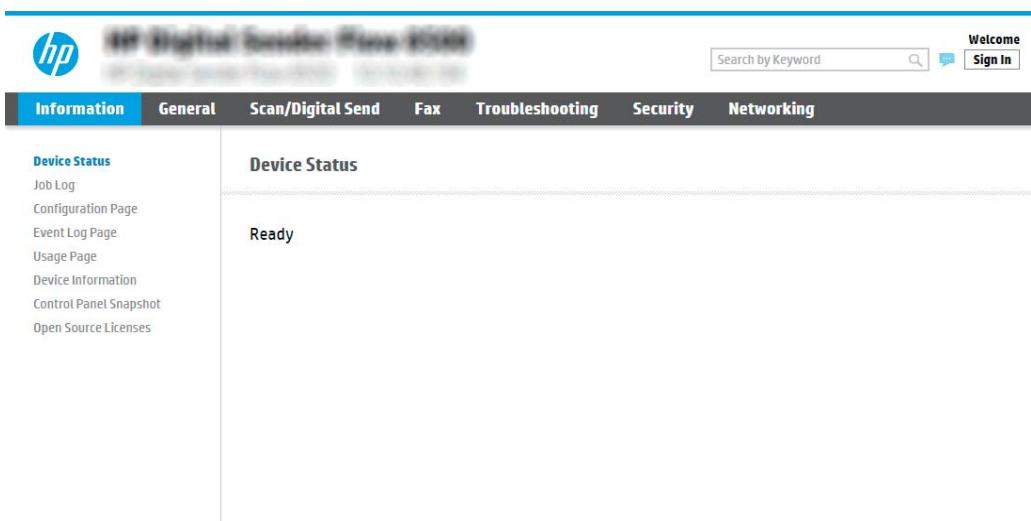

Krok 2: Konfiguracja ustawień Identyfikacji sieci

 **UWAGA:** Konfiguracja poczty e-mail na karcie **Sieć** jest procesem złożonym i może wymagać pomocy administratora systemu.

1. Korzystając z górnych kart nawigacji serwera EWS, kliknij opcję **Internet**.

 **UWAGA:** Aby skonfigurować ustawienia sieci do użytku z Office 365, patrz [Krok 5: Konfiguracja funkcji Wyślij do poczty e-mail w celu używania systemu Office 365 Outlook \(opcjonalnie\) na stronie 29](#)

2. W oknie dialogowym **Ustawienia TCP/IP** kliknij kartę **Identyfikacja sieci**.
3. W obszarze **Sufiks domeny TCP/IP** sprawdź, czy podano sufiks DNS dla używanego klienta poczty. Sufiksy DNS mają następujący format: companyname.com, gmail.com itp.

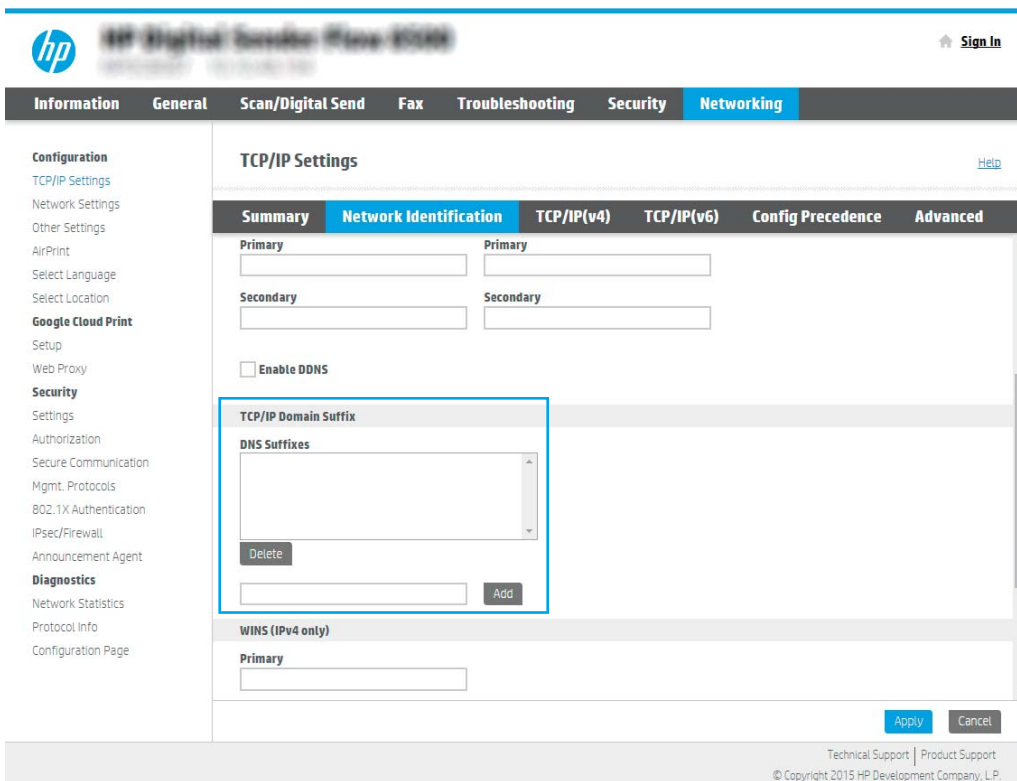

The screenshot shows the HP eWS interface for configuring TCP/IP settings. The 'Networking' tab is active, and the 'TCP/IP Settings' page is displayed. The 'Network Identification' sub-tab is selected. In the 'TCP/IP Domain Suffix' section, there is a list of 'DNS Suffixes' and a 'Delete' button. Below this, there is an 'Add' button. The 'WINS (IPv4 only)' section is also visible, with a 'Primary' field. At the bottom right, there are 'Apply' and 'Cancel' buttons. The footer contains 'Technical Support | Product Support' and '© Copyright 2015 HP Development Company, LP'.

 **UWAGA:** Jeżeli sufiks DNS nie jest skonfigurowany, użyj adresu IP.

4. Kliknij **Zastosuj**.
5. Kliknij przycisk **OK**.

Krok 3: Konfiguracja funkcji wysyłania do wiadomości e-mail

Istnieją dwie metody konfiguracji opcji wysyłania do poczty e-mail: **Kreator konfiguracji poczty e-mail** (podstawowa) oraz **Konfiguracja poczty e-mail** (zaawansowana). Aby skonfigurować funkcję wysyłania do poczty e-mail, należy użyć następujących opcji:

- [Metoda 1: Podstawowa konfiguracja za pomocą Kreatora konfiguracji poczty e-mail](#)
- [Metoda 2: Zaawansowana konfiguracja za pomocą Konfiguracji poczty e-mail](#)

Metoda 1: Podstawowa konfiguracja za pomocą Kreatora konfiguracji poczty e-mail

Opcja ta uruchamia podstawowy **Kreator konfiguracji poczty e-mail** we wbudowanym serwerze internetowym (EWS).

1. Korzystając z górnych kart nawigacji serwera EWS, kliknij opcję **Skanowanie / dystrybucja cyfrowa**.
2. W lewym panelu nawigacyjnym kliknij opcję **Kreatory szybkiej konfiguracji funkcji Wyślij w wiadomości e-mail i skanuj do folderu sieciowego**.
3. W oknie dialogowym **Kreatory szybkiej konfiguracji poczty e-mail i skanowania do folderu sieciowego** wybierz łącze **Konfiguracja poczty e-mail**.

 **UWAGA:** Jeśli zostanie wyświetlony komunikat informujący, że funkcja skanowania do wiadomości e-mail jest wyłączona, kliknij przycisk **Kontynuuj**, aby kontynuować konfigurację i włączyć funkcję skanowania do wiadomości e-mail po zakończeniu.

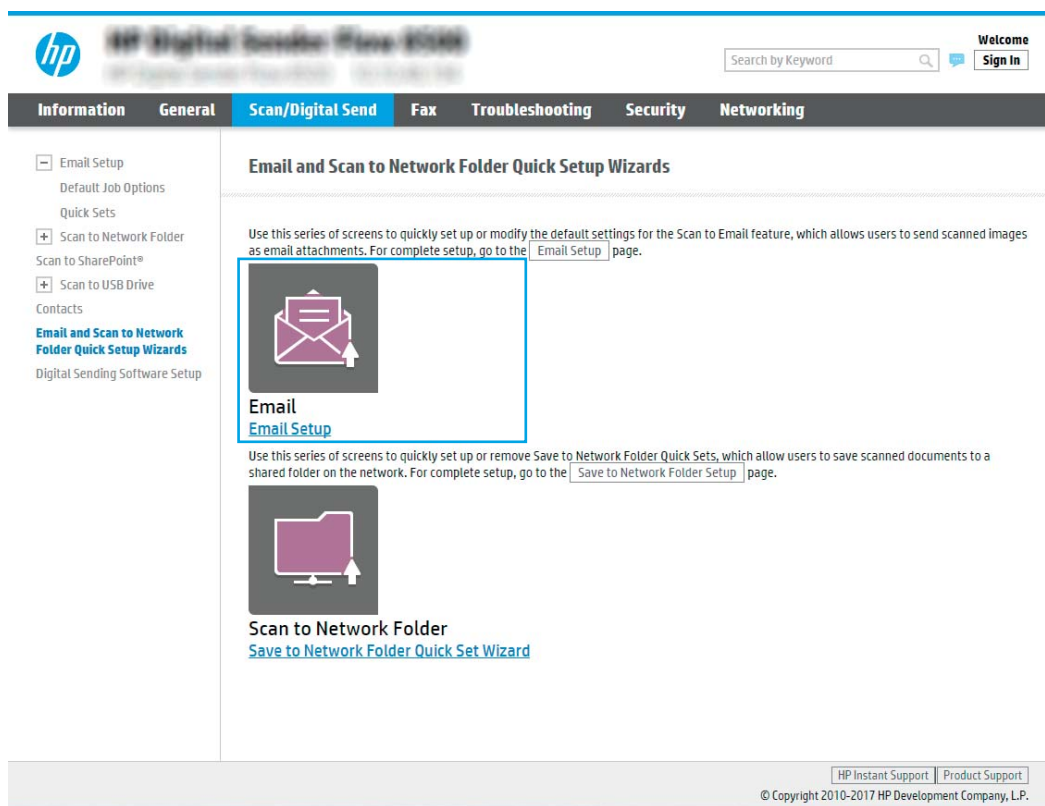

4. W oknie dialogowym **Skonfiguruj serwery poczty e-mail (SMTP)** wykonaj jedną z poniższych czynności:

Przeszukaj sieć, aby wyszukać serwer poczty wychodzącej

 **UWAGA:** Opcja ta wyszukuje serwery SMTP wyłącznie w obrębie zapory użytkownika.

- a. Wybierz opcję **Przeszukaj sieć w celu znalezienia serwera poczty wychodzącej** i kliknij przycisk **Dalej**.
- b. Wybierz właściwy serwer z listy **Konfiguruj serwer poczty e-mail (SMTP)** i kliknij przycisk **Dalej**.
- c. Wybierz opcję opisującą wymagania w zakresie uwierzytelniania serwera
 - **Serwer nie wymaga uwierzytelniania:** Wybierz opcję **Serwer nie wymaga uwierzytelniania** i kliknij przycisk **Dalej**.
 - lub**
 - **Serwer wymaga uwierzytelniania:** Z rozwijanej listy wybierz opcję uwierzytelniania:

- **Użyj danych logowania użytkownika do połączenia się po zalogowaniu za pomocą panelu sterowania:** Wybierz opcję **Użyj danych logowania użytkownika, aby połączyć po zarejestrowaniu na panelu sterowania**, a następnie kliknij przycisk **Dalej**.

lub
- **Zawsze używaj tych danych logowania:** Wybierz opcję **Zawsze używaj tych danych logowania**, wpisz **nazwę użytkownika** i **hasło**, a następnie kliknij przycisk **Dalej**.

Opcja 3: Dodaj serwer SMTP

- a. Wybierz opcję **Dodaj serwer SMTP**
- b. Wprowadź odpowiednie dane w polu **Nazwa serwera** i **Numer portu**, a następnie kliknij przycisk **Dalej**.

 **UWAGA:** W większości przypadków domyślnego numeru portu nie trzeba zmieniać.

 **UWAGA:** Jeżeli korzystasz z takiej usługi serwera SMTP jak Gmail, sprawdź adres SMTP, numer portu i ustawienia SSL na stronie internetowej dostawcy usługi lub w innych źródłach. Zwykle w przypadku poczty Gmail adres SMTP to smtp.gmail.com, numer portu to 465, a szyfrowanie SSL powinno być włączone.

Sprawdź w źródłach internetowych, czy te ustawienia serwera są aktualne i obowiązujące w czasie wykonywania konfiguracji.

- c. Wybierz opcję uwierzytelniania serwera:
 - **Serwer nie wymaga uwierzytelniania:** Wybierz opcję **Serwer nie wymaga uwierzytelniania** i kliknij przycisk **Dalej**.

lub
 - **Serwer wymaga uwierzytelniania:** Wybierz opcję z rozwijanej listy **Serwer wymaga uwierzytelniania**:
 - **Użyj danych logowania użytkownika do połączenia się po zalogowaniu za pomocą panelu sterowania:** Wybierz opcję **Użyj danych logowania użytkownika, aby połączyć po zarejestrowaniu na panelu sterowania**, a następnie kliknij przycisk **Dalej**.

lub
 - **Zawsze używaj tych danych logowania:** Wybierz opcję **Zawsze używaj tych danych logowania**, wpisz **nazwę użytkownika** i **hasło**, a następnie kliknij przycisk **Dalej**.

 **UWAGA:** Jeżeli w trakcie konfiguracji pól **Nadawca**, **Temat** i **Wiadomość** pole wyboru **Edytowane przez użytkownika** nie jest zaznaczone, użytkownicy nie będą mogli edytować tych pól na panelu sterowania urządzenia podczas wysyłania wiadomości e-mail.

Opcja	Opis
Od (wymagane)	Wybierz jedną z następujących opcji menu rozwijanego Nadawca : <ul style="list-style-type: none"> • Adres użytkownika (wymagane logowanie) • Domyślny nadawca: Wpisz domyślny adres e-mail i wyświetlaną nazwę w polach Domyślny adres e-mail nadawcy i Domyślna nazwa. <p>UWAGA: Utwórz konto e-mail dla urządzenia i użyj jako domyślnego adresu e-mail.</p> <p>UWAGA: Skonfiguruj funkcję e-mail tak, aby użytkownik przed jej użyciem musiał się zalogować. Zapobiega to wysyłaniu przez użytkowników wiadomości e-mail z adresu, który do nich nie należy.</p>
Temat (opcjonalne)	Domyślny wiersz tematu wiadomości e-mail.
Wiadomość (opcjonalne)	Utwórz wiadomość niestandardową. <p>Aby wykorzystać tę wiadomość we wszystkich e-mailach wysyłanych z urządzenia, usuń zaznaczenie pola wyboru Edytowane przez użytkownika w celu zastąpienia jej ustawieniem Wiadomość.</p>

5. W obszarze **Konfiguruj ustawienia skanowania pliku** ustaw domyślne preferencje skanowania i kliknij przycisk **Dalej**.

Opcja	Opis
Typ pliku	Wybierz domyślny typ pliku dla skanowanego dokumentu: <ul style="list-style-type: none"> • PDF • JPEG • TIFF • MTIFF • XPS • PDF/A
Kolor/czarno-biały	Wybierz standardowe ustawienie kolorów dla skanowanego dokumentu: <ul style="list-style-type: none"> • Kolor • Szary • Półtony • Czarno-biały • Automatyczne wykrywanie kolorów

Opcja	Opis
Jakość i rozmiar pliku	Wybierz domyślną jakość wydruku dla skanowanego dokumentu: <ul style="list-style-type: none">• Niska (mały plik)• Średnia• Wysoka (duży plik)
Rozdzielczość	Wybierz domyślną rozdzielczość skanowania dla dokumentu: <ul style="list-style-type: none">• 75 dpi• 150 dpi• 200 dpi• 300 dpi• 400 dpi• 600 dpi

6. Przejrzyj zawartość obszaru **Podsumowanie**, następnie kliknij przycisk **Zakończ**, aby zakończyć konfigurację.

Metoda 2: Zaawansowana konfiguracja za pomocą Konfiguracji poczty e-mail

1. Za pomocą karty nawigacji serwera EWS wybierz opcję **Skanowanie/dystrybucja cyfrowa**, a następnie kliknij opcję **Konfiguracja poczty e-mail** w lewym panelu nawigacyjnym.



UWAGA: Domyślnie strona Konfiguracji poczty e-mail wyświetla podstawowe ustawienia Konfiguracji skanowania do wiadomości e-mail. Aby uzyskać dostęp do dodatkowych ustawień, kliknij przycisk **Ustawienia zaawansowane** u dołu strony.

2. W oknie dialogowym **Konfiguracja e-mail** zaznacz pole **Włącz skanowanie do wiadomości e-mail**. Jeżeli to pole wyboru nie jest zaznaczone, funkcja jest niedostępna z poziomu panelu sterowania urządzenia.

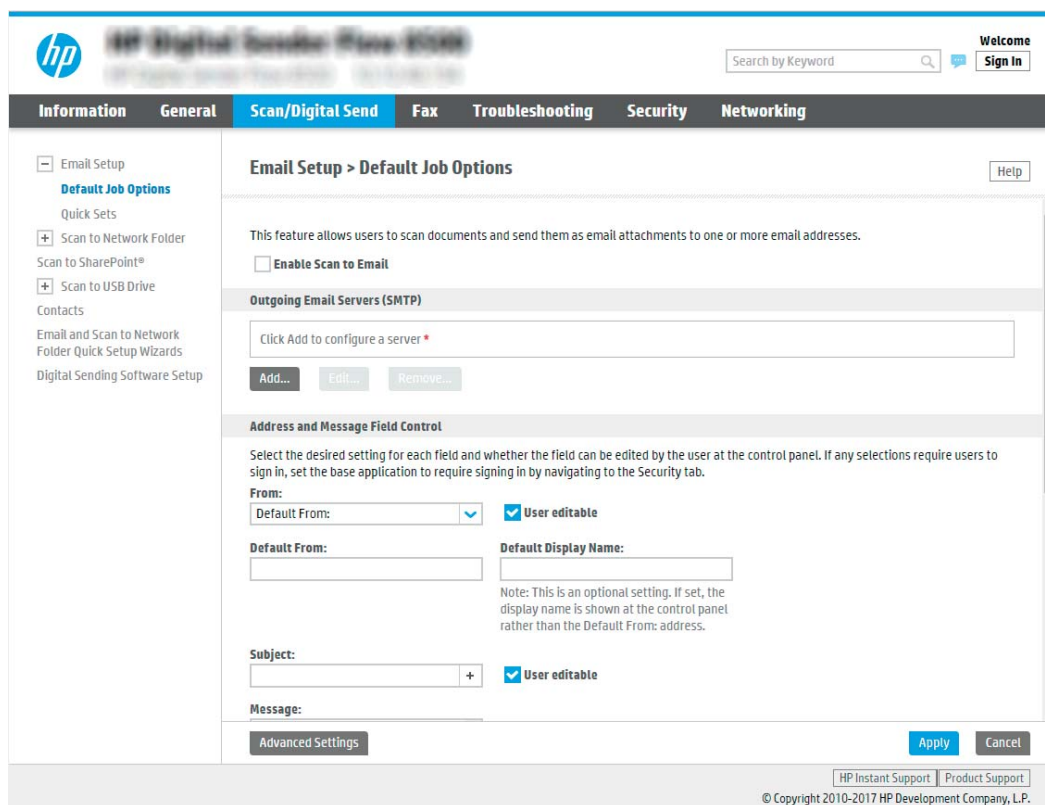

3. W obszarze **Serwery poczty wychodzącej (SMTP)** wykonaj czynności dotyczące jednej z poniższych opcji.

- Wybór jednego z wyświetlanych serwerów
- Kliknij przycisk **Dodaj**, aby uruchomić kreator SMTP.
 - ▲ W kreatorze SMTP wybierz jedną z poniższych opcji.
 - **Opcja 1: Znam adres serwera SMTP lub nazwę hosta:** Wprowadź adres serwera SMTP i kliknij przycisk **Dalej**.
 - **Opcja 2:** Jeśli nie znasz adresu serwera SMTP, wybierz opcję **Przeszukaj sieć w celu znalezienia serwera poczty wychodzącej**, a następnie kliknij przycisk **Dalej**. Wybierz serwer i kliknij przycisk **Dalej**.

 **UWAGA:** Jeśli serwer SMTP został już utworzony dla innej funkcji urządzenia, zostanie wyświetlona opcja **Użyj serwera używanego już przez inną funkcję**. Wybierz tę opcję i skonfiguruj ją pod kątem funkcji e-mail.

 **UWAGA:** Niektóre serwery mają problem z wysyłaniem lub odbiorem wiadomości e-mail, które są większe niż 5 MB. Problemom tym można zapobiec, wprowadzając wartość liczbową w polu **Dziel wiadomości e-mail większe niż (MB)**.

 **UWAGA:** W większości przypadków domyślnego numeru portu nie trzeba zmieniać. Jednak przy wybranej opcji **Włącz protokół SMTP SSL** należy korzystać z portu 587.

 **UWAGA:** Jeśli korzystasz z usługi Google™ Gmail, zaznacz pole **Aktywuj protokół SMTP SSL**. Zwykle w przypadku poczty Gmail adres SMTP to smtp.gmail.com, numer portu to 465, a SSL powinno być włączone.

Sprawdź w źródłach internetowych, czy te ustawienia serwera są aktualne i obowiązujące w czasie wykonywania konfiguracji.

4. W obszarze **Kontrola pól adresu i wiadomości** wprowadź ustawienie **Od:** oraz pozostałe ustawienia opcjonalne.

Ustawienie **Kontrola pól adresu i wiadomości:**

Funkcja	Opis
Ograniczenia pola adresu¹	<p>Określ, czy użytkownicy muszą wybierać adres e-mail z książki adresowej, czy też mogą wprowadzać adres e-mail ręcznie.</p> <p>OSTROŻNIE: Jeśli zostało zaznaczone pole wyboru Użytkownicy muszą wybierać z książki adresowej, a dla pól adresów została także wybrana opcja Możliwość edytowania przez użytkownika, zmiany tych pól spowodują także zmiany odpowiednich wartości w książce adresowej.</p> <p>Aby uniemożliwić użytkownikom zmiany kontaktów w książce adresowej urzędnika, przejdź do strony Kontrola dostępu na karcie Zabezpieczenia, a następnie zablokuj możliwość wprowadzania zmian w książce przez użytkowników postępujących się kontem Gość.</p>
Zezwalanie na nieprawidłowe formaty adresu e-mail¹	<p>Wybór tej opcji pozwala na nieprawidłowy format adresu e-mail.</p>
Możliwość edytowania przez użytkownika	<p>Aby Domyślny adres w polu „Od” i Domyślna nazwa wyświetlana były używane do wszystkich wiadomości e-mail wysyłanych z tego urzędnika (chyba że użytkownik jest zalogowany), nie zaznaczaj pola wyboru Możliwość edytowania przez użytkownika.</p> <p>Jeżeli w trakcie ustawiania pól adresu pole wyboru Możliwość edytowania przez użytkownika nie jest zaznaczone, użytkownicy nie będą mogli edytować tych pól na panelu sterowania urzędnika podczas wysyłania wiadomości e-mail. Aby korzystać z funkcji „wyslij do mnie”, usuń zaznaczenie pola wyboru Możliwość edytowania przez użytkownika dotyczących wszystkich pól adresu, w tym Od:, Do:, DW: oraz UDW:, a następnie ustaw adres wysyłania Od: jako jego własny i Do: jako ich własny.</p>
Domyślny adres w polu „Od” i Domyślna nazwa wyświetlana:	<p>Podaj adres e-mail i nazwę, aby użyć ich w adresie Od: wiadomości e-mail.</p> <p>UWAGA: Utwórz konto e-mail dla urzędnika i użyj jako domyślnego adresu e-mail.</p> <p>UWAGA: Skonfiguruj funkcję e-mail tak, aby użytkownik przed jej użyciem musiał się zalogować. Zapobiega to wysyłaniu przez użytkowników wiadomości e-mail z adresu, który do nich nie należy.</p>
Do:¹	<p>Adres e-mail odbiorcy wiadomości e-mail.</p>
DW:¹	<p>Adres DW do wiadomości e-mail.</p>
UDW:¹	<p>Adres UDW do wiadomości e-mail.</p>
Temat:	<p>Domyślny wiersz tematu wiadomości e-mail.</p>
Komunikat:	<p>Utwórz wiadomość niestandardową. Aby wykorzystać tę wiadomość we wszystkich e-mailach wysyłanych z urzędnika, usuń zaznaczenie lub nie zaznaczaj pola wyboru Możliwość edytowania przez użytkownika w celu zastąpienia jej ustawieniem Wiadomość:.</p>

¹ To ustawienie jest dostępne tylko na stronie Ustawienia zaawansowane.

5. W polu **Podpisywanie i szyfrowanie** ustaw preferencje podpisywania i szyfrowania.

 **UWAGA:** Te ustawienia są dostępne tylko na stronie Ustawienia zaawansowane.

Ustawienia Podpisywanie i szyfrowanie:

Funkcja	Opis
Podpisywanie	Wskaż, czy chcesz podpisywania certyfikatu zabezpieczeń. Zaznacz pole wyboru Możliwość edytowania przez użytkownika , aby to ustawienie mogło być edytowane z poziomu panelu sterowania urządzenia.
Algorytm haszowania	Wybierz algorytm służący do podpisywania certyfikatu.
Szyfrowanie	Wskaż, czy wiadomości e-mail mają być szyfrowane. Zaznacz pole wyboru Możliwość edytowania przez użytkownika , aby to ustawienie mogło być edytowane z poziomu panelu sterowania urządzenia.
Algorytm szyfrowania	Wybierz algorytm służący do szyfrowania wiadomości e-mail.
Atrybut publicznego klucza odbiorcy	Wskaż, który atrybut ma być używany do pobierania certyfikatu klucza publicznego odbiorcy z LDAP.
Użyj certyfikatu klucza publicznego odbiorcy do weryfikacji odbiorcy	Wybierz to ustawienie, aby użyć certyfikatu klucza publicznego odbiorcy do jego weryfikacji.

6. W obszarze **Ustawienia powiadomień** wybierz, czy użytkownicy będą otrzymywać powiadomienia o wysłanych wiadomościach e-mail. Domyślnie będzie wykorzystywany adres e-mail zalogowanego użytkownika. Jeśli adres e-mail odbiorcy jest pusty, powiadomienia nie będą wysyłane.
7. W obszarze **Ustawienia skanowania** skonfiguruj domyślne preferencje skanowania.



UWAGA: Te ustawienia są dostępne tylko na stronie Ustawienia zaawansowane.

Ustawienia skanowania:

Funkcja	Opis
Rozmiar oryginalny	Określ format strony oryginału.
Strony oryginału	Wskaż, czy oryginał jest jedno- czy dwustronny.
Optymalizuj tekst/zdjęcie	Wybierz, aby zoptymalizować wydruk dla zawartości określonego typu.
Orientacja zawartości	Wybierz sposób, w jaki zawartość oryginału jest rozmieszczona na stronie. Dostępne są opcje orientacji: Pionowa lub Pozioma .
Czyszczenie tła	Wybierz wartość, aby usunąć wyblakłe obrazy z tła lub usunąć jasny kolor tła.
Zaciemnienie	Wybierz wartość, aby ustawić przyciemnienie pliku.
Kontrast	Wybierz wartość, aby ustawić kontrast pliku.
Ostrość	Wybierz wartość, aby ustawić ostrość pliku.
Podgląd obrazu	Wskaż, czy wyświetlany podgląd zadania ma być opcjonalny, wymagany lub wyłączony.
Opcje przycinania	Wskaż, czy zezwalać na przycinanie zadania. Wybierz typ przycinania.
Wymazywanie krawędzi	Wybierz to ustawienie w celu określenia szerokości (w calach lub milimetrach) przeznaczonych do usunięcia marginesów (w calach lub milimetrach) przedniej oraz tylnej strony zadania.

8. W obszarze **Ustawienia pliku** skonfiguruj domyślne preferencje ustawień pliku.

Ustawienia pliku:

Funkcja	Opis
Prefiks nazwy pliku ¹	Określ domyślny prefiks nazwy pliku używany dla plików zapisywanych do folderu sieciowego.
Nazwa pliku	Domyślna nazwa pliku dla pliku przeznaczonego do zapisania. Zaznacz pole wyboru Możliwość edytowania przez użytkownika , aby to ustawienie mogło być edytowane z poziomu panelu sterowania urządzenia.
Sufiks nazwy pliku ¹	Ta funkcja pozwala określić domyślny sufix nazwy pliku używany dla plików zapisywanych do folderu sieciowego. Domyślny sufix duplikatu nazwy pliku [nazwapliku]_RRRRMMDDT
Podgląd nazwy pliku ¹	Wpisz nazwę pliku, a następnie kliknij przycisk Aktualizuj podgląd .
Format numerowania plików ¹	Wybierz format nazwy pliku w przypadku, gdy zadanie jest dzielone na kilka plików.
Dodaj numerowanie, gdy zadanie składa się tylko z jednego pliku (np. _1-1) ¹	Wybierz to ustawienie, aby dodać numerowanie do nazwy pliku, jeśli zadanie składa się tylko z jednego pliku zamiast wielu.
Typ pliku	Wybierz format zapisanego pliku. Zaznacz pole wyboru Możliwość edytowania przez użytkownika , aby to ustawienie mogło być edytowane z poziomu panelu sterowania urządzenia.
Wysoka kompresja (mniejszy plik) ¹	Wybierz to ustawienie, aby skompresować zeskanowany plik, co pozwoli zmniejszyć jego rozmiar. Należy jednak pamiętać, że proces skanowania pliku o wysokim stopniu kompresji może trwać dłużej niż w przypadku plików o normalnej kompresji.
Szyfrowanie PDF ¹	Jeżeli typem pliku jest PDF, opcja ta umożliwia szyfrowanie wyjściowego pliku PDF. Aby zaszyfrować plik, należy określić hasło. Tego samego hasła należy użyć do otwarcia pliku. Jeżeli przed naciśnięciem przycisku Start nie podano hasła, na ekranie pojawi się komunikat mówiący o konieczności wprowadzenia go.
Rozdzielczość	Ustaw rozdzielczość pliku. Obrazy o wyższej rozdzielczości drukowane są z większą liczbą punktów na cal (dpi, dots per inch), widoczna jest więc na nich większa liczba szczegółów. Obrazy o niższej rozdzielczości drukowane są z mniejszą liczbą punktów na cal, widoczne jest więc na nich mniej szczegółów, ale rozmiar pliku jest też mniejszy.
Jakość i rozmiar pliku	Wybierz jakość pliku. Obrazy wyższej jakości wymagają plików o większym rozmiarze niż obrazy gorsze jakościowo, a ponadto dłużej trwa ich wysyłanie.
Kolor/czarno-biały	Określ, czy kopie mają być skanowane w kolorze, w czerni i odcieniach szarości czy tylko w czerni.
Omijaj puste strony ¹	Jeśli włączono opcję Omijaj puste strony , puste strony będą ignorowane.
Tworzenie wielu plików ¹	Wybierz to ustawienie, aby skanować strony do osobnych plików na podstawie określonej maksymalnej liczby stron na jeden plik.

¹ To ustawienie jest dostępne tylko na stronie Ustawienia zaawansowane.

- Przejrzyj wybrane i opcje i sprawdź, czy są właściwe. Następnie kliknij przycisk **Zastosuj**, aby zakończyć konfigurację.

Krok czwarty: Konfiguracja szybkich zestawów (opcjonalnie)

Szybkie zestawy to opcjonalne skróty zleceń dostępne na Ekranie głównym oraz w aplikacji Szybkie zestawy w urządzeniu.

- W obszarze **Konfiguracja poczty e-mail** w lewym panelu nawigacyjnym kliknij opcję **Szybkie zestawy**.
- Wybierz jedną z następujących opcji:
 - wybierz istniejący szybki zestaw w aplikacji Szybkie zestawy w tabeli

lub

- kliknij przycisk **Dodaj**, aby uruchomić kreator szybkiego zestawu.
3. Jeśli wybrano opcję **Dodaj**, zostanie otwarta strona **Konfiguracja szybkiego zestawu**. Wprowadź następujące informacje:
 - **Nazwa szybkiego zestawu**: Wprowadź tytuł nowego szybkiego zestawu.
 - **Opis szybkiego zestawu**: Wprowadź opis szybkiego zestawu.
 - **Opcja uruchamiania szybkiego zestawu**: Aby ustawić sposób uruchamiania szybkiego zestawu, kliknij opcję **Wprowadź aplikację, a następnie wybierz Start** lub **Uruchom natychmiast po wybraniu z ekranu głównego**.
 4. Należy określić następujące ustawienia szybkiego zestawu: Kontrola pól adresu i wiadomości, Podpisywanie i szyfrowanie, Ustawienia powiadamiania, Ustawienia skanowania, Ustawienia pliku.
 5. Kliknij przycisk **Zakończ**, aby zapisać Szybki zestaw.

Krok 5: Konfiguracja funkcji Wyślij do poczty e-mail w celu używania systemu Office 365 Outlook (opcjonalnie)

Wprowadzenie

Microsoft Office 365 Outlook jest to dostarczany przez firmę Microsoft system poczty e-mail oparty na chmurze, który wykorzystuje protokół SMTP (Simple Mail Transfer Protocol) do wysyłania i odbierania wiadomości e-mail. Wykonanie poniższych czynności prowadzi do włączenia produktu w celu wysyłania poczty e-mail za pomocą konta Office 365 Outlook z poziomu panelu sterowania urządzenia.

 **UWAGA:** Musisz mieć konto z adresem e-mail w systemie Office 365 Outlook, aby skonfigurować odpowiednie ustawienia we wbudowanym serwerze internetowym (EWS).

Skonfiguruj serwer poczty wychodzącej (SMTP) w celu wysyłania poczty z konta Office 365 Outlook

1. Korzystając z górnych kart nawigacji serwera EWS, kliknij opcję **Internet**.
2. W lewym okienku nawigacji kliknij opcję **Ustawienia TCP/IP**.
3. W obszarze **Ustawienia TCP/IP** kliknij kartę **Identyfikacja sieci**.

4. W obszarze **Sufiks domeny TCP/IP** sprawdź, czy podano sufiks DNS dla używanego klienta poczty. Sufiksy DNS mają następujący format: companyname.com, Gmail.com itd.

The screenshot shows the HP Digital Sendbox (Fax) configuration interface. The 'Networking' tab is active, and the 'TCP/IP Settings' page is displayed. The 'Network Identification' sub-tab is selected, showing fields for Primary and Secondary IP addresses and a checkbox for 'Enable DDNS'. The 'TCP/IP Domain Suffix' section is highlighted with a blue box, containing a list of 'DNS Suffixes' and an 'Add' button. Below this is the 'WINS (IPv4 only)' section with a 'Primary' field. The page footer includes 'Apply' and 'Cancel' buttons and copyright information: '© Copyright 2015 HP Development Company, L.P.'.

 **UWAGA:** Jeżeli sufiks DNS nie jest skonfigurowany, użyj adresu IP.

5. Kliknij **Zastosuj**.
6. Kliknij kartę **Skanowanie/Dystrybucja cyfrowa**.
7. W lewym panelu nawigacyjnym kliknij opcję **Konfiguracja poczty e-mail**.

8. Na stronie **Konfiguracja e-mail** zaznacz pole **Włącz skanowanie do wiadomości e-mail**. Jeśli to pole wyboru nie jest dostępne, oznacza to, że funkcja jest niedostępna z panelu sterowania.

9. Kliknij przycisk **Dodaj** w obszarze **Serwery poczty wychodzącej (SMTP)**, aby uruchomić kreator SMTP.
10. W polu **Znam adres serwera SMTP lub nazwę hosta** wpisz smtp.onoffice.com i kliknij przycisk **Dalej**.
11. W oknie dialogowym **Ustaw informacje podstawowe wymagane do połączenia z serwerem** wpisz **587** w polu **Numer portu**.



 **UWAGA:** Niektóre serwery mają problem z wysyłaniem lub odbiorem wiadomości e-mail, które są większe niż 4 MB. Problemom tym można zapobiec, wprowadzając wartość liczbową w polu **Dziel wiadomości e-mail większe niż (MB)**.

12. Zaznacz pole wyboru **Włącz protokół SMTP SSL** i kliknij przycisk **Dalej**.
13. W oknie dialogowym **Wymagania uwierzytelniania serwera** uzupełnij następujące informacje.
- Wybierz opcję **Serwer wymaga uwierzytelniania**.
 - Z listy rozwijanej wybierz opcję **Zawsze używaj tych danych logowania**.
 - W polu **Nazwa użytkownika** wpisz adres e-mail Office 365 Outlook.
 - W polu **Hasło** wpisz hasło do konta Office 365 Outlook i kliknij przycisk **Dalej**.
14. W oknie dialogowym **Użycie serwera** wybierz funkcje urządzenia, które będą mogły wysyłać wiadomości e-mail przez ten serwer SMTP, a następnie kliknij przycisk **Dalej**.

15. W oknie dialogowym **Podsumowanie i test** wprowadź prawidłowy adres e-mail w polu **Wyślij testowy e-mail do:** i kliknij przycisk **Testuj**.
16. Sprawdź prawidłowość wszystkich ustawień, po czym kliknij przycisk **Zakończ**, aby zakończyć konfigurację serwera poczty wychodzącej.

Konfiguracja skanowania do faksu

Krok 1: Otwórz wbudowany serwer internetowy HP

1. Na ekranie głównym panelu sterowania urządzenia wybierz ikonę **Informacje** , a następnie ikonę **Sieć** , aby wyświetlić adres IP lub nazwę hosta.
2. Otwórz przeglądarkę internetową i wpisz w wierszu adresu adres IP lub nazwę hosta urządzenia, identyczne z danymi wyświetlanymi na panelu sterowania produktu. Naciśnij klawisz **Enter** na klawiaturze komputera. Otworzy się serwer EWS.

 <https://10.10.XX.XXX/>

 **UWAGA:** Jeżeli przeglądarka wyświetli komunikat informujący, że dostęp do strony internetowej może być niebezpieczny, wybierz opcję kontynuowania mimo to. Dostęp do tej strony nie spowoduje uszkodzenia komputera.

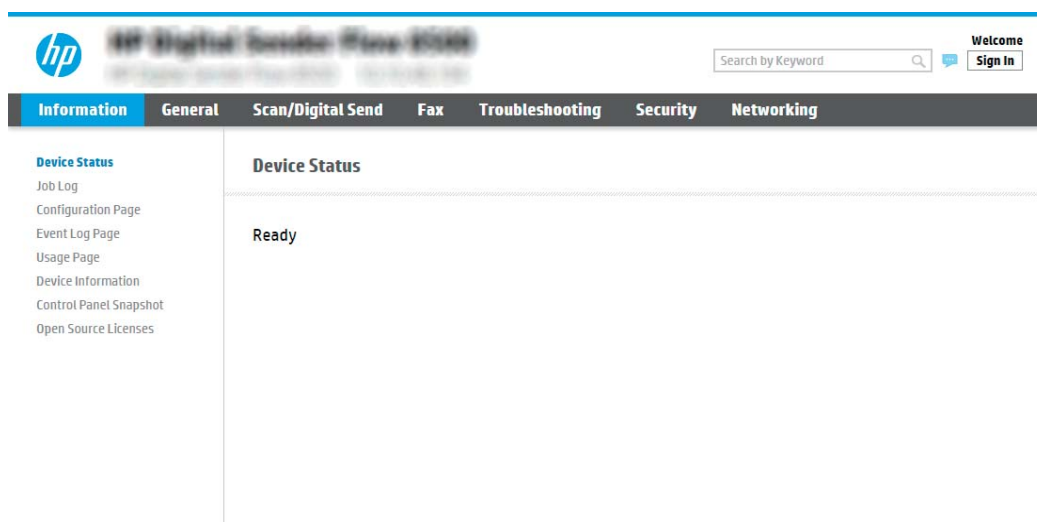

Krok 2: Konfiguracja skanowania do faksu

Metoda 1: Konfiguracja faksu w sieci LAN

1. Korzystając z górnych kart nawigacji serwera EWS, kliknij kartę **Faks**.
2. Przejdź do **Konfiguracja faksu w sieci LAN**.
3. Zaznacz pole wyboru **Włącz wysyłanie faksów**.
4. Wprowadź odpowiednie informacje w **Ustawienia folderu**.

 **UWAGA:** Przed skonfigurowaniem faksu w sieci LAN konieczne może być konfigurowanie udostępnionego folderu sieciowego.

Metoda 2: Ustawienia usługi faksu internetowego

1. Korzystając z górnych kart nawigacji serwera EWS, kliknij kartę **Faks**.
2. Przejdź do **Konfiguracja faksu internetowego**.
3. Zaznacz pole wyboru **Włącz wysyłanie faksów**.
4. W sekcji **Serwery poczty wychodzącej (SMTP)** kliknij przycisk **Dodaj**, aby dodać serwer poczty wychodzącej.
5. W sekcji **Ustawienia usługi faksu internetowego** kliknij przycisk **Dodaj**, aby dodać domenę dostawcy usługi faksu internetowego.
6. Wprowadź odpowiednie informacje we wszystkich następujących polach, a następnie kliknij przycisk **Zastosuj**.

Konfiguracja funkcji skanowania do folderu sieciowego

- [Wprowadzenie](#)
- [Zanim zaczniesz](#)
- [Krok 1: Otwórz wbudowany serwer internetowy HP](#)
- [Krok 2: Konfiguracja funkcji skanowania do folderu sieciowego](#)

Wprowadzenie

Ten dokument wyjaśnia sposób włączania i konfigurowania funkcji skanowania do folderu sieciowego. Urządzenie jest wyposażone w funkcję umożliwiającą skanowanie dokumentu i zapisywanie go w folderze sieciowym. Aby użyć funkcji skanowania, urządzenie musi być podłączone do sieci, ale funkcja nie będzie dostępna, dopóki nie zostanie skonfigurowana. Istnieją dwie metody konfiguracji opcji skanowania do folderu sieciowego: **Kreator konfiguracji zapisywania do folderu sieciowego** (podstawowa) oraz **Konfiguracja zapisywania do folderu sieciowego** (zaawansowana).

Zanim zaczniesz



 **UWAGA:** Połączenie drukarki z siecią musi być aktywne, żeby można było skonfigurować funkcję Skanuj do folderu sieciowego.

Administratorzy potrzebują następujących danych przed rozpoczęciem procesu konfiguracji:

- Dostęp administracyjny do urządzenia
- W pełni kwalifikowana nazwa domeny (FQDN) (np. \\servername.us.companyname.net\scans) folderu docelowego LUB adres IP serwera (np. \\16.88.20.20\scans).

 **UWAGA:** Termin „serwer” w tym kontekście odnosi się do komputera, w którym znajduje się udostępniany folder.

Krok 1: Otwórz wbudowany serwer internetowy HP

1. Na ekranie głównym panelu sterowania urządzenia wybierz ikonę Informacje , a następnie ikonę Sieć , aby wyświetlić adres IP lub nazwę hosta.

2. Otwórz przeglądarkę internetową i wpisz w wierszu adresu adres IP lub nazwę hosta urządzenia, identyczne z danymi wyświetlanymi na panelu sterowania produktem. Naciśnij klawisz **Enter** na klawiaturze komputera. Otworzy się serwer EWS.

 <https://10.10.XX.XXX/>

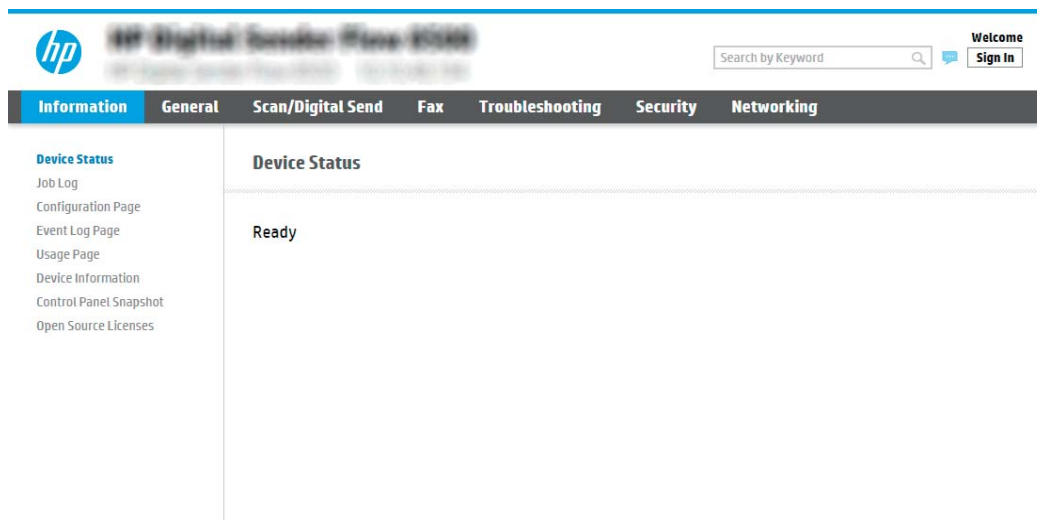

 **UWAGA:** Jeżeli przeglądarka wyświetli komunikat informujący, że dostęp do strony internetowej może być niebezpieczny, wybierz opcję kontynuowania mimo to. Dostęp do tej strony nie spowoduje uszkodzenia komputera.



Krok 2: Konfiguracja funkcji skanowania do folderu sieciowego

Metoda 1: Używanie kreatora funkcji Skanuj do folderu sieciowego

Opcja ta uruchamia kreator konfiguracji, które znajdują się we wbudowanym serwerze internetowym HP dla urządzenia. Kreator konfiguracji obejmuje opcje konfiguracji podstawowej.





 **UWAGA:** Przed rozpoczęciem: Aby wyświetlić adres IP urządzenia lub nazwę hosta, dotknij ikony Informacje , a następnie dotknij ikony Sieć  na panelu sterowania urządzenia.

1. Korzystając z górnych kart nawigacji serwera EWS, kliknij kartę **Skanowanie/dystrybucja cyfrowa**.
2. W lewym panelu nawigacyjnym kliknij opcję **Kreator szybkiej konfiguracji funkcji Wyślij w wiadomości e-mail i skanuj do folderu sieciowego**.
3. Kliknij łącze **Kreator szybkiego zestawu funkcji Zapisz do folderu sieciowego**.
4. W oknie dialogowym **Dodaj lub usuń szybki zestaw Zapisz do folderu sieciowego** kliknij przycisk **Dodaj**.

 **UWAGA:** Szybkie zestawy to skróty zleceń dostępne na ekranie głównym oraz w aplikacji Szybkie zestawy.



 **UWAGA:** Funkcja Zapisz do folderu sieciowego może być minimalnie skonfigurowana bez tworzenia szybkiego zestawu. W przypadku tej podstawowej konfiguracji pozbawionej szybkiego zestawu użytkownik musi jednak wprowadzić informacje o folderze docelowym dla każdego zadania skanowania. Szybki zestaw musi zawierać metadane funkcji Zapisz do folderu sieciowego.

5. W oknie dialogowym **Dodaj szybki zestaw Folder** uzupełnij niżej wymienione informacje.

- a. W polu **Tytuł szybkiego zestawu** wpisz tytuł.
-
-  **UWAGA:** Nazwa szybkiego zestawu powinna być łatwa do zrozumienia przez użytkowników (np. „Skanuj i zapisz do folderu”).
-
- b. W polu **Opis szybkiego zestawu** wpisz opis wyjaśniający, co szybki zestaw będzie zapisywać.
- c. Kliknij przycisk **Dalej**.
6. W oknie dialogowym **Konfiguracja folderu docelowego** uzupełnij niżej wymienione informacje.
- a. W polu **Ścieżka UNC do folderu** wpisz ścieżkę do folderu, do którego będą trafiać skany.
- Ścieżka do folderu może być w pełni kwalifikowaną nazwą domeny (FQDN) (np. \servername.us.companyname.net\scans) folderu docelowego lub adresem IP serwera (np. \16.88.20.20\scans). Upewnij się, czy ścieżka do folderu (np. \scans) następuje po nazwie FQDN lub adresie IP.
-
-  **UWAGA:** Nazwa FQDN może być bardziej niezawodna niż adres IP. Jeśli serwer uzyska adres IP za pośrednictwem protokołu DHCP, adres IP może się zmienić. Jednak połączenie z adresem IP może być szybsze, bo urządzenie nie musi korzystać z DNS, aby znaleźć serwer docelowy.
-
- b. Z listy rozwijanej **Ustawienia uwierzytelniania** wybierz jedną z niżej wymienionych opcji:
- **Użyj danych logowania użytkownika w celu połączenia po zalogowaniu za pomocą panelu sterowania**
 - **Zawsze używaj tych danych logowania**
-
-  **UWAGA:** W przypadku wybrania opcji **Zawsze używaj tych danych logowania** nazwa użytkownika i hasło muszą być wprowadzone w odpowiednich polach, a dostęp urządzenia do folderu musi być zweryfikowany poprzez kliknięcie opcji **Sprawdź dostęp**.
-
- c. W polu **Domena systemu Windows** wpisz domenę Windows.
-  **WSKAZÓWKA:** Aby znaleźć domenę systemu Windows w systemie Windows 7, kliknij przycisk **Start**, a następnie opcję **Panel sterowania i System**.
- Aby znaleźć domenę systemu Windows w systemie Windows 8, kliknij przycisk **Szukaj**, wpisz **System** w polu wyszukiwania i kliknij opcję **System**.
- Domena znajduje się w sekcji **Nazwa komputera, domena i ustawienia grupy roboczej**.
-
- d. Kliknij przycisk **Dalej**.
7. W oknie dialogowym **Konfiguruj ustawienia skanowania pliku** ustaw domyślne preferencje skanowania dla szybkiego zestawu i kliknij przycisk **Dalej**.
8. Przejrzyj okno dialogowe **Podsumowanie**, a następnie kliknij opcję **Zakończ**.

Metoda 2: Konfiguracja funkcji Skanuj do folderu sieciowego

Opcja ta umożliwi przeprowadzenie zaawansowanej konfiguracji funkcji Zapisz do folderu sieciowego za pomocą wbudowanego serwera internetowego (EWS) dla urządzenia.

 **UWAGA:** Przed rozpoczęciem: Aby wyświetlić adres IP urządzenia lub nazwę hosta, dotknij ikony Informacje , a następnie dotknij ikony Sieć  na panelu sterowania urządzenia.

Krok 1: Rozpocznij konfigurację

1. Kliknij kartę **Skanowanie/Dystrybucja cyfrowa**.
2. W menu nawigacji po lewej kliknij łącze **Konfiguracja funkcji Skanuj do folderu sieciowego**.

Krok 2: Konfiguruj ustawienia funkcji Skanuj do folderu sieciowego

1. Na stronie **Konfiguracja funkcji Skanuj do folderu sieciowego** zaznacz pole **Zezwól na skanowanie do folderu sieciowego**. Jeśli to pole wyboru nie jest zaznaczone, funkcja jest niedostępna z panelu sterowania.
2. W obszarze Skanuj do folderu sieciowego w lewym panelu nawigacyjnym kliknij opcję **Szybkie zestawy**. Kliknij przycisk **Dodaj**, aby otworzyć okno dialogowe **Konfiguracja szybkich zestawów**.

 **UWAGA:** Szybkie zestawy to skróty zleceń dostępne na ekranie głównym oraz w aplikacji Szybkie zestawy.

 **UWAGA:** Funkcja **Skanuj do folderu sieciowego** może być minimalnie skonfigurowana bez tworzenia szybkiego zestawu. W przypadku tej podstawowej konfiguracji pozbawionej szybkiego zestawu użytkownik musi jednak wprowadzić informacje o folderze docelowym dla każdego zadania skanowania. Szybki zestaw musi zawierać metadane funkcji Skanuj do folderu sieciowego.

Wypełnij ustawienia we wszystkich oknach konfiguracji szybkich zestawów, aby skonfigurować funkcję Skanuj do folderu sieciowego.

Okno pierwsze: Ustaw nazwę, opis i opcje interakcji z użytkownikiem szybkiego zestawu na panelu sterowania

Okno dialogowe **Ustaw lokalizację szybkiego zestawu i opcje interakcji z użytkownikiem na panelu sterowania**, aby wskazać miejsce wyświetlania przycisku **Szybki zestaw** na panelu sterowania i aby skonfigurować poziom interakcji na poziomie panelu sterowania z użytkownikiem urządzenia.

1. W polu **Nazwa szybkiego zestawu** wpisz tytuł.

 **UWAGA:** Nazwa szybkiego zestawu powinna być łatwa do zrozumienia przez użytkowników (np. „Skanuj i zapisz do folderu”).

2. W polu **Opis szybkiego zestawu** wpisz opis wyjaśniający, co szybki zestaw będzie zapisywać.
3. Na liście rozwijanej **Opcje uruchamiania szybkiego zestawu** wybierz jedną z następujących opcji.

- Opcja 1: **Wprowadź aplikację, a następnie wybierz Start.**
- Opcja 2: **Uruchom natychmiast po wybraniu**

Wybierz jedną z następujących opcji dotyczących monitów:

- **Monit dotyczący stron oryginału**
- **Monit dotyczący dodatkowych stron**
- **Wymagaj podglądu**

 **UWAGA:** W przypadku wyboru opcji **Uruchom natychmiast po wybraniu** w następnym etapie należy podać folder docelowy.

4. Kliknij przycisk **Dalej**.

Okno drugie: Ustawienia folderu

Okno dialogowe **Ustawienia folderu** służy do konfiguracji typów folderów, do których wysyłane są zeskanowane dokumenty.

Użytkownik ma do wyboru dwa typy folderów docelowych:

- Foldery udostępnione i foldery FTP
- Udostępnione foldery osobiste

Istnieją dwa rodzaje uprawnień do korzystania z folderów:

- Dostęp umożliwiający odczyt i zapisywanie
- Dostęp umożliwiający tylko zapis

Poniżej opisano sposób konfiguracji ustawień folderu.

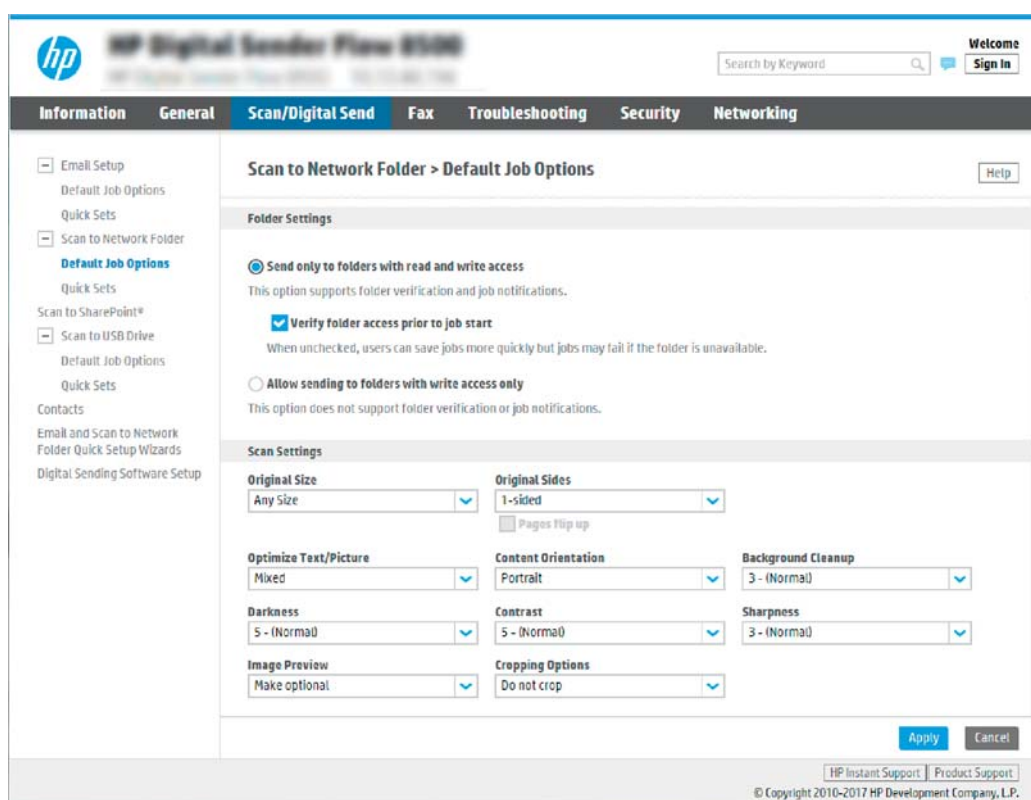

Konfiguracja folderu docelowego dla zeskanowanych dokumentów

Opcja 1: Foldery udostępnione i foldery FTP

Aby zapisywać zeskanowane dokumenty w standardowym folderze udostępnionym, wykonaj niżej opisane czynności.

1. Wybierz opcję **Zapisz do folderów udostępnionych lub folderów FTP**, jeżeli nie została ona wybrana wcześniej.
2. Kliknij przycisk **Dodaj...**. Nastąpi wyświetlenie okna dialogowego **Dodaj ścieżkę do folderu sieciowego**.
3. W oknie dialogowym **Ustawienia folderów** wybierz jedną z niżej wymienionych opcji.

- Opcja 1: Zapisz w standardowym folderze sieciowym

The screenshot shows the HP Digital Send Web UI configuration page for 'Scan to Network Folder > Default Job Options'. The interface includes a navigation menu on the left with options like 'Email Setup', 'Scan to Network Folder', and 'Scan to USB Drive'. The main content area is divided into two sections: 'Folder Settings' and 'Scan Settings'. In the 'Folder Settings' section, the 'Send only to folders with read and write access' option is selected, and the 'Verify folder access prior to job start' checkbox is checked. The 'Scan Settings' section contains various dropdown menus for 'Original Size', 'Original Sides', 'Optimize Text/Picture', 'Content Orientation', 'Background Cleanup', 'Darkness', 'Contrast', 'Sharpness', 'Image Preview', and 'Cropping Options'. At the bottom right, there are 'Apply' and 'Cancel' buttons.

 **UWAGA:** Więcej informacji na temat tworzenia udostępnionych folderów sieciowych można znaleźć w dokumencie [Konfiguracja folderu udostępnionego](#) (c04431534).

1. Wybierz opcję **Zapisz w standardowym udostępnionym folderze sieciowym**, o ile nie została ona wybrana wcześniej.
2. W polu **Ścieżka UNC do folderu** wpisz ścieżkę do folderu.

Ścieżka do folderu może być w pełni kwalifikowaną nazwą domeny (FQDN) (np. \servername.us.companyname.net\scans) folderu docelowego lub adresem IP serwera (np. \16.88.20.20\scans). Upewnij się, czy ścieżka do folderu (np. \scans) następuje po nazwie FQDN lub adresie IP.

 **UWAGA:** Nazwa FQDN może być bardziej niezawodna niż adres IP. Jeśli serwer uzyska adres IP za pośrednictwem protokołu DHCP, adres IP może się zmienić. Jednak połączenie z adresem IP może być szybsze, bo urządzenie nie musi korzystać z DNS, aby znaleźć serwer docelowy.

3. Aby w folderze docelowym automatycznie utworzyć podfolder dla skanowanych dokumentów, wybierz formę nazwy podfolderu z listy **Podfolder niestandardowy**.
Aby ograniczyć dostęp do podfolderu do użytkownika, który tworzy zadanie skanowania, wybierz opcję **Ogranicz dostęp do podfolderu do użytkownika**.
4. Aby wyświetlić pełną ścieżkę do folderu dla skanowanych dokumentów, kliknij opcję **Aktualizuj podgląd**.
5. Z listy rozwijanej **Ustawienia uwierzytelniania** wybierz jedną z niżej wymienionych opcji:

- Użyj danych logowania użytkownika w celu połączenia po zalogowaniu za pomocą panelu sterowania
- Zawsze używaj tych danych logowania.

 **UWAGA:** W przypadku wyboru opcji **Zawsze używaj tych danych logowania** w odpowiednich polach należy wprowadzić nazwę użytkownika i hasło.

6. W polu **Domena systemu Windows** wpisz domenę Windows.

 **UWAGA:** Aby znaleźć domenę systemu Windows w systemie Windows 7, kliknij przycisk **Start**, a następnie opcję **Panel sterowania i System**.

Aby znaleźć domenę systemu Windows w systemie Windows 8, kliknij przycisk **Szukaj**, wpisz **System** w polu wyszukiwania i kliknij opcję **System**.

Domena znajduje się w sekcji **Nazwa komputera, domena i ustawienia grupy roboczej**.

 **UWAGA:** W przypadku konfiguracji, w której każdy ma dostęp do folderu, niezbędne jest podanie wartości nazwy grupy roboczej (wartość domyślna to „Workgroup” – Grupa robocza), nazwy użytkownika i hasła. Jeśli jednak folder znajduje się w folderach danego użytkownika, a nie folderach publicznych, konieczne jest użycie danych logowania tego użytkownika.

 **UWAGA:** Zamiast nazwy komputera może być niezbędne podanie adresu IP. Wiele domowych komputerów nie obsługuje prawidłowo nazw komputerów i nie ma serwera nazw domen (DNS). W takim przypadku najlepiej ustawić statyczny adres IP na udostępnionym komputerze PC, by uniknąć problemu przypisywania nowego adresu IP przez DHCP. W przypadku typowego rutera domowego odbywa się to przez ustawienie statycznego adresu IP w tej samej podsieci, ale poza zasięgiem zakresów DHCP.

7. Kliknij polecenie **OK**.

- Opcja 2: **Zapisz na serwerze FTP**

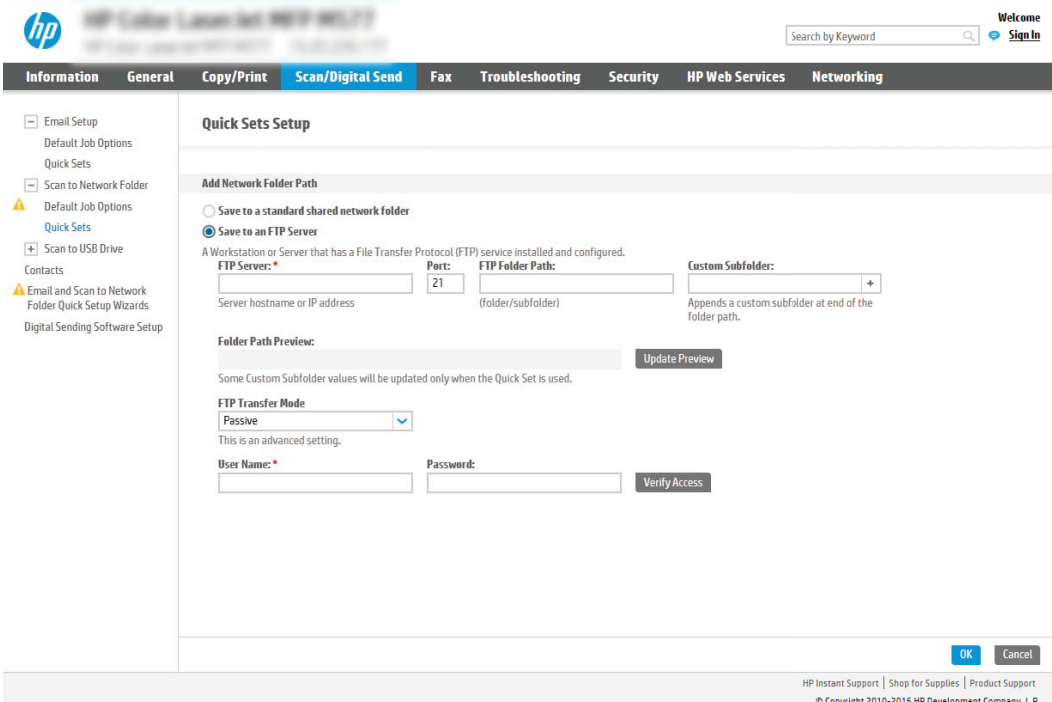

The screenshot shows the HP Web Services interface for configuring network folder paths. The 'Quick Sets Setup' section is active, and the 'Add Network Folder Path' option is selected. The 'Save to an FTP Server' radio button is chosen. The form includes fields for 'FTP Server' (Server hostname or IP address), 'Port' (set to 21), 'FTP Folder Path' (folder/subfolder), and 'Custom Subfolder'. A 'Folder Path Preview' section shows a preview of the path and an 'Update Preview' button. The 'FTP Transfer Mode' is set to 'Passive'. There are also fields for 'User Name' and 'Password' with a 'Verify Access' button. The interface includes a navigation menu on the left and a search bar at the top right.

 **UWAGA:** Jeżeli serwer FTP znajduje się poza zaporą, należy skonfigurować serwer proxy w ustawieniach sieciowych. Ustawienia te znajdują się na karcie **ustawień sieciowych wbudowanego serwera internetowego** w opcjach **zaawansowanych**.

1. Wybierz opcję **Zapisz na serwerze FTP**.
2. W polu **Serwer FTP** wpisz nazwę serwera FTP lub adres IP.
3. W polu **Port** wpisz numer portu.

 **UWAGA:** W większości przypadków domyślnego numeru portu nie trzeba zmieniać.

4. Aby w folderze docelowym automatycznie utworzyć podfolder dla skanowanych dokumentów, wybierz formę nazwy podfolderu z listy **Podfolder niestandardowy**.
5. Aby wyświetlić pełną ścieżkę do folderu dla skanowanych dokumentów, kliknij opcję **Aktualizuj podgląd**.
6. Na liście rozwijanej **Tryb transferu FTP** wybierz jedną z niżej wymienionych opcji:
 - o **Pasywny**
 - o **Aktywny**
7. W polu **Nazwa użytkownika** wpisz nazwę użytkownika.
8. W polu **Hasło** wpisz hasło.
9. Kliknij opcję **Sprawdź dostęp**, aby potwierdzić, że można uzyskać dostęp do miejsca docelowego.
10. Kliknij polecenie **OK**.

Opcja 2: Udostępnione foldery osobiste

Aby zapisywać zeskanowane dokumenty w osobistym folderze udostępnionym, wykonaj niżej opisane czynności.

 **UWAGA:** Opcja ta jest stosowana w środowiskach domenowych, gdzie administrator konfiguruje folder udostępniony dla każdego użytkownika. Jeżeli skonfigurowano funkcję Zapisz w osobistym folderze udostępnionym, użytkownicy będą musieli logować się na panelu sterowania urządzenia za pomocą danych logowania Windows lub uwierzytelniania LDAP.

1. Wybierz opcję **Zapisz w osobistym folderze udostępnionym**.
2. W polu **Pobierz folder główny użytkownika urządzenia, korzystając z tego atrybutu** wpisz folder główny użytkownika w Microsoft Active Directory.

 **UWAGA:** Sprawdź, czy użytkownik wie, gdzie w sieci znajduje się jego folder główny.

3. Aby dodać podfolder z nazwą użytkownika na końcu ścieżki do folderu, wybierz opcję **Utwórz podfolder na podstawie nazwy użytkownika**.

Aby ograniczyć dostęp do podfolderu do użytkownika, który tworzy zadanie skanowania, wybierz opcję **Ogranicz dostęp do podfolderu do użytkownika**.

Wybór uprawnień do korzystania z folderu docelowego

Opcja 1: Dostęp umożliwiający odczyt i zapisywanie

Aby wysłać zeskanowane dokumenty do folderu z dostępem umożliwiającym odczyt i zapis, wykonaj poniższe czynności.

 **UWAGA:** **Wyślij tylko do folderów z możliwością odczytu i zapisu** obsługuje weryfikację folderu i powiadomienia dotyczące zadania

1. Wybierz opcję **Wyślij tylko do folderów z możliwością odczytu i zapisu**, jeżeli nie wybrano jej wcześniej.
2. Aby urządzenie sprawdzało typ dostępu do folderu przez rozpoczęciem zadania skanowania, wybierz opcję **Sprawdź dostęp do folderu przed rozpoczęciem zadania**.

 **UWAGA:** Zadania skanowania można kończyć szybciej, jeżeli opcja **Sprawdź dostęp do folderu przed rozpoczęciem zadania** nie jest wybrana. Jeżeli jednak folder jest niedostępny, zadanie skanowania nie powiedzie się.

3. Kliknij przycisk **Dalej**.

Opcja 2: Dostęp umożliwiający tylko zapis

Aby wysłać zeskanowane dokumenty do folderów z dostępem umożliwiającym jedynie ich zapis, wykonaj niżej opisane czynności.

 **UWAGA:** **Zezwól na wysyłanie do folderów tylko do odczytu** nie obsługuje weryfikacji folderu ani powiadomień o zadaniach.

 **UWAGA:** Jeśli ta opcja jest zaznaczona, urządzenie nie może zmieniać nazwy pliku skanowania. Przesyła taką samą nazwę pliku dla wszystkich zadań skanowania.

Wybierz dla pliku zadania skanowania przedrostek lub przyrostek związany z czasem, by każde zadanie skanowania było zapisywane w unikatowym pliku i nie zastępowało poprzedniego pliku. Nazwa pliku jest określana przez informacje w oknie dialogowym ustawień pliku kreatora szybkiego zestawu.

1. Wybierz opcję **Zezwól na wysyłanie do folderów tylko do odczytu**.
2. Kliknij przycisk **Dalej**.

Okno trzecie: Ustawienia powiadamiania

▲ W oknie dialogowym **Ustawienia powiadamiania** można wykonywać niżej opisane zadania.

 **UWAGA:** W celu wysyłania powiadomień e-mail urządzenie wymaga skonfigurowania pod kątem używania serwera SMTP do wysyłania wiadomości e-mail. Więcej informacji na temat konfiguracji serwera SMTP do wysyłania wiadomości e-mail znaleźć można w dokumencie [Konfiguracja funkcji Skanuj do poczty e-mail](#) (c05173714).

- Opcja 1: **Nie powiadamiaj**
 1. Wybierz opcję **Nie powiadamiaj**.
 2. W celu wygenerowania monitu o dokonanie przez użytkownika przeglądu ustawień powiadamiania wybierz opcję **Monituj użytkownika przed rozpoczęciem zadania**, a następnie kliknij przycisk **Dalej**.
- Opcja 2: **Powiadamiaj po zakończeniu zadania**

1. Wybierz opcję **Powiadamiaj po zakończeniu zadania**.
 2. Wybierz metodę dostarczania powiadomień z listy **Sposób powiadamiania**.
Jeżeli wybraną metodą powiadamiania jest **E-mail**, wpisz adres e-mail w polu **Adres e-mail powiadomienia**.
 3. Aby dołączyć do powiadomienia miniaturę pierwszej zeskanowanej strony, wybierz opcję **Dołącz miniaturę**.
 4. W celu wygenerowania monitu o dokonanie przez użytkownika przeglądu ustawień powiadamiania wybierz opcję **Monituj użytkownika przed rozpoczęciem zadania**, a następnie kliknij przycisk **Dalej**.
- Opcja 3: **Powiadamiaj tylko, jeśli zadanie nie powiedzie się**
 1. Wybierz opcję **Powiadamiaj tylko, jeśli zadanie nie powiedzie się**.
 2. Wybierz metodę dostarczania powiadomień z listy **Sposób powiadamiania**.
Jeżeli wybraną metodą powiadamiania jest **E-mail**, wpisz adres e-mail w polu **Adres e-mail powiadomienia**.
 3. Aby dołączyć do powiadomienia miniaturę pierwszej zeskanowanej strony, wybierz opcję **Dołącz miniaturę**.
 4. W celu wygenerowania monitu o dokonanie przez użytkownika przeglądu ustawień powiadamiania wybierz opcję **Monituj użytkownika przed rozpoczęciem zadania**, a następnie kliknij przycisk **Dalej**.

Okno czwarte: Scan Settings (Ustawienia skanowania)

W oknie dialogowym **Ustawienia skanowania** ustaw domyślne preferencje skanowania dla szybkiego zestawu i kliknij przycisk **Dalej**.

Ustawienia skanowania:

Funkcja	Opis
Rozmiar oryginalny	Określ format strony oryginału.
Strony oryginału	Wskaż, czy oryginał jest jedno- czy dwustronny.
Optymalizuj tekst/zdjęcie	Wybierz, aby zoptymalizować wydruk dla zawartości określonego typu.
Orientacja zawartości	Wybierz sposób, w jaki zawartość oryginału jest rozmieszczona na stronie. Dostępne są opcje orientacji: Pionowa lub Pozioma .
Czyszczenie tła	Wybierz wartość, aby usunąć wyblakłe obrazy z tła lub usunąć jasny kolor tła.
Zaciemnienie	Wybierz wartość, aby ustawić przyciemnienie pliku.
Kontrast	Wybierz wartość, aby ustawić kontrast pliku.
Ostrość	Wybierz wartość, aby ustawić ostrość pliku.
Podgląd obrazu	Wskaż, czy wyświetlany podgląd zadania ma być opcjonalny, wymagany lub wyłączony.
Opcje przycinania	Wskaż, czy zezwalać na przycinanie zadania. Wybierz typ przycinania.
Wymazywanie krawędzi	Wybierz to ustawienie w celu określenia szerokości (w calach lub milimetrach) przeznaczonych do usunięcia marginesów (w calach lub milimetrach) przedniej oraz tylnej strony zadania.

Okno piąte: Ustawienia IP

W oknie dialogowym **Ustawienia pliku** określ domyślne ustawienia pliku dla szybkiego zestawu i kliknij przycisk **Dalej**.

Ustawienia pliku:

Funkcja	Opis
Prefiks nazwy pliku	Określ domyślny prefiks nazwy pliku używany dla plików zapisywanych do folderu sieciowego.
Nazwa pliku	Domyślna nazwa pliku dla pliku przeznaczonego do zapisania. Zaznacz pole wyboru Możliwość edytowania przez użytkownika , aby to ustawienie mogło być edytowane z poziomu panelu sterowania urządzenia.
Sufiks nazwy pliku	Ta funkcja pozwala określić domyślny sufix nazwy pliku używany dla plików zapisywanych do folderu sieciowego.
Podgląd nazwy pliku	Wpisz nazwę pliku, a następnie kliknij przycisk Aktualizuj podgląd .
Format numerowania plików	Wybierz format nazwy pliku w przypadku, gdy zadanie jest dzielone na kilka plików.
Dodaj numerowanie, gdy zadanie składa się tylko z jednego pliku (np. _1-1)	Wybierz to ustawienie, aby dodać numerowanie do nazwy pliku, jeśli zadanie składa się tylko z jednego pliku zamiast wielu.
Typ pliku	Wybierz format zapisanego pliku. Zaznacz pole wyboru Możliwość edytowania przez użytkownika , aby to ustawienie mogło być edytowane z poziomu panelu sterowania urządzenia.
Wysoka kompresja (mniejszy plik)	Wybierz to ustawienie, aby skompresować zeskanowany plik, co pozwoli zmniejszyć jego rozmiar. Należy jednak pamiętać, że proces skanowania pliku o wysokim stopniu kompresji może trwać dłużej niż w przypadku plików o normalnej kompresji.
Szyfrowanie PDF	Jeżeli typem pliku jest PDF, opcja ta umożliwia szyfrowanie wyjściowego pliku PDF. Aby zaszyfrować plik, należy określić hasło. Tego samego hasła należy użyć do otwarcia pliku. Jeżeli przed naciśnięciem przycisku Start nie podano hasła, na ekranie pojawi się komunikat mówiący o konieczności wprowadzenia go.
Rozdzielczość	Ustaw rozdzielczość pliku. Obrazy o wyższej rozdzielczości drukowane są z większą liczbą punktów na cal (DPI, Dots Per Inch), widoczna jest więc na nich większa liczba szczegółów. Obrazy o niższej rozdzielczości drukowane są z mniejszą liczbą punktów na cal, widoczne jest więc na nich mniej szczegółów, ale rozmiar pliku jest też mniejszy.
Jakość i rozmiar pliku	Wybierz jakość pliku. Obrazy wyższej jakości wymagają plików o większym rozmiarze niż obrazy gorsze jakościowo, a ponadto dłużej trwa ich wysyłanie.
Kolor/czarno-biały	Określ, czy kopie mają być skanowane w kolorze, w czerni i odcieniach szarości czy tylko w czerni.
Omijaj puste strony	Jeśli włączono opcję Omijaj puste strony , puste strony będą ignorowane.
Format pliku metadanych	Skorzystaj z listy rozwijanej, aby wybrać format pliku dla informacji o metadanych.
Tworzenie wielu plików	Wybierz to ustawienie, aby skanować strony do osobnych plików na podstawie określonej maksymalnej liczby stron na jeden plik.

Okno szóste: Podsumowanie

W oknie dialogowym **Podsumowanie** przejrzyj **Podsumowanie**, a następnie kliknij przycisk **Zakończ**.

Krok 3: Zakończ konfigurację

1. W lewym panelu nawigacyjnym kliknij przycisk **Skanuj do folderu sieciowego**.
2. Na stronie **Skanuj do folderu sieciowego** przejrzyj wybrane ustawienia, a następnie kliknij przycisk **Zastosuj** w celu zakończenia konfiguracji.



Konfiguracja funkcji Skanuj na dysk USB

- [Wprowadzenie](#)
- [Krok 1: Otwórz wbudowany serwer internetowy HP](#)
- [Krok 2: Włącz funkcję Skanuj na dysk USB](#)
- [Krok 3: Konfiguracja szybkich zestawów \(opcjonalnie\)](#)
- [Domyślne ustawienia skanowania dla konfiguracji opcji Skanuj na dysk USB](#)
- [Domyślne ustawienia plików dla opcji Zapisz na nośniku USB](#)

Wprowadzenie

Urządzenie jest wyposażone w funkcję umożliwiającą skanowanie dokumentu i zapisywanie go na dysku USB. Funkcja nie będzie dostępna, dopóki nie zostanie skonfigurowana za pomocą wbudowanego serwera internetowego (EWS) HP.

Krok 1: Otwórz wbudowany serwer internetowy HP

1. Na ekranie głównym panelu sterowania urządzenia wybierz ikonę Informacje , a następnie ikonę Sieć , aby wyświetlić adres IP lub nazwę hosta.
2. Otwórz przeglądarkę internetową i wpisz w wierszu adresu adres IP lub nazwę hosta urządzenia, identyczne z danymi wyświetlanymi na panelu sterowania produktu. Naciśnij klawisz **Enter** na klawiaturze komputera. Otworzy się serwer EWS.



-  **UWAGA:** Jeżeli przeglądarka wyświetli komunikat informujący, że dostęp do strony internetowej może być niebezpieczny, wybierz opcję kontynuowania mimo to. Dostęp do tej strony nie spowoduje uszkodzenia komputera.

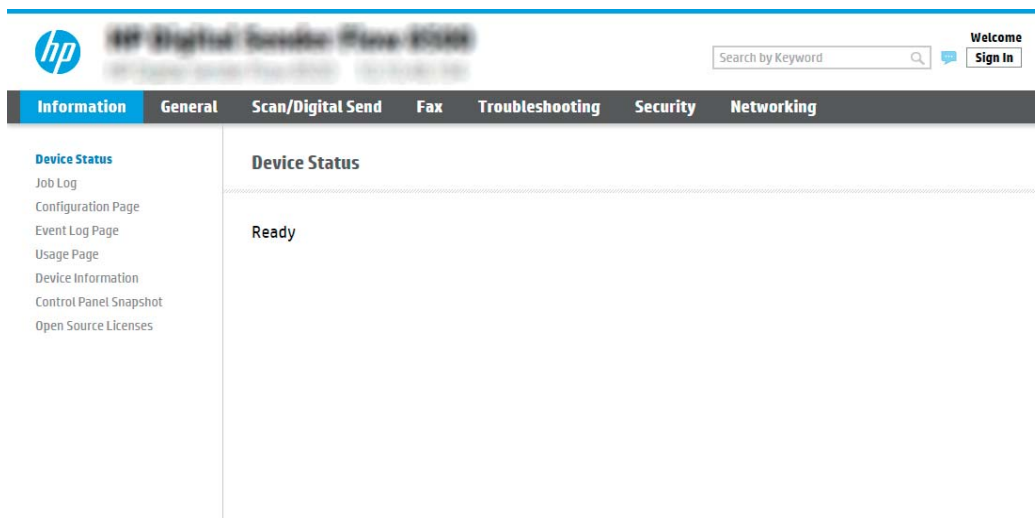

Krok 2: Włącz funkcję Skanuj na dysk USB

1. Wybierz kartę **Zabezpieczenia**.
2. Przewiń do opcji **Porty sprzętu** i upewnij się, że opcja **Włącz funkcję plug and play portu USB hosta** jest włączona.
3. Wybierz kartę **Skanowanie/dystrybucja cyfrowa** i wybierz **Domyślne opcje zleceń** w lewym menu.
4. Zaznacz pole wyboru **Włącz skanowanie do USB**.

 **UWAGA:** Większość urządzeń jest dostarczana z już zainstalowanymi dyskami twardymi (HDD). W niektórych przypadkach dodatkową pamięć urządzenia można dodawać poprzez dysk USB. Upewnij się, czy funkcję Zapisz na dysk USB należy rozwinąć do dysku USB i dysku twardego

Krok 3: Konfiguracja szybkich zestawów (opcjonalnie)

 **UWAGA:** Szybkie zestawy to skróty zleceń dostępne na ekranie głównym oraz w aplikacji Szybkie zestawy.

1. W obszarze **Skanuj na dysk USB** w lewym panelu nawigacyjnym kliknij opcję **Szybkie zestawy**.
2. Wybierz jedną z następujących opcji:
 - wybierz istniejący szybki zestaw w aplikacji Szybkie zestawy w tabeli lub
 - kliknij przycisk **Dodaj**, aby uruchomić kreator szybkiego zestawu.
3. Jeśli wybrano opcję **Dodaj**, zostanie otwarta strona **Konfiguracja szybkiego zestawu**. Wprowadź następujące informacje:
 - **Nazwa szybkiego zestawu:** Wprowadź tytuł nowego szybkiego zestawu.
 - **Opis szybkiego zestawu:** Wprowadź opis szybkiego zestawu.
 - **Opcja uruchamiania szybkiego zestawu:** Aby ustawić sposób uruchamiania szybkiego zestawu, kliknij opcję **Wprowadź aplikację**, a następnie wybierz **Start** lub **Uruchom natychmiast** po wybraniu z ekranu głównego.

4. W panelu sterowania wybierz domyślną lokalizację do zapisywania zeskanowanych plików na nośniku USB znajdującym w porcie USB w pobliżu panelu sterowania, a następnie kliknij przycisk **Dalej**. Domyślne opcje lokalizacji są następujące:
 - **Zapisz w katalogu głównym nośnika USB**
 - **Utwórz lub umieść w tym folderze na nośniku USB**; przy korzystaniu z tej opcji lokalizacji pliku należy podać ścieżkę do folderu na nośniku USB. Do oddzielenia nazw folderów i podfolderów w ścieżce należy używać ukośników odwrotnych \.

5. Wybierz opcję z listy rozwijanej **Warunek, przy którym należy wysłać powiadomienie**., a następnie kliknij **Dalej**.
 To ustawienie określa, czy i w jaki sposób użytkownicy są powiadamiani, jeśli zadanie Zapisz na nośniku USB szybkiego zestawu zostanie ukończone lub nie powiedzie się. Dostępne są następujące ustawienia dla opcji **Warunek, przy którym należy wysłać powiadomienie**: Są to:
 - **Nie powiadamiaj**
 - **Powiadamiaj po zakończeniu zadania**
 - **Powiadamiaj tylko, jeśli zadanie nie powiedzie się**

6. Wybierz opcję **Ustawienia skanowania** dla szybkiego zestawu, a następnie kliknij przycisk **Dalej**.



UWAGA: Więcej informacji na temat dostępnych ustawień skanowania, zobacz [Domyślne ustawienia skanowania dla konfiguracji opcji Skanuj na dysk USB na stronie 46](#)

7. Wybierz **Ustawienia pliku** dla szybkiego zestawu, a następnie kliknij przycisk **Dalej**.



UWAGA: Więcej informacji na temat dostępnych ustawień pliku, zobacz [Domyślne ustawienia skanowania dla konfiguracji opcji Skanuj na dysk USB na stronie 46](#)

8. Przejrzyj podsumowanie ustawień i kliknij przycisk **Zakończ**, aby zapisać szybki zestaw lub wybierz opcję **Wstecz**, aby edytować ustawienia.

Domyślne ustawienia skanowania dla konfiguracji opcji Skanuj na dysk USB

Tabela 2-1 Ustawienia skanowania dla konfiguracji opcji Zapisz na dysk USB:

Funkcja	Opis
Rozmiar oryginalny	Określ format strony oryginału.
Strony oryginału	Wskaż, czy oryginał jest jedno- czy dwustronny.
Optymalizuj tekst/zdjęcie	Wybierz, aby zoptymalizować wydruk dla zawartości określonego typu.
Orientacja zawartości	Wybierz sposób, w jaki zawartość oryginału jest rozmieszczona na stronie. Dostępne są opcje orientacji: Pionowa lub Pozioma .
Czyszczenie tła	Wybierz wartość, aby usunąć wyblakłe obrazy z tła lub usunąć jasny kolor tła.
Zaciemnienie	Wybierz wartość, aby ustawić przyciemnienie pliku.
Kontrast	Wybierz wartość, aby ustawić kontrast pliku.
Ostrość	Wybierz wartość, aby ustawić ostrość pliku.

Tabela 2-1 Ustawienia skanowania dla konfiguracji opcji Zapisz na dysk USB: (ciąg dalszy)

Funkcja	Opis
Podgląd obrazu	Wskaż, czy wyświetlany podgląd zadania ma być opcjonalny, wymagany lub wyłączony.
Opcje przycinania	Wskaż, czy zezwalać na przycinanie zadania. Wybierz typ przycinania.
Wymazywanie krawędzi	Wybierz to ustawienie w celu określenia szerokości (w calach lub milimetrach) przeznaczonych do usunięcia marginesów (w calach lub milimetrach) przedniej oraz tylnej strony zadania.

Domyślne ustawienia plików dla opcji Zapisz na nośniku USB

Tabela 2-2 Ustawienia pliku dla konfiguracji opcji Zapisz na nośniku USB:

Nazwa opcji	Opis
Prefiks nazwy pliku	Określ domyślny prefiks nazwy pliku używany dla plików zapisywanych do folderu sieciowego.
Nazwa pliku	Domyślna nazwa pliku dla pliku przeznaczonego do zapisania. Zaznacz pole wyboru Możliwość edytowania przez użytkownika , aby to ustawienie mogło być edytowane z poziomu panelu sterowania urządzenia.
Sufiks nazwy pliku	Ta funkcja pozwala określić domyślny sufix nazwy pliku używany dla plików zapisywanych do folderu sieciowego. Domyślny sufix duplikatu nazwy pliku [nazwapliku]_RRRRMDDT
Podgląd nazwy pliku	Wpisz nazwę pliku, a następnie kliknij przycisk Aktualizuj podgląd .
Format numerowania plików	Wybierz format nazwy pliku w przypadku, gdy zadanie jest dzielone na kilka plików.
Dodaj numerowanie, gdy zadanie składa się tylko z jednego pliku (np. _1-1)	Wybierz to ustawienie, aby dodać numerowanie do nazwy pliku, jeśli zadanie składa się tylko z jednego pliku zamiast wielu.
Typ pliku	Wybierz format zapisanego pliku. Zaznacz pole wyboru Możliwość edytowania przez użytkownika , aby to ustawienie mogło być edytowane z poziomu panelu sterowania urządzenia.
Wysoka kompresja (mniejszy plik)	Wybierz to ustawienie, aby skompresować zeskanowany plik, co pozwoli zmniejszyć jego rozmiar. Należy jednak pamiętać, że proces skanowania pliku o wysokim stopniu kompresji może trwać dłużej niż w przypadku plików o normalnej kompresji.
Szyfrowanie PDF	Jeżeli typem pliku jest PDF, opcja ta umożliwi szyfrowanie wyjściowego pliku PDF. Aby zaszyfrować plik, należy określić hasło. Tego samego hasła należy użyć do otwarcia pliku. Jeżeli przed naciśnięciem przycisku Start nie podano hasła, na ekranie pojawi się komunikat mówiący o konieczności wprowadzenia go.
Rozdzielczość	Ustaw rozdzielczość pliku. Obrazy o wyższej rozdzielczości drukowane są z większą liczbą punktów na cal (DPI, Dots Per Inch), widoczna jest więc na nich większa liczba szczegółów. Obrazy o niższej rozdzielczości drukowane są z mniejszą liczbą punktów na cal, widoczne jest więc na nich mniej szczegółów, ale rozmiar pliku jest też mniejszy.
Jakość i rozmiar pliku	Wybierz jakość pliku. Obrazy wyższej jakości wymagają plików o większym rozmiarze niż obrazy gorsze jakościowo, a ponadto dłużej trwa ich wysyłanie.
Kolor/czarno-biały	Określ, czy kopie mają być skanowane w kolorze, w czerni i odcieniach szarości czy tylko w czerni.

Tabela 2-2 Ustawienia pliku dla konfiguracji opcji Zapisz na nośniku USB: (ciąg dalszy)

Nazwa opcji	Opis
Omijaj puste strony	Jeśli włączono opcję Omijaj puste strony , puste strony będą ignorowane.
Tworzenie wielu plików	Wybierz to ustawienie, aby skanować strony do osobnych plików na podstawie określonej maksymalnej liczby stron na jeden plik.

Konfiguracja funkcji Skanuj do SharePoint®

- [Wprowadzenie](#)
- [Zanim zaczniesz](#)
- [Krok 1: Otwórz wbudowany serwer internetowy HP \(EWS\)](#)
- [Krok 2: Włączanie funkcji Skanuj do SharePoint® i tworzenie szybkiego zestawu Skanuj do SharePoint](#)
- [Skanowanie i zapisywanie pliku bezpośrednio na stronie programu Microsoft® SharePoint](#)
- [Ustawienia szybkiego zestawu skanowania i opcję funkcji Zapisz do SharePoint®](#)

Wprowadzenie

Opcja Zapisz do SharePoint® służy do skanowania dokumentów bezpośrednio do strony Microsoft® SharePoint. Ta funkcja eliminuje konieczność skanowania dokumentów do folderu sieciowego, pamięci flash USB lub wiadomości e-mail i ich ręcznego przesyłania na stronę SharePoint.



Opcja Zapisz do SharePoint® obsługuje wszystkie opcje skanowania, łącznie z możliwością skanowania dokumentów jako obrazów lub wykorzystania funkcji OCR do tworzenia plików tekstowych i plików PDF z możliwością wyszukiwania.

Domyślnie funkcja ta jest wyłączona. Opcję Zapisz do SharePoint® można włączyć z poziomu wbudowanego serwera internetowego EWS firmy HP.

Zanim zaczniesz

Przed zakończeniem tej procedury folder docelowy, w którym będą zapisywane pliki, musi najpierw znaleźć się na stronie SharePoint. Konieczne jest ponadto włączenie dostępu do folderu docelowego. Opcja Zapisz do SharePoint® jest domyślnie wyłączona.

Krok 1: Otwórz wbudowany serwer internetowy HP (EWS)

1. Na ekranie głównym panelu sterowania urządzenia wybierz ikonę Informacje , a następnie ikonę Sieć , aby wyświetlić adres IP lub nazwę hosta.
2. Otwórz przeglądarkę internetową i wpisz w wierszu adresu adres IP lub nazwę hosta urządzenia, identyczne z danymi wyświetlanymi na panelu sterowania produktu. Naciśnij klawisz **Enter** na klawiaturze komputera. Otworzy się serwer EWS.

 <https://10.10.XX.XXX/>

 **UWAGA:** Jeżeli przeglądarka wyświetli komunikat informujący, że dostęp do strony internetowej może być niebezpieczny, wybierz opcję kontynuowania mimo to. Dostęp do tej strony nie spowoduje uszkodzenia komputera.

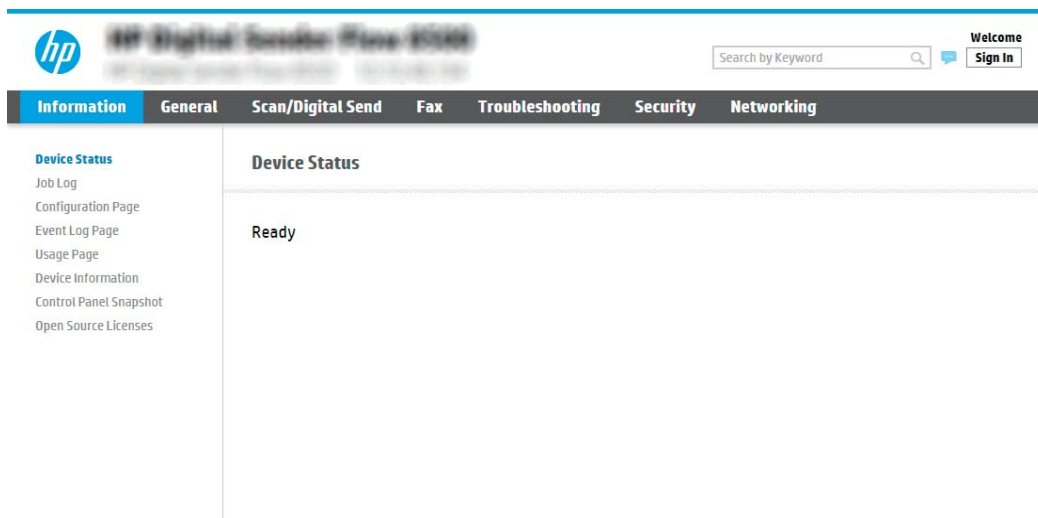

Krok 2: Włączenie funkcji Skanuj do SharePoint® i tworzenie szybkiego zestawu Skanuj do SharePoint

Wykonaj następujące czynności, aby włączyć funkcję **Skanuj do SharePoint** i utworzyć szybki zestaw Zapisuj w SharePoint:

1. Korzystając z górnych kart nawigacji, kliknij opcję **Skanowanie / dystrybucja cyfrowa**.
2. W lewym okienku nawigacji kliknij pozycję **Skanuj do SharePoint®**.

 **UWAGA:** Szybkie zestawy to skróty zleceń dostępne na ekranie głównym oraz w aplikacji **Szybkie zestawy**.

3. Wybierz opcję **Włącz skanowanie do SharePoint®**, a następnie kliknij przycisk **Zastosuj**.
4. W obszarze **Lista szybkich zestawów** kliknij przycisk **Dodaj**, aby uruchomić kreatora szybkiego zestawu.
5. Wprowadź **Nazwa szybkiego zestawu** (na przykład „Skanuj do Sharepoint”) i **Opis szybkiego zestawu**.
6. Wybierz opcję **Opcja startu szybkiego zestawu**, aby określić, co zostanie wyświetlone po wybraniu szybkiego zestawu na panelu sterowania, a następnie kliknij przycisk **Dalej**.
7. Wykonaj poniższe czynności, aby dodać ścieżkę folderu SharePoint.
 - a. Kliknij przycisk **Dodaj** na stronie **Ustawienia SharePoint®**, aby otworzyć stronę **Dodaj ścieżkę SharePoint®**.
 - b. Otwórz nowe okno przeglądarki, przejdź do folderu SharePoint, który chcesz wykorzystać, a następnie skopiuj ścieżkę folderu dla folderu SharePoint z tego okna przeglądarki.
 - c. Wklej ścieżkę do folderu SharePoint do pola **Ścieżka SharePoint®**.
 - d. Domyślnie urządzenie zastępuje istniejący plik, który ma tę samą nazwę jako nowy plik. Usuń zaznaczenie opcji **Zastąp istniejące pliki**, aby nowy plik o takiej samej nazwie jak istniejący dostawał zaktualizowane oznaczenie daty/godziny.
 - e. Wybierz opcję z menu rozwijanego **Ustawienia uwierzytelniania**. Wybierz, czy jest konieczne logowanie się do usługi SharePoint za pomocą danych, czy też urządzenie ma przechowywać te dane w szybkim zestawie.

 **UWAGA:** W przypadku wyboru opcji **Użyj danych uwierzytelniania użytkownika do połączenia po zalogowaniu z panelu sterowania** z menu rozwijanego **Ustawienia uwierzytelniania** zalogowany użytkownik musi mieć uprawnienia pozwalające mu na zapis do określonej witryny SharePoint®.

 **UWAGA:** Ze względów bezpieczeństwa urządzenie nie wyświetla danych logowania wprowadzonych w kreatorze szybkich zestawów.

f. Kliknij przycisk **OK**, aby zakończyć konfigurację ścieżki SharePoint i przejdź do strony **Ustawienia miejsca docelowego SharePoint**.

8. Wybierz opcję **Potwierdź dostęp do folderu przed rozpoczęciem zadania**, aby upewnić się, że folder SharePoint określony jako folder docelowy jest dostępny zawsze, gdy używany jest szybki zestaw. Jeśli ta opcja nie jest zaznaczona, można szybciej zapisywać zlecenia w folderze SharePoint. Jednak jeśli ta opcja nie jest zaznaczona i folder SharePoint jest niedostępny, zadanie zakończy się niepowodzeniem.

9. Kliknij przycisk **Dalej**.

10. Ustaw **Warunek, przy którym należy wysłać powiadomienie**: na stronie **Ustawienia powiadamiania**. To ustawienie umożliwia skonfigurowanie szybkiego zestawu na powiadamianie / wysyłanie wiadomości e-mail lub nie, gdy zadanie zakończy się powodzeniem lub nie. Wybierz jedną z następujących opcji z menu rozwijanego **Warunek, przy którym należy wysłać powiadomienie**:

- Wybierz opcję **Nie powiadamiaj**, aby szybki zestaw nie wykonywał żadnej czynności powiadomienia, gdy zadanie zakończy się pomyślnie lub nie powiedzie się.
- Wybierz opcję **Powiadamiaj po zakończeniu zadania**, aby szybki zestaw wysyłał powiadomienie po pomyślnym zakończeniu zadania.
- Wybierz opcję **Powiadamiaj tylko wtedy, gdy zadanie nie powiedzie się**, aby szybki zestaw wysyłał powiadomienie tylko wtedy, gdy zadanie się nie powiedzie.

Wybór opcji **Powiadamiaj po zakończeniu zlecenia** lub **Powiadamiaj tylko wtedy, gdy zlecenie nie powiedzie się** wymaga określenia **Metody używanej do dostarczania powiadomienia**: . Wybierz jedną z następujących opcji:

- **E-mail**: Ta opcja służy do wysyłania wiadomości e-mail w przypadku spełnienia wybranego warunku powiadomienia. Wymaga ona podania prawidłowego adresu e-mail w polu **Adres e-mail powiadomienia**: .

 **UWAGA:** Aby skorzystać z funkcji powiadomień pocztą e-mail, należy najpierw skonfigurować funkcję poczty e-mail w urządzeniu.

 **UWAGA:** Wybierz opcję **Dołącz miniaturę** dla dowolnej opcji powiadamiania, aby dołączyć miniaturę skanu pierwszej strony zlecenia.

11. Kliknij przycisk **Dalej**.

12. Wybierz opcje na stronie **Ustawienia skanowania** i kliknij przycisk **Dalej**. Więcej informacji można znaleźć w części [Tabela 2-3 Ustawienia skanowania dla opcji Zapisz do SharePoint® na stronie 52](#).

13. Wybierz opcje w oknie **Ustawienia pliku** i kliknij przycisk **Dalej**. Więcej informacji można znaleźć w części [Tabela 2-4 Ustawienia pliku dla opcji Zapisz do SharePoint na stronie 52](#).

14. Przejrzyj podsumowanie ustawień i kliknij przycisk **Zakończ**, aby zapisać szybki zestaw, lub wybierz opcję **Wstecz**, aby edytować ustawienia.

Skanowanie i zapisywanie pliku bezpośrednio na stronie programu Microsoft® SharePoint

1. Umieść dokument na szybie skanera stroną zadrukowaną do dołu lub umieść go w podajniku dokumentów stroną zadrukowaną ku górze i dopasuj prowadnice do formatu dokumentu.
2. Na ekranie głównym panelu sterowania urządzenia wybierz opcję **Skanuj**, a następnie **Skanuj do SharePoint®**.



UWAGA: Korzystanie z tej funkcji może wymagać zalogowania się w urządzeniu.

3. Aby wybrać szybki zestaw, dotknij opcji **Załaduj** w obszarze **Szybkie zestawy i ustawienia domyślne**. Wybierz szybki zestaw, a następnie dotknij opcji **Załaduj**.
4. Wybierz pole tekstowe **Nazwa pliku:** aby otworzyć klawiaturę, a następnie wpisz nazwę pliku, korzystając z klawiatury ekranowej lub zwykłej. Dotknij przycisku Enter **↵**.
5. Dotknij przycisku **Opcje**, aby sprawdzić i skonfigurować ustawienia dla tego dokumentu.
6. Dotknij panelu po prawej stronie ekranu, aby wyświetlić podgląd dokumentu. Użyj opcji po prawej stronie ekranu podglądu, aby ustawić opcje podglądu, a także aby przestawiać, obracać, wstawiać lub usuwać strony.



Za pomocą tych opcji możesz przełączać pomiędzy widokiem pojedynczej strony i widokiem miniatur. Widok miniatur oferuje więcej opcji niż widok pojedynczej strony.



Użyj tych opcji, aby powiększyć lub pomniejszyć wybraną stronę.

UWAGA: Tych opcji można używać tylko w przypadku pojedynczych stron.



Ta opcja służy do obracania stron o 180 stopni.

UWAGA: Jest ona dostępna tylko w widoku miniatur.



Za pomocą tej opcji można usunąć wybrane strony.

UWAGA: Jest ona dostępna tylko w widoku miniatur.



Użyj tych opcji, aby przestawić kolejność stron w dokumencie. Wybierz co najmniej jedną stronę i przesuń ją w lewo lub w prawo.

UWAGA: Te opcje są dostępne jedynie w widoku miniatur.



Za pomocą tej opcji można dodać stronę do dokumentu. Urządzenie wyświetli monit z zapytaniem o skanowanie kolejnych stron.



Użyj tej opcji, aby usunąć zmiany wprowadzone w podglądzie i rozpocząć od nowa.



Wybranie tej opcji umożliwia zwinięcie ekranu podglądu i powrót do ekranu kopiowania.

- Wybierz Start , aby zapisać plik.

Ustawienia szybkiego zestawu skanowania i opcje funkcji Zapisz do SharePoint®

W poniższej tabeli wymieniono ustawienia i opcje dostępne w kreatorze szybkich zestawów podczas dodawania, edycji lub kopiowania szybkiego zestawu Zapisz do SharePoint®.

Tabela 2-3 Ustawienia skanowania dla opcji Zapisz do SharePoint®

Funkcja	Opis
Rozmiar oryginalny	Określ format strony oryginału.
Strony oryginału	Wskaż, czy oryginał jest jedno- czy dwustronny.
Optymalizuj tekst/zdjęcie	Wybierz, aby zoptymalizować wydruk dla zawartości określonego typu.
Orientacja zawartości	Wybierz sposób, w jaki zawartość oryginału jest rozmieszczona na stronie. Dostępne są opcje orientacji: Pionowa lub Pozioma .
Czyszczenie tła	Wybierz wartość, aby usunąć wyblakłe obrazy z tła lub usunąć jasny kolor tła.
Zaciemnienie	Wybierz wartość, aby ustawić przyciemnienie pliku.
Kontrast	Wybierz wartość, aby ustawić kontrast pliku.
Ostrość	Wybierz wartość, aby ustawić ostrość pliku.
Podgląd obrazu	Wskaż, czy wyświetlany podgląd zadania ma być opcjonalny, wymagany lub wyłączony.
Opcje przycinania	Wskaż, czy zezwalać na przycinanie zadania. Wybierz typ przycinania.
Wymazywanie krawędzi	Wybierz to ustawienie w celu określenia szerokości (w calach lub milimetrach) przeznaczonych do usunięcia marginesów (w calach lub milimetrach) przedniej oraz tylnej strony zadania.

Tabela 2-4 Ustawienia pliku dla opcji Zapisz do SharePoint

Funkcja	Opis
Prefiks nazwy pliku	Określ domyślny prefiks nazwy pliku używany dla plików zapisywanych do folderu sieciowego.
Nazwa pliku	Domyślna nazwa pliku dla pliku przeznaczonego do zapisania. Zaznacz pole wyboru Możliwość edytowania przez użytkownika , aby to ustawienie mogło być edytowane z poziomu panelu sterowania urządzenia.
Sufiks nazwy pliku	Ta funkcja pozwala określić domyślny sufix nazwy pliku używany dla plików zapisywanych do folderu sieciowego. Domyślny sufix duplikatu nazwy pliku [nazwapliku]_RRRRMMDDT
Podgląd nazwy pliku	Wpisz nazwę pliku, a następnie kliknij przycisk Aktualizuj podgląd .
Format numerowania plików	Wybierz format nazwy pliku w przypadku, gdy zadanie jest dzielone na kilka plików.

Tabela 2-4 Ustawienia pliku dla opcji Zapisz do SharePoint (ciąg dalszy)

Funkcja	Opis
Dodaj numerowanie, gdy zadanie składa się tylko z jednego pliku (np. _1-1)	Wybierz to ustawienie, aby dodać numerowanie do nazwy pliku, jeśli zadanie składa się tylko z jednego pliku zamiast wielu.
Typ pliku	Wybierz format zapisanego pliku. Zaznacz pole wyboru Możliwość edytowania przez użytkownika , aby to ustawienie mogło być edytowane z poziomu panelu sterowania urządzenia.
Wysoka kompresja (mniejszy plik)	Wybierz to ustawienie, aby skompresować zeskanowany plik, co pozwoli zmniejszyć jego rozmiar. Należy jednak pamiętać, że proces skanowania pliku o wysokim stopniu kompresji może trwać dłużej niż w przypadku plików o normalnej kompresji.
Szyfrowanie PDF	Jeżeli typem pliku jest PDF, opcja ta umożliwi szyfrowanie wyjściowego pliku PDF. Aby zaszyfrować plik, należy określić hasło. Tego samego hasła należy użyć do otwarcia pliku. Jeżeli przed naciśnięciem przycisku Start nie podano hasła, na ekranie pojawi się komunikat mówiący o konieczności jego wprowadzenia.
Rozdzielczość	Ustaw rozdzielczość pliku. Obrazy o wyższej rozdzielczości drukowane są z większą liczbą punktów na cal (DPI, Dots Per Inch), widoczna jest więc na nich większa liczba szczegółów. Obrazy o niższej rozdzielczości drukowane są z mniejszą liczbą punktów na cal, widoczne jest więc na nich mniej szczegółów, ale też rozmiar pliku jest mniejszy.
Jakość i rozmiar pliku	Wybierz jakość pliku. Obrazy wyższej jakości wymagają plików o większym rozmiarze niż obrazy gorsze jakościowo, a ponadto dłużej trwa ich wysyłanie.
Kolor/czarno-biały	Określ, czy kopie mają być skanowane w kolorze, w czerni i odcieniach szarości czy tylko w czerni.
Omijaj puste strony	Jeśli włączono opcję Omijaj puste strony , puste strony będą ignorowane.
Tworzenie wielu plików	Wybierz to ustawienie, aby skanować strony do osobnych plików na podstawie określonej maksymalnej liczby stron na jeden plik.

Tworzenie szybkiego zestawu

- [Wprowadzenie](#)
- [Krok 1: Otwórz wbudowany serwer internetowy HP \(EWS\)](#)
- [Krok 2: Dodawanie szybkich zestawów i zarządzanie nimi](#)

Wprowadzenie

Szybkie zestawy to skróty zleceń dostępne na ekranie głównym lub w funkcji [Quick Sets](#) na panelu sterowania urządzenia. Nie mają one wpływu na ustawienia domyślne aplikacji podstawowej. Aby skorzystać z szybkiego zestawu na panelu sterowania urządzeniem, włącz aplikację podstawową.



Utwórz szybkie zestawy dla następujących aplikacji podstawowych, co pozwoli poprawić dokładność i skrócić czas realizacji zleceń:

- **E-mail** – szybkie zestawy typu e-mail służą do konfigurowania i zapisywania często używanych ustawień wysyłania zadań z urządzenia za pośrednictwem poczty e-mail jako załączników.
- **Skanuj do folderu sieciowego** – szybkie zestawy skanowania do folderu sieciowego służą do konfigurowania i zapisywania często używanych ustawień zapisywania zadań w folderze sieciowym.

- **Skanuj do USB** – szybkie zestawy typu „Skanuj do USB” służą do konfigurowania i zapisywania często używanych ustawień zapisywania zleceń na urządzeniu USB.
- **Skanuj do SharePoint®** – szybkie zestawy typu „Skanuj do SharePoint” służą do konfigurowania i zapisywania często używanych ustawień zapisywania zleceń w SharePoint.

Wybierz odpowiednie opcje zadań, takie jak rozpoczynanie zadania tuż po wybraniu szybkiego zestawu lub wymaganie podglądu obrazu przez rozpoczęciem zadania.

Krok 1: Otwórz wbudowany serwer internetowy HP (EWS)

1. Na ekranie głównym panelu sterowania urządzenia wybierz ikonę Informacje , a następnie ikonę Sieć , aby wyświetlić adres IP lub nazwę hosta.
2. Otwórz przeglądarkę internetową i wpisz w wierszu adresu adres IP lub nazwę hosta urządzenia, identyczne z danymi wyświetlanymi na panelu sterowania produktu. Naciśnij klawisz **Enter** na klawiaturze komputera. Otworzy się serwer EWS.

 <https://10.10.XX.XXX/>

 **UWAGA:** Jeżeli przeglądarka wyświetli komunikat informujący, że dostęp do strony internetowej może być niebezpieczny, wybierz opcję kontynuowania mimo to. Dostęp do tej strony nie spowoduje uszkodzenia komputera.

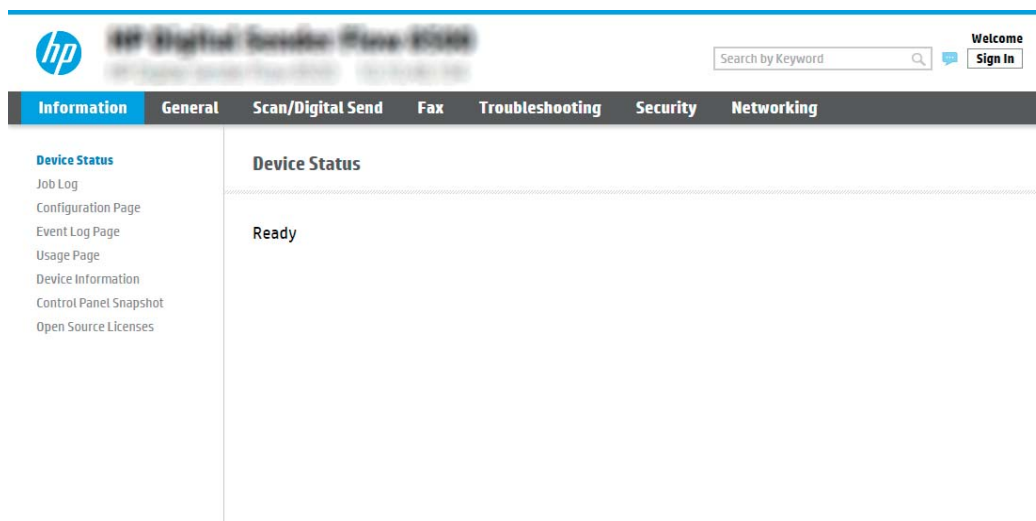

Krok 2: Dodawanie szybkich zestawów i zarządzanie nimi

Dodawanie szybkiego zestawu

Aby dodać nowy szybki zestaw, wykonaj następujące czynności.

1. Korzystając z górnych kart nawigacji, kliknij opcję **Ogólne**.
2. W lewym panelu nawigacyjnym kliknij opcję **Szybkie zestawy**.
3. Kliknij przycisk **Dodaj**. Otwarta zostanie strona **Konfiguracja szybkich zestawów**.

 **UWAGA:** Kliknij przycisk **Anuluj** na dowolnej stronie **Konfiguracja szybkich zestawów**, aby anulować bieżące zmiany, zakończyć pracę **Konfiguracji szybkich zestawów** i powrócić do strony **Szybkie zestawy**.

4. Wybierz opcję **Typ szybkiego zestawu**, a następnie kliknij przycisk **Dalej**. W zależności od urządzenia dostępne są następujące typy szybkiego zestawu:



UWAGA: Typ szybkiego zestawu musi być określony tylko jeśli szybki zestaw został utworzony za pomocą karty **Ogólne** wbudowanego serwera internetowego.

- Skanuj do wiadomości e-mail
- Skanuj do faksu
- Skanuj do folderu sieciowego
- Skanuj na dysk USB
- Skanuj do SharePoint®

5. W polu **Nazwa szybkiego zestawu** wpisz tytuł szybkiego zestawu (pole wymagane).
6. Dodaj opis szybkiego zestawu w polu **Opis szybkiego zestawu**.
7. Wybierz opcję **Opcja startu szybkiego zestawu**, aby określić, co zostanie wyświetlone po wybraniu szybkiego zestawu na panelu sterowania, a następnie kliknij przycisk **Dalej**.
8. Wybierz ustawienia i zakończ zadania w **Konfiguracji szybkich zestawów**. Kliknij przycisk **Dalej**, aby przejść do następnej strony dostępnych opcji, aż do otwarcia strony **Podsumowanie**.



UWAGA: Ustawienia dostępne w **Konfiguracji szybkich zestawów** zależą od typu dodawanego szybkiego zestawu. Dostępne ustawienia i opcje dla każdego szybkiego zestawu można sprawdzić w tabelach w [Szybki zestaw — ustawienia i opcje na stronie 56](#).

9. Przejrzyj podsumowanie ustawień i kliknij przycisk **Zakończ**, aby zapisać szybki zestaw lub wybierz opcję **Wstecz**, aby edytować ustawienia.

Edycja szybkiego zestawu

Wykonaj następujące czynności, aby edytować ustawienia istniejącego szybkiego zestawu.

1. Korzystając z górnych kart nawigacji, kliknij opcję **Ogólne**.
2. W lewym panelu nawigacyjnym kliknij opcję **Szybkie zestawy**.
3. W obszarze **Lista szybkich zestawów** kliknij pole wyboru obok odpowiedniego szybkiego zestawu, a następnie kliknij przycisk **Edytuj**. Otwarta zostanie strona **Konfiguracja szybkich zestawów**.



UWAGA: Kliknij przycisk **Anuluj** na dowolnej stronie **Konfiguracja szybkich zestawów**, aby anulować bieżące zmiany, zakończyć pracę **Konfiguracji szybkich zestawów** i powrócić do strony **Szybkie zestawy**.

4. W razie potrzeby zmień następujące ustawienia, a następnie kliknij przycisk **Dalej**:
 - Nazwa szybkiego zestawu
 - Opis szybkiego zestawu
 - Opcja uruchamiania szybkiego zestawu
5. Wybierz ustawienia i zakończ zadania w **Konfiguracji szybkich zestawów**. Kliknij przycisk **Dalej**, aby przejść do następnej strony dostępnych opcji, aż do otwarcia strony **Podsumowanie**.

 **UWAGA:** Ustawienia dostępne w **Konfiguracji szybkich zestawów** zależą od typu edytowanego szybkiego zestawu. Dostępne ustawienia i opcje dla każdego szybkiego zestawu można sprawdzić w tabelach w [Szybki zestaw — ustawienia i opcje na stronie 56](#).

6. Przejrzyj stronę **Podsumowanie**, a następnie kliknij przycisk **Zakończ**, aby zapisać zmiany w szybkim zestawie.

Kopiowanie szybkiego zestawu

1. Korzystając z górnych kart nawigacji, kliknij opcję **Ogólne**.
2. W lewym panelu nawigacyjnym kliknij opcję **Szybkie zestawy**.
3. W obszarze **Lista szybkich zestawów** kliknij pole wyboru obok odpowiedniego szybkiego zestawu, a następnie kliknij przycisk **Kopiuj**. Otwarta zostanie strona **Konfiguracja szybkich zestawów**.

 **UWAGA:** Kliknij przycisk **Anuluj** na dowolnej stronie **Konfiguracja szybkich zestawów**, aby anulować bieżące zmiany, zakończyć pracę **Konfiguracji szybkich zestawów** i powrócić do strony **Szybkie zestawy**.

4. W razie potrzeby zmień następujące ustawienia, a następnie kliknij przycisk **Dalej**:
 - **Nazwa szybkiego zestawu**
 - **Opis szybkiego zestawu**
 - **Opcja uruchamiania szybkiego zestawu**
5. Wybierz ustawienia i zakończ zadania w **Konfiguracji szybkich zestawów**. Kliknij przycisk **Dalej**, aby przejść do następnej strony dostępnych opcji, aż do otwarcia strony **Podsumowanie**.

 **UWAGA:** Ustawienia dostępne w **Konfiguracji szybkich zestawów** zależą od typu kopiowanego szybkiego zestawu. Dostępne ustawienia i opcje dla każdego szybkiego zestawu można sprawdzić w tabelach w [Szybki zestaw — ustawienia i opcje na stronie 56](#).

6. Przejrzyj stronę **Podsumowanie**, a następnie kliknij przycisk **Zakończ**, aby zapisać szybki zestaw.

Usuwanie szybkiego zestawu

Aby usunąć szybki zestaw, wykonaj następujące czynności.

1. Korzystając z górnych kart nawigacji, kliknij opcję **Ogólne**.
2. W lewym panelu nawigacyjnym kliknij opcję **Szybkie zestawy**.
3. W obszarze **Lista szybkich zestawów** kliknij pole wyboru obok odpowiedniego szybkiego zestawu, a następnie kliknij przycisk **Usuń**.
4. Po otwarciu **strony potwierdzenia** kliknij przycisk **Usuń**, aby zakończyć usuwanie szybkiego zestawu.

Szybki zestaw — ustawienia i opcje

W poniższej tabeli wymieniono ustawienia i opcje dostępne w Kreatorze szybkich zestawów podczas dodawania, edycji lub kopiowania szybkiego zestawu.

Tabela 2-5 Kontrola pól adresu i wiadomości — szybkie zestawy „skanuj do wiadomości e-mail”

Opcja	Opis
Ograniczenia pola adresu	Lista rozwijana Ograniczenia pola adresu służy do określenia, czy użytkownicy będą mogli wpisać adres e-mail, czy wybrać go z książki adresowej.
Od:	<p>Lista rozwijana Od: służy do ustawienia adresu e-mail, który zostanie wyświetlony w polu „Od:” wiadomości e-mail.</p> <p>Jeśli pole Domyślny nadawca: jest zaznaczone, wykorzystywany jest adres e-mail określony w polu Domyślny nadawca .</p> <p>Jeśli pole Adres użytkownika (wymagane logowanie) jest zaznaczone, użytkownik musi zalogować się do urządzenia z wykorzystaniem swojego adresu e-mail, jeżeli chce użyć szybkiego zestawu.</p> <p>W ustawieniach tego pola można zezwolić użytkownikowi na jego edycję.</p>
Domyślny nadawca:	Pole Domyślny nadawca: służy do zdefiniowania adresu e-mail wykorzystywanego w sytuacji, kiedy z listy rozwijanej Od: wybrano opcję Domyślny nadawca: .
Domyślna nazwa wyświetlana:	<p>To pole umożliwia ustawienie nazwy wyświetlanej na panelu sterowania urządzenia. Jeśli to pole nie jest skonfigurowane, na panelu sterowania drukarki wyświetlana jest wartość przypisana polu Domyślny nadawca: wyświetlany na panelu sterowania urządzenia.</p> <p>Ten krok jest opcjonalny.</p>
Do:	Użyj tych list rozwijanych, aby ustawić wartości pól odbiorca wiadomości e-mail, DW (do wiadomości) i
DW:	UDW (ukryta kopia).
UDW:	<p>Dla każdego z tych pól dostępne są następujące opcje:</p> <ul style="list-style-type: none"> • Adres użytkownika (wymagane logowanie) • Pusty • Podaj adres <p>W ustawieniach tych pól można zezwolić użytkownikowi na ich edycję.</p>
Temat:	<p>To pole służy do ustawienia wartości, która pojawia się w polu tematu wiadomości e-mail.</p> <p>W ustawieniach tego pola można zezwolić użytkownikowi na jego edycję.</p>
Wiadomość:	<p>To pole służy do ustawienia wartości dla treści wiadomości e-mail.</p> <p>W ustawieniach tego pola można zezwolić użytkownikowi na jego edycję.</p>

Tabela 2-6 Podpisywanie i szyfrowanie — szybkie zestawy „skanuj do wiadomości e-mail”

Opcja	Opis
Podpisywanie	<p>Lista rozwijana Podpisywanie umożliwia określenie, czy wiadomości e-mail wysyłane za pomocą szybkiego zestawu będą opatrzone cyfrowym podpisem.</p> <p>W ustawieniach tego pola można zezwolić użytkownikowi na jego edycję.</p>

Tabela 2-6 Podpisywanie i szyfrowanie — szybkie zestawy „skanuj do wiadomości e-mail” (ciąg dalszy)

Opcja	Opis
Algorytm haszowania	<p>Lista rozwijana Algorytm haszowania umożliwia określenie typu algorytmu haszowania używanego w podpisanych wiadomościach. Dostępne są następujące algorytmy haszowania:</p> <ul style="list-style-type: none"> • SHA-1 • SHA-256 (zalecany) • SHA-384 • SHA-512
Szyfrowanie	<p>Lista rozwijana Szyfrowanie umożliwia określenie, czy wiadomości e-mail wysyłane za pomocą szybkiego zestawu będą zaszyfrowane.</p> <p>W ustawieniach tego pola można zezwolić użytkownikowi na jego edycję.</p>
Algorytm szyfrowania	<p>Lista rozwijana Algorytm szyfrowania umożliwia wybór algorytmu szyfrowania wykorzystywanego do szyfrowania wiadomości e-mail wysyłanych za pomocą szybkiego zestawu.</p>
Atrybut publicznego klucza odbiorcy	<p>Pole Atrybut klucza publicznego odbiorcy jest używany do ustawienia atrybutu wykorzystywanego do pobierania klucza publicznego odbiorcy wiadomości e-mail z LDAP w przypadku podpisanych lub zaszyfrowanych wiadomości e-mail.</p>
Użyj certyfikatu klucza publicznego odbiorcy do weryfikacji odbiorcy	<p>Wybierz to ustawienie, aby użyć certyfikatu klucza publicznego odbiorcy do jego weryfikacji.</p>

Tabela 2-7 Ustawienia skanowania — szybkie zestawy Skanuj do wiadomości e-mail, Skanuj do faksu, Skanuj do folderu sieciowego, Skanuj do SharePoint® i Skanuj na dysk USB

Opcja	Opis
Rozmiar oryginalny	<p>Ustawia format papieru oryginału.</p>
Strony oryginału	<p>Wskaż, czy oryginał jest jedno- czy dwustronny.</p>
Optymalizuj tekst/zdjęcie	<p>Optymalizacja zadania pod względem typu skanowanych obrazów: tekstu, grafiki lub zdjęć.</p> <p>Wybierz jedną z następujących opcji:</p> <ul style="list-style-type: none"> • Tekst: przeznaczona dla dokumentów zawierających w większości tylko tekst. • Mieszane: dla dokumentów zawierających zarówno tekst, jak i obrazy. • Wydrukowany obraz: do rysunków szrafowanych (piórem lub ołówkiem) oraz materiałów drukowanych, takich jak wycinki z gazet czy strony z książek. <p>UWAGA: Jeśli na kopiach są widoczne nieregularne paski, można zastosować opcję Obraz drukowany, aby poprawić ich jakość.</p> <ul style="list-style-type: none"> • Fotografia: do wydruków fotograficznych.
Orientacja zawartości	<p>Wybierz sposób, w jaki zawartość oryginału jest rozmieszczona na stronie. Dostępne są opcje orientacji:</p> <ul style="list-style-type: none"> • Pionowa: przy górnej części dokumentu znajduje się krótka krawędź strony; • Pozioma: przy górnej części dokumentu znajduje się długa krawędź strony;
Czyszczenie tła	<p>Wybierz wartość, aby usunąć wyblakłe obrazy z tła lub usunąć jasny kolor tła.</p>
Zaciemnienie	<p>Wybierz wartość, aby ustawić przyciemnienie pliku.</p>

Tabela 2-7 Ustawienia skanowania — szybkie zestawy Skanuj do wiadomości e-mail, Skanuj do faksu, Skanuj do folderu sieciowego, Skanuj do SharePoint® i Skanuj na dysk USB (ciąg dalszy)

Opcja	Opis
Kontrast	Wybierz wartość, aby ustawić kontrast pliku.
Ostrość	Wybierz wartość, aby ustawić ostrość pliku.
Podgląd obrazu	Wskaż, czy wyświetlany podgląd zadania ma być opcjonalny, wymagany lub wyłączony.
Opcje przycinania (nie dostępne dla opcji Skanuj do faksu)	Wskaż, czy zezwalać na przycinanie zadania. Wybierz typ przycinania.
Wymazywanie krawędzi (nie dostępne dla opcji Skanuj do faksu)	Wybierz to ustawienie w celu określenia szerokości (w calach lub milimetrach) przeznaczonych do usunięcia marginesów (w calach lub milimetrach) przedniej oraz tylnej strony zadania.
Rozdzielczość (tylko dla opcji Skanuj do faksu)	Ustaw rozdzielczość pliku. Obrazy o wyższej rozdzielczości drukowane są z większą liczbą punktów na cal (DPI, Dots Per Inch), widoczna jest więc na nich większa liczba szczegółów. Obrazy o niższej rozdzielczości drukowane są z mniejszą liczbą punktów na cal, widoczne jest więc na nich mniej szczegółów, ale też rozmiar pliku jest mniejszy.
Pomijanie pustych stron (tylko dla opcji Skanuj do faksu)	Jeśli włączono opcję Omnijaj puste strony , puste strony będą ignorowane.

Tabela 2-8 Ustawienia plików — szybkie zestawy Skanuj do wiadomości e-mail, Skanuj do folderu sieciowego, Skanuj do SharePoint® i Skanuj na dysk USB

Funkcja	Opis
Prefiks nazwy pliku	Określ domyślny prefiks nazwy pliku używany dla plików zapisywanych do folderu sieciowego.
Nazwa pliku	Domyślna nazwa pliku dla pliku przeznaczonego do zapisania. Zaznacz pole wyboru Możliwość edytowania przez użytkownika , aby to ustawienie mogło być edytowane z poziomu panelu sterowania urządzenia.
Sufiks nazwy pliku	Ta funkcja pozwala określić domyślny sufix nazwy pliku używany dla plików zapisywanych do folderu sieciowego. Domyślny sufix duplikatu nazwy pliku [nazwapliku]_RRRRMDDT
Podgląd nazwy pliku	Wpisz nazwę pliku, a następnie kliknij przycisk Aktualizuj podgląd .
Format numerowania plików	Wybierz format nazwy pliku w przypadku, gdy zadanie jest dzielone na kilka plików.
Dodaj numerowanie, gdy zadanie składa się tylko z jednego pliku (np. _1-1)	Wybierz to ustawienie, aby dodać numerowanie do nazwy pliku, jeśli zadanie składa się tylko z jednego pliku zamiast wielu.
Typ pliku	Wybierz format zapisanego pliku. Zaznacz pole wyboru Możliwość edytowania przez użytkownika , aby to ustawienie mogło być edytowane z poziomu panelu sterowania urządzenia.
Wysoka kompresja (mniejszy plik)	Wybierz to ustawienie, aby skompresować zeskanowany plik, co pozwoli zmniejszyć jego rozmiar. Należy jednak pamiętać, że proces skanowania pliku o wysokim stopniu kompresji może trwać dłużej niż w przypadku plików o normalnej kompresji.
Szyfrowanie PDF	Jeżeli typem pliku jest PDF, opcja ta umożliwi szyfrowanie wyjściowego pliku PDF. Aby zaszyfrować plik, należy określić hasło. Tego samego hasła należy użyć do otwarcia pliku. Jeżeli przed naciśnięciem przycisku Start nie podano hasła, na ekranie pojawi się komunikat mówiący o konieczności jego wprowadzenia.

Tabela 2-8 Ustawienia plików — szybkie zestawy Skanuj do wiadomości e-mail, Skanuj do folderu sieciowego, Skanuj do SharePoint® i Skanuj na dysk USB (ciąg dalszy)

Funkcja	Opis
Rozdzielczość	Ustaw rozdzielczość pliku. Obrazy o wyższej rozdzielczości drukowane są z większą liczbą punktów na cal (DPI, Dots Per Inch), widoczna jest więc na nich większa liczba szczegółów. Obrazy o niższej rozdzielczości drukowane są z mniejszą liczbą punktów na cal, widoczne jest więc na nich mniej szczegółów, ale też rozmiar pliku jest mniejszy.
Jakość i rozmiar pliku	Wybierz jakość pliku. Obrazy wyższej jakości wymagają plików o większym rozmiarze niż obrazy gorsze jakościowo, a ponadto dłużej trwa ich wysyłanie.
Kolor/czarno-biały	Określ, czy kopie mają być skanowane w kolorze, w czerni i odcieniach szarości czy tylko w czerni.
Omijaj puste strony	Jeśli włączono opcję Omijaj puste strony , puste strony będą ignorowane.
Format pliku metadanych (tylko dla szybkich zestawów Skanuj do folderu sieciowego)	Skorzystaj z listy rozwijanej, aby wybrać format pliku dla informacji o metadanych. Dla tego pola dostępne są następujące opcje: <ul style="list-style-type: none">• Brak• XML• HPS
Tworzenie wielu plików	Wybierz to ustawienie, aby skanować strony do osobnych plików na podstawie określonej maksymalnej liczby stron na jeden plik.

Ładowanie oryginałów

W kolejnych tematach opisano sposób ładowania oryginalnych dokumentów do podajnika dokumentów oraz na szybę skanera.

Wskazówki dotyczące ładowania dokumentów

- Maksymalna pojemność podajnika wynosi 150 arkuszy papieru o gramaturze 75 g/m² (20 lb) dla stacji roboczej do rejestrowania dokumentów HP Digital Sender Flow 8500 fn2 i 200 arkuszy papieru o gramaturze 75 g/m² (20 lb) dla skanera dokumentów HP ScanJet Enterprise Flow N9120 fn2. W przypadku papieru o większej gramaturze maksymalna pojemność jest mniejsza.

 **WSKAZÓWKA:** Linie na prowadnicach papieru tacy wejściowej pomagają nie przekroczyć maksymalnej pojemności podajnika.

- Oryginalne dokumenty muszą mieć następujące wymiary i gramaturę:









Tabela 2-9 Stacja robocza do rejestrowania dokumentów HP Digital Sender Flow 8500 fn2

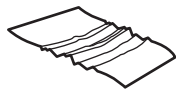



Szerokość:	68 × 216 mm
Długość:	147 × 863,6 mm
Gramatura:	Od 40 g/m ² do 413 g/m ²

Tabela 2-10 Skaner dokumentów HP ScanJet Flow N9120 fn2

Szerokość:	68 × 297 mm
Długość:	127 × 864 mm
Gramatura:	Od 40 g/m ² do 413 g/m ²

- Skanowanie wymienionych poniżej typów dokumentów może spowodować ich uszkodzenie lub zacięcie papieru.

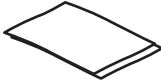
	Pomarszczone lub pogniecione dokumenty		Pofałdowane dokumenty
	Podarte dokumenty		Dokumenty ze spinaczami do papieru lub zszywkami
	Kalka maszynowa		Papier powlekany
	Bardzo cienki, przezroczysty papier		Papier z dołączonymi karteczkami samoprzylepnymi lub znaczkami

	Fotografie		Folie do projektorów
	Arkusze papieru sklejające się ze sobą		Papier, na którym toner nie całkiem wyschnął lub jest pokryty wilgotnymi substancjami, takimi jak klej czy korektor

- Zagięte lub pofalowane dokumenty należy wygładzić przed umieszczeniem w podajniku. Jeśli początkowa krawędź dokumentu jest pofalowana lub zagięta, może to spowodować zacięcie papieru.
- Upewnij się, że klapka podajnika dokumentów jest dokładnie zamknięta. Aby prawidłowo zamknąć klapę, dociśnij mocno oba jej boki.
- Dopasuj prowadnice papieru do szerokości dokumentów. Upewnij się, że prowadnice dotykają krawędzi oryginału. Jeśli między prowadnicą papieru a krawędzią dokumentów znajduje się przerwa, może to spowodować przekrzywienie zeskanowanego obrazu.
- Ułóż delikatnie dokumenty podczas umieszczania stosu w podajniku. Nie wrzucaj stosu do zasobnika ani nie poklepuj górnej krawędzi stosu po jego umieszczeniu w zasobniku.
- Oczyszczyć rolki skanera, jeżeli widać na nich zanieczyszczenia lub gdy dokument został opisany lub napisany ołówkiem.

Obsługiwane formaty i rodzaje papieru

Poniżej wymieniono formaty i rodzaje papierów, które są obsługiwane przez skaner.

Format i wymiary	Obsługa automatycznego podajnika dokumentów (ADF)	Obsługa skanera płaskiego
US Letter: 215,9 × 279,4 mm	✓	✓
Mieszany Letter/Legal	✓	✓
US Legal: 215,9 × 355,6 mm	✓	✓
US Executive: 184,2 × 266,7 mm	✓	✓
Statement 215,9 × 139,7 mm	✓	✓
Oficio 215,9 × 330,2 mm	✓	✓
101 × 152 mm	✓	✓
127 × 177 mm	✓	✓
127 × 203 mm	✓	✓
A4: 210 × 297 mm	✓	✓
A3 (skaner dokumentów HP ScanJet Enterprise Flow N9120 fn2) 297 × 420 mm	✓	✓
JIS B5: 182 × 257 mm	✓	✓
ISO A5: 148 × 210 mm	✓	✓

Format i wymiary	Obsługa automatycznego podajnika dokumentów (ADF)	Obsługa skanera płaskiego
A6: 105 × 148 mm	✓	✓
RA4 215 × 305 mm	✓	✓
JIS B6 128 × 182 mm	✓	✓
101 × 152 mm	✓	✓
16K 184 × 260 mm	✓	✓
16K 195 × 270 mm	✓	✓
16K 197 × 273 mm	✓	✓
Pocztówka JIS 100 × 148 mm	✓	✓
Pocztówka JIS 148 × 200 mm	✓	✓
Koperta nr 9 98 × 225 mm		✓
Koperta nr 10 104 × 241 mm		✓
Koperta Monarch 98 × 190 mm		✓
Koperta B5 176 × 250 mm		✓
Koperta C5 162 × 229 mm		✓
Koperta C6 114 × 162 mm		✓
Koperta DL 110 × 220 mm		✓
Niestandardowy (stacja robocza do rejestrowania dokumentów HP Digital Sender Flow 8500 fn2)	Minimalny format: 68 × 147 mm	Minimalny format: Nie dotyczy
	Maksymalny: 215,9 × 863,6 mm	Maksymalny: 217 × 358 mm
Niestandardowy (skaner dokumentów HP ScanJet Flow N9120 fn2)	Minimalny format: 68 × 127 mm	Minimalny format: Nie dotyczy
	Maksymalny: 297 × 864 mm	Maksymalny: 297 × 432 mm

Załaduj papier do automatycznego podajnika dokumentów

- [Wprowadzenie](#)
- [Wymagania przed załadowaniem dokumentów](#)
- [Sposób ładowania dokumentów](#)
- [Ładowanie dokumentów o takim samym formacie](#)

Wprowadzenie

Ten dokument zawiera instrukcje dotyczące ładowania dokumentów o tym samym rozmiarze lub o różnych rozmiarach do automatycznego podajnika dokumentów skanera płaskiego HP ScanJet.

- Dokumenty o takiej samej długości i szerokości papieru są dokumentami o tym samym rozmiarze.
- Dokumenty o różnej szerokości lub długości papieru są dokumentami o różnych rozmiarach, np. Legal, Letter czy czek.

Wymagania przed załadowaniem dokumentów

Przed załadowaniem dokumentów do automatycznego podajnika dokumentów upewnij się, że poniższe wytyczne zostały spełnione:

- Do podajnika należy ładować dokumenty papierowe o zalecanych rozmiarach i gramaturze. Informacje na temat papieru znajdują się w części dotyczącej obsługiwanych rodzajów papieru.
- Zagięte lub pofalowane strony należy wygładzić, aby zapobiec zakleszczeniu papieru.
- Strony dokumentów należy przejrzeć w celu usunięcia wszelkich zszywek, spinaczy lub naklejonych kartek.

Rysunek 2-1 Przejrzyj strony dokumentu

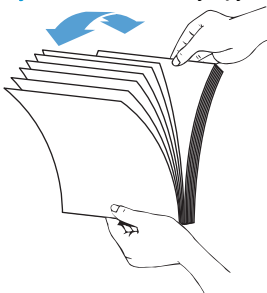

- Dopasuj prowadnice papieru do formatu dokumentu. Jeśli między prowadnicami papieru a krawędziami dokumentów znajduje się przerwa, może to spowodować przekrzywienie skanowanego obrazu.



UWAGA: Przy ładowaniu niewielkich dokumentów, np. czeków, dłuższą krawędź należy umieszczać równoległe do prowadnic papieru.

Rysunek 2-2 Dostosuj szerokość prowadnic

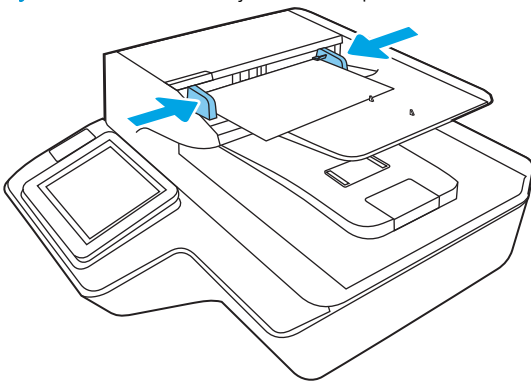

Sposób ładowania dokumentów

Określ typ dokumentów ładowanych do automatycznego podajnika dokumentów, a następnie użyj jednej z następujących metod:

- [Ładowanie dokumentów o takim samym formacie](#)
- [Połóż dokument na szybie skanera](#)

 **UWAGA:** Aby zeskanować delikatne dokumenty (np. zdjęcia lub dokumenty na zmarszczonym lub bardzo lekkim papierze), połóż dokument na szybie skanera zadrukowaną stroną w dół.

Ładowanie dokumentów o takim samym formacie

Zapoznaj się z informacjami w części [Wymagania przed załadowaniem dokumentów](#), a następnie wykonaj poniższe czynności w celu załadowania dokumentów o takim samym rozmiarze do automatycznego podajnika dokumentów:

1. Stuknij dłuższą krawędzią pliku dokumentów o płaską powierzchnię, następnie obróć plik dokumentów i stuknij górną krawędzią, aby wyrównać krawędzie stron dokumentów.

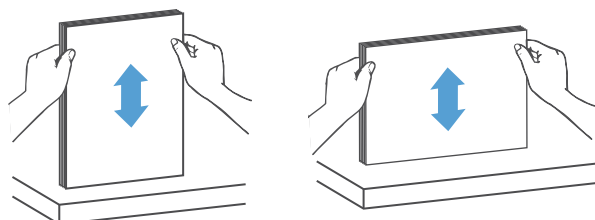

2. Załaduj dokumenty zadrukowaną stroną do góry i górną częścią strony najpierw do automatycznego podajnika dokumentów.

 **UWAGA:** Nie stukaj w krawędź pliku dokumentów ani nie wpuszczaj pliku dokumentów z wysokości do automatycznego podajnika dokumentów.

Rysunek 2-3 Załaduje strony o takim samym formacie do automatycznego podajnika dokumentów

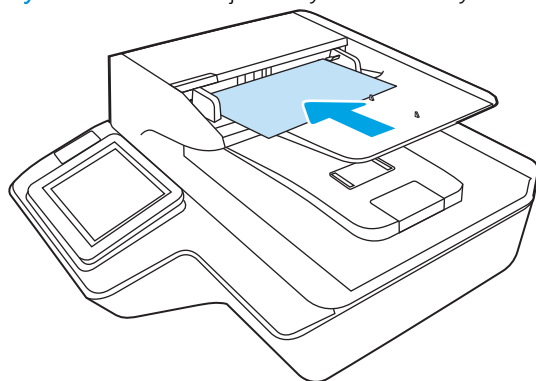

3. Dopasuj prowadnice papieru do szerokości dokumentu.

 **UWAGA:** Nie dociskaj prowadnic papieru zbyt mocno, aby nie zagiąć dokumentów.

Dokumenty są gotowe do skanowania.

Połóż dokument na szybie skanera

1. Otwórz pokrywę skanera.



2. Umieść dokument na szybie skanera zadrukowaną stroną w dół, zgodnie ze wskaźnikami na urządzeniu.
3. Zamknij pokrywę skanera. Dokument jest gotowy do skanowania.

Wykonywanie zadań skanowania

Wysyłanie zeskanowanych dokumentów na jeden lub wiele adresów e-mail

Wprowadzenie

Urządzenie jest wyposażone w funkcję umożliwiającą skanowanie dokumentu i wysyłanie go na jeden lub większą liczbę adresów e-mail. Przed użyciem tej funkcji należy ją włączyć i skonfigurować za pomocą wbudowanego serwera internetowego HP.

Skanowanie i wysyłanie dokumentu do wiadomości e-mail

1. Umieść dokument na szybie skanera zadrukowaną stroną zwróconą w dół lub w podajniku dokumentów zadrukowaną stroną zwróconą w górę i dostosuj ograniczniki papieru do rozmiaru dokumentu.
2. Na ekranie głównym panelu sterowania urządzenia wybierz opcję **Skanuj do wiadomości e-mail**.

 **UWAGA:** Po wyświetleniu monitu wpisz nazwę użytkownika i hasło.

3. Wybierz pole **Do**, aby otworzyć klawiaturę, lub wysuń fizyczną klawiaturę.

 **UWAGA:** Jeśli użytkownik jest zalogowany w urządzeniu, w polu **Od** może być wyświetlana nazwa lub inne informacje domyślne. W takim przypadku nie będzie można ich zmienić.

4. Określ odbiorców za pomocą jednej z następujących metod:

Wprowadź adresy ręcznie

- ▲ W polu **Do** wprowadź adres. Aby wysłać wiadomość na wiele adresów, rozdziel je średnikami lub naciśnij przycisk Enter  na klawiaturze ekranowej po wpisaniu każdego z adresów.

Wprowadź adresy z listy kontaktów

- a. Naciśnij przycisk **Kontakty**  znajdujący się obok pola **Do**, aby wyświetlić ekran **Kontakty**.
 - b. Wybierz kontakt z listy.
 - c. Wybierz nazwę lub nazwy z listy kontaktów, aby dodać pozycję do listy odbiorców, a następnie wybierz opcję **Dodaj**.
5. Wypełnij pola **Temat** i **Nazwa pliku**, wybierając każde z nich i używając klawiatury na ekranie dotykowym do wprowadzania informacji.
 6. Aby skonfigurować ustawienia dokumentu, naciśnij przycisk **Opcje**. Na przykład:
 - Wybierz opcję **Typ pliku i rozdzielczość**, aby określić typ, rozdzielczość i jakość pliku, który chcesz utworzyć.
 - Jeśli oryginalny dokument jest zadrukowany po obu stronach, wybierz opcję **Strony oryginału**, a następnie **Dwustronny**.
 7. Przed użyciem funkcji podglądu ustaw opcje oznaczone żółtym trójkątem.

 **UWAGA:** Po wykonaniu skanu podglądu opcje te są usuwane z głównej listy [Opcje](#) i wyświetlane w formie skrótowej na liście [Opcje skanowania wstępnego](#). Aby zmienić którąkolwiek z tych opcji, usuń podgląd i rozpocznij ponownie.

Funkcja podglądu jest opcjonalna.

8. Dotknij panelu po prawej stronie ekranu, aby wyświetlić podgląd dokumentu. Użyj opcji po prawej stronie ekranu podglądu, aby ustawić opcje podglądu, a także aby przestawiać, obracać, wstawiać lub usuwać strony.



Za pomocą tych opcji możesz przełączać pomiędzy widokiem pojedynczej strony i widokiem miniatur. Widok miniatur oferuje więcej opcji niż widok pojedynczej strony.



Użyj tych opcji, aby powiększyć lub pomniejszyć wybraną stronę.

UWAGA: Tych opcji można używać tylko w przypadku pojedynczych stron.



Ta opcja służy do obracania stron o 180 stopni.

UWAGA: Jest ona dostępna tylko w widoku miniatur.



Za pomocą tej opcji można usunąć wybrane strony.

UWAGA: Jest ona dostępna tylko w widoku miniatur.



Użyj tych opcji, aby przestawić kolejność stron w dokumencie. Wybierz co najmniej jedną stronę i przesunij ją w lewo lub w prawo.

UWAGA: Te opcje są dostępne jedynie w widoku miniatur.



Za pomocą tej opcji można dodać stronę do dokumentu.



Użyj tej opcji, aby usunąć zmiany wprowadzone w podglądzie i rozpocząć od nowa.



Wybierz tę opcję, aby zwinąć ekran podglądu.

9. Kiedy dokument będzie gotowy, dotknij przycisku [Wyślij](#).

 **UWAGA:** Urządzenie może wyświetlić monit o dodanie adresu e-mail do listy kontaktów.

Skanuj do faksu

Wprowadzenie

Urządzenie może zeskanować plik i wysłać go jako faks przy użyciu wbudowanego serwera internetowego (EWS) HP. Przed użyciem tej funkcji należy ją włączyć za pomocą wbudowanego serwera internetowego HP i skonfigurować ustawienia.

Skanuj do faksu

1. Umieść dokument na szybie skanera stroną zadrukowaną do dołu lub umieść go w podajniku dokumentów stroną zadrukowaną ku górze i dopasuj prowadnice do formatu dokumentu.
2. Na ekranie głównym panelu sterowania urządzenia wybierz opcję **Skanuj**, a następnie **Skanuj do faksu**.
3. Aby skonfigurować ustawienia dokumentu, naciśnij przycisk **Opcje**.
4. Dotknij panelu po prawej stronie ekranu, aby wyświetlić podgląd dokumentu. Użyj opcji po prawej stronie ekranu podglądu, aby ustawić opcje podglądu, a także aby przestawiać, obracać, wstawiać lub usuwać strony.



Za pomocą tych opcji możesz przełączać pomiędzy widokiem pojedynczej strony i widokiem miniatur. Widok miniatur oferuje więcej opcji niż widok pojedynczej strony.



Użyj tych opcji, aby powiększyć lub pomniejszyć wybraną stronę.

UWAGA: Tych opcji można używać tylko w przypadku pojedynczych stron.



Ta opcja służy do obracania stron o 180 stopni.

UWAGA: Jest ona dostępna tylko w widoku miniatur.



Za pomocą tej opcji można usunąć wybrane strony.

UWAGA: Jest ona dostępna tylko w widoku miniatur.



Użyj tych opcji, aby przestawić kolejność stron w dokumencie. Wybierz co najmniej jedną stronę i przesunij ją w lewo lub w prawo.

UWAGA: Te opcje są dostępne jedynie w widoku miniatur.



Za pomocą tej opcji można dodać stronę do dokumentu.



Użyj tej opcji, aby usunąć zmiany wprowadzone w podglądzie i rozpocząć od nowa.



Wybierz tę opcję, aby zwinąć ekran podglądu.

5. Kiedy dokument będzie gotowy, naciśnij przycisk **Skanuj**, aby wysłać faks.

Skanowanie i wysyłanie do folderu sieciowego

Wprowadzenie

Urządzenie umożliwia zapisywanie zeskanowanych plików w udostępnionym folderze sieciowym. Przed użyciem tej funkcji należy ją włączyć i skonfigurować foldery udostępnione za pomocą wbudowanego serwera internetowego HP. Administrator systemu może skonfigurować wstępnie zdefiniowane foldery Szybkie zestawy. W przeciwnym razie należy określić ścieżkę folderu dla każdego zadania.

Skanowanie i wysyłanie dokumentów do folderu sieciowego



UWAGA: W celu korzystania z tej funkcji może być konieczne zalogowanie się w urządzeniu.

1. Umieść dokument na szybie skanera stroną zadrukowaną do dołu lub umieść go w podajniku dokumentów stroną zadrukowaną ku górze i dopasuj prowadnice do formatu dokumentu.
2. Na ekranie głównym panelu sterowania urządzenia wybierz opcję **Skanuj do folderu sieciowego**.
3. Aby określić ścieżkę folderu tylko dla danego zadania, dotknij pola tekstowego **Ścieżki folderów**, aby otworzyć klawiaturę. Wpisz ścieżkę do folderu, a następnie dotknij przycisku Enter **↵**. Ścieżka powinna mieć następujący format:

```
\\serwer\folder, gdzie „serwer” odnosi się do nazwy serwera, na którym znajduje się folder udostępniony, a „folder” jest nazwą folderu udostępnionego. Jeżeli folder jest zagnieżdżony wewnątrz innych folderów, podaj wszystkie niezbędne segmenty ścieżki folderu. Na przykład: \\serwer\folder\folder
```

Alternatywnie dotknij przycisku **Załaduj** znajdującego się poniżej pola **Ścieżki folderów**, aby wybrać wstępnie zdefiniowaną ścieżkę szybkich zestawów lub ścieżkę skojarzoną z kontaktem.



UWAGA: Pole **Ścieżka folderu** może mieć wstępnie zdefiniowaną ścieżkę bez możliwości edycji. W takim przypadku administrator skonfigurował ten folder jako ogólnodostępny.

4. Wybierz pole tekstowe **Nazwa pliku**, aby otworzyć klawiaturę. Wpisz nazwę pliku, a następnie dotknij przycisku Enter **↵**.
5. Aby skonfigurować ustawienia dokumentu, naciśnij przycisk **Opcje**. Na przykład:
 - Wybierz opcję **Typ pliku i rozdzielczość**, aby określić typ, rozdzielczość i jakość pliku, który chcesz utworzyć.
 - Jeśli oryginalny dokument jest zadrukowany po obu stronach, wybierz opcję **Strony oryginału**, a następnie **Dwustronny**.
6. Przed użyciem funkcji podglądu ustaw opcje oznaczone żółtym trójkątem.

 **UWAGA:** Po wykonaniu skanu podglądu opcje te są usuwane z głównej listy [Opcje](#) i wyświetlane w formie skrótowej na liście [Opcje skanowania wstępnego](#). Aby zmienić którąkolwiek z tych opcji, usuń podgląd i rozpocznij ponownie.

Funkcja podglądu jest opcjonalna.

7. Dotknij panelu po prawej stronie ekranu, aby wyświetlić podgląd dokumentu. Użyj opcji po prawej stronie ekranu podglądu, aby ustawić opcje podglądu, a także aby przestawiać, obracać, wstawiać lub usuwać strony.



Za pomocą tych opcji możesz przełączać pomiędzy widokiem pojedynczej strony i widokiem miniatur. Widok miniatur oferuje więcej opcji niż widok pojedynczej strony.



Użyj tych opcji, aby powiększyć lub pomniejszyć wybraną stronę.

UWAGA: Tych opcji można używać tylko w przypadku pojedynczych stron.



Ta opcja służy do obracania stron o 180 stopni.

UWAGA: Jest ona dostępna tylko w widoku miniatur.



Za pomocą tej opcji można usunąć wybrane strony.

UWAGA: Jest ona dostępna tylko w widoku miniatur.



Użyj tych opcji, aby przestawić kolejność stron w dokumencie. Wybierz co najmniej jedną stronę i przesunij ją w lewo lub w prawo.

UWAGA: Te opcje są dostępne jedynie w widoku miniatur.



Za pomocą tej opcji można dodać stronę do dokumentu.



Użyj tej opcji, aby usunąć zmiany wprowadzone w podglądzie i rozpocząć od nowa.



Wybierz tę opcję, aby zwinąć ekran podglądu.

8. Kiedy dokument będzie gotowy, naciśnij przycisk [Zapisz](#), aby zapisać plik.

Skanowanie i wysyłanie dokumentu na dysk USB

Wprowadzenie

Urządzenie umożliwia zapisywanie zeskanowanych plików na dysku USB. Przed użyciem tej funkcji należy ją włączyć i skonfigurować za pomocą wbudowanego serwera internetowego HP.

Skanowanie i wysyłanie dokumentów na dysk USB

 **UWAGA:** W celu korzystania z tej funkcji może być konieczne zalogowanie się w urządzeniu.

1. Umieść dokument na szybie skanera stroną zadrukowaną do dołu lub umieść go w podajniku dokumentów stroną zadrukowaną ku górze i dopasuj prowadnice do formatu dokumentu.
2. Włóż dysk flash USB do portu USB.
3. Na ekranie głównym panelu sterowania urządzenia wybierz opcję [Skanuj na dysk USB](#).
4. Wybierz opcję [Wybierz](#), a następnie wybierz dysk flash. Zapisz plik w katalogu głównym dysku USB lub w istniejącym folderze.
5. Wybierz pole tekstowe [Nazwa zadania](#), aby otworzyć klawiaturę. Wpisz nazwę pliku, a następnie naciśnij Enter .
6. Aby skonfigurować ustawienia dokumentu, naciśnij przycisk [Opcje](#). Na przykład:
 - Wybierz opcję [Typ pliku i rozdzielczość](#), aby określić typ, rozdzielczość i jakość pliku, który chcesz utworzyć.
 - Jeśli oryginalny dokument jest zadrukowany po obu stronach, wybierz opcję [Strony oryginału](#), a następnie [Dwustronny](#).
7. Przed użyciem funkcji podglądu ustaw opcje oznaczone żółtym trójkątem.

 **UWAGA:** Po wykonaniu skanu podglądu opcje te są usuwane z głównej listy [Opcje](#) i wyświetlane w formie skrótowej na liście [Opcje skanowania wstępnego](#). Aby zmienić którąkolwiek z tych opcji, usuń podgląd i rozpocznij ponownie.

Funkcja podglądu jest opcjonalna.

8. Dotknij panelu po prawej stronie ekranu, aby wyświetlić podgląd dokumentu. Użyj opcji po prawej stronie ekranu podglądu, aby ustawić opcje podglądu, a także aby przestawiać, obracać, wstawiać lub usuwać strony.



Za pomocą tych opcji możesz przetaczać pomiędzy widokiem pojedynczej strony i widokiem miniatur. Widok miniatur oferuje więcej opcji niż widok pojedynczej strony.



Użyj tych opcji, aby powiększyć lub pomniejszyć wybraną stronę.

UWAGA: Tych opcji można używać tylko w przypadku pojedynczych stron.





Ta opcja służy do obracania stron o 180 stopni.

UWAGA: Jest ona dostępna tylko w widoku miniatur.



Za pomocą tej opcji można usunąć wybrane strony.

UWAGA: Jest ona dostępna tylko w widoku miniatur.



Użyj tych opcji, aby przestawić kolejność stron w dokumencie. Wybierz co najmniej jedną stronę i przesunij ją w lewo lub w prawo.

UWAGA: Te opcje są dostępne jedynie w widoku miniatur.



Za pomocą tej opcji można dodać stronę do dokumentu.



Użyj tej opcji, aby usunąć uprzednio zeskanowane strony i rozpocząć od nowa.

9. Kiedy dokument będzie gotowy, naciśnij przycisk **Wyślij**, aby wysłać plik.

Dodatkowe opcje podczas skanowania

Podczas skanowania na liście **Opcje** dostępne są następujące ustawienia:



UWAGA: Poniższa lista zawiera główny zestaw opcji dostępnych dla urządzeń HP Digital Sender Flow i HP ScanJet Enterprise Flow. W przypadku wybranych urządzeń niektóre opcje nie są dostępne.

Zapisz zeskanowany dokument w jednym z kilku formatów.

Dostępne są następujące standardowe typy plików:

- **PDF:** Ten typ pliku zapewnia najlepszą ogólną jakość obrazu i tekstu. Pliki typu **PDF** można wyświetlić za pomocą oprogramowania Adobe® Acrobat® Reader.
- **JPEG:** Ten format jest dobrym wyborem w przypadku większości obrazów graficznych. Większość komputerów posiada przeglądarkę potrafiącą wyświetlać pliki .JPEG. Wybór tego typu pliku powoduje utworzenie osobnego pliku dla każdej strony.
- **TIFF:** Ten format jest standardowym typem pliku, obsługiwanym przez większość programów graficznych. Wybór tego typu pliku powoduje utworzenie osobnego pliku dla każdej strony.
- **MTIFF:** MTIFF oznacza wielostronicowy dokument TIFF. Wybór tego typu pliku pozwala zapisać wiele zeskanowanych stron w pojedynczym pliku.
- **XPS:** XPS (XML Paper Specification) tworzy plik XAML, który zachowuje oryginalne formatowanie dokumentu, kolorowe grafiki i osadzone czcionki.
- **PDF/A:** PDF/A to typ plików PDF stworzony z myślą o długotrwałej archiwizacji dokumentów elektronicznych. Wszelkie informacje o formatowaniu są zachowywane w pliku.

Obsługiwane są również następujące typy plików OCR:

- **Plik tekstowy (OCR):** Tekst (OCR) tworzy plik tekstowy, korzystając z optycznego rozpoznawania znaków (OCR) do zeskanowania oryginału. Plik tekstowy można utworzyć w dowolnym edytorze tekstów. Użycie tej opcji oznacza utratę formatowania oryginału.
- **Plik tekstowy Unicode (OCR):** Tekst Unicode (OCR) to standard przemysłowy stosowany do przedstawiania i edycji tekstu. Ten typ plików jest idealny do internacjonalizacji i lokalizacji.
- **RTF (OCR):** RTF (OCR) tworzy sformatowany plik tekstowy (RTF), korzystając z optycznego rozpoznawania znaków (OCR) do zeskanowania oryginału. RTF jest innym formatem tekstu, który można otworzyć w większości edytorów tekstu. Użycie tej opcji pozwala zachować część formatowania oryginału.
- **PDF z możliwością wyszukiwania (OCR):** PDF z możliwością wyszukiwania (OCR) tworzy plik PDF z możliwością wyszukiwania, korzystając z optycznego rozpoznawania znaków (OCR) do zeskanowania oryginału. Dzięki tej metodzie skanowania można korzystać z narzędzi wyszukiwania programu Adobe Acrobat® Reader w celu wyszukiwania słów i zwrotów w dokumencie PDF.
- **PDF/A z możliwością wyszukiwania (OCR):** PDF/A (OCR) z możliwością wyszukiwania to typ pliku PDF/A, który zawiera informacje o strukturze dokumentu i umożliwia wyszukiwanie zawartości.
- **HTML (OCR):** HTML (OCR) tworzy plik hipertekstowy (HTML) z zawartością oryginalnego dokumentu. Format HTML służy do wyświetlania zawartości plików na stronach internetowych.
- **CSV (OCR):** CSV (OCR) to często wykorzystywany format plików tekstowych zawierających wartości oddzielone przecinkami. Plik tego typu można otworzyć w większości edytorów tekstu, arkuszy kalkulacyjnych i baz danych.

Rozwiązanie: Określ rozdzielczość skanowanych obrazów. Im wyższa rozdzielczość, tym większa szczegółowość obrazu. Jednak wraz z wyższą rozdzielczością następuje też zwiększenie rozmiaru pliku.

Strony oryginału

Określ, czy oryginalny dokument jest drukowany jednostronnie, czy dwustronnie.

Kolor/czarno-biały

Określ, czy dany obraz ma być skanowany w kolorze, w czerni i odcieniach szarości czy też tylko w czerni.

Rozmiar oryginalny

Określ format strony oryginału.

Orientacja zawartości

Określ, czy oryginalny dokument jest wydrukowany w orientacji pionowej czy poziomej.

Regulacja obrazu	<p>Ostrość: Wyostrz lub wygładź obraz. Na przykład: zwiększenie ostrości może uczynić tekst bardziej wyraźnym, ale jej zmniejszenie pozwala wygładzić fotografie.</p> <p>Zciemnienie: Zwiększ lub zmniejsz poziom czerni i bieli w kolorach skanowanych obrazów.</p> <p>Kontrast: Zwiększ lub zmniejsz kontrast pomiędzy najjaśniejszym i najciemniejszym kolorem na stronie.</p> <p>Czyszczenie tła: Usuń wyblakłe kolory z tła skanowanych obrazów. Na przykład: jeśli oryginalny dokument został wydrukowany na kolorowym papierze, ta funkcja umożliwi rozjaśnienie tła dokumentu i zachowanie ciemnego tekstu.</p>
Optymalizuj tekst/zdjęcie	Optymalizacja zadania pod względem typu skanowanych obrazów: tekstu, grafiki lub zdjęć.
Wymazywanie krawędzi	Usuń wady, takie jak ciemne obramowania czy ślady po zszywkach, oczyszczając krawędzie skanowanego obrazu.
Opcje przycinania	<p>Przytnij do rozmiaru oryginału: Przytnij obraz tak, aby dopasować go do rozmiaru papieru oryginalnego dokumentu.</p> <p>Przytnij do zawartości: Przytnij obraz do rozmiaru wykrytej zawartości oryginalnego dokumentu.</p>
Wyprostuj automatycznie	Automatyczne prostowanie skanowanego obrazu.
Eliminacja pustych stron	Usuń puste strony oryginalnego dokumentu ze skanowanych obrazów. Ta funkcja jest przydatna podczas skanowania dokumentów zadrukowanych z obu stron, ponieważ pozwala wyeliminować puste strony.
Wykrywanie podawania wielu stron	Włącz lub wyłącz funkcję wykrywania podawania wielu stron. Jeśli funkcja ta jest włączona, skanowanie zostanie zatrzymane, gdy urządzenie wykryje jednoczesne pobranie kilku stron z podajnika dokumentów. Jeśli funkcja ta jest wyłączona, skanowanie będzie kontynuowane po wykryciu pobierania wielu stron. Pozwoli to skanować posklejane strony, dokumenty z karteczkami samoprzylepnymi oraz dokumenty wydrukowane na grubym papierze.
Tworzenie wielu plików	Podziel większe zadanie skanowania na kilka mniejszych plików wyjściowych.
Powiadomienie	Wybierz, czy urządzenie ma wysłać powiadomienia o stanie zadań skanowania. Urządzenie może wysłać powiadomienia na pocztę e-mail.
Podpisywanie i szyfrowanie	<p>Podpisz: wyślij wiadomość e-mail z podpisem cyfrowym.</p> <p>UWAGA: Ta funkcja jest obsługiwana tylko dla opcji skanowania do wiadomości e-mail.</p> <p>Szyfruj: wyślij wiadomość e-mail jako zaszyfrowany plik.</p>

Rozwiązania dla firm HP JetAdvantage

Rozwiązania HP JetAdvantage to rozwiązania organizacji pracy, które są łatwe w obsłudze i korzystają zarówno z sieci, jak i chmury. Rozwiązania HP JetAdvantage są przeznaczone dla firm o różnym charakterze działalności, w tym sektora opieki zdrowotnej, usług finansowych, produkcji i publicznego. Umożliwiają również zarządzanie flotą urządzeń i skanerów.

Rozwiązania HP JetAdvantage to m.in.:

- Systemy zabezpieczeń
- Systemy zarządzania
- Systemy pracy

Dodatkowe zadania skanowania

Przejdź do witryny www.hp.com/go/DSFlow8500fn2 lub www.hp.com/support/sjflowN9120fn2.

Dostępne są instrukcje wykonywania określonych zadań skanowania, takich jak:

- Skanowanie stron z książek lub innych wiązanych dokumentów
- Wysyłanie zeskanowanego dokumentu do folderu w pamięci urządzenia
- Skanowanie obu stron dokumentu tożsamości
- Skanowanie dokumentu w formacie broszury

Korzystanie z oprogramowania do skanowania (Windows)

W kolejnych tematach opisano sposób używania oprogramowania do skanowania.

- [Praca ze skrótami skanowania](#)
- [Skanuj do obrazu](#)
- [Skanuj do pliku PDF](#)
- [Skanowanie tekstu do edycji \(OCR\)](#)
- [Skanowanie do wiadomości e-mail](#)
- [Wyślij do chmury](#)
- [Skanuj do FTP](#)
- [Skanowanie do programu SharePoint](#)
- [Skanowanie długich dokumentów](#)
- [Wykrywanie podawania wielu stron](#)
- [Everyday Scan \(Codzienne skanowanie\)](#)
- [Eliminacja koloru z dokumentu](#)
- [Automatyczne wykrywanie koloru](#)
- [Automatyczne prostowanie skanowanych obrazów](#)
- [Automatyczne usuwanie pustych stron](#)
- [Automatyczne dostosowanie orientacji strony](#)
- [Automatyczne wykrywanie wielkości strony](#)
- [Automatyczne przycinanie lub kadrowanie skanowanego obrazu do wybranego formatu strony](#)
- [Skanowanie przy użyciu trybu poprawy tekstu czarno-białego](#)
- [Dodaj lub usuń urządzenie](#)
- [Skanowanie z wykorzystaniem innego oprogramowania](#)

Praca ze skrótami skanowania

Skróty skanowania zapewniają szybki i wydajny sposób wyboru ustawień często wykonywanych zadań skanowania. Oprogramowanie HP Scan służy do tworzenia i modyfikowania skrótów skanowania.

- [Wyświetlanie skrótów skanowania](#)
- [Tworzenie skrótów skanowania](#)
- [Zmiana skrótów skanowania](#)

Wyświetlanie skrótów skanowania

Aby wyświetlić istniejące skróty skanowania, uruchom oprogramowanie **HP Scan**. Istniejące skróty skanowania zostaną wyświetlone na liście po lewej stronie.

Tworzenie skrótów skanowania

Aby utworzyć skrót skanowania, wykonaj następujące czynności:

1. Otwórz oprogramowanie HP Scan.
2. Kliknij opcję **Utwórz nowy skrót skanowania**.
3. Wprowadź nazwę nowego skrótu.
4. Wybierz opcję utworzenia nowego skrótu na podstawie bieżących ustawień lub istniejącego skrótu.
5. Kliknij opcję **Utwórz**.
6. Zmodyfikuj ustawienia nowego skrótu skanowania. Kliknij opcję **Więcej**, aby wyświetlić więcej ustawień.
7. Kliknij ikonę **Zapisz** znajdującą się obok nazwy nowego skrótu na liście skrótów, aby zapisać modyfikacje skrótu.

lub

Kliknij ikonę **Cofnij**, aby cofnąć modyfikacje.

Zmiana skrótów skanowania

Aby zmodyfikować skrót skanowania, wykonaj następujące czynności:

1. Otwórz oprogramowanie HP Scan.
2. Wybierz skrót do zmodyfikowania z listy po lewej stronie.
3. Zmień ustawienia po prawej stronie ekranu. Kliknij opcję **Więcej**, aby wyświetlić więcej ustawień.
4. Kliknij ikonę **Zapisz** po prawej stronie nazwy skrótu, aby zapisać zmiany.

Skanuj do obrazu

1. Wkładanie dokumentu do podajnika wejściowego
2. Otwórz oprogramowanie HP Scan.
3. Wybierz opcję **Save as JPEG** (Zapisz jako JPEG) lub **Email as JPEG** (E-mail jako JPEG), a następnie kliknij przycisk **Scan** (Skanuj).

lub

Wybierz inny skrót skanowania, zmień opcję **Item Type** (Typ elementu) na **Photo** (Zdjęcie), wybierz plik obrazu z listy rozwijanej **File Type** (Typ pliku), a następnie kliknij przycisk **Scan** (Skanuj).

Skanuj do pliku PDF

1. Wkładanie dokumentu do podajnika wejściowego
2. Otwórz oprogramowanie HP Scan.
3. Wybierz opcję **Save as PDF** (Zapisz jako PDF) lub **Email as PDF** (E-mail jako PDF), a następnie kliknij przycisk **Scan** (Skanuj).

lub

Wybierz inny skrót skanowania i kliknij opcję PDF z listy rozwijanej **File Type** (Typ pliku), a następnie kliknij przycisk **Scan** (Skanuj).

Skanowanie tekstu do edycji (OCR)

Oprogramowanie skanera firmy HP wykorzystuje technologię optycznego rozpoznawania znaków (OCR) do konwersji tekstu na stronie do tekstu, który można edytować na komputerze. Oprogramowanie OCR jest dostarczane wraz z oprogramowaniem ReadIris Pro. Informacje na temat korzystania z oprogramowania OCR są dostępne w części **Skanowanie tekstu do edycji** w pomocy online.

Skanowanie do wiadomości e-mail



UWAGA: Aby zeskanować dokument do wiadomości e-mail, upewnij się, że nawiązano połączenie z Internetem.

1. Wkładanie dokumentu do podajnika wejściowego
2. Otwórz oprogramowanie HP Scan.
3. Wybierz opcję **Email as PDF** (E-mail jako PDF) lub **Email as JPEG** (E-mail jako JPEG), a następnie kliknij przycisk **Scan** (Skanuj).

lub

Wybierz inny skrót skanowania i kliknij opcję **E-mail** z listy rozwijanej **Wyślij do**, a następnie kliknij przycisk **Skanuj**.

Wyślij do chmury



UWAGA: Aby zeskanować dokument do chmury, upewnij się, że nawiązano połączenie z Internetem.

1. Wkładanie dokumentu do podajnika wejściowego
2. Otwórz oprogramowanie HP Scan.
3. Wybierz opcję **Wyślij do chmury**, a następnie wybierz miejsce docelowe dla pliku, takie jak Google Drive lub Dropbox.
4. Wybierz opcję **Skanuj**.

Skanuj do FTP

Zeskanowany obraz można przesłać do folderu FTP za pomocą oprogramowania HP Scan.

1. Wkładanie dokumentu do podajnika wejściowego
2. Otwórz oprogramowanie HP Scan.
3. Wybierz skrót do skanowania. W obszarze **Miejsce docelowe** wybierz opcję **Wyślij do**.
4. Wybierz folder FTP jako miejsce docelowe.

 **UWAGA:** Jeżeli korzystasz z tej funkcji po raz pierwszy, kliknij przycisk **Dodaj**, aby skonfigurować serwer FTP jako lokalizację docelową.

5. Kliknij **OK**, a następnie **Skanuj**.

Skanowanie do programu SharePoint

Zeskanowany obraz można przesać do witryny SharePoint za pomocą oprogramowania HP Scan.

1. Wkładanie dokumentu do podajnika wejściowego
2. Otwórz oprogramowanie HP Scan.
3. Wybierz skrót do skanowania. W obszarze **Miejsce docelowe** wybierz opcję **Wyślij do**.
4. Wybierz platformę SharePoint jako miejsce docelowe.

 **UWAGA:** Jeżeli korzystasz z tej funkcji po raz pierwszy, kliknij przycisk **Dodaj**, aby skonfigurować witrynę programu SharePoint jako lokalizację docelową.

5. Kliknij **OK**, a następnie **Skanuj**.

Skanowanie długich dokumentów

Domyślnie skaner automatycznie wykrywa rozmiar strony za pomocą opcji **Wykrywanie formatu** dla strony o długości mniejszej lub równej 356 mm.

W zależności od skanera wybierz opcje formatu strony:

- **HP Digital Sender Flow 8500 fn2:** W przypadku długich dokumentów wybierz ustawienie **Long (8,5 x 3,4 cala)** z listy rozwijanej page size (wielkość strony) w ustawieniach skrótów skanowania.
- **HP ScanJet Enterprise Flow N9120 fn2:** W przypadku długich dokumentów wybierz ustawienie **Long (11,7 x 34 cala)** z listy rozwijanej page size (wielkość strony) w ustawieniach skrótów skanowania.

 **UWAGA:** Po włączeniu obsługi długich stron można skanować tylko jedną stronę na raz.

Jeśli włączono obsługę długich stron, skaner skanuje jedną stronę na raz. To ustawienie skanowania stron regularnych spowolni proces skanowania, dlatego powinno być używane tylko do skanowania stron dłuższych niż 356 mm.

Wykrywanie podawania wielu stron

Funkcja wykrywania podawania wielu stron zatrzymuje proces skanowania, jeśli zostanie wykryte jednoczesne podanie kilku stron do skanera. Domyślnie funkcja ta jest włączona.

Wyłączenie tej funkcji może być przydatne w przypadku skanowania:

- Wieloczęściowe formularze (zastosowanie, którego HP nie zaleca).
- Dokumenty z naklejonymi etykietami lub karteczkami.



UWAGA: Do włączania funkcji wykrywania podawania wielu stron podczas skanowania za pomocą oprogramowania innych firm użyj interfejsu ISIS lub WIA.

Everyday Scan (Codzienne skanowanie)

Skrót **Everyday Scan** (Codzienne skanowanie) umożliwia użytkownikom zdefiniowanie i zapisanie skrótu skanowania do codziennego użytku. W przypadku wybrania skrótu **Everyday Scan** (Codzienne skanowanie) można dostosować następujące ustawienia skrótu skanowania:

- **Item Type (Typ elementu)**
- **Page Sides (Strony arkusza)**
- **Page Size (Rozmiar strony)**
- **Color mode (Tryb koloru)**
- **Destination/File Type (Miejsce docelowe/Typ pliku)**

Eliminacja koloru z dokumentu

Możesz odfiltrować kanał koloru (czerwony, zielony lub niebieski) lub maksymalnie trzy określone kolory. W przypadku konkretnych kolorów ustawienie czułości określa, jak bardzo skanowany kolor musi być zbliżony do określonego koloru.

Usunięcie kolorów ze skanu może ograniczyć rozmiar pliku skanu i poprawić wyniki optycznego rozpoznawania znaków (OCR).

Aby wybrać kolory do wyeliminowania ze skanu w oprogramowaniu HP Scan, wykonaj następujące czynności:

1. Otwórz oprogramowanie HP Scan.
2. Zeskanuj stronę próbną, zawierającą kolory, które mają zostać wyeliminowane w przeglądarce.
3. Kliknij przycisk **Więcej** i kliknij kartę **Obraz**, a następnie wybierz funkcję **Eliminacja kolorów**.
4. Włącz eliminację kolorów i wybierz kolor z okna podglądu przy użyciu narzędzia zakraplacza. Pamiętaj o zapisaniu kolorów.

Możesz wybrać tylko te opcje odfiltrowywania koloru, które są dostępne dla używanego skanera.

Informacje na temat ustawień odfiltrowywania kolorów można znaleźć w pomocy online używanego oprogramowania skanującego.

Automatyczne wykrywanie koloru

Ta funkcja służy ograniczeniu rozmiaru zeskanowanego pliku przez zapisanie stron zawierających kolor jako kolorowe, a pozostałych jako czarno-białe.

Aby automatycznie wykryć kolor w zeskanowanym obrazie, wykonaj następujące czynności:

1. Otwórz oprogramowanie HP Scan.
2. Wybierz skrót do skanowania.

3. Aby dopasować czułość opcji **Auto Detect Color** (Automatyczne wykrywanie kolorów) i ustawienia trybu wyjściowego, kliknij przycisk **More** (Więcej), wybierz opcję **Image** (Obraz), a następnie kliknij pole listy rozwijanej **Auto Detect Color** (Automatyczne wykrywanie koloru).
4. Kliknij w polu listy rozwijanej opcję **Color Mode** (Tryb koloru), a następnie wybierz opcję **Auto Detect Color** (Automatyczne wykrywanie koloru).



UWAGA: Informacje na temat automatycznego wykrywania kolorów można znaleźć w pomocy online używanego oprogramowania skanera.

Do automatycznego wykrywania koloru podczas skanowania przy użyciu oprogramowania skanującego innych firm użyj interfejsu ISIS lub WIA.

Automatyczne prostowanie skanowanych obrazów

System Windows: Funkcja **Automatyczne prostowanie** umożliwia wyprostowanie zawartości pochylonej względem wymiarów strony w dokumencie źródłowym. Funkcja **Wykrywanie rozmiaru** umożliwia wyeliminowanie pochylenia obrazów stron, które mogły się przekrzywić podczas skanowania.

1. Otwórz oprogramowanie HP Scan.
2. Wybierz skrót do skanowania.
3. Kliknij przycisk **Więcej**, wybierz kartę **Dokument**, a następnie wybierz opcję **Wyprostuj zawartość**.

Automatyczne usuwanie pustych stron

Gdy funkcja **Usuwanie pustych stron** jest włączona, skanowane strony są oceniane pod kątem zawartości. Wykryte strony puste są widoczne w podglądzie z adnotacją dotyczącą usunięcia. Te wykryte puste strony są automatycznie usuwane po zapisaniu skanowanego dokumentu w miejscu docelowym.

1. Otwórz oprogramowanie HP Scan.
2. Wybierz skrót do skanowania.
3. Kliknij **Więcej**.
4. Wybierz kartę **Dokument**, wybierz polecenie **Usuń puste strony** z listy rozwijanej o nazwie **Dostosuj dokumenty**, a następnie kliknij przycisk **OK**.



WSKAZÓWKA: Suwak Czუłość pozwala dostosować wartość czułości wykrywania i usuwania pustych stron. Przy dolnym ustawieniu suwaka większa ilość stron jest wykrywana jako pusta i usuwana. Przy górnym ustawieniu suwaka strony muszą być niemal całkowicie puste, by mogły zostać wykryte i usunięte. Wartość czułości można również ustawić, wprowadzając wartość lub klikając przyciski strzałek.

Automatyczne dostosowanie orientacji strony

Ta funkcja umożliwia automatyczne dostosowanie orientacji strony w zależności od języka.

1. Otwórz oprogramowanie HP Scan.
2. Wybierz skrót do skanowania.
3. Kliknij **Więcej**.

4. Na karcie **Skanowanie** wybierz rozwijane pole **Orientacja strony**, a następnie zaznacz pole wyboru **Orientacja automatyczna**.
5. Wybierz język dokumentu, kliknij przycisk **OK**, a następnie rozpocznij **skanowanie**.

Automatyczne wykrywanie wielkości strony

Oprogramowanie HP Scan może automatycznie wykryć wielkość strony za pomocą opcji **Wykrywanie wielkości**. Jeśli została wybrana opcja **Wykryj wielkość** z listy rozwijanej o nazwie **Wielkość strony**, zeskanowany obraz zostanie wyprostowany i wykadrowany do formatu wykrytej strony.

Automatyczne przycinanie lub kadrowanie skanowanego obrazu do wybranego formatu strony

Ta funkcja służy do przycinania i kadrowania zeskanowanego obrazu do wybranego formatu strony.

Aby automatycznie przyciąć lub dopasować skanowany obraz do wybranego formatu strony, wykonaj następujące czynności:

1. Otwórz oprogramowanie HP Scan.
2. Wybierz skrót do skanowania.
3. Kliknij opcję **Więcej**, aby wyświetlić więcej ustawień.
4. Wybierz opcję przycinania z listy rozwijanej o nazwie **Wielkość strony wejściowej**.
 - Aby automatycznie przyciąć dokument do zawartości, wybierz opcję **Wykryj zawartość na stronie**.
 - Aby automatycznie przyciąć skan do wymiarów dokumentu, wybierz opcję **Wykryj wielkość**.



UWAGA: Do ustawienia opcji przycinania podczas skanowania przy użyciu oprogramowania innych firm użyj interfejsu ISIS lub TWAIN.

Informacje na temat ustawień automatycznego przycinania można znaleźć w pomocy online używanego oprogramowania skanującego.

5. Upewnij się, że w menu **Wielkość strony wyjściowej** jest zaznaczona opcja **Pozostaw tę samą wielkość strony wyjściowej i wejściowej**, a następnie kliknij przycisk **Skanuj**.

Skanowanie przy użyciu trybu poprawy tekstu czarno-białego

Ta funkcja umożliwia poprawienie jakości zeskanowanego obrazu w przypadku skanowania czarno-białego tekstu. Aby użyć tej funkcji, wykonaj następujące czynności:

1. Otwórz oprogramowanie HP Scan.
2. Wybierz skrót do skanowania.
3. Kliknij **Więcej**.
4. Wybierz kartę **Obraz**, a następnie opcję **Czarno-biały (1 bit)** z listy rozwijanej o nazwie **Tryb koloru**.
5. Wybierz opcję **Próg czerni/bieli**, wybierz opcję **Popraw zawartość**, a następnie kliknij przycisk **OK**.

Dodaj lub usuń urządzenie

Za pomocą oprogramowania HP Scan można dodawać lub usuwać urządzenia z komputera.

1. Otwórz oprogramowanie HP Scan.
2. Kliknij ikonę **Ustawienia** , aby otworzyć okno **Ustawienia urządzenia**.
3. Wykonaj jedną z następujących czynności:
 - Aby dodać urządzenie, kliknij ikonę Plus **+**, wybierz opcję **Podłącz nowe urządzenie**, a następnie postępuj zgodnie z instrukcjami wyświetlanymi na ekranie.
 - Aby usunąć urządzenie, wybierz nazwę skanera z listy, a następnie kliknij przycisk **Usuń**.

 **WSKAZÓWKA:** Możesz zaznaczyć kilka skanerów, aby usunąć je jednocześnie.

 **WSKAZÓWKA:** Możesz również użyć programu HP Scan Assistant, aby dodać nowe urządzenie. Uruchom program HP Scan Assistant z pulpitu komputera, kliknij opcję **Narzędzia**, kliknij **Konfiguracja urządzenia i oprogramowanie**, a następnie wybierz opcję **Podłącz nowe urządzenie**.

Skanowanie z wykorzystaniem innego oprogramowania

Następujące aplikacje innych firm również są obsługiwane przez skaner:

- Readiris Pro: aplikacja do tworzenia OCR.
- Cardiris: aplikacja do tworzenia wizytówek.
- Aplikacje innych firm obsługujące standardy TWAIN, ISIS i WIA.

Korzystanie z oprogramowania do skanowania (OS X)

Aby uzyskać więcej informacji, odwiedź witrynę www.hp.com/go/DSFlow8500fn2 lub www.hp.com/support/sjflowN9120fn2.

Wskazówki dotyczące skanowania

- [Optymalizacja prędkości skanowania i wykonywania zadań](#)

Optymalizacja prędkości skanowania i wykonywania zadań

Na całkowity czas zadania skanowania wpływa kilka ustawień. Aby zoptymalizować wydajność skanowania należy uwzględnić poniższe informacje.

- W celu zapewnienia optymalnej wydajności sprawdź, czy komputer i system spełniają zalecane wymagania. Aby wyświetlić minimalne i zalecane wymagania systemowe, przejdź do witryny www.hp.com, a następnie wyszukaj model skanera w połączeniu ze słowem kluczowym **specifications** (specyfikacje).
- Zapisanie zeskanowanego obrazu do formatu pozwalającego na wyszukiwanie (np. PDF z opcją wyszukiwania) trwa dłużej niż zapisanie do formatu obrazu, ponieważ zeskanowany obraz jest analizowany przez oprogramowanie OCR. Upewnij się przed wybraniem formatu skanowania, czy potrzebny jest plik umożliwiający przeszukiwanie treści.
- Skanowanie z rozdzielczością wyższą niż potrzebna zwiększa czas skanowania i powoduje utworzenie większego pliku bez dodatkowych korzyści. W przypadku skanowania z wysoką rozdzielczością, zmniejsz rozdzielczość, aby zwiększyć prędkość skanowania.

3 Obsługa i konserwacja

W tej części zamieszczono informacje dotyczące obsługi i konserwacji skanera. Najnowsze informacje można znaleźć na stronie www.hp.com/support.

- [Czyszczenie produktu](#)
- [Instalacja urządzeń dodatkowych w kieszeni integracji sprzętu](#)
- [Wymiana części](#)
- [Zamawianie materiałów do konserwacji i skanowania](#)

Czyszczenie produktu

Okresowe czyszczenie skanera pozwala zapewnić wyższą jakość skanów. Nakład pracy związanej z konserwacją zależy od wielu czynników, m.in. od częstotliwości korzystania z urządzenia oraz warunków pracy. Rutynową procedurę czyszczenia należy przeprowadzać w miarę potrzeb.

Czyszczenie pasków skanujących

 **UWAGA:** W tej procedurze jest pokazany skaner dokumentów HP ScanJet Enterprise Flow N9120 fn2, ale instrukcje są takie same dla stacji roboczej do rejestrowania dokumentów HP Digital Sender Flow 8500 fn2.

Aby oczyścić paski skanujące, wykonaj następujące czynności:

1. Naciśnij przycisk **Zasilanie**, aby wyłączyć skaner, a następnie odłącz przewód zasilający i inne przewody od skanera.
2. Unieś automatyczny podajnik dokumentów (ADF).
3. Wyczyść paski skanujące za pomocą miękkiej, niestrzępiącej się ściereczki spryskanej łagodnym środkiem do mycia szklanych powierzchni.

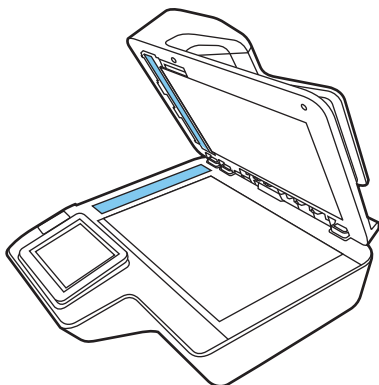

 **OSTROŻNIE:** Do czyszczenia pasków skanujących należy używać wyłącznie środków przeznaczonych do mycia powierzchni szklanych. Należy unikać stosowania środków ściernych, acetonu, benzenu i czterochloru węgla (czterochlorometanu), ponieważ mogą one uszkodzić paski skanujące. Należy unikać alkoholu izopropylowego, ponieważ na paskach skanujących mogą pozostać smugi.

Nie wolno rozpylać środka czyszczącego bezpośrednio na paski skanujące.

4. Osusz paski skanujące suchą, miękką szmatką niepozostawiającą kłaczków. Przetrzyj elementy z szarego, odblaskowego materiału na każdym pasku.
5. Zamknij ADF, a następnie podłącz z powrotem przewód USB i przewód zasilający do skanera, po czym naciśnij przycisk **Power**, aby włączyć skaner. Skaner jest gotowy do pracy.

Czyszczenie rolek

- [Wprowadzenie](#)
- [Czyszczenie rolek](#)

Wprowadzenie

Roleki mogą wymagać czyszczenia w następujących warunkach:

- Dochodzi do wielokrotnych zakleszczeń papieru w skanerze lub do skanowania kilku arkuszy jednocześnie.
- W przypadku częstego skanowania następujących typów papieru: papier powlekany, dokumenty obrabiane chemicznie, takie jak papier bezkalkowy, dokumenty z dużą zawartością węgla wapnia, dokumenty napisane lub opisane ołówkiem, dokumenty wydrukowane na drukarkach atramentowych oraz dokumenty, na których nie został utrwalony toner.

Czyszczenie rolek

 **UWAGA:** W tej procedurze jest pokazany skaner dokumentów HP ScanJet Enterprise Flow N9120 fn2, ale instrukcje są takie same dla stacji roboczej do rejestrowania dokumentów HP Digital Sender Flow 8500 fn2.

Aby oczyścić rolki rozdzielające i podające, wykonaj następujące czynności:

1. Na panelu sterowania wybierz **Narzędzia pomocnicze**, a następnie otwórz następujące menu:
 - **Konserwacja**
 - **Kalibracja/Czyszczenie**
 - **Czyszczenie rolek automatycznego podajnika dokumentów (ADF)**
2. Naciśnij przycisk Zasilanie, aby wyłączyć skaner, a następnie odłącz przewód zasilający i inne przewody od skanera.
3. Otwórz klapkę podajnika ADF.

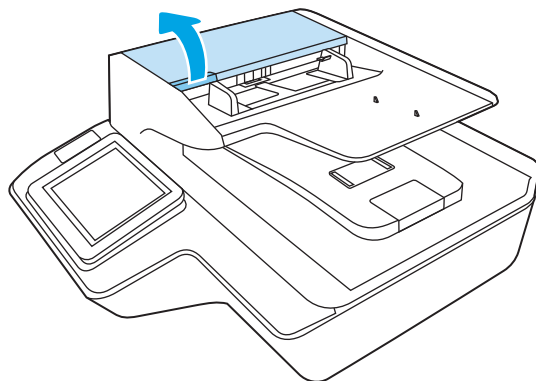

4. Przetrzyj rolkę rozdzielającą od prawej do lewej strony za pomocą czystej szmatki niepozostawiającej kłaczek, nawilżonej wodą destylowaną lub czystą wodą z kranu. Obróć rolkę o 360 stopni, aby umożliwić oczyszczenie całej powierzchni rolki.

5. Przetrzyj rolki podające od prawej do lewej strony. Obróć rolki o 360 stopni, aby umożliwić oczyszczenie całej powierzchni rolek.

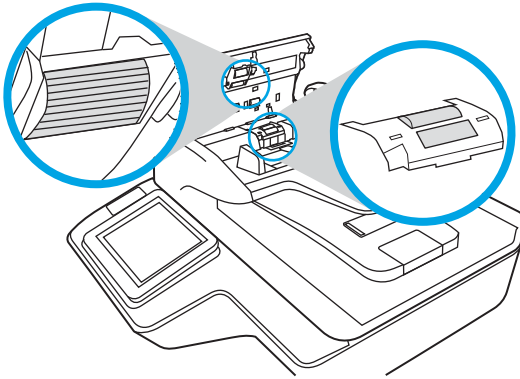

⚠ OSTROŻNIE: Przed załadowaniem dokumentów do podajnika odczekaj dwie minuty, aż rolki wyschną.

6. Zamknij klapkę ADF, a następnie podłącz z powrotem kabel USB i zasilacz do skanera.
7. Naciśnij przycisk zasilania, aby włączyć skaner.

Instalacja urządzeń dodatkowych w kieszeni integracji sprzętu

We wbudowanej kieszeni integracji sprzętu (HIP) można zainstalować akcesoria HP, zakupione oddzielnie (na przykład czytnik zbliżeniowy, czytnik linii papilarnych lub czytnik kart magnetycznych).

UWAGA: Poniższa procedura opisuje instalację czytnika kart zbliżeniowych. Kroki, wskazane jako **jeżeli dotyczy** mogą nie mieć zastosowania przy innych akcesoriach HIP. Zawsze zapoznaj się z instrukcją instalacji dostarczoną z danym akcesorium.

Aby zainstalować akcesorium w kieszeni HIP, wykonaj następujące kroki:

1. Naciśnij przycisk zasilania, aby wyłączyć urządzenie (1), a następnie odłącz przewód zasilający (2).

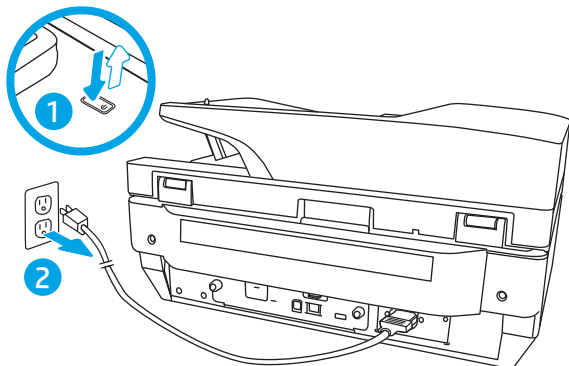

2. Włóż wkrętak z płaską końcówką do rowka u góry pokrywy kieszeni HIP, ostrożnie podważ, zwolnij pokrywę i odłóż ją na bok.

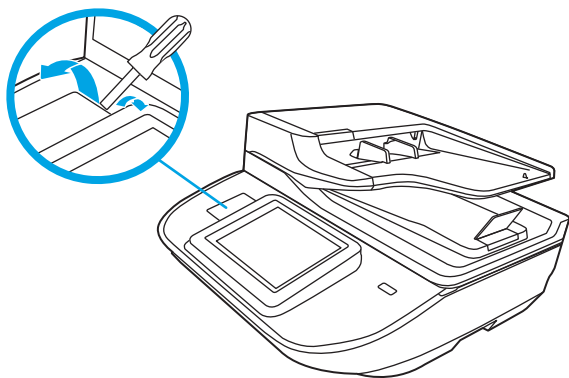

3. Wymij akcesorium HIP z opakowania i zainstaluj je w kieszeni HIP.
 - a. Podłącz kabel USB akcesorium do gniazda po lewej stronie obudowy kieszeni HIP.

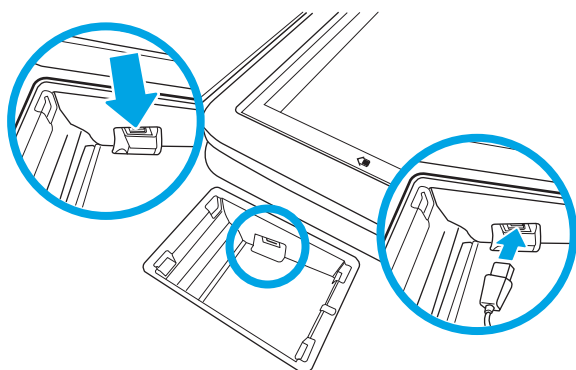

- b. Podłącz kabel USB do gniazda kabla w akcesorium (1), następnie podłącz zacisk uziemienia do taśmy uziemiającej akcesorium, jeżeli dotyczy (2).

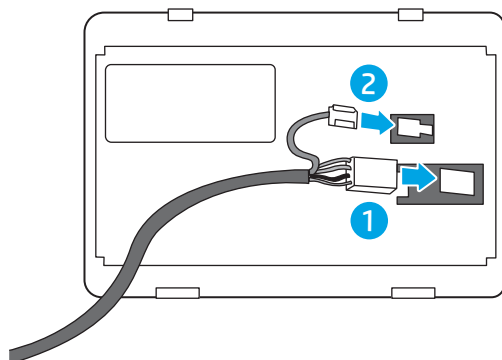

 **UWAGA:** Na rysunku przedstawiono złącza czytnika kart zbliżeniowych. Złącza kabli posiadanego akcesorium mogą być nieco inne, może też nie być zacisku uziemienia.

- c. Wyrównaj kołki u dołu akcesorium z gniazdami w kieszeni HIP i włóż akcesorium do kieszeni HIP.
4. Podłącz kabel zasilający, a następnie naciśnij przycisk zasilania, aby włączyć urządzenie.

Wymiana części

Wymiana części, gdy jest to konieczne, pomaga zapewnić wysoką jakość skanowania. Części mogą wymagać wymiany, gdy wskazuje na to wbudowany serwer internetowy, panel sterowania lub jeśli skaner nie działa prawidłowo. Zestaw wymiany rolek podajnika ADF w stacji roboczej do rejestrowania dokumentów HP Digital Sender Flow 8500 fn2 i skanerze dokumentów HP ScanJet Enterprise Flow N9120 fn2 zawiera następujące części zamienne:

- Osłona rolek
- Rolki rozdzielające
- Moduł rolek odbierających

Zestaw zamienny zawiera również szczegółowe instrukcje wymiany każdej części.

Wymiana rolek rozdzielających i pokrywy

 **UWAGA:** W tej procedurze jest pokazany skaner dokumentów HP ScanJet Enterprise Flow N9120 fn2, ale instrukcje są takie same dla stacji roboczej do rejestrowania dokumentów HP Digital Sender Flow 8500 fn2.

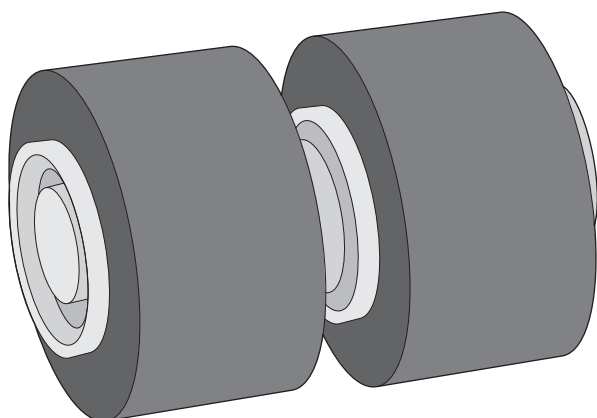

Rolki rozdzielające należy wymienić w następujących sytuacjach:

- System Windows: Gdy w oknie dialogowym **Maintenance Recommended** (Zalecana konserwacja) zostanie wyświetlona informacja, że należy przeprowadzić ich konserwację.
- Jeśli dochodzi do wielokrotnych zakleszczeń dokumentów w skanerze.

 **UWAGA:** Zestaw do wymiany rolek jest materiałem eksploatacyjnym i nie jest objęty gwarancją ani standardową umową serwisową.

Aby wymienić rolki rozdzielające, wykonaj następujące czynności:

1. Naciśnij przycisk **zasilania**, aby wyłączyć skaner, a następnie odłącz przewód USB oraz przewód zasilania od skanera.

2. Otwórz klapkę podajnika ADF.

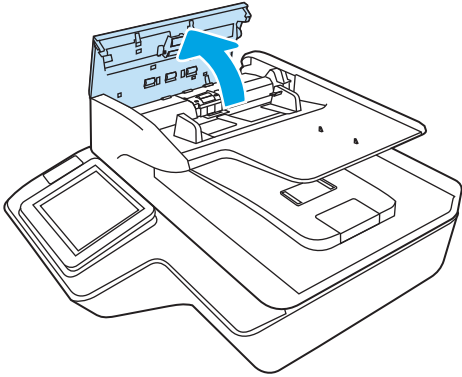

3. Ściśnij wypustki po bokach pokrywy rolek, a następnie podnieś pokrywę, aby wyjąć rolki.

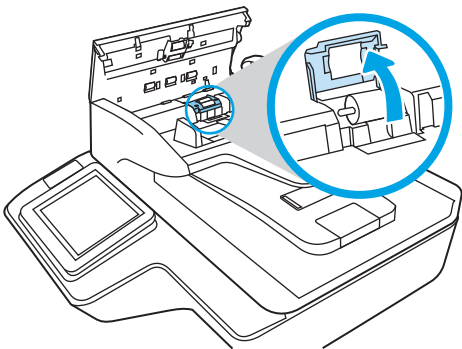

4. Wyjmij i wymień rolki w sposób opisany w instrukcji dostarczonej z zestawem części zamiennych.

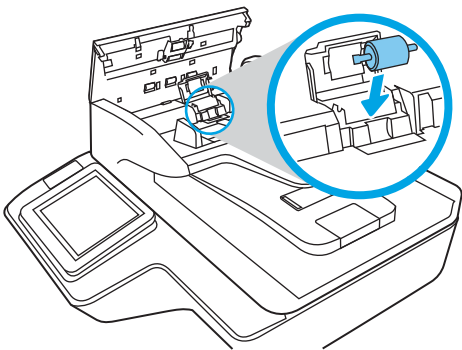
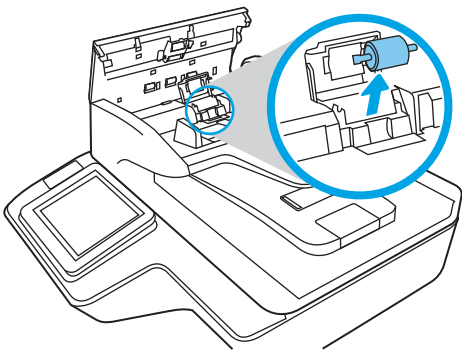

5. Załóż pokrywę rolek, a następnie wymień moduł rolek odbierających.

Zamawianie materiałów do konserwacji i skanowania

Zamawianie części i akcesoriów

Aby zamówić części do konserwacji skanera, przejdź do witryny internetowej z częściami skanera HP pod adresem www.hp.com/buy/parts.

Pozycja	Opis	Stacja robocza do rejestrowania dokumentów HP Digital Sender Flow 8500 fn2	Skaner dokumentów HP ScanJet Flow N9120 fn2	Numer katalogowy
Zestaw konserwacyjny podajnika ADF	Zestaw konserwacyjny podajnika ADF	✓	✓	J8J95A
Akcesorium 144-pinowej pamięci HP 1 GB DDR3x32 800MHz SODIMM	Dodatkowa kość DIMM pozwalająca na rozbudowanie pamięci.	✓	✓	E5K48A
Serwer druku HP Jetdirect 2900nw	Moduł bezprzewodowego serwera druku USB	✓	✓	J8031A
Rozwiązanie HP Smartcard US Govt Niprnet	Rozwiązania HP Access Control (tylko dla rządu USA)	✓	✓	CC543A
Czytnik kart zbliżeniowych HP Universal USB	Rozwiązania kontroli dostępu HP	✓	✓	X3D03A
Szwedzka nakładka na klawiaturę HP LaserJet	Specyficzna dla języka, samoprzylepna nakładka na klawiaturę fizyczną (EMEA)	✓	✓	A7W14A
Duńskie/francuskie/niemieckie nakładki na klawiaturę HP LaserJet	Specyficzna dla języka, samoprzylepna nakładka na klawiaturę fizyczną (EMEA)	✓	✓	A7W13A
Wewnętrzne porty USB firmy HP	Dwa dodatkowe porty USB pozwalają podłączać urządzenia innych firm	✓	✓	B5L28A
Zabezpieczony dysk twardy HP o dużej wydajności	Zamienny dysk twardy	✓	✓	B5L29A

Części do samodzielnej naprawy przez klienta

Dla tego produktu dostępne są następujące części

- Części do samodzielnego montażu oznaczone słowem **Obowiązkowo** należy zainstalować samodzielnie. Ewentualnie można skorzystać z płatnej usługi montażu przez serwisanta HP. W ramach gwarancji na urządzenie firmy HP części takie nie są objęte pomocą techniczną u klienta ani nie można ich zwrócić do magazynu.
- Części do samodzielnego montażu oznaczone jako **Opcjonalne** mogą zostać bezpłatnie zainstalowane przez serwisanta HP na żądanie użytkownika w okresie gwarancji na urządzenie.

Tabela 3-1 Numery części zamiennych

Pozycja	Opis	Do samodzielnego montażu	Numer katalogowy
Zabezpieczony dysk twardy HP o dużej wydajności (FIPS)	Zamienny zabezpieczony dysk twardy	Obowiązkowo	L2762-60035
Białe tło do skanera	Wymienne białe plastikowe tło do skanera	Obowiązkowo	8500: 5851-7206 N9120: J7Z09-67926
Zestaw zespołu panelu sterowania	Zamienny panel sterowania z ekranem dotykowym	Obowiązkowo	J7Z09-67928
Pokrywa podajnika HIP 2	Zamienna pokrywa podajnika HIP 2	Obowiązkowo	B5L46-40021
Zestaw nakładki na klawiaturę Francuska, włoska, rosyjska, niemiecka, hiszpańska, ukraińska	Zamienna nakładka klawiatury (modele Flow)	Obowiązkowo	5851-6019
Zestaw nakładki na klawiaturę francuska (kanadyjski), hiszpańska (latynoamerykański), hiszpańska (US)	Zamienna nakładka klawiatury (modele Flow)	Obowiązkowo	5851-6020
Zestaw nakładki na klawiaturę francuska (CH), niemiecka (CH), duńska	Zamienna nakładka klawiatury (modele Flow)	Obowiązkowo	5851-6021
Zestaw nakładki na klawiaturę chińska (uproszcz.), chińska (tradyc.)	Zamienna nakładka klawiatury (modele Flow)	Obowiązkowo	5851-6022
Zestaw nakładki na klawiaturę hiszpańska, portugalska	Zamienna nakładka klawiatury (modele Flow)	Obowiązkowo	5851-6023
Zestaw nakładki na klawiaturę japońska (KG i KT)	Zamienna nakładka klawiatury (modele Flow)	Obowiązkowo	5851-6024
Nakładka – klawiatura chińska	Zamienna nakładka klawiatury (modele Flow)	Obowiązkowo	A7W12-67901
Nakładka – klawiatura szwedzka	Zamienna nakładka klawiatury (modele Flow)	Obowiązkowo	A7W14-67901
SIECIOWY PRZEWÓD ZASILAJĄCY 1,5 m C13, DANIA	Zamienny przewód zasilający	Obowiązkowo	130627-010
SIECIOWY PRZEWÓD ZASILAJĄCY 1,5 m C13, WŁOCHY	Zamienny przewód zasilający	Obowiązkowo	109197-010
SIECIOWY PRZEWÓD ZASILAJĄCY 1,5 m C13, INDIE	Zamienny przewód zasilający	Obowiązkowo	403440-003
SIECIOWY PRZEWÓD ZASILAJĄCY 1,5 m C13, TAJLANDIA	Zamienny przewód zasilający	Obowiązkowo	285052-009
SIECIOWY PRZEWÓD ZASILAJĄCY 1,5 m C13, EUROPA	Zamienny przewód zasilający	Obowiązkowo	100614-011
SIECIOWY PRZEWÓD ZASILAJĄCY 1,5 m C13, AUSTRALIA	Zamienny przewód zasilający	Obowiązkowo	100661-016

Tabela 3-1 Numery części zamiennych (ciąg dalszy)

Pozycja	Opis	Do samodzielnego montażu	Numer katalogowy
SIECIOWY PRZEWÓD ZASILAJĄCY 1,5 m C13, WIELKA BRYTANIA	Zamienny przewód zasilający	Obowiązkowo	100613-016
SIECIOWY PRZEWÓD ZASILAJĄCY 1,5 m C13, CHINY	Zamienny przewód zasilający	Obowiązkowo	286496-017
SIECIOWY PRZEWÓD ZASILAJĄCY 1,5 m C13, TAJWAN	Zamienny przewód zasilający	Obowiązkowo	393312-005
SIECIOWY PRZEWÓD ZASILAJĄCY 1,5 m C13, ARGENTYNA	Zamienny przewód zasilający	Obowiązkowo	401328-016
SIECIOWY PRZEWÓD ZASILAJĄCY 1,5 m C13, SZWAJCARIA	Zamienny przewód zasilający	Obowiązkowo	150304-010
SIECIOWY PRZEWÓD ZASILAJĄCY 1,5 m C13, NEMA	Zamienny przewód zasilający	Obowiązkowo	121565-016
SIECIOWY PRZEWÓD ZASILAJĄCY 1,5 m C13, RPA	Zamienny przewód zasilający	Obowiązkowo	187487-008
SIECIOWY PRZEWÓD ZASILAJĄCY 1,5 m C13, IZRAEL	Zamienny przewód zasilający	Obowiązkowo	398062-007
SIECIOWY PRZEWÓD ZASILAJĄCY 1,5 m C13, BRAZYLIA	Zamienny przewód zasilający	Obowiązkowo	438723-005
Panel sterowania ISA (tylko 8500 fn2)	Zamienna przednia pokrywa estetyczna	Obowiązkowo	L2762-40003
Pokrywa, lewa część panelu nawigacyjnego z przodu (tylko N9120 fn2)	Zamienna przednia pokrywa estetyczna	Obowiązkowo	J7Z09-40007

4 Zarządzanie skanerem

Zaawansowana konfiguracja za pomocą wbudowanego serwera internetowego HP (EWS)

- [Wprowadzenie](#)
- [Dostęp do wbudowanego serwera internetowego HP](#)
- [Wbudowany serwer internetowy firmy HP — funkcje](#)

Wprowadzenie

Wbudowany serwer internetowy HP umożliwia zarządzanie funkcjami skanowania z komputera zamiast z panelu sterowania skanera.

- Wyświetlanie informacji o stanie skanera
- Sprawdzanie poziomu zużycia i zamawianie nowych materiałów eksploatacyjnych,
- Przeglądanie i zmiana konfiguracji podajników
- Wyświetlanie i zmienianie konfiguracji menu panelu sterowania skanera
- Wyświetlanie i drukowanie wewnętrznych stron skanera
- Otrzymywanie powiadomień o zdarzeniach dotyczących skanera i materiałów eksploatacyjnych
- Wyświetlanie i zmiana konfiguracji sieciowej



Wbudowany serwer internetowy HP działa po podłączeniu skanera do sieci opartej na protokole IP. Wbudowany serwer internetowy HP nie obsługuje połączeń skanera opartych na protokole IPX. Do uruchomienia i korzystania z wbudowanego serwera internetowego HP dostęp do Internetu nie jest wymagany.

Wbudowany serwer internetowy HP zostanie udostępniony automatycznie po połączeniu skanera z siecią.



UWAGA: Wbudowany serwer internetowy HP jest niedostępny poza zaporą ogniową sieci.

Dostęp do wbudowanego serwera internetowego HP

1. Na ekranie głównym panelu sterowania skanera wybierz ikonę Informacje , a następnie ikonę Sieć  aby wyświetlić adres IP lub nazwę hosta.
2. Otwórz przeglądarkę internetową i wpisz w wierszu adresu adres IP lub nazwę hosta tak, aby były identyczne z danymi wyświetlanymi na panelu sterowania skanera. Naciśnij klawisz **Enter** na klawiaturze komputera. Otworzy się serwer EWS.

 <https://10.10.XX.XXX/>



UWAGA: Jeżeli przeglądarka wyświetli komunikat informujący, że dostęp do strony internetowej może być niebezpieczny, wybierz opcję kontynuowania mimo to. Dostęp do tej strony nie spowoduje uszkodzenia komputera.

W celu korzystania z wbudowanego serwera internetowego HP używana przeglądarka musi spełniać następujące wymagania:

Windows® 7

- Internet Explorer (wersja 8.x lub nowsza)
- Google Chrome (wersja 34.x lub nowsza)
- Firefox (wersja 20.x lub nowsza)

Windows® 8 lub nowszy

- Internet Explorer (wersja 9.x lub nowsza)
- Google Chrome (wersja 34.x lub nowsza)
- Firefox (wersja 20.x lub nowsza)

Linux

- Google Chrome (wersja 34.x lub nowsza)
- Firefox (wersja 20.x lub nowsza)

Wbudowany serwer internetowy firmy HP — funkcje

- [Karta Informacje](#)
- [Karta General \(Ogólne\)](#)
- [Karta Usługa skanowania/dystrybucja cyfrowa](#)
- [Karta Faks](#)
- [Karta Troubleshooting \(Rozwiązywanie problemów\)](#)
- [Karta Security \(Zabezpieczenia\)](#)
- [Karta HP Web Services \(Usługi sieciowe HP\)](#)
- [Karta Praca w sieci](#)

Karta Informacje

Tabela 4-1 Karta Information (Informacje) wbudowanego serwera internetowego HP

Menu	Opis
Stan urządzenia	Pokazuje stan skanera oraz szacunkowy czas żywotności materiałów eksploatacyjnych HP. Strona zawiera też informacje o rodzaju i formacie papieru ustawionym dla poszczególnych podajników. Aby zmienić domyślne ustawienia, kliknij pozycję Zmień ustawienia .
Strona konfiguracji	Wyświetla informacje znajdujące się na stronie konfiguracji.
Strona dziennika zdarzeń	Wyświetla listę wszystkich zdarzeń i błędów skanera. Użyj łącza HP Instant Support (znajdującego się w stopce wszystkich stron wbudowanego serwera internetowego HP), aby połączyć się z dynamicznymi zasobami WWW, które pomogą w rozwiązywaniu problemów. Na tych stronach można znaleźć również dodatkowe usługi dostępne dla skanera.
Strona zużycia	Wyświetla podsumowanie liczby stron zeskanowanych przez skaner.
Informacje o urządzeniu	Wyświetla nazwę skanera w sieci, adres oraz informacje o modelu. Aby zmienić te dane, kliknij menu Informacje o urządzeniu na karcie Ogólne .

Tabela 4-1 Karta Information (Informacje) wbudowanego serwera internetowego HP (ciąg dalszy)

Menu	Opis
Widok panelu sterowania	Pokazuje obraz bieżącego ekranu na wyświetlaczu panelu sterowania.
Licencje typu open source	Wyświetla podsumowania licencji dla programów na licencji typu open source, których można używać ze skanerem.

Karta General (Ogólne)

Tabela 4-2 Karta General (Ogólne) wbudowanego serwera internetowego HP

Menu	Opis
Szybkie zestawy	Umożliwia konfigurowanie zadań dostępnych w obszarze Szybkie zestawy ekranu głównego panelu sterowania skanera.
Alarmy	Umożliwia konfigurowanie wysyłanych pocztą elektroniczną alarmów o zdarzeniach dotyczących skanera lub materiałów eksploatacyjnych.
Aplikacja ustawień panelu sterowania	Wyświetla opcje aplikacji ustawień dostępnych na panelu sterowania skanera.
Automatyczne wysyłanie	Umożliwia skonfigurowanie w skanerze wysyłania automatycznych wiadomości e-mail dotyczących konfiguracji urządzenia i materiałów eksploatacyjnych na określone adresy e-mail.
Edytuj inne odnośniki	Dodawanie lub zmiana łącza do innej witryny internetowej. Łącze to jest wyświetlane w stopce na wszystkich stronach wbudowanego serwera internetowego HP.
Informacje o urządzeniu	Umożliwia nazwanie skanera i przypisanie mu numeru zasobu. Wprowadź nazwę podstawowego kontaktu, do którego wysyłane będą informacje dotyczące skanera.
Język	Pozwala określić język, w jakim będą wyświetlane informacje wbudowanego serwera internetowego HP.
Ustawienia daty/godziny	Pozwala ustawić datę i godzinę lub zsynchronizować urządzenie z sieciowym serwerem czasu.
Ustawienia energii	Umożliwia ustawienie lub edycję ustawień trybu uśpienia w godzinach pracy i poza nimi, a także pozwala ustawiać i edytować zdarzenia budzenia i uśpienia oraz zdarzenia w dniu wolnym. Umożliwia ustawienie czynności, które spowodują wybudzenie skanera ze stanu uśpienia.
Tworzenie i odzyskiwanie kopii zapasowej	Umożliwia utworzenie pliku kopii zapasowej, zawierającego dane skanera i użytkownika. Utworzony plik może w razie potrzeby posłużyć do przywrócenia danych w skanerze.
Resetowanie do ustawień fabrycznych	Przywraca domyślne fabryczne ustawienia skanera.
Instalator rozwiązań	Instalacja pakietów oprogramowania innych producentów, które pozwalają na rozszerzenie lub modyfikację funkcjonalności skanera.
Aktualizacja oprogramowania sprzętowego	Umożliwia pobranie i zainstalowanie plików aktualizacji oprogramowania układowego skanera.
Usługi statystyk i przydziałów	Zapewnia dostęp do informacji statystycznych o zleceniach zewnętrznych.

Karta Usługa skanowania/dystrybucja cyfrowa

Tabela 4-3 Karta Scan/Digital Send (Skanowanie/dystrybucja cyfrowa) wbudowanego serwera internetowego HP

Menu	Opis
Konfiguracja e-mail	Umożliwia konfigurowanie domyślnych ustawień poczty elektronicznej dla dystrybucji cyfrowej, w tym: <ul style="list-style-type: none">• Domyślne opcje zleceń• Szybkie zestawy
Skanuj do folderu sieciowego	Umożliwia skonfigurowanie ustawień folderów sieciowych dla dystrybucji cyfrowej, takich jak: <ul style="list-style-type: none">• Domyślne opcje zleceń• Szybkie zestawy
Skanuj do SharePoint®	Umożliwia konfigurowanie domyślnych ustawień Microsoft SharePoint® dla dystrybucji cyfrowej, takich jak: <ul style="list-style-type: none">• Ustawienia dla zadań szybkich zestawów zapisanych w bibliotece dokumentów w witrynie SharePoint®• Domyślne ustawienia dla zadań zapisanych w bibliotece dokumentów w witrynie SharePoint®
Skanuj na dysk USB	Umożliwia konfigurowanie domyślnych ustawień USB dla dystrybucji cyfrowej, takich jak: <ul style="list-style-type: none">• Ustawienia dla zapisanych na dysku flash USB zadań szybkich zestawów ustawień• Ustawienia powiadomień• Domyślne ustawienia skanowania dla zadań zapisanych na dysku flash USB• Domyślne ustawienia plików dla zadań zapisanych na dysku flash USB
Kontakty	Umożliwia zarządzanie kontaktami, w tym: <ul style="list-style-type: none">• Dodawanie pojedynczo adresów e-mail do skanera.• Importowanie do skanera większej listy często używanych adresów e-mail, dzięki czemu nie trzeba ich dodawać pojedynczo.• Eksportowanie kontaktów ze skanera do pliku .CSV na komputerze w celu utworzenia kopii zapasowej danych lub importowania rekordów do innego urządzenia HP.• Możliwość edycji adresów e-mail, które zostały już zapisane w skanerze.
Kreatory szybkich ustawień poczty e-mail i zapisywania w folderze sieciowym	Możliwość skonfigurowania skanera na wysyłanie zeskanowanych obrazów jako załączników poczty e-mail. Możliwość skonfigurowania zapisywania zeskanowanych obrazów w folderze sieciowym Szybkie zestawy. Folder Szybkie zestawy umożliwiają szybki dostęp do plików zapisanych w sieci.
Ustawienia oprogramowania do dystrybucji cyfrowej	Umożliwia konfigurowanie ustawień dotyczących opcjonalnego oprogramowania do dystrybucji cyfrowej.

Karta Faks

Tabela 4-4 Karta Faks wbudowanego serwera internetowego HP

Menu	Opis
Konfiguracja wysyłania faksu	Umożliwia konfigurowanie ustawień wysyłania faksów, takich jak: <ul style="list-style-type: none">• Domyślne opcje zleceń<ul style="list-style-type: none">– Wspólne ustawienia zleceń– Konfiguracja faksu w sieci LAN– Ustawienia usługi faksu internetowego• Szybkie zestawy
Numery szybkiego wybierania faksu	Zarządzanie szybkim wybieraniem

Karta Troubleshooting (Rozwiązywanie problemów)

Tabela 4-5 Karta Troubleshooting (Rozwiązywanie problemów) wbudowanego serwera internetowego HP

Menu	Opis
Rozwiązywanie ogólnych problemów	Umożliwia wybór różnych raportów i testów ułatwiających rozwiązywanie problemów ze skanerem. Umożliwia konfigurację ustawień faksu, OXPd i automatycznego przywracania.
Pomoc internetowa	Łączenie z witryną pomocy HP opartej na chmurze w celu uzyskania pomocy w rozwiązywaniu problemów.
Aktualizacja oprogramowania sprzętowego	Umożliwia pobranie i zainstalowanie plików aktualizacji oprogramowania układowego skanera.
Resetowanie do ustawień fabrycznych	Przywraca fabryczne ustawienia domyślne skanera.

Karta Security (Zabezpieczenia)

Tabela 4-6 Karta Security (Zabezpieczenia) wbudowanego serwera internetowego HP

Menu	Opis
Bezpieczeństwo	Ogólne ustawienia zabezpieczeń, w tym: <ul style="list-style-type: none">• Umożliwia skonfigurowanie hasła administratora w celu ograniczenia dostępu do niektórych funkcji skanera.• Umożliwia ustawienie hasła PjL do przetwarzania komend PjL.• Umożliwia ustawienie dostępu do systemu i zabezpieczeń aktualizacji oprogramowania sprzętowego.• Umożliwia włączenie lub wyłączenie portu USB hosta na panelu sterowania albo komunikacyjnego portu USB modułu formatowania w celu zapisywania zeskanowanych dokumentów na dysku USB flash.• Umożliwia wyświetlenie stanu ustawień zabezpieczeń.
Zasady dotyczące kont	Włączanie ustawień konta administratora.

Tabela 4-6 Karta Security (Zabezpieczenia) wbudowanego serwera internetowego HP (ciąg dalszy)

Menu	Opis
Kontrola dostępu	Konfiguracja dostępu do funkcji skanera dla konkretnych osób lub grup i wybór metod używanych przez użytkowników do logowania się do urządzenia.
Chroń przechowywane dane	Umożliwia konfigurowanie wewnętrznego dysku twardego skanera i zarządzanie nim. Skaner zawiera szyfrowany dysk twardy, zapewniający maksymalne bezpieczeństwo. Można też konfigurować ustawienia zadań przechowywanych na dysku twardym skanera.
Zarządzanie certyfikatami	Umożliwia instalowanie i organizowanie certyfikatów zabezpieczających dostęp do skanera i sieci.
Zabezpieczenia serwera internetowego	Umożliwia uzyskiwanie dostępu do zasobów skanera stronom internetowym z różnych domen. Jeśli na liście nie zostaną umieszczone żadne strony, wszystkie strony będą uważane za zaufane.
Autotest	Umożliwia sprawdzenie, czy funkcje zabezpieczeń działają zgodnie z oczekiwanymi parametrami systemu.

Karta HP Web Services (Usługi sieciowe HP)

Tabela 4-7 Karta HP Web Services (Usługi sieciowe HP) wbudowanego serwera internetowego HP

Menu	Opis
Konfiguracja	
Serwer proxy sieci Web	Umożliwia skonfigurowanie serwera proxy w przypadku problemów z włączeniem usług sieciowych HP lub podłączeniem urządzenia do Internetu.

Karta Praca w sieci

Karta **Sieć** umożliwia skonfigurowanie i zabezpieczenie ustawień sieci dla skanera, gdy jest on podłączony do sieci opartej na protokole IP. Ta karta nie jest wyświetlana, jeśli skaner jest podłączony do sieci innego typu.

Tabela 4-8 Karta Networking (Sieci) wbudowanego serwera internetowego HP

Menu	Opis
Konfiguracja	
Ustawienia TCP/IP	Umożliwia skonfigurowanie ustawień TCP/IP dla sieci IPv4 i IPv6.
Ustawienia sieciowe	Konfigurowanie ustawień IPX/SPX, AppleTalk, DLC/LLC i SNMP.
Inne ustawienia	Obejmuje aktualizację oprogramowania układowego, kolejki LPD, ustawienia USB, informacje pomocy technicznej i częstotliwość odświeżania.
Oprogramowanie AirPrint	Umożliwia włączenie, skonfigurowanie lub wyłączenie funkcji druku w sieci za pomocą obsługiwanych urządzeń firmy Apple.
Wybierz język	Umożliwia zmianę języka wyświetlania we wbudowanym serwerze internetowym HP. Ta strona jest wyświetlana, jeśli strony sieci Web obsługują wiele języków. Możliwe jest także wybranie obsługiwanych języków z poziomu ustawień preferencji językowych w przeglądarce.
Wybierz lokalizację	Wybierz lokalizację, w której są używane wbudowany serwer internetowy i urządzenie.
Google Cloud	Google Cloud umożliwia używanie lub urządzenia przenośnego do drukowania dokumentów lub zdjęć bezpośrednio do drukarki podłączonej do sieci.

Tabela 4-8 Karta Networking (Sieci) wbudowanego serwera internetowego HP (ciąg dalszy)

Menu	Opis
Konfiguracja	Kliknij przycisk Drukuj stronę informacyjną , aby wyświetlić możliwości drukarki i numer modelu do usługi Google. Zostaną wydrukowane instrukcje z Google dotyczące rejestracji. Upewnij się, że urządzenie jest podłączone do sieci z dostępem do Internetu.
Serwer proxy sieci Web	Umożliwia skonfigurowanie serwera proxy w przypadku problemów z włączeniem usług sieciowych HP lub podłączeniem urządzenia do Internetu. W przypadku wątpliwości dotyczących ustawień serwera proxy należy znaleźć obszar konfiguracji serwera proxy w narzędziach lub preferencjach przeglądarki internetowej.
Zabezpieczenia	Pozwala skonfigurować opcje zabezpieczeń ogólnych, kontroli dostępu i ochrony zapisanych danych, a ponadto zarządzać certyfikatami.
Ustawienia	<p>Umożliwia wyświetlenie bieżących ustawień zabezpieczeń i przywrócenie wartości domyślnych.</p> <p>Konfigurowanie ustawień zabezpieczeń za pomocą kreatora konfiguracji zabezpieczeń.</p> <p>UWAGA: Aby zapewnić poprawność ustawień sieci, nie należy korzystać z Kreatora konfiguracji zabezpieczeń, jeśli do konfigurowania ustawień zabezpieczeń użyto aplikacji do zarządzania siecią, np. HP Web Jetadmin.</p>
Autoryzacja	<p>Umożliwia kontrolowanie zarządzania konfigurowaniem i użytkowaniem skanera, w tym:</p> <ul style="list-style-type: none"> • Umożliwia ustawienie lub zmianę hasła administratora pozwalającego na sterowanie dostępem do parametrów konfiguracji. • Umożliwia zażądanie, instalowanie certyfikatów cyfrowych i zarządzanie nimi na serwerze druku HP Jetdirect. • Ograniczenie dostępu hosta do tego skanera za pomocą listy kontroli dostępu (ACL).
Bezpieczne połączenie	Konfiguracja ustawień zabezpieczeń.
Zarządzanie protokołami	<p>Konfigurowanie protokołów zabezpieczeń dla tego skanera oraz zarządzanie nimi, w tym:</p> <ul style="list-style-type: none"> • Umożliwia ustawienie poziomu uprawnień do zarządzania dla wbudowanego serwera internetowego HP oraz kontrolowanie ruchu w sieciach HTTP i HTTPS. • Konfigurowanie działania protokołu SNMP (Simple Network Management Protocol). Włączenie lub wyłączenie agentów protokołu SNMP v1/v2c lub SNMP v3 na serwerze.
Uwierzytelnianie 802.1X	<p>Umożliwia skonfigurowanie ustawień uwierzytelniania 802.1X na serwerze druku Jetdirect zgodnie z wymaganiami uwierzytelniania klientów w sieci oraz przywrócenie domyślnych wartości ustawień uwierzytelniania 802.1X.</p> <p>OSTROŻNIE: Zmiana ustawień uwierzytelniania 802.1X może spowodować utratę połączenia przez skaner. Do przywrócenia połączenia może być konieczne przywrócenie domyślnych ustawień serwera i ponowne zainstalowanie skanera.</p>
IPsec/Firewall	Umożliwia wyświetlenie lub skonfigurowanie reguł zapory sieciowej lub reguł IPsec/Firewall (tylko wybrane modele HP Jetdirect).
Agent powiadomień	Umożliwia włączenie lub wyłączenie agenta ogłaszania urządzenia HP, skonfigurowanie serwera konfiguracji oraz skonfigurowanie wzajemnego uwierzytelniania przy użyciu certyfikatów.
Diagnostyka	
Statystyki sieci	Umożliwia wyświetlenie statystyki sieci zebranej i zapisanej na serwerze druku HP Jetdirect.

Tabela 4-8 Karta Networking (Sieci) wbudowanego serwera internetowego HP (ciąg dalszy)

Menu	Opis
Informacje o protokole	Umożliwia wyświetlenie listy konfiguracji sieci dla każdego protokołu na serwerze druku HP Jetdirect.
Strona konfiguracji	Umożliwia wyświetlenie strony konfiguracji HP Jetdirect, która zawiera informacje o stanie i konfiguracji urządzenia.

Konfigurowanie ustawień sieci IP



- [Oświadczenie dotyczące udostępniania skanera](#)
- [Wyświetlanie lub zmiana ustawień sieciowych](#)
- [Zmiana nazwy skanera w sieci](#)
- [Ręczna konfiguracja parametrów TCP/IP IPv4 z panelu sterowania urządzenia](#)
- [Ręczna konfiguracja parametrów TCP/IP IPv6 z panelu sterowania urządzenia](#)
- [Ustawienia szybkości łącza i duplexu](#)

Oświadczenie dotyczące udostępniania skanera

Rozwiązania HP nie obsługują połączeń sieciowych typu „peer-to-peer”, ponieważ jest to funkcja systemów operacyjnych firmy Microsoft, a nie sterowników skanerów HP. Odwiedź stronę firmy Microsoft pod adresem www.microsoft.com.

Wyświetlanie lub zmiana ustawień sieciowych

Do wyświetlenia lub zmiany ustawień konfiguracji adresu IP można użyć wbudowanego serwera internetowego HP.

1. Otwórz wbudowany serwer internetowy HP:
 - a. Na ekranie głównym panelu sterowania skanera wybierz ikonę Informacje , a następnie ikonę Sieć , aby wyświetlić adres IP lub nazwę hosta.
 - b. Otwórz przeglądarkę internetową i wpisz w wierszu adresu adres IP lub nazwę hosta urządzenia, identyczne z danymi wyświetlanymi na panelu sterowania produktu. Naciśnij klawisz **Enter** na klawiaturze komputera. Otworzy się serwer EWS.



 <https://10.10.XX.XXX/>

 **UWAGA:** Jeżeli przeglądarka wyświetli komunikat informujący, że dostęp do strony internetowej może być niebezpieczny, wybierz opcję kontynuowania mimo to. Dostęp do tej strony nie spowoduje uszkodzenia komputera.

2. Kliknij kartę **Sieć**, a następnie kliknij przycisk **TCP/IP(v4)**, aby uzyskać informacje o sieci. Dopasuj odpowiednio ustawienia.

Zmiana nazwy skanera w sieci

Aby zmienić nazwę skanera w sieci, tak aby była ona niepowtarzalna, użyj wbudowanego serwera internetowego firmy HP.

1. Otwórz wbudowany serwer internetowy HP:
 - a. Na ekranie głównym panelu sterowania skanera wybierz ikonę Informacje , a następnie ikonę Sieć , aby wyświetlić adres IP lub nazwę hosta.

- b. Otwórz przeglądarkę internetową i wpisz w wierszu adresu adres IP lub nazwę hosta urządzenia, identyczne z danymi wyświetlanymi na panelu sterowania produktu. Naciśnij klawisz **Enter** na klawiaturze komputera. Otworzy się serwer EWS.

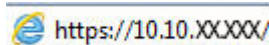

 **UWAGA:** Jeżeli przeglądarka wyświetli komunikat informujący, że dostęp do strony internetowej może być niebezpieczny, wybierz opcję kontynuowania mimo to. Dostęp do tej strony nie spowoduje uszkodzenia komputera.

2. Otwórz kartę **General** (Ogólne).
3. Na stronie **Device Information** (Informacje o urządzeniu) domyślna nazwa urządzenia znajduje się w polu **Device Name** (Nazwa urządzenia). Nazwę tę można zmienić, aby zidentyfikować urządzenie w sposób niepowtarzalny.

 **UWAGA:** Wypełnienie innych pól na tej stronie nie jest obowiązkowe.

4. Kliknij przycisk **Zastosuj**, aby zapisać zmiany.

Ręczna konfiguracja parametrów TCP/IP IPv4 z panelu sterowania urządzenia

Za pomocą menu **Ustawienia** na panelu sterowania wprowadź ręcznie adres IPv4, maskę podsieci i bramę domyślną.

1. Na ekranie głównym panelu sterowania urządzenia dotknij przycisku **Ustawienia**.
2. Otwórz kolejno następujące menu:
 - **Praca w sieci**
 - **Ethernet**
 - **TCP/IP**
 - **Ustawienia IPV 4**
 - **Metoda konfiguracji**
3. Wybierz opcję **Ręcznie**, a następnie przycisk **OK**.
4. Otwórz menu **Manual Settings** (Ustawienia ręczne).
5. Wybierz opcję **Adres IP**, **Maska podsieci** lub **Brama domyślna**.
6. Wybierz pierwsze pole, aby otworzyć klawiaturę. Wprowadź prawidłowe cyfry do danego pola, a następnie naciśnij przycisk **OK**.

Powtórz ten proces w każdym polu, które chcesz konfigurować.

Ręczna konfiguracja parametrów TCP/IP IPv6 z panelu sterowania urządzenia

Użyj menu **Ustawienia** na panelu sterowania, aby ręcznie ustawić adres IPv6.

1. Na ekranie głównym panelu sterowania urządzenia dotknij przycisku **Ustawienia**.
2. Aby włączyć ręczną konfigurację, otwórz kolejno wszystkie następujące menu:

- Praca w sieci
 - Ethernet
 - TCP/IP
 - Ustawienia protokołu IPV6
3. Wybierz opcję **Włącz**, wybierz opcję **Wł.**, a następnie naciśnij przycisk **OK**.
 4. Aby skonfigurować adres, otwórz menu **Ustawienia ręczne**, a następnie wybierz **Adres**.
 5. Przy użyciu klawiatury wprowadź adres, a następnie naciśnij przycisk **OK**.

Ustawienia szybkości łącza i duplexu

 **UWAGA:** Informacje te dotyczą wyłącznie sieci typu Ethernet. Nie mają zastosowania do sieci bezprzewodowych.

Ustawienia szybkości łącza i trybu komunikacji serwera skanowania muszą być zgodne z ustawieniami koncentratora sieci. W większości przypadków należy wybrać automatyczny tryb pracy urządzenia. Nieprawidłowe zmiany szybkości połączenia sieciowego i ustawień duplexu mogą uniemożliwić komunikację urządzenia z innymi urządzeniami sieciowymi. Aby wprowadzić zmiany, użyj panelu sterowania urządzenia.

 **UWAGA:** Ustawienia urządzenia muszą odpowiadać ustawieniom urządzenia sieciowego (koncentrator sieciowy, przełącznik, brama, router lub komputer).

 **UWAGA:** Dokonanie zmian w tych ustawieniach spowoduje wyłączenie, a następnie ponowne włączenie urządzenia. Zmiany należy wprowadzać tylko wtedy, gdy urządzenie jest bezczynne.

1. Na ekranie głównym panelu sterowania urządzenia przewiń do menu **Ustawienia**. Dotknij ikony **Ustawienia**, aby otworzyć menu.
2. Otwórz kolejno następujące menu:
 - Praca w sieci
 - Ethernet
 - Szybkość połączenia
3. Wybierz jedną z następujących opcji:
 - **Auto:** Serwer skanowania konfiguruje się automatycznie na najwyższą dozwoloną szybkość połączenia sieciowego i tryb komunikacji w sieci.
 - **10T półdupleks:** 10 megabajtów na sekundę (Mb/s), połączenie w trybie półdupleksu.
 - **10T pełny duplex:** 10 Mb/s, połączenie w trybie pełnego duplexu.
 - **10T Auto:** 10 Mb/s, połączenie w trybie w trybie pełnego duplexu.
 - **100TX półdupleks:** 100 Mb/s, połączenie w trybie półdupleksu.
 - **100TX pełny duplex:** 100 Mb/s, połączenie w trybie pełnego duplexu.

- **100TX Auto**: 100 Mb/s, połączenie w trybie w trybie pełnego duplexu.
 - **1000T pełny**: 1000 Mb/s, połączenie w trybie pełnego duplexu.
4. Wybierz opcję **OK**.

Funkcje zabezpieczające skanera

Wprowadzenie

Urządzenie korzysta z rozmaitych zabezpieczeń, aby ograniczyć dostęp niepowołanych osób do ustawień konfiguracji, podzespołów i danych.

- [Oświadczenia o bezpieczeństwie](#)
- [Protokół IPsec](#)
- [Przypisz hasło administratora](#)
- [Obsługa szyfrowania: Bezpieczne wysokowydajne dyski twarde firmy HP](#)
- [Blokowanie formatyzatora](#)

Oświadczenia o bezpieczeństwie

Urządzenie obsługuje standardy bezpieczeństwa i zalecane protokoły zabezpieczające urządzenie, chroniące informacje krytyczne dotyczące sieci oraz ułatwiające monitorowanie i konserwację urządzenia.



Protokół IPsec

IPsec jest zbiorem protokołów odpowiedzialnych za sterowanie ruchem do i z urządzenia w sieci opartej o protokół IP. IPsec umożliwia uwierzytelnianie metodą host-do-hosta, zapewnia spójność danych i szyfrowanie komunikacji w sieci.

W przypadku urządzeń podłączonych do sieci skonfiguruj ustawienia IPsec na karcie **Sieć** wbudowanego serwera internetowego HP.

Przypisz hasło administratora

Przypisz hasło administratora umożliwiające dostęp do urządzenia i do wbudowanego serwera internetowego HP, aby uniemożliwić nieautoryzowanym użytkownikom zmianę ustawień urządzenia.

1. Otwórz wbudowany serwer internetowy HP:
 - a. Na ekranie głównym panelu sterowania urządzenia wybierz ikonę Informacje , a następnie ikonę Sieć , aby wyświetlić adres IP lub nazwę hosta.
 - b. Otwórz przeglądarkę internetową i wpisz w wierszu adresu adres IP lub nazwę hosta urządzenia, identyczne z danymi wyświetlanymi na panelu sterowania produktu. Naciśnij klawisz **Enter** na klawiaturze komputera. Otworzy się serwer EWS.

 <https://10.10.XX.XXX/>

 **UWAGA:** Jeżeli przeglądarka wyświetli komunikat informujący, że dostęp do strony internetowej może być niebezpieczny, wybierz opcję kontynuowania mimo to. Dostęp do tej strony nie spowoduje uszkodzenia komputera.

2. Kliknij kartę **Zabezpieczenia**.
3. Otwórz menu **Zabezpieczenia ogólne**.
4. W opcji **Ustaw hasło lokalnego administratora** wypełnij pole **Nazwy użytkownika**.

5. Wpisz hasło w polu **Nowe hasło** i powtórz je w polu **Potwierdź hasło**.

 **UWAGA:** Jeżeli zmieniasz istniejące hasło, najpierw musisz je wpisać w polu **Stare hasło**.

6. Kliknij **Zastosuj**.

 **UWAGA:** Zapisz hasło i schowaj je w bezpiecznym miejscu. Nie można odzyskać hasła administratora. Jeśli utracisz lub zapomnisz hasło administratora, skorzystaj z pomocy technicznej HP pod adresem support.hp.com, aby uzyskać wsparcie potrzebne do całkowitego zresetowania urządzenia.

Niektóre funkcje dostępne na panelu sterowania urządzenia można zabezpieczyć w celu uniemożliwienia nieautoryzowanego dostępu. Gdy dana funkcja jest zabezpieczona, przed jej użyciem urządzenie wyświetla monit o zalogowanie. Ponadto możesz się zalogować bez oczekiwania na monit, wybierając opcję **Zaloguj** z panelu sterowania urządzenia.

Zazwyczaj dane uwierzytelniania logowania do urządzenia są identyczne z tymi dla sieci. W przypadku wątpliwości dotyczących wyboru poświadczeń skontaktuj się z administratorem sieci, w której działa urządzenie.

1. Na ekranie głównym panelu sterowania urządzenia dotknij przycisku **Zaloguj**.
2. Postępuj zgodnie z wyświetlanymi komunikatami, aby wpisać dane uwierzytelniania.

 **UWAGA:** Aby utrzymać właściwy poziom bezpieczeństwa, wybierz opcję **Wyloguj**, gdy zakończysz korzystanie z urządzenia.

Obsługa szyfrowania: Bezpieczne wysokowydajne dyski twarde firmy HP

Ten dysk twarde umożliwia szyfrowanie na poziomie sprzętowym, dzięki czemu możliwe jest bezpieczne przechowywanie poufnych danych bez wpływu na wydajność urządzenia. Dysk twarde używa najnowszej normy zaawansowanego standardu szyfrowania AES (Advantage Corporation Standard), jest wyposażony we wszechstronne funkcje oszczędzania czasu i jest bardzo niezawodny.

Skorzystaj z menu **Bezpieczeństwo** w usłudze wbudowanego serwera internetowego HP, aby skonfigurować dysk.

Blokowanie formatyzatora

Moduł formatujący posiada gniazdo, które umożliwia podłączenie kabla zabezpieczającego. Blokada modułu formatującego uniemożliwia wyjmowanie podzespołów z wnętrza urządzenia.

Ustawienia oszczędzania energii

Wprowadzenie

- [Ustaw licznik czasu uśpienia i skonfiguruj skaner tak, aby zużywał nie więcej niż 2 W energii](#)
- [Ustawianie harmonogramu uśpienia](#)

Możliwość konfigurowania ustawień trybu uśpienia w celu zmniejszenia zużycia energii przez urządzenie w trybie oczekiwania.

Ustaw licznik czasu uśpienia i skonfiguruj skaner tak, aby zużywał nie więcej niż 2 W energii

Ustawienia uśpienia mają wpływ na zużycie energii przez urządzenie, czas przejścia do stanu aktywności/uśpienia, a także szybkość przejścia w tryb uśpienia oraz szybkość przejścia do stanu gotowości z trybu uśpienia.

Aby skonfigurować urządzenie, tak aby zużywało maksymalnie 2 W energii w trybie uśpienia, wprowadź czas dla ustawień [Uśpij po okresie braku aktywności](#) oraz [Automatyczne wył. po uśpieniu](#).

1. Na ekranie głównym panelu sterowania urządzenia dotknij przycisku [Ustawienia](#).
2. Otwórz kolejno następujące menu:
 - [Ogólne](#)
 - [Ustawienia energii](#)
 - [Ustawienia uśpienia](#)
3. Wybierz opcję [Uśpij po braku aktywności](#), aby określić liczbę minut, po której urządzenie przejdzie w tryb uśpienia. Wprowadź właściwy czas.
4. Wybierz opcję [Automatyczne wył. po uśpieniu](#), aby urządzenie przeszło w tryb oszczędzania energii, gdy minie czas trybu uśpienia. Wprowadź właściwy czas.



UWAGA: Domyślnie urządzenie będzie wychodzić z trybu automatycznego wyłączenia w reakcji na dowolną aktywność inną niż USB lub Wi-Fi. Jeszcze większą oszczędność energii można uzyskać, ustawiając wybudzanie tylko za pomocą przycisku zasilania przez wybranie opcji [Wyłącz \(wybudź tylko za pomocą przycisku zasilania\)](#).

5. Wybierz opcję [Gotowe](#), aby zapisać ustawienia.

Ustawianie harmonogramu uśpienia

Użyj funkcji [Harmonogram uśpienia](#) do skonfigurowania urządzenia pod kątem automatycznego wybudzania lub przechodzenia do trybu uśpienia w określonych momentach w określone dni tygodnia.

1. Na ekranie głównym panelu sterowania urządzenia dotknij przycisku [Ustawienia](#).
2. Otwórz kolejno następujące menu:
 - [Ogólne](#)
 - [Ustawienia energii](#)
 - [Harmonogram uśpienia](#)

3. Wybierz opcję [Nowe zdarzenie](#), a następnie wybierz typ zdarzenia, które ma zostać uwzględnione w harmonogramie: [Zdarzenie przebudzenia](#) lub [Zdarzenie uśpienia](#).
4. Dla zdarzenia wybudzenia lub uśpienia można skonfigurować godzinę i dzień tygodnia. Wybierz opcję [Zapisz](#), aby zapisać ustawienie.

HP Web Jetadmin

HP Web Jetadmin to nagradzane, czołowe w branży narzędzie do skutecznego zarządzania różnymi urządzeniami sieciowymi HP, takimi jak drukarki, urządzenia wielofunkcyjne i produkty do dystrybucji cyfrowej. Wszechstronne rozwiązanie umożliwia zdalne instalowanie, monitorowanie, konserwację, rozwiązywanie problemów oraz zabezpieczanie środowiska druku i przetwarzania obrazów, co zapewnia wyższą produktywność, oszczędność czasu i kosztów oraz ochronę inwestycji.

Aktualizacje oprogramowania HP Web Jetadmin są regularnie udostępniane w celu oferowania obsługi określonych funkcji produktów. Więcej informacji znajdziesz na stronie www.hp.com/go/webjetadmin.

HP Digital Sending Software (HP DSS)

Można też zainstalować opcjonalne oprogramowanie HP Digital Sending Software. Jest to oprogramowanie działające jako usługa na serwerze sieciowym, które umożliwia wysyłanie zleceń za pośrednictwem serwera przez wiele urządzeń. Instalacja oprogramowania lub sterowników na komputerach pojedynczych użytkowników nie jest konieczna.

Aktualizacja oprogramowania sprzętowego

1. Na ekranie głównym panelu sterowania wybierz opcję [Raporty](#), a następnie [Str. konfig. i stanu](#).
2. Wybierz opcję [Strona konfiguracji](#), a następnie [Wyświetl](#). W raporcie podany będzie bieżący numer wersji oprogramowania układowego.
3. Przejdź do strony www.hp.com/support, wyszukaj swoje urządzenie, a następnie wyszukaj łącze pobierania plików, aby sprawdzić, czy jest dostępna nowa wersja oprogramowania układowego.
4. Skopiuj plik nowego oprogramowania układowego do pamięci USB, a następnie podłącz urządzenie USB do portu USB obok panelu sterowania.

 **OSTROŻNIE:** Pozostaw urządzenie USB podłączone do złącza USB, aż zostaną zainstalowane wszystkie aktualizacje, urządzenie zostanie ponownie uruchomione, a na panelu sterowania pojawi się ekran główny.

5. Na ekranie głównym wybierz opcję [Narzędzia pomocnicze](#), wybierz opcję [Konserwacja](#), a następnie opcję [Aktualizacja oprogramowania układowego przez USB](#).
6. Wybierz opcję [Pakiet aktualizacji oprogramowania układowego](#), a następnie [Zainstaluj](#).

Proces aktualizacji może potrwać kilka minut. Uruchamianie urządzenia po aktualizacji oprogramowania układowego może potrwać maks. 20 minut.
7. W razie potrzeby powtórz dwa poprzednie kroki, aby zainstalować drugą aktualizację.

 **UWAGA:** Aktualizację oprogramowania układowego można również wykonać przy użyciu wbudowanego serwera internetowego (EWS) HP. Uruchom serwer EWS, kliknij kartę **Ogólne**, wybierz opcję **Firmware Aktualizuj** w lewym okienku nawigacyjnym i postępuj zgodnie z instrukcjami wyświetlanymi na ekranie, aby pobrać aktualizację oprogramowania układowego bezpośrednio do urządzenia.

5 Rozwiązywanie problemów

W tej części przedstawiono sposoby rozwiązywania typowych problemów ze skanerem.

Więcej informacji dotyczących rozwiązywania problemów jest dostępnych w pomocy używanego oprogramowania HP.

Dodatkowe informacje dotyczące rozwiązywania problemów

Uzyskaj pomoc telefoniczną w swoim kraju/regionie	Numery telefoniczne dla kraju/regionu znajdują się na ulotce dołączonej do opakowania urządzenia oraz na stronie www.hp.com/support/ .
Przygotuj nazwę produktu, numer seryjny, datę zakupu i opis problemu.	
Korzystaj z całodobowego wsparcia internetowego i pobieraj narzędzia programowe, sterowniki oraz informacje elektroniczne	www.hp.com/go/DSFlow8500fn2 lub www.hp.com/support/sjflowN9120fn2
Zamawianie dodatkowych usług i umów serwisowych w firmie HP	www.hp.com/support/

Przywracanie ustawień fabrycznych

Wprowadzenie

Wybierz jedną z poniższych metod, aby przywrócić ustawienia fabryczne skanera.

 **UWAGA:** Funkcja przywraca większość ustawień skanera do domyślnych ustawień fabrycznych. Jednakże niektóre ustawienia, takie jak język, data, godzina, a także niektóre ustawienia sieciowe, nie zostaną zmienione.



Metoda 1: Przywracanie ustawień fabrycznych za pomocą panelu sterowania skanera

1. Na ekranie głównym panelu sterowania skanera przewiń do menu [Ustawienia](#). Wybierz ikonę [Ustawienia](#), aby otworzyć menu Ustawienia.
2. Otwórz kolejno następujące menu:
 - [Ogólne](#)
 - [Resetowanie do ustawień fabrycznych](#)
3. Wybierz opcję [Reset](#).

Pojawi się komunikat informujący o możliwej utracie danych po wykonaniu resetowania.
4. Wybierz opcję [Reset](#), aby zakończyć procedurę.

 **UWAGA:** Po wykonaniu procesu resetowania skaner automatycznie uruchamia się ponownie.

Metoda 2: Przywracanie ustawień fabrycznych za pośrednictwem serwera EWS (tylko urządzenia podłączone do Internetu)

1. Otwórz wbudowany serwer internetowy HP:
 - a. Na ekranie głównym panelu sterowania skanera wybierz ikonę Informacje , a następnie ikonę Sieć , aby wyświetlić adres IP lub nazwę hosta.
 - b. Otwórz przeglądarkę internetową i wpisz w wierszu adresu adres IP lub nazwę hosta tak, aby były identyczne z danymi wyświetlanymi na panelu sterowania skanera. Naciśnij klawisz [Enter](#) na klawiaturze komputera. Otworzy się serwer EWS.

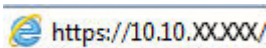

https://10.10.XXXXX/

 **UWAGA:** Jeżeli przeglądarka wyświetli komunikat informujący, że dostęp do strony internetowej może być niebezpieczny, wybierz opcję kontynuowania mimo to. Dostęp do tej strony nie spowoduje uszkodzenia komputera.

2. Otwórz kartę **Ogólne**.
3. W lewej części ekranu wybierz opcję **Przywróć ustawienia fabryczne**.
4. Kliknij przycisk **Reset**.

 **UWAGA:** Po wykonaniu procesu resetowania skaner automatycznie uruchamia się ponownie.

Problemy z instalacją skanera

- [Sprawdzanie kabli](#)
- [Dezinstalacja i ponowna instalacja sterowników i narzędzi skanera HP ScanJet \(system Windows\)](#)

Sprawdzanie kabli

Rodzaj kabla	Czynności
Przewód zasilania	<p>Przewód zasilania łączy skaner z gniazdkiem.</p> <ul style="list-style-type: none">• Sprawdź, czy Przewód zasilania jest prawidłowo podłączony do skanera i gniazdka lub listwy zasilającej.• Jeżeli Przewód zasilania jest podłączony do listwy zasilającej, sprawdź, czy jest ona podłączona do gniazdka i czy jest włączona.• Naciśnij przycisk zasilania, aby wyłączyć skaner, a następnie wyłącz komputer. Po upływie 30 sekund włącz najpierw skaner, a potem komputer.
Kabel USB	<p>Kabel USB łączy skaner z komputerem.</p> <ul style="list-style-type: none">• Użyj kabla dołączonego do skanera. Inny kabel USB może być niezgodny ze skanerem.• Sprawdź, czy kabel USB został prawidłowo podłączony do komputera i skanera.• Jeżeli kabel USB jest podłączony do portu USB z przodu komputera, podłącz go do portu USB z tyłu komputera. <p>Przejdź na stronę www.hp.com/go/DSFlow8500fn2 lub www.hp.com/support/siflowN9120fn2, aby uzyskać więcej informacji dotyczących rozwiązywania problemów z połączeniem USB, wybierz swój kraj/region, a następnie wyszukaj tematy poświęcone rozwiązywaniu problemów z połączeniem USB.</p>
Kabel Ethernet	<p>Kabel Ethernet łączy skaner z portem sieciowym.</p> <p>Sprawdź, czy kabel Ethernet został prawidłowo podłączony do portu sieciowego i do skanera.</p> <p>Upewnij się, że pomarańczowa kontrolka na porcie sieciowym skanera miga. Pozwoli to zapewnić komunikację między siecią lokalną a urządzeniem.</p> <p>Przejdź na stronę www.hp.com/support aby uzyskać więcej informacji dotyczących rozwiązywania problemów z połączeniem Ethernet, wybierz swój kraj/region, a następnie wyszukaj tematy poświęcone rozwiązywaniu problemów z połączeniem Ethernet.</p>

Dezinstalacja i ponowna instalacja sterowników i narzędzi skanera HP ScanJet (system Windows)

Jeśli sprawdzenie połączeń kablowych skanera nie rozwiązało problemu, problem może być spowodowany niepełną instalacją. Spróbuj odinstalować, a następnie zainstalować ponownie sterowniki i narzędzia skanera HP ScanJet.

1. Naciśnij przycisk zasilania , aby wyłączyć skaner, a następnie odłącz przewód USB oraz przewód zasilania od skanera.
2. Na komputerze otwórz Panel sterowania i za pomocą narzędzia **Dodaj/usuń programy** (w systemach Windows 7, Windows 8, Windows 8.1 i Windows 10 użyj narzędzia **Programy i funkcje**) odinstaluj następujące aplikacje:
3. Uruchom ponownie komputer.

4. Ponownie zainstaluj sterowniki i narzędzia skanera HP ScanJet.
 - Wyłącz skaner na 30 sekund, a następnie włącz go ponownie.
 - Pobierz oprogramowanie z www.hp.com/go/DSFlow8500fn2 lub www.hp.com/support/sjflowN9120fn2, a następnie zainstaluj.
5. Podłącz ponownie przewód USB i przewód zasilania do skanera, a następnie naciśnij przycisk zasilania, aby włączyć skaner.

Problemy z zasilaniem

- [Nie można włączyć skanera](#)
- [Praca skanera jest wstrzymywana lub następuje jego wyłączenie](#)
- [Skaner wciąż się wyłącza](#)

Nie można włączyć skanera

Jeśli nie można włączyć skanera, naciskając przycisk zasilania , sprawdź następujące elementy:

- Przewód zasilania skanera mógł się odłączyć. Sprawdź, czy przewód zasilający nie jest odłączony od skanera lub gniazdka.
- Zasilacz może nie działać.
 - Upewnij się, że lampka zasilania na panelu sterowania się świeci.
 - Jeśli lampka zasilania nie świeci, sprawdź, czy gniazdko lub listwa zasilająca, do których podłączono przewód zasilania, są pod napięciem.
 - Jeśli gniazdko lub listwa są pod napięciem, a lampka zasilania nadal nie świeci, zasilacz jest prawdopodobnie uszkodzony. Odwiedź stronę www.hp.com/go/DSFlow8500fn2 lub www.hp.com/support/sjflowN9120fn2, aby uzyskać pomoc.

Praca skanera jest wstrzymywana lub następuje jego wyłączenie

Wykonaj następujące czynności, jeśli skaner przestał skanować. Po każdej czynności spróbuj przeprowadzić skanowanie, aby zobaczyć, czy skaner działa. Jeśli problem nie zostanie rozwiązany, przejdź do następnego kroku.

1. Być może poluzował się kabel. Sprawdź, czy zasilacz i kabel USB są prawidłowo podłączone.
Użyj kabla dołączonego do skanera. Inny kabel USB może być niezgodny ze skanerem.
2. Upewnij się, że do skanera dociera zasilanie.
 - a. Upewnij się, że lampka zasilania na panelu sterowania się świeci.
 - b. Jeśli lampka zasilania nie świeci, sprawdź, czy gniazdko lub listwa zasilająca, do których podłączono przewód zasilania, są pod napięciem.
 - c. Jeśli zasilacz lub listwa zasilająca otrzymują zasilanie, ale lampka zasilania nadal nie świeci, odłącz kabel zasilający od gniazda zasilania, zaczekaj 30 sekund, a następnie podłącz go ponownie.
 - d. Jeśli problem nie został rozwiązany, zasilacz może być uszkodzony. Odwiedź stronę www.hp.com/go/DSFlow8500fn2 lub www.hp.com/support/sjflowN9120fn2, aby uzyskać pomoc.
3. Uruchom ponownie komputer.
4. System Windows: Na komputerze uruchom Panel sterowania i za pomocą narzędzia **Dodaj lub usuń programy** (w systemie Windows 7 lub Windows 8 użyj narzędzia **Programy i funkcje**) odinstaluj następujące aplikacje:

- Skanowanie HP lub HP Scan TWAIN
 - Sterownik HP ScanJet ISIS
5. Zainstaluj ponownie aplikacje, wykonując jedną z następujących czynności:
- Podłącz ponownie przewód USB i przewód zasilający do skanera, a następnie naciśnij przycisk zasilania, aby włączyć skaner. Zainstaluj ponownie oprogramowanie i sterowniki stacji roboczej do rejestrowania dokumentów HP Digital Sender Flow 8500 fn2 lub skanera dokumentów HP ScanJet Enterprise Flow N9120 fn2.
 - Zainstaluj ponownie aplikacje poprzez pobranie oprogramowania z www.hp.com/go/DSFlow8500fn2 lub www.hp.com/support/sjflowN9120fn2.

Skaner wciąż się wyłącza

Domyślnie skaner przechodzi w tryb uśpienia po 10 minutach braku aktywności.

System Windows: Aby zmienić ustawienia domyślne, wykonaj następujące czynności:

1. Otwórz wbudowany serwer internetowy (EWS) HP.
2. Kliknij kartę **Ogólne**, a następnie wybierz opcję **Ustawienia energii** z menu nawigacji po lewej stronie.
3. Wybierz tryb uśpienia i ustawienia automatycznego wyłączenia:
 - **Uśpienie po nieaktywności:** Aby określić czas braku aktywności, po którym skaner przechodzi w tryb uśpienia, wprowadź dowolną wartość w zakresie 0–118 minut.
 - **Automatyczne wył. po uśpieniu:** Aby określić czas braku aktywności, po którym skaner przechodzi w tryb automatycznego wyłączenia lub wyłącza się, wprowadź dowolną wartość w zakresie 0–118 minut.
 - Aby zatrzymać automatyczne wyłączenie skanera, wybierz opcję **HP Auto Off/Auto On (przebudzenie w większości zdarzeń)** zamiast **Wyłącz (przebudzenie tylko przyciskiem zasilania)**.

Skaner nie pobiera papieru lub podaje go nieprawidłowo

Wprowadzenie

Poniższe wskazówki mogą pomóc w rozwiązaniu problemów, gdy urządzenie nie pobiera papieru z podajnika lub pobiera wiele arkuszy papieru jednocześnie. Obie te sytuacje mogą doprowadzić do zacięcia papieru.

- [Skaner nie pobiera papieru](#)
- [Skaner pobiera kilka arkuszy papieru](#)
- [Podajnik dokumentów zacina się, marszczy papier lub pobiera na raz więcej arkuszy papieru](#)

Skaner nie pobiera papieru

Jeśli skaner nie pobiera papieru, wypróbuj poniższe rozwiązania.

1. Otwórz skaner i wyjmij wszystkie zacięte arkusze papieru. Sprawdź, czy wewnątrz skanera nie pozostały żadne resztki papieru.
2. Upewnij się, czy papier jest przechowywany w zamkniętym opakowaniu oraz czy wilgotność w pomieszczeniu, w którym używany jest skaner, mieści się w podanym zakresie. Większość ryz papieru jest sprzedawana w opakowaniach, które chronią papier przed wilgocią.
3. Rolki mogą być zabrudzone. Wyczyść rolki za pomocą niestrzępiącej się szmatki nasączonej wodą. W miarę możliwości używaj wody destylowanej.

⚠ OSTROŻNIE: Nie należy rozpylać wody bezpośrednio na skaner. Zamiast tego rozpyl wodę na ściereczkę lub lekko ją zwilż i wyciśnij przed czyszczeniem rolek.

Na poniższej ilustracji przedstawiono przykłady umiejscowienia rolek w przypadku różnych skanerów.

Rysunek 5-1 Położenie rolek

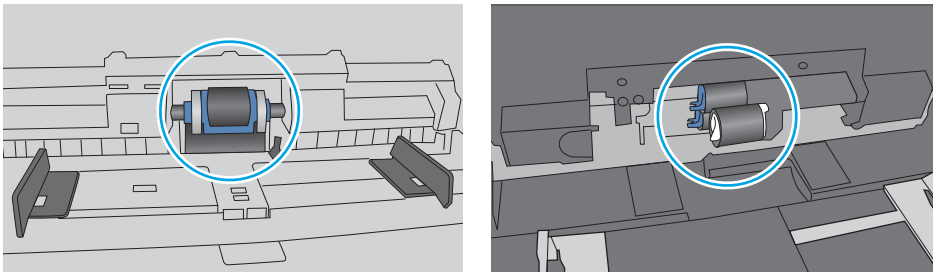

Skaner pobiera kilka arkuszy papieru

Jeśli urządzenie pobiera jednorazowo kilka arkuszy papieru z podajnika, wypróbuj poniższe rozwiązania.

1. Należy używać tylko papieru zgodnego ze specyfikacjami firmy HP dla tego urządzenia.
2. Używaj papieru, który nie jest zmięty, załamany ani zniszczony. W razie potrzeby weź papier z innego opakowania.
3. Upewnij się, że urządzenie pracuje w zalecanych warunkach otoczenia.

Podajnik dokumentów zacina się, marszczy papier lub pobiera na raz więcej arkuszy papieru

- Skanowany oryginał może zawierać dodatkowe elementy, które należy usunąć, np. zszywki lub karteczki samoprzylepne.
- Sprawdź, czy wszystkie rolki są założone i czy drzewiczki rolki oraz klapka podajnika papieru są zamknięte.
- Upewnij się, że górna pokrywa podajnika jest zamknięta.
- Strony mogą być nieprawidłowo umieszczone. Wyrównaj strony i dopasuj prowadnice papieru, aby wyśrodkować stos.
- Aby prowadnice papieru działały prawidłowo, powinny stykać się z krawędziami stosu papieru. Upewnij się, że stos papieru leży prosto, a prowadnice są dosunięte do jego krawędzi.
- Podajnik dokumentów może zawierać więcej stron niż wynosi maksymalna liczba stron. Upewnij się, że stos papieru jest poniżej poziomu prowadnic w podajniku.
- Sprawdź, czy na ścieżce papieru nie znajdują się kawałki papieru, zszywki, spinacze ani inne zanieczyszczenia.
- Wyczyść rolki pobierające i wkładkę rozdzielającą podajnika dokumentów. Wyczyść rolki za pomocą sprężonego powietrza lub niestrzępiącej się szmatki nasączonej wodą. Jeśli błędy podawania nadal występują, wymień rolki.

Usun zablokowany papier

Wprowadzenie

Poniższy tekst zawiera wskazówki dotyczące wyjmowania zaciętych arkuszy papieru ze skanera.

- [Czy masz do czynienia z częstymi lub powtarzającymi się zacięciami papieru?](#)
- [Usuwanie zaciętego papieru z automatycznego podajnika dokumentów \(ADF\)](#)

Czy masz do czynienia z częstymi lub powtarzającymi się zacięciami papieru?

Aby ograniczyć zjawisko zacięć papieru, wypróbuj następujące rozwiązania.

 **UWAGA:** Aby obejrzeć film demonstrujący sposób ładowania papieru mający na celu zmniejszenie liczby zacięć papieru, kliknij [tutaj](#).

1. Należy używać tylko papieru zgodnego ze specyfikacjami firmy HP dla tego urządzenia.
2. Używaj papieru, który nie jest zmięty, załamany ani zniszczony. W razie potrzeby weź papier z innego opakowania.
3. Upewnij się, że prowadnice papieru w podajniku są ustawione odpowiednio dla formatu papieru. Przesuń prowadnice, aby dotykały stosu papieru, nie zaginając go.
4. Jeśli skanujesz papier o dużej gramaturze, wytłaczany albo perforowany, używaj funkcji podawania ręcznego i wprowadzaj arkusze pojedynczo.
5. Upewnij się, że urządzenie pracuje w zalecanych warunkach otoczenia.

Usuwanie zaciętego papieru z automatycznego podajnika dokumentów (ADF)

Poniżej opisano sposób usuwania zacięć papieru w podajniku ADF. W przypadku zacięcia panel sterowania wyświetla następujący komunikat i animację pomocną w usuwaniu zaciętego materiału.

- **31.15.XX Zacięcie w podajniku dokumentów**

1. Unieś zatrzask, aby uwolnić pokrywę podajnika ADF.

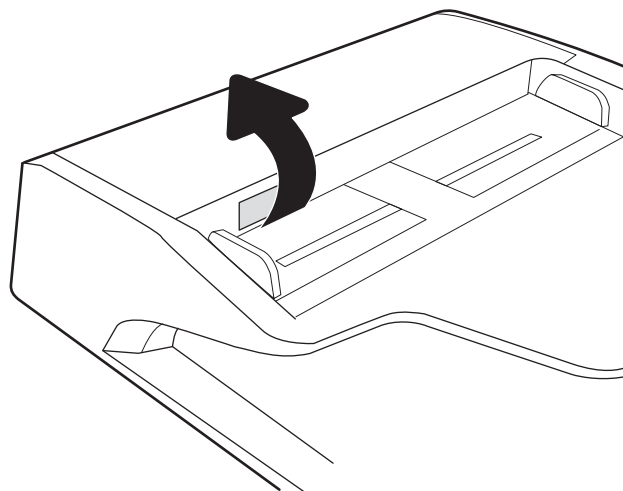

2. Otwórz pokrywę podajnika ADF.

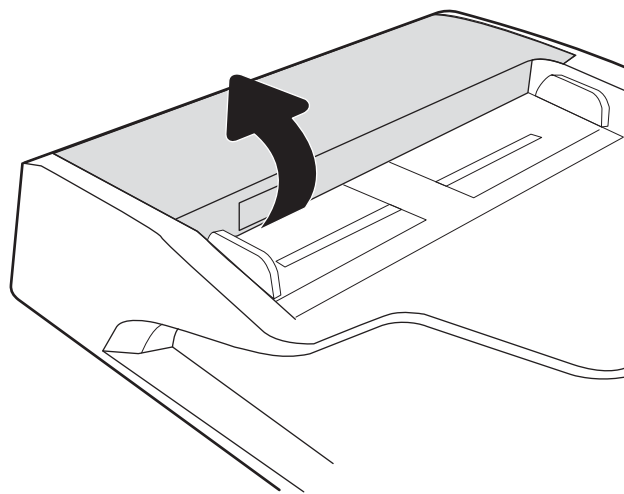

3. Usuń zacięty papier.

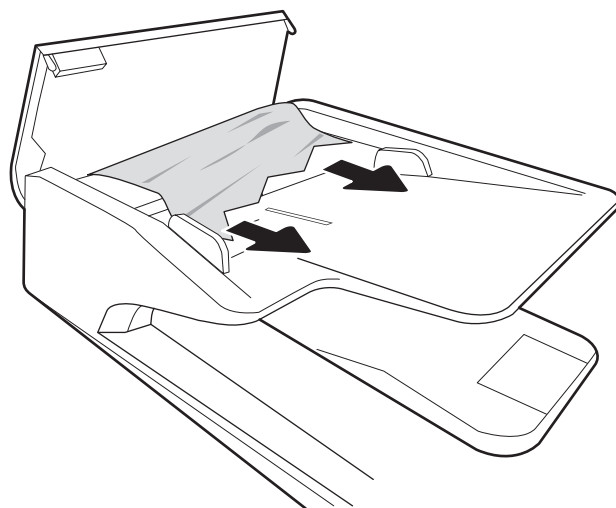

4. Unieś pokrywę skanera i wyjmij zacięty papier z dolnej części pokrywy skanera.

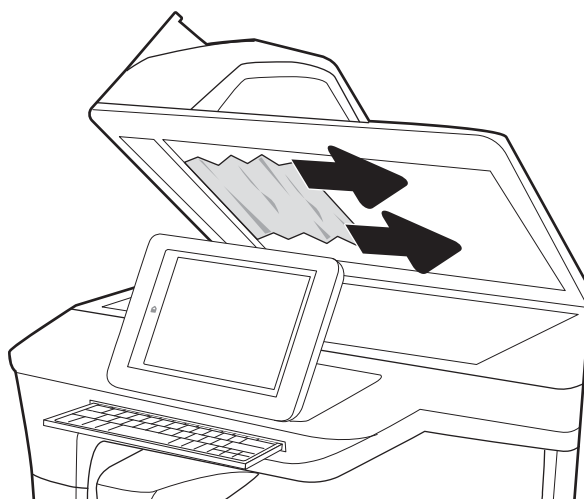

5. Zamknij pokrywę skanera i pokrywę podajnika ADF.

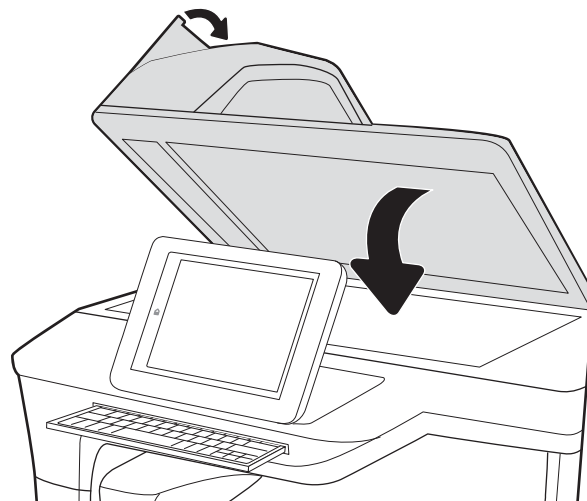

6. Jeżeli w urządzeniu nadal są arkusze, na panelu sterowania zostaną wyświetlone informacje o sposobie usunięcia pozostałych arkuszy.

 **UWAGA:** Aby unikać zacięć papieru, sprawdzaj, czy prowadnice w zasobniku podajnika wejściowego dokumentów dobrze przylegają do dokumentu. Usuń wszystkie zszywki i spinacze do papieru z oryginalnych dokumentów.

 **UWAGA:** Oryginalne dokumenty wydrukowane na ciężkim, błyszczącym papierze mogą zacinać się częściej niż te, które zostały wydrukowane na zwykłym papierze.

Poprawianie jakości skanowania obrazu

- [Sprawdzenie czystości szyby skanera \(kurz i smugi\)](#)
- [Zmiana ustawień rozdzielczości](#)
- [Sprawdzenie ustawień koloru](#)
- [Sprawdzenie ustawień regulacji obrazu](#)
- [Optymalizacja skanowania dla tekstu lub obrazów](#)
- [Sprawdzenie ustawień jakości wydruków](#)
- [Czyszczenie rolek pobierających i wkładki rozdzielającej w automatycznym podajniku dokumentów \(ADF\)](#)

Najpierw wypróbuj kilka prostych kroków:

- Użyj skanera płaskiego, a nie automatycznego podajnika dokumentów (ADF).
- Użyj oryginałów wysokiej jakości.
- Używając podajnika dokumentów, prawidłowo załaduj oryginał do podajnika dokumentów za pomocą prowadnic papieru, aby uniknąć niewyraźnych lub skrzywionych obrazów.

Sprawdzanie czystości szyby skanera (kurz i smugi)

Na szybie skanera i białym plastikowym tle mogą się z czasem zbierać zanieczyszczenia, które mogą pogorszyć jakość skanowania. Zastosuj poniższą procedurę, aby oczyścić skaner, jeżeli na zeskanowanych stronach pojawiają się smugi, niepożądane linie, czarne kropki, słaba jakość druku lub niewyraźny tekst.

1. Naciśnij przycisk zasilania, aby wyłączyć urządzenie, a następnie odłącz przewód zasilający od gniazdka.

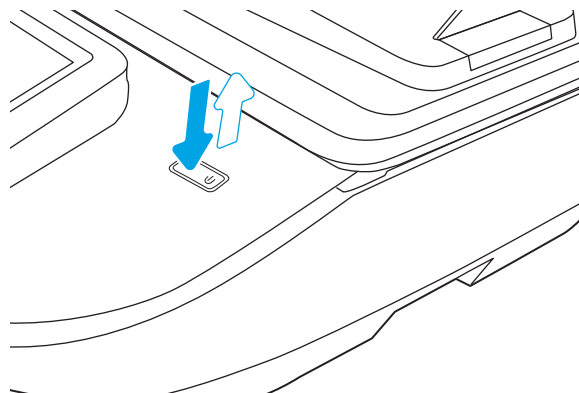

2. Otwórz pokrywę skanera.

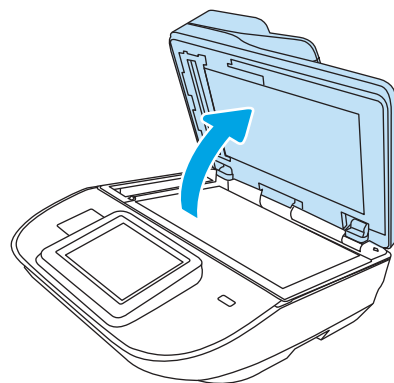

3. Wyczyść szybę skanera i paski podajnika dokumentów miękką szmatką lub gąbką zwilżoną płynem do szyb nierysującym powierzchnię.

OSTROŻNIE: Do czyszczenia elementów urządzenia nie wolno używać środków ciernych, acetonu, benzenu, amoniaku, alkoholu etylowego ani czterochlorku węgla, gdyż grozi to uszkodzeniem urządzenia. Nie należy stawiać pojemników z płynami bezpośrednio na szybie. Grozi to wyciekami i uszkodzeniem urządzenia.

UWAGA: Jeśli pojawią się problemy ze smugami na kopiach w przypadku używania podajnika dokumentów, wyczyść wąski pasek szklany z lewej strony skanera.

4. Wytrzyj szybę i białe plastikowe części do sucha irchę lub gąbką celulozową, aby uniknąć zacieków.
5. Podłącz przewód zasilający do gniazdka, a następnie naciśnij przycisk zasilania, aby włączyć urządzenie.

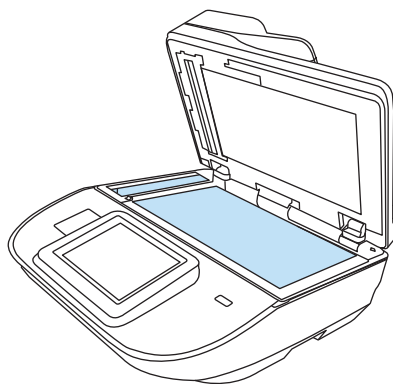

Zmiana ustawień rozdzielczości



UWAGA: Ustawienie wysokiej rozdzielczości zwiększa rozmiar pliku i wydłuża czas skanowania

Postępuj według tych kroków, aby dostosować ustawienia rozdzielczości:

1. Na ekranie głównym panelu sterowania urządzenia dotknij przycisku [Skanuj](#).
2. Wybierz jedną z poniższych funkcji skanowania:
 - [Skanuj do wiadomości e-mail](#)
 - [Faks](#)
 - [Skanuj do folderu sieciowego](#)
 - [Skanowanie do pamięci USB](#)
 - [Skanuj do SharePoint®](#)
3. Wybierz [Opcje](#), a następnie [Typ pliku i rozdzielczość](#) lub [Rozdzielczość](#).
4. Wybierz jedną ze wstępnie zdefiniowanych opcji [Rozdzielczość](#), a następnie wybierz przycisk [Gotowe](#).
5. Wybierz opcję [Wyślij](#) lub [Zapisz](#), aby rozpocząć skanowanie.

Sprawdzenie ustawień koloru

Postępuj według tych kroków, aby dostosować ustawienia koloru:

1. Na ekranie głównym panelu sterowania urządzenia dotknij przycisku [Skanuj](#).
2. Wybierz jedną z poniższych funkcji skanowania:

- Faks
 - Skanowanie do wiadomości e-mail
 - Skanuj do folderu sieciowego
 - Skanowanie do pamięci USB
 - Skanuj do SharePoint®
3. Wybierz [Opcje](#).
 4. W okienku Opcje przewiń i wybierz pozycję [Kolor/czarno-biały](#).
 5. Wybierz jedną z zaprogramowanych opcji.
 6. Wybierz opcję [Wyślij](#).

Sprawdzanie ustawień regulacji obrazu

Zmień te dodatkowe ustawienia, aby zwiększyć jakość skanowania

- **Ostrość:** Wyostrz lub wygładź obraz. Na przykład: zwiększenie ostrości może uczynić tekst bardziej wyraźnym, ale jej zmniejszenie pozwala wygładzić fotografie.
 - **Zciemnienie:** Zwiększ lub zmniejsz poziom czerni i bieli w kolorach skanowanych obrazów.
 - **Kontrast:** Zwiększ lub zmniejsz kontrast pomiędzy najjaśniejszym i najciemniejszym kolorem na stronie.
 - **Czyszczenie tła:** Usuń wyblakłe kolory z tła skanowanych obrazów. Na przykład: jeśli oryginalny dokument został wydrukowany na kolorowym papierze, ta funkcja umożliwi rozjaśnienie tła dokumentu i zachowanie ciemnego tekstu.
 - **Odcień:** Urządzenie automatycznie dostosuje parametry [Jasność](#), [Kontrast](#) i [Oczyszczenie tła](#), tak by najlepiej odpowiadały skanowanemu dokumentowi.
1. Na ekranie głównym panelu sterowania urządzenia dotknij przycisku [Skanuj](#).
 2. Wybierz jedną z poniższych funkcji skanowania:
 - [Skanowanie do wiadomości e-mail](#)
 - [Skanuj do folderu sieciowego](#)
 - Faks
 - [Skanowanie do pamięci USB](#)
 - [Skanuj do SharePoint®](#)
 3. Wybierz [Opcje](#), a następnie wybierz opcję [Regulacja obrazu](#).
 4. Za pomocą suwaków dostosuj ustawienia poziomów, a następnie wybierz opcję [Gotowe](#).
 5. Wybierz opcję [Wyślij](#) lub [Zapisz](#), aby rozpocząć skanowanie.



UWAGA: Ustawienia te są tymczasowe. Po zakończeniu zadania urządzenie przywraca ustawienia domyślne.

Optymalizacja skanowania dla tekstu lub obrazów

Optymalizacja zadania skanowania pod względem typu skanowanych obrazów: tekstu, grafiki lub zdjęć.

1. Na ekranie głównym panelu sterowania urządzenia dotknij przycisku [Skanuj](#).
2. Wybierz jedną z poniższych funkcji skanowania:
 - [Skanowanie do wiadomości e-mail](#)
 - [Faks](#)
 - [Skanuj do folderu sieciowego](#)
 - [Skanowanie do pamięci USB](#)
 - [Skanuj do SharePoint®](#)
3. Wybierz [Opcje](#), a następnie wybierz opcję [Optymalizuj tekst/obraz](#).
4. Wybierz jedną z zaprogramowanych opcji.
5. Wybierz opcję [Wyślij](#) lub [Zapisz](#), aby rozpocząć skanowanie.



UWAGA: Ustawienia te są tymczasowe. Po zakończeniu zadania urządzenie przywraca ustawienia domyślne.

Sprawdzanie ustawień jakości wydruków

To ustawienie dostosowuje poziom kompresji przy zapisywaniu plików. Aby uzyskać najlepszą jakość, ustaw najwyższą wartość.

1. Na ekranie głównym panelu sterowania urządzenia dotknij przycisku [Skanuj](#).
2. Wybierz jedną z poniższych funkcji skanowania:
 - [Skanuj do wiadomości e-mail](#)
 - [Faks](#)
 - [Skanuj do folderu sieciowego](#)
 - [Skanowanie do pamięci USB](#)
 - [Skanuj do SharePoint®](#)
3. Wybierz [Opcje](#), a następnie wybierz opcję [Typ pliku i rozdzielczości](#).
4. Wybierz jedną ze wstępnie zdefiniowanych opcji [Jakość i rozmiar pliku](#), a następnie wybierz opcję [Gotowe](#).
5. Wybierz opcję [Wyślij](#) lub [Zapisz](#), aby rozpocząć skanowanie.

Czyszczenie rolek pobierających i wkładki rozdzielającej w automatycznym podajniku dokumentów (ADF)

Jeśli podajnik ADF nie pobiera stron prawidłowo lub wydruki są przekrzywione, wykonaj poniższe czynności.

1. Unieś zatrzask, aby uwolnić pokrywę podajnika ADF.

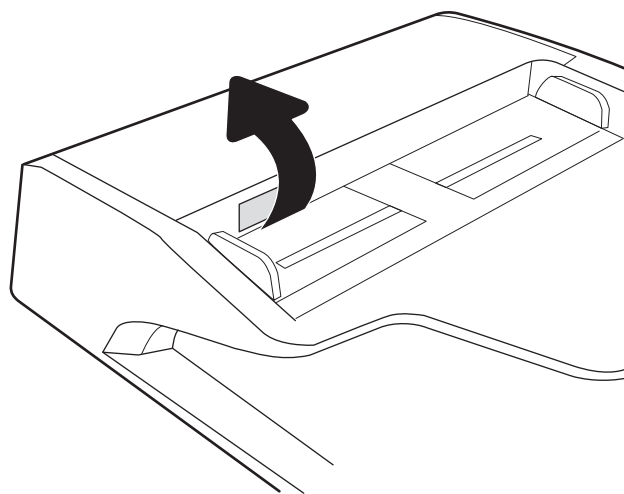

2. Otwórz pokrywę podajnika ADF.

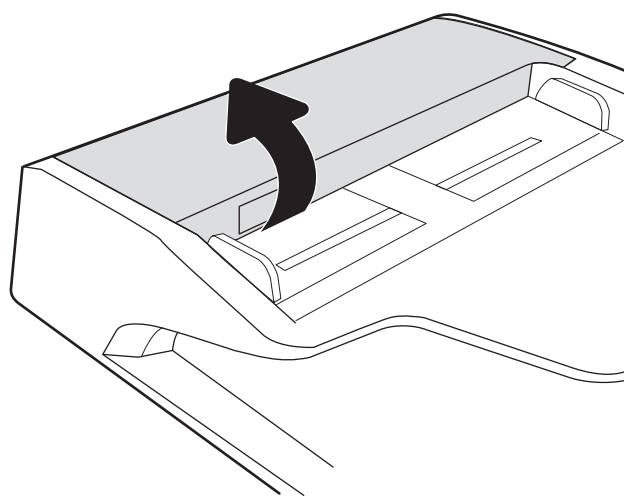

3. Usuń widoczne drobiny i kurz z każdej z rolek oraz i wkładki rozdzielającej za pomocą sprężonego powietrza lub czystej, niepylącej szmatki zwilżonej ciepłą wodą.

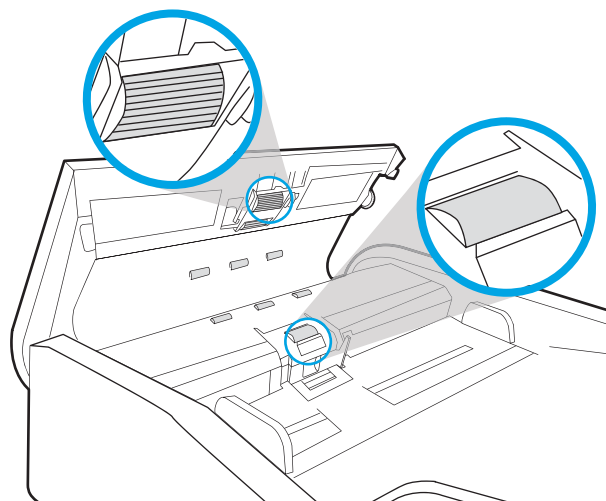

4. Zamknij osłonę podajnika dokumentów.

UWAGA: Upewnij się, że zatrzask w górnej części pokrywy podajnika dokumentów jest całkowicie zamknięty.

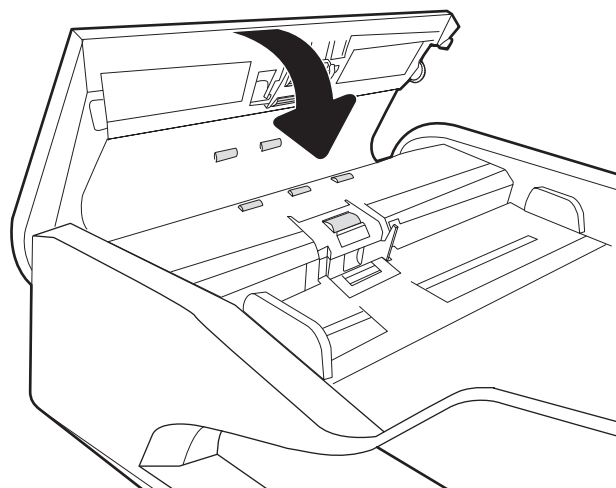

Jeżeli nadal występuje, sprawdź, czy wkładka rozdzielająca w podajniku dokumentów i rolki nie są uszkodzone lub zużyte, a następnie wymień je w razie potrzeby.

 **UWAGA:** Nowe rolki mają nierówną powierzchnię. Kiedy rolki się zużywają, stają się gładkie.

Rozwiązywanie problemów z siecią przewodową

Wprowadzenie

Niektóre rodzaje problemów mogą wskazywać na problem z łącznością w sieci. Są to następujące problemy:

- Okresowa utrata łączności ze skanerem
- Brak możliwości odnalezienia skanera podczas instalacji sterownika
- Okresowe awarie skanowania



UWAGA: Jeżeli występuje sporadycznie utrata połączenia z siecią, w pierwszej kolejności zaktualizuj oprogramowanie układowe skanera. Informacje na temat aktualizacji oprogramowania układowego skanera znajdują się na stronie <http://support.hp.com>. Wyszukaj urządzenie, a następnie wpisz frazę „aktualizacja oprogramowania układowego”.

Sprawdź następujące elementy, aby upewnić się, że urządzenie komunikuje się w sieci. Zanim rozpoczniesz, z panelu sterowania urządzenia wyświetl stronę konfiguracji i sprawdź podany na niej adres IP urządzenia.

- [Złe połączenie fizyczne](#)
- [Komputer nie może skomunikować się z urządzeniem](#)
- [Urządzenie korzysta z nieodpowiednich ustawień łącza i duplexu dla komunikacji z siecią](#)
- [Nowe programy mogły spowodować problemy ze zgodnością](#)
- [Komputer lub stacja robocza mogą być błędnie skonfigurowane](#)
- [Urządzenie zostało wyłączone lub inne ustawienia sieci są błędne](#)



UWAGA: Rozwiązania HP nie obsługują połączeń sieciowych typu „peer-to-peer”, ponieważ jest to funkcja systemów operacyjnych firmy Microsoft, a nie sterowników skanowania HP. Więcej informacji można znaleźć w witrynie firmy Microsoft pod adresem www.microsoft.com.

Złe połączenie fizyczne

1. Upewnij się, czy urządzenie jest podłączone do prawidłowego portu za pomocą kabla o prawidłowej długości.
2. Sprawdź, czy kable zostały dobrze podłączone.
3. Obejrzyj gniazdo sieciowe z tyłu urządzenia i sprawdź, czy pomarańczowa kontrolka aktywności miga, wskazując na ruch sieciowy, a zielona kontrolka stanu świeci się stałym światłem, wskazując na połączenie z siecią.
4. Jeśli problem będzie się utrzymywał, wypróbuj inny kabel lub porty w koncentratorze.

Komputer nie może skomunikować się z urządzeniem

1. Sprawdź, czy działa połączenie z siecią, wysyłając do niej polecenie „ping”.
 - a. Otwórz wiersz poleceń na komputerze:

- W systemie Windows kliknij przycisk **Start**, kliknij polecenie **Uruchom**, a następnie wpisz polecenie `cmd` i naciśnij klawisz **Enter**.
 - b. Wpisz polecenie `ping` wraz z adresem IP urządzenia.
 - c. Jeśli w oknie zostaną wyświetlone czasy odsyłania pakietów odpowiedzi, połączenie z siecią działa.
2. Jeżeli polecenie ping nie działa, sprawdź, czy koncentratory są włączone, a następnie sprawdź, czy ustawienia sieci, urządzenia i komputera są zgodne dla jednej sieci (podsieci).

Urządzenie korzysta z nieodpowiednich ustawień łącza i duplexu dla komunikacji z siecią

Firma HP zaleca pozostawienie tych ustawień w trybie automatycznym (ustawienie domyślne). W przypadku zmiany tych ustawień w urządzeniu należy je również zmienić w ustawieniach sieci.

Nowe programy mogły spowodować problemy ze zgodnością

Sprawdź, czy nowe programy zostały prawidłowo zainstalowane i czy korzystają z prawidłowego sterownika skanowania.

Komputer lub stacja robocza mogą być błędnie skonfigurowane

1. Sprawdź sterowniki sieciowe, sterowniki skanowania i ustawienia przekierowania sieci.
2. Sprawdź, czy system operacyjny został prawidłowo skonfigurowany.

Urządzenie zostało wyłączone lub inne ustawienia sieci są błędne

1. Przeglądanie stron konfiguracji / pracy w sieci skanera pozwala sprawdzić stan ustawień sieci oraz protokoły.
2. W razie potrzeby zmień ustawienia sieciowe.

Indeks

A

adres IPv4 109
adres IPv6 109
aktualizowanie oprogramowania
sprzętowego 117
Automatyczne dostosowanie orientacji
strony 82
automatyczne przycinanie
skanowanego obrazu do formatu
strony 83
Automatyczne usuwanie pustych stron
82
automatyczne wykrywanie formatu
strony 83
Automatyczne wykrywanie koloru
81

B

Bonjour
identyfikacja 100
brama, ustawianie domyślnej 109
brama domyślna, ustawianie 109

C

chmura, skanowanie do 79
części
zamawianie 93
części zamienne
numery katalogowe 95
czyszczenie
szyba 131

D

dezinstalacja i ponowna instalacja
oprogramowania 122, 124
dodaj lub usuń urządzenie 83
dostosowanie orientacji strony według
języka 82

dyski twarde
zaszyfrowane 113
dystrybucja cyfrowa
foldery 70
wysyłanie dokumentów 67
Dział obsługi klienta HP 120

E

ekran dotykowy
lokalizacja funkcji 3, 7
e-mail
wysyłanie dokumentów 67
Explorer, obsługiwane wersje
wbudowany serwer internetowy
HP 100

F

Folder sieciowy, skanowanie do 70
foldery
wysyłanie do 70
FTP, Skanuj do 79
funkcja
wykrywanie podania wielu stron
jednocześnie 80
funkcje
automatyczne wykrywanie
koloru 81
obsługa bardzo długich stron 80
obsługa długich stron 80

H

HP, wbudowany serwer internetowy
(EWS)
funkcje 100
HP Digital Sending Software
(HP DSS) 116
HP TWAIN 15
HP Web Jetadmin 116

I

informacje o produkcie 1
instalacja oprogramowania
rozwiązywanie problemów 122
Internet Explorer, obsługiwane wersje
wbudowany serwer internetowy
HP 100
IPsec 112
ISIS 15

J

Jetadmin, HP Web 116
JetAdvantage 75

K

kabel USB
rozwiązywanie problemów 122
kable
rozwiązywanie problemów 122
kieszka integracji sprzętu 91
konfiguracja ogólna
wbudowany serwer internetowy
firmy HP 102

M

maska podsieci 109
materiały eksploatacyjne
numery katalogowe 95
zamawianie 95
modyfikowanie skrótów
skanowania 77

N

narzędzia do rozwiązywania
problemów
wbudowany serwer internetowy
firmy HP 104

narzędzia faksowania
 Wbudowany serwer internetowy
 HP 104
Netscape Navigator, obsługiwane
wersje
 wbudowany serwer internetowy
 HP 100
numery katalogowe
 części zamienne 95
 kasety ze zszywkami 95

O

obsługa długich stron 80
obsługa klienta
 online 120
oprogramowanie
 dezinstalacja i ponowna
 instalacja 122, 124
 HP Digital Sending Software
 (HP DSS) 116
 rozwiązywanie problemów z
 instalacją 122
 Windows 15
Oprogramowanie dla systemu
 Windows 15
Oprogramowanie HP Scan Extended
 informacje 15
oprogramowanie sprzętowe,
 aktualizowanie 117
optymalizacja zeskanowanych
 obrazów 134

P

panel dotykowy 2, 6
 lokalizacja 2
 umieszczenie 6
panel sterowania
 lokalizacja funkcji 3, 7
papier
 obsługiwane formaty 62
 zacięcia 128
podajnik dokumentów
 czyszczenie 134
 ładowanie dokumentów 65
 problemy z podawaniem
 dokumentów 127
 zacięcia 128
podajnik wejściowy
 wskazówki dotyczące ładowania
 61

pomoc techniczna
 online 120
pomoc techniczna online 120
prędkość, rozwiązywanie
 problemów 86
problem z pobieraniem papieru
 rozwiązywanie 126
produkt
 automatyczne wyłączenie 16
 tryb uśpienia 16
Protokół IPsec 112
prowadnice papieru, umiejscowienie
 2, 6
przeglądarka internetowa, wymagania
 wbudowany serwer internetowy
 HP 100
przesyłanie cyfrowe
 USB 72
prycinanie skanowanego obrazu 83
przycisk Ekran główny
 lokalizacja 3, 7
przycisk pomocy
 lokalizacja 3, 7
przycisk Rozpocznij kopiowanie
 lokalizacja 3, 7
przycisk Wyloguj
 lokalizacja 3, 7
przycisk Zaloguj
 lokalizacja 3, 7
przywracanie ustawień fabrycznych
 121

R

rolka
 wymiana 93
rolki
 czyszczenie, podajnik
 dokumentów 134
rolki podajnika dokumentów
 czyszczenie 134
Rozwiązania dla firm HP
 JetAdvantage 75
rozwiązywanie problemów
 dezinstalacja i ponowna instalacja
 oprogramowania 122, 124
 instalacja 122
 kable 122
 problemy z podawaniem papieru
 126
 problemy z siecią 137

sieć przewodowa 137
 szybkość 86
 zacięcia 128
 zaprzestanie pracy 124
 zasilanie 124

S

SharePoint, skanowanie do 80
sieci
 adres IPv4 109
 adres IPv6 109
 brama domyślna 109
 HP Web Jetadmin 116
 maska podsieci 109
sieć
 nazwa drukarki, zmiana 108
 ustawienia, wyświetlanie 108
 ustawienia, zmiana 108
skaner
 czyszczenie szyby 131
skaner, oprogramowanie
 Windows 15
skanowanie
 optymalizacja pod względem
 tekstu i obrazów 134
 oryginały 65
skanowanie do chmury 79
skanowanie do folderu 70
skanowanie do SharePoint 80
skanowanie do USB 72
skanowanie do wiadomości e-mail
 wysyłanie dokumentów 67
skanowanie tekstu czarno-białego
 83
Skanuj do folderu sieciowego 70
 konfiguracja wstępna 33
Skanuj do FTP 79
Skanuj na dysk USB 72
 włączanie funkcji 44
skróty skanowania 77
sterowniki
 rozmiary papieru 62
strony informacyjne
 wbudowany serwer internetowy
 firmy HP 101
strony internetowe
 zamawianie materiałów
 eksploatacyjnych 95
szyba, czyszczenie 131
szybkość, optymalizacja 114

T

taca wyjściowa
umieszczenie 2, 6
tace wejściowa i wyjściowa
umieszczenie 2, 6
TCP/IP
ręczna konfiguracja parametrów
IPv4 109
ręczna konfiguracja parametrów
IPv6 109
tryb uśpienia 16, 114
TWIN 15
tworzenie skrótów skanowania 77

U

USB
wysyłanie do 72
ustawienia
przywracanie fabrycznych 121
ustawienia dystrybucji cyfrowej
wbudowany serwer internetowy
HP 103
ustawienia sieci
wbudowany serwer internetowy
HP 105
ustawienia sieciowego duplexu,
zmiana 110
ustawienia skanowania
wbudowany serwer internetowy
HP 103
ustawienia szybkości łącza sieciowego,
zmiana 110
ustawienia zabezpieczeń
wbudowany serwer internetowy
HP 104

W

wbudowany serwer internetowy
otwieranie 108
przydzielanie haseł 112
ustawienia sieci 108
zmiana nazwy urządzenia 108
wbudowany serwer internetowy (EWS)
funkcje 100
połączenie sieciowe 100
wbudowany serwer internetowy firmy
HP
konfiguracja ogólna 102

narzędzia do rozwiązywania
problemów 104
strony informacyjne 101
wbudowany serwer internetowy HP
otwieranie 108
ustawienia dystrybucji cyfrowej
103
ustawienia sieci 105
ustawienia skanowania 103
ustawienia zabezpieczeń 104
zmiana nazwy urządzenia 108
zmiana ustawienia sieci 108
Wbudowany serwer internetowy HP
narzędzia faksowania 104
wbudowany serwer internetowy HP
(EWS)
połączenie sieciowe 100
witryny internetowe
części zamienne 93
HP Web Jetadmin, pobieranie
116
obsługa klienta 120
zamawianie materiałów
eksploatacyjnych 95
wł./wył., umiejscowienie przycisku 2,
6
włączanie skanera
rozwiązywanie problemów 124
wykrywanie formatu strony 83
wykrywanie podawania wielu stron
80
wymagania dotyczące przeglądarki
wbudowany serwer internetowy
HP 100
wymagania systemowe
wbudowany serwer internetowy
HP 100
wymiana rolki 93
wysyłanie do wiadomości e-mail
wysyłanie dokumentów 67
wyświetlanie skrótów skanowania
77

Z

zabezpieczenia
zaszyfowany dysk twardy 113
Zablokuj
formatyzator 113

zacięcia
podajnik dokumentów 128
przyczyny 128
zacięcia papieru
podajnik dokumentów 128
zamawianie
materiały eksploatacyjne 95
zestaw do wymiany rolek 93
zarządzanie siecią 108
zarządzanie ustawieniami zasilania
125
zarządzanie zasilaniem 125
zasilacz
rozwiązywanie problemów z
kablami 122
zasilanie, umiejscowienie przycisku
2, 6
zestawy konserwacyjne
numery katalogowe 95
zużycie energii
2 W lub mniej 114
zużycie energii, optymalizacja 114

