

INSTRUKCJA OBSŁUGI



QUICK START GUIDE

SPIS TREŚCI

TABLE OF CONTENTS

PL	Instrukcja obsługi	4
EN	User manual	10
DE	Bedienungsanleitung	16
HU	Hasznaláti utasítás	22
RU	РУКОВОДСТВО ПО ЭКСПЛУАТАЦИИ	28
CZ	Návod k použití	34
SK	Návod na použitie	40
RO	Manual de instrucțiuni	46
ES	Manual de instrucciones	52
FR	Manuel d'instruction	58
IT	Manuale di istruzioni	64

SPIS TREŚCI

1. Wprowadzenie	4
2. Bezpieczeństwo	4
3. Rozpoczęcie	5
4. Wytyczne dotyczące jazdy	6
5. Konserwacja i gwarancja	7
6. Środki ostrożności	8

1. WPROWADZENIE

Dziękujemy za zakupienie produktu Motus. Proszę się zaznajomić z niniejszą instrukcją obsługi przed użyciem tego produktu.

Opakowanie zawiera:

- 1 × Hulajnoga Elektryczna Motus Scooty (8,5)
- 1 × ładowarka oraz kabel zasilania (przetwornik nie jest potrzebny)
- 1 × Instrukcja obsługi

2. BEZPIECZEŃSTWO

Istnieje ryzyko podczas jazdy każdego rodzaju pojazdem. Czy pamiętacie Państwo swoją naukę jazdy na rowerze? Zapewne na początku było to bezpieczne miejsce i ktoś Państwu w tym pomagał. Zaczęliście powoli. Tę technikę należy zastosować i tutaj. Jeśli dostosujecie się do wytycznych niniejszej instrukcji, jak również i ostrzeżeń w niej zawartych, będziecie mogli nauczyć się jeździć.

Należy przeczytać i zrozumieć niniejszą instrukcję obsługi i zachować ostrożność podczas jazdy.

UWAGA!

Przed rozpoczęciem jazdy należy ładować baterię przez co najmniej 12h.. Jeśli bateria jest słaba, na co wskazywać będzie miernik baterii widoczny na ekranie, nie należy jeździć. Może to spowodować zatrzymanie się pojazdu i w konsekwencji upadek.

Należy sprawdzić przepisy i regulacje prawne względem miejsc oraz legalnego sposobu korzystania z pojazdu. Należy dostosować się do przepisów prawa względem pojazdów i osób pieszych.

Należy omijać przeszkody oraz śliskie powierzchnie, które mogą spowodować utratę równowagi lub przyczepności do drogi i w konsekwencji upadek.

Nie należy przekraczać maksymalnej wagi 100 kilogramów wraz z plecakiem i innymi przewożonymi przedmiotami. Przekroczenie maksymalnej wagi może skutkować obrażeniami względem kierowcy oraz uszkodzeniem pojazdu.

Młode dzieci nie powinny jeździć tym pojazdem. Należy ocenić czy kierowca posiada konieczną do jazdy koordynację ruchową, siłę i dojrzałość. Jedyne dzieci powyżej 16 roku życia powinny być dopuszczone do jazdy tym pojazdem.

Nie należy podnosić pojazdu z ziemi, gdy jest włączony. Nie należy skręcać w powietrzu. To spowoduje, że koła obracać się będą swobodnie, co może spowodować obrażenia ciała lub uszkodzenie przedmiotów w otoczeniu.

Nie należy modyfikować pojazdu. Modyfikacje mogą wpłynąć na operacyjność pojazdu i w konsekwencji spowodować obrażenia ciała i/ lub uszkodzenie pojazdu. Modyfikacje spowodują utratę ograniczonej gwarancji.

Nie wolno operować pojazdem, również i tym, pod wpływem narkotyków, alkoholu lub innych środków odurzających.

Ten produkt jest produktem konsumenckim, więc komercyjne użytkowanie nie jest objęte gwarancją.

3. ROZPOCZĘCIE

3.1 Schematy

Schemat 1A: A – Hamulec ręczny; B – Akcelerator; C – Panel sterowania; D – Mechanizm składania; E – Silnik; F – Port ładowania; G – Komora baterii; H – Stopka; I – Hamulec tarczowy; J – Światło hamowania; K – Haczyk.

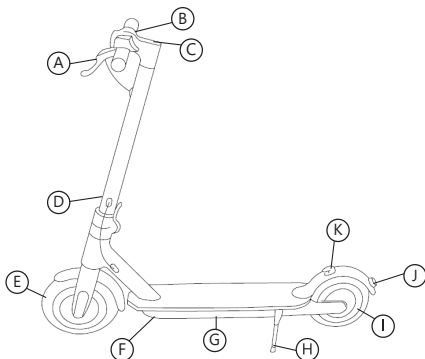

Schemat 1A: Hulajnoga elektryczna Motus Scooty (8,5)

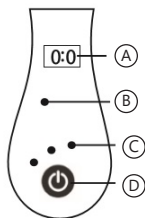

Schemat 1B: Wyświetlacz

Schemat 1B:

A - Prędkość - prędkość silnika w km / h

B - Tryb - Wybierz poziom prędkości - niski (15 km / h) / wysoki (25 km / h)

C - Wskaźnik baterii - 4 kropki pokazujące poziom naładowania akumulatora: 4 punkty 100% - 86%; 3 kropki 85% - 71%; 2 kropki 70% - 40%; 1 punkt mniej niż 40%

D - On / Off - naciśnij, aby WŁĄCZYĆ urządzenie. Naciśnij, gdy urządzenie jest włączone, aby wyłączyć światło WŁ. / WYŁ., Naciśnij dłużej niż 3 sekundy, aby wyłączyć urządzenie.

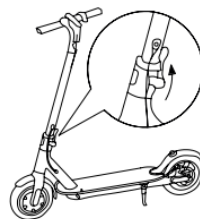

Schemat 3 A: Rozkładanie

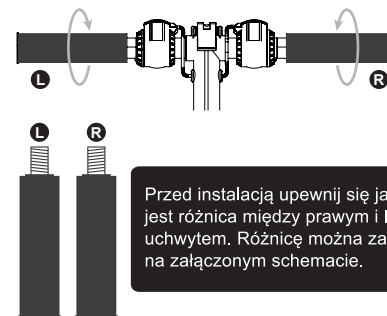

Schemat 2: Montaż

Przed instalacją upewnij się jaka jest różnica między prawym i lewym uchwytem. Różnicę można zauważyć na załączonym schemacie.

Schemat 3A: Rozkładanie

Podciągnij rurkę składanej konstrukcji. Otwórz zacisk bezpieczeństwa. Zamknij zacisk mechanizmu składania. Upewnij się, że zacisk jest nieruchomy.

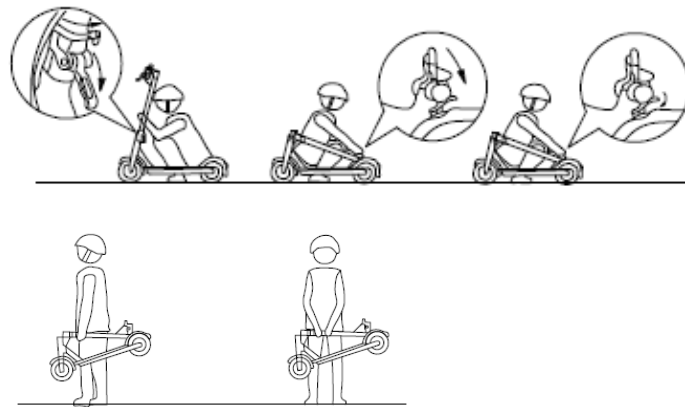

Schemat 3 B: Składanie i transport

Schemat 3B: Składanie i transport

Przed złożeniem upewnij się, że urządzenie jest wyłączone, otwórz dźwignię blokującą, zegnij tyżwę i podpnij część kierownicy do haka tylnego błotnika.

Po złożeniu przytrzymaj przy pasie, aby go przetransportować w sposób pokazany na rysunku. Aby uniknąć ryzyka uszkodzenia tylnego błotnika, podtrzymaj podwozie skutera.

3.2 Ładowanie baterii

Opakowanie zawiera wbudowaną baterię litowo-jonową. Przed pierwszym użyciem pojazdu, baterię należy naładować do pełna. Należy zapewnić czyste i suche pomieszczenie w celu naładowania baterii. Podłącz jedną końcówkę kabla zasilającego do pojazdu. Podłącz drugą końcówkę do uziemionego gniazdka sieciowego. Nie odłączaj ładowarki do momentu pełnego naładowania baterii.

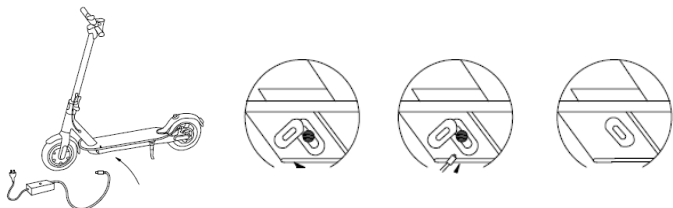

Jeżeli ładowanie jest zakończone, pamiętaj o zamknięciu pokrywki.

Unikaj całkowitego rozładowania baterii, lepiej ładować je, gdy nadal jest w nich zasilanie.

Zabrania się demontażu komory baterii. Naprawa tylko w oficjalnym punkcie serwisowym producenta.

3.3 Waga kierowcy musi wynosić ponad 45 kg

W celu zagwarantowania bezpieczeństwa wobec dzieci, wszyscy kierowcy muszą ważyć ponad 45 kg. Jeśli waga kierowcy jest niższa niż 45 kg, pojazd może działać niepoprawnie.

3.4 Poziom baterii

Poziom baterii wyświetlany jest w miejscu zaznaczonym na Schemacie 1B literą C.

Zakres jazdy zmniejszy się podczas zimy, ponieważ wydajność baterii szybko maleje w warunkach niskiej temperatury. Na przykład w temperaturze -15°C wydajność baterii jest o połowę mniejsza w porównaniu do wydajności w temperaturze pokojowej. Aby zapewnić żywotność baterii w trakcie zimy, należy ją ładować i rozładowywać co najmniej raz w miesiącu.

UWAGA: Jeśli pojazd drastycznie zwolni i koła zaczną się trząść, będzie to oznaczało, że poziom baterii jest bardzo niski. Wówczas należy natychmiast zwolnić i bezpiecznie zejść z pojazdu. Następnie należy wyłączyć pojazd. W takiej sytuacji nie należy jeździć pojazdem do czasu ponownego naładowania baterii.

4. WYTYCZNE DOTYCZĄCE JAZDY

4.1 Przygotowanie

Przed rozpoczęciem pierwszej jazdy należy zadbać o komfortowy strój nieformalny lub sportowy oraz płaskie obuwie. Należy zadbać o bardziej przestrzenne miejsce oraz upewnić się, że nie ma tam żadnych większych przeszkód. Zaleca się włożenie ochraniaczy w celu zabezpieczenia się przed wypadkami.

REGULACJA HAMULCA

Jeśli uważasz, że hamulce są zbyt mocne, użyj klucza sześciokątnego w kierunku przeciwnym do ruchu wskazówek zegara, aby poluzować śruby na płycie dociskowej na gnieździe hamulca tarczowego. Zwolnij przewód hamulcowy, aby lekko skrócić odsłoniętą długość i dokręć śruby płyty dociskowej. Jeśli uważasz, że hamulec jest zbyt luźny, zwolnij śruby na płycie dociskowej, przeciągnij linkę hamulcową, aby nieco wydłużyć jej długość, a następnie zablokuj śruby na płycie dociskowej.

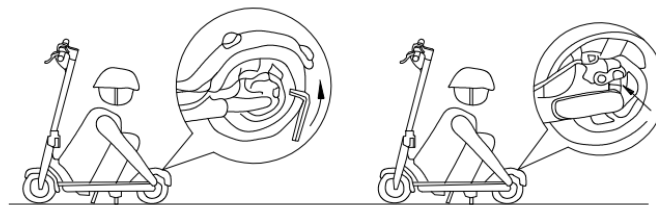

REGULACJA BARU

Jeśli uważasz, że kierownica nie jest wystarczająco stabilna, użyj klucza sześciokątnego, aby dokręcić dwie śruby w mechanizmie składania

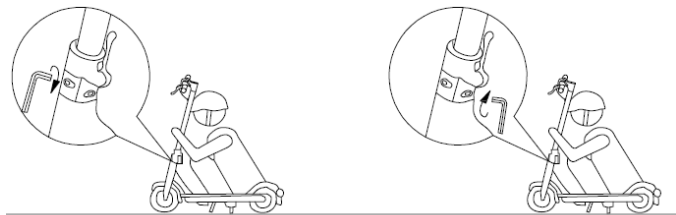

INFLACJA KOŁA

Jeśli zauważysz, że potrzebujesz więcej powietrza w kołach, użyj pompki, aby wyregulować ciśnienie. UWAGA: Nadmierne ciśnienie może spowodować pęknięcie koła. Jazda bez powietrza w kołach również może zniszczyć koło.

4.2 Rozpoczęcie jazdy

Upewnij się, że mechanizm składania został w pełni zabezpieczony.

Krok 1. Uruchom pojazd, naciskając przycisk zasilania (Schemat 1B: D). Po chwili pojazd będzie gotowy do użytkowania.

Krok 2. Ustaw prawidłowo stopy na platformie. Odepchnij się, aby wprowadzić hulajnogę w ruch i naciśnij manetkę gazu. Steruj pojazdem utrzymując środek ciężkości tak, aby zachować równowagę. Należy pamiętać, aby nie wykonywać gwałtownych ruchów ciałem.

Krok 3. Naciśnij manetkę cynglową (Schemat 1A: B) w dół, aby przyspieszyć.

Krok 4. Naciśnij manetkę cynglową (Schemat 1A: E) w dół, aby wyhamować.

Krok 5. Schodzenie z pojazdu: przed zejściem należy całkowicie zatrzymać pojazd.

4.3 Teren i przeznaczenie

1. Pojazd jest przeznaczony do jazdy wewnątrz lub na gładkich i płaskich powierzchniach. W celu zapobieżenia utracie przyczepności należy zawsze zachowywać ostrożność podczas jazdy oraz nauczyć się rozpoznawać i omijać śliskie, mokre i sypkie nawierzchnie, nachylenia i dziury w drodze oraz inne przeszkody.

2. Zatrzymaj się i zjeżdż z pojazdu, aby przejść pieszo przez niebezpieczną nawierzchnię lub teren.

3. Koła muszą mieć możliwość przylegania do nawierzchni, aby zapewnić kierowcy utrzymanie pozycji pionowej. Poślizg następuje, gdy koła tracą przyczepność, co potencjalnie grozi utratą kontroli nad pojazdem i w konsekwencji upadkiem. Nagłe manewry oraz jazda po śliskiej, sypkiej lub wyboistej nawierzchni może spowodować utratę przyczepności.

4. Należy pamiętać, że maksymalny dystans przejechany na jednym pełnym naładowaniu baterii skracają się wraz ze wzrostem wagi użytkownika oraz nachylenia terenu. Zależy także od warunków nawierzchni i warunków pogodowych.

5. KONSERWACJA I GWARANCJA

5.1 Przechowywanie

Pojazd należy przechowywać w suchym miejscu. Gdy pojazd pozostaje nieużywany należy ładować i rozładowywać baterię co miesiąc, aby utrzymać żywotność baterii.

5.2 Czyszczenie

Aby wyczyścić urządzenie, użyj wilgotnej szmatki. Jeśli chcesz zeskrobać brud, użyj miękkiej szczoteczki, a następnie wilgotnej szmatki. W przypadku, gdy brud jest bardzo lepki, możesz użyć małej pasty do zębów. Pamiętaj, aby po tym wytrzeć wilgotną szmatką.

Podczas sprzątania trzymaj płość i upewnij się, że zasłaniasz port ładowania, aby uniknąć problemów z elementami elektronicznymi.

Nie należy używać alkoholu, benzyny, nafty lub innych lotnych lub żrących składników chemicznych. Może to uszkodzić zarówno wygląd, jak i wewnętrzną strukturę skutera. Nie używaj też pistoletu ciśnieniowego ani bie-

żącej wody.

5.3 Gwarancja

Gwarancja utraci swą ważność w przypadku następujących sytuacji:

1. Usterka wynikająca z niewłaściwego użycia.
2. Usterka spowodowana nieupoważnionymi modyfikacjami, rozmontowaniem czy naprawami.
3. Przypadkowe uszkodzenie lub usterka wynikająca z nieodpowiedniego przechowywania.
4. Gwarancja/dowód zakupu nie odpowiadający produktowi.
5. Uszkodzenie nawierzchni.
6. Części rozmontowane, nie odpowiadające opisowi w niniejszej instrukcji obsługi.
7. Uszkodzenie lub usterka spowodowane długimi jazdami w deszczu lub namoknięciem wodą czy też zakurzoną powierzchnią.

6. ŚRODKI OSTROŻNOŚCI

6.1 Przedstawiamy następujące środki ostrożności w celu zrozumienia i używania produktu w sposób bezpieczny.

1. Niniejszy Produkt nie jest zabawką i jedynie osoby powyżej 16 roku życia mogą z niego korzystać.
2. Należy nałożyć ochraniacze przed użyciem niniejszego produktu.
3. Należy zatrzymać pojazd natychmiast, gdy lampka baterii zgaśnie. Następnie należy podłączyć ładowarkę, aby naładować baterię.
4. Nie należy jeździć pojazdem na powierzchni, na której rozlana jest woda, ponieważ ten produkt nie jest WODOODPORNY i może dojść do jego uszkodzenia. Nie należy jeździć pojazdem na powierzchni zakurzonej, ponieważ ten produkt nie jest ODPORNY NA KURZ i może dojść do jego uszkodzenia.

Nie należy jeździć tym produktem po nierównej powierzchni, ponieważ

może to spowodować utratę równowagi i w konsekwencji upadek. Zaleca się używanie pojazdu zawsze i tylko na gładkiej powierzchni. Zdecydowanie zalecamy naukę jazdy tym produktem przed faktycznym rozpoczęciem używania go. Kierowcy musi towarzyszyć inna osoba podczas pierwszej jazdy, aby zapobiec wypadkowi.

Jeśli produkt wibruje i skacze podczas jazdy należy natychmiast zatrzymać pojazd i skontaktować się z naszym serwisem w celu otrzymania pomocy w tym zakresie.

Należy zawsze patrzeć przed siebie podczas jazdy tym pojazdem, aby zapobiegać wypadkom.

Ze względów bezpieczeństwa zdecydowanie odradzamy jeżdżenie tym pojazdem z wysoką prędkością.

TABLE OF CONTENT

1. Introduction	10
2. Safety	10
3. Getting Started	11
4. Riding Guide	12
5. Maintenance & Warranty	13
6. Precautions	14

1. INTRODUCTION

Thank you for purchasing Motus product. Please read this user manual carefully before use of this product.

The Package Contains:

- 1 × Electric Scooter Motus Scooty (8,5)
- 1 × Battery Charger and Power Cord (No Converter Needed)
- 1 × User Manual

2. SAFETY

There are risks riding or driving every vehicle. This one is no exception. Remember when you learned to ride a bike? You probably started in a safe location and had somebody help you learn. You started slowly. This technique applies to ours as well. If you carefully follow all the instructions and warnings in this manual, you should be able to teach yourself to ride.

Please ensure this manual is read and understood and do pay extra attention when riding.

ATTENTION!

Before commencing driving, the battery should be charged for at least 12 hours. If the battery is low, as displayed on the battery indicator, placed on the screen, driving is not allowed. This may stop operating and cause you to fall.

Check local laws and regulations to see where and how you may use yours legally. Follow all applicable laws for vehicles and pedestrians.

Avoid obstacles and slippery surfaces, which could result in loss of balance or traction and cause a fall.

Do not exceed the maximum weight of 220 pounds (100 kilograms)-including backpacks and other items that might be carried. Exceeding the weight limit could injure the rider and damage it.

Young children should not ride them. Use your judgment about whether a rider has the necessary coordination, strength and maturity to use. Only children 16 years old or older should be permitted to use.

Do not lift it off the ground when it is turned on. Do not turn on in mid-air. This will cause the wheels to spin freely, which could result in injury to yourself or damage to things around you.

Do not modify it. Modifications could interfere with operating and could result in serious injury and/or damage. Modifications void its limited warranty.

Never operate any vehicle, including this one, while under the influence of drugs, alcohol or other intoxicants.

This product is a consumer product, so commercial use is not covered by the warranty.

3. GETTING STARTED

3.1 Drawings for Reference

Schemat 1A: A – Handle Brake; B – accelerator; C – Panel Control; D – Folding mechanism; E – Motor Wheel; F – Charging port; G – Battery Compartment; H – Kickstand; I – Disc brake; J – Brake light; K – Hook.

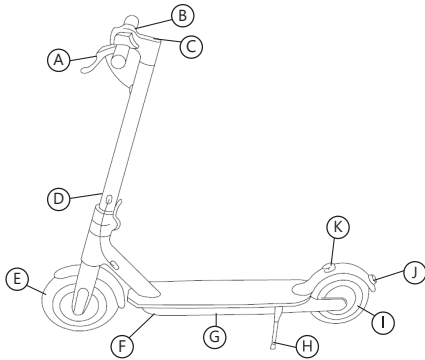

Drawing 1A: Electric Scooter Motus Scooty (8,5)

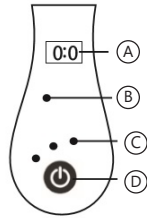

Drawing 1B: Display

Schemat 1B:

A - Speed - motor speed in Km/h

B - Mode – Select speed level - low (15km/h) / high (25km/h)

C - Battery indicator – 4 dots showing the battery capacity level : 4 dots 100% - 86% ; 3 dots 85% - 71% ; 2 dots 70% - 40% ; 1 dot less than 40%

D - On/Off – press ones to turn the device ON. Press ones when the device turned on to switch the light ON/OFF, Press longer than 3 seconds to turn the device off.



Drawing 3 A: Unfolding

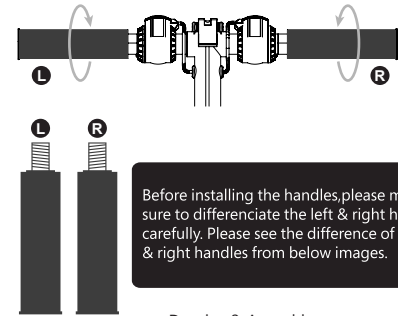

Drawing 2: Assembly

Drawing 3A: Unfolding

Pull up the tube of the folding construction. Open the clamp of the front pole. Make sure the clamp is fixed property.

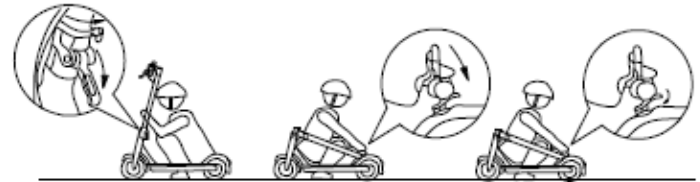

Drawing 3 B: Folding and transportation

Drawing 3B: Folding and transportation

Before folding, make sure the device is off, open the locking lever, bend the skate and hook the handlebar part to the rear fender hook.

Once folded hold the by the bar to transport it as indicated in the figure. To avoid the risk of back fender damage uphold the scooter underdeck.

3.2 Charging the Battery

The packaging included a built-in lithium-ion battery. For the first time, you must fully charge the battery. Be sure to charge the battery in a clean, dry location.

Plug one end of the power cord into it. Plug the other end into a grounded AC outlet. Do not disconnect the charger until the battery has been fully loaded.

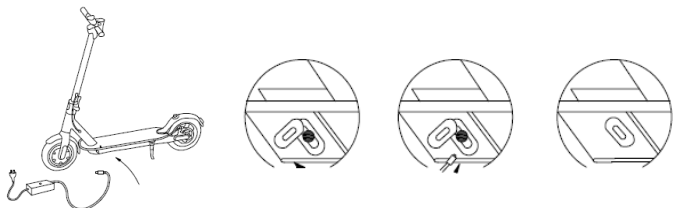

Once the charging is done, remember to close the lid.

Avoid completely discharging the batteries, it is better to charge them while there is still power in them.

It is forbidden to disassemble the battery compartment. Only its manipulation in Official Technical Service of producer.

3.3 Your Weight Must Be over 45 kg

In order to guarantee your children's safety, everyone who drives must be over 45kg in weight. If the driver's weight is lower than 45kg, the vehicle may work improperly.

3.4 Battery Level

Battery level is displayed in the place, marked with the letter C in the Drawing 1B.

Sustained range will decrease during winter, because the battery performance decreases quickly in cold conditions. In -15° , for example, battery performance is only about half in comparison to that in room temperature. To ensure battery life during the winter, it must be charged and unloaded at least once a month.

WARNING: It will notify you when the battery level is critically low by slowing down and shaking the wheels when you are riding it, if these warnings occur, immediately slow down and safely step off. Turn the unit off. Do not attempt to ride again until the battery is recharged.

4. RIDING GUIDE

4.1 Preparation

When you want to start your first ride, please try to wear comfortable casual or sports outfit and wear flat shoes. Please bring it to a more spacious place, and ensure that there aren't any significant obstacles. It is advisable to wear a safety gear to insure risk against accidents.

BRAKE ADJUSTMENT

If you feel the brakes are too tight, use the hex wrench counterclockwise to loosen the screws on the pressure plate on the disc brake seat. Release the brake line to shorten slightly the exposed length and tighten the screws of the pressure plate. If you feel that the brake is too loose, release the screws on the pressure plate, drag the brake cable to slightly lengthen the length and then lock the screws on the pressure plate.

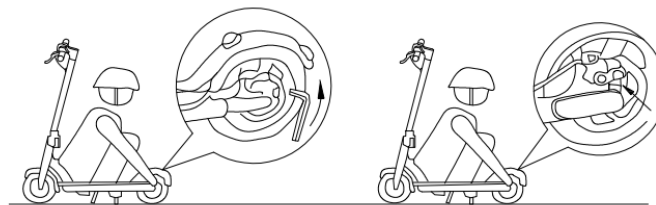

BAR ADJUSTMENT

If you feel that the bar is not tight enough, use the hex wrench to tighten the two screws in the folding mechanism

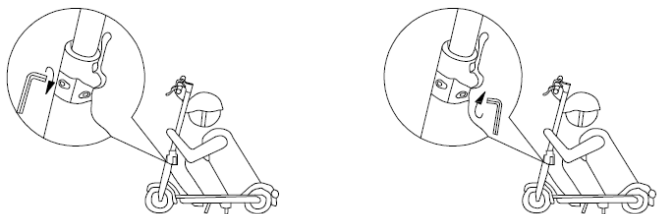

INFLATION OF WHEELS

If you notice that you need more air pressure in the wheels, use an inflation system to adjust the pressure. CAUTION: Excessive pressure could cause the wheel to burst. The driving with no air in wheels also can damage the wheel.

4.2 Starting of a ride

Prior to usage, make sure the folding mechanism has been fully secured.

Step 1. Start the vehicle, pressing the power button (Drawing 1B: D). It will be ready to use in a while.

Step 2. Place your feet properly down on the platform. Move to activate the scooter and press the acceleration trigger. Drive the vehicle, maintaining the gravity center so to keep the balance. It is to be remembered not to move your body in an abrupt manner.

Step 3. To accelerate press the trigger lever (Drawing 1A: B) down.

Step 4. To brake, press the trigger lever (Drawing 1A: E) down.

Step 5. Getting off the vehicle: prior to stepping down, the vehicle needs to come to a halt.

4.3 Terrain and Reminders

1. It is intended for indoors or use on smooth, flat surfaces. However, to prevent loss of traction, you must always be careful when riding and learn to identify and avoid slippery and wet surfaces, loose materials, slopes, potholes and other obstacles.
2. Stop and step off it over unsafe surfaces or terrain.
3. Their wheels must be able to grip the ground for you to stay upright. Slips occur when loses traction, potentially causing loss of control and a fall. Abrupt maneuvers and riding over slippery surfaces, bumps, and loose objects and materials, may cause it to lose traction.
4. Keep in mind that the maximum distance traveled on one full battery charge shortens as the user's weight increases and the slope of the terrain. It also depends on the surface conditions and weather conditions.

5. MAINTENANCE & WARRANTY

5.1 Storage

Please store it in a dry place. If left unused, recharge and unload the battery every month to maintain longevity of the battery.

5.2 Cleaning

To clean the device, use a damp cloth. If you need to scrape dirt, use a soft brush and then a damp cloth. In case the dirt is very sticky you can use a little toothpaste. Remember to wipe with a damp cloth after this.

Be sure to keep the skid off while cleaning and make sure you cover the charging port to avoid problems with the electronic components.

Do not use alcohol, gasoline, kerosene or other volatile or corrosive chemical components. This can damage both the appearance and the internal structure of the scooter. Also, do not use a pressure water gun or running water.

5.3 Warranty

The warranty will not be covered under the following conditions:

1. Malfunction due to misuse.

2. Malfunction caused by unauthorized modifications, disassembling or repair.
3. Accidental damage or malfunction due to unsuitable storage.
4. Unmatched warranty/proof of purchase and product.
5. Surface damages.
6. Disassemble parts unspecified by this manual.
7. Damage or malfunction caused by long rides in the rain or soaking in water or dusty surfaces.

6. PRECAUTIONS

6.1 We will guide you with below precaution points to understand and use the product safely.

1. This Product is not a toy and only person age of 16+ are allowed to use.
2. Please wear all the safety gears before operating this product.
3. If the battery icon disappears, please stop using the product immediately and plug in the adaptor to charge the battery.
4. Do not ride this product on floor where the water is spilled, this product is NOT WATER PROOF, it may damage the product. Do not ride this product on dusty floor, this Product is NOT DUST PROOF, it may damage the product.

Do not ride this product on uneven floor, by doing this you may lose your balance and fall down. It is recommended always to use the product on smooth floor/surface only.

We strongly recommend to learn how to ride this product thoroughly before using it.

Rider must be accompanied by another person while riding it for the first time to avoid any accident.

When you try to ride the product and if it vibrates and jumps then stop using the product immediately and contact our service center for help.

Always look straight while riding this product to avoid accident.

We strongly recommend not to ride this product in very fast speed for your safety.

INHALTSVERZEICHNIS

1. Einleitung	16
2. Sicherheit	16
3. Start	17
4. Hinweise zur Fahrt	18
5. Wartung und Garantie	19
6. Sicherheitsmaßnahmen	20

1. EINLEITUNG

Wir bedanken uns bei Ihnen für den Kauf von Motus.

Machen Sie sich bekannt mit dieser Bedienungsanleitung vor der ersten Nutzung des Produkts.

Die Verpackung enthält:

- 1 × Elektroroller Motus Scooty (8,5)
- 1 × Ladegerät mit Stromanschlusskabel (kein Wandler notwendig)
- 1 × Bedienungsanleitung

2. SICHERHEIT

Bei der Fahrt mit jedem Fahrzeug besteht ein gewisses Risiko. Erinnern Sie sich noch, als sie das Radfahren gelernt haben? Sicherlich war es an einem sicheren Ort und jemand hat Ihnen dabei geholfen. Sie haben langsam angefangen. Diese Technik ist auch hier angebracht. Sie können das Fahren erlernen, wenn Sie Hinweise dieser Anleitung sowie darin enthaltene Warnungen beachten.

Sie sollten die Anleitung mit Verständnis lesen und immer mit Vorsicht fahren.

ACHTUNG!

Vor dem Fahren sollte der Akku mindestens 12 Stunden lang aufgeladen werden. Ist die Batterie schwach, was an der im Display sichtbaren Batterie-ladestandanzeige gesehen werden kann, soll man nicht fahren. Es kann das Fahrzeug zum Anhalten bringen und zum Sturz führen.

Sie sollten Vorschriften und rechtliche Regelungen über geeignete Orte sowie eine zulässige Nutzung des Fahrzeugs prüfen. Sie sollten die Rechtsvorschriften über Fahrzeuge und Fußgänger beachten.

Weichen Sie bei Hindernissen und glatten Oberflächen aus, die zum Verlust des Gleichgewichts sowie der Straßenhaftung und somit zum Sturz führen können.

Die maximale Masse von 100 KG insgesamt mit einem Rucksack und sonstigen mitgeführten Gegenständen darf nicht überschritten werden. Die Überschreitung der maximalen Masse kann Körperverletzungen des Fahrers und Beschädigungen des Fahrzeugs verursachen.

Kleine Kinder dürfen das Fahrzeug nicht benutzen. Man sollte sich versichern, dass der Fahrer eine zum Fahren notwendige Bewegungskoordination, sowie Kraft und Reife hat. Mit dem Fahrzeug dürfen nur Jugendliche ab dem 16. Lebensjahr fahren.

Wenn das Fahrzeug eingeschaltet ist, darf man es nicht vom Boden heben. Man darf nicht in der Luft abbiegen. Dabei drehen sich die Räder frei, was Körperverletzung oder Beschädigung von in der Umgebung liegenden Gegenständen verursachen kann.

Das Fahrzeug darf nicht modifiziert werden. Eine Modifikation kann die Betriebsfähigkeit des Fahrzeugs beeinflussen und infolgedessen Körperverletzungen und/oder Beschädigung des Fahrzeugs verursachen. Etwaige Modifikationen führen zum Verlust der beschränkten Garantie.

Man darf mit keinem Fahrzeug, auch nicht mit diesem, unter Einfluss von Drogen, Alkohol oder andere Rauschmittel.

Bei diesem Produkt handelt es sich um ein Verbraucherprodukt, so dass eine kommerzielle Verwendung nicht von der Garantie abgedeckt wird.

3. START

3.1 Diagramme

Schemat 1A: A – Griffbremse; B – Beschleuniger; C – Bedienfeldsteuerung; D – Faltmechanismus; E – Motorrad; F – Ladeport; G – Batteriefach; H – Halterung; I – Scheibenbremse; J – Bremslicht; K – Haken.

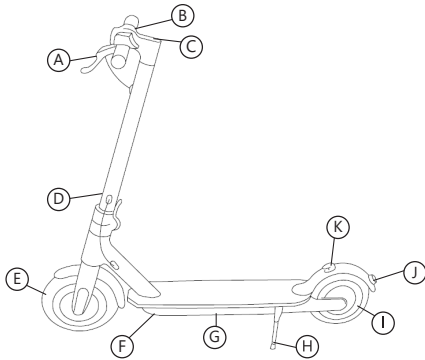

Schem. 1A. Elektroroller Motus Scooty (8,5)

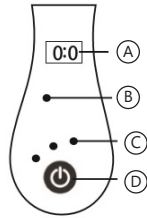

Schem. 1B. Der Bildschirm

Schem. 1B:

A - Geschwindigkeit - Motordrehzahl in km / h

B - Modus - Geschwindigkeitsstufe auswählen - niedrig (15 km / h) / hoch (25 km / h)

C - Batterieanzeige - 4 Punkte zur Anzeige der Batteriekapazität: 4 Punkte 100% - 86%; 3 Punkte 85% - 71%; 2 Punkte 70% - 40%; 1 Punkt weniger als 40%

D - Ein / Aus - Drücken Sie diese, um das Gerät einzuschalten. Drücken Sie beim Einschalten des Geräts die Ein-Taste, um das Licht ein- / auszuschalten. Drücken Sie länger als 3 Sekunden, um das Gerät auszuschalten.

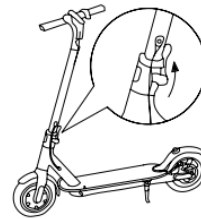

Schem. 3 A: Entfaltung

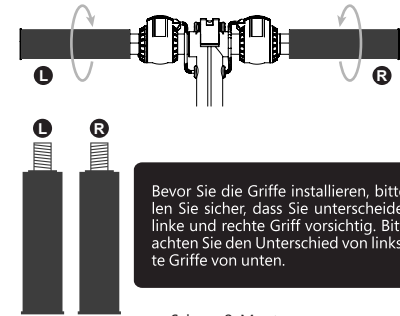

Schem. 2: Montage

Drawing 3A: Entfaltung

Ziehen Sie den Schlauch der Faltkonstruktion hoch. Öffnen Sie die Klemme der vorderen Stange. Stellen Sie sicher, dass die Klemme fest ist.

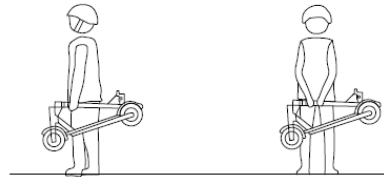
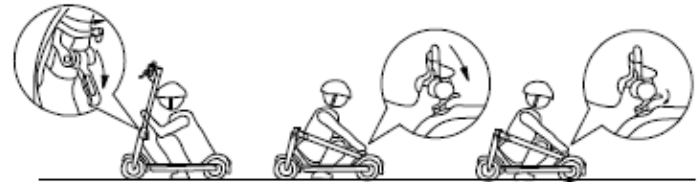

Schem. 3 B: Falten und Transport

Schem. 3B: Falten und Transport

Vergewissern Sie sich vor dem Zusammenklappen, dass das Gerät ausgeschaltet ist, öffnen Sie den Verriegelungshebel, biegen Sie den Rollschuh und haken Sie den Lenker am hinteren Kotflügelhaken ein. Nach dem Zusammenklappen die Stange an der Stange halten, um sie wie in der Abbildung gezeigt zu transportieren. Halten Sie den Roller unter Deck, um die Gefahr eines Rückens des hinteren Kotflügels zu vermeiden.

3.2 Aufladen der Batterie

Die Verpackung enthält eine eingebaute Lithium-Ionen-Batterie. Vor der ersten Nutzung des Fahrzeugs ist die Batterie vollständig aufzuladen. Hierzu brauchen Sie einen sauberen und trockenen Raum. Schließen Sie eine Stromkabelendung an das Fahrzeug an. Schließen Sie die andere Stromkabelendung an eine geerdete Steckdose an. Trennen Sie das Ladegerät so lange nicht ab, bis die Batterie aufgeladen ist.

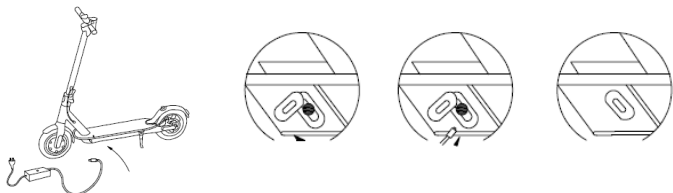

Wenn der Ladevorgang abgeschlossen ist, schließen Sie den Deckel.

Vermeiden Sie das vollständige Entladen der Akkus. Laden Sie die Akkus besser auf, wenn noch Strom vorhanden ist.

Das Zerlegen des Batteriefachs ist verboten. Nur seine Manipulation im Offiziellen Technischen Dienst des Herstellers.

3.3 Das Gewicht des Fahrers muss mindestens 45 kg betragen.

Zur Sicherheit der Kinder müssen alle Fahrer über 45 kg wiegen. Sollte das Gewicht niedriger als 45 kg sein, das Fahrzeug kann fehlerhaft funktionieren.

3.4 Batterieladestand

Der Batterieladestand wird an der Stelle angezeigt, die im Schema 1B mit dem Buchstaben C gekennzeichnet ist.

Die Fahrtdauer ist im Winter kürzer, weil sich die Batterieleistung bei einer niedrigeren Temperatur schnell verringert. Bei -15°C ist die Batterieleistung beispielsweise nur noch halb so hoch wie bei Raumtemperatur. Um die Akkulaufzeit im Winter zu gewährleisten, muss der Akku mindestens einmal im Monat aufgeladen und entladen werden.

ACHTUNG: Wenn das Fahrzeug plötzlich verlangsamt und die Räder fangen an zu vibrieren, heißt es, dass der Batterieladestand sehr niedrig ist. Halten Sie dann sofort an und steigen Sie vom Fahrzeug sicher ab. Anschließend schalten Sie das Fahrzeug aus. Das Fahrzeug ist vor dem erneuten Aufladen der Batterie nicht zu benutzen.

4. HINWEISE ZUR FAHRT

4.1 Vorbereitung

Vor der ersten Fahrt sollten Sie eine bequeme oder sportliche Bekleidung und Schuhe mit flachen Sohlen anziehen. Sie sollten genug Raum für die Fahrt finden und überprüfen, ob es da keine größeren Hindernisse auftreten. Zur Vorbeugung von Unfällen sollten Sie Schützer tragen.

BREMSANPASSUNG

Wenn Sie der Meinung sind, dass die Bremsen zu fest sind, lösen Sie die Schrauben an der Druckplatte am Sitz der Scheibenbremse mit dem Inbusschlüssel gegen den Uhrzeigersinn. Lösen Sie die Bremsleitung, um die freiliegende Länge etwas zu verkürzen, und ziehen Sie die Schrauben der Druckplatte fest. Wenn Sie das Gefühl haben, dass die Bremse zu locker ist, lösen Sie die Schrauben an der Druckplatte, ziehen Sie am Bremskabel, um die Länge etwas zu verlängern, und verriegeln Sie die Schrauben an der Druck-

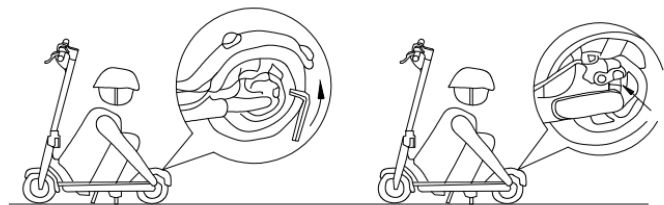

BAR-EINSTELLUNG

Wenn Sie der Meinung sind, dass die Stange nicht fest genug ist, ziehen Sie die beiden Schrauben des Klappmechanismus mit dem Inbusschlüssel fest

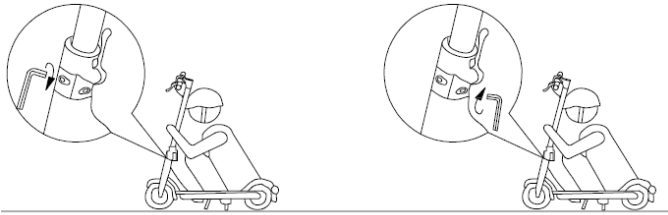

INFLATION VON RÄDERN

Wenn Sie feststellen, dass Sie mehr Luftdruck in den Rädern benötigen, verwenden Sie ein Aufblssystem, um den Druck einzustellen. **ACHTUNG:** Übermäßiger Druck kann dazu führen, dass das Rad platzt. Das Fahren ohne Luft in den Rädern kann auch das Rad beschädigen.

4.2 Beginnen der Fahrt

Das Zusammenbauen und Zerlegen des Fahrzeuges wurde in früheren Schemata angezeigt. Vor Gebrauch vergewissern Sie sich, dass das Blockadewerk vollständig gesichert ist.

Schritt 1. Das Fahrzeug durch das Drücken des Speisungsknopfes (Schem. 1B: D) in Gang setzen. Nach einer Weile ist das Fahrzeug betriebsbereit.

Schritt 2. Stellen Sie die Füße auf der Plattform richtig. Bewegen Sie sich, um den Roller zu aktivieren, und drücken Sie den Beschleunigungsauslöser. Steuern Sie das Fahrzeug so, dass Sie den Schwerpunkt so verlagern, um stets Gleichgewicht zu behalten. Es ist stets daran zu denken, keine heftigen Körperbewegungen auszuführen.

Schritt 3. Den Abzugshebel (Schem. 1A: B) nach unten drücken, um zu beschleunigen.

Schritt 4. Den Abzugshebel (Schem. 1A: E) nach unten drücken, um zu auszubremsten.

Schritt 5. Verlassen des Fahrzeuges: Vor dem Verlassen des Fahrzeuges ist das Fahrzeug vollständig zum Stehen zu bringen.

4.3 Geländetyp und Bestimmung

1. Das Fahrzeug ist für die Fahrt in einer Halle oder auf einer glatten und flachen Oberfläche bestimmt. Um die Bodenhaftung nicht zu verlieren, sollten Sie immer mit Vorsicht fahren und glatte, nasse, schottrige Oberflächen, Neigungen und Löcher oder sonstige Hindernisse schnell erkennen und an ihnen vorbeifahren lernen.

2. Halten Sie an und steigen Sie vom Fahrzeug ab und gehen Sie zu Fuß über eine gefährliche Oberfläche bzw. Gelände.

3. Die Räder müssen an der Oberfläche haften bleiben, damit der Fahrer in einer aufrechten Haltung fahren kann. Wenn Räder die Bodenhaftigkeit verlieren, können Sie rutschen, wodurch Sie die Kontrolle über das Fahrzeug verlieren und stürzen können. Plötzliche Bewegungen sowie die Fahrt auf einer glatten, schottrigen oder löchrigen Oberfläche kann zum Verlust der Bodenhaftigkeit führen.

4. Beachten Sie, dass sich die maximale Entfernung einer vollen Batterieladung verkürzt, wenn sich das Gewicht des Benutzers erhöht und die Neigung des Geländes zunimmt. Dies hängt auch von den Oberflächenbedingungen und Wetterbedingungen ab.

5. WARTUNG UND GARANTIE

5.1 Lagerung

Das Fahrzeug sollte an einem trockenen Ort gelagert werden. Wenn das Fahrzeug nicht benutzt wird, sollte die Batterie jeden Monat aufgeladen und entladen werden, um die Lebensdauer der Batterie zu erhalten.

5.2 Reinigung

Verwenden Sie zum Reinigen des Geräts ein feuchtes Tuch. Wenn Sie Schmutz abkratzen müssen, verwenden Sie eine weiche Bürste und dann ein feuchtes Tuch. Wenn der Schmutz sehr klebrig ist, können Sie etwas Zahnpasta verwenden. Denken Sie daran, danach mit einem feuchten Tuch abzuwischen.

Achten Sie darauf, dass der Skid während der Reinigung ausgeschaltet bleibt, und decken Sie den Ladeanschluss ab, um Probleme mit den elektronischen Komponenten zu vermeiden.

Verwenden Sie keinen Alkohol, Benzin, Kerosin oder andere flüchtige oder ätzende chemische Komponenten. Dies kann sowohl das Aussehen als auch die innere Struktur des Rollers beschädigen. Verwenden Sie auch keine Druckwasserpistole oder fließendes Wasser.

5.3 Garantie

Die Garantie verliert ihre Gültigkeit in einem der folgenden Fälle:

1. Mangel aufgrund einer nicht richtigen Nutzung
2. Mangel durch unberechtigte Modifikationen, Abbauen bzw. Reparaturen
3. Zufällige Beschädigung oder Mangel aufgrund einer nicht richtigen Lagerung
4. Garantie/Kaufnachweis, der dem Produkt nicht entspricht
5. Beschädigung der Oberfläche
6. Einzelne abgebaute Teile, die der Beschreibung aus dieser Anleitung nicht entsprechen.
7. Beschädigung oder Mangel, die auf lange Fahrten beim Regen, Nasswerden oder Auswirkungen einer verstaubten Oberfläche zurückzuführen sind.

6. SICHERHEITSMASSNAHMEN

6.1 Wir stellen folgende Sicherheitsmaßnahmen dar, damit Sie die Funktionsweise des Produkt besser verstehen und es sicher nutzen können.

1. Dieses Produkt ist kein Spielzeug und kann ausschließlich von Personen ab dem 16. Lebensjahr benutzt werden.
2. Vor der Nutzung des Fahrzeugs sind Schützer anzuziehen.
3. Wenn das Akkusymbol nicht mehr angezeigt wird, beenden Sie die Verwendung des Produkts sofort und schließen Sie den Adapter an, um den

Akku aufzuladen.

4. Man darf nicht auf einer Oberfläche, auf dem Wasser ausgeschüttet wurde, mit dem Fahrzeug fahren, denn das Produkt ist nicht WASSERSICHER und kann beschädigt werden. Man darf nicht auf einer verstaubten Oberfläche mit dem Fahrzeug fahren, denn das Produkt ist nicht STAUBUNEMPFLINDLICH und kann beschädigt werden.

Man sollte mit dem Produkt nicht auf einer unebenen Oberfläche fahren, weil es zum Verlust des Gleichgewichts und somit zum Sturz führen kann. Das Fahrzeug sollte immer ausschließlich auf einer ebenen Oberfläche gefahren werden. Bevor Sie das Produkt richtig nutzen können, empfehlen wir eine Einübung. Den Fahrer sollte bei der ersten Fahrt eine andere Person begleiten, damit ein Unfall vermieden werden kann. Sollte das Produkt anfangen zu vibrieren und bei der Fahrt springen, müssen Sie es anhalten und unseren Service kontaktieren, um diesbezügliche Unterstützung zu erhalten. Bei der Fahrt schauen Sie immer geradeaus, um einen Unfall zu vermeiden.

Aus Sicherheitsgründen wird von der Fahrt mit einer hohen Geschwindigkeit abgeraten.

TARTALOMJEGYZÉK:

1. Bevezetés	22
2. Biztonság	22
3. Indulás	23
4. Közlekedési előírások	24
5. Karbantartás és garancia	25
6. Óvintézkedések	26

1. BEVEZETÉS

Köszönjük, hogy a Motus terméket választotta.

Kérjük, használatbavétel előtt ismerkedjen meg a leírással.

A csomagolás tartalma:

- 1 × Elektromos robogó Motus Scooty (8,5)
- 1 × töltő és tápkábel (átalakítóra nincs szükség)
- 1 × használati utasítás

2. BIZTONSÁG

Minden jármű használatakor kockázat áll fenn. Ugye Ön is emlékszik arra, amikor először biciklizett? Kezdetben biztosan Önnek is segített valaki. Lassan kellett kezdeni. Azt a technikát kell itt is alkalmazni. Ha tartja magát a leíráshoz, és az abban megfogalmazott előírásokhoz, most is megtanulja majd használni a járművet.

Olvassa el és értse meg ezt a leírást és legyen óvatos közlekedés közben.

Figyelem!

Az utazás megkezdése előtt töltsse fel az akkumulátort legalább 12 órán keresztül. Ha az akkumulátor gyenge, akkor az akkumulátor mérőeszköze a kijelzőn nem vezet. Ez a gépkocsi megállását és következőképpen leesését okozhatja.

Használat előtt ellenőrizze az eszköz használatával és működtetési helyével kapcsolatos előírásokat. A járművekre és gyalogosokra érvényes törvényekhez kell alkalmazkodni.

El kell kerülni az akadályokat és a csúszós felületeket, amelyek az egyensúly elvesztését és közvetve borulást okozhatnak.

Tilos túllépni a mindenféle csomaggal és hátizsákkal együtt számolt 100 kg-os határt. A maximális tömeg túllépése a használó sérülését és az eszköz meghibásodását okozhatja.

Az eszközt gyerekek nem vehetik igénybe. Meg kell győződni arról, hogy a vezető rendelkezik-e a megfelelő mozgáskoordinációval, erővel és érettséggel. 16 év alatti gyerekek nem vehetik igénybe az eszközt.

Az eszközt tilos a földről felemelni, ha be van kapcsolva. Tilos a levegőben kanyarodni. A kerekek levegőben való forgása személyi vagy tárgyi sérülést vagy a környezetet károsodását okozhatja.

A járművön változtatásokat eszközözlni tilos. A változtatások a jármű működésére hatással lehetnek és személyi sérülést és/vagy az eszköz meghibásodását okozhatják. A változtatások a korlátozott garancia elvesztését okozzák.

Ne használja a gépkocsit, beleértve a kábítószereket, alkoholt vagy egyéb rovarokat is.

Ez a termék fogyasztói termék, így a garancia nem vonatkozik a kereskedelmi felhasználásra.

3. INDULÁS

3.1 Ábra

1A. Rajz: A – fogantyú fék; B – gyorsító; C – Panel vezérlés; D – Összecsukható mechanizmus; E – motorkerékpár; F – Töltő port; G – akkumulátor rekesz; H – konzol; I – Tárcafék; J – Brake fény; K – horog.

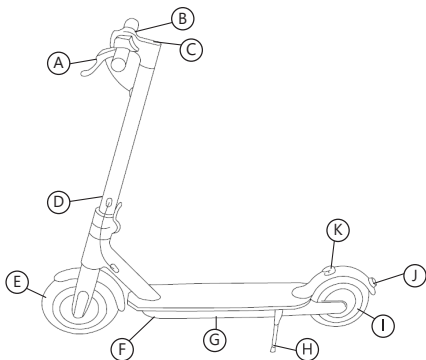

1A. Rajz: Elektromos robotgő Motus Scooty (8,5)

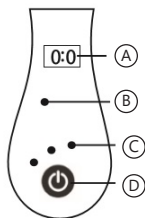

1B. Rajz: Kijelző

1B. Rajz:

A - Sebesség - motor fordulatszáma Km / h-ban

B - Mód - A sebességszint kiválasztása - alacsony (15 km / h) / magas (25 km / h)

C - Akkumulátor jelzőfény - 4 pont, az akkumulátor kapacitásának szintje: 4 pont 100% - 86%; 3 pont 85% - 71%; 2 pont 70% - 40%; 1 pont kevesebb, mint 40%

D - D - Be / Ki - nyomja meg azokat a készülék bekapcsolásához. Nyomja meg azokat, amikor a készülék be van kapcsolva a fény BE / KI kapcsolásához, 3 másodpercnél hosszabb ideig nyomja meg a készülék kikapcsolásához.

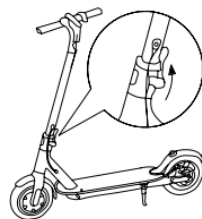

3A. Rajz: Kibontakozó

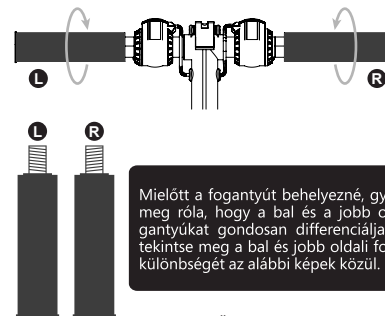

2. Rajz: Összeszerelés

Mielőtt a fogantyút behelyezné, győződjön meg róla, hogy a bal és a jobb oldali fogantyúkat gondosan differenciálja. Kérjük, tekintse meg a bal és jobb oldali fogantyúk különbségét az alábbi képek közül.

3A. Rajz: Kibontakozó

Húzza fel az összecsukható szerkezet csövet. Nyissa ki az elülső pólus bilincset. Győződjön meg róla, hogy a bilincs rögzítve van.

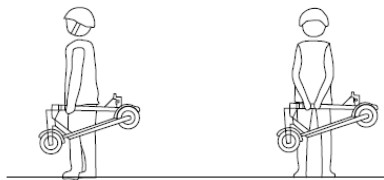

3B. Rajz: Összecsukható és szállítás

3B. Rajz: Összecsukható és szállítás

Hajtogatás előtt győződjön meg róla, hogy a készülék ki van kapcsolva, nyissa ki a reteszelő kart, hajlítsa meg a korcsolyát, és húzza meg a kormányrúd részét a hátsó sárvédő kampóval. Hajtogatás után tartsa a sávot, hogy szállítsa azt az ábrán jelzett módon. Annak érdekében, hogy elkerülje a hátlapsugárzás kockázatát, a lökéscsillapítás alátámasztja a robogót.

3.2 Elemtöltés

A csomagolás beépített lítium-ion elemet tartalmaz. A jármű első használata előtt az elemet teljesen fel kell tölteni. Az elem töltése tiszta és száraz helyiségben kell, hogy történjen.

Csatlakoztasd a tápkábel egyik végződését a járműhöz. Csatlakoztasd a másik végződést a földelt hálózati csatlakozóhoz. Ne kapcsolja le az akkutöltőt az elem teljes feltöltődéséig.

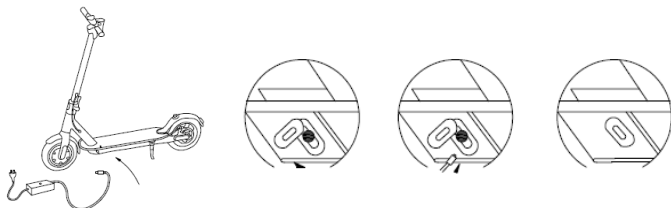

A töltés befejezése után ne feledje, hogy zárja be a fedelet.

Kerülje az akkumulátorok teljes lemerülését, jobb, ha az akkumulátorokat töltik, miközben még mindig van áramellátás.

Tilos az elemtartó szétszerelése. Csak a gyártó hivatalos műszaki szolgálatában végzett manipuláció.

3.3 A vezető tömege min. 45 kg kell, hogy legyen.

Gyerekek biztonsága érdekében a vezető legalább 45 kg kell, hogy legyen. Ha a vezető könnyebb 45 kg-nál, a jármű hibásan működhet.

3.4 Töltöttségi szint

Az elem állapota az 1B. rajzon „C” betűvel jelölt helyen kerül megjelenítésre.

Az utazási tartomány télen csökken, mivel az akkumulátor teljesítménye alacsony hőmérsékleten gyorsan csökken. Például -15°C -on az akkumulátor teljesítménye fele olyan magas, mint a szobahőmérsékleti teljesítmény. Az akkumulátor élettartamának biztosítása érdekében a télen legalább havonta egyszer fel kell tölteni és ki kell tölteni.

FIGYELEM! Ha a jármű hirtelen lelassul, a kerekek pedig remegni kezdenek, az elem töltöttségi szintje nagyon alacsony. Ilyenkor le kell lassítani és biztonságosan leállítani a járműről. Ezek után a járművet ki kell kapcsolni. Ilyen helyzetben a jármű feltöltéséig nem használható.

4. KÖZLEKEDÉSI ELŐÍRÁSOK

4.1 Előkészületek

Az első használat előtt kényelmes, sportos ruházatot és lapos talpú lábbelit kell felvenni. Tágas helyet kell találni és meg kell bizonyosodni arról, hogy semmilyen nagyobb akadály nincs útban. Célszerű védőfelszerelést felvenni, hogy baleset esetén megvédjük magunkat.

FÉKSZABÁLYOZÁS

Ha úgy érzi, hogy a fékek túl szorosak, a hatlapú csavarkulcsot az óramutató járásával ellentétes irányban lazítsa meg a tárcsafék ülésen lévő nyomólemez csavarjaihoz. Engedje el a fékvezetékét, hogy kicsit lerövidítse a kitétt hosszúságot, és húzza meg a nyomólemez csavarjait. Ha úgy érzi, hogy a fék túl laza, engedje el a nyomólemez csavarjait, húzza a fékkábelt, hogy kissé meghosszabbítsa a hosszát, majd zárja le a csavarokat a nyomólapon.

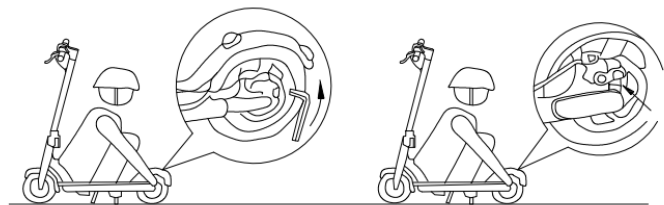

BAR BEÁLLÍTÁS

Ha úgy érzi, hogy a rúd nem elég feszes, használja a hatlapú csavarkulcsot, hogy meghúzza a két csavart a hajtogató mechanizmusban

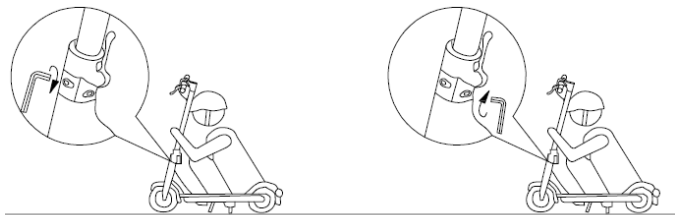

A KERÉKEK INFLÁCIÓJA

Ha azt észleli, hogy több levegőnyomásra van szükség a kerekekben, a nyomás beállításához használjon inflációs rendszert. FIGYELMEZTETÉS: A túlzott nyomás a kerék kitörését okozhatja. A kerekek levegő nélküli vezetése is megrongálhatja a kereket.

4.2 A menet megkezdése

Győződjön meg róla, hogy a hajtogató mechanizmus teljesen rögzítve van.

1. lépés. Indítsa be a járművet tápellátás gomb (1B. Rajz: D) megnyomásával. A jármű rövid időn belül használatra kész lesz.

2. lépés. Helyezze el a lábait megfelelően a platformon. Mozgassa a robogó aktiválásához, és nyomja meg a gyorsulástartó gombot. Kormányozza a járművet a súlyközpontot úgy tartva, hogy megőrizze az egyensúlyt. Ne feledje, hogy kerülni kell a hirtelen testmozgásokat.

3. lépés. Nyomja meg a váltókart (1A. Rajz: B) lefelé, hogy gyorsuljon.

4. lépés. Nyomja meg a váltókart (1A. Rajz: E) lefelé, hogy fékezzen.

5. lépés. Leszállás a járműről: Leszállás előtt a járművet teljesen meg kell állítani.

4.3 Terület és felhasználás

1. Az eszköz beltérben vagy sima és lapos felületeken működtethető. A tapadás elvesztésének elkerülése érdekében mindig óvatosnak kell lenni és fel kell ismerni és el kell kerülni a csúszós, nedves és szemcsés felületeket, emelkedőket és kátyúkat, valamint egyéb akadályokat.

2. Álljon meg és szálljon le az eszköztől, hogy gyalogosan jusson túl a veszélyes területen vagy szakaszon.

3. A kerekeknek illeszkedniük kell a felülethez, hogy a vezető számára függőleges helyzetet biztosíthassanak. Csúszás akkor fordul elő, ha a kerekek nem tapadnak, ami a jármű feletti uralom elvesztéséhez vagy eséshez vezethet. Hirtelen mozdulatok vagy csúszós, szemcsés vagy buckás területen történő haladás a tapadás elvesztését eredményezheti.

4. Ne felejtsek el, hogy az egy teljes akkumulátornál töltött legnagyobb távolság a felhasználó súlyának növekedésével és a terep lejtésével lerövidül. Ez függ a felszíntől és az időjárástól.

5. KARBANTARTÁS ÉS GARANCIA

5.1 Tárolás

A járművet száraz helyen kell tárolni. Ha a jármű megmarad, az akkumulátort minden hónapban fel kell tölteni és lemerülni az akkumulátor élettartamának fenntartása érdekében.

5.2 Tisztítás

A készülék tisztításához használjon nedves ruhát. Ha meg kell kaparni a szennyeződéseket, használjon puha keféket, majd nedves ruhát. Ha a szennyeződés nagyon ragadós, használhat egy kis fogkrémet. Ne felejtse el ezt követően nedves ruhával törölni.

Ügyeljen arra, hogy a takarítás alatt tartsa a csúszkát, és ügyeljen arra, hogy lefedje a töltési portot, hogy elkerülje az elektronikus alkatrészek problémáit.

Ne használjon alkoholt, benzint, petróleumot vagy más illékony vagy maró vegyszereket. Ez károsíthatja a robogó megjelenését és belső szerkezetét. Ne használjon nyomásvíz-pisztolyt vagy folyóvizet.

5.3 Garancia

A garancia a következő esetekben veszti érvényét:

1. A nem megfelelő használatból adódó hiba
2. Jogosulatlan változtatásból, szétszerelésből vagy javításból következő hiba
3. Nem megfelelő tárolásból vagy véletlen sérülésből adódó hiba
4. A garancia/vásárlási bizonylat nem a termékhez tartozik
5. Burkolat sérülése
6. Szétszerelt alkatrészek, amelyek nem egyeznek meg a jelen használati utasítás leírásával
7. Olyan sérülések, amelyek hosszan tartó, esőben történő használat közben, beázás miatt vagy poros felület miatt jöttek létre.

6. ÓVINTÉZKEDÉSEK

6.1 A következő óvintézkedésekre van szükség ahhoz, hogy az eszközt biztonságosan használhassuk:

1. A termék nem játék, kizárólag 16 éves kor fölötti személy használhatja.
2. Az eszköz használata előtt védőfelszerelést kell felvenni.
3. Ha az akkumulátor ikon eltűnik, kérjük, haladéktalanul hagyja abba a készülék használatát, és csatlakoztassa az adaptert az akkumulátor feltöltéséhez.
4. Tilos olyan felületen használni az eszközt, amelyen víz folyt szét, hiszen a jármű NEM VÍZÁLLÓ és könnyen megsérülhet. 4. Tilos poros felületen használni az eszközt, hiszen a jármű NEM PORÁLLÓ és könnyen megsérülhet.

A járművet tilos egyetlen felületen használni, mert könnyen elveszíti az egyensúlyt és felborulhat. A járművet mindig csak síma felületen használja.

A valódi használat előtt mindenképpen szükség van betanulásra.

Az első használatok során a vezetőt tapasztalt személy, kell, hogy irányítsa,

hogy elkerülje a balesetet.

Ha a termék vibrál és ugrál menet közben, azonnal meg kell állítani és segítséget kell hívni.

A jármű vezetés közben mindig előre kell nézni, hogy elkerülhetőek legyenek a balesetek.

Biztonsági okok miatt határozottan ellenezzük a nagy sebességgel való közlekedést.

СОДЕРЖАНИЕ

1. Введение	28
2. Безопасность	28
3. Начало	29
4. Указания по езде	30
5. Содержание и гарантия	31
6. Меры предосторожности	32

1. ВВЕДЕНИЕ

Благодарим за покупку продукта Motus.

Просим перед использованием этого продукта ознакомиться с нижеследующим руководством по эксплуатации.

Упаковка включает в себя:

- 1 × Электрический скутер Motus Scooty (8,5)
- 1 × Зарядное устройство и кабель питания (конвертер не требуется)
- 1 × Инструкция по обслуживанию

2. БЕЗОПАСНОСТЬ

Существует риск при езде на любом виде транспортного средства. Помните ли вы свое обучение езды на велосипеде? Несомненно, в первую очередь это безопасное место и тот, кто вам в этом помогал. Начинать вы медленно. Эту технику следует применить и тут. Если будете руководствоваться указаниями данной инструкции, а также содержащихся в ней предупреждений, сможете научиться ездить. Следует прочитать и понять данное руководство по эксплуатации и соблюдать осторожность во время езды.

ВНИМАНИЕ!

Перед началом поездки зарядите батарею не менее 12 часов. Если батарея разряжена, показания индикатора батареи на экране не следует выполнять. Это может привести к остановке автомобиля и, как следствие, к падению.

Следует проверить правила и указания закона с точки зрения мест и разрешенного способа использования транспортного средства. Следует подчиняться предписаниям закона относительно транспортных средств и пешеходов.

Следует избегать препятствий, а также скользких поверхностей, которые могут привести к потере равновесия или сцепления с дорогой и как следствие к падению.

Не следует превышать максимального веса в 100 килограммов вместе с рюкзаком и иными перевозимыми предметами. Превышение максимального веса может привести к травмам водителя, а также повреждению транспортного средства.

Младшие дети не должны ездить на этом транспортном средстве. Следует оценить, владеет ли водитель необходимой для езды координацией движений, силой и зрелостью. Только дети старше 16 лет могут быть допущены до езды на этом транспортном средстве.

Не следует поднимать транспортное средство с земли, когда он находится в подключенном состоянии. Не следует поворачивать в воздухе. Это станет причиной того, что колеса будут вращаться свободно, а это может привести к физическим травмам или повреждению предметов вокруг.

Не следует вносить изменения в транспортное средство. Изменения могут повлиять на работоспособность транспортного средства и как следствие привести к телесным повреждениям и/или повреждению транспортного средства. Изменения станут причиной для частичной потери гарантии.

Вы не должны управлять транспортным средством, в том числе находящимся под воздействием наркотиков, алкоголя или других интоксикантов.

Данный продукт является потребительским, поэтому на коммерческое использование гарантия не распространяется.

3. НАЧАЛО

3.1 Схема

Схема 1А: А – Ручной тормоз; В – ускоритель; С – Панель управления; D – Складной механизм; Е – Мотор Колесо; F – порт зарядки; G – аккумуляторный отсек; H – кронштейн; I – Дисковый тормоз; J – Тормозной свет; K – крюк.



Схема 1А: Электрический скутер Motus Scooty (8,5)



Схема 1В: Дисплей

Схема 1В:

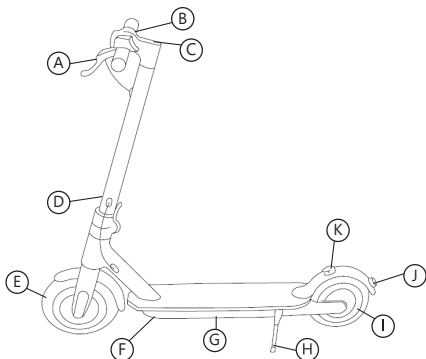
А - Скорость - скорость двигателя в км / ч

В - Режим - Выбор уровня скорости - низкая (15 км / ч) / высокая (25 км / ч)

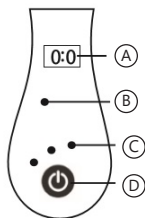
С - Индикатор батареи - 4 точки, показывающие уровень заряда батареи: 4 точки 100% - 86%; 3 точки 85% - 71%; 2 точки 70% - 40%; 1 точка менее 40%

D - Вкл / Выкл - нажмите те, чтобы включить устройство. Нажмите те, когда устройство включено, чтобы включить / выключить свет, нажмите и удерживайте более 3 секунд, чтобы выключить устройство.



Схема 3 А: Разворачивание



Схема 2: Сборка

Перед установкой ручек убедитесь, что вы тщательно разбираете левую и правую ручки. Обратите внимание на разницу между левыми и правыми ручками снизу изображений.

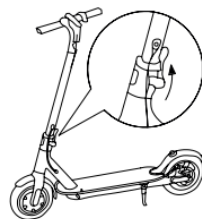
Схема 3А: Разворачивание

Потяните трубку откидной конструкции. Откройте зажим переднего полюса. Убедитесь, что зажим зафиксирован.



Схема 3 В: Складывание и транспортировка

Схема 3В: Складывание и транспортировка

Перед складыванием убедитесь, что устройство выключено, откройте фиксирующий рычаг, согните коньки и зацепите часть руля за крюк заднего крыла. В сложенном состоянии держите его за планку, как показано на рисунке. Во избежание риска повреждения заднего крыла поддерживайте нижнюю палубу скутера.

3.2 Зарядка батареи

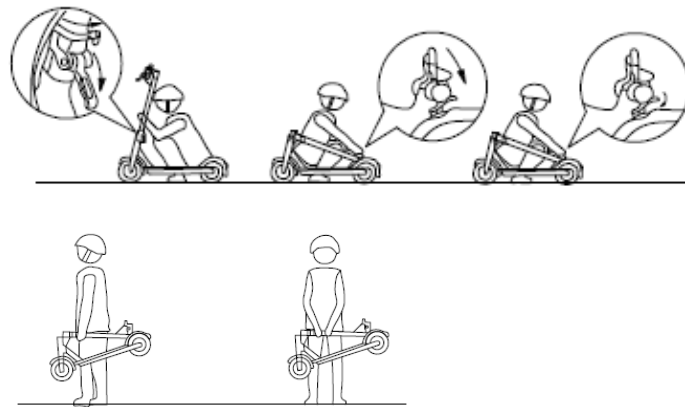
Упаковка включает встроенную литиево-ионную батарейку. Перед первым использованием транспортного средства батарею следует зарядить полностью. Для зарядки батареи следует воспользоваться чистым и сухим помещением. Подключите один конец кабеля питания до транспортного средства. Подключите второй конец до заземленной сетевой розетки. Не отключайте зарядку до момента полной зарядки батарейки.

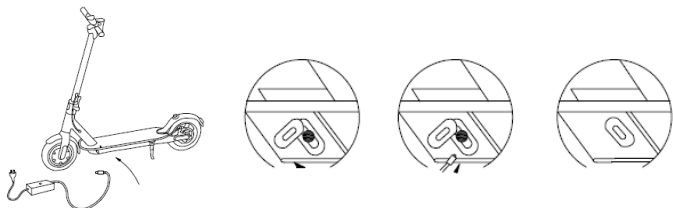

Зарядка завершена, не забудьте закрыть крышку.

Избегайте полной разрядки батарей, лучше заряжать их, пока в них есть заряд.

Запрещается разбирать батарейный отсек. Только его манипуляции в официальной технической службе производителя.

3.3 Вес Водителя Должен Составлять Более 45 кг.

В целях обеспечения безопасности в отношении детей, все водители должны весить более 45 кг. Если вес водителя ниже 45 кг, транспортное средство может работать неправильно.

3.4 Уровень батареи

Уровень заряда батареи отображается в месте, обозначенном буквой С на чертеже 1В. Устойчивый диапазон будет уменьшаться в течение зимы, потому что производительность батареи быстро уменьшается в холодных условиях. Например, при -15° производительность батареи составляет лишь около половины по сравнению с комнатной температурой. Чтобы обеспечить срок службы батареи зимой, ее необходимо заряжать и разряжать не реже одного раза в месяц.

ПРЕДУПРЕЖДЕНИЕ. Он будет уведомлять вас о критическом низком уровне заряда батареи, замедляя и покачивая колеса, когда вы едете на нем, если эти предупреждения появляются, немедленно замедлите их и безопасно отключите. Выключите устройство. Не пытайтесь ехать снова, пока батарея не будет заряжена.

4. УКАЗАНИЯ ПО ЕЗДЕ

4.1 Приготовление

Перед началом первой поездки следует позаботиться о комфортной неформальной или спортивной одежде, а также плоской обуви. Следует предусмотреть довольно просторное место, а также убедиться в том, что нет никаких значительных препятствий. Рекомендуются защитные щитки в целях защиты от несчастных случаев.

РЕГУЛИРОВКА ТОРМОЗА

Если вы чувствуете, что тормоза слишком затянуты, используйте шестигранный ключ против часовой стрелки, чтобы ослабить винты нажимной пластины на седле дискового тормоза. Отпустите тормозную магистраль, чтобы немного укоротить открытую длину, и затяните винты нажимной пластины. Если вы чувствуете, что тормоз слишком ослаблен, ослабьте винты на нажимной пластине, потяните тормозной трос, чтобы немного удлинить длину, а затем закрепите винты на нажимной

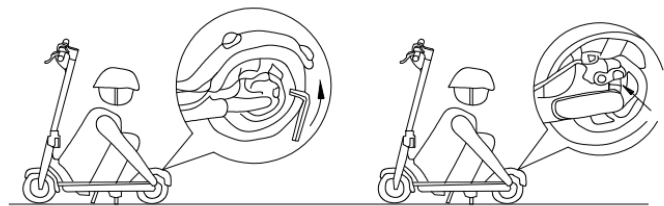

РЕГУЛИРОВКА БАРА

Если вы чувствуете, что планка недостаточно тугая, используйте шестигранный ключ, чтобы затянуть два винта в откидном механизме

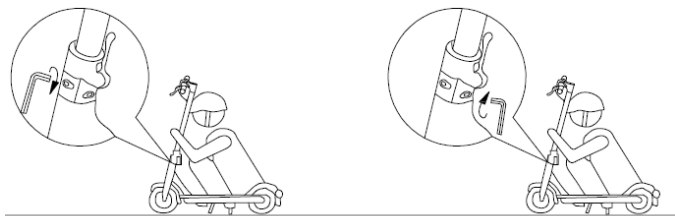

ИНФЛЯЦИЯ КОЛЕС

Если вы заметили, что вам нужно больше давления воздуха в колесах, используйте систему накачивания, чтобы отрегулировать давление. **ВНИМАНИЕ:** Чрезмерное давление может привести к разрыву колеса. Вождение без воздуха в колесах также может повредить колесо.

4.2 Начало езды

Перед использованием убедитесь, что механизм складывания полностью закреплен.

Шаг 1. Запустите автомобиль, нажав кнопку питания (рисунок 1B: D). Он будет готов к использованию через некоторое время.

Шаг 2. Поставьте ноги правильно на платформу. Нажмите, чтобы активировать самокат и нажмите кнопку ускорения. Управляйте транспортным средством, поддерживая центр тяжести, чтобы сохранить равновесие. Следует помнить, что вы не должны резко двигать своим телом.

Шаг 3. Для ускорения нажмите спусковой рычаг (Рисунок 1A: B) вниз.

Шаг 4. Чтобы затормозить, нажмите на спусковой рычаг (Рисунок 1A: E) вниз.

Шаг 5. Снятие с автомобиля: перед тем, как сойти, автомобиль должен остановиться.

4.3 Территория и предназначение

1. Транспортное средство предназначено для езды внутри помещений или на гладких и плоских покрытиях. В целях предотвращения потери сцепления следует всегда соблюдать осторожность во время езды, а также научиться распознавать и избегать скользкие, мокрые и неплотные покрытия, скаты и ямы на пути, а также прочие препятствия.

2. Остановитесь и сойдите с транспортного средства, чтобы перейти пешком через небезопасное покрытие или пространство.

3. Колеса должны иметь возможность прилегания к покрытию, чтобы обеспечить водителю сохранение вертикального положения. Скольжение происходит, когда колеса утрачивают сцепление, что потенциально угрожает потерей контроля над транспортным средством и как следствие падением. Резкие маневры, а также езда по скользкому, неплотному или неровному покрытию может привести к потере сцепления.

4. Имейте в виду, что максимальное расстояние, пройденное за один полный заряд батареи, сокращается по мере увеличения веса пользователя и уклона местности. Это также зависит от состояния поверхности и погодных условий.

5. СОДЕРЖАНИЕ И ГАРАНТИЯ

5.1 Хранение

Транспортное средство следует хранить в сухом месте. Когда автомобиль остается неиспользованным, аккумулятор должен заряжаться и разряжаться каждый месяц, чтобы продлить срок службы аккумулятора.

5.2 Очистка

Для очистки устройства используйте влажную ткань. Если вам нужно почистить грязь, используйте мягкую щетку, а затем влажную ткань. Если грязь очень липкая, вы можете использовать немного зубной пасты. Не забудьте протирать влажной тряпкой после этого.

Во время чистки не забывайте о заносе и убедитесь, что вы закрываете зарядный порт, чтобы избежать проблем с электронными компонентами.

Не используйте спирт, бензин, керосин или другие летучие или едкие химические компоненты. Это может повредить как внешний вид, так и внутреннюю структуру самоката. Кроме того, не используйте водяной пистолет под давлением или проточную воду.

5.3 Гарантия

Гарантия потеряет свою силу в случае следующих ситуаций:

1. Неисправность, вытекающая из неправильного пользования
2. Неисправность стала следствием неразрешенными изменениями, разбором или ремонтом
3. Случайное повреждение или неисправность, вытекающая из несоответствующего хранения
4. Гарантия/документ покупки не соответствует товару
5. Повреждение покрытия
6. Части разобраны в несоответствие с описанием данного руководства по эксплуатации
7. Повреждение или неисправность в результате длительных поездок под дождем или в намоченном водой состоянии, либо также по запыленному покрытию.

6. МЕРЫ ПРЕДОСТОРОЖНОСТИ

6.1 Представляем следующие меры предосторожности в целях понимания и безопасного использования продукта.

1. Данный Продукт не является игрушкой, и им могут пользоваться только лица старше 16 лет
2. Следует надеть защитные щитки перед использованием данного продукта
3. Если значок батареи исчезает, немедленно прекратите использование устройства и подключите адаптер для зарядки батареи.

4. Не следует ездить транспортным средством по покрытию, по которому разлита вода, так как этот продукт не является ВОДОУСТОЙЧИВЫМ, и может дойти до его повреждения. Не следует ездить транспортным средством по запыленному покрытию, так как этот продукт не является ПЫЛЕУСТОЙЧИВЫМ, и может дойти до его повреждения

Не следует ездить этим продуктом по неровному покрытию, так как это может привести к потере равновесия и как следствие к падению. Рекомендуется использование транспортного средства всегда и исключительно на гладком покрытии Настоятельно рекомендуем обучиться езде этим продуктом перед фактическим началом его использования. Водители должны помогать другому лицу во время первой поездки, чтобы избежать несчастного случая. Если продукт вибрирует и подпрыгивает во время езды, следует немедленно остановить транспортное средство и связаться с нашим сервисом в целях получения помощи в связи с этим.

Всегда следует смотреть перед собой во время езды этим транспортным средством, чтобы избежать несчастных случаев

С точки зрения безопасности настоятельно не рекомендуем ездить этим транспортным средством с большой скоростью.

OBSAH

1. Úvod	34
2. Bezpečnost	34
3. Zahájení	35
4. Pokyny pro jízdu	36
5. Údržba a záruka	37
6. Bezpečnostní opatření	38

1. ÚVOD

Děkujeme vám za zakoupení produktu Motus.

Seznamte se s tímto návodem před použitím výrobku.

Balení obsahuje:

- 1 × Elektrický Scooter Motus Scooty (8,5)
- 1 × Nabíječka a napájecí kabel (střídač není nutný)
- 1 × Návod k použití

2. BEZPEČNOST

Řízení jakéhokoliv druhu vozidla je riziko. Vzpomínáte si, jak jste se učili jezdit na kole? Na začátku jste to určitě zkoušeli na bezpečném místě a někdo vám v tom pomáhal. Začínali jste pomalu. Tato technika by měla být aplikována vždycky, když se něco učíme. Pokud se budete řídit pokyny a varováními obsazenými v tomto návodu, určitě se naučíte jezdit.

Pečlivě si přečtěte tento návod k obsluze a buďte opatrní během jízdy.

Upozornění!

Před začátkem cesty nabíjejte baterii po dobu nejméně 12 hodin. Pokud je baterie slabá, zobrazí se indikátor baterie na obrazovce, nejezděte. To může způsobit zastavení vozidla a následné spadnutí.

Měli byste se seznámit s právními předpisy ve vztahu k místům a legálním způsobům použití vozidla. Dodržujte zákony vztahující se na vozidla a chodce.

Měli byste se vyhnout překážkám a kluzkému povrchu, který může způsobit ztrátu rovnováhy nebo přilnavosti na silnici a v důsledku pád.

Nepřekračujte maximální hmotnost 100 kg včetně batohu a jiných přepravovaných předmětů. Překročení maximální hmotnosti může vést ke zranění řidiče a poškození vozidla.

Malé děti by neměly toto vozidlo řídit. Měli byste posoudit, zda řidič má koordinaci, sílu a zralost vyžadovanou k řízení vozidla. Jen děti ve věku nad 16 let mohou řídit vozidlo.

Nezvedejte vozidlo ze země, když je zapnuté. Neotáčejte ve vzduchu. Tento pohyb způsobí, že kola se svobodně otáčejí, což může mít za následek zranění nebo poškození objektů v blízkém okolí.

Neprovádějte žádné úpravy vozidla. Úpravy mohou mít vliv na funkčnost vozidla a následně způsobit zranění a/nebo poškození vozidla. Úpravy povedou ke zrušení omezené záruky.

Nesmíte provozovat vozidlo, včetně vozidel pod vlivem drog, alkoholu nebo jiných omamných látek.

Tento produkt je spotřební výrobek, takže komerční použití není kryto zárukou.

3. ZAHÁJENÍ

3.1 Schéma

Schéma 1A: A – Ovládání brzdy; B – Urychlovač; C – Control panely; D – Skládací mechanismus; E – Motorové kolo; F – Obrázkový port; G – Prostor pro baterie; H – držák; I – Disková brzda; J – Brzké světlo; K – Hák.



Schéma 1A: Elektrický skútr Motus Scooty (8,5)



Schéma 1B: Zobrazení

Schéma 1B:

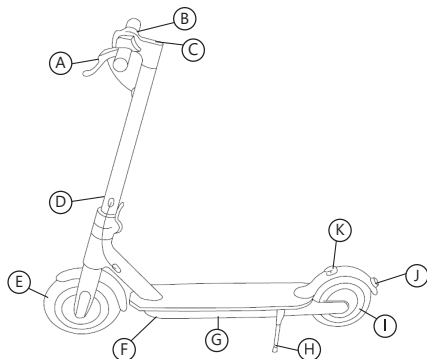
A - Rychlost - rychlost motoru v km / h

B - Režim - volba rychlosti - nízká (15 km / h) / vysoká (25 km / h)

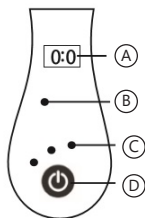
C - Indikátor baterie - 4 body ukazující stav baterie: 4 body 100% - 86%; 3 body 85% - 71%; 2 body 70% - 40%; 1 bod menší než 40%

D - Zapnuto / Vypnuto - stisknutím tlačítka zapnete přístroj. Stiskněte tlačítka, když je přístroj zapnutý, a zapnete / vypnete světlo. Chcete-li přístroj vypnout, stiskněte tlačítko delší než 3 sekundy.



Schéma 3 A: Unfolding



Schéma 2: Montáž

Schéma 3A: Rozvíjení

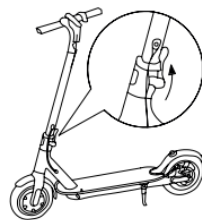
Vytáhněte trubku skládací konstrukce. Otevřete svorku předního sloupku. Ujistěte se, že svorka je pevná vlastnost.

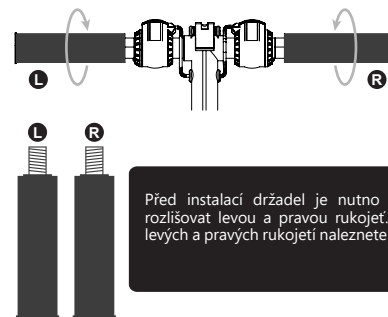

Schéma 3 B: Skládání a přeprava

Schéma 3B: Skládání a přeprava

Před sklápěním se ujistěte, že je přístroj vypnutý, otevřete pojistnou páčku, ohneme kolečko a zavěste část řídítka na zadní háček blatníku.

Po složení držte za tyč k přepravě, jak je uvedeno na obrázku. Abyste zabránili riziku poškození blatníku, držte skútru pod podlahou.

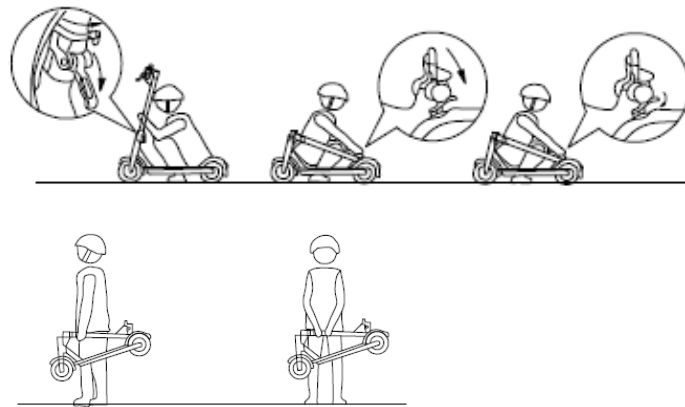
3.2 Nabíjení baterie

Balení obsahuje vestavěnou lithio-iontovou baterii. Před prvním použitím baterii plně nabijte. Zajistěte čistý a suchý prostor pro nabíjení baterie.

Připojte jeden konec napájecího kabelu k vozidlu. Druhý konec připojte k uzemněné zásuvce. Nabíječku neodpojujte dříve, než dojde k úplnému nabíjení baterie.

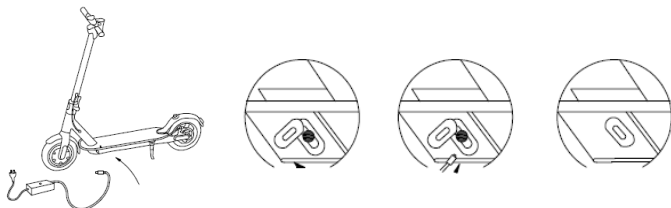

Když je nabíjení provedeno, nezapomeňte zavřít víko.

Vyvarujte se úplného vybití baterií, je lepší nabíjet je, když je v nich ještě napájena.

Je zakázáno rozebírat prostor pro baterie. Pouze jeho manipulace v oficiální technické službě výrobce.

3.3 Hmotnost řidiče musí být větší než 45 kg.

Za účelem zajištění bezpečnosti dětí všichni řidiči musí vážit více než 45 kg. V případě, že hmotnost řidiče je nižší než 45 kg vozidlo nemusí pracovat správně

3.4 Úroveň nabití baterie

Úroveň nabití baterie je zobrazována v místě označeném na schématu 1B písmenem C.

Rozsah jízdy se během zimy snižuje, protože výkon baterie se rychle sníží za nízkých teplot. Například při -15°C je výkon akumulátoru o polovinu vyšší než u pokojové teploty. Aby byla zajištěna životnost baterie v zimě, musí být nabíjena a vyložena nejméně jednou za měsíc.

UPOZORNĚNÍ: Pokud vozidlo drasticky zpomalí a kolečka se začnou třást, znamená to, že úroveň nabití baterie je velmi nízká. Měli byste okamžitě zpomalit a bezpečně sestoupit z vozidla. Vypněte vozidlo. V takové situaci, neřídte vozidlo, dokud baterie nebude dostatečně nabitá.

4. POKYNY PRO JÍZDU

4.1 Příprava

Před zahájením první jízdy měli byste si zajistit pohodlné oblečení a plochou obuv. Zajistěte si prostornější místo a ujistěte se, že nejsou v něm žádné větší překážky. Doporučuje se použít chrániče na ochranu proti nehodám.

NASTAVENÍ BRZDY

Pokud máte pocit, že brzdy jsou příliš těsné, použijte šestihřanný klíč proti směru hodinových ručiček pro uvolnění šroubů na přítlačné desce na sedle kotoučové brzdy. Uvolněte brzdové potrubí, abyste mírně zkrátili odhalenou délku a utáhněte šrouby přítlačné desky. Pokud máte pocit, že je brzda příliš volná, uvolněte šrouby na přítlačné desce, přitáhněte brzdový kabel, aby se délka mírně prodloužila a pak zajistěte šrouby na přítlačné desce.

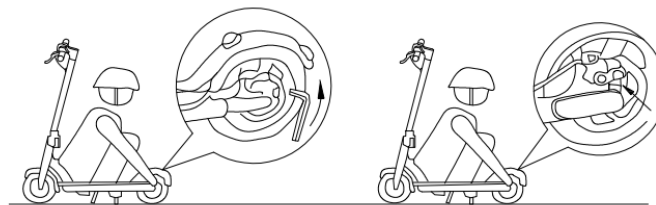

NASTAVENÍ BARU

Pokud máte pocit, že lišta není dostatečně pevná, použijte šestihřanný klíč pro utažení dvou šroubů ve skládaném mechanismu

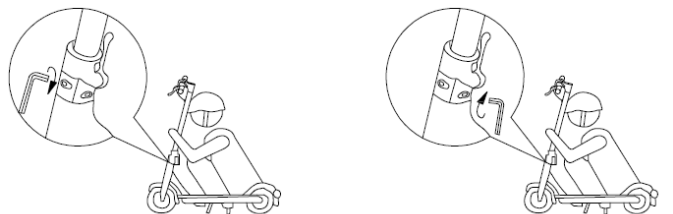

INFLACE KOLEK

Pokud zjistíte, že potřebujete větší tlak vzduchu na koly, použijte pro nastavení tlaku tlakování. **UPOZORNĚNÍ:** Nadměrný tlak může způsobit prasknutí kola. Při jízdě bez pneumatických kol může dojít k poškození kola.

4.2 Starting of a ride

Před použitím zkontrolujte, zda je skládací mechanismus zcela zajištěn.

Krok 1. Spustíte vozidlo stisknutím tlačítka napájení (výkres 1B: D). Bude připravena k použití po chvíli.

Krok 2. Umístěte nohy správně dolů na plošinu. Přejděte k aktivaci skútru a stiskněte akcelerační spoušť. Řiďte vozidlo tak, abyste udržovali rovnováhu. Je třeba si uvědomit, že se vaše tělo nepohybuje náhle.

Krok 3. K akceleraci stiskněte páčku spouště (Kresba 1A: B) dolů.

Krok 4. K brzdění stiskněte páku spouště (Kresba 1A: E) dolů.

Krok 5. Vyjždění z vozu: Před zastavením se musí vozidlo zastavit.

4.3 Území a určení

1. Vozidlo je určeno k jízdě uvnitř nebo na hladkém a rovném povrchu. Pro zabránění ztrátě přilnavosti byste měli být vždy opatrní při jízdě a naučit se identifikovat a vyhnout kluzkým, mokrým a nebezpečným povrchům, nerovnostem a díram na silnici a jiným překážkám.

2. Zastavte se, sestupte z vozidla a přejděte pěšky nebezpečným povrchem nebo terémem.

3. Kolečka musí být schopna přilnout k povrchu, aby zajistily řidiči možnost udržení svislé polohy. Skluz nastane, pokud kola ztratí přilnavost, což potenciálně může vést k ztrátě kontroly nad vozidlem a následně k pádu. Náhlé manévry a jízda kluzkými, nerovnými nebo nebezpečnými cestami může způsobit ztrátu přilnavosti.

4. Mějte na paměti, že maximální ujetá vzdálenost při plném nabití baterie se při zvyšování hmotnosti uživatele a sklonu terénu zkracuje. To také závisí na površích a povětrnostních podmínkách.

5. ÚDRŽBA A ZÁRUKA

5.1 Skladování

Vozidlo by mělo být skladováno na suchém místě. Pokud vozidlo zůstane nevyužité, baterie by měla být nabíjena a vybita každý měsíc, aby se udržela životnost baterie.

5.2 Čištění

Chcete-li zařízení vyčistit, použijte vlhký hadřík. Pokud potřebujete špínu odstranit, použijte měkký kartáč a poté vlhký hadřík. V případě, že je špína velmi lepkavá, můžete použít malou zubní pastu. Nezapomeňte si po tom otřít vlhkým hadříkem.

Ujistěte se, že jste během čištění vyklonili a zajistili, že zakryjete nabíjecí port, aby nedošlo k problémům s elektronickými součástmi.

Nepoužívejte alkohol, benzin, petrolej nebo jiné těkavé nebo žíravé chemické složky. To může poškodit jak vzhled, tak vnitřní strukturu skútru. Nepoužívejte také tlakovou vodní pistoli ani tekoucí vodu.

5.3 Záruka

Záruka ztrácí platnost v následujících situacích:

1. Porucha v důsledku zneužití.
2. Závada způsobená neautorizovanými modifikacemi, rozebíráním nebo opravami.
3. Náhodné poškození nebo porucha způsobené nesprávným skladováním.
4. Záruka / doklad o koupi neodpovídající výrobku.
5. Poškození povrchu silnice.
6. Demontované části neodpovídající popisu v tomto návodu.
7. Poškození zrcátka způsobené dlouhými jízdami v dešti, prosáknutím vodou nebo prašným povrchem.

6. BEZPEČNOSTNÍ OPATŘENÍ

6.1 Představujeme následující opatření s cílem pochopit a používat produkt bezpečným způsobem.

1. Tento výrobek není hračka, a jen lidé starší 16 let ho mohou používat
2. Použijte chrániče před použitím tohoto produktu
3. Pokud zmizí ikona baterie, okamžitě přestaňte produkt používat a adaptér zapojte tak, aby baterie nabíjel.
4. Nejezděte vozidlem na površích, na kterých je rozlita voda, protože tento výrobek není vodotěsný a může dojít k jeho poškození. Nejezděte vozidlem na prašném povrchu, protože tento produkt není odolný proti prachu a může dojít k jeho poškození.

Nejezděte tímto produktem na nerovném povrchu, protože by to mohlo způsobit ztrátu rovnováhy a následně pád. Doporučuje se používat vozidlo pouze na hladkém povrchu

Silně doporučujeme výuku jízdy produktem před samotným začátkem jeho používání.

Během první jízdy řidiče musí doprovázet další osoba pro zabránění nehodě.

V případě, že výrobek vibruje a poskakuje během jízdy, okamžitě zastavte a obraťte se na naše zákaznické centrum, které Vám poskytne pomoc.

Při řízení vozidla se vždy dívejte dopředu pro zabránění nehodám.

Z bezpečnostních důvodů důrazně nedoporučujeme jízdu vysokou rychlostí.

OBSAH

1. Úvod	40
2. Bezpečnosť	40
3. Začatie	41
4. Pokyny pre jazdu	42
5. Údržba a záruka	43
6. Bezpečnostné opatrenia	44

1. ÚVOD

Ďakujeme Vám za zakúpenie produktu Motus.

Zoznámte sa s týmto návodom pred použitím výrobku.

Balenie obsahuje:

- 1 × Elektrický skúter Motus Scooty (8,5)
- 1 × Nabíjačka a napájací kábel (striedač nie je nutný)
- 1 × Návod na použitie

2. BEZPEČNOSŤ

Riadenie akéhokoľvek druhu vozidla je riziko. Spomínate si, ako ste sa učili jazdiť na bicykli? Na začiatku ste to určite skúšali na bezpečnom mieste a niekto vám v tom pomáhal. Začínali ste pomaly. Táto technika by mala byť aplikovaná vždy, keď sa niečo učíme. Ak sa budete riadiť pokynmi a varovaniami obsadenými v tomto návode, určite sa naučíte jazdiť.

Starostlivo si prečítajte tento návod na obsluhu a buďte opatrní počas jazdy.

UPOZORNENIE!

Pred začatím cesty nabite batériu aspoň 12 hodín. Ak je batéria slabá, čo sa zobrazí na displeji batérie, nevedzte. Môže to spôsobiť zastavenie vozidla a následné spadnutie vozidla.

Mali by ste sa zoznámiť s právnymi predpismi vo vzťahu k miestam a legálnym spôsobom použitia vozidla. Dodržiavajte zákony vzťahujúce sa na vozidlá a chodcov.

Mali by ste sa vyhýbať prekážkam a klzkému povrchu, ktorý môže spôsobiť stratu rovnováhy alebo príľnavosti na ceste a v dôsledku pád.

Neprekračujte maximálnu hmotnosť 100 kg vrátane batohu a iných prepravovaných predmetov. Prekročenie maximálnej hmotnosti môže viesť k zraneniu vodiča a poškodeniu vozidla.

Malé deti by nemali toto vozidlo riadiť. Mali by ste posúdiť, či vodič má koordináciu, silu a zrelosť vyžadovanú na vedenie vozidla. Len deti vo veku nad 16 rokov môžu riadiť vozidlo.

Nezdvíhajte vozidlo zo zeme, keď je zapnuté. Neotáčajte vo vzduchu. Tento pohyb spôsobí, že kolesá sa slobodne otáčajú, čo môže mať za následok zranenie alebo poškodenie objektov v blízkom okolí.

Nerobte žiadne úpravy vozidla. Úpravy môžu mať vplyv na funkčnosť vozidla a následne spôsobiť zranenie a / alebo poškodenie vozidla. Úpravy povedú k zrušeniu obmedzenej záruky.

Nesmiete prevádzkovať vozidlo vrátane vozidiel pod vplyvom drog, alkoholu alebo iných omamných látok.

Tento výrobok je spotrebný výrobok, preto sa na komerčné použitie nevzťahuje záruka.

3. ZAČATIE

3.1 Schéma

Schéma 1A: A – Manipulácia s brzdou; B – Akcelerátor; C – Panel Control; D – Skladací mechanizmus; E – Motorové koleso; F – Obsah portu; G – Priestor batérie; H – konzola; I – Disková brzda; J – Brzdové svetlo; K – Hák.



Schéma 1A: Elektrický skúter Motus Scooty (8,5)



Schéma 1B: Zobrazenie

Schéma 1B:

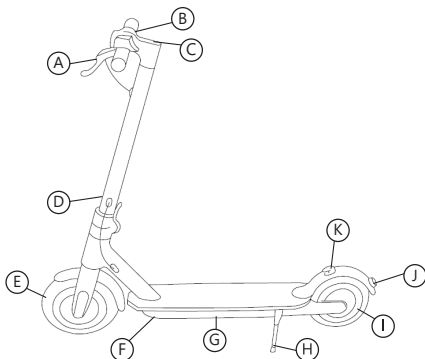
A - Rýchlosť - rýchlosť motora v km / h

B - Režim - Vyber úroveň rýchlosti - nízka (15km / h) / vysoká (25km / h)

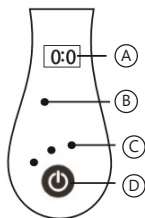
C - indikátor batérie - 4 body zobrazujúce úroveň kapacity batérie: 4 body 100% - 86%; 3 body 85% až 71%; 2 body 70% - 40%; 1 bodka menej ako 40%

D - Zap / Vyp - stlačením tlačidiel zapnite zariadenie. Po zapnutí prístroja stlačte tlačidlo, aby ste zapli / vypli svetlo. Ak chcete prístroj vypnúť, stlačte dlhšie ako 3 sekundy.



Schéma 3 A: Rozvinutie

Schéma 3A: Rozvinutie

Vytiahnite rúrkou skladacej konštrukcie. Otvorte svorku predného pólu. Uistite sa, že svorka je pevná.

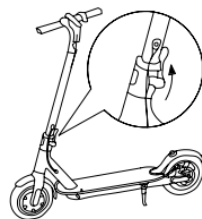

Schéma 3 B: Skladanie a preprava



Schéma 2: Montáž

Schéma 3B: Skladanie a preprava

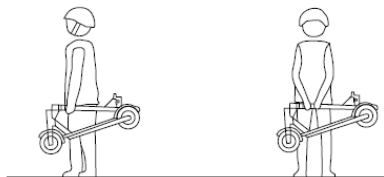
Pred sklopením sa uistite, že je zariadenie vypnuté, otvorte blokovaciu páku, ohnrite korčuľovanie a zaistíte časť riadidiel k zadnému blatníkovu.

Po zložení držite za tyč, aby ste ju prepravili, ako je znázornené na obrázku. Aby sa zabránilo riziku poškodenia zadného blatníka, podvozok podkožne podopierajte.

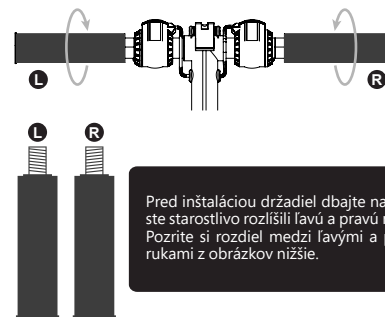
3.2 Nabíjanie batérie

Balenie obsahuje zabudovanú lítiovo-iónovú batériu. Pred prvým použitím batériu úplne nabite. Zaistíte čistý a suchý priestor pre nabitie batérie.

Pripojte jeden koniec napájacieho kábla k vozidlu. Druhý koniec pripojte k uzemnenej zásuvke. Nabíjačku neodpájajte skôr, než dôjde k úplnému nabitíu batérie.

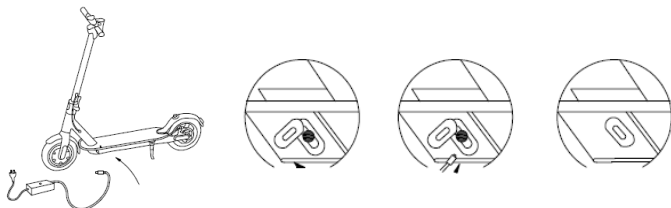

Po dokončení nabíjania nezabudnite zatvoriť veko.

Vyvarujte sa úplnému vybitiu batérií, je lepšie ich nabíjať, kým je v nich stále napájanie.

Je zakázané demontáž priestoru pre batérie. Iba jeho manipulácia v oficiálnej technickej službe výrobcu.

3.3 Hmotnosť vodiča musí byť väčšia ako 45 kg.

Na účely bezpečnosti detí všetci vodiči musia vážiť viac ako 45 kg. V prípade, že hmotnosť vodiča je nižšia ako 45 kg vozidlo nemusí pracovať správne.

3.4 Stav nabitia batérie

Úroveň nabitia batérie je zobrazovaná v mieste označenom na schéme 1B písmenom C.

Rozsah jazdy sa zníži v zime, pretože výkon batérie rýchlo klesá za nízkych teplôt. Napríklad pri -15°C je výkon akumulátora polovičný v porovnaní s výkonom v izbovej teplote. Aby sa zabezpečila životnosť batérie v zime, musí byť nabitá a vyložená aspoň raz za mesiac.

UPOZORNENIE: Ak vozidlo drasticky spomalí a kolesa sa začnú triasť, znamená to, že úroveň nabitia batérie je veľmi nízka. Mali by ste okamžite spomaliť a bezpečne zostúpiť z vozidla. Vypnite vozidlo. V takejto situácii, neriadte vozidlo, až kým batéria nebude dostatočne nabitá.

4. POKYNY PRE JAZDU

4.1 Príprava

Pred začatím prvej jazdy mali by ste si zaistiť pohodlné oblečenie a plochou obuv. Zaistíte si priestrannejšie miesto a uistite sa, že nie sú v ňom žiadne väčšie prekážky. Odporúča sa použiť chrániče na ochranu proti nehodám.

NASTAVENIE BRZDY

Ak máte pocit, že sú brzdy príliš tesné, použite šesťhranný kľúč proti smeru hodinových ručičiek, aby ste uvoľnili skrutky na prítlačnej doske na sedle kotúčovej brzdy. Uvoľnite brzdové potrubie, aby ste mierne skrátili vystavenú dĺžku a utiahnite skrutky prítlačnej dosky. Ak máte pocit, že brzda je príliš voľná, uvoľnite skrutky na prítlačnej doske, ťahajte kábel brzdy, aby ste mierne predĺžili dĺžku, a potom zaistíte skrutky na prítlačnej doske.

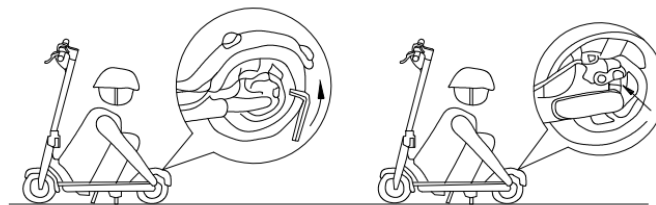

NASTAVENIE BAR

Ak máte pocit, že lišta nie je dostatočne pevná, použite šesťhranný kľúč na utiahnutie dvoch skrutiek v sklápacom mechanizme

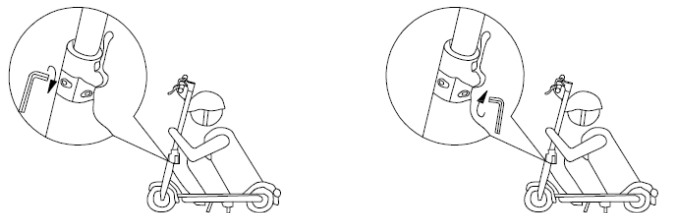

INFLÁCIA KOLIES

Ak zistíte, že potrebujete väčší tlak vzduchu na kolesách, použite na nastavenie tlaku nafukovací systém. UPOZORNENIE: Nadmerný tlak môže spôsobiť prasknutie kolesa. Pri jazde bez kolesa vzduchu môže dôjsť k poškodeniu kolesa.

4.2 Začatie jazdy

Pred použitím skontrolujte, či je sklápací mechanizmus úplne zaistený.

Krok 1. Spustíte vozidlo stlačením tlačidla napájania (výkres 1B: D). Bude pripravený na použitie po chvíli.

Krok 2. Umiestnite nohy správne nadol na plošinu. Presuňte sa a aktivujte koloľožku a stlačte spúšťacu akceleráciu. Riadte vozidlo tak, aby ste zachovali rovnováhu. Je potrebné mať na pamäti, aby sa vaše telo nehýbalo.

Krok 3. Akceleráciu stlačte páčku spúšte (výkres 1A: B) nadol.

Krok 4. Na brzdu stlačte páčku spúšte (výkres 1A: E) nadol.

Krok 5. Vystúpenie z vozidla: pred vystúpením musí vozidlo zastaviť.

4.3 Územie a určenie

1. Vozidlo je určené k jazde vo vnútri alebo na hladkom a rovnom povrchu. Pre zabránenie straty prílnavosti by ste mali byť vždy opatrní pri jazde a naučiť sa identifikovať a vyhnúť klzkým, mokrým a nespevneným povrchom, nerovnostiam a dieram v ceste a iným prekážkam.

2. Zastavte sa, zostúpte z vozidla a prejdete pešo nebezpečným povrchom alebo terénom.

3. Kolesá musí mať možnosť prilnúť k povrchu, aby zabezpečili vodičovi možnosť udržania zvislej polohy. Sklz nastane, ak kolesá stratia prílnavosť, čo potenciálne môže viesť k strate kontroly nad vozidlom a následne k pádu. Náhle manévry a jazda klzkými, nerovnými alebo nespevnenými cestami môže spôsobiť stratu prílnavosti.

4. Majte na pamäti, že maximálna vzdialenosť prejdená pri plnom nabití batérie sa pri zvyšovaní hmotnosti užívateľa skracuje a sklon terénu. To tiež závisí od povrchových podmienok a poveternostných podmienok.

5. ÚDRŽBA A ZÁRUKA

5.1 Skladovanie

Vozidlo by malo byť skladované na suchom mieste. Keď vozidlo zostane nevyužitý, batéria by sa mala nabíjať a vybíjať každý mesiac, aby sa zachovala životnosť batérie.

5.2 Čistenie

Ak chcete zariadenie čistiť, použite navlhčenú handričku. Ak potrebujete odstrániť nečistoty, použite mäkkú kefku a potom vlhkú handričku. V prípade, že je špina veľmi lepkavá, môžete použiť malú zubnú pastu. Nezabudnite si po tom odstrániť vlhkou handrou.

Pri čistení dbajte na to, aby ste si vybrali šmyklavku a uistite sa, že zakryjete nabíjací port, aby ste predišli problémom s elektronickými komponentmi.

Nepoužívajte alkohol, benzín, kerozín ani iné prchavé alebo žieravé chemické zložky. To môže poškodiť vzhľad aj vnútornú štruktúru skútra. Tiež nepoužívajte tlakovú vodnú pištoľ ani tečúcu vodu.

5.3 Záruka

Záruka stráca platnosť v nasledujúcich situáciách:

1. Porucha v dôsledku zneužitia
2. Závada spôsobená neautorizovanými modifikáciami, rozoberaním alebo opravami
3. Náhodné poškodenie alebo porucha spôsobené nesprávnym skladovaním
4. Záruka / doklad o kúpe nezodpovedajúce výrobku
5. Poškodenie povrchu cesty
6. Demontované časti nezodpovedajúce popisu v tomto návode
7. Poškodenie zrkadlá spôsobené dlhými jazdami v daždi, presiaknutím vodou alebo prašným povrchom.

6. BEZPEČNOSTNÉ OPATRENIA

6.1 Predstavujeme nasledujúce opatrenia s cieľom pochopiť a používať produkt bezpečným spôsobom.

1. Tento výrobok nie je hračka, a len ľudia starší ako 16 rokov ho môžu používať
2. Použite chrániče pred použitím tohto produktu
3. Ak zmizne ikona batérie, okamžite prestaňte používať výrobok a adaptér zapojte do nabíjačky.
4. Nejazdite vozidlom na povrchoch, na ktorých je rozliata voda, pretože tento výrobok nie je VODOTESNÝ a môže dôjsť k jeho poškodeniu. Nejazdite vozidlom na prašnom povrchu, pretože tento produkt nie je odolný voči prachu a môže dôjsť k jeho poškodeniu.

Nejazdite týmto produktom na nerovnom povrchu, pretože by to mohlo spôsobiť stratu rovnováhy a následne pád. Odporúča sa používať vozidlo len na hladkom povrchu

Silne odporúčame výučbu jazdy produktom pred samotným začiatkom jeho používania.

Počas prvej jazdy vodiča musí sprevádzať ďalšia osoba pre zabránenie nehode.

V prípade, že výrobok vibruje a poskakuje počas jazdy, okamžite zastavte a obráťte na naše zákaznícke centrum, ktoré Vám poskytne pomoc.

Pri riadení vozidla sa vždy pozerajte dopredu pre zabránenie nehodám.

Z bezpečnostných dôvodov dôrazne neodporúčame jazdu vysokou rýchlosťou.

CUPRINS

1. Introducere	46
2. Securitate	46
3. Început	47
4. Directive privind drumul	48
5. Întreținere și garanți	49
6. Măsurile de precauție	50

1. ÎNTRUDUCERE

Vă mulțumim pentru achiziționarea produsului Motus.

Vă rugăm să vă familiarizați cu manualul de instrucțiuni de mai jos înainte de a utiliza acest produs.

Pachetul conține:

- 1 × Scooter electric Motus Scooty (8,5)
- 1 × Încărcător și cablu de alimentare (nu este nevoie de invertor)
- 1 × Manual de instrucțiuni

2. SECURITATE

Există un risc atunci, când conduceți orice tip de vehicul. Vă mai amintiți Dumnezeu voastră cum ați învățat să mergeți cu bicicleta? Poate că la început a fost un loc sigur și cineva Va ajutat în acest caz. Ați început lent. Această tehnică trebuie aplicată și aici. Dacă vă veți adapta directivelor manualului de instrucțiuni de mai jos, precum și avertizărilor, conținute în acest manual, atunci veți învăța să mergeți cu acest dispozitiv.

Vă rugăm să citiți și să înțelegeți acest manual de instrucțiuni și să fiți atenți în

timpul deplasării.

NOTĂ!

Vehiculul trebuie depozitat într-un loc uscat. Când vehiculul rămâne nefolosit, bateria trebuie încărcată și descărcată în fiecare lună pentru a menține durata de viață a bateriei.

Trebuie să verificați legile și reglementările, în legătură cu locurile și modul legal de utilizare a vehiculului. Se necesită adaptarea la cerințele legislative pentru vehicule și pietoni.

Evitați obstacolele și suprafețe alunecoase, care pot duce la pierderea echilibrului sau pierderea aderenței la drum și, în consecință, la cădere.

Nu depășiți greutatea maximă de 100 kg, împreună cu un rucsac și alte obiecte transportate. Depășirea greutății maxime poate cauza, ca rezultat, leziuni ale conducătorului și deteriorarea vehiculului.

Copiii mici nu pot să se deplaseze cu vehiculul dat. Trebuie să verificați, dacă conducătorul dispune de o coordonare rezistentă și maturitate necesară pentru deplasare. Doar copiii cu vârsta de peste 16 ani li se permite deplasarea cu vehiculul dat.

Nu ridicați vehiculul de pe sol, atunci când este pornit. Nu-l răsușiți în aer. Acest lucru va cauza rotirea liberă a roților, fapt care poate duce la vătămarea corpului sau deteriorarea obiectelor din mediul înconjurător.

Nu modificați vehiculul. Modificările pot afecta operativitatea vehiculului și, în consecință, pot cauza prejudiciul corpului și / sau deteriorarea vehiculului. Modificarea va cauza anularea garanției limitate.

Nu trebuie să utilizați vehiculul, inclusiv pe cele aflate sub influența drogurilor, a alcoolului sau a altor alcoolice.

Acest produs este un produs de consum, astfel încât utilizarea comercială nu este acoperită de garanție.

3. ÎNCEPUT

3.1 Schema

Schema 1A: A – Manipulați frâna; B – Accelerator; C – Control Panel; D – Mecanism de pliere; E – Roata motoarelor; F – Portul de încărcare; G – Compartimentul pentru baterii; H – Bracket; I – Frâna cu disc; J – Brake lumina; K – Cârlig.

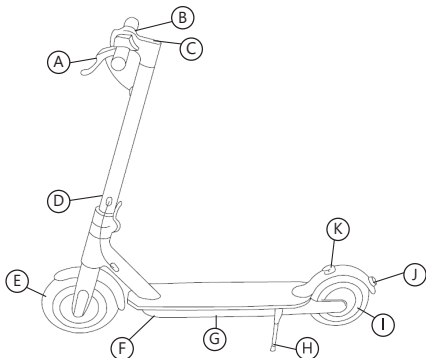

Schema 1A: Scuter electric Motus Scooty (8,5)

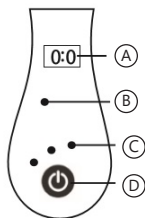

Schema 1B: Ecran

Schema 1B:

A - Viteza - viteza motorului în Km / h

B - Mod - Selectați nivelul de viteză - joasă (15 km / h) / înaltă (25 km / h)

C - Indicator baterie - 4 puncte indicând nivelul capacității bateriei: 4 puncte 100% - 86%; 3 puncte 85% - 71%; 2 puncte 70% - 40%; 1 punct mai mic de 40%

D - On / Off - apăsați pe cele pentru a porni aparatul. Apăsați cele când dispozitivul este pornit pentru a porni / opri lumina. Apăsați mai mult de 3 secunde pentru a opri aparatul.

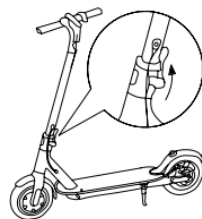

Schema 3 A: Desfășurare

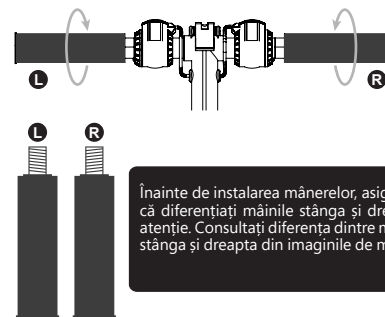

Schema 2: Adunarea

Schema 3A: Desfășurare

Trageți în sus tubul construcției pliabile. Deschideți clema stâlpului frontal. Asigurați-vă că clema este o proprietate fixă.

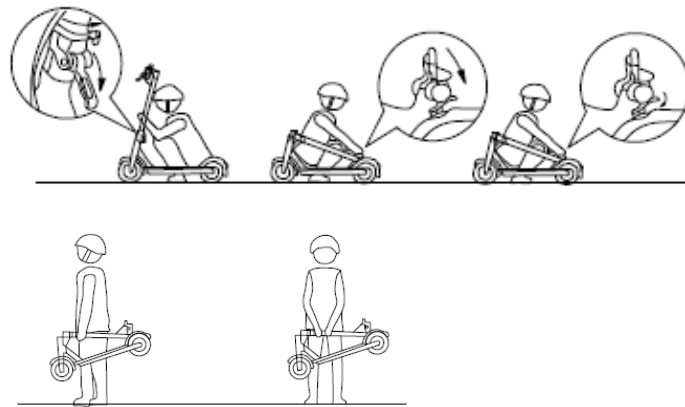

Schema 3 B: Rabatare și transport

Schema 3B: Rabatare și transport

Înainte de pliere, asigurați-vă că dispozitivul este oprit, deschideți pârghia de blocare, îndoiiți patina și cuplați partea ghidonului la cârligul de protecție din spate.

Odată pliată, țineți-o de bara pentru a o transporta așa cum este indicat în figură. Pentru a evita riscul de defecțiune în spate, apucați scuterul.

3.2 Încărcarea bateriei

Ambalajul include o baterie litiu-ion încorporată. Înainte de prima utilizare, bateria trebuie să fie încărcată complet. Asigurați o cameră curată și uscată pentru a încărca bateria. Conectați un capăt al cablului de alimentare la vehicul. Conectați celălalt capăt într-o priză cu împământare. Nu decuplați încărcătorul până la momentul încărcării complete a bateriei.

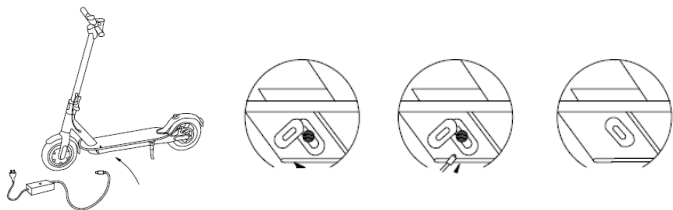

Când încărcarea se face, nu uitați să închideți capacul.

Evitați descărcarea completă a bateriilor, este mai bine să le încărcați în timp ce există încă energie în ele.

Este interzisă dezasamblarea compartimentului pentru baterii. Doar manipularea în serviciul tehnic oficial al producătorului.

3.3 Greutatea conducătorului trebuie să fie mai mare de 45 kg.

Pentru a asigura siguranța copiilor, toți conducătorii trebuie să cântărească mai mult de 45 kg. În cazul în care greutatea conducătorului este mai mică de 45 kg, vehiculul poate să nu funcționeze corect.

3.4 Nivelul bateriei

Nivelul bateriei apare în locul marcat în Schema 1B cu litera C.

Domeniul de deplasare va scădea în timpul iernii, deoarece performanța bateriei scade rapid în condiții de temperatură scăzută. De exemplu, la -15°C , performanțele acumulatorului sunt la jumătate mai mari comparativ cu performanțele la temperatura camerei. Pentru a asigura viața bateriei în timpul iernii, aceasta trebuie încărcată și descărcată cel puțin o dată pe lună.

NOTĂ: În cazul în care vehiculul drastic încetinează, aceasta înseamnă, că nivelul bateriei este foarte scăzut. Atunci trebuie să vă opriți imediat și să coborâți cu siguranță de pe vehicul. Apoi opriți vehiculul. Într-o astfel de situație, nu conduceți vehiculul până când nu reîncărcați bateria.

4. DIRECTIVE PRIVIND DRUMUL

4.1 Pregătire

Înainte de prima deplasare trebuie să vă asigurați cu o îmbrăcăminte confortabilă sau costum de sport, precum și încălțăminte cu talpa plată. Asigurați-vă un loc mai spațios și că nu există nici un obstacol major. Se recomandă utilizarea protectoarelor cu scopul de a se proteja împotriva accidentelor.

REGLAREA FRÂNEI

Dacă simțiți că frânele sunt prea strânse, utilizați cheia hexagonală în sens invers acelor de ceasornic pentru a slăbi șuruburile de pe placa de presiune de pe scaunul de frână de disc. Eliberați linia de frână pentru a scurta ușor lungimea expusă și strângeți șuruburile plăcii de presiune. Dacă simțiți că frâna este prea slăbită, eliberați șuruburile de pe placa de presiune, trageți cablul de frână pentru a prelungi ușor lungimea și apoi fixați șuruburile de pe placa de presiune.

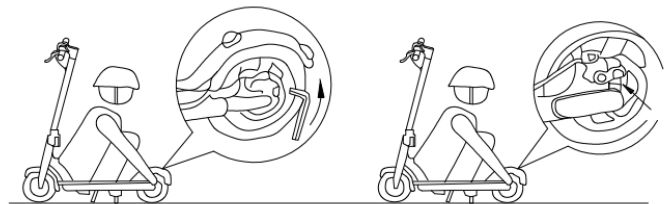

AJUSTAREA BARULUI

Dacă simțiți că bara nu este suficient de strânsă, utilizați cheia hexagonală pentru a strânge cele două șuruburi ale mecanismului de pliere.

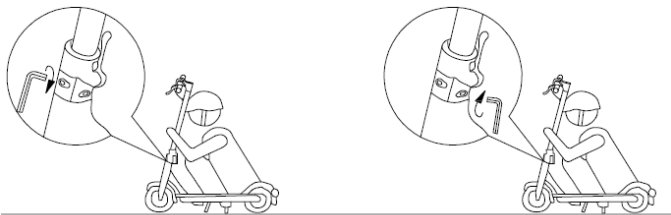

INFLAȚIILE ROSTELELOR

Dacă observați că aveți nevoie de mai multă presiune a aerului pe roți, utilizați un sistem de umflare pentru a regla presiunea. ATENȚIE: Presiunea excesivă poate provoca ruperea roții. De asemenea, conducerea fără roți de aer poate afecta roata.

4.2 Începerea Conducului

Înainte de utilizare, asigurați-vă că mecanismul de pliere a fost complet securizat.

Pasul 1. Porniți vehiculul, apăsând butonul de alimentare (Desen 1B: D). Acesta va fi gata de utilizare într-un timp.

Pasul 2. Puneți picioarele în jos în mod corespunzător pe platformă. Deplasați-vă pentru a activa scuterul și apăsați declanșatorul de accelerare. Conduceți vehiculul, menținând centrul de gravitație astfel încât să păstrați echilibrul. Trebuie să vă amintiți să nu mutați corpul în mod abrupt.

Pasul 3. Pentru a accelera, apăsați maneta de declanșare (Desen 1A: B) în jos.

Pasul 4. Pentru a frâna, apăsați maneta de declanșare (Desen 1A: E) în jos.

Pasul 5. Coborârea vehiculului: înainte de a coborî, vehiculul trebuie să se

oprească.

4.3 Terenul și destinația

1. Vehiculul este proiectat pentru deplasare în interior sau pe suprafețe netede și plane. În scopul de a preveni pierderea aderenței trebuie să fiți întotdeauna atenți în timpul deplasării și să vă învățați să identificați și să evitați suprafețele alunecoase, umede și moi, înclinările și găurile în drum și alte obstacole.

2. Opriti-vă și coborâți de pe vehicul, pentru a vă deplasa pe jos pe suprafața sau terenul periculos.

3. Roțile trebuie să poată adera la suprafață pentru a oferi conducătorului menținerea poziției verticale. Alunecarea apare atunci când roțile pierd aderența, fapt care duce la pierderea controlului asupra vehiculului și, în consecință, la cădere. Manevrelor bruște și conducerea pe drumuri alunecoase, nisipoase sau denivelate pot duce la pierderea aderenței.

4. Țineți cont de faptul că distanța maximă parcursă la o încărcare completă a acumulatorului se scurtează pe măsură ce crește greutatea utilizatorului și pe panta terenului. De asemenea, depinde de condițiile de suprafață și de condițiile meteorologice.

5. ÎNTREȚINERE ȘI GARANȚIE

5.1 Depozitare

Vehiculul trebuie depozitat într-un loc uscat. Când vehiculul rămâne nefolositor, bateria trebuie încărcată și descărcată în fiecare lună pentru a menține durata de viață a bateriei.

5.2 Curățare

Pentru a curăța dispozitivul, utilizați o cârpă umedă. Dacă aveți nevoie să curățați murdăria, utilizați o perie moale și apoi o cârpă umedă. În cazul în care murdăria este foarte lipicioasă, puteți folosi o mică pastă de dinți. Nu uitați să ștergeți cu o cârpă umedă după aceasta.

Asigurați-vă că țineți-l în timp ce curățați și asigurați-vă că acoperiți portul de încărcare pentru a evita problemele cu componentele electronice.

Nu utilizați alcool, benzină, kerosen sau alte componente chimice volatile sau corozive. Acest lucru poate deteriora atât aspectul, cât și structura internă a scuterului. De asemenea, nu utilizați un pistol de apă sub presiune sau apă curgătoare.

5.3 Garanție

Garanția își pierde valabilitatea în cazul următoarelor situații:

1. Disfuncționalitate, care rezultă din utilizarea incorectă
2. Disfuncționalitate, cauzată de modificări neautorizate, demontare sau reparații
3. Daune accidentale sau defecțiuni, care rezultă din depozitarea necorespunzătoare
4. Garanția / dovada achiziției nu corespunde produsului
5. Deteriorarea suprafeței
6. Piese demontate, care nu corespund descrierii din acest manual de instrucțiuni
7. Daune sau defecțiuni, cauzate de deplasări îndelungate în ploaie sau umezeală, sau, de asemenea, deplasări pe suprafețe cu praf.

6. MĂSURI DE PRECAUȚIE

6.1 Vă prezentăm următoarele măsuri de precauție pentru a înțelege și de a folosi dispozitivul într-un mod sigur.

1. Acest Dispozitiv nu este o jucărie, și numai persoanele cu vârsta mai mare de 16 ani pot folosi acest dispozitiv.
2. Se necesită să folosiți protectori în timpul utilizării dispozitivului dat.
3. Dacă pictograma bateriei dispăre, nu mai utilizați produsul imediat și conectați adaptorul pentru a încărca bateria.
4. Nu conduceți vehiculul pe o suprafață care conține apă, deoarece acest produs nu este REZISTENT LA APĂ și se poate deteriora. Nu conduceți auto-

vehiculul pe suprafață cu mult praf, deoarece acest produs nu este ETANȘ LA PRAF și poate fi deteriorat.

Nu conduceți acest produs pe suprafețe neregulate, deoarece acest lucru poate duce la pierderea echilibrului și, ca consecință, la cădere. Se recomandă folosirea vehiculului numai pe o suprafață netedă.

Vă recomandăm insistent lecții de conduită a dispozitivului dat, înainte de începerea utilizării acestuia. Conducătorii trebuie să fie însoțiți de o altă persoană, în timpul primei deplasări, pentru a preveni un accident.

În cazul în care produsul vibrează și sare în timpul deplasării, opriți imediat și contactați departamentul nostru de service pentru asistență în acest sens. Priviți întotdeauna înainte în timpul deplasării cu vehiculul dat, pentru a preveni accidentele

Din motive de siguranță, nu vă recomandăm deplăsarea cu vehiculul dat cu viteză mare.

TABLE OF CONTENT**ÍNDICE DE CONTENIDOS**

1. Introducción	52
2. Seguridad	52
3. Inicio	53
4. Pautas de conducción	54
5. Mantenimiento y garantía	55
6. Medidas de seguridad	56

1. INTRODUCCIÓN

Gracias por adquirir un producto Motus. Por favor, lea el presente manual de instrucciones antes de usar este producto.

El envase contiene:

- 1 × Scooter Eléctrico Motus Scooty (8,5)
- 1 × Cargador y cable de alimentación (no necesita transductor)
- 1 × manual de instrucciones

2. SEGURIDAD

Al conducir cualquier tipo de vehículo existe un riesgo. ¿Recuerda cuando aprendió a montar en bicicleta? Seguro que al principio era un lugar seguro y alguien le ayudó. Comenzasteis poco a poco. Esta técnica también debería aplicarse aquí. Si sigue las directrices del presente manual, así como las advertencias contenidas en él, podrá aprender a conducir.

Lea detenidamente el presente manual de instrucciones y extreme la precaución al conducir.

¡ATENCIÓN!

Cargue la batería antes de emprender la marcha. Si el indicador de batería muestra en la pantalla un nivel bajo, no conduzca. Esto podría provocar que el vehículo se detuviera y, como consecuencia, la caída del conductor.

Compruebe la legislación y reglamentos vigentes en el lugar y el uso legal del vehículo. Respete la legislación relativa a vehículos y peatones.

Evite obstáculos y superficies resbaladizas que pudieran causar pérdida de equilibrio o adherencia a la carretera y, en consecuencia, caídas.

No exceda un peso máximo de 110 kilogramos incluyendo la mochila y otros artículos que transporte. Si se excede el peso máximo, podrían producirse lesiones en el conductor y daños al vehículo.

Los niños pequeños no deberían conducir este vehículo. Hay que evaluar si el conductor tiene la coordinación operativa, la fuerza y la madurez necesarias para conducir. Sólo los niños mayores de 16 años pueden conducir este vehículo.

No levante el vehículo del suelo mientras esté encendido. No gire en el aire. Haría que las ruedas giraran libremente, lo que podría causar lesiones o daños a los objetos del entorno.

No modifique el vehículo. Las modificaciones pueden afectar la operatividad del vehículo y, en consecuencia, causar lesiones personales y/o daños al vehículo. Las modificaciones provocarán la pérdida automática de la garantía limitada.

No está permitido manejar el vehículo bajo los efectos de las drogas o el alcohol.⁵

Este producto es un producto de consumo, por lo que la garantía no cubre el uso comercial.

3. INICIO

3.1 Esquemas

Esquema 1A: A – Freno Manija; B – Acelerador; C – Panel de Control; D – Mecanismo de plegado; E – Rueda de motor; F – Puerto de carga; G – Compartimiento de batería; H – Soporte; I – Freno de disco; J – Luz de freno; K – Gancho.

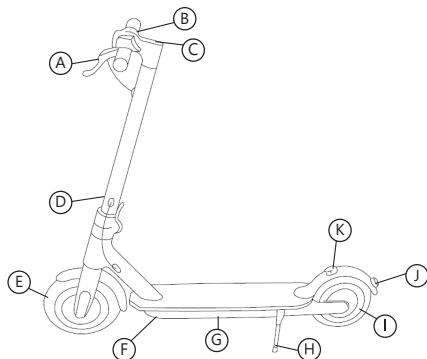

Esquema 1A: Scooter Electrico Motus Scooty (8,5)

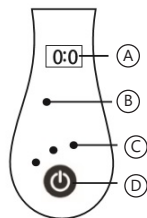

Esquema 1B: Monitor

Esquema 1B:

A - Velocidad - Velocidad del motor en Km / h

B - Modo - Seleccione el nivel de velocidad - bajo (15 km / h) / alto (25 km / h)

C - Indicador de batería: 4 puntos que muestran el nivel de capacidad de la batería: 4 puntos 100% - 86%; 3 puntos 85% - 71%; 2 puntos 70% - 40%; 1 punto menos del 40%

D - Encendido / Apagado: presione unos para encender el dispositivo. Presione los unos cuando el dispositivo se encendió para encender / apagar la luz. Presione más de 3 segundos para apagar el dispositivo.

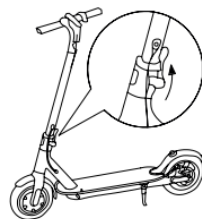

Esquema 3 A: Despliegue

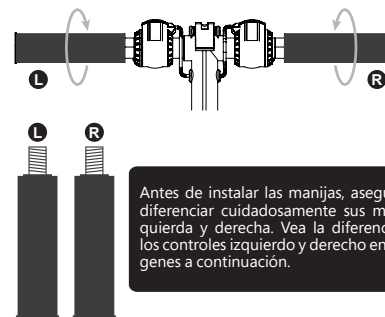

Esquema 2: Asamblea

Esquema 3A: Despliegue

Tire del tubo de la construcción plegable. Abra la pinza del polo frontal. Asegúrese de que la abrazadera es una propiedad fija.

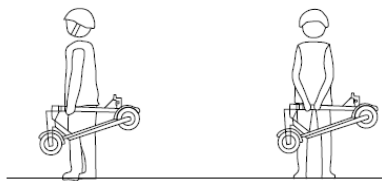

Esquema 3 B: Plegado y transporte

Esquema 3B: Plegado y transporte

Antes de doblar, asegúrese de que el dispositivo esté apagado, abra la palanca de bloqueo, doble el patín y enganche la parte del manillar al gancho del guardabarros trasero. Una vez plegado, sosténgalo junto a la barra para transportarlo como se indica en la figura. Para evitar el riesgo de daños en el guardabarros trasero, mantenga la cubierta inferior del scooter.

3.2 Carga de la batería

El embalaje contiene una batería de iones de litio integrada. Antes de utilizar el vehículo por primera vez, la batería debe estar completamente cargada. Realice la carga de la batería en un cuarto limpio y seco.

Conecte un extremo del cable de alimentación al vehículo. Conecte el otro extremo a una toma de corriente con conexión a tierra. No desconecte el cargador hasta que la batería esté completamente cargada.

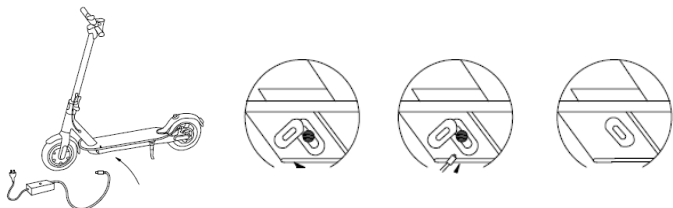

Una vez que se realiza la carga, recuerde cerrar la tapa.

Evite descargar completamente las baterías, es mejor cargarlas mientras todavía haya energía en ellas.

Está prohibido desmontar el compartimento de la batería. Solamente su manipulación en el Servicio Técnico Oficial del productor.

3.3. El peso del conductor deberá ser superior a 45 kg.

Para garantizar la seguridad de los niños, todos los conductores deberán pesar más de 45 kg. Si el conductor pesa menos de 45 kg, es posible que el vehículo no funcione correctamente.

3.4 Nivel de batería

El nivel de batería se muestra en el lugar marcado en el Esquema 1 con la letra C.

La autonomía del vehículo disminuirá en invierno ya que el rendimiento de la batería disminuye rápidamente con el frío. Por ejemplo, a -15°C , el rendimiento de la batería es la mitad del de una temperatura ambiente normal.

ATENCIÓN: Si el vehículo disminuye drásticamente la velocidad y las ruedas tiemblan, el nivel de la batería es muy bajo. En ese caso suelte inmediatamente el vehículo y baje de él de forma segura. A continuación, apague el vehículo. No conduzca hasta que haya vuelto a recargar la batería.

4. PAUTAS DE CONDUCCIÓN

4.1 Preparación

Antes de comenzar su primer uso lleve un cómodo atuendo informal o deportivo y zapatos planos. Utilice un lugar más espacioso y asegúrese de que no haya obstáculos importantes. Es aconsejable llevar dispositivos de protección para protegerse en caso de accidente.⁶

AJUSTE DE FRENO

Si siente que los frenos están demasiado apretados, use la llave hexagonal en sentido contrario a las agujas del reloj para aflojar los tornillos en la placa de presión en el asiento del freno de disco. Suelte la línea de freno para acortar ligeramente la longitud expuesta y apriete los tornillos de la placa de presión. Si siente que el freno está demasiado flojo, suelte los tornillos de la placa de presión, arrastre el cable del freno para alargar ligeramente la longitud y luego bloquee los tornillos en la placa de presión.

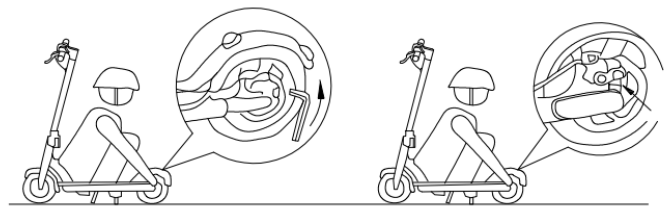

AJUSTE BAR

Si siente que la barra no está lo suficientemente apretada, use la llave hexagonal para apretar los dos tornillos en el mecanismo de plegado

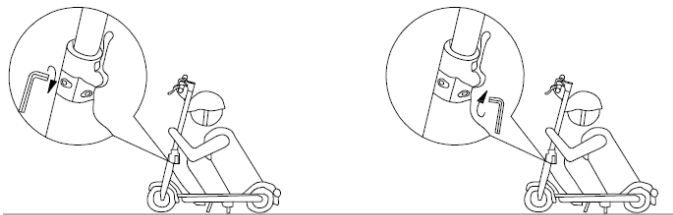

INFLACIÓN DE RUEDAS

Si nota que necesita más presión de aire en las ruedas, use un sistema de inflado para ajustar la presión. PRECAUCIÓN: la presión excesiva puede hacer que la rueda explote. La conducción sin aire en las ruedas también puede dañar la rueda.

4.2 Inicio de la marcha

Antes del uso, asegúrese de que el mecanismo de plegado esté completamente asegurado.

Paso 1. Arranque el vehículo, presionando el botón de encendido (Dibujo 1B: D). Estará listo para usar en un tiempo.

Paso 2. Coloca tus pies correctamente en la plataforma. Muévete para activar el scooter y presiona el gatillo de aceleración. Conduce el vehículo, manteniendo el centro de gravedad para mantener el equilibrio. Hay que recordar que no debes mover tu cuerpo de manera abrupta.

Paso 3. Para acelerar, presione la palanca del gatillo (Dibujo 1A: B) hacia abajo.

Paso 4. Para frenar, presione la palanca del gatillo (Dibujo 1A: E) hacia abajo.

Paso 5. Bajarse del vehículo: antes de bajar, el vehículo debe detenerse.

4.3 Terreno y finalidad

1. El vehículo está diseñado para ser conducido en interiores o en superficies lisas y planas. Para evitar la pérdida de adherencia, tenga cuidado al conducir y aprenda a reconocer y evitar superficies resbaladizas, húmedas y sueltas, pendientes y agujeros en la carretera y otros obstáculos.

2. Deténgase y baje del vehículo para atravesar a pie una superficie o terreno peligroso.

3. Las ruedas deben poder adherirse al suelo para garantizar que el conductor permanezca en posición vertical. El derrape se produce cuando las ruedas pierden la adherencia, produciéndose una pérdida de control del vehículo y la consiguiente caída. Las maniobras bruscas y la conducción en superficies resbaladizas, sueltas o con baches pueden provocar una pérdida de adherencia.

4. Tenga en cuenta que la distancia máxima recorrida en una carga de batería completa se acorta a medida que aumenta el peso del usuario y la pendiente del terreno. También depende de las condiciones de la superficie y las condiciones climáticas.

5. MANTENIMIENTO Y GARANTÍA

5.1 Almacenamiento

Conserve el vehículo en lugar seco. Cuando no se utilice el vehículo, cargue la batería cada dos meses para mantener su vida útil.

5.2 Limpieza

Para limpiar el dispositivo, utilice un paño húmedo. Si necesita raspar la suciedad, use un cepillo suave y luego un paño húmedo. En caso de que la suciedad sea muy pegajosa puede utilizar un poco de pasta de dientes. Recuerde limpiar con un paño húmedo después de esto.

Asegúrese de mantener el patín apagado mientras limpia y asegúrese de cubrir el puerto de carga para evitar problemas con los componentes electrónicos.

No use alcohol, gasolina, queroseno u otros componentes químicos volátiles o corrosivos. Esto puede dañar tanto la apariencia como la estructura interna del scooter. Además, no utilice una pistola de agua a presión o agua corriente.

5.3 Garantía

La garantía perderá su validez en las siguientes situaciones:

1. Averías provocadas por un uso incorrecto.
2. Averías provocadas por modificaciones, desmontajes o reparaciones no autorizadas.
3. Daños o averías accidentales debidas a un almacenamiento inadecuado.
4. Garantía/Comprobante de compra no correspondiente al producto.
5. Daños en la superficie
6. Piezas reparadas que no corresponden a la descripción del presente manual de instrucciones.
7. Daños o averías causadas por una conducción prolongada bajo la lluvia o por inundación en agua o superficies polvorientas.

6. MEDIDAS DE SEGURIDAD

6.1 A continuación presentamos las siguientes medidas de seguridad para comprender y utilizar el producto de forma segura.

1. Este Producto no es un juguete y sólo puede ser utilizado por personas mayores de 16 años de edad.
2. Deben usarse protectores antes de utilizar el producto.
3. Si el icono de la batería desaparece, deje de usar el producto inmediatamente y enchufe el adaptador para cargar la batería.
4. No conduzca el vehículo sobre una superficie donde se haya derramado agua, ya que este producto NO ES RESISTENTE AL AGUA y podría dañarse. No conduzca el vehículo sobre superficies polvorientas, ya que este producto NO ES RESISTENTE AL POLVO y podría dañarse.

No conduzca el producto sobre superficies irregulares, ya que podría provocar una pérdida de equilibrio y, en consecuencia, la caída del conductor. Se recomienda utilizar el vehículo siempre y únicamente sobre superficies lisas.

Le recomendamos encarecidamente que aprenda a conducir el producto antes de utilizarlo realmente.

Para evitar accidentes, el conductor debe estar acompañado por otra persona durante el primer viaje.

Si el producto vibra y salta mientras conduce, detenga el vehículo inmediatamente y póngase en contacto con nuestro servicio técnico para obtener ayuda.

Mire siempre hacia adelante mientras conduce el vehículo para evitar accidentes.

Por razones de seguridad, recomendamos encarecidamente no conducir este vehículo a alta velocidad.

SOMMAIRE

1. Introduction	58
2. Règles de sécurité	58
3. Démarrage	59
4. Consignes pour la conduite	60
5. Maintenance et garantie	61
6. Précautions	62

1. INTRODUCTION

Nous vous remercions d'avoir acheté le produit Motus. Veuillez consulter ce manuel avant d'utiliser ce produit.

Un paquet inclut:

- 1 × Scooter électrique Motus Scotty (8.5)
- 1 × Chargeur et câble d'alimentation (aucun convertisseur n'est nécessaire)
- 1 × Manuel d'utilisation

2. RÈGLES DE SÉCURITÉ

Lors de la conduite de tout type de véhicule, il existe un risque. Vous souvenez-vous de vos leçons de vélo ? Probablement au début, c'était un endroit sans danger et quelqu'un vous y a aidé. Vous avez commencé lentement. Cette technique devrait être appliquée également ici. Si vous suivez les consignes de ce manuel ainsi que les avertissements qu'il contient, vous serez en mesure d'apprendre à conduire.

Lisez et comprenez ce manuel d'utilisation et soyez prudent lorsque vous conduisez.

ATTENTION!

Charger la batterie avant de conduire. Si la batterie est faible, comme l'indique le compteur de batterie affiché sur l'écran, ne conduisez pas. Cela peut entraîner un arrêt du véhicule et, par conséquent, une chute.

Vérifier les dispositions légales et réglementaires régissant l'emplacement et l'utilisation légale du véhicule. Il vous faut vous conformer à la législation sur les véhicules et les piétons.

Éviter les obstacles et les surfaces glissantes qui peuvent entraîner une perte d'équilibre ou d'adhérence sur la route et par conséquent une chute.

Ne pas dépasser le poids maximum de 110 kilogrammes, y compris sac à dos et autres articles transportés. Le dépassement du poids maximum peut entraîner des blessures au conducteur et endommager le véhicule.

Les jeunes enfants ne devraient pas conduire ce véhicule. Il convient d'évaluer si le conducteur dispose de la coordination opérationnelle, de la force et de la maturité nécessaires pour conduire. Seuls les enfants de plus de 16 ans devraient être autorisés à conduire ce véhicule.

Ne pas soulever le véhicule à partir du sol lorsqu'il est allumé. Ne pas tourner en l'air. Les roues vont alors tourner librement, ce qui peut entraîner des blessures ou endommager des objets environnants.

Ne pas modifier le véhicule. Des modifications peuvent affecter le fonctionnement du véhicule et, par conséquent, causer des blessures corporelles et/ou des dommages au véhicule. Toute modification annule la garantie limitée.

Ne pas conduire le véhicule, également sous l'influence de drogues ou d'alcool.⁵

Ce produit est un produit de consommation, son utilisation commerciale n'est donc pas couverte par la garantie.

3. DÉMARRAGE

3.1 Modèles

Modèle 1A: A – Poignée De Frein; B – Accélérateur; C – Contrôle du panneau; D – Mécanisme de pliage; E – Roue moteur; F – Port de charge; G – Compartiment à piles; H – Soutien; I – Frein à disque; J – Feu stop; K – Crochet.

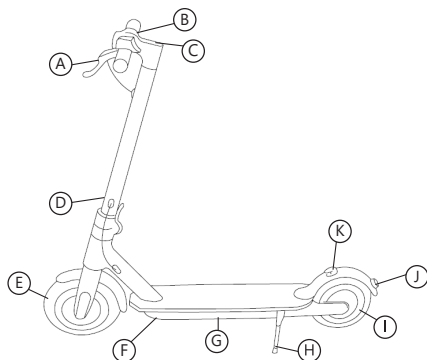

Modèle 1A: Scooter électrique Motus Scotty (8,5)

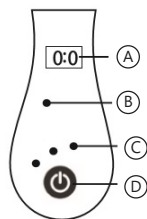

Modèle 1B: Afficher

Modèle 1B:

A - Vitesse - vitesse du moteur en km / h

B - Mode - Sélectionnez le niveau de vitesse - faible (15 km / h) / élevé (25 km / h)

C - Indicateur de batterie - 4 points indiquant le niveau de capacité de la batterie: 4 points 100% - 86%; 3 points 85% - 71%; 2 points 70% - 40%; 1 point moins de 40%

D - On / Off - appuyez sur ces touches pour allumer l'appareil. Appuyez sur celles-ci lorsque l'appareil est allumé pour allumer ou éteindre la lumière. Appuyez plus de 3 secondes pour éteindre l'appareil.

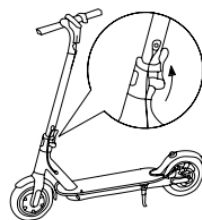

Modèle 3 A: Déploiement

Modèle 3A: Déploiement

Tirez le tube de la construction pliante. Ouvrez la pince du pôle avant. Assurez-vous que la pince est bien fixée.

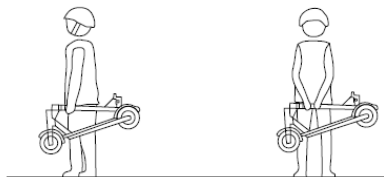

Modèle 3 B: Pliage et transport

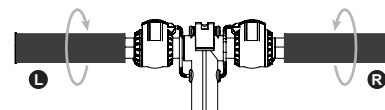

Avant d'installer les poignées, veuillez à bien différencier vos mains gauche et droite. Voyez la différence entre les commandes gauche et droite dans les images ci-dessous.

Modèle 2: Assemblée

Modèle 3B: Pliage et transport

Avant de plier l'appareil, assurez-vous que l'appareil est éteint, ouvrez le levier de verrouillage, pliez le patin et accrochez la partie du guidon au crochet du garde-boue arrière. Une fois plié, tenez-le par la barre pour le transporter comme indiqué sur la figure. Pour éviter le risque de dégonflement des ailes arrière, soutenez le sous-pont du scooter.

3.2 Chargement de la batterie

Un paquet inclut une batterie lithium-ion intégrée. Avant d'utiliser le véhicule pour la première fois, la batterie doit être complètement chargée. Prévoyez une pièce propre et sèche pour charger la batterie.

Branchez une extrémité du câble d'alimentation au véhicule. Branchez l'autre extrémité à une prise de courant reliée à la terre. Ne pas débrancher le chargeur avant que la batterie ne soit complètement chargée.

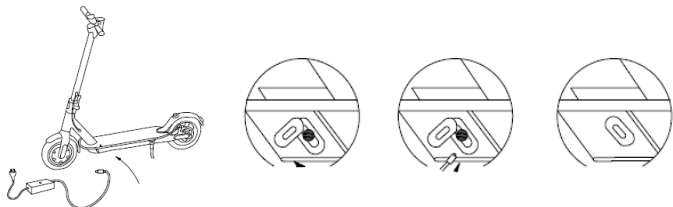

Une fois la charge terminée, n'oubliez pas de fermer le couvercle.

Évitez de décharger complètement les batteries, il est préférable de les charger tant qu'elles sont encore alimentées.

Il est interdit de démonter le compartiment à piles. Seule sa manipulation dans le service technique officiel du producteur.

3.3 Le poids du conducteur doit être supérieur à 45 kg.

Afin de garantir la sécurité des enfants, tous les conducteurs doivent peser plus de 45 kg. Si le conducteur pèse moins de 45 kg, le véhicule risque de ne pas fonctionner correctement.

3.4 Niveau de la batterie

Le niveau de charge de la batterie est affiché à l'endroit indiqué par la lettre C dans le modèle 1.

La gamme de conduite diminuera en hiver, car la performance de la batterie diminue rapidement dans des conditions froides. Par exemple, à -15°C , la performance de la batterie est la moitié de celle d'une batterie à température ordinaire.

NOTE : Si le véhicule ralentit considérablement et les roues commencent à trembler, cela signifie que le niveau de la batterie est très bas. Vous devez alors immédiatement ralentir et descendre du véhicule en toute sécurité. Arrêter ensuite le véhicule. Ne pas conduire avant d'avoir rechargé la batterie.

4. CONSIGNES POUR LA CONDUITE

4.1 Préparations

Avant la première utilisation du véhicule, il faut prévoir une tenue de sport et des chaussures plates confortables. Veiller à ce qu'il n'y ait pas d'obstacles majeurs et à ce que l'endroit soit plus spacieux. Il est recommandé de mettre des protecteurs pour se protéger contre les accidents.

RÉGLAGE DES FREINS

Si vous sentez que les freins sont trop serrés, utilisez la clé hexagonale dans le sens anti-horaire pour desserrer les vis du plateau de pression sur le siège du frein à disque. Relâchez la conduite de frein pour raccourcir légèrement la longueur exposée et serrez les vis du plateau de pression. Si vous sentez que le frein est trop lâche, desserrez les vis du plateau de pression, faites glisser le câble du frein pour allonger légèrement la longueur, puis verrouillez les vis sur le plateau de pression.

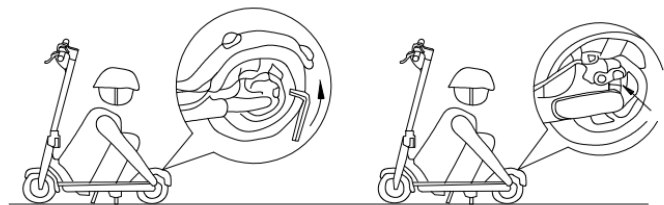

AJUSTEMENT DE BAR

Si vous pensez que la barre n'est pas assez serrée, utilisez la clé hexagonale pour serrer les deux vis du mécanisme de pliage.

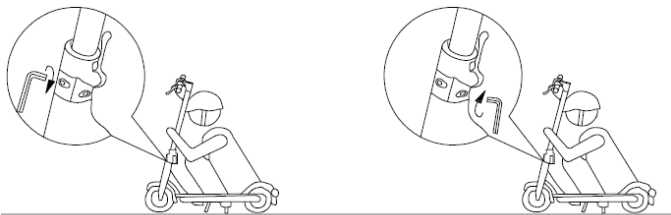

GONFLAGE DES ROUES

Si vous remarquez que vous avez besoin de plus de pression d'air dans les roues, utilisez un système de gonflage pour ajuster la pression. ATTENTION: Une pression excessive peut faire éclater la roue. La conduite sans air dans les roues peut également endommager la roue.

4.2 Début d'un trajet

Avant utilisation, assurez-vous que le mécanisme de pliage est complètement sécurisé.

Étape 1. Démarrez le véhicule en appuyant sur le bouton d'alimentation (Dessin 1B: D). Il sera prêt à utiliser dans un moment.

Étape 2. Placez vos pieds correctement sur la plate-forme. Déplacez-vous pour activer le scooter et appuyez sur la gâchette d'accélération. Conduisez le véhicule en maintenant le centre de gravité afin de maintenir l'équilibre. Il ne faut pas oublier de ne pas bouger votre corps de manière abrupte.

Étape 3. Pour accélérer, appuyez sur le levier de déclenchement (Dessin 1A: B) vers le bas.

Étape 4. Pour freiner, appuyez sur le levier de déclenchement (Dessin 1A: E) vers le bas.

Étape 5. Descendre du véhicule: avant de descendre, le véhicule doit s'immobiliser.

4.3 Usage et surface

1) Le véhicule est conçu pour être conduit à l'intérieur ou sur des surfaces lisses et planes. Pour éviter la perte d'adhérence, soyez prudent en conduisant et apprenez à reconnaître et à éviter les surfaces glissantes, mouillées et friables, les pentes et les trous sur la route et autres obstacles.

2) Arrêtez-vous et sortez du véhicule pour traverser à pied une surface ou un terrain dangereux.

3) Les roues doivent pouvoir adhérer au sol pour que le conducteur reste en position verticale. Un glissement se produit lorsque les roues perdent de l'adhérence, ce qui peut entraîner une perte de contrôle du véhicule et une chute. Des manœuvres soudaines et la conduite sur des surfaces glissantes, friables ou bosselées peuvent entraîner une perte d'adhérence.

4) N'oubliez pas que la distance maximale parcourue par une batterie chargée diminue lorsque le poids de l'utilisateur augmente et que le terrain est incliné. Cela dépend aussi des conditions de surface et des conditions météorologiques.

5. MAINTENANCE ET GARANTIE

5.1 Stockage

Le véhicule doit être stocké dans un endroit sec. Lorsque le véhicule n'est pas utilisé, il est recommandé de charger la batterie tous les deux mois pour maintenir sa durée de vie.

5.2 Nettoyage

Pour nettoyer l'appareil, utilisez un chiffon humide. Si vous devez gratter la saleté, utilisez une brosse douce puis un chiffon humide. Si la saleté est très collante, vous pouvez utiliser un peu de dentifrice. N'oubliez pas d'essuyer avec un chiffon humide après cela.

Assurez-vous de garder le patin éteint pendant le nettoyage et assurez-vous de couvrir le port de chargement pour éviter tout problème avec les com-

posants électroniques.

N'utilisez pas d'alcool, d'essence, de kérosène ou d'autres composants chimiques volatils ou corrosifs. Cela peut endommager l'apparence et la structure interne du scooter. De plus, n'utilisez pas de pistolet à eau sous pression ni d'eau courante.

5.3 Garantie

La garantie cesse d'être valable dans les cas suivants :

1. Défaut de fonctionnement dû à une mauvaise utilisation.
2. Défaut dû à une modification, un démontage ou une réparation non autorisés.
3. Dommages accidentels ou défauts dus à un mauvais stockage.
4. Garantie / preuve d'achat ne correspondant pas au produit.
5. Dommages à la surface.
6. Pièces démontées qui ne correspondent pas à la description de ce manuel d'utilisation
7. Dommages ou défaut dûs à une conduite prolongée sous la pluie ou à un contact avec de l'eau ou avec des surfaces poussiéreuses.

6. PRÉCAUTIONS

6.1 Les précautions suivantes sont présentées pour comprendre et utiliser le produit en toute sécurité.

1. Ce produit n'est pas un jouet et ne peut être utilisé que par des personnes âgées de plus de 16 ans.
2. Avant d'utiliser ce produit, il faut mettre des protecteurs.
3. Si l'icône de la batterie disparaît, arrêtez immédiatement d'utiliser le produit et branchez l'adaptateur pour charger la batterie.
4. Ne pas conduire le véhicule sur une surface où de l'eau s'est répandue, car

ce produit n'est pas **ÉTANCHE À L'EAU** et pourrait être endommagé. Ne pas conduire le véhicule sur une surface poussiéreuse, car ce produit n'est pas **RÉSISTANT À LA POUSSIÈRE** et peut être endommagé.

Ne pas rouler sur une surface irrégulière, car cela risque de vous faire perdre l'équilibre et donc de tomber. Il est recommandé d'utiliser le véhicule toujours et uniquement sur une surface lisse.

Il est fortement recommandé d'apprendre à conduire ce produit avant de l'utiliser.

Le conducteur doit être accompagné d'une autre personne lors de son premier trajet pour éviter un accident.

Si le produit vibre et saute pendant la conduite, arrêter immédiatement le véhicule et contacter notre service après-vente pour obtenir une assistance.

Regarder toujours en avant lors de la conduite de ce véhicule afin de prévenir les accidents.

Pour des raisons de sécurité, il est fortement déconseillé de conduire ce véhicule à haute vitesse.

INDICE

1. Introduzione	64
2. Sicurezza	64
3. Avviamento	65
4. Linee guida	66
5. Manutenzione e garanzia	67
6. Precauzioni	68

1. INTRODUZIONE

Grazie per aver acquistato un prodotto Motus. Leggere il presente manuale prima di utilizzare il prodotto.

La confezione include:

- 1 × Movimento Electric Car Scooty (8,5)
- 1 × Caricabatterie e cavo di alimentazione (il trasduttore non viene richiesto)
- 1 × Istruzione d'uso

2. SICUREZZA

Persiste il rischio quando si guida qualsiasi tipo di veicolo. Vi ricordate le vostre lezioni per andare in bici? Probabilmente all'inizio lo facevate in un luogo sicuro e qualcuno vi stava aiutando. Si iniziava lentamente. La stessa tecnica dovrebbe essere utilizzata anche in questo caso. Se si seguono le linee guida del presente manuale e le avvertenze in esso contenute, sarà possibile imparare a guidare.

Leggere e comprendere le presenti istruzioni per l'uso e prestare attenzione durante la guida.

ATTENZIONE!

Caricare la batteria prima di partire. Se la batteria è scarica, come indicato dal lampeggiamento della luce verde o rossa fissa, non guidare. Ciò può causare l'arresto del veicolo e, di conseguenza, una caduta.

Controllare le leggi e i regolamenti riguardanti i posti e l'uso legale del veicolo. Seguire la legislazione sui veicoli e sui pedoni.

Evitare ostacoli e superfici scivolose che possono causare la perdita di equilibrio o adesione alla strada e di conseguenza la caduta.

Non superare un peso massimo di 120 chilogrammi compreso lo zaino e gli altri oggetti trasportati. Il superamento del peso massimo può causare lesioni al conducente e danni al veicolo stesso.

I bambini piccoli non dovrebbero guidare questo veicolo. Valutare se il conducente ha la coordinazione del motore, la forza e la maturità necessarie per guidare. I bambini di età superiore ai 16 anni dovrebbero essere autorizzati a guidare questo veicolo.

Non sollevare il veicolo da terra mentre è acceso. Non girare in aria. In questo modo le ruote ruotano liberamente, il che può causare lesioni o danni agli oggetti presenti nell'ambiente.

Non modificare il veicolo. Le modifiche possono influire sulla funzionalità del veicolo e di conseguenza causare lesioni personali e/o danni al veicolo. Le modifiche invalidano la garanzia limitata.

Non utilizzare il veicolo, anche sotto l'effetto di droghe o alcool.

Questo prodotto è un prodotto di consumo, quindi l'uso commerciale non è coperto dalla garanzia.

3. AVVIAMENTO

3.1 Schemi

Schema 1A: A – Maniglia freno; B – Acceleratore; C – Pannello di controllo; D – Meccanismo di piegatura; E – Ruota del motore; F – Charging port; G – Scompartmento della batteria; H – Parentesi; I – Freno a disco; J – Luce del freno; K – Gancio.

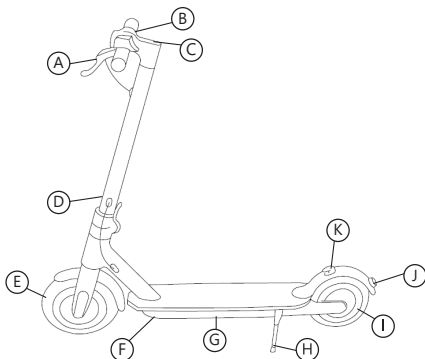

Schema 1A: Movimento Electric Car Scooty (8,5)

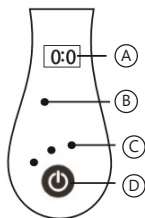

Schema 1B: Display

Schema 1B:

A - Velocità - velocità del motore in Km / h

B - Modalità - Seleziona il livello di velocità - basso (15 km / h) / alto (25 km / h)

C - Indicatore batteria - 4 punti che indicano il livello di carica della batteria: 4 punti 100% - 86%; 3 punti 85% - 71%; 2 punti 70% - 40%; 1 punto in meno del 40%

D - On / Off - premere uno per accendere il dispositivo. Premere uno quando il dispositivo è acceso per accendere / spegnere la luce, premere per più di 3 secondi per spegnere il dispositivo.

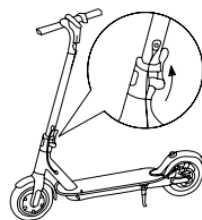

Schema 3 A: Unfolding

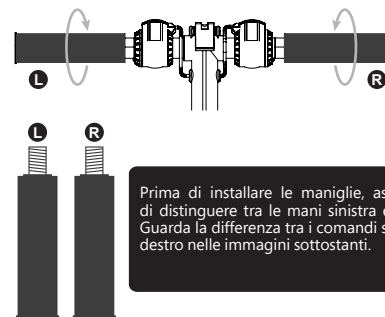

Schema 2: Montaggio

Prima di installare le maniglie, assicurarsi di distinguere tra le mani sinistra e destra. Guarda la differenza tra i comandi sinistro e destro nelle immagini sottostanti.

Schema 3A: Unfolding

Sollevare il tubo della costruzione pieghevole. Aprire il morsetto del polo anteriore. Assicurarsi che il morsetto sia una proprietà fissa.

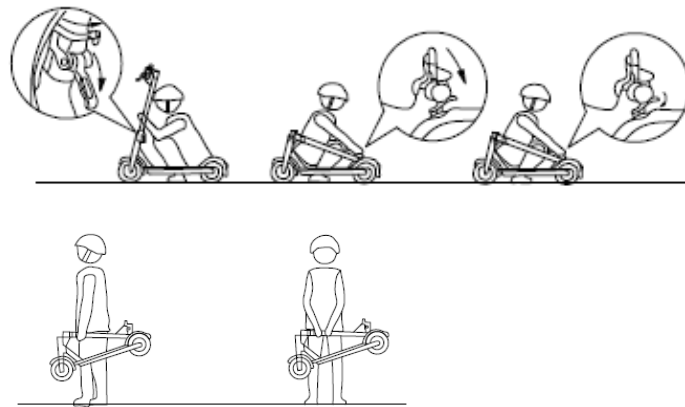

Schema 3 B: Piegatura e trasporto

Schema 3B: Piegatura e trasporto

Prima di piegare, assicurarsi che il dispositivo sia spento, aprire la leva di blocco, piegare il pattino e agganciare la parte del manubrio al gancio del parafrangente posteriore. Una volta piegato, afferrare la barra per trasportarla come indicato nella figura. Per evitare il rischio di danneggiamento del parafrangente posteriore, sostenere lo scooter sottocoperta.

3.2 Carica della batteria

La confezione contiene una batteria integrata agli ioni di litio. Prima di utilizzare il veicolo per la prima volta, la batteria deve essere completamente carica. Fornire un locale pulito e asciutto per caricare la batteria.

Collegare un'estremità del cavo di alimentazione al veicolo. Collegare l'altra estremità a una presa di corrente con messa a terra. Non scollegare il caricabatteria fino al momento di ricarica completa della batteria

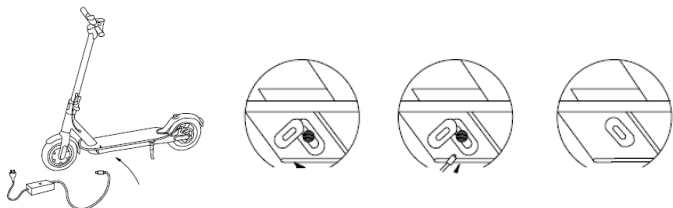

Una volta completata la ricarica, ricordarsi di chiudere il coperchio.

Evitare di scaricare completamente le batterie, è meglio caricarle mentre sono ancora alimentate.

È vietato smontare il vano batteria. Solo la sua manipolazione nel servizio tecnico ufficiale del produttore.

3.3 Il peso dell'utente deve essere superiore a 45 kg

Per garantire la sicurezza dei bambini, tutti i conducenti devono pesare più di 45 kg. Se il conducente pesa meno di 45 kg, il veicolo può iniziare a vibrare fino a quando la persona non scende dal veicolo.

3.4 Livello della batteria

Il livello della batteria viene visualizzato nel posto contrassegnato sullo Schema 1 con la lettera C.

Il campo di guida diminuirà in inverno dato che la capacità della batteria diminuisce rapidamente in condizioni di freddo. Ad esempio, a -15°C , le prestazioni della batteria sono la metà di quelle di una temperatura ambiente.

NOTA: Se il veicolo rallenta drasticamente e le ruote cominciano a vibrare, il livello della batteria sarà molto basso. Quindi si dovrebbe immediatamente rallentare e scendere dal veicolo. Quindi spegnere il veicolo. Non guidare fino a quando la batteria non è stata ricaricata.

4. LINEE GUIDA

4.1 Preparazione

Prima di iniziare il vostro primo giro, dovrete munirvi di un comodo abbigliamento informale o sportivo e scarpe piatte. Assicurarsi di un luogo più spazioso e che non ci siano dei grandi ostacoli. Si consiglia di inserire dispositivi di protezione per evitare incidenti.

REGOLAZIONE DEL FRENO

Se senti che i freni sono troppo stretti, usa la chiave esagonale in senso antiorario per allentare le viti sulla piastra di pressione sul sedile del freno a disco. Rilasciare la linea del freno per accorciare leggermente la lunghezza esposta e serrare le viti della piastra di pressione. Se si ritiene che il freno sia troppo lento, rilasciare le viti sulla piastra di pressione, trascinare il cavo del freno per allungare leggermente la lunghezza e quindi bloccare le viti sulla piastra di pressione.

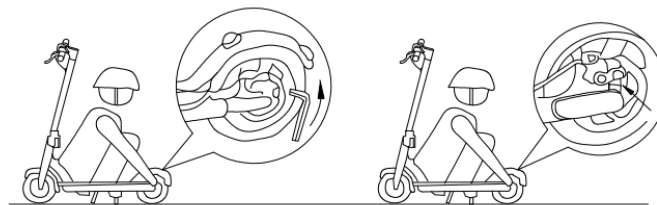

REGOLAZIONE DELLA BARRA

Se senti che la barra non è abbastanza stretta, usa la chiave esagonale per stringere le due viti nel meccanismo di piegatura.

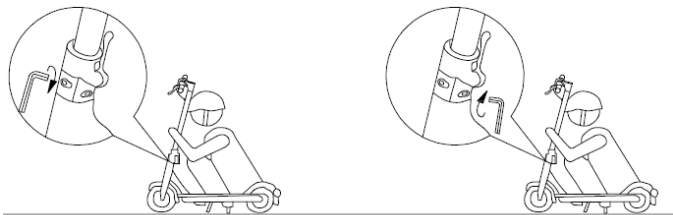

GONFIAGGIO DELLE RUOTE

Se si nota che è necessaria una maggiore pressione dell'aria nelle ruote, utilizzare un sistema di gonfiaggio per regolare la pressione. **ATTENZIONE:** una pressione eccessiva potrebbe causare lo scoppio della ruota. Anche la guida senza aria nelle ruote può danneggiare la ruota.

4.2 Inizio di andata

Prima dell'uso, assicurarsi che il meccanismo di piegatura sia stato completamente fissato.

Passaggio 1. Avviare il veicolo, premendo il pulsante di accensione (Disegno 1B: D). Sarà pronto per l'uso in un istante.

Passaggio 2. Posizionare correttamente i piedi sulla piattaforma. Muoviti per attivare lo scooter e premi il grilletto di accelerazione. Guidare il veicolo, mantenendo il centro di gravità in modo da mantenere l'equilibrio. Va ricordato di non muovere il corpo in modo brusco.

Passaggio 3. Per accelerare, premere la leva del grilletto (Disegno 1A: B) in basso.

Passaggio 4. Per frenare, premere la leva del grilletto (Disegno 1A: E) verso il basso.

Passaggio 5. Scendere dal veicolo: prima di scendere, il veicolo deve fermarsi.

4.3 Territorio e destinazione

1. Il veicolo è progettato per essere guidato all'interno o su superfici lisce e piane. Per evitare la perdita di aderenza, prestare sempre attenzione durante la guida e imparare a riconoscere ed evitare superfici scivolose, bagnate e sciolte, pendenze e buchi sulla strada e altri ostacoli.

2. Fermarsi e scendere dal veicolo per superare a piedi una superficie o terreno pericoloso.

3. Le ruote devono essere in grado di aderire al suolo per garantire che il conducente rimanga in posizione verticale. Slittamento si verifica quando le ruote perdono aderenza, con la possibilità di perdita di controllo del veicolo e, di conseguenza, una caduta. Manovre improvvise e guida su superfici scivolose, allentate o scavate possono causare la perdita di aderenza.

4. Ricordare che la massima distanza percorsa con una carica completa della batteria si riduce all'aumentare del peso dell'utente e della pendenza del terreno. Dipende anche dalle condizioni della superficie e dalle condizioni meteorologiche.

5. MANUTENZIONE E GARANZIA

5.1 Stoccaggio

Il veicolo deve essere conservato in un luogo asciutto. Quando il veicolo non è in uso, caricare la batteria ogni due mesi per mantenere la durata della batteria.

5.2 Pulizia

Per pulire il dispositivo, utilizzare un panno umido. Se hai bisogno di raschiare lo sporco, usa una spazzola morbida e poi un panno umido. Nel caso in cui lo sporco sia molto appiccicoso, è possibile utilizzare un piccolo dentifricio. Ricordati di pulire con un panno umido dopo questo.

Assicurati di tenere la slitta spenta durante la pulizia e assicurati di coprire la porta di ricarica per evitare problemi con i componenti elettronici.

Non usare alcol, benzina, cherosene o altri componenti chimici volatili o corrosivi. Ciò può danneggiare sia l'aspetto che la struttura interna dello scooter. Inoltre, non utilizzare una pistola ad acqua a pressione o acqua corrente.

5.3 Garanzia

La garanzia decade nelle seguenti situazioni:

1. difetto dovuto ad un uso improprio
2. guasti dovuti a modifiche, smontaggio o riparazioni non autorizzate
3. danni accidentali o malfunzionamenti dovuti ad un immagazzinamento inadeguato
- 4) Garanzia / prova d'acquisto non corrispondente al prodotto
- 5) Danni alla pavimentazione
6. parti smontate che non corrispondono alla descrizione contenuta in queste istruzioni per l'uso.
7. Danni o malfunzionamenti causati da una guida prolungata sotto la pioggia o l'immersione in acqua o su superfici polverose.

6. PRECAUZIONI

6.1 Presentiamo le seguenti precauzioni per comprendere e utilizzare il prodotto in modo sicuro.

1. Questo prodotto non è un giocattolo e può essere utilizzato solo da persone di età superiore ai 16 anni.
2. Indossare le protezioni prima di utilizzare questo prodotto
3. Se l'icona della batteria scompare, interrompere immediatamente l'uso del prodotto e collegare l'adattatore per caricare la batteria.
4. Non guidare il veicolo su una superficie con l'acqua versata, in quanto questo prodotto non è IMPERMEABILE e può essere danneggiato. Non guidare il veicolo su una superficie polverosa, in quanto questo prodotto non è RESISTENTE ALLA POLVERE e può essere danneggiato.

Non guidare questo prodotto su una superficie irregolare, in quanto questo può causare una perdita di equilibrio e quindi una conseguente caduta. Si raccomanda di utilizzare il veicolo sempre e solo su una superficie liscia.

Si consiglia vivamente di imparare a guidare questo prodotto prima di iniziare ad utilizzarlo.

Il conducente deve essere accompagnato da un'altra persona durante il primo viaggio al fine di fermare un incidente.

Se il prodotto vibra e salta durante la guida, fermare immediatamente il veicolo e contattare il nostro servizio di assistenza.

Mantenere sempre l'equilibrio durante la guida di questo veicolo e se l'equilibrio non sarà uguale su entrambi i lati, si sentirà un segnale di sicurezza e il prodotto si spegne immediatamente.

Guardare sempre in avanti durante la guida di questo veicolo per evitare incidenti.

Per motivi di sicurezza si sconsiglia vivamente di guidare ad alta velocità.

PROPER DISPOSAL
(Waste electrical and electronic equipment)



(Applies to the European Union and other European countries with separate collection systems and electronic products)

This marking on the product, Accessories or literature indicates that at the end of use this product should not be disposed of with household waste.

To prevent possible harm to the environment or human health from uncontrolled waste disposal, please separate these items from other types of waste and recycle them responsibly and reuse of materials.

For more information on where and how environmentally safe recycling of these items household users should contact either the retailer where they purchased this product, or their local government.

Business users should contact their supplier and check the terms and conditions of the purchase contract. This product and its electronic Accessories should not be mixed with other commercial wastes for disposal.

(Applicable in the European Union and other European countries with separate battery return systems)

This mark on the battery the packaging or in the instructions means that after usage of batteries, the product may not be disposed of with other household waste.



Where marked, the chemical symbols -Hg, (d or b), indicate that the battery contains mercury, cadmium or lead above the levels in directive WE 2006/66. If batteries are not properly disposed of these substances can be cause harm to human health or the environment.

To protect the environment and to promote material reuse, please separate batteries from other types of waste and recycle them through your local battery return system.

- PL** Deklaracja zgodności dostępna jest na stronie internetowej producenta.
- EN** Declaration of conformity is located on producer website.
- DE** Die Übereinstimmungsbescheinigung befinden sich auf der Internetseite des Produzenten.
- HU** A megfelelőségi nyilatkozat a gyártó honlapján érhető el.
- RU** Декларация соответствия находятся на сайте производителя.
- CZ** Prohlášení o shodě se nachází na internetových stránkách výrobce.
- SK** Vyhlásenie o zhode sa nachádza na webovej stránke výrobcu.
- RO** Declarația de conformitate este localizată pe site-ul producătorului.
- ES** La declaración de conformidad se encuentra en el sitio web del productor.
- FR** La déclaration de conformité se trouve sur le site Web du producteur.
- IT** La dichiarazione di conformità si trova sul sito Web del produttore.

RoHS   

