

EW9W161B



PL Pralko-suszarka

Instrukcja obsługi



**Electrolux**

## SPIS TREŚCI

1. INFORMACJE DOTYCZĄCE BEZPIECZEŃSTWA.....	3
2. WSKAZÓWKI DOTYCZĄCE BEZPIECZEŃSTWA.....	6
3. INSTALACJA.....	8
4. OPIS URZĄDZENIA.....	13
5. PANEL STEROWANIA.....	14
6. POKRĘTŁO I PRZYCISKI.....	16
7. PROGRAMY.....	19
8. PRZED PIERWSZYM UŻYCIEM.....	26
9. USTAWIENIA.....	27
10. CODZIENNA EKSPLOATACJA.....	27
11. CODZIENNA EKSPLOATACJA – PRANIE I SUSZENIE.....	33
12. CODZIENNA EKSPLOATACJA – TYLKO SUSZENIE.....	35
13. WŁÓKNA W PRANIU.....	36
14. WSKAZÓWKI I PORADY.....	37
15. KONSERWACJA I CZYSZCZENIE.....	39
16. ROZWIĄZYWANIE PROBLEMÓW.....	46
17. PARAMETRY EKSPLOATACYJNE.....	51
18. DANE TECHNICZNE.....	51
19. AKCESORIA.....	52

## Z MYŚLĄ O TOBIE

Dziękujemy za zakup urządzenia Electrolux. Jest ono owocem dziesięcioleci doświadczeń i innowacji. To pomysłowe i stylowe urządzenie zostało zaprojektowane z myślą o Tobie. Używając je, możesz mieć zawsze pewność uzyskania wspaniałych efektów.

Witamy w świecie marki Electrolux!

**Zapraszamy na naszą witrynę internetową, aby:**



Otrzymać wskazówki dotyczące użytkowania, broszury, pomoc w rozwiązywaniu problemów oraz informacje dotyczące serwisu:

**[www.electrolux.com/webselfservice](http://www.electrolux.com/webselfservice)**



Zarejestrować swój produkt i uprościć jego obsługę serwisową:

**[www.registerelectrolux.com](http://www.registerelectrolux.com)**



Nabyć akcesoria, materiały eksploatacyjne i oryginalne części zamienne do swojego urządzenia:

**[www.electrolux.com/shop](http://www.electrolux.com/shop)**

## OBSŁUGA KLIENTA

Zalecamy stosowanie oryginalnych części zamiennych.

Kontaktując się z autoryzowanym centrum serwisowym, należy przygotować poniższe dane: informacje o modelu, numer produktu, numer seryjny.

Stosowne informacje można znaleźć na tabliczce znamionowej.

 Ostrzeżenie/przestroga — informacje dotyczące bezpieczeństwa

 Ogólne informacje i wskazówki

 Informacje dotyczące środowiska naturalnego

Producent zastrzega sobie możliwość wprowadzenia zmian bez wcześniejszego powiadomienia.

## 1. INFORMACJE DOTYCZĄCE BEZPIECZEŃSTWA

Przed przystąpieniem do instalacji i rozpoczęciem eksploatacji urządzenia należy uważnie zapoznać się z załączoną instrukcją obsługi. Producent nie odpowiada za obrażenia ciała ani szkody spowodowane nieprawidłową instalacją lub eksploatacją urządzenia. Należy zachować instrukcję obsługi w bezpiecznym i łatwo dostępnym miejscu do wykorzystania w przyszłości.

### 1.1 Bezpieczeństwo dzieci i osób o ograniczonych zdolnościach ruchowych, sensorycznych lub umysłowych



#### **OSTRZEŻENIE!**

Zagrożenie uduszeniem lub odniesieniem obrażeń mogących skutkować trwałym kalectwem.

- Urządzenie mogą obsługiwać dzieci po ukończeniu ósmego roku życia oraz osoby o ograniczonych zdolnościach fizycznych, sensorycznych lub umysłowych, a także nieposiadające odpowiedniej wiedzy lub doświadczenia, jeśli będą one nadzorowane lub zostaną poinstruowane w zakresie bezpiecznego korzystania z urządzenia i będą świadome związanych z tym zagrożeń.
- Dzieci w wieku od 3 do 8 lat i osoby o znacznym stopniu niepełnosprawności nie powinny zbliżać się do urządzenia, jeśli nie znajdują się pod stałym nadzorem.
- Dzieci poniżej 3 roku życia nie powinny zbliżać się do urządzenia, jeśli nie znajdują się pod stałym nadzorem.
- Nie pozwalać dzieciom bawić się urządzeniem.

- Przechowywać opakowanie w miejscu niedostępnym dla dzieci lub pozbyć się go w odpowiedni sposób.
- Przechowywać detergenty poza zasięgiem dzieci.
- Dzieci i zwierzęta domowe nie powinny znajdować się w pobliżu urządzenia, gdy jego drzwi są otworzone.
- Jeśli urządzenie wyposażono w blokadę uruchomienia, zaleca się jej włączenie.
- Dzieciom nie wolno zajmować się czyszczeniem ani konserwacją urządzenia bez odpowiedniego nadzoru.

## 1.2 Ogólne zasady bezpieczeństwa

- Nie zmieniać parametrów technicznych urządzenia.
- Urządzenie jest przeznaczone do użytku w gospodarstwie domowym oraz do podobnych zastosowań w takich miejscach, jak:
  - kuchnie dla pracowników na zapleczkach sklepów w biurach oraz innych miejscach pracy;
  - do obsługi przez klientów w hotelach, motelach, obiektach noclegowych i innych obiektach mieszkalnych;
  - miejscach ogólnodostępnych, jak bloki mieszkalne lub pralnie.
- Urządzenie należy zainstalować jako wolnostojące lub pod kuchennym blatem roboczym, jeśli jest wystarczająco dużo przestrzeni.
- Nie instalować urządzenia za zamykanymi lub przesuwanymi drzwiami ani za drzwiami, których zawiasy są umieszczone po przeciwnej stronie, co uniemożliwiłoby całkowite otwarcie drzwi urządzenia.
- Podłączyć wtyczkę do gniazda elektrycznego dopiero po zakończeniu instalacji. Dopilnować, aby po zakończeniu instalacji był łatwy dostęp do gniazda elektrycznego.
- Wykładzina podłogowa, dywan lub mata podłogowa nie mogą zasłaniać otworów wentylacyjnych w podstawie.

- **OSTRZEŻENIE:** Urządzenia nie wolno zasilać przez zewnętrzny wyłącznik, np. programator czasowy, ani ze źródła zasilania często wyłączanego przez zakład energetyczny.
- Upewnić się, że miejsce instalacji urządzenia jest odpowiednio wietrzne, aby zapobiec cofaniu się do pomieszczenia szkodliwych spalin z urządzeń zasilanych opałem lub z kominka.
- Powietrza wylotowego nie wolno kierować do przewodu kominowego służącego do odprowadzania spalin z urządzeń spalających gaz lub inne paliwa.
- Ciśnienie robocze wody w punkcie podłączenia powinno wynosić od 0,5 bara (0,05 MPa) do 8 barów (0,8 MPa).
- Nie należy przekraczać maksymalnego ciężaru ładunku, który wynosi 10 kg (patrz „Tabela programów”).
- Urządzenie powinno być podłączone do sieci wodociągowej za pomocą dołączonego nowego zestawu węży lub innego nowego zestawu węży dostarczonego przez autoryzowane centrum serwisowe.
- Nie wolno używać starego zestawu węży.
- Jeśli przewód zasilający jest uszkodzony, musi go wymienić producent, autoryzowane centrum serwisowe lub inna wykwalifikowana osoba, aby zapobiec ryzyku porażenia prądem.
- Usuwać włókna z tkanin i inne zanieczyszczenia nagromadzone wokół urządzenia.
- Nie uruchamiać urządzenia bez filtrów. Przed każdym użyciem urządzenia oczyścić filtr.
- Rzeczy zabrudzone substancjami, jak olej roślinny lub mineralny, aceton, alkohol, ropa, nafta, odplamiacze, terpentyna, wosk czy środki do usuwania wosku, należy przed wysuszeniem w pralko-suszarce wyprać osobno w gorącej wodzie ze zwiększoną ilością detergentu.

- Nie używać urządzenia do rzeczy zanieczyszczonych przemysłowymi środkami chemicznymi.
- W suszarce nie wolno suszyć niewypranych rzeczy.
- W pralko-suszarce nie wolno suszyć przedmiotów, jak gumowa pianka (pianka lateksowa), czepki prysznicowe, tkaniny wodoodporne, ubrania powlekane gumą i ubrania lub poduszki z wkładką z pianki lateksowej.
- Płyny zmiękczające do tkanin i podobne produkty wolno stosować wyłącznie zgodnie z zaleceniami ich producentów.
- Wyjąć wszystkie przedmioty mogące wywołać zapłon, takie jak zapalniczki lub zapalki.
- Nie należy zatrzymywać pralko-suszarki przed zakończeniem cyklu suszenia, jeśli nie można natychmiast wyjąć z niej wszystkich rzeczy i rozłożyć ich w celu rozproszenia ciepła.
- Ostatnia część cyklu pracy pralko-suszarki odbywa się bez nagrzewania (cykl chłodzenia), aby rzeczy były schłodzone do temperatury, która ich nie uszkodzi.
- Do czyszczenia urządzenia nie wolno używać wody pod ciśnieniem ani pary wodnej.
- Wyczyścić urządzenie za pomocą wilgotnej szmatki. Stosować wyłącznie obojętne środki do czyszczenia. Nie używać produktów ściernych, myjek do szorowania, rozpuszczalników ani metalowych przedmiotów.
- Przed przystąpieniem do konserwacji należy wyłączyć urządzenie i wyjąć wtyczkę przewodu zasilającego z gniazda.

## 2. WSKAZÓWKI DOTYCZĄCE BEZPIECZEŃSTWA

### 2.1 Instalacja



Urządzenie należy zainstalować zgodnie z odpowiednimi krajowymi przepisami.

- Należy postępować zgodnie z instrukcją instalacji dołączoną do urządzenia.
- Nie instalować ani nie używać urządzenia w miejscach, w których temperatura może być niższa niż 5°C lub wyższa niż 35°C.

- Podczas przenoszenia urządzenia należy zawsze je trzymać w położeniu pionowym.
- Aby zapewnić prawidłową pracę sprężarki, należy odczekać 6 godzin od chwili instalacji przed użyciem urządzenia.
- Zapewnić odpowiednią cyrkulację powietrza pomiędzy urządzeniem i podłogą.
- Usunąć wszystkie elementy opakowania i blokady transportowe.
- Podłoże, na którym będzie stało urządzenie, musi być płaskie, stabilne, odporne na działanie wysokiej temperatury i czyste.
- Przechowywać blokady transportowe w bezpiecznym miejscu. Jeśli w przyszłości zajdzie potrzeba ponownego transportu urządzenia, należy zamontować blokady w celu unieruchomienia bębna, aby zapobiec wewnętrznym uszkodzeniom.
- Zachować ostrożność podczas przenoszenia urządzenia, ponieważ jest ono ciężkie. Należy zawsze stosować rękawice ochronne i mieć na stopach pełne obuwie.
- Nie instalować ani nie używać uszkodzonego urządzenia.
- Nie instalować urządzenia w miejscach, które uniemożliwiają całkowite otwarcenie drzwi urządzenia.
- Wyregulować nóżki, aby zapewnić odpowiednią przestrzeń między urządzeniem a podłogą.
- Po ustawieniu urządzenia w docelowym miejscu należy za pomocą poziomicy sprawdzić, czy jest prawidłowo wypoziomowane. W przeciwnym razie należy odpowiednio wyregulować jego nóżki.

## 2.2 Podłączenie do sieci elektrycznej



### **OSTRZEŻENIE!**

Zagrożenie pożarem i porażeniem prądem elektrycznym.

- Urządzenie musi być uziemione.

- Należy używać wyłącznie prawidłowo zamontowanego gniazda elektrycznego z uziemieniem.
- Nie stosować rozgałęźników ani przedłużaczy.
- Odłączając urządzenie, nie należy ciągnąć za przewód zasilający. Należy zawsze ciągnąć za wtyczkę sieciową.
- Nie dotykać przewodu zasilającego ani wtyczki mokrymi rękami.
- Urządzenie spełnia wymogi dyrektyw EWG.

## 2.3 Podłączenie do sieci wodociągowej

- Uważać, aby nie uszkodzić węży wodnych.
- Przed podłączeniem urządzenia do nowej instalacji wodociągowej lub instalacji, z której nie korzystano przez dłuższy czas lub która była naprawiana lub do której podłączono nowe urządzenia (liczniki wody itp.), należy umożliwić wypływ wody, aż będzie ona czysta.
- Podczas pierwszego użycia urządzenia i bezpośrednio po nim należy upewnić się, że nie ma widocznych wycieków wody.

## 2.4 Eksploatacja



### **OSTRZEŻENIE!**

Zagrożenie odniesieniem obrażeń, porażeniem prądem, pożarem lub uszkodzeniem urządzenia.

- Nie umieszczać w urządzeniu, na nim ani w jego pobliżu łatwopalnych substancji ani przedmiotów nasączonych łatwopalnymi substancjami.
- Nie dotykać szklanych drzwi podczas trwania programu. Szyba może być gorąca.
- Nie wolno suszyć uszkodzonych rzeczy (rozdartych, wystrzępionych itp.), w których znajduje się wypełnienie.
- Jeśli do prania dodano odplamiacz, przed uruchomieniem cyklu suszenia należy wykonać dodatkowe płukanie.

- Upewnić się, że w praniu nie ma żadnych metalowych przedmiotów.
- W urządzeniu można suszyć wyłącznie tkaniny nadające się do suszenia w pralko-suszarce. Należy przestrzegać zaleceń dotyczących czyszczenia umieszczonych na metce.
- Przedmioty z tworzywa sztucznego nie są odporne na wysoką temperaturę.
  - Jeśli do prania włożono zasobnik z detergentem, należy go wyjąć przed uruchomieniem programu suszenia.
  - Nie używać zasobnika z detergentem, gdy ustawiany jest program ciągły.



#### **OSTRZEŻENIE!**

Zagrożenie odniesieniem obrażeń lub uszkodzeniem urządzenia.

- Nie siadać ani nie stawać na otworzonych drzwiach urządzenia.
- W urządzeniu nie wolno suszyć rzeczy, z których kapie woda.

## 2.5 Sprężarka



#### **OSTRZEŻENIE!**

Zagrożenie uszkodzeniem urządzenia.

- Sprężarka oraz jej układ w pralko-suszarce są napełnione specjalną substancją niezawierającą fluorochlorowęglowodorów. Układ musi być szczelny. Uszkodzenie układu może spowodować jego rozszczelnienie.

## 2.6 Serwis

- Należy skontaktować się z autoryzowanym punktem serwisowym, który naprawi urządzenie.
- Należy stosować wyłącznie oryginalne części zamienne.

## 2.7 Utylizacja

- Odłączyć urządzenie od źródła zasilania i zamknąć dopływ wody.
- Odciąć przewód zasilający blisko urządzenia i oddać do utylizacji.
- Wymontować zatrzask drzwi, aby uniemożliwić zamknięcie się dziecka lub zwierzęcia w bębnie.
- Utylizację urządzenia należy przeprowadzić zgodnie miejscowymi przepisami w zakresie utylizacji zużytego sprzętu elektrycznego i elektronicznego (WEEE).

# 3. INSTALACJA



#### **OSTRZEŻENIE!**

Patrz rozdział dotyczący bezpieczeństwa.

## 3.1 Rozpakowanie



#### **OSTRZEŻENIE!**

Przed instalacją urządzenia należy usunąć wszystkie elementy blokady transportowej i opakowania.



#### **OSTRZEŻENIE!**

Ponieważ urządzenie zostanie położone na tylnej ścianie, **należy odczekać 6 godzin przed jego użyciem**. Jest to niezbędny czas, aby zapewnić prawidłową pracę sprężarki.



#### **OSTRZEŻENIE!**

Założyć rękawiczki.

1. Zdjąć zewnętrzną folię. W razie potrzeby należy użyć noża.



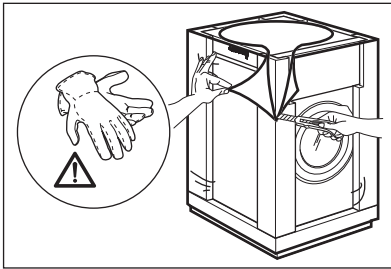

2. Zdjąć kartonową przykrywkę i styropianowe elementy opakowania.

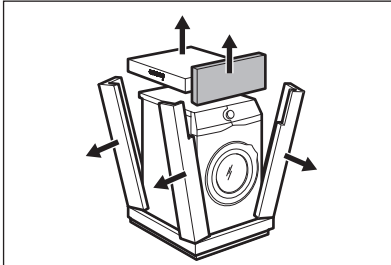

3. Zdjąć wewnętrzną folię.

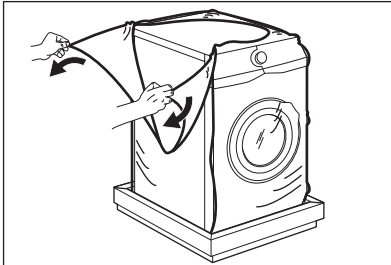

4. Otworzyć drzwi i wyjąć z uszczelki drzwi zabezpieczenie styropianowe oraz wyjąć wszystkie przedmioty z bębna.

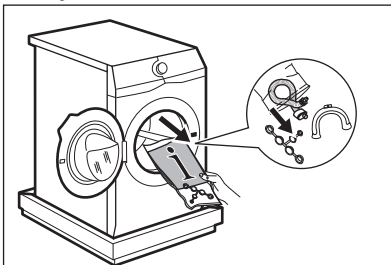

5. Ostrożnie położyć urządzenie na tylnej ścianie.  
6. Położyć przedni styropianowy element opakowania na podłodze pod urządzeniem.

- i** Uważać, aby nie uszkodzić węża.

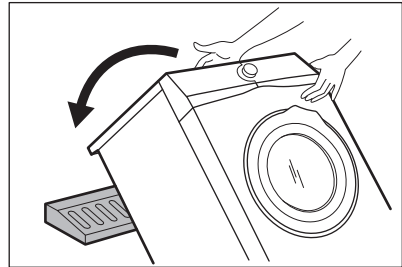

7. Usunąć blok styropianu ze spodu urządzenia.

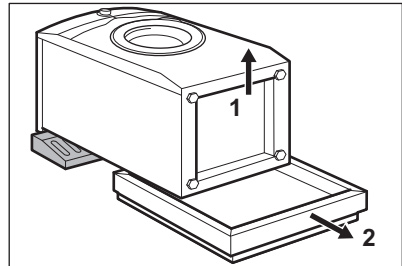

8. Podnieść urządzenie do pozycji pionowej.

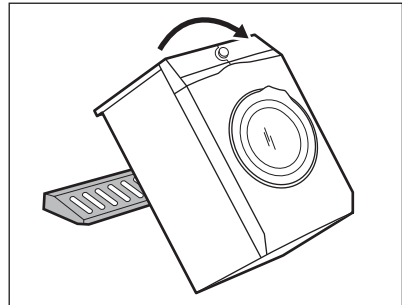

9. Zdjąć przewód zasilający i wąż spustowy z uchwytów.

- i** Z węża spustowego może wypłynąć woda. Jest to rezultat testów z użyciem wody przeprowadzanych w fabryce.

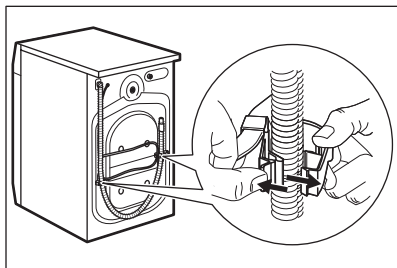

10. Odkręcić trzy śruby kluczem dołączonym w komplecie z urządzeniem.

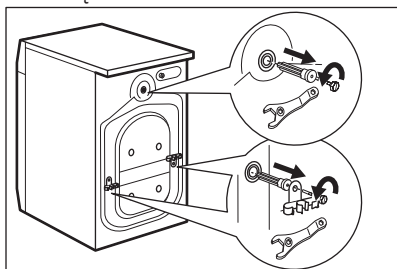

### 3.2 Instalacja pod blatem

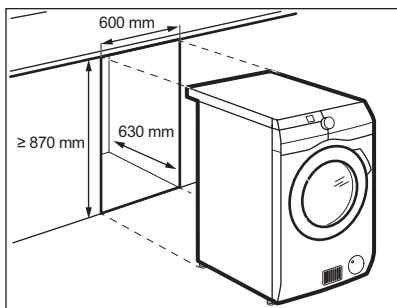

### 3.3 Umiejscowienie i wypoziomowanie

1. Urządzenie należy instalować na stabilnej i poziomej powierzchni.

11. Wyciągnąć plastikowe rozpórki.  
12. W otwory włożyć plastikowe zatyczki znajdujące się w torebce z instrukcją.

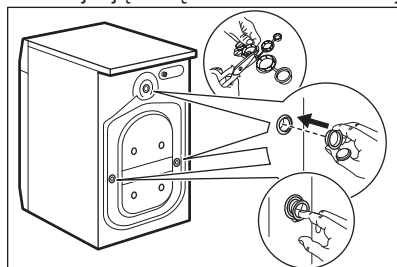

- i** Zaleca się zachowanie opakowania oraz blokad transportowych na przyszłość.

Urządzenie można zainstalować jako wolnostojące lub pod blatem kuchennym, zachowując odpowiednią przestrzeń (patrz rysunek).



#### **UWAGA!**

Nie instalować urządzenia w ciasnej wnęce!  
Zapewnić odpowiednią cyrkulację powietrza przez dolną część mebli.



#### **UWAGA!**

Aby zapewnić swobodną cyrkulację powietrza pod urządzeniem, nie zakładać listew wygłuszających (jeśli dotyczy).



Należy upewnić się, że wykładzina nie uniemożliwia swobodnej cyrkulacji powietrza pod urządzeniem. Urządzenie nie może dotykać ścian ani innych przedmiotów.

2. Poluzować lub dokręcić nóżki, aby wypoziomować urządzenie.



### OSTRZEŻENIE!

Nie należy umieszczać pod nóżkami urządzenia kawałków kartonu, drewna lub innych materiałów w celu wypoziomowania.

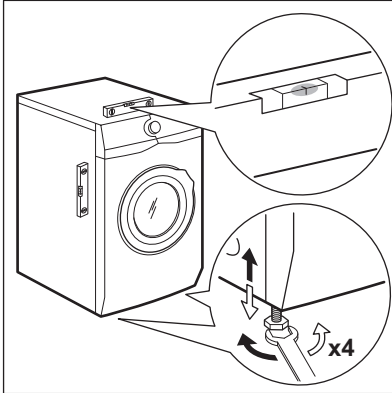

Urządzenie musi być wypoziomowane i stabilne.



Prawidłowe wypoziomowanie urządzenia eliminuje drgania, hałas oraz ruchy urządzenia podczas pracy.



Jeśli urządzenie zainstalowano na cokole lub jeśli ustawiono pralko-suszarkę na pralce, należy użyć akcesoriów opisanych w rozdziale „Akcesoria”. Należy uważnie przeczytać instrukcję dołączoną do urządzenia i akcesoriów.

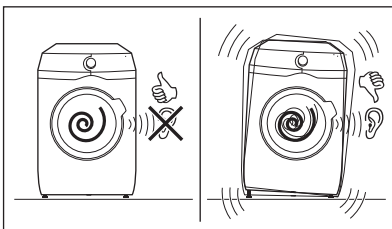

## 3.4 Wąż dopływowy

1. Podłączyć wąż dopływowy z tyłu urządzenia.
2. Skierować go w prawo lub w lewo, odpowiednio do położenia zaworu wody.

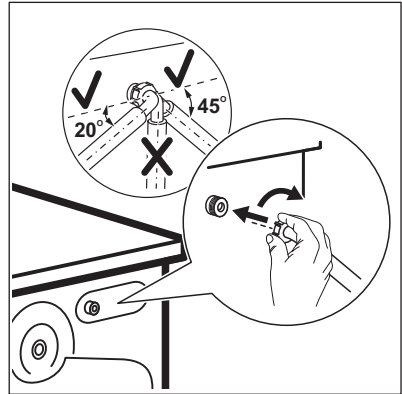

Upewnić się, że wąż dopływowy nie jest skierowany pionowo.

3. W razie potrzeby poluzować nakrętkę wieńcową, aby ustawić wąż w odpowiednim położeniu.
4. Podłączyć wąż dopływowy do zaworu zimnej wody z gwintem 3/4".

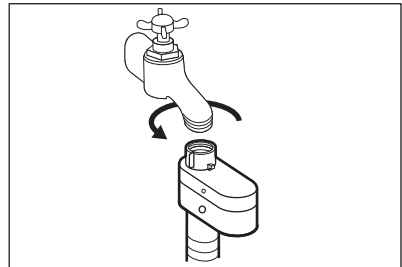

### UWAGA!

Sprawdzić, czy nie ma wycieków ze złączek.



Nie stosować węży przedłużających, jeśli wąż dopływowy jest za krótki. Należy skontaktować się z punktem serwisowym, aby zamówić dłuższy wąż dopływowy.

### 3.5 Zabezpieczenie przed zalaniem

Wąż dopływowy wyposażony jest w zabezpieczenie przed zalaniem. Zabezpieczenie chroni przed wyciekami wody z węża na skutek procesu starzenia.

Czerwony sektor w okienku „A” wskazuje tę usterkę.

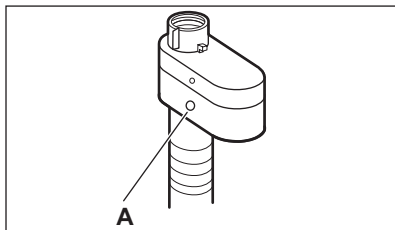

W takim przypadku należy zamknąć zawór wody i skontaktować się z autoryzowanym punktem serwisowym w celu uzgodnienia wymiany węża.

### 3.6 Odprowadzanie wody

Końcówka węża spustowego powinna znajdować się na wysokości nie mniejszej niż 60 cm i nie większej niż 100 cm od powierzchni podłogi.

- i** Wąż spustowy można przedłużyć maksymalnie do 400 cm. Więcej informacji na temat innych wężów spustowych i przedłużających można uzyskać w autoryzowanym punkcie serwisowym.

Wąż spustowy można podłączyć na różne sposoby:

1. Zagiąć wąż na kształt litery U i poprowadzić go wzdłuż plastikowej prowadnicy węża.

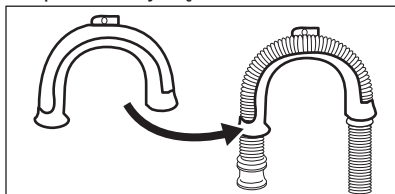

2. Na krawędzi umywalki – przymocować prowadnicę do zaworu wody lub do ściany.

- i** Uwaga: plastikowa prowadnica nie może poruszać się podczas odpompowywania wody.

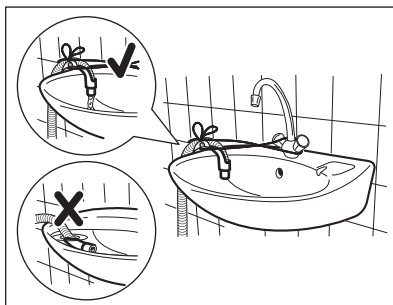

- i** Sprawdzić, czy wąż spustowy nie jest zanurzony w wodzie. Może nastąpić cofnięcie brudnej wody do urządzenia.

3. Do rury kanalizacyjnej z otworem wentylacyjnym – włożyć wąż spustowy bezpośrednio do rury kanalizacyjnej. Patrz ilustracja.

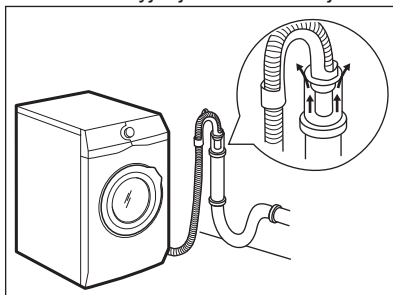

- i** Należy zawsze zapewnić wentylację końcówki węża spustowego, tj. wewnętrzna średnica rury kanalizacyjnej (min. 38 mm – min. 1,5") musi być większa niż zewnętrzna średnica węża spustowego.

4. Jeśli końcówka węża spustowego wygląda w następujący sposób (patrz ilustracja), można ją włożyć bezpośrednio do rury kanalizacyjnej.

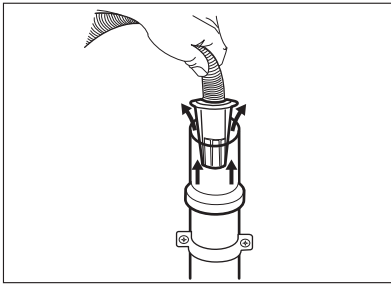

5. **Bez plastikowej prowadnicy węża, do syfonu umywalki – umieścić wąż spustowy na króćcu syfonu i zabezpieczyć zaciskiem.** Patrz ilustracja.

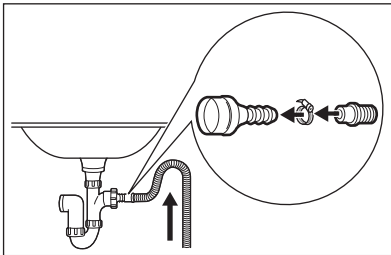

Należy ułożyć wąż spustowy w pętłę, aby nie dopuścić do przedostawania się zanieczyszczeń ze zlewu do urządzenia.

6. Włożyć wąż **bezpośrednio do rury kanalizacyjnej** zabudowanej w ścianie i zabezpieczyć zaciskiem.

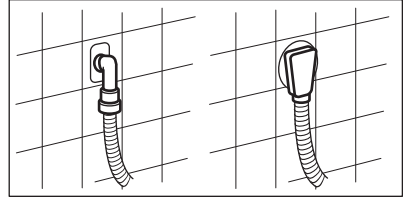

## 4. OPIS URZĄDZENIA

### 4.1 Widok urządzenia

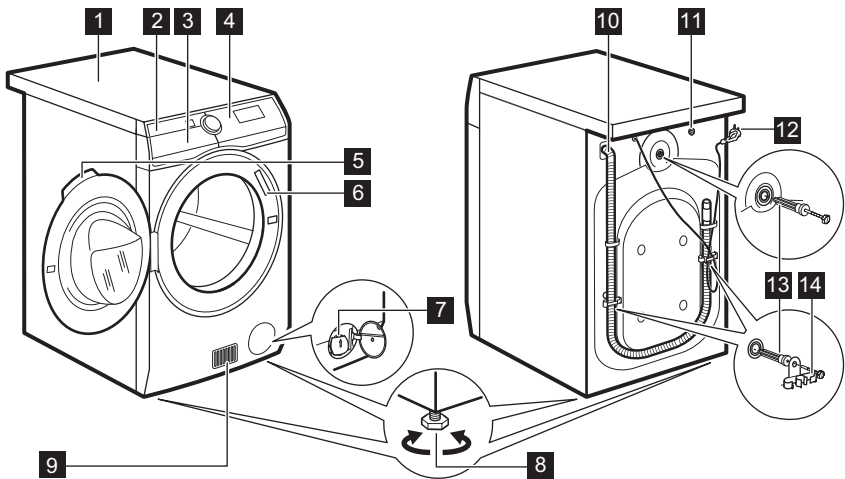

- 1 Błat roboczy  
2 Dozownik detergentu

- 3 Filtr(-y) powietrza  
4 Panel sterowania

- |   |                                |
|---|--------------------------------|
| <b>5</b> Uchwyt drzwi                     | <b>11</b> Zawór dopływu wody   |
| <b>6</b> Tabliczka znamionowa             | <b>12</b> Przewód zasilający   |
| <b>7</b> Filtr pompy opróżniającej        | <b>13</b> Blokady transportowe |
| <b>8</b> Nóżki do poziomowania urządzenia | <b>14</b> Uchwyty węża         |
| <b>9</b> Szczeliny wentylacyjne           |                                |
| <b>10</b> Wąż spustowy                    |                                |

## 5. PANEL STEROWANIA

### 5.1 Opis panelu sterowania

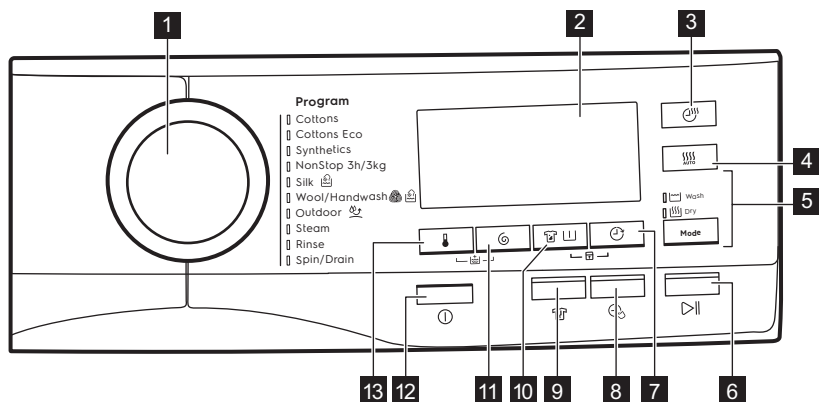





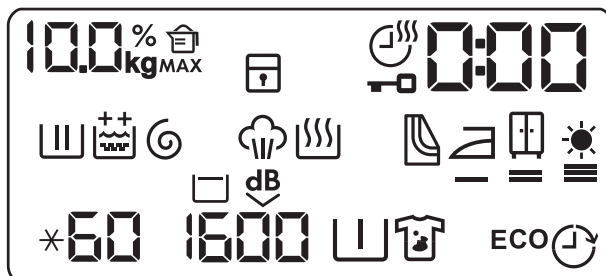





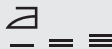

- |  |  |
|--|--|
| <b>1</b> Pokrętko wyboru programów                         | <b>8</b> Przycisk dotykowy Time Manager                      |
| <b>2</b> Wyświetlacz                                       | <b>9</b> Przycisk dotykowy ochrony przed zagnieceniami       |
| <b>3</b> Przycisk dotykowy czasu suszenia                  | <b>10</b> Przycisk dotykowy odplamiania/prania wstępnego     |
| <b>4</b> Przycisk dotykowy poziomu suszenia                | <b>11</b> Przycisk dotykowy zmniejszenia prędkości wirowania |
| <b>5</b> Przycisk dotykowy Mode                            | <b>12</b> Przycisk Wł./Wył.                                  |
| •  Wash  | <b>13</b> Przycisk dotykowy wyboru temperatury               |
| •  Dry   |  |
| <b>6</b> Przycisk dotykowy Start/Pauza                     |  |
| <b>7</b> Przycisk dotykowy opóźnienia rozpoczęcia programu |  |

## 5.2 Wyświetlacz



	Wskaźnik ciężaru prania. Symbol <b>kg</b> miga podczas wykrywania ciężaru ładunku (patrz rozdział „Funkcja wykrywania ładunku SensiCare”).
<b>MAX</b>	Wskaźnik maksymalnego ładunku. Miga, gdy wielkość ładunku przekracza maksymalny wsad dla wybranego programu.
<b>000</b> % 🏠	Wskaźnik ilości detergentu: wskazuje ilość wymaganego detergentu w procentach.
	Wskaźnik blokady uruchomienia.
	Wskaźnik czasu suszenia.
	Wskaźnik blokady drzwi.
<b>0:00</b>	Wskaźnik cyfrowy może pokazywać: <ul style="list-style-type: none"> <li>• Czas trwania programu (np. <b>2:40</b>, fazy prania oraz/lub suszenia).</li> <li>• Czas opóźnienia programu (np. <b>30'</b> lub <b>2h</b>).</li> <li>• Zakończenie cyklu ().</li> <li>• Kod ostrzeżenia (np. <b>E20</b>).</li> </ul>
	Wskaźnik fazy prania: miga podczas fazy prania wstępnego i zasadniczego.
	Wskaźnik fazy płukania. Miga podczas fazy płukania.
	Opcja stałego dodatkowego płukania: <ul style="list-style-type: none"> <li>•  – jedno dodatkowe płukanie.</li> <li>•  – dwa dodatkowe płukania.</li> </ul>
	Wskaźnik fazy wirowania i odpompowania. Miga podczas fazy wirowania i odpompowania.
	Wskaźnik fazy parowej.

	Wskaźnik fazy suszenia.
	Wskaźnik czyszczenia filtrów powietrza.
	Wskaźnik funkcji Suche do prasowania.
	Wskaźnik funkcji Suche do szafy.
	Wskaźnik dodatkowego suszenia.
	Wskaźnik temperatury. Wskaźnik  pojawia się, gdy wybrano pranie w zimnej wodzie.
	Wskaźnik prędkości wirowania.
	Wskaźnik funkcji Stop z wodą.
	Wskaźnik funkcji Bardzo ciche.
	Wskaźnik prania wstępnego.
	Wskaźnik odplamiania.
<b>EKO</b>	Wskaźniki trybu energooszczędnego. Wskaźnik ten świeci się, gdy ustawiono program Bawełniane eko.
	Wskaźnik opóźnienia rozpoczęcia programu.

## 6. POKRĘTŁO I PRZYCISKI

### 6.1 Wł./Wył. ⓘ

Naciśnięcie tego przycisku przez kilka sekund umożliwia włączenie lub wyłączenie urządzenia. Podczas włączania i wyłączania urządzenia emitowane są dwa różne dźwięki.

W niektórych przypadkach funkcja Tryb czuwania automatycznie wyłącza urządzenie, aby zmniejszyć pobór energii. Należy wtedy ponownie włączyć urządzenie.

Więcej informacji znajduje się w rozdziale Codzienna eksploatacja.

### 6.2 Wprowadzenie





Opcje/funkcje nie są dostępne dla wszystkich programów prania. Należy sprawdzić zgodność opcji/funkcji z programami prania w „Tabeli programów”. Dana opcja/funkcja może wykluczać inną. W takim przypadku urządzenie nie pozwoli na jednoczesny wybór niezgodnych opcji/funkcji. Ekran dotykowy i przyciski powinny być zawsze czyste i suche.



### 6.3 Temperatura

Przy wyborze programu prania urządzenie automatycznie proponuje domyślną temperaturę.

Dotknąć przycisku, aż na wyświetlaczu pojawi się żądana wartość temperatury.

Gdy na wyświetlaczu widoczne są wskaźniki  i , urządzenie nie podgrzewa wody.

### 6.4 Wirowanie

Po ustawieniu programu urządzenie automatycznie wybiera maksymalną prędkość wirowania.

Dotknąć tego przycisku, aby:

- **Zmniejszyć prędkość wirowania.**

 Na wyświetlaczu widoczne są wyłącznie prędkości wirowania dostępne dla ustawionego programu.

- **Włączyć opcję Stop z wodą.**  
Urządzenie nie odpompuje wody z ostatniego płukania, aby zapobiec powstaniu zagniecia na praniu. Program prania kończy się z wodą w bębnie, a ostatnia faza wirowania nie jest przeprowadzana. Na wyświetlaczu pojawi się wskaźnik . Bęben obraca się regularnie, aby zmniejszyć zagniecia. Drzwi pozostaną zablokowane. Bęben obraca się regularnie, aby zmniejszyć zagniecia. Aby otworzyć drzwi, należy odpompować wodę. Dotknąć przycisku Start/Pauza: urządzenie wykona fazę wirowania i odpompuje wodę.
- **Włączyć opcję Cichy.**  
Wszystkie fazy wirowania (pośrednie i ostatnia) są wstrzymane, a program kończy się z wodą w bębnie. Pozwala to zmniejszyć zagniecia. Program jest bardzo cichy, można go uruchamiać nocą, gdy dostępne są tańsze taryfy za prąd. W niektórych programach płukania pobierana jest większa ilość wody.

Na wyświetlaczu pojawi się wskaźnik .

Drzwi pozostaną zablokowane. Bęben obraca się regularnie, aby zmniejszyć zagniecia. Aby otworzyć drzwi, należy odpompować wodę.

Dotknąć przycisku Start/Pauza: urządzenie wykonuje tylko fazę odpompowania.

 Urządzenie automatycznie odpompuje wodę po około 18 godzinach.

### 6.5 Odplamianie/Pranie wstępne

Naciskać przycisk, aby włączyć jedną z dwóch opcji.

Na wyświetlaczu pojawi się odpowiedni wskaźnik.

- **Odplamianie **

Wybrać tę opcję, aby dodać fazę odplamiania do programu w celu usunięcia uporczywych plam za pomocą odplamiacza.

Dodać odplamiacz do przegródki . Odplamiacz zostanie dodany podczas odpowiedniej fazy programu prania.

 Opcja ta może wydłużyć czas trwania programu.

 Funkcja nie jest dostępna z temperaturą niższą niż 40°C.

- **Pranie wstępne **

Opcja ta umożliwia dodanie fazy prania wstępnego w 30°C przed fazą prania.

Opcja jest zalecana do mocno zabrudzonego prania, zwłaszcza zawierającego piasek, pył, błoto lub inne cząstki stałe.

 Opcja ta może wydłużyć czas trwania programu.

 Nie można wybrać obu tych opcji jednocześnie.

## 6.6 Opóźniony start

Ta opcja umożliwia późniejsze rozpoczęcie programu, w dogodnym czasie.

Kilkakrotnie dotknąć przycisku, aby ustawić żądany czas opóźnienia. Czas zwiększa się skokowo co 30 minut do 90 minut, a następnie od 2 godzin do 20 godzin.

Po uruchomieniu cyklu za pomocą przycisku Start/Pauza na wyświetlaczu pojawi się wybrany czas opóźnienia, a urządzenie rozpocznie odliczanie.

## 6.7 Time Manager

Ta opcja umożliwia skrócenie czasu trwania programu.

- W przypadku średnio lub lekko zabrudzonego prania można skrócić program prania. Dotknąć przycisku **jednokrotnie**, aby skrócić czas trwania.
- Gdy ładunek jest niewielki, dotknąć przycisku **dwukrotnie**, aby ustawić program bardzo szybki.

Odpowiednio zmieni się czas trwania programu na wyświetlaczu.

Po naciśnięciu tego przycisku zaświeci się umieszczona nad nim kontrolka.

 Ta opcja służy także do skracania programu Para.

## 6.8 Ochrona przed zagnieceniami

Ta opcja pozwala na dodanie fazy ochrony przed zagnieceniami po zakończeniu programu.

Faza ta chroni przed zagnieceniami oraz ułatwia prasowanie odzieży.

Gdy ta opcja zostanie wybrana, kontrolka nad przyciskiem zaświeci się, a następnie zacznie migać podczas fazy ochrony przed zagnieceniami.

 Opcja ta może wydłużyć czas trwania programu.

Dotknięcie jakiegokolwiek przycisku spowoduje zatrzymanie fazy ochrony

przed zagnieceniami i odblokowanie drzwi.

## 6.9 Suszenie przez określony czas

Dotknięcie tego przycisku pozwoli na ustawienie czasu odpowiadającego tkaninom, które mają być suszone (patrz tabela „Suszenie przez określony czas”). Na wyświetlaczu pojawi się ustawiona wartość.







Każde dotknięcie tego przycisku powoduje wydłużenie czasu o 5 minut.

 Zakres czasu do ustawienia różni się w zależności od typu tkaniny.

## 6.10 Stopnie wysuszenia

Dotknąć tego przycisku, aby ustawić jeden z 3 automatycznych poziomów suszenia proponowanych przez urządzenie.



Na wyświetlaczu zaświeci się odpowiedni wskaźnik stopnia wysuszenia:

-  =  **Suche do prasowania:** wyprane rzeczy należy wyprasować.
-  =  **Suche do szafy:** wyprane rzeczy można schować do szafy.
-  =  **Ekstra suche:** wyprane rzeczy zostaną zupełnie wysuszone.

 Nie można ustawić wszystkich poziomów dla każdego typu tkaniny.

## 6.11 Mode

Użycie tego przycisku pozwala na wybranie cyklu:



- **Tylko pranie** : świeci się wskaźnik Wash.
- **Pranie i suszenie** : świecą się wskaźniki Wash i Dry.
- **Tylko suszenie** : świeci się wskaźnik Dry.



## 6.12 Start/Pauza ▷||



Dotknąć przycisku Start/Pauza, aby uruchomić urządzenie, włączyć tryb pauzy lub przerwać działanie programu.

# 7. PROGRAMY

## 7.1 Tabela programów

Program	Opis programu
<b>Programy prania</b>	
Bawełniane	<b>Białe i kolorowe tkaniny bawełniane.</b> Średnio, bardzo lub lekko zabrudzone.
Bawełniane eko	<b>Białe i kolorowe tkaniny bawełniane.</b> Średnio, bardzo lub lekko zabrudzone. <b>Energooszczędny program „Bawełniane”.</b> Ten program prania w temperaturze 60°C z wsadem 10 kg jest programem referencyjnym dla danych umieszczonych na etykiecie efektywności energetycznej zgodnie z dyrektywą 96/60/WE. Program ten należy wybrać, aby uzyskać dobry efekt prania i obniżyć zużycie energii. Czas trwania programu prania jest wydłużony.
Syntetyczne	<b>Tkaniny syntetyczne lub mieszane.</b> Średnio zabrudzone.
<b>Program prania i suszenia</b>	
NonStop 3h/3kg	<b>Tkaniny mieszane (bawełniane i syntetyczne).</b> Łączony program umożliwiający jednorazowe wypranie i wysuszenie do 3 kg prania. Czas jego trwania wynosi zaledwie 3 godziny. Na wyświetlaczu zaczną także migać wskaźnik  .
<b>Dodatkowe programy prania</b>	
 Jedwab	Specjalny program przeznaczony <b>do prania tkanin jedwabnych i mieszanych tkanin syntetycznych.</b>
 Wełna/Pranie ręczne	<b>Rzeczy wełniane nadające się do prania w pralce i przeznaczone do prania ręcznego oraz inne tkaniny z symbolem „pranie ręczne”<sup>1</sup>).</b>

Program	Opis programu
 Odzież sportowa	<p data-bbox="434 188 968 260"> Nie używać płynu zmiękczającego do tkanin i upewnić się, że w dozowniku detergentu nie został płyn.</p> <p data-bbox="430 284 1025 355"><b>Odzież turystyczna, techniczna, sportowa, kurtki z materiałów nieprzemakalnych i oddychających, kurtki z odpinanym futerkiem lub wewnętrzną podpinką.</b></p> <p data-bbox="434 371 977 523"> Ponieważ programy prania i suszenia są połączone ze sobą, faza suszenia działa również jako faza regeneracji tkanin nieprzemakalno-oddychających. <b>Upewnić się, czy na metce znajduje się informacja, że tkaniny można suszyć w suszarce.</b></p>
<b>Program parowy</b>	



Program	Opis programu
Para	<p><b>Program parowy do tkanin bawełnianych i syntetycznych.</b> Program parowy można stosować do odzieży suszonej<sup>2)</sup>, pranej lub raz noszonej. Program zmniejsza zagniecenia i usuwa nieprzyjemne zapachy<sup>3)</sup> oraz rozluźnia włókna. Po zakończeniu programu należy szybko wyjąć pranie z bębna. Prasowanie po programie parowym jest dużo łatwiejsze. Nie stosować detergentu. Jeśli jest to konieczne, należy usunąć plamy wypraniem lub miejscowym odplamianiem. Programy parowe nie realizują żadnych cykli higienicznych. Nie włączać programu parowego dla następujących rodzajów odzieży:</p> <ul style="list-style-type: none"> <li>• Rzeczy nieprzeznaczone do suszenia w suszarce.</li> <li>• Rzeczy z elementami plastikowymi, metalowymi, drewnianymi itp.</li> </ul> <p>Środek zapachowy <b>ELECTROLUX</b>. Dzięki zastosowaniu tego łagodnego środka zapachowego pranie będzie pachniało jak świeżo wyprane: wlać jedną butelkę do komory  i normalnie uruchomić program parowy. Jeśli ładunek prania jest mniejszy, należy zmniejszyć dawkę środka zapachowego. Przycisk Time Manager umożliwia skrócenie czasu trwania programu, jeśli odświeżane są rzeczy przeznaczone do prania w niskiej temperaturze.</p> <p><b>NIE NALEŻY:</b></p> <ul style="list-style-type: none"> <li>• Suszyć odzieży odświeżonej z dodatkiem zapachu w suszarce. Spowoduje to ulotnienie się zapachu.</li> <li>• Stosować środka zapachowego do innych celów niż opisane.</li> <li>• Stosować środka zapachowego do nowej odzieży. Nowa odzież może zawierać pozostałości substancji wykończalniczych, które mogłyby wejść w reakcję ze środkiem zapachowym.</li> </ul> <p> Środek zapachowy jest dostępny w sklepie internetowym <b>ELECTROLUX</b> oraz w autoryzowanych punktach sprzedaży.</p>
<b>Programy specjalne</b>	
Płukanie	Płukanie i odwirowanie prania. <b>Wszystkie tkaniny</b> z wyjątkiem wełnianych i bardzo delikatnych. Zmniejszyć prędkość wirowania odpowiednio do rodzaju prania.
Wirowanie/Odpompowanie	<b>Wszystkie tkaniny z wyjątkiem wełnianych i bardzo delikatnych.</b> Odwirowanie prania i odpompowanie wody z bębna.

1) Podczas tego cyklu bęben obraca się powoli w celu zapewnienia delikatnego prania. Może wydawać się, że bęben nie obraca się lub że nie obraca się prawidłowo.











2) Jeśli ustawiono program parowy z suszeniem prania, po zakończeniu programu pranie może wydawać się wilgotne. Rozwiesić pranie na około 10 minut.

3) Program parowy nie usuwa szczególnie intensywnych zapachów.

**Temperatura programu, maksymalna prędkość wirowania i maksymalny wsad**

Program	Temperatura domyślna Zakres temperatury	Referencyjna prędkość wirowania Zakres prędkości wirowania	Maksymalny ciężar wsadu
<b>Programy prania</b>			
Bawełniane	40°C 95°C – pranie w zimnej wodzie	1600 obr./min 1600 obr./min – 400 obr./min	10 kg
Bawełniane eko	60°C 60°C – 40°C	1600 obr./min 1600 obr./min – 400 obr./min	10 kg
Syntetyczne	40°C 60°C – pranie w zimnej wodzie	1200 obr./min 1200 obr./min – 400 obr./min	4 kg
NonStop 3h/3kg	30°C 40°C – 30°C	1600 obr./min 1600 obr./min – 1000 obr./min	3 kg
 Jedwab	30°C	1000 obr./min 1000 obr./min – 1000 obr./min	0.5 kg
 Wełna/Pranie ręczne	40°C 40°C – pranie w zimnej wodzie	1200 obr./min 1200 obr./min – 400 obr./min	1.5 kg
 Odzież sportowa	30°C 40°C – pranie w zimnej wodzie	1200 obr./min 1200 obr./min – 400 obr./min	2 kg
Para			1 kg
Płukanie		1600 obr./min 1600 obr./min – 400 obr./min	10 kg
Wirowanie/Odpompowanie		1600 obr./min 1600 obr./min – - - -	10 kg

## Zgodność opcji programów

Program	Opcje									
	Bawełniane	Bawełniane eko	Syntetyczne	NonStop 3h/3kg	Jedwab	Wetna/Pranie ręczne	Odzież sportowa	Para	Płukanie	Wirowanie/Odpompowanie
 Wirowanie	■	■	■		■	■	■		■	■
 Stop z wodą	■	■	■			■	■		■	
 Bardzo ciche	■	■	■							
--- Bez wirowania										■ <sup>1)</sup>
 Dodatkowe płukanie	■	■	■	■			■		■	
 Pranie wstępne	■	■	■							
 Odplamianie <sup>2)</sup>	■	■	■							
 Opóźniony start	■	■	■	■	■	■	■	■	■	■
 Time Manager <sup>3)</sup>	■	■	■					■		
 Ochrona przed zagnieceniami	■	■	■				■	■		
 Suszenie przez określony czas	■	■	■			■	■			

Program										
Opcje	Bawełniane	Bawełniane eko	Syntetyczne	NonStop 3h/3kg	Jedwab	Wełna/Pranie ręczne	Odzież sportowa	Para	Płukanie	Wirowanie/Odpompowanie
 Stopnie wysuszenia	■	■4)								

- 1) Po wybraniu opcji „Bez wirowania” urządzenie tylko odpompuje wodę.
- 2) Funkcja nie jest dostępna z temperaturą poniżej 40°C.
- 3) Po wybraniu najkrótszego czasu trwania programu zaleca się zmniejszenie wielkości wsadu. Pełny załadunek prania jest możliwy, ale efekty prania mogą być mniej zadowalające.
- 4) Opcja Suche do prasowania jest niedostępna w tym programie.

## 7.2 Woolmark Apparel Care–Blue (niebieski)





- Firma Woolmark Company zatwierdziła cykl prania wełny dostępny w tym urządzeniu jako nadający się do prania odzieży wełnianej oznaczonej metką „Prac ręcznie” pod warunkiem, że pranie

zostanie wykonane zgodnie ze wskazówkami umieszczonymi na metce oraz zaleceniami producenta pralki. M1230

- Program do suszenia wełny w tym urządzeniu został przetestowany i zatwierdzony przez firmę Woolmark. Program ten jest przeznaczony do suszenia odzieży wełnianej, która zgodnie z oznaczeniem wymaga „prania ręcznego”, pod warunkiem, że jest prana z wykorzystaniem programu do prania ręcznego zatwierzonego przez Woolmark i suszona zgodnie ze wskazówkami producenta. M1399
- W Wielkiej Brytanii, Irlandii, Hong Kongu i Indiach symbol Woolmark jest certyfikowanym znakiem towarowym.



## 7.3 Suszenie automatyczne

Stopień wysuszenia	Rodzaj tkaniny	Wsad
 — = ≡ <b>Ekstra suche</b> Materiały frotte	<b>Tkaniny bawełniane i lniane</b> (szlafroki, ręczniki kąpielowe itp.)	do 6 kg
 — = ≡ <b>Suche do szafy<sup>1)</sup></b> Rzeczy odkładane do szafy	<b>Tkaniny bawełniane i lniane</b> (szlafroki, ręczniki kąpielowe itp.)	do 6 kg
	<b>Tkaniny syntetyczne i mieszane</b> (swetry, bluzki, bielizna, bielizna pościelowa)	do 4 kg
	<b>Wełna</b> (swetry wełniane)	do 1 kg
 — = ≡ <b>Suche do prasowania</b> Odpowiednie dla rzeczy do prasowania	<b>Odzież sportowa</b> (odzież turystyczna, tkaniny techniczne, odzież sportowa, kurtki z materiałów nieprzemakalnych i oddychających, kurtki typu shell)	do 2 kg
	<b>Tkaniny bawełniane i lniane</b> (prześcieradła, obrusy, kooszule itp.)	do 6 kg

**1) Wskazówki dla ośrodków przeprowadzających testy** Test wydajności, zgodnie z normą EN 50229, należy NAJPIERW przeprowadzić z maksymalnym deklarowanym ładunkiem (skład wsadu zgodny z normą EN61121), wybierając opcję AUTOMATYCZNE SUSZENIE DO SZAFY dla programu Bawełniane eko. DRUGI test z pozostałym ładunkiem należy przeprowadzić, wybierając opcję AUTOMATYCZNE SUSZENIE DO SZAFY dla programu Bawełniane eko.

## 7.4 Suszenie przez określony czas

Stopień wysuszenia	Rodzaj tkaniny	Wsad (kg)	Prędkość wirowania (obr./min)	Zalecany czas (min)
<b>Ekstra suche</b> Materiały frotte	<b>Tkaniny bawełniane i lniane</b> (szlafroki, ręczniki kąpielowe itp.)	6	1600	280 - 300
		4	1600	170- 190
		2	1600	120 - 130



Stopień wysuszenia	Rodzaj tkaniny	Wsad (kg)	Prędkość wirowania (obr./min)	Zalecany czas (min)
<b>Suche do szafy</b> Rzeczy odkładane do szafy	<b>Tkaniny bawełniane i lniane</b> (szlafroki, ręczniki kąpielowe itp.)	6	1600	270 - 290
		4	1600	160 - 180
		2	1600	110 - 120
	<b>Tkaniny syntetyczne i mieszane</b> (swetry, bluzki, bielizna, bielizna pościelowa)	4	1200	170 - 190
		2	1200	100 - 120
	<b>Wełna</b> (swetry wełniane)	1	1200	90 - 110
<b>Odzież sportowa</b> (odzież turystyczna, tkaniny techniczne, odzież sportowa, kurtki z materiałów nieprzemakalnych i oddychających, kurtki typu shell)	2	1200	160	
<b>Suche do prasowania</b> Odpowiednie dla rzeczy do prasowania	<b>Tkaniny bawełniane i lniane</b> (prześcieradła, obrusy, koszule itp.)	6	1600	160 - 180
		4	1600	100 - 120
		2	1600	50 - 60

## 8. PRZED PIERWSZYM UŻYCIEM



Podczas instalacji lub przed pierwszym użyciem w urządzeniu może znajdować się niewielka ilość wody. Woda w urządzeniu jest pozostałością po testach funkcjonalnych przeprowadzonych przez producenta mających na celu upewnienie się, że dostarczone urządzenie jest w idealnym stanie technicznym, bez usterek.





1. Upewnić się, że usunięto wszystkie blokady transportowe z urządzenia.
2. Sprawdzić, czy dostępne jest podłączenie do sieci elektrycznej i czy zawór wody jest otwarty.

3. Wlać 2 litry wody do przegródki na detergent oznaczonej symbolem . Spowoduje to uruchomienie układu odpływowego.
4. Dodać niewielką ilość detergentu do przegródki na detergent oznaczonej symbolem .
5. Ustawić i uruchomić program do prania bawełny z ustawioną najwyższą temperaturą, nie wkładając prania do bębna. Spowoduje to usunięcie wszelkich możliwych zabrudzeń z bębna i zbiornika.

## 9. USTAWIENIA

### 9.1 Blokada uruchomienia

Ta opcja pozwala zapobiec manipulowaniu przez dzieci przy panelu sterowania.

- Aby **włączyć/wyłączyć** tę opcję, należy jednocześnie dotknąć przycisków   i , aż wskaźnik  na wyświetlaczu **zaświeci się/zgaśnie**.



Opcję można włączyć:

- Po dotknięciu przycisku Start/Pauza: wszystkie przyciski i pokrętko wyboru programów są wyłączone (z wyjątkiem przycisku Wł./Wył.).
- Przed dotknięciem przycisku Start/Pauza: urządzenie nie uruchomi się. Po wyłączeniu urządzenie zapamiętuje wybór tej opcji.

### 9.2 Sygnały dźwiękowe

Urządzenie może emitować różne sygnały dźwiękowe w następujących sytuacjach:

- Włączono urządzenie (specjalny krótki dźwięk).
- Wyłączono urządzenie (specjalny krótki dźwięk).
- Po dotknięciu przycisku (kliknięcie).
- W przypadku niewłaściwego wyboru (3 krótkie dźwięki).
- Po zakończeniu programu (sekwencja dźwięków przez około 2 minuty).
- Nieprawidłowe działanie urządzenia (sekwencja krótkich dźwięków przez około 5 minut).

Aby **wyłączyć/włączyć** sygnały dźwiękowe informujące o zakończeniu programu, należy dotknąć jednocześnie i przytrzymać przyciski  i  przez około 6 sekund.











Po wyłączeniu sygnałów dźwiękowych będą one nadal emitowane podczas nieprawidłowego działania urządzenia.

### 9.3 Stałe dodatkowe płukanie



Ta opcja umożliwi dodanie na stałe jednego lub dwóch cykli płukania po ustawieniu nowego programu.

- Aby dodać jedno płukanie, należy jeden raz dotknąć jednocześnie przycisków  i . Na wyświetlaczu pojawi się wskazanie .
- Aby dodać dwa płukania, należy dwukrotnie dotknąć jednocześnie przycisków  i . Na wyświetlaczu pojawi się wskazanie .
- Trzykrotne jednoczesne dotknięcie przycisków  i  spowoduje anulowanie dodatkowych cykli płukania. Na wyświetlaczu pojawi się wskazanie .

## 10. CODZIENNA EKSPLOATACJA



**OSTRZEŻENIE!**  
Patrz rozdział dotyczący bezpieczeństwa.

### 10.1 Korzystanie z czujników ciężaru



Aby czujnik ciężaru działał prawidłowo, podczas włączania urządzenia bęben powinien być opróżniony. Program należy ustawić PRZED umieszczeniem prania w bębnie.

## 10.2 Przed włączeniem urządzenia

1. Upewnić się, że wtyczkę przewodu zasilającego włożono do gniazdka.
2. Sprawdzić, czy zawór wody jest otwarty.

## 10.3 Uruchamianie urządzenia i ustawianie programu

1. Nacisnąć i przytrzymać przez kilka sekund przycisk Wł./Wył., aby włączyć urządzenie.

Pokrętko wyboru programów zostanie automatycznie ustawione na program dla tkanin bawełnianych i zaświeci się jedynie wskaźnik Wash.

Zacznie migać wskaźnik przycisku Start/Pauza.

2. Ustawić pokrętko wyboru programów na żądanym programie.

Zaświeci się wskaźnik programu.

Na wyświetlaczu pojawiają się następujące informacje: maksymalny deklarowany ładunek, domyślna temperatura, maksymalna prędkość wirowania, wskaźniki faz prania składających się na program oraz czas trwania programu.

3. W razie potrzeby należy dotknąć przycisków Temperatura i Wirowanie, aby zmienić temperaturę wody i prędkość wirowania.
4. W razie potrzeby dotknąć innych odpowiednich przycisków, aby włączyć inne opcje i/lub ustawić opóźnienie rozpoczęcia programu.

Na wyświetlaczu pojawi się symbol ustawionej opcji i/lub wskaźnik cyfrowy będzie sygnalizować czas opóźnienia rozpoczęcia programu.

## 10.4 Wkładanie prania

1. Otworzyć drzwi urządzenia. Na wyświetlaczu widoczne jest wskazanie **00kg**.
2. Strzepnąć rzeczy przed włożeniem ich do bębna. Włożyć pranie do bębna (pranie należy wkładać pojedynczo).

Ciężar prania na wyświetlaczu będzie aktualizowany skokowo co 0,5 kg, a wraz z nim odpowiednio czas trwania

programu. Ciężar wpływa na ustawienia programu i zmienia się w zależności od rodzaju prania.



Jeśli ciężar prania umieszczonego w bębnie będzie przekraczać maksymalne obciążenie, wskaźnik **MAX** będzie migał przez kilka sekund, pokazując maksymalny zalecany ładunek.

W tym przypadku możliwe jest wykonanie prania, jednak zużycie wody i energii wzrośnie.

Aby uzyskać najlepszy rezultat prania oraz najniższe zużycie energii i wody, należy wyjąć część rzeczy.

Wskaźnik przeciążenia jest pokazywany jedynie w przypadku programów z maksymalnym wsadem poniżej maksymalnej wartości załadunku urządzenia.

3. Zamknij drzwi. Należy upewnić się, że nie doszło do przytrzaśnięcia prania między drzwiami a uszczelką. Mogłoby to spowodować wyciek wody lub uszkodzenie pranych rzeczy.

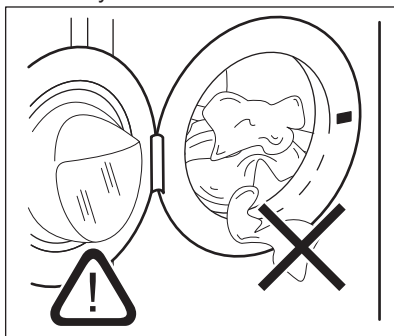





4. Wyświetlacz wskazuje ilość wymaganego detergentu w procentach **000%**.

Dane te są orientacyjne i odnoszą się do ilości detergentu zalecanego dla maksymalnego załadunku zgodnie z zaleceniami producenta.

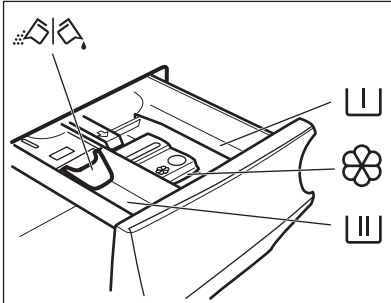
- i** Jeśli po zamknięciu drzwi zostanie zmieniony program prania, na wyświetlaczu może pojawić się wskaźnik , sygnalizując przeciążenie: należy wówczas otworzyć drzwi i wyjąć kilka rzeczy.

## 10.5 Stosowanie detergentów i dodatków



-  Przegródka na detergent do fazy prania wstępnego, programu namaczania lub na odplamiacz.
-  Przegródka na detergent do fazy prania.
-  Przegródka na dodatkowe środki w płynie (płyn zmiękczający, krochmal).
- MAX** Oznaczenie maksymalnego poziomu dodatków w płynie.
-  Kłapka do detergentu w proszku lub w płynie.

- i** Zawsze stosować się do instrukcji podanych na opakowaniach produktów, nie przekraczając zaznaczonego maksymalnego poziomu (**MAX**). Taka ilość gwarantuje najlepsze efekty prania.

- i** Po zakończeniu cyklu prania usunąć w razie potrzeby resztki detergentu z dozownika detergentu.

## 10.6 Sprawdzić położenie kłapki

1. Wysunąć do oporu dozownik detergentu.
2. Nacisnąć dźwignię w dół, aby wyjąć dozownik.

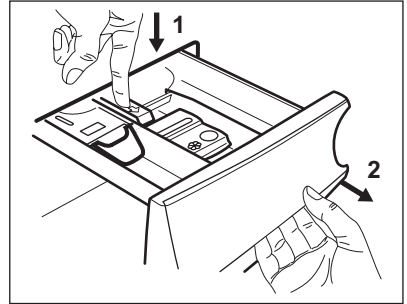

3. W przypadku detergentu w proszku ustawić kłapkę w górnym położeniu.

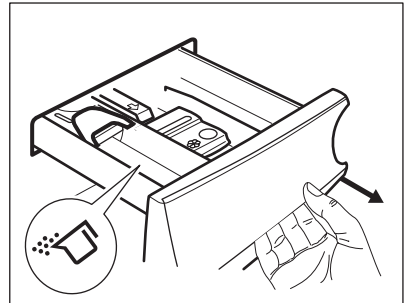

4. W przypadku detergentu w płynie ustawić kłapkę w dolnym położeniu.

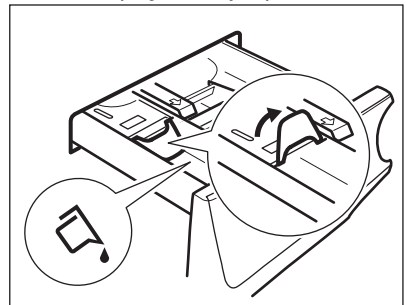



### Klapka w DOLNYM położeniu:

- Nie stosować gęstych ani żelowych detergentów.
  - Nie wlewać więcej detergentu w płynie, niż wskazuje oznaczenie na klapce.
  - Nie ustawiać fazy prania wstępnego.
  - Nie ustawiać funkcji opóźnienia rozpoczęcia programu.
5. Odmierzyć odpowiednią ilość detergentu i płynu zmiękczającego.
  6. Zamknąć dobrze dozownik detergentu.

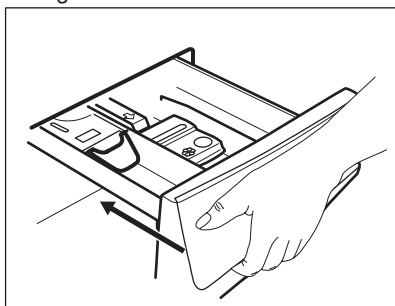

Klapka po zamknięciu szuflady nie może się zablokować.

## 10.7 Uruchamianie programu

Dotknąć przycisku Start/Pauza, aby uruchomić program. Odpowiedni wskaźnik przestanie migać i pozostanie włączony. Na wyświetlaczu zacznie migać wskaźnik uruchomionej fazy, a wskaźnik procentowego załadunku zgaśnie. Program uruchomi się, a drzwi zostaną zablokowane. Na wyświetlaczu pojawi się wskaźnik .



Gdy urządzenie napełnia się wodą, na krótki czas może włączyć się pompa opróżniająca.

## 10.8 Uruchamianie programu z opóźnieniem

1. Dotknąć kilkakrotnie przycisku Opóźniony start, aż na wyświetlaczu pojawi się żądany czas opóźnienia programu. Zaświeci się wskaźnik .
2. Dotknąć przycisku Start/Pauza. Urządzenie rozpocznie odliczanie czasu opóźnienia. Po zakończeniu odliczania nastąpi uruchomienie programu.



Działanie funkcji SensiCare rozpocznie się po zakończeniu odliczania.

## Anulowanie opóźnienia rozpoczęcia programu po rozpoczęciu odliczania

Aby anulować opóźnienie rozpoczęcia programu:

1. Dotknąć przycisku Start/Pauza, aby włączyć tryb pauzy. Zacznie migać odpowiedni wskaźnik.
2. Dotknąć kilkakrotnie przycisku Opóźniony start, aż na wyświetlaczu pojawi się .
3. Ponownie dotknąć przycisku Start/Pauza, aby natychmiast uruchomić program.



## Zmiana opóźnienia rozpoczęcia programu po rozpoczęciu odliczania

Aby zmienić opóźnienie rozpoczęcia programu:

1. Dotknąć przycisku Start/Pauza, aby włączyć tryb pauzy. Zacznie migać odpowiedni wskaźnik.
2. Dotknąć kilkakrotnie przycisku Opóźniony start, aż na wyświetlaczu pojawi się żądany czas opóźnienia programu.
3. Ponownie dotknąć przycisku Start/Pauza, aby rozpocząć nowe odliczanie.

## 10.9 Funkcja wykrywania ładunku SensiCare System

Dotknąć przycisku Start/Pauza:

1. Wskaźnik procentowy detergentu wyłączy się, a wskaźnik  zacznie migać.
2. Funkcja SensiCare rozpocznie proces rozpoznawania wielkości ładunku, aby określić rzeczywisty czas trwania programu. Symbol dwukropka  zacznie migać.
3. Po około 15 minutach na wyświetlaczu pojawi się nowy czas trwania programu: symbol dwukropka  przestanie migać. Urządzenie automatycznie dostosowuje czas trwania programu do wielkości ładunku, aby zapewnić doskonale efekty prania w jak najkrótszym czasie. Czas trwania programu może ulec wydłużeniu lub skróceniu.



Wykrywanie wielkości ładunku przez funkcję SensiCare odbywa się tylko przy pełnych programach prania (jeśli nie wybrano pominięcia fazy).

## 10.10 Wskaźniki faz programu

Po rozpoczęciu programu miga wskaźnik bieżącej fazy, a wskaźniki pozostałych faz są stale włączone.

Jeśli na przykład trwa faza prania lub

prania wstępnego: 

Po zakończeniu fazy odpowiedni wskaźnik przestaje migać i jest stale włączony. Zacznie migać wskaźnik następczej fazy.

Trwa na przykład faza płukania: 

Jeśli wybrano program Para, zaświeci się wskaźnik fazy parowej .

## 10.11 Przerwanie programu i zmiana opcji

W czasie trwania programu można zmienić **tylko niektóre** opcje:

1. Dotknąć przycisku Start/Pauza. Zacznie migać odpowiedni wskaźnik.
2. Zmienić opcje. Informacje podane na wyświetlaczu odpowiednio zmieniają się.
3. Dotknąć ponownie przycisku Start/Pauza.

Program prania będzie kontynuowany.

## 10.12 Anulowanie programu w trakcie jego trwania

1. Nacisnąć przycisk Wł./Wył., aby anulować program i wyłączyć urządzenie.
2. Nacisnąć przycisk Wł./Wył., aby ponownie włączyć urządzenie.

Teraz można ustawić nowy program prania.



Jeśli faza SensiCare zakończyła się i rozpoczęło się napełnianie wodą, nowy program rozpocznie się **bez powtarzania fazy SensiCare**. Woda i detergent nie zostaną odpompowane, aby się nie zmarnowały.

## 10.13 Otwieranie drzwi – dokładanie prania

Gdy uruchomiony jest program lub funkcja opóźnionego rozpoczęcia programu, drzwi urządzenia są zablokowane.



Jeśli temperatura i poziom wody w bębnie są zbyt wysokie lub bęben nadal obraca się, nie można otworzyć drzwi.

1. Dotknąć przycisku Start/Pauza. Na wyświetlaczu zgaśnie wskaźnik blokady drzwi.

2. Otworzyć drzwi urządzenia. W razie potrzeby dołożyć lub wyjąć rzeczy z bębna.
3. Zamknąć drzwi i dotknąć przycisku Start/Pauza.

Program lub opóźnienie rozpoczęcia programu będzie kontynuowane.

4. Drzwi można otworzyć po zakończeniu programu lub ustawieniu programu/opcji Wirowanie/Odpompowanie i naciśnięciu przycisku Start/Pauza.

## 10.14 Zakończenie programu

Po zakończeniu programu urządzenie wyłączy się automatycznie. Rozlegnie się sygnał dźwiękowy (jeśli jest włączony).

Wszystkie wskaźniki faz prania na wyświetlaczu będą świecić stale, a w obszarze wskazania czasu pojawi się .

Wskaźnik przycisku Start/Pauza zgaśnie.

Drzwi odblokują się i zgaśnie wskaźnik .

1. Nacisnąć przycisk Wł./Wył., aby wyłączyć urządzenie.

Po upływie pięciu minut od momentu zakończenia programu funkcja oszczędzania energii automatycznie wyłączy urządzenie.







Po ponownym uruchomieniu urządzenia na wyświetlaczu pojawi się informacja o zakończeniu ostatnio wybranego programu. Wybrać nowy program za pomocą pokrętki wyboru programów.

2. Wyjąć pranie z bębna.
3. Upewnić się, że bęben jest pusty.
4. Drzwi oraz dozownik detergentu należy pozostawić lekko uchylone, aby zapobiec powstawaniu pleśni i nieprzyjemnych zapachów.
5. Zakręcić zawór wody.

## 10.15 Odpompowanie wody po zakończeniu cyklu



Jeśli wybrano program lub opcję, po których urządzenie nie odpompowuje



wody po ostatnim płukaniu, program jest zakończony, ale:

- Na wyświetlaczu pojawia się wskaźnik , wskaźnik opcji  lub  oraz wskaźnik blokady drzwi .
- Wskaźnik bieżącej fazy  miga.
- Bęben obraca się regularnie, aby nie dopuścić do zagniecenia prania.
- Drzwi pozostaną zablokowane.
- Należy odpompować wodę, aby móc otworzyć drzwi:

1. W razie potrzeby dotknąć przycisku Wirowanie, aby zmniejszyć prędkość wirowania sugerowaną przez urządzenie.

2. Dotknąć przycisku Start/Pauza:

- Po wybraniu opcji  urządzenie odpompuje wodę i przeprowadzi wirowanie.
- Po wybraniu opcji  urządzenie tylko odpompuje wodę.

Wskaźnik opcji  lub  zgaśnie, natomiast wskaźnik  będzie migać, a następnie zgaśnie.

3. Po zakończeniu programu, gdy zgaśnie wskaźnik blokady drzwi , można otworzyć drzwi.

4. Nacisnąć i przytrzymać przez kilka sekund przycisk Wł./Wył., aby wyłączyć urządzenie.



W każdym przypadku urządzenie automatycznie odpompuje wodę po około 18 godzinach.

## 10.16 Opcja trybu czuwania

Funkcja Tryb czuwania automatycznie wyłącza urządzenie, aby ograniczyć zużycie energii, gdy:

- Urządzenie nie jest używane przez 5 minut przed naciśnięciem przycisku Start/Pauza. Nacisnąć przycisk Wł./Wył., aby ponownie włączyć urządzenie.
- Po 5 minutach od zakończenia programu prania Nacisnąć przycisk Wł./Wył., aby ponownie włączyć urządzenie.



Na wyświetlaczu pojawi się wskazanie zakończenia ostatnio ustawionego programu. Wybrać nowy program za pomocą pokrętki wyboru programów.



Po wybraniu programu lub opcji prania, które kończą się zatrzymaniem wody w bębnie, funkcja Tryb czuwania **nie wyłącza** urządzenia, aby przypomnieć użytkownikowi o konieczności odpompowania wody.

## 11. CODZIENNA EKSPLOATACJA – PRANIE I SUSZENIE



**OSTRZEŻENIE!**  
Patrz rozdział dotyczący bezpieczeństwa.



Opisywane urządzenie jest automatyczną pralko-susarką.

### 11.1 Kompletny programy prania i suszenia

#### Automatyczny program Non-Stop

Urządzenie wyposażono w program automatycznego prania i suszenia NonStop 3h/3kg eliminujący konieczność włączenia trybu Dry.

Aby uruchomić ten program, należy:

1. Po włożeniu prania i dodaniu detergentu nacisnąć i przytrzymać przez kilka sekund przycisk Wł./Wył., aby uruchomić urządzenie.
2. Ustawić program NonStop 3h/3kg za pomocą pokrętki wyboru programów.



Na wyświetlaczu pojawi się wskaźnik .

3. Dotknąć przycisku Start/Pauza, aby uruchomić program.

#### Sterowane ręcznie programy prania i suszenia

W niektórych programach można połączyć działanie funkcji Wash i funkcji Dry w jeden kompletny program prania i suszenia.

Należy postępować w następujący sposób:



1. Nacisnąć i przytrzymać przez kilka sekund przycisk Wł./Wył., aby włączyć urządzenie.
2. Za pomocą pokrętki wyboru programów wybrać odpowiedni program prania. Na wyświetlaczu pojawi się domyślna temperatura i prędkość wirowania. W razie potrzeby wartości te można dostosować do prania. Na wyświetlaczu widoczny będzie maksymalny zalecany ładunek dla fazy prania.
3. Można także ustawić dodatkowe opcje (jeśli będą dostępne).
4. Jednokrotne dotknięcie przycisku Mode spowoduje włączenie funkcji suszenia. Wskaźniki Wash i Dry zaświecą się. Na wyświetlaczu pojawią się wskaźniki  i . Ponadto na wyświetlaczu pojawi się maksymalny zalecany ładunek dla programu prania i suszenia (np. 6 kg dla tkanin bawełnianych).
5. Otworzyć drzwi i umieścić pranie w bębnie – należy wkładać je pojedynczo. Ciężar prania na wyświetlaczu będzie aktualizowany skokowo co 0,5 kg, a wraz z nim odpowiednio czas trwania programu.
6. Zamknij drzwi.
7. Umieścić detergent i dodatki w odpowiednich przegródkach.



 W przypadku suszenia dużej ilości prania należy upewnić się, że rzeczy nie są pozwijane i są równomiernie rozłożone w bębnie.



 Na początku cyklu suszenia (3-5 minut) urządzenie może pracować nieco głośniej. Jest to normalne zjawisko w urządzeniach wyposażonych w sprężarkę, do których zaliczają się również chłodziarki, zamrażarki itp.

## 11.2 Pranie i suszenie – poziomy automatyczne

1. Dotknąć kilkakrotnie przycisku Stopnie wysuszenia, aż na wyświetlaczu pojawi się żądany poziom wysuszenia. Na wyświetlaczu zaświecą się odpowiednie wskaźniki:

a.  =  **Suche do prasowania:** tkaniny bawełniane;

b.  =  **Suche do szafy:** tkaniny bawełniane i syntetyczne;

c.  =  **Ekstra suche:** tkaniny bawełniane.

**Wskazanie czasu na wyświetlaczu odnosi się do czasów prania i suszenia.**

 Aby zapewnić odpowiednią skuteczność suszenia dzięki mniejszemu zużyciu energii w krótszym czasie, urządzenie nie pozwala na ustawienie zbyt niskiej prędkości wirowania rzeczy, które mają być prane, a następnie suszone.

2. Dotknąć przycisku Start/Pauza, aby uruchomić program. Zacznie działać funkcja SensiCare.

Na wyświetlaczu pojawi się wskaźnik zablokowanych drzwi , a wskaźnik bieżącej fazy zacznie migać. Wyświetlacz wyświetli także pozostały czas trwania programu.

## 11.3 Pranie oraz suszenie z określonym czasem trwania

1. Kilkakrotnie dotknąć przycisku Suszenie przez określony czas, aby ustawić żądany czas (patrz tabela „Suszenie przez określony czas” w rozdziale „Programy”). Wskaźnik poziomu wysuszenia wyłączy się, a wskaźnik  zaświeci się.



Minimalne ustawienie dla funkcji suszenia przez określony czas to 10 minut.

Każde dotknięcie tego przycisku powoduje wydłużenie czasu o 5 minut. Na wyświetlaczu pojawi się nowe ustawienie czasu.

2. Dotknąć Start/Pauza, aby uruchomić program. Zacznie działać funkcja SensiCare.



Na wyświetlaczu pojawi się wskaźnik zablokowanych drzwi , a wskaźnik bieżącej fazy zacznie migać. Wyświetlacz wyświetli także pozostały czas trwania programu.

## 11.4 Po zakończeniu programu suszenia

- Urządzenie zatrzymuje się automatycznie.
- Rozlegnie się sygnał dźwiękowy (jeśli jest włączony).
- Na wyświetlaczu pojawi się .
- Wskaźnik przycisku Start/Pauza zgaśnie. Zgaśnie wskaźnik blokady drzwi .
- Nacisnąć i przytrzymać przez kilka sekund przycisk Wł./Wył., aby wyłączyć urządzenie.

 Po upływie kilku minut od momentu zakończenia programu funkcja oszczędzania energii automatycznie wyłączy urządzenie.

1. Wyjąć pranie z bębna.
2. Upewnić się, że bęben jest pusty.

-  Po zakończeniu fazy suszenia oczyścić mokrą szmatką bęben, uszczelkę oraz wewnętrzną stronę drzwi.  
Na wyświetlaczu pojawi się wskaźnik , aby przypomnieć o konieczności wyczyszczenia filtra powietrza (patrz „Czyszczenie filtrów powietrza” w rozdziale „Konserwacja i czyszczenie”).

## 12. CODZIENNA EKSPLOATACJA – TYLKO SUSZENIE



-  **OSTRZEŻENIE!**  
Patrz rozdział dotyczący bezpieczeństwa.

-  Opisowane urządzenie jest automatyczną pralko-suszarką.

### 12.1 Przygotowanie do suszenia









1. Nacisnąć i przytrzymać przez kilka sekund przycisk Wł./Wył., aby włączyć urządzenie.

-  W programie obejmującym tylko suszenie na wyświetlaczu nie będzie widoczny ciężar prania, a funkcja SensiCare będzie wyłączona.

2. Włożyć pranie (rzeczy należy wkładać pojedynczo).
3. Ustawić pokrętko wyboru programów na programie odpowiednim dla rzeczy przeznaczonych do suszenia.
4. Dwukrotnie dotknąć przycisku Mode, aby wyłączyć cykl prania i wykonać tylko cykl suszenia. Włączony jest wskaźnik Dry. Na wyświetlaczu pojawią się wskaźniki  i .

-  Aby uzyskać dobre efekty suszenia dużej ilości prania, należy upewnić się, że rzeczy nie są pozwijane i są równomiernie rozłożone w bębnie.

### 12.2 Suszenie – poziomy automatyczne

1. Dotknąć kilkakrotnie przycisku Stopnie wysuszenia, aż na wyświetlaczu będzie wyświetlony wymagany poziom wysuszenia. Zaświecą się odpowiednie wskaźniki na wyświetlaczu:
  - a.   =  **Suche do prasowania:** tkaniny bawełniane;
  - b.   =  **Suche do szafy:** tkaniny bawełniane i syntetyczne;
  - c.   =  **Ekstra suche:** tkaniny bawełniane.

#### Na wyświetlaczu wyświetli się czas trwania programu suszenia.

-  Aby zapewnić odpowiednią skuteczność suszenia dzięki mniejszemu zużyciu energii w krótszym czasie, urządzenie nie pozwala na ustawienie zbyt niskiej prędkości wirowania rzeczy, które mają być prane, a następnie suszone.

2. Dotknąć przycisku Start/Pauza, aby uruchomić program.

Na wyświetlaczu pojawi się wskaźnik zablokowanych drzwi , a wskaźnik bieżącej fazy zacznie migać. Wyświetlacz wyświetli także pozostały czas trwania programu.

### 12.3 Suszenie przez określony czas

1. Kilkakrotnie dotknąć przycisku Suszenie przez określony czas, aby ustawić żądany czas (patrz tabela „Suszenie przez określony czas” w rozdziale „Programy”). Wskaźnik poziomu wysuszenia wyłączy się, a wskaźnik  zaświeci się.

Minimalne ustawienie dla funkcji suszenia przez określony czas to 15 minut.

Każde dotknięcie tego przycisku powoduje wydłużenie czasu o 5 minut.



Na wyświetlaczu pojawi się nowe ustawienie czasu.

2. Dotknąć Start/Pauza, aby uruchomić program.

Na wyświetlaczu pojawi się wskaźnik zablokowanych drzwi , a wskaźnik bieżącej fazy zacznie migać. Wyświetlacz wyświetli także pozostały czas trwania programu.



### 12.4 Po zakończeniu programu suszenia

- Urządzenie zatrzymuje się automatycznie.

- Rozlegnie się sygnał dźwiękowy (jeśli jest włączony).
- Na wyświetlaczu pojawi się .
- Wskaźnik przycisku Start/Pauza zgaśnie. Zgaśnie wskaźnik blokady drzwi .
- Naciśnąć i przytrzymać przez kilka sekund przycisk Wł./Wyt., aby wyłączyć urządzenie.

 Po upływie kilku minut od momentu zakończenia programu funkcja oszczędzania energii automatycznie wyłączy urządzenie.

1. Wyjąć pranie z bębna.
2. Upewnić się, że bęben jest pusty.

 Po zakończeniu fazy suszenia oczyścić mokrą szmatką bęben, uszczelkę oraz wewnętrzną stronę drzwi. Na wyświetlaczu pojawi się wskaźnik , aby przypomnieć o konieczności wyczyszczenia filtra powietrza (patrz „Czyszczenie filtrów powietrza” w rozdziale „Konserwacja i czyszczenie”).

## 13. WŁÓKNA W PRANIU

Podczas fazy prania oraz/lub suszenia pewne rodzaje tkanin (tkaniny gąbczaste, odzież wełniana, bluzy sportowe) mogą gubić włókna.



Włókna te mogą przyczepiać się do tkanin podczas następnego cyklu.

Zjawisko to ulega nasileniu przy praniu tkanin technicznych.

Aby zapobiec gubieniu włókien w praniu, zalecamy:

- Nie prać ciemnych tkanin bezpośrednio po praniu i suszeniu jasnych tkanin (ręczników do rąk, wełny, bluz sportowych) i odwrotnie.
- Po wypraniu tego typu tkanin po raz pierwszy, należy suszyć je na otwartym powietrzu.
- Czyścić filtr odpływowy.
- Po zakończeniu fazy suszenia wyczyścić mokrą szmatką pusty bęben, uszczelkę oraz drzwi.

**Aby usunąć włókna z wnętrza bębna, należy uruchomić specjalny program:**

- Opróżnić bęben.
- Dokładnie wyczyścić bęben, uszczelkę oraz drzwi moką szmatką.
- Ustawić program płukania.
- Aby włączyć funkcję czyszczenia, kilkakrotnie nacisnąć jednocześnie przyciski   i , aż na wyświetlaczu pojawi się **CLE**.

- Dotknąć przycisku Start/Pauza, aby uruchomić program.



Jeśli urządzenie wykorzystuje się często, należy regularnie uruchamiać program **CLE**.

## 14. WSKAZÓWKI I PORADY



### **OSTRZEŻENIE!**

Patrz rozdział dotyczący bezpieczeństwa.

### 14.1 Wkładanie prania

- Należy posegregować pranie: białe, kolorowe, syntetyczne, delikatne i wełniane.
- Należy przestrzegać instrukcji umieszczonych na etykietach prania.
- Nie prać razem białej i kolorowej odzieży.
- Niektóre kolorowe rzeczy mogą farbować podczas pierwszego prania. Zaleca się, aby na początku kilkakrotnie prać je oddzielnie.
- Pozapinać poszewki i zatrzaski oraz zasunąć zamki błyskawiczne. Spiąć paski.
- Opróżnić kieszenie i rozłożyć zwinięte tkaniny.
- Odwrócić na drugą stronę wielowarstwowe tkaniny, wełnę oraz rzeczy z nadrukami.
- Usunąć uporczywe plamy.
- Przeprać uporczywe plamy specjalnym detergentem.
- Należy zachować ostrożność przy obchodzeniu się z zasłonami. Odczepić żabki/haczyki i umieścić zasłony w worku do prania lub poszewce od poduszki.
- Nie prać rozdartych tkanin lub tkanin o nieobszytych brzegach.
- Małe i/lub delikatne rzeczy (np. biustonosze z fiszbinami, paski, rajstopy itp.) należy prać w worku do prania.
- Mała ilość prania może stwarzać problemy z wyważeniem podczas

wirowania i spowodować nadmierne wibracje. W takim przypadku:

- a. przerwać program i otworzyć drzwi (patrz rozdział „Codzienna eksploatacja”);
- b. ręcznie rozłożyć pranie, aby rzeczy były równomiernie rozmieszczone w bębnie;
- c. nacisnąć przycisk Start/Pauza. Faza wirowania będzie wznowiona.

### 14.2 Uporczywe plamy

Woda i detergent nie wystarczą do usunięcia niektórych plam.

Zalecamy usunięcie takich plam przed włożeniem prania do urządzenia.

Dostępne są specjalne odplamiacze. Należy użyć specjalnego odplamiacza przystosowanego do określonego typu plamy i tkaniny.

### 14.3 Detergenty i dodatki

- Stosować wyłącznie detergenty i inne środki przeznaczone do pralek automatycznych:
  - detergenty w proszku do wszystkich rodzajów tkanin,
  - detergenty w proszku do tkanin delikatnych (maks. 40°C) i wełnianych,
  - detergenty w płynie, najlepiej do prania w niskiej temperaturze (maks. 60°C) do wszystkich rodzajów tkanin, lub specjalne tylko do tkanin wełnianych (kłapka detergentu w komorze prania zasadniczego w obrócona w położenie **B**).

- **Nie należy mieszać różnych typów detergentów.**
- Nie używać tabletek jednorazowych w dozowniku detergentu.
- Aby chronić środowisko, nie należy używać większej ilości detergentu niż zalecana.
- Stosować się do instrukcji podanych na opakowaniach detergentów i innych środków, nie przekraczając zaznaczonego maksymalnego poziomu (**MAX**).
- Stosować detergenty zalecane do danego typu i koloru tkaniny, temperatury prania oraz stopnia zabrudzenia.
- Jeśli urządzenie nie jest wyposażone w dozownik detergentu z klapką, płynne detergenty należy umieszczać w specjalnym dozowniku (dostarczanym przez producenta detergentu).

#### 14.4 Wskazówki dotyczące ekologii

- Do prania normalnie zabrudzonej odzieży należy wybrać program bez fazy prania wstępnego.
- Zawsze rozpoczynać program prania z maksymalnym dozwolonym ładunkiem w bębnie.
- Jeśli wstępnie zaprano plamy lub dodano odplamiacza, należy użyć programu z ustawieniem niskiej temperatury.
- Aby stosować odpowiednią ilość detergentu, należy sprawdzić twardość wody w instalacji domowej. Patrz rozdział „Twardość wody”.

#### 14.5 Twardość wody

Jeśli woda na danym obszarze jest twarda lub umiarkowanie twarda, zaleca się stosowanie zmiękczacza wody przeznaczonego do pralek. Jeśli woda jest miękka, nie ma konieczności stosowania zmiękczacza wody.

Aby uzyskać informacje na temat twardości wody, należy skontaktować się z miejscowym zakładem wodociagowym.

Używać odpowiedniej ilości zmiękczacza wody. Należy przestrzegać instrukcji umieszczonych na opakowaniu produktu.

#### 14.6 Przygotowanie do cyklu suszenia

- Odkręcić zawór wody.
- Sprawdzić, czy wąż spustowy jest podłączony prawidłowo. Więcej informacji można znaleźć w rozdziale dotyczącym instalacji.
- Informacje dotyczące maksymalnego ładunku prania dla programów suszenia można znaleźć w tabeli programów suszenia.





#### 14.7 Rzeczy nienadające się do suszenia

**Nie ustawiać programu suszenia dla takich rzeczy, jak:**

- Zasłony syntetyczne.
- Odzież z metalowymi wstawkami.
- Pończochy nylonowe.
- Kołdry.
- Narzuły.
- Koce.
- Śpiwory.
- Tkaniny z pozostałościami lakieru do włosów, zmywaczy do paznokci lub podobnych produktów.
- Ubrania z gumową pianką lub podobnym materiałem.

#### 14.8 Metki

Podczas suszenia odzieży należy przestrzegać wskazówek umieszczonych na metkach:

-  = produkt może być suszony w suszarce
-  = cykl suszenia w wysokiej temperaturze
-  = cykl suszenia w niższej temperaturze
-  = produkt nie może być suszony w suszarce.

#### 14.9 Czas trwania cyklu suszenia

Czas suszenia zależy od:

- prędkości końcowego wirowania
- ustawionego poziomu wysuszenia
- rodzaju prania
- wagi wsadu

### 14.10 Dodatkowe suszenie

Jeśli po zakończeniu programu suszenia pranie jest nadal wilgotne, należy ponownie włączyć krótki cykl suszenia.



**OSTRZEŻENIE!**  
Aby uniknąć zagniecenia i skurczenia rzeczy, nie należy wydłużać czasu suszenia prania.

### 14.11 Ogólne wskazówki

Średnie czasy suszenia można znaleźć w tabeli „Suszenie przez określony czas”. Wraz z uzyskanym doświadczeniem będzie można określić odpowiedni

sposób suszenia prania. Należy zapamiętać czas cyklu we wcześniej używanych programach.

Aby uniknąć naelektryzowania odzieży w końcowej fazie cyklu suszenia:

1. Podczas cyklu prania należy używać płynu zmiękczającego do tkanin.
2. Należy używać specjalnego płynu zmiękczającego do prania suszonego w suszarce.
3. Nie wlewać detergentu ani płynu zmiękczającego przed cyklem suszenia.
4. Nie suszyć razem tkanin szorstkich i delikatnych, aby zapobiec przegrzaniu delikatnych tkanin.
5. Wyjąć wszelkie przedmioty z kieszeni, zwłaszcza takie które mogą się rozpuścić.

Po zakończeniu programu suszenia należy jak najszybciej wyjąć pranie.

## 15. KONSERWACJA I CZYSZCZENIE



**OSTRZEŻENIE!**  
Patrz rozdział dotyczący bezpieczeństwa.

### 15.1 Czyszczenie obudowy

Urządzenie należy czyścić wyłącznie za pomocą ciepłej wody z łagodnym mydłem. Dokładnie osuszyć wszystkie powierzchnie.



**UWAGA!**  
Nie stosować alkoholu, rozpuszczalników ani produktów chemicznych.



**UWAGA!**  
Nie czyścić powierzchni metalowych za pomocą detergentów z chlorem.

### 15.2 Odkamienianie



Jeśli woda na danym obszarze jest twarda lub umiarkowanie twarda, zaleca się stosowanie środka do zmiękczenia wody przeznaczonego do pralek.

Regularnie sprawdzać bęben pod kątem tworzenia się kamienia.

Nawet zwykłe detergenty zawierają środki zmiękczające wodę, ale zaleca się okresowe uruchamianie cyklu z pustym bębniem i środkiem do odkamieniania.



Należy zawsze przestrzegać instrukcji umieszczonej na opakowaniu produktu.

### 15.3 Pranie konserwacyjne

Regularne stosowanie programów w niskiej temperaturze przez dłuższy czas może być przyczyną powstawania osadów detergentu, gromadzenia się włókien oraz rozwoju bakterii wewnątrz bębna i zbiornika. Może to być przyczyną powstawania nieprzyjemnych zapachów i pleśni.

Aby usunąć osady i zapewnić higienę wewnętrznej części urządzenia, należy regularnie (co najmniej raz w miesiącu) wykonać pranie konserwacyjne:

1. Wyjąć pranie z bębna.
2. Uruchomić program do prania bawełny z najwyższą temperaturą i



dodać niewielką ilość detergentu w proszku.

## 15.4 Uszczelka drzwi

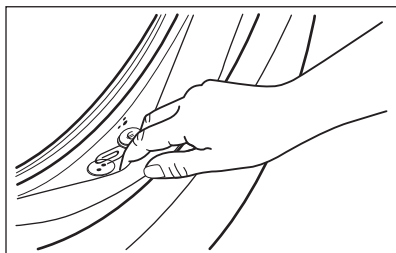

Należy regularnie sprawdzać uszczelkę i usuwać obce przedmioty z jej wewnętrznej strony.

## 15.5 Czyszczenie bębna

Należy regularnie sprawdzać bęben, aby nie dopuścić do tworzenia się rdzy.

Dokładne czyszczenie:

1. Wyczyścić bęben specjalnym środkiem do czyszczenia stali nierdzewnej.



Należy zawsze przestrzegać instrukcji umieszczonej na opakowaniu produktu.

2. Uruchomić krótki program do prania bawełny w wysokiej temperaturze, z pustym bębnem i niewielką ilością detergentu w proszku, aby wypłukać wszelkie pozostałości.

## 15.6 Czyszczenie dozownika detergentu

Aby zapobiec możliwemu tworzeniu się osadów detergentu lub zestalaniu się płynu zmiękczającego, a także powstawaniu pleśni w szufladzie na detergenty, należy co pewien czas wykonywać poniższą procedurę:

1. Otworzyć szufladę. Nacisnąć rygiel do dołu, jak pokazano na ilustracji, i wyjąć szufladę.

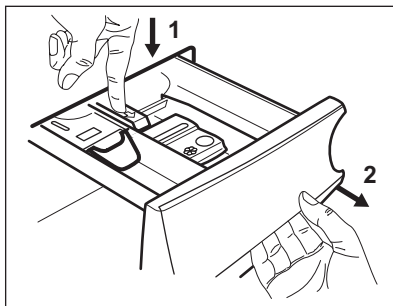

2. Zdjąć górną część przegródki na dodatki, aby ułatwić czyszczenie, i przepłukać pod bieżącą ciepłą wodą w celu usunięcia pozostałości nagromadzonego detergentu. Po umyciu założyć górną część w odpowiednim miejscu.

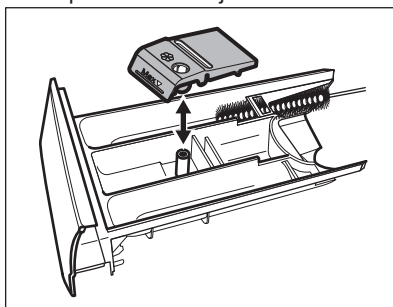

3. Usunąć wszelkie pozostałości detergentu z dolnej i górnej części wnęki. Do czyszczenia wnęki użyć małej szczotki.

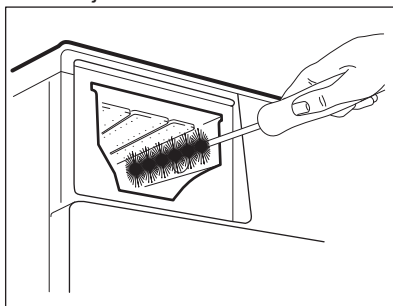



4. Włożyć szufladę w prowadnice i zamknąć ją. Uruchomić program płukania bez prania w bębnie.

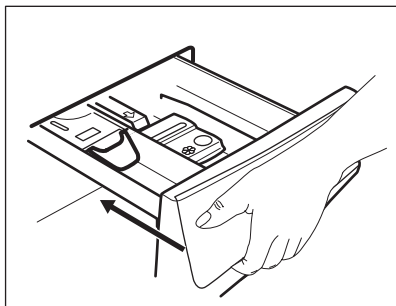



## 15.7 Czyszczenie filtrów powietrza

**i** Na filtrze powietrza gromadzą się włókna. Gromadzenie się włókien jest normalnym zjawiskiem podczas suszenia odzieży.

- Na końcu każdego cyklu suszenia wskaźnik  na wyświetlaczu informuje o konieczności wyczyszczenia **głównego filtra powietrza** (patrz rysunki od 1 do 5). Urządzenie emituje sygnał dźwiękowy.
- Co pewien czas wskaźnik  może migać, przypominając o konieczności wyczyszczenia obu filtrów powietrza: **głównego filtra powietrza** oraz **dodatkowego filtra powietrza** (filtr dodatkowy – patrz rysunki od 6 do 8). Urządzenie emituje sygnał dźwiękowy.

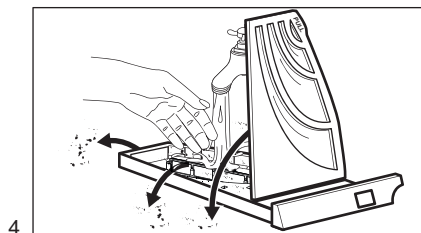
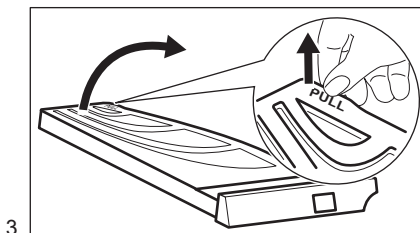
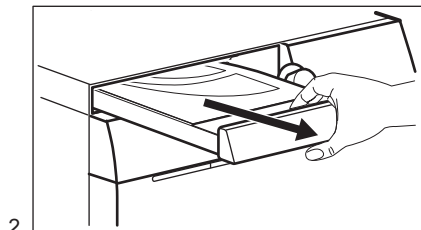
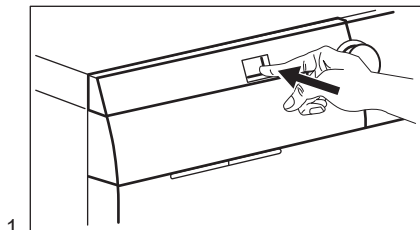

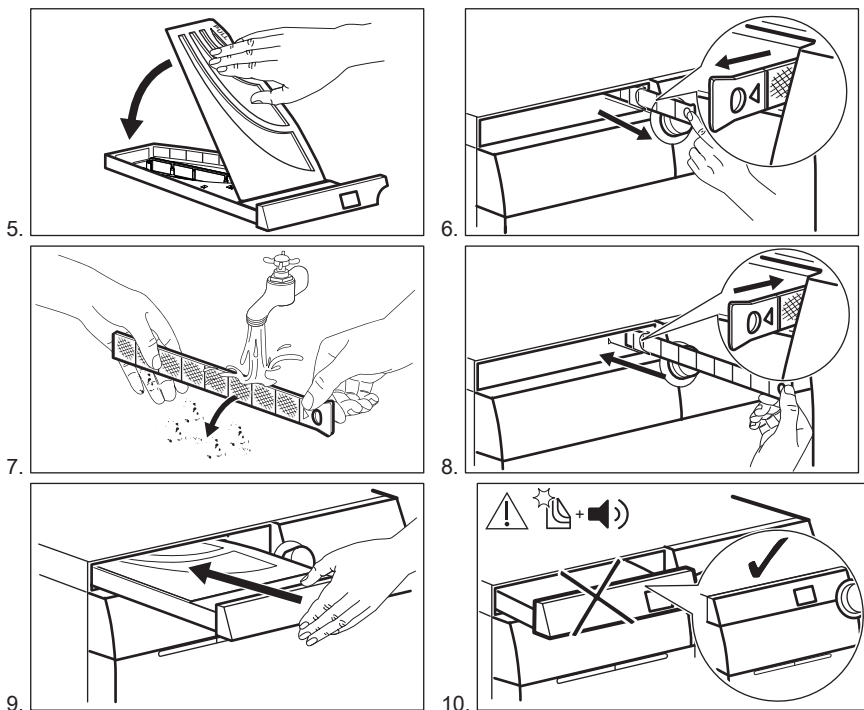

- i** Aby zapewnić najlepsze efekty suszenia, należy regularnie czyścić filtry powietrza **ciepłą wodą**, a następnie osuszyć je ręcznikiem. Niedrożny filtr powietrza powoduje wydłużenie czasu suszenia i zwiększenie zużycia energii!

**!** **OSTRZEŻENIE!** Wnęka filtra głównego nie może być niczym zablokowana.

- i** Jeżeli pralko-suszarka jest używana wyłącznie do prania, obecność wilgoci w głównym filtrze powietrza jest normalna.

## 15.8 Czyszczenie pompy opróżniającej

**!** **OSTRZEŻENIE!** Wyjąć wtyczkę przewodu zasilającego z gniazda elektrycznego.

- i** Należy regularnie sprawdzać filtr pompy opróżniającej i pilnować, aby był czysty.

Wyczyścić pompę opróżniającą, jeśli:

- Urządzenie nie wypompuje wody.
- Bęben nie obraca się.
- Urządzenie wydaje nietypowe odgłosy z powodu zablokowania pompy opróżniającej.
- Na wyświetlaczu pojawia się kod alarmowy **E20**.

**OSTRZEŻENIE!**

- Nie wyjmować filtra, gdy urządzenie pracuje.
- Nie czyścić pompy opróżniającej, jeśli woda w urządzeniu jest gorąca. Odczekać, aż woda ostygnie.

**OSTRZEŻENIE!**

Po każdym uruchomieniu programu specjalnego **CLE** do usuwania włókien należy wyczyścić filtr odpływowy.

### Wyczyścić pompę według poniższej procedury:

1. Otworzyć pokrywę pompy.

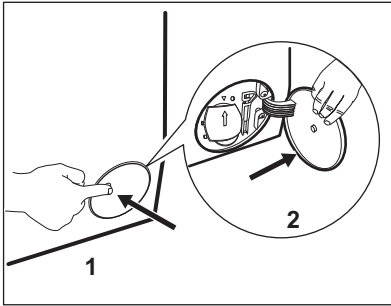

2. Pod otworem dostępowym umieścić odpowiednie naczynie do zebrania wypływającej wody.
3. Otworzyć w dół rynienkę. Dobrze jest mieć w pobliżu szmatkę do wycierania wody wyciekającej podczas odkręcania filtra.

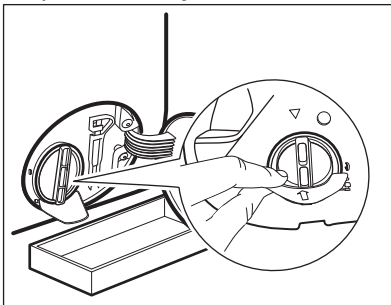

4. Obrócić filtr o 180 stopni w kierunku przeciwnym do ruchu wskazówek zegara, nie wyjmując go. Odczekać, aż woda wycieknie.

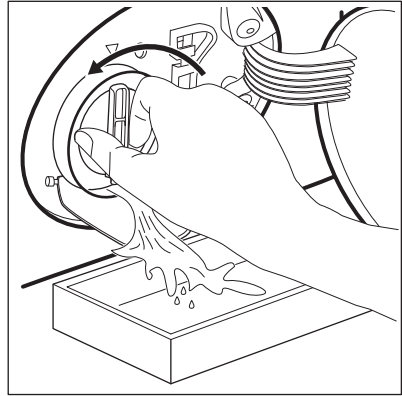

5. Jeśli naczynie wypełni się wodą, ponownie dokręcić filtr i opróżnić naczynie.
6. Powtarzać punkty 4 i 5, aż woda przestanie wypływać.
7. Obrócić filtr w kierunku przeciwnym do ruchu wskazówek zegara, aby go wyjąć.

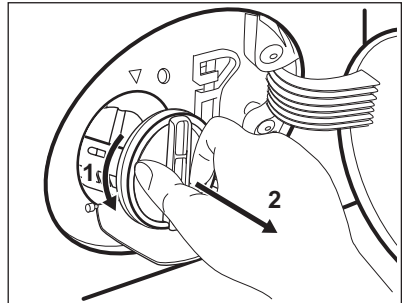

8. W razie potrzeby usunąć włókna i inne zanieczyszczenia z wnętrza filtra.
9. Sprawdzić, czy wirnik pompy swobodnie się obraca. Jeśli nie można go obrócić, należy skontaktować się z autoryzowanym centrum serwisowym.

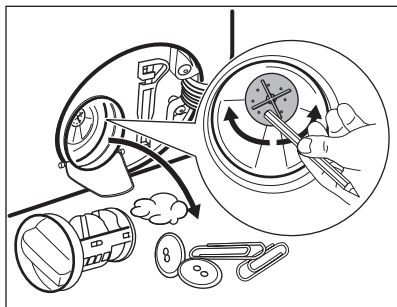

10. Oczyszczyć filtr pod bieżącą wodą.

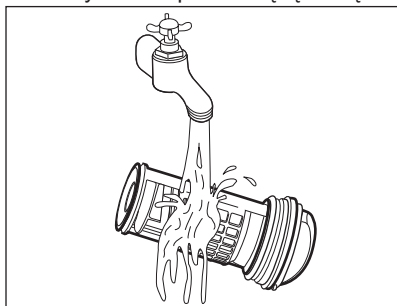

11. Włożyć filtr z powrotem wzdłuż prowadnic, obracając go w prawo. Upewnić się, że filtr jest dobrze dokręcony i nie przecieka.

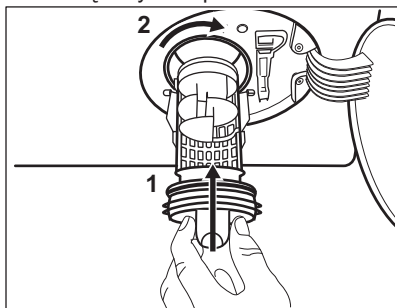

## 15.9 Czyszczenie filtra węża dopływowego i filtra w zaworze

Czyszczenie filtrów może być konieczne, jeśli:

- Urządzenie nie napełnia się wodą.
- Urządzenie długo napełnia się wodą.
- Miga wskaźnik przycisku Start/Pauza, a na wyświetlaczu pojawia się odpowiedni alarm. Patrz rozdział „Rozwiązywanie problemów”.

**Czyszczenie filtrów dopływu wody:**

12. Zamknąć pokrywę pompy.

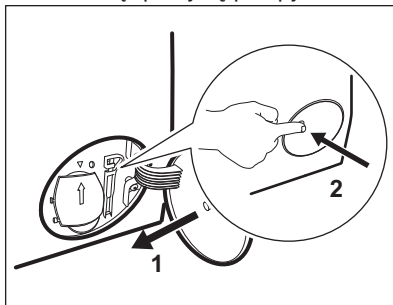

Po spuszczeniu wody przy użyciu procedury awaryjnej należy ponownie uruchomić układ odpływowy:

- a. Wlać 2 litry wody do przegródki na detergent do prania zasadniczego dozownika detergentu.
- b. Uruchomić program, aby odpompować wodę.

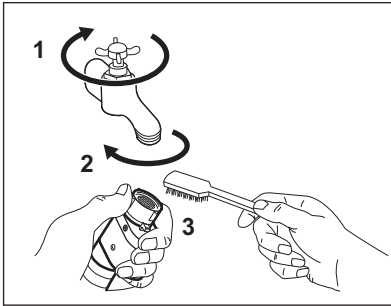

- Zakręcić zawór wody.
- Odkręcić wąż dopływowy wody od zaworu wody.
- Oczyszczyć filtr w węży dopływowym za pomocą szczotki o twardym włosiu.

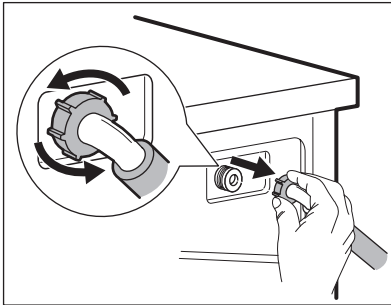

- Odkręcić wąż dopływowy za urządzeniem.

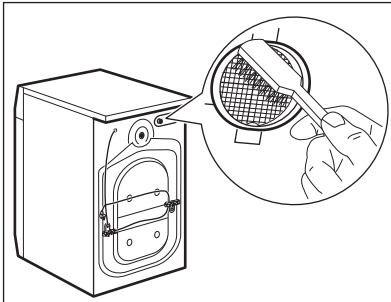

- Oczyszczyć filtr w zaworze szczotką o twardym włosiu lub ręcznikiem.

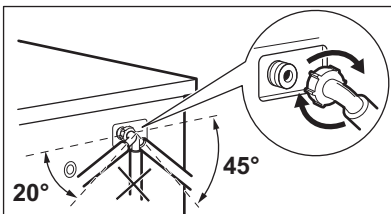

- Zamocować wąż dopływowy. Aby zapobiec wyciekom wody, po zainstalowaniu należy sprawdzić szczelność połączeń.
- Odkręcić zawór wody.

## 15.10 Awaryjne spuszczenie wody

Jeśli urządzenie nie spuszcza wody, należy przeprowadzić taką samą procedurę, jak opisano w rozdziale

„Czyszczenie pompy opróżniającej”. W razie potrzeby wyczyścić pompę.

Po spuszczeniu wody przy użyciu procedury awaryjnej należy ponownie uruchomić układ odpływowy:

1. Wlać 2 litry wody do przegródki na detergent do prania zasadniczego dozownika detergentu.
2. Uruchomić program, aby odpompować wodę.

### 15.11 Środki ostrożności podczas mrozu

Jeśli urządzenie jest zainstalowane w miejscu, w którym temperatura może osiągnąć 0°C lub spaść poniżej, należy usunąć pozostałą wodę z węża dopływowego oraz z pompy opróżniającej.

1. Wyjąć wtyczkę przewodu zasilającego z gniazda elektrycznego.

2. Zakręcić zawór wody.
3. Umieścić dwa końce węża dopływowego w zbiorniku i odczekać, aż woda spłynie z węża.
4. Wyczyścić pompę opróżniającą. Przejsć do awaryjnej procedury opróżniania.
5. Gdy pompa opróżniająca jest pusta, zamocować wąż dopływowy.



#### **OSTRZEŻENIE!**

Przed ponownym użyciem urządzenia upewnić się, że temperatura wynosi ponad 5°C oraz że woda płynie z zaworu wody.

Producent nie odpowiada za uszkodzenia spowodowane niskimi temperaturami.

## 16. ROZWIĄZYWANIE PROBLEMÓW



#### **OSTRZEŻENIE!**

Patrz rozdział dotyczący bezpieczeństwa.

### 16.1 Wprowadzenie

Urządzenie nie daje się uruchomić lub przestaje działać podczas pracy.

W pierwszej kolejności należy spróbować znaleźć rozwiązanie problemu (patrz tabela). Jeśli nie można rozwiązać problemu, należy skontaktować się z autoryzowanym centrum serwisowym.





#### **UWAGA!**

Przed przystąpieniem do sprawdzenia należy wyłączyć urządzenie.

**Po wystąpieniu niektórych problemów emitowany jest sygnał dźwiękowy, a na wyświetlaczu pojawia się kod alarmu.**

## 16.2 Możliwe usterki

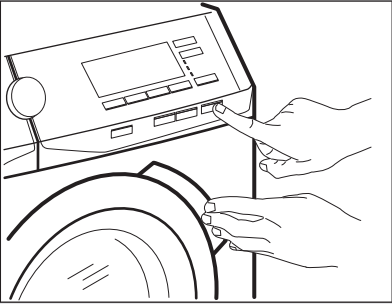

### Problemy sygnalizowane kodami alarmowymi

Komunikat	Możliwe rozwiązanie
<b>E10:</b> urządzenie nie napełnia się wodą.	<ul style="list-style-type: none"> <li>• Sprawdzić, czy zawór wody jest otwarty.</li> <li>• Upewnić się, że ciśnienie wody nie jest za niskie. W tym celu należy skontaktować się z miejscowym zakładem wodociągowym.</li> <li>• Upewnić się, że zawór wody jest drożny i niezatkany osadem kamiennym.</li> <li>• Upewnić się, że filtr w wężu dopływowym oraz filtr zaworu są drożne. Patrz rozdział „Konserwacja i czyszczenie”.</li> <li>• Upewnić się, że wąż dopływowy nie jest uszkodzony.</li> <li>• Upewnić się, że wąż dopływowy podłączono prawidłowo.</li> </ul>
<b>E20:</b> urządzenie nie wypompuje wody.	<ul style="list-style-type: none"> <li>• Upewnić się, że wąż spustowy nie jest uszkodzony.</li> <li>• Upewnić się, że filtr odpływowy jest drożny. W razie potrzeby wyczyścić filtr. Patrz rozdział „Konserwacja i czyszczenie”.</li> <li>• Upewnić się, że wąż spustowy podłączono prawidłowo.</li> </ul>
<b>E40:</b> sprawdzić drzwi!	<p>Upewnić się, że drzwi urządzenia zamknięto prawidłowo.</p> <p><b>i</b> Jeśli urządzenie jest przepełnione, należy wyjąć część rzeczy z bębna i/lub dociskając drzwi, nacisnąć jednocześnie przycisk Start/Pauza, aż wskaźnik  przestanie migać (patrz poniższa ilustracja).</p> 
<b>E40:</b> zasilanie jest niestabilne.	<p>Odczekać do czasu ustabilizowania się zasilania. Urządzenie uruchomi się automatycznie.</p>
 : sprawdzić filtr powietrza.	<ul style="list-style-type: none"> <li>• Upewnić się, że filtr powietrza został oczyszczony.</li> <li>• Upewnić się, że szuflada filtra powietrza została prawidłowo włożona.</li> </ul>

### Problemy niesygnalizowane komunikatami alarmowymi

Problem	Możliwe rozwiązanie
<b>Program nie uruchamia się.</b>	<ul style="list-style-type: none"> <li>• Upewnić się, że wtyczkę przewodu zasilającego włożono do gniazdk.</li> <li>• Upewnić się, że bezpiecznik w skrzynce bezpieczników jest sprawny.</li> <li>• Upewnić się, że dotknięto Start/Pauza.</li> <li>• Jeśli wybrano opóźnienie rozpoczęcia programu, należy je anulować lub poczekać do końca odliczania czasu.</li> <li>• Wyłączyć blokadę uruchomienia, jeśli została włączona.</li> </ul>
<b>Urządzenie nie wypompuje wody.</b>	<ul style="list-style-type: none"> <li>• Upewnić się, że nie wybrano programu bez fazy odpompowania.</li> <li>• Upewnić się, że nie wybrano programu, na końcu którego woda pozostaje w bębnie.</li> </ul>
<b>Urządzenie napełnia się wodą i od razu wypompuje wodę.</b>	Upewnić się, że wąż spustowy ułożono prawidłowo. Wąż może być umieszczony za nisko.
<b>Nie włącza się faza wirowania lub cykl prania trwa dłużej niż zwykle.</b>	<ul style="list-style-type: none"> <li>• Upewnić się, że faza wirowania nie jest wyłączona.</li> <li>• Upewnić się, że filtr odpływowy jest drożny. W razie potrzeby wyczyścić filtr. Patrz rozdział „Konservacja i czyszczenie”.</li> <li>• Upewnić się, że nie występuje problem z wyważeniem. Ręcznie rozmieścić pranie w bębnie i powtórzyć próbę wirowania.</li> </ul>
<b>Wyciek wody na podłogę.</b>	<ul style="list-style-type: none"> <li>• Upewnić się, że połączenia węży wody są szczelne i sprawdzić je na obecność wycieków.</li> <li>• Upewnić się, że wąż spustowy nie jest uszkodzony.</li> <li>• Sprawdzić, czy użyto odpowiedniego detergentu oraz jego odpowiedniej ilości.</li> <li>• Upewnić się, że temperatura pomieszczenia mieści się w odpowiednim zakresie.</li> <li>• Zapewnić odpowiednią cyrkulację powietrza pod urządzeniem.</li> </ul>
<b>Nie można otworzyć drzwi urządzenia.</b>	<ul style="list-style-type: none"> <li>• Sprawdzić, czy zakończył się program prania.</li> <li>• Jeśli w bębnie pozostaje woda, wybrać program odpompowania lub wirowania.</li> <li>• Sprawdzić, czy urządzenie jest zasilane.</li> <li>• Problem może być spowodowany awarią urządzenia. Należy skontaktować się z autoryzowanym centrum serwisowym. W razie potrzeby otwarcia drzwi należy dokładnie zapoznać się z częścią „Awaryjne otwieranie drzwi”.</li> </ul>



Problem	Możliwe rozwiązanie
<b>Urządzenie wydaje nietypowe dźwięki i wibruje.</b>	<ul style="list-style-type: none"> <li>• Upewnić się, że urządzenie jest prawidłowo wypoziomowane. Patrz punkt „Instalacja”.</li> <li>• Upewnić się, że usunięto wszystkie elementy opakowania i blokady transportowe. Patrz punkt „Instalacja”.</li> <li>• Dołożyć do bębna więcej prania. W bębnie może być za mało prania.</li> </ul>
<b>Czas trwania programu wydłuża się lub skraca podczas trwania programu.</b>	Funkcja SensiCare dostosowuje czas trwania programu odpowiednio do rodzaju i ilości prania. Patrz „Funkcja wykrywania wsadu SensiCare” w rozdziale „Codzienna eksploatacja”.
<b>Efekty prania są niezadowalające.</b>	<ul style="list-style-type: none"> <li>• Zwiększyć ilość lub użyć innego detergentu.</li> <li>• Użyć specjalnych środków do usuwania uporczywych plam przed praniem.</li> <li>• Należy sprawdzić, czy ustawiono prawidłową temperaturę.</li> <li>• Zmniejszyć ilość prania.</li> </ul>
<b>Po programie parowym odzież jest częściowo mokra.</b>	Upewnić się, że urządzenie jest prawidłowo wypoziomowane. Wypoziomować urządzenie, odpowiednio regulując nóżki.
<b>Bęben jest pusty, a na wyświetlaczu jest informacja, że bęben jest obciążony.</b>	Nacisnąć przycisk Wł./Wył., aby wyłączyć urządzenie, a następnie włączyć je ponownie w celu przeprowadzenia tarowania.
<b>Bęben jest pełny, ale na wyświetlaczu widoczne jest wskazanie   kg.</b>	Pranie załadowano przed włączeniem urządzenia. Nacisnąć przycisk Wł./Wył., aby wyłączyć urządzenie. Opróżnić bęben i wykonać odpowiednie czynności. (Patrz punkt „Wkładanie prania”).
<b>Urządzenie nie suszy lub nie suszy prawidłowo.</b>	<ul style="list-style-type: none"> <li>• Upewnić się, że filtry powietrza są drożne. <b>Sprawdź główny i dodatkowy filtr powietrza.</b></li> <li>• Upewnić się, że filtr odpływowy jest drożny.</li> <li>• Należy sprawdzić, czy ustawiono właściwy program. W razie potrzeby należy ponownie ustawić krótki czas suszenia.</li> </ul>
<b>Zbyt długi cykl suszenia.</b>	<ul style="list-style-type: none"> <li>• Upewnić się, że filtry powietrza są prawidłowo wyczyszczone.</li> <li>• Upewnić się, że ciężar prania nie przekracza ładunku przewidzianego do ustawionego programu.</li> <li>• Sprawdzić, czy temperatura pomieszczenia mieści się w odpowiednim zakresie.</li> </ul>
<b>W praniu znajduje się dużo różnokolorowych włókien.</b>	<ul style="list-style-type: none"> <li>• Uruchomić specjalny program czyszczący <b>CLE</b> do usuwania włókien (więcej informacji – patrz punkt „Włókna w praniu”).</li> <li>• Oczyszczyć odzież za pomocą przyrządu do usuwania włókien.</li> </ul>

Po sprawdzeniu włączyć urządzenie. Program zostanie wznowiony od momentu jego przerwania.

Jeśli problem wystąpi ponownie, należy skontaktować się z autoryzowanym centrum serwisowym.

Jeśli na wyświetlaczu pojawią się inne kody alarmowe. Wyłączyć i ponownie włączyć urządzenie. Jeśli problem będzie występował nadal, należy skontaktować się z autoryzowanym centrum serwisowym.

### 16.3 Awaryjne otwieranie drzwi

Po przerwie w zasilaniu lub awarii urządzenia drzwi urządzenia pozostają zamknięte. Program prania będzie wznowiony po przywróceniu zasilania. Jeśli drzwi są zamknięte w wyniku awarii, można je otworzyć, korzystając z funkcji awaryjnego odblokowania.

Przed otwarciem drzwi:



**UWAGA!**  
Występuje zagrożenie poparzeniem! Upewnij się, że temperatura wody nie jest zbyt wysoka i pranie nie jest zbyt gorące. W razie potrzeby odczekać, aż ostygnie.



**UWAGA!**  
Zagrożenie odniesieniem obrażeń! Upewnij się, że bęben nie obraca się. W razie potrzeby odczekać, aż bęben zatrzyma się.



Upewnij się, że poziom wody w bębnie nie jest za wysoki. W razie potrzeby przeprowadzić awaryjne spuszczenie wody (patrz „Awaryjne spuszczenie wody” w rozdziale „Konserwacja i czyszczenie”).

Aby otworzyć drzwi:

1. Nacisnąć przycisk Wł./Wył. ①, aby wyłączyć urządzenie.
2. Wyjąć wtyczkę przewodu zasilającego z gniazda elektrycznego.
3. Otworzyć osłonę filtra.
4. Pociągnąć jednokrotnie w dół dźwignię odblokowania awaryjnego. Ponownie pociągnąć dźwignię w dół i, przytrzymując ją, otworzyć drzwi urządzenia.

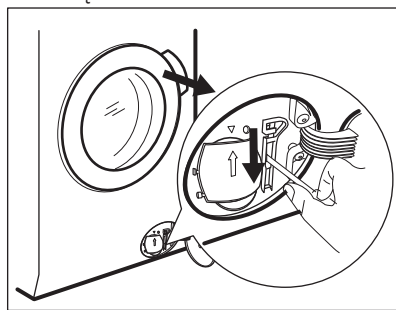

5. Wyjąć pranie i zamknąć drzwi urządzenia.
6. Zamknąć pokrywę filtra.

## 17. PARAMETRY EKSPLOATACYJNE



Podane wartości uzyskano w warunkach laboratoryjnych zgodnie z odpowiednimi standardami. Różne czynniki, takie jak ilość i rodzaj prania oraz temperatura otoczenia, mogą wpływać na zmianę tych wartości. Czas trwania programu może również zależeć od ciśnienia wody, napięcia zasilania oraz temperatury doprowadzanej wody.



Producent zastrzega sobie możliwość zmiany parametrów technicznych urządzenia w celu poprawy jego jakości bez uprzedniego powiadomienia.



Funkcja SensiCareProSense może wpływać na czas trwania programu prania oraz parametry eksploatacyjne. Więcej informacji znajduje się w części „Funkcja wykrywania ładunku SensiCare” w rozdziale „Codzienna eksploatacja”.

Programy	Wsad (kg)	Zużycie energii (kWh)	Zużycie wody (litry)	Przybliżony czas trwania programu (minuty)
Bawełniane 60°C	10	1.82	86	245
Bawełniane eko Energooszczędny program Bawełniane w temperaturze 60°C <sup>1)</sup>	10	0.90	75	300
Bawełniane 40°C	10	1.22	86	220
Syntetyczne 40°C	4	0.73	53	140
Wełna/Pranie ręczne 30°C	1.5	0.29	59	70

<sup>1)</sup> „Energooszczędny program Bawełniane” w temperaturze 60°C z wsadem 10 kg jest programem referencyjnym dla danych umieszczonych na etykiecie efektywności energetycznej zgodnie z dyrektywą 96/60/WE.

## 18. DANE TECHNICZNE

Wymiary	Szerokość / wysokość / głębokość / całkowita głębokość	600 mm / 870 mm / 630 mm / 660 mm
Podłączenie do sieci elektrycznej	Napięcie Moc całkowita Bezpiecznik Częstotliwość	230 V 2200 W 10 A 50 Hz

Stopień zabezpieczenia przed wnikaniem cząstek stałych i wilgoci zapewniona przez osłonę zabezpieczającą z wyjątkiem sytuacji, gdy sprzęt niskonapięciowy nie ma zabezpieczenia przed wilgocią		IPX4
Zasilanie wodą <sup>1)</sup>		Zimna woda
Ciśnienie doprowadzanej wody	Minimalne Maksymalne	0,5 bara (0,05 MPa) 8 barów (0,8 MPa)
Temperatura otoczenia	Minimalne Maksymalne	5°C 35°C
Maksymalny wsad do prania	Bawełniane Syntetyczne Wełna	10 kg 4 kg 1.5 kg
Maksymalny wsad do suszenia	Bawełniane Syntetyczne Wełna	6 kg 4 kg 1 kg
Prędkość wirowania	Maksymalna prędkość wirowania	1550 obr./min
Produkt zawiera 0.14 kg hermetycznie zamkniętego gazu fluoropochodnego HFC – R134a/GWP1430.		

<sup>1)</sup> Podłączyć wąż doprowadzający wodę do zaworu z gwintem 3/4" .

## 19. AKCESORIA

### 19.1 Dostępne na [www.electrolux.com/shop](http://www.electrolux.com/shop) lub u autoryzowanego sprzedawcy



Jedynie używanie odpowiednich akcesoriów zatwierdzonych przez firmę ELECTROLUX zapewni spełnienie norm bezpieczeństwa przez urządzenie. Użycie niezatwierdzonych części będzie powodem negatywnego rozpatrzenia reklamacji.

### 19.2 Zestaw płytek mocujących

W przypadku instalacji urządzenia na cokole należy je zabezpieczyć za pomocą płytek mocujących.

Należy uważnie przeczytać instrukcję dołączoną do produktu.

## 20. OCHRONA ŚRODOWISKA

Materiały oznaczone symbolem  należy poddać utylizacji. Opakowanie urządzenia włożyć do odpowiedniego

pojemnika w celu przeprowadzenia recyklingu. Należy zadbać o ponowne przetwarzanie odpadów urządzeń elektrycznych i elektronicznych, aby

chronić środowisko naturalne oraz ludzkie zdrowie. Nie wolno wyrzucać urządzeń oznaczonych symbolem  razem z odpadami domowymi. Należy

zwrócić produkt do miejscowego punktu ponownego przetwarzania lub skontaktować się z odpowiednimi władzami miejskimi.





[www.electrolux.com/shop](http://www.electrolux.com/shop)



1570237 10-A-372018

