

**EXPERIENCE
FRESH**

Panasonic®

Operating Instructions

Bedienungsanleitung

Mode d'emploi

Gebruiksaanwijzing

Istruzioni operative

Instrucciones de funcionamiento

Instrukcja obsługi

Návod k obsluze

Kezelési útmutató

Käyttöohje

Brugervejledning

Bruksanvisning

Slow Juicer

(Household Use) (Hausgebrauch)

(Usage domestique) (Voor huishoudelijk gebruik)

(Utilizzo domestico) (Uso doméstico)

(Do użytku domowego) (Pro použití v domácnosti)

(Háztartási használatra) (Kotikäyttöön)

(Husholdningsbrug) (För användning i hushållet)

Model No. **MJ-L700**

English

Deutsch

Français

Nederlands

Italiano

Español

Polski

Česky

Magyar

Suomalainen

Dansk

Svenska

Thank you for purchasing this Panasonic product.

- Please read these instructions carefully to use the product correctly and safely.
- Before using this product, please give your special attention to “Safety Precautions”. (See P. GB3-9)
- Please keep this Operating Instructions for future use.
- Panasonic will not accept any liability if the appliance is subject to improper use, or failure to comply with these instructions.

Contents

	Page
Safety Precautions	GB3
Important Information	GB10
Parts Names and Handling Instructions	GB11
Before Use	GB12
Disassembly and assembly of the parts	GB12
Safety Lock	GB15
Preparation of ingredients for Juice attachment	GB16
Preparation of ingredients for Frozen cone	GB17
How to Use	GB18
Recipes	GB20
Cleaning & Care	GB21
Troubleshooting	GB22
Circuit breaker protection	GB23
Replacement Parts	GB23
Specifications	GB23



Disposal of Old Equipment

Only for European Union and countries with recycling systems

This symbol on the products, packaging, and/or accompanying documents means that used electrical and electronic products must not be mixed with general household waste. For proper treatment, recovery and recycling of old products, please take them to applicable collection points in accordance with your national legislation. By disposing of them correctly, you will help to save valuable resources and prevent any potential negative effects on human health and the environment. For more information about collection and recycling, please contact your local authority. Penalties may be applicable for incorrect disposal of this waste, in accordance with national legislation.

GB2

Safety Precautions

Please make sure to follow these instructions.

In order to prevent accidents or injuries to the user, other people, and damage to property, please follow the instructions below.

- The following chart indicates the degree of damage caused by improper operation.

 **WARNING** : Indicates potential hazard that could result in serious injury or death.

 **CAUTION** : Indicates potential hazard that could result in minor injury or property damage.

- The symbols are classified and explained as follows.

 This symbol indicates prohibition.

 This symbol indicates requirement that must be followed.

WARNING

To avoid risk of electric shock, fire due to short circuit, smoke, burns or injury.

-  ● **Do not disassemble, repair or modify this appliance.**
 - Consult the place of purchase or a Panasonic service centre.
- **Do not damage the mains lead or mains plug.** Following actions are strictly prohibited. Modifying, touching on or placing near heating elements, bending, twisting, pulling, pulled over sharp edges, putting heavy objects on top, bundling the mains lead and carrying the appliance by the mains lead.
- **Do not plug or unplug the mains plug with wet hands.**

Safety Precautions

Please make sure to follow these instructions.

WARNING

To avoid risk of electric shock, fire due to short circuit, smoke, burns or injury.

-  ● **Do not use the appliance if the mains lead or mains plug is damaged or the mains plug is loosely connected to the household mains socket.**
 - If the mains lead is damaged, it must be replaced by the manufacturer, its service agent or similarly qualified person in order to avoid a hazard.
- **Do not allow infants and children to play with packaging material.**
(It may cause suffocation.)
- **Do not let the mains lead hang over edge of table or worktop.**
- **Do not use the appliance if the squeezing screw, the juicing bowl, the juice cone or the frozen cone is damaged or has visible cracks.**



WARNING

To avoid risk of electric shock, fire due to short circuit, smoke, burns or injury.



- **This appliance shall not be used by children. Keep the appliance and its cord out of reach of children. Appliances can be used by persons with reduced physical, sensory or mental capabilities or lack of experience and knowledge if they have been given supervision or instruction concerning use of the appliance in a safe way and if they understand the hazards involved.**

Children shall not play with the appliance.

- **Always keep the infants and children away from the appliance.**
 - Children do not realize dangers that are likely to occur due to improper use of appliances.

- **Make sure the voltage indicated on the label of the appliance is the same as your local supply.**

Also avoid plugging other devices into the same household mains socket to prevent electrical overheating. However, if you are connecting a number of mains plugs, make sure the total wattage does not exceed the rated wattage of the household mains socket.

Safety Precautions

Please make sure to follow these instructions.

WARNING

To avoid risk of electric shock, fire due to short circuit, smoke, burns or injury.



- **Discontinue using the appliance immediately and unplug in the unlikely event that this appliance stops working properly.**

Example for abnormal occurrences or breaking down:

- The mains plug and the mains lead become abnormally hot.
 - The mains lead is damaged or the appliance power fails.
 - The motor housing is deformed, has visible damage or is abnormally hot.
 - There is abnormal turning noise while in use.
 - There is unpleasant smell.
 - There is another abnormality or failure.
- Unplug the appliance immediately and consult the place of purchase or a Panasonic service centre for inspection or repair.

- **Insert the mains plug firmly.**

- **Dust off the mains plug regularly.**

→ Unplug the mains plug, and wipe with a dry cloth.



CAUTION

To avoid risk of electric shock, fire, burn, injury or property damage.





- **Do not leave the appliance unattended during operation.**
When leaving it, turn the power off.
- **Do not insert any object in the gaps.**
 - Especially metal objects such as pins or wires.
- **Do not use the appliance in the following locations.**
 - On uneven surfaces, on carpet or tablecloths etc.
 - Places where it may be splashed with water or near a heat source.
 - Near any open water such as bathtubs, sinks, or other containers.
- **Do not immerse the motor housing in water or splash it with water and/or any liquid.**
- **Do not hold the appliance by the mains lead.**
- **Do not put your fingers or utensils such as spoons or forks into the small/large feed inlet while the appliance is operating.**
If food becomes clogged in the the small/large feed inlet, use the food pusher or another piece of fruit or vegetable to push it down.

Safety Precautions

Please make sure to follow these instructions.

CAUTION

To avoid risk of electric shock, fire, burn, injury or property damage.

-  ● Do not replace any parts of the appliance with the replacement parts other than this appliance genuine parts.
- Do not place hot ingredients (over 60 °C) into the small/large feed inlet.
- Do not open the lid or disassemble the juicing bowl during operating.
- Do not get hair, necklace or string of clothes close to the small/large feed inlet. (It may cause injury due to entrainment.)
-  ● Make sure to hold the mains plug when unplugging. Never pull on the mains lead.
- When moving the appliance, move the motor housing and juicing bowl separately by holding the bottom of each part with both hands after unplugging. Do not move the appliance by holding the lid or juicing bowl.

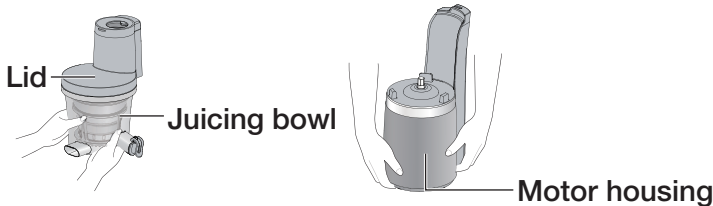



CAUTION

To avoid risk of burns, injury, fire, electric shock or electrical leakage.

- **Care shall be taken when handling and cleaning the squeezing screw and juice attachment.**
- **Beware not to trip over or get caught in the mains lead while in use.**
- **Place the appliance on a firm, dry, clean flat heatproof worktop.**
- **Always disconnect the appliance from the supply if it is left unattended and before assembling, disassembling or cleaning.**
- **Switch off the appliance and disconnect from supply before changing attachments or approaching parts that move in use.**
- **Ensure to operate and rest the appliance as stated on specification table.**
(See P. GB23 “Specifications”)
- **Ensure to clean the appliance especially surfaces in contact with food after use.**
(See P. GB21 “Cleaning & Care”)
- **This product is intended for household use only.**

Important Information

- Do not place the juice container and pulp container in a microwave.
- Do not drop the appliance to avoid damaging it.
- Do not use the appliance outdoors.
- Do not wrap the mains lead around the motor housing.
- Make sure attachments are set firmly.
- Do not operate empty for more than 30 seconds after turning it on. (It may damage the squeezing screw.) Insert ingredients immediately after the appliance is turned on.
- Do not block the pulp spout and juice spout during operation.



This symbol indicates “Do not move the appliance by holding the lid or juicing bowl.”

Parts Names and Handling Instructions

- Wash all the detachable parts before using the appliance for the first time or when you have not used it for a while. (See P. GB21)

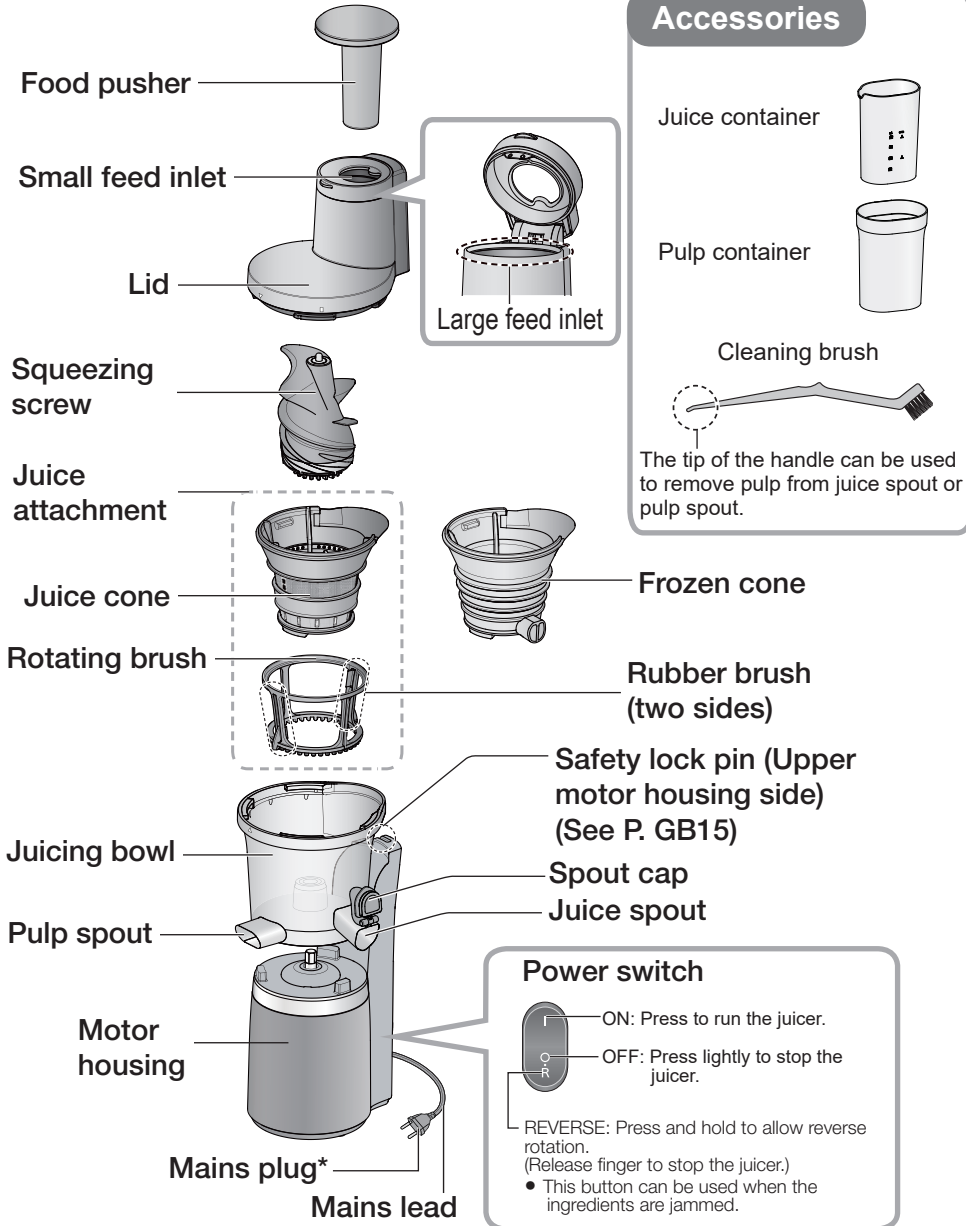

* The shape of plug may be different from illustration.

Before Use

■ Disassembly and assembly of the parts

- The following steps show how to detach/attach attachments, using the juice attachment as an example.

The frozen cone can be detached/attached in the same method.

To disassemble the juicing bowl

- 1** Remove the juicing bowl from the motor housing.

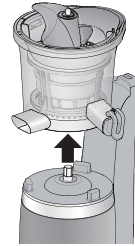

- 2** Remove the squeezing screw from the juice attachment.

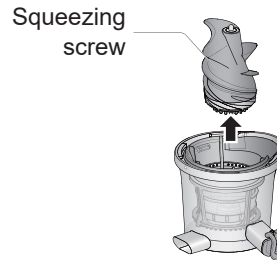

- 3** Remove the juice cone or frozen cone from the juicing bowl.

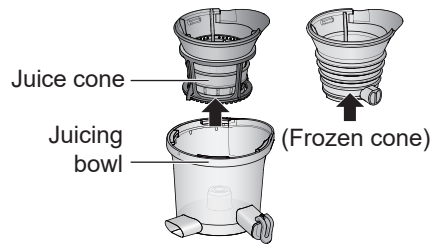

- 4** Separate the juice cone and rotating brush.

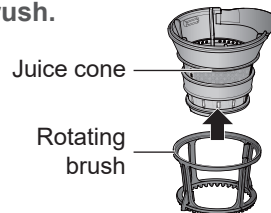

Preparation parts

- Make sure the parts are in correct position.
The juicer may not work properly if they are not assembled correctly.

Rubber brushes

- Rubber brushes are located at the side of the rotating brush.

To detach

Push the rubber brush to the direction indicated by the arrow mark and take the part out from the gap.

Note Do not pull the rubber brush hard.

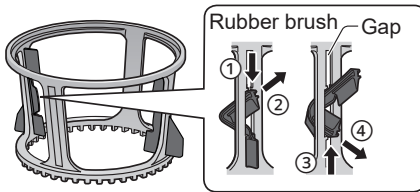

To attach

Insert the upper/lower grooves of the rubber brush into the gap and then slide it all the way up/down both ends.

- To avoid damaging the brush, make sure the upper and lower grooves are in the correct position.

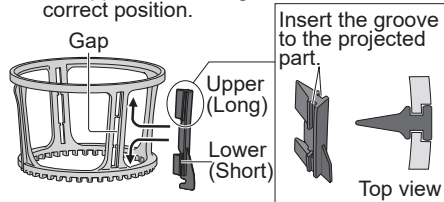

Gasket

- Gasket is located in the centre of the juicing bowl (inner side).

To detach

Pull the gasket up.

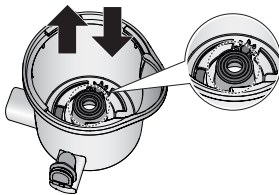

To attach

Push the gasket into opening as figure below.

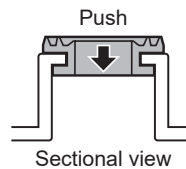

Rubber plug

- Rubber plug is located on the outer bottom of the juicing bowl.
- Illustrations are the view from the outer bottom side of juicing bowl.

To detach

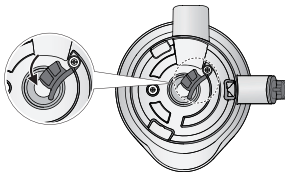

Pull the rubber plug out in the direction of the arrow.

- Cannot be removed from the juicing bowl.

To attach

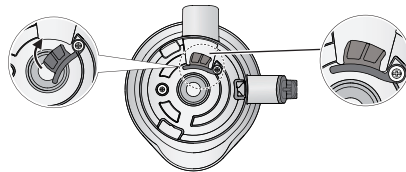

Push the rubber plug into the opening in the direction of the arrow until there is no gap.

Before Use (Continued)

To assemble the attachments

1 Set the juicing bowl on the motor housing.

Align the “△” mark on the motor housing and the “▽” on the juicing bowl.

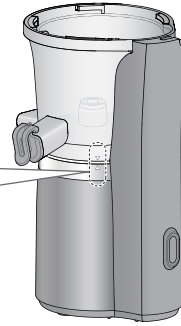
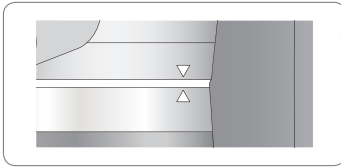

2 Attach the rotating brush and juice cone, then set it on the juicing bowl.

Align ① and ②.

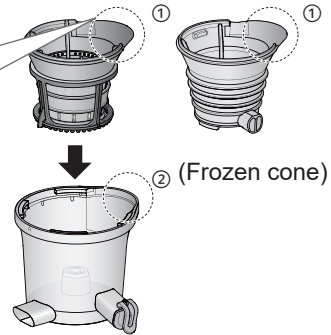
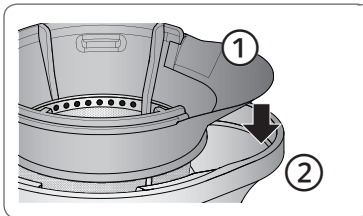

3 Mount the squeezing screw.

- ① Insert the squeezing screw into the centre.
 - ② Rotate the squeezing screw and push it into the hole until it stops.
- The lid cannot be closed if the squeezing screw is not pushed down sufficiently.
 - Be careful not to get your finger clamped in the gap between the squeezing screw and the juice cone.

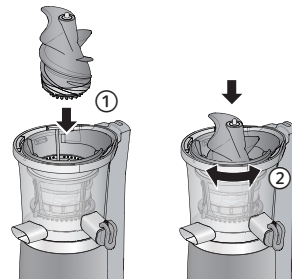

Detaching/Attaching the lid

To attach

- 1** Align the “△” mark on the motor housing and the “▽” mark on the lid.

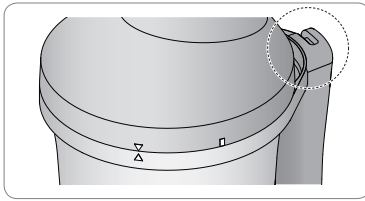

- 2** Turn the lid clockwise until you hear a “click” sound.

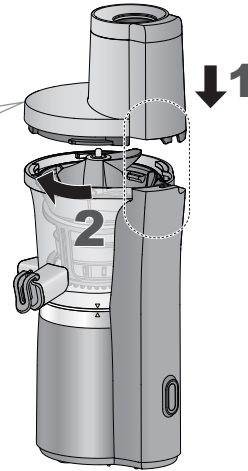
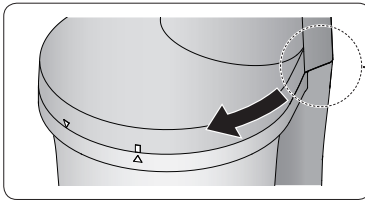

To detach, follow the reverse steps.

■ Safety lock

The safety lock has been designed to prevent the juicer from switching on when the parts are not properly in place.

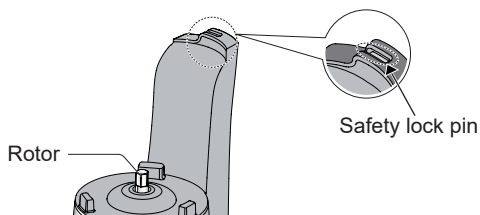

Do not push the safety lock pin with any implement, stick etc.

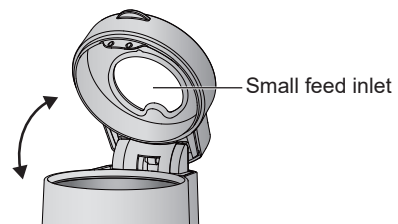

When opening the small feed inlet, the safety lock pin will be released and stop the machine.

Before Use (Continued)

■ Preparation of ingredients for Juice attachment

Prohibited ingredients

Ingredients that may cause part damages

- Ice and frozen ingredients
- Seed of peach, plum, mango, cherries, olives etc.
- Persimmon (whose seeds cannot be removed completely)
- Dry foods (soy bean, other beans, grains etc.)
- Unheated pumpkin etc.
- Sugar cane
- Liquor, vegetable oil, other cooking oils
- Meat, fish etc.
- Hot foods or ingredients*¹

Heated foods which contains large amount of starch

- Beans
- Sweet potato
- Potato
- Pumpkin etc.

Sticky ingredients which are not squeezable

- Lotus root
- Okra
- Mulukhiya etc.

Oily ingredients*²

- Sesame
- Walnut
- Peanut etc.

*¹ Cool down to under 60 °C before handling.

*² Oily ingredients which can be squeezed with liquid added.

Ingredient preparation

- Common
 - Cut fruit or vegetables into pieces that are small enough to fall down into the small/large feed inlet.
 - Cut stick type ingredients such as carrots, or cucumber into less than 8 cm length.
- Fruit
 - Peel the thick skin and remove large and/or hard core, seeds, and stones from fruit such as pineapple, citrus fruits, peaches, and mangoes.
- Vegetable
 - Remove stem end and seeds.
 - Cut leaf vegetables into approximately 3 cm pieces or strips.
 - Cut thick fibrous vegetables such as celery into 2 cm length or less.
 - When using large feed inlet with carrots, cut it into 5 cm length and width or less.

Tips

- Common
 - Use fresh fruit and vegetables.
Taste and extracting amount may vary with freshness and harvesting timing of ingredients.
 - When using ingredients with less moisture, add equivalent amount of liquid such as water or milk little by little.
 - It is better juicing ingredients which contain a lot of flesh such as bananas, peaches or mangos with moist fruit such as apples or oranges.
 - Leaf vegetable is easy to stick to the squeezing screw and/or inside of juice cone or easy to jam the pulp spout. Recommend to feed them into the small feed inlet with stems.
 - Cooked mushrooms are not recommended.
 - Do not put the pulp into the small feed inlet again for extracting.
- When squeezing large amounts of juice
 - Juice may not flow well when the pulp clogs and presses against the gear section (depending on ingredients).
If the pulp stops releasing or juice does not flow smoothly, stop juicing and wash out the clogged pomace. Ingredients that more easily clog with pulp: Grapes, pineapples, cooked asparagus, broccoli, ginger, etc.
 - Juice may not flow because solid fruit content or pulp is blocking juice spout when squeezing low moisture ingredients and cooked vegetables. Use high moisture ingredients or some liquid to make smooth squeezing.

■ Preparation of ingredients for Frozen cone

- Do not use the large feed inlet when using the frozen cone.

Prohibited ingredients

Ingredients that may cause part damages

- Ice cubes and deeply frozen ingredients.
- Coffee beans, dry beans, grains etc.



- Pumpkin, sweet potato etc.
(Frozen when raw or after being boiled)



- Bread, rice, noodles, and pasta.



- Liquor, vegetable oil, other cooking oils.

Ingredient preparation

- ① Peel skin and remove large and/or hard seeds and stones etc. from ingredients such as apples, pineapples, oranges and avocado.
For citrus fruit, peel thin skin to have better texture.
For tomatoes, boil them and peel skin.
- ② Cut ingredients into pieces that are small enough to fall down into the small feed inlet.
(Less than 3 cm cubes.)
- ③ Freeze ingredient.
When freezing ingredients, spread them out flat on an aluminium tray avoiding that they touch each other.
- ④ Thaw frozen ingredients at room temperature until a fork can penetrate to their centre.
(approx. 5-30 minutes)



Tips

- When thawing is insufficient, ingredients are not mixed or they do not become a smooth texture.
- Do not use re-frozen ingredients or ingredients which are stored in a freezer for a long period of time.
- Frozen ingredients should be used within one month.
- If frozen ingredients are used immediately after taking out from a freezer, it may cause a malfunction on the appliance.

How to use

■ Preparations

- ① **Install parts on the motor housing and attach the lid.** (See P. GB12-15)
- ② **Prepare ingredients.** (See P. GB16-17)
- ③ **Place containers under the juice spout and pulp spout.**
 - When using the frozen cone, placing the pulp container is not necessary.
- ④ **Insert the mains plug into a household mains socket.**

■ Extracting

- 1 Press the “I” (ON) button.**



- 2 Feed ingredients into the small feed inlet slowly and push them down by using the food pusher.**

- Feed ingredients little by little approximately every 5 seconds.
- When using more than one kind of ingredient, feed them little by little alternately.
- Do not force to push ingredients into the feeding inlet.
- In the case of jamming of ingredients or idle running, press and hold the “R” (REVERSE) button for several seconds. (See P. GB11)

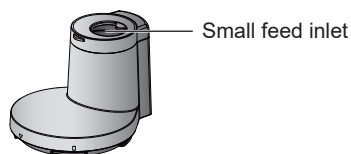

- 3 After extracting is completed, press the “O” (OFF) button and close the spout cap.**

- Continue to run until juice pomace or frozen cream is completely extracted. It may cause difficulty for opening the lid.

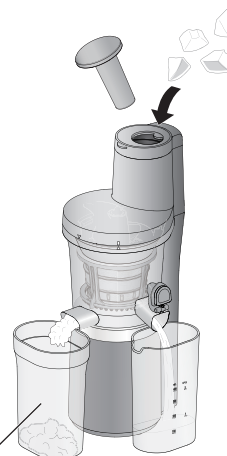

It is not necessary for frozen recipe.

■ After use

- Pull out the mains plug.
 - Use the tip of cleaning brush to remove the pulp from juice spout and pulp spout.
 - Remove parts and clean them. (See P. GB21)
- Do not move the juicer by holding the lid or juicing bowl. (Dropping parts may cause injury.)

■ Note

- Depending on ingredients (especially hard ingredients), their pulp may mix into the juice. If pulp is disturbing your drink, strain your drink.
- When pulp is not coming out or pulp is accumulating back of the pulp spout and top of the juice attachment, turn the switch off and remove them.
- The pieces of ingredient may remain in the gap of the squeezing screw.

GB18

■ Extracting (Using large feed inlet with juice attachment)

- When using the frozen ingredients, do not use the large feed inlet.

1 Press the “O” (OFF) button.

Make sure the power switch is not “I” (ON) position.

2 Take out the food pusher if it is set.

3 Open the small feed inlet, and put the ingredients into the large feed inlet, then close the small feed inlet.

4 Place the food pusher into the small feed inlet. (Depending on the ingredients.)

- Use the food pusher only while the small feed inlet is closed.
The food pusher should be used only through the small feed inlet.

5 Press the “I” (ON) button and push down the ingredients by using the food pusher.

- Each ingredient runs approximately every 10 - 15 seconds. (Depending on the ingredients.)
- Do not force to push ingredients into the feeding inlet.
- In the case of jamming of ingredients or idle running, press and hold the “R” (REVERSE) button for several seconds. (See P. GB11)

6 After extracting is completed, return to Step 1.

- Continue to run until juice pomace is completely extracted. It may cause difficulty for opening the lid or the small feed inlet.

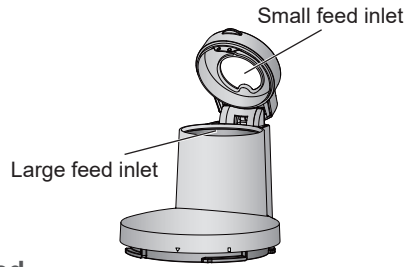

How to use (Continued)

■ Recipes

Juice cone or Frozen cone

1. Carrot and Orange Juice

(For 2 servings)

- Carrot 300 g
- Banana 120 g
- Orange 210 g
- Lemon 10 g

2. Carrot and Apple Juice

(For 2 servings)

- Carrot 300 g
- Apple 300 g
- Lemon 30 g

3. Paprika and Tomato Juice

(For 2 servings)

- Red paprika 120 g
- Tomato 200 g
- Banana 60 g
- Lemon 10 g
- Apple 200 g

4. Apple and Spinach Juice

(For 2 servings)

- Apple 400 g
- Spinach 140 g
- Banana 100 g
- Lemon 20 g

5. Cabbage and Apple Juice

(For 2 servings)

- Cabbage 200 g
- Parsley 50 g
- Apple 200 g
- Lemon 30 g

6. Blueberry and Banana frozen dish

(For 2 servings)

- Frozen blueberry 100 g
- Frozen banana 180 g

Do not use the large feed inlet.

Cleaning & Care

- Clean the appliance after every use.
- Unplug before cleaning.
- Do not use benzine, thinner, alcohol, bleach, polishing powder, metal brush or nylon brush, otherwise the surface will be damaged.
- Do not clean the appliance with pointed object such as a toothpick or pin.
- Wash with diluted dish soap (neutral) and a soft sponge except motor housing. Then rinse thoroughly with water and dry well.
- Some discolouration of parts may occur upon using ingredients like carrot or leaf vegetable etc. Clean all parts immediately after each use will help to reduce stains.

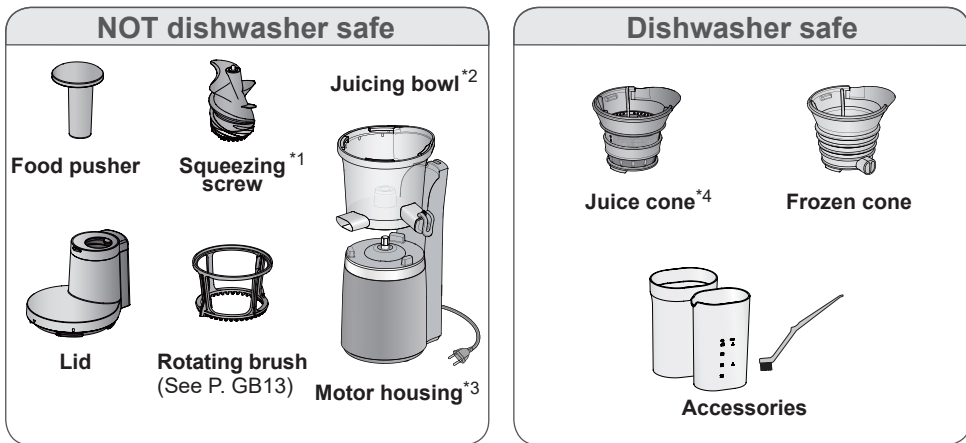

■ Not dishwasher safe parts

- *1 : Use the cleaning brush to clean the bottom surface of squeezing screw.
 *2 : Use the tip of cleaning brush handle to clean the spouts of the juicing bowl.
 (The inner surfaces may be scratched if you use the cleaning brush to clean it.)
 After drying all the parts, attach them correctly. (See P. GB13)
 *3 : Wipe with a well-wrung cloth.

■ Dishwasher safe parts

- Before putting the parts into a dishwasher, remove residue on the parts.
- Heat may cause cracking of parts. Always place the parts away from any heater or set a low temperature of heater.

*4 : When the juice cone is clogged, use the cleaning brush to clean.

■ About the rubber brushes, gasket and rubber plug (See P. GB13)

- After washing, drain off water well and then attach them.
 Do not leave them unassembled.
 (Otherwise there is a risk of loss, choking on and swallowing of little parts by children, product failure, or leakage of juice.)

Storage

- To avoid formation of rust, dry the parts after washing.
- To avoid failure, do not place the motor housing up-side down.
- To move the juicer, separate the juicing bowl from the motor housing and hold them with both hands. (See P. GB8)
- Store the appliance in a place that is beyond the reach of young children.

Troubleshooting

Problem	Cause and solution
The juicer does not run after the power is switched on.	<ul style="list-style-type: none">● Is the mains plug inserted into a household mains socket? ➔ Insert the mains plug into a household mains socket.● Set the juicer correctly. ➔ The lid needs to be turned until you hear a “click” sound. If you fail to do so, the juicer will not run after the power is switched on. (See P. GB15)● The circuit breaker protection is activated. ➔ See “circuit breaker protection”. (See P. GB23) Remove prohibited ingredients from the juicer.
The motor housing is hot.	<ul style="list-style-type: none">● The operating time is longer than the rated duration. ➔ Follow the rated duration (up to 15 minutes). To resume operation, please wait for at least 30 minutes. This allows the motor housing to cool down and avoid failure due to overheating of motor.
The juicer stopped suddenly.	<ul style="list-style-type: none">● The lid or small feed inlet is open. ➔ Switch off the power, close the lid, and start again.● The circuit breaker protection is activated. ➔ See “Circuit breaker protection”. (See P. GB23) Remove prohibited ingredients from the juicer.● Clogging of pulp spout. ➔ Switch off the power and remove residue using the tip of cleaning brush handle.
Noise during operation.	<ul style="list-style-type: none">● This is normal. You may hear sound such as squeaking or cracking.<ul style="list-style-type: none">● These are the sound of ingredients being compressed. (Depending on the ingredients, the noise may be quite loud.)● This is the sound of the rotating brush contacting with juice cone.
Leakage of juice or frozen dish.	<ul style="list-style-type: none">● Incorrect assembly of the gasket, rubber brushes and/or rubber plug. ➔ Attach them correctly. (See P. GB12-13)
The juicing bowl or motor housing shakes during operation.	<ul style="list-style-type: none">● This is normal. Since the juicing bowl and motor housing are a split type, they may shake when the squeezing screw is rotating. Do not press the lid or juicing bowl. (Doing so may result in failure of the juicer.)
The juicing bowl sways during operation.	<ul style="list-style-type: none">● The rubber plug is attached loosely. ➔ Attach the rubber plug securely. (See P. GB13)
Abnormal noise or vibration.	<ul style="list-style-type: none">● The squeezing screw, juice attachment or frozen cone are not attached correctly. ➔ Attach them correctly. (See P. GB12-13)

Circuit breaker protection

The motor may stop running when the circuit breaker protection is activated to prevent overload of motor. If the motor stops, please take the following steps:

1 Switch off the power.

- Press the “O” (OFF) button.

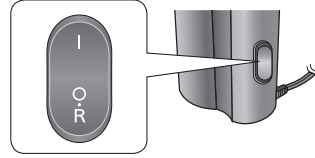

2 Press the “R” (REVERSE) button to allow reverse operation for several seconds.

3 Switch off the power and remove ingredients from attachments.

4 Press the “I” (ON) button.

- Reduce the amount of ingredients being fed in and push them gently into the small/large feed inlet.

Replacement Parts

■ Juice cone

Part number:
JD33-163-K0

■ Gasket

Part number:
JD27-153

■ Frozen cone

Part number:
JD38-163-A0

■ Pulp container

Part number:
JD36-153-K1

■ Rotating brush

Part number:
JD35-153-K0

■ Rubber brush

Part number:
JD34-163

■ Juice container

Part number:
JD05-163-K1

Specifications

Power supply	220 - 240 V ~ 50 - 60 Hz
Power consumption	150 W
Operation rating	2 consecutive cycles of 15 min. ON, then 30 min. OFF
Dimensions (W × D × H) (approx.)	19 × 20.5 × 42.5 cm
Mass (approx.)	4.0 kg
Length of the mains lead (approx.)	1.0 m
Airborne Acoustical Noise	63 dB(A) (ref 1 pW)

Wir danken Ihnen für den Kauf dieses Panasonic-Produkts.

- Bitte lesen Sie sorgfältig diese Anleitung, um einen korrekten und sicheren Betrieb des Gerätes zu gewährleisten.
- Bevor Sie dieses Produkt verwenden, **lesen Sie sich bitte aufmerksam die „Sicherheitsvorkehrungen“.**

(S. DE3-9)

- Bitte bewahren Sie diese Bedienungsanleitung für eine spätere Verwendung auf.
- Panasonic haftet nicht für den unsachgemäßen Gebrauch des Geräts oder die Nichteinhaltung dieser Anweisungen.

Inhaltsverzeichnis Seite

	Seite
Sicherheitsvorkehrungen	DE3
Wichtige Informationen	DE10
Komponentenbezeichnungen und Bedienungsanweisungen	DE11
Vor Gebrauch	DE12
Demontage und Montage der Komponenten	DE12
Sicherheitsverriegelung	DE15
Vorbereitung von Zutaten für den Saffilter-Aufsatz	DE16
Vorbereitung von Zutaten für den Einsatz für tiefgefrorene Zutaten	DE17
Bedienung	DE18
Rezepte	DE20
Reinigung und Pflege	DE21
Fehlerbeseitigung	DE22
Überlastungsschutz	DE23
Ersatzteile	DE23
Technische Daten	DE23



Entsorgung von Altgeräten

Nur für die Europäische Union und Länder mit Recyclingsystemen

Dieses Symbol, auf den Produkten, der Verpackung und/oder den Begleitdokumenten, bedeutet, dass gebrauchte elektrische und elektronische Produkte nicht in den allgemeinen Hausmüll gegeben werden dürfen.

Bitte führen Sie alte Produkte zur Behandlung, Aufarbeitung bzw. zum Recycling gemäß den gesetzlichen Bestimmungen den zuständigen Sammelpunkten zu. Indem Sie diese Produkte ordnungsgemäß entsorgen, helfen Sie dabei, wertvolle Ressourcen zu schützen und eventuelle negative Auswirkungen auf die menschliche Gesundheit und die Umwelt zu vermeiden. Für mehr Informationen zu Sammlung und Recycling, wenden Sie sich bitte an Ihren örtlichen Abfallentsorgungsdienstleister. Gemäß Landesvorschriften können wegen nicht ordnungsgemäßer Entsorgung dieses Abfalls Strafgeelder verhängt werden.



DE2

Sicherheitsvorkehrungen



Befolgen Sie bitte die nachstehenden Anweisungen.

Befolgen Sie bitte die nachstehenden Anweisungen, um Unfälle oder Verletzungen des Benutzers oder Dritter sowie Sachschäden zu vermeiden.

- Die folgende Tabelle zeigt das durch unsachgemäßen Gebrauch entstehende Schadensmaß auf.

	WARNUNG: Zeigt potentielle Gefahr an, die zu schweren Verletzungen oder zum Tod führen könnte.
	ACHTUNG: Zeigt potentielle Gefahr an, die zu leichten Verletzungen oder Sachschäden führen könnte.

- Die Zeichen sind klassifiziert und wie folgt erläutert.

	Dieses Symbol weist auf zu vermeidende Handlungen hin.
	Dieses Symbol weist auf durchzuführende Handlungen hin.

WARNUNG

Zum Vermeiden des Risikos von Stromschlag, Feuer durch Kurzschluss, Rauch, Verbrennungen oder Verletzungen.

-  ● **Bauen Sie das Gerät nicht auseinander und nehmen Sie am Gerät keine Reparaturen oder Änderungen vor.**
 - Wenden Sie sich bei Reparaturbedarf an die Verkaufsstelle oder das Panasonic-Service-Center.
- **Vermeiden Sie Beschädigungen des Netzkabels oder des Netzsteckers.** Folgende Aktionen sind streng untersagt. Verändern, Berühren oder Platzieren in unmittelbarer Nähe von Heizelementen, Verbiegen, Verdrehen, Ziehen, über scharfe Kanten ziehen, schwere Gegenstände darauf abstellen, Bündeln des Netzkabels und Tragen des Geräts am Netzkabel.
- **Stecken oder ziehen Sie den Netzstecker nicht mit nassen Händen.**

Sicherheitsvorkehrungen

Befolgen Sie bitte die nachstehenden Anweisungen.



WARNUNG

Zum Vermeiden des Risikos von Stromschlag, Feuer durch Kurzschluss, Rauch, Verbrennungen oder Verletzungen.

- **Verwenden Sie das Gerät nicht, wenn das Netzkabel oder der Netzstecker beschädigt ist oder der Netzstecker nur lose mit der Steckdose verbunden ist.**
 - Sofern das Netzkabel beschädigt ist, muss es zur Vermeidung von Gefahren durch den Hersteller, dessen Kundendienst oder eine gleichermaßen qualifizierte Person ausgewechselt werden.
- **Lassen Sie Kleinkinder oder Kinder nicht mit dem Verpackungsmaterial spielen.**
(Dies kann zu Erstickungen führen.)
- **Lassen Sie das Netzkabel nicht über die Tischkante oder Arbeitsplatte hängen.**
- **Verwenden Sie das Gerät nicht, wenn die Press-Schnecke, der Entsaftungsaufsatz, der Einsatz für Säfte oder der Einsatz für tiefgefrorene Zutaten beschädigt oder Mängel sichtbar sind.**



WARNUNG

Deutsch

Zum Vermeiden des Risikos von Stromschlag, Feuer durch Kurzschluss, Rauch, Verbrennungen oder Verletzungen.

- **! Dieses Gerät darf nicht von Kindern verwendet werden. Halten Sie das Gerät und das dazugehörige Kabel von Kindern fern. Das Gerät kann von Personen mit eingeschränkten körperlichen, sensorischen oder psychischen Fähigkeiten oder Mangel an Erfahrung oder Kenntnissen benutzt werden, sofern diese Personen beaufsichtigt werden oder Anweisungen hinsichtlich der sicheren Verwendung des Produkts erhalten haben und die damit verbundenen Gefahren verstehen. Lassen Sie Kinder nicht mit dem Gerät spielen.**
- **Halten Sie Säuglinge und Kinder immer von dem Gerät fern.**
 - Kinder begreifen die Gefahren nicht, die durch eine unsachgemäße Handhabung von Geräten auftreten können.
- **Stellen Sie sicher, dass die auf dem Typenschild des Geräts angegebene Stromspannung der örtlichen Stromversorgung entspricht.**

Das Einstecken anderer Geräte in die gleiche Steckdose kann zu einer Überlastung der Steckdose führen. Wenn Sie jedoch mehrere Netzstecker an dieselbe Steckdose anschließen, stellen Sie sicher, dass die Gesamtwattzahl nicht die angegebene Wattzahl der Steckdose überschreitet.

DE5

Sicherheitsvorkehrungen

Befolgen Sie bitte die nachstehenden Anweisungen.



WARNUNG

Zum Vermeiden des Risikos von Stromschlag, Feuer durch Kurzschluss, Rauch, Verbrennungen oder Verletzungen.



- **Sofern abnormale Vorkommnisse oder Störungen auftreten, stellen Sie den Betrieb des Geräts unverzüglich ein und ziehen Sie den Netzstecker ab.**

Beispiel für anormale Ereignisse oder Ausfälle:

- Der Netzstecker und das Netzkabel erhitzen sich über das normale Maß.
- Das Netzkabel ist beschädigt oder es liegt ein Stromausfall vor.
- Das Motorgehäuse ist verformt, sichtbar beschädigt oder erhitzt sich über das normale Maß.
- Es kommt zu ungewöhnlichen Drehgeräuschen beim Gebrauch des Geräts.
- Es entsteht unangenehmer Geruch.
- Es besteht eine andere Abnormalität oder Störung.
- Ziehen Sie den Gerätestecker unverzüglich ab und wenden Sie sich an die Verkaufsstelle oder das Panasonic-Service-Center für eine Überprüfung oder Reparatur.

- **Stecken Sie den Netzstecker fest ein.**
- **Der Netzstecker sollte regelmäßig entstaubt werden.**
 - Ziehen Sie den Netzstecker ab und wischen Sie ihn mit einem trockenen Tuch ab.

ACHTUNG

Deutsch

Zur Vermeidung von Stromschlag, Feuer, Verbrennungen, Verletzungen oder Sachschäden.

-  ● **Lassen Sie das Gerät während des Betriebs nicht unbeaufsichtigt.**
Schalten Sie das Gerät ab, wenn Sie es unbeaufsichtigt lassen.
- **Fügen Sie keine Objekte in die Spalten ein.**
 - Dies gilt insbesondere Metallgegenstände wie Stifte oder Drähte.
- **Folgende Orte sind zum Betrieb des Geräts nicht geeignet:**
 - Unebene Oberflächen, auf Teppich oder Tischdecken usw.
 - Stellen, an denen die Gefahr von Spritzwasser besteht oder die sich in der Nähe einer Wärmequelle befinden.
 - In der Nähe von Wasserflächen wie Badewannen, Waschbecken oder anderen Flüssigkeitsbehältern.
- **Das Motorgehäuse nicht in Wasser eintauchen und/oder mit Flüssigkeiten bespritzen.**
- **Halten Sie das Gerät nicht am Netzkabel.**
- **Halten Sie Finger und Utensilien wie Löffel oder Gabeln von der kleinen/großen Einfüllöffnung fern, während das Gerät in Betrieb ist. Verwenden Sie den Stößel oder ein anderes Stück Obst oder Gemüse, wenn Obst- oder Gemüsestücke in der kleinen/großen Einfüllöffnung festsitzen, um diese nach unten zu schieben.**

Sicherheitsvorkehrungen

Befolgen Sie bitte die nachstehenden Anweisungen.

! ACHTUNG

Zur Vermeidung von Stromschlag, Feuer, Verbrennungen, Verletzungen oder Sachschäden.

- Ersetzen Sie Geräteteile nur mit für dieses Produkt zugelassenen Ersatzteilen.
- Füllen Sie keine heißen Zutaten (über 60°C) in die kleine/große Einfüllöffnung ein.
- Öffnen Sie nicht den Deckel oder nehmen den Entsaftungsaufsatz ab, während das Gerät in Betrieb ist.
- Halten Sie Haar, Halskette oder Fäden Ihrer Kleidung von der kleinen/großen Einfüllöffnung fern. (Es besteht Verletzungsgefahr durch Einzug.)
- Vergewissern Sie sich, dass Sie beim Ausstecken am Netzstecker ziehen. Niemals direkt am Netzkabel ziehen.
- Wenn Sie das Gerät bewegen, tragen Sie das Motorgehäuse und den Entsaftungsaufsatz separat, indem Sie mit beiden Händen den unteren Teil festhalten, nachdem Sie den Netzstecker aus der Steckdose abgezogen haben. Tragen Sie das Gerät nicht am Deckel oder am Entsaftungsaufsatz.

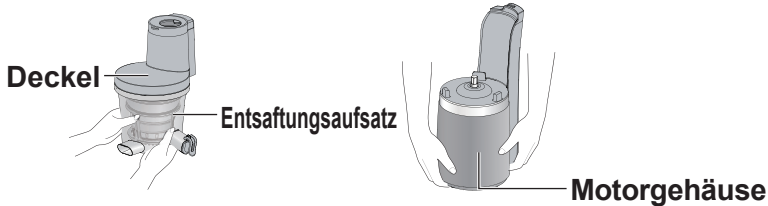

ACHTUNG

Deutsch

Zur Vermeidung von Stromschlag, Feuer, Verbrennungen, Verletzungen oder Sachschäden.

- **Gehen Sie sorgfältig beim Umgang mit und Reinigen von Press-Schnecke und Saftfilter-Aufsatz vor.**
- **Achten Sie darauf, nicht über das Netzkabel zu stolpern oder sich darin zu verheddern, wenn Sie das Gerät verwenden.**
- **Stellen Sie das Gerät auf eine feste, trockene, saubere, flache, hitzefeste Arbeitsfläche.**
- **Ziehen Sie stets den Gerätestecker aus der Steckdose ab, wenn das Gerät unbeaufsichtigt zurückgelassen wird und bevor Sie das Gerät zusammensetzen, demontieren oder reinigen.**
- **Schalten Sie das Gerät ab und trennen Sie es von der Stromversorgung, bevor Sie Zubehöerteile auswechseln oder sich Teilen nähern, die während des Betriebs in Bewegung sind.**
- **Stellen Sie sicher, dass das Gerät so in Betrieb genommen und ausgestellt wird wie in der Tabelle mit den technischen Daten angegeben. (S. DE23 „Technische Daten“)**
- **Reinigen Sie das Gerät und insbesondere die Oberflächen, die mit Lebensmitteln in Berührung gekommen sind, nach der Benutzung. (S. DE21 „Reinigung und Pflege“)**
- **Dieses Produkt ist nur für den Haushaltsgebrauch vorgesehen.**

Wichtige Informationen

- Den Saftbehälter und den Tresterbehälter nicht in die Mikrowelle stellen.
- Das Gerät nicht fallen lassen, um Beschädigungen zu vermeiden.
- Verwenden Sie das Gerät nicht draußen.
- Wickeln Sie das Netzkabel nicht um das Motorgehäuse.
- Achten Sie darauf, dass die Aufsätze fest sitzen.
- Leer nicht länger als 30 Sekunden verwenden, nachdem es eingeschaltet wurde. (Dies kann die Press-Schnecke beschädigen.) Geben Sie Zutaten unmittelbar nach Einschalten des Geräts ein.
- Halten Sie den Tresterauswurf und Saftauslass frei, während das Gerät in Betrieb ist.



Das Symbol bedeutet „Tragen Sie das Gerät nicht am Deckel oder am Entsaftungsaufsatz.“

Komponentenbezeichnungen und Bedienungsanweisungen

- Waschen Sie alle abnehmbaren Teile vor der ersten Verwendung des Geräts oder wenn Sie das Gerät längere Zeit nicht verwendet haben. (S. DE21)

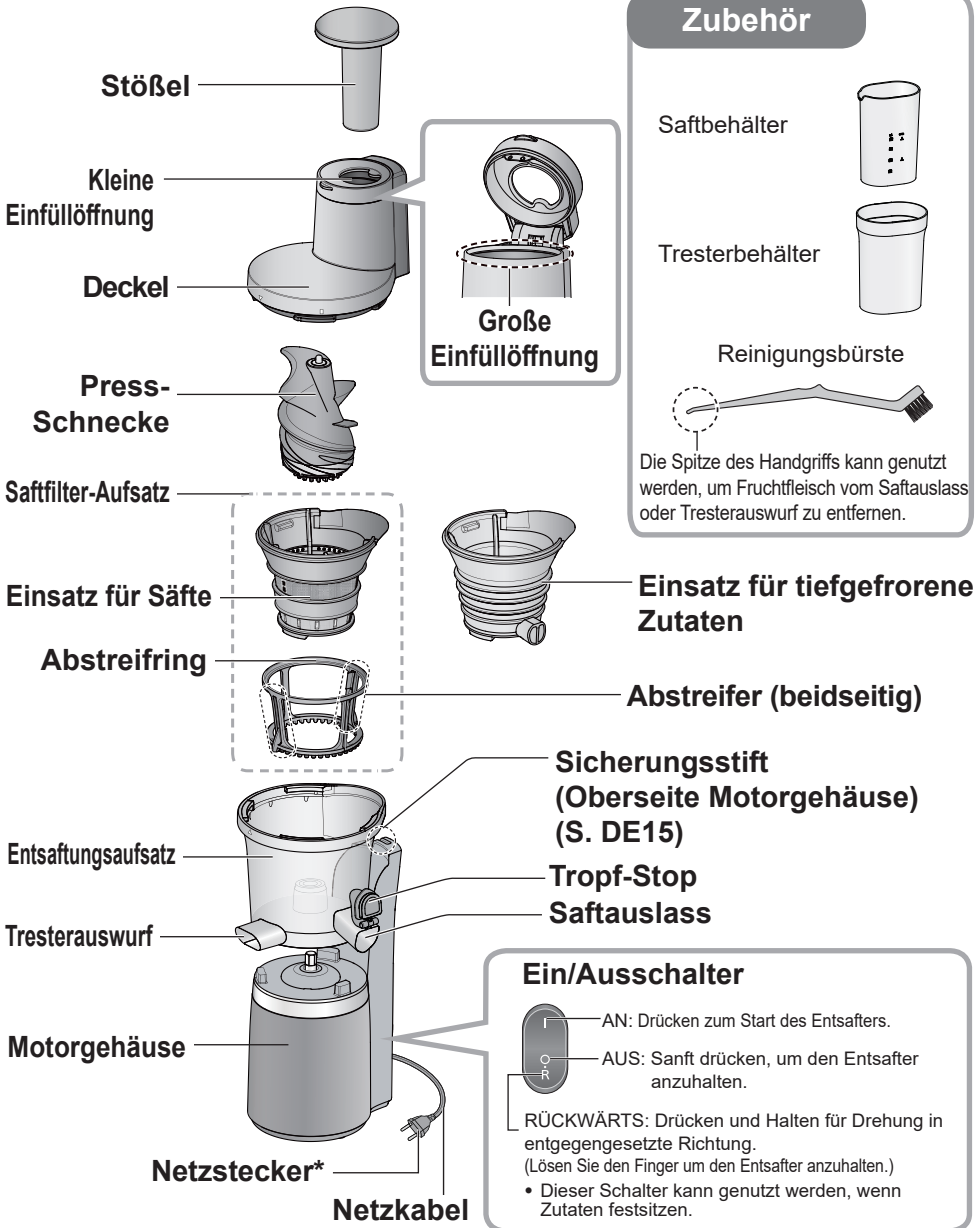

* Die Steckerform kann von der Abbildung abweichen.

Vor Gebrauch

■ Demontage und Montage der Komponenten

- Die folgenden Schritte zeigen, wie das Zubehör demontiert/montiert wird, am Beispiel des Saftfilter-Aufsatzes.

Der Einsatz für tiefgefrorene Zutaten kann auf dieselbe Art und Weise demontiert/montiert werden.

Demontage des Entsaftungsansatzes

- 1** Entfernen Sie den Entsaftungsansatz vom Motorgehäuse.

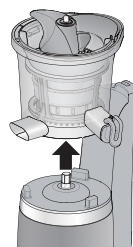

- 2** Entfernen Sie die Press-Schnecke vom Saftfilter-Aufsatz.

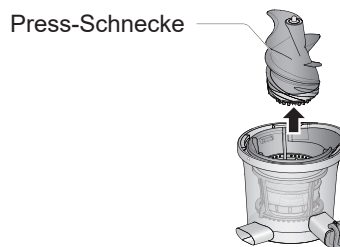

- 3** Entfernen Sie den Einsatz für Säfte oder den Einsatz für tiefgefrorene Zutaten vom Entsaftungsansatz.

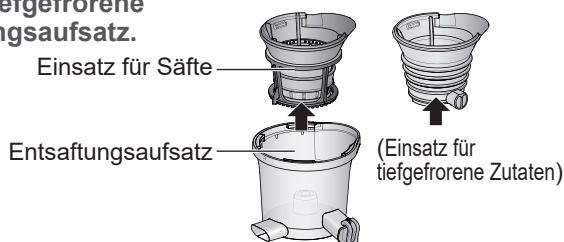

- 4** Trennen Sie den Einsatz für Säfte und den Abstreifring.

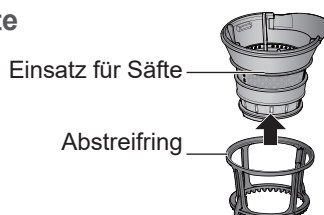

Vorbereitung

- Stellen Sie sicher, dass sich die Teile in der richtigen Position befinden.
Der Entsafter funktioniert eventuell nicht einwandfrei, wenn die Teile nicht korrekt montiert sind.

Abstreifer

- Die Abstreifer befinden sich an den Seiten des Abstreifrings.

Zur Demontage

Drücken Sie den Abstreifer in die vom Markierungspfeil angezeigte Richtung und nehmen Sie das Teil aus der Lücke heraus.

Anmerkung Ziehen Sie nicht zu stark am Abstreifer.

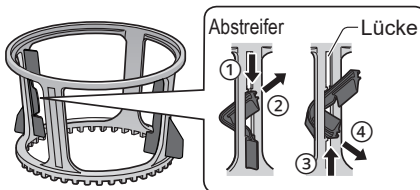

Zur Montage

Setzen Sie die oberen / unteren Einkerbungen des Abstreifrings in die Lücke und dann schieben Sie beide Enden vollständig hoch / runter.

- Um eine Beschädigung des Abstreifers zu vermeiden, stellen Sie sicher, dass sich die oberen und unteren Einkerbungen in der korrekten Position befinden.

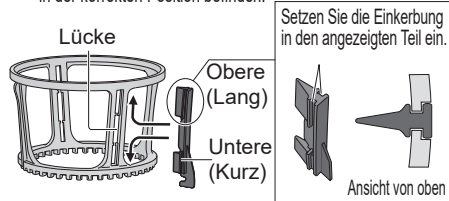

Dichtungsringe

- Die Dichtung befindet sich in der Mitte des Entsaftungsansatzes (Innenseite).

Zur Demontage

Ziehen Sie die Dichtung nach oben.

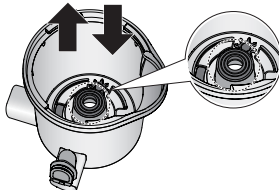

Zur Montage

Drücken Sie die Dichtung in die Öffnung wie in der Abbildung unten.

Drücken

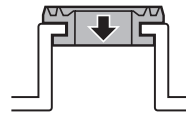

Schnittansicht

Gummistöpsel

- Der Gummistöpsel befindet sich am äußeren Boden des Entsaftungsansatzes.
- Die Abbildungen zeigen die Ansicht von der äußeren Unterseite des Entsaftungsansatzes.

Zur Demontage

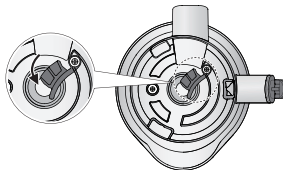

Ziehen Sie den Gummistöpsel in Richtung des Pfeils heraus.

- Kann nicht vom Entsaftungsansatz entfernt werden.

Zur Montage

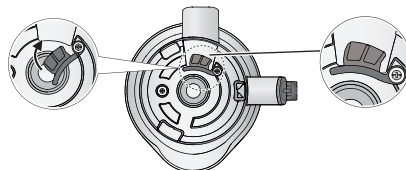

Drücken Sie den Gummistöpsel in Richtung des Pfeils in die Öffnung, bis dort keine Lücke mehr ist.

Vor Gebrauch (Fortsetzung)

Zur Montage des Zubehörs

1 Stellen Sie den Entsaftungsansatz auf das Motorgehäuse.

Richten Sie die "△" Markierung am Motorgehäuse und die Markierung "▽" am Entsaftungsansatz aus.

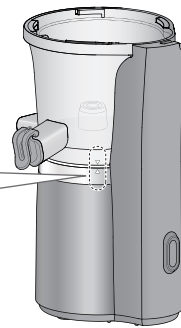
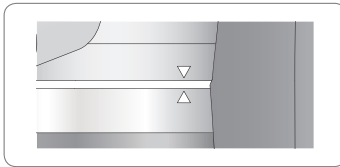

2 Befestigen Sie Abstreifring und Einsatz für Säfte und stellen Sie es dann auf den Entsaftungsansatz.

Richten Sie die Markierungen ① und ② aus.

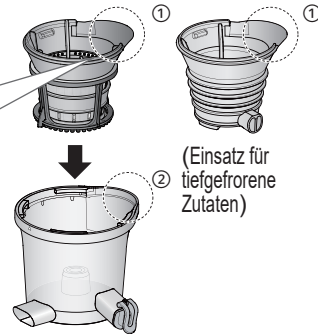
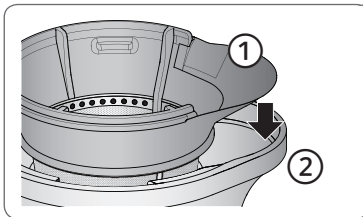

3 Montieren Sie die Press-Schnecke.

- ① Setzen Sie die Press-Schnecke in die Mitte.
 - ② Drehen Sie die Press-Schnecke und drücken Sie bis zum Ende in das Loch.
- Der Deckel kann nicht geschlossen werden, wenn die Press-Schnecke nicht weit genug hineingeschoben wurde.
 - Achten Sie darauf, Ihre Finger nicht zwischen Press-Schnecke und Einsatz für Säfte einzuklemmen.

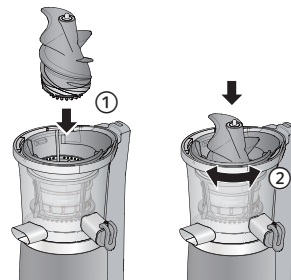

Demontage/Montage des Deckels

Deutsch

Zur Montage

- 1** Richten Sie die „△“ Markierung am Motorgehäuse und die „▽“ Markierung an dem Deckel aus.

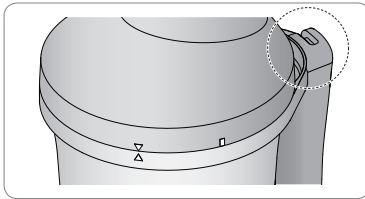

- 2** Drehen Sie den Deckel im Uhrzeigersinn, bis Sie ein „Klick“-Geräusch hören.

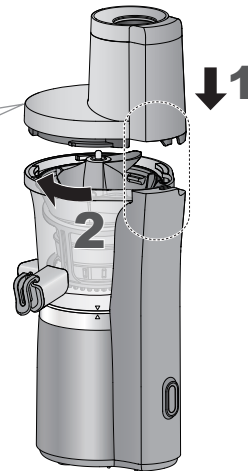
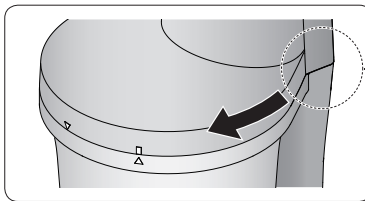

Zur Demontage befolgen Sie die Schritte in umgekehrter Reihenfolge.

■ Sicherheitsverriegelung

Der Sicherheitsverriegelung wurde entwickelt, um zu verhindern, dass der Entsafter eingeschaltet wird, wenn nicht alle Teile an den dafür vorgesehenen Stellen montiert sind.

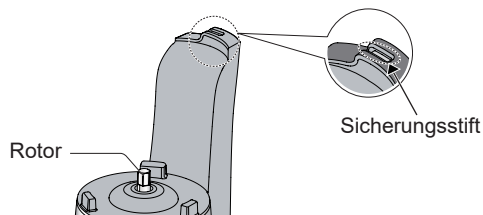

Drücken Sie den Sicherungsstift nicht mit irgendeinem Hilfsmittel, Stiel usw.

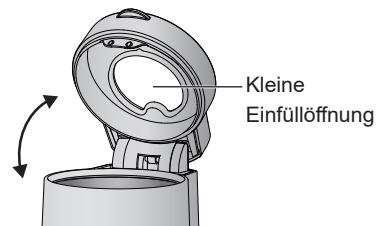

Wenn die kleine Einfüllöffnung geöffnet wird, wird der Sicherungsstift gelöst und die Maschine gestoppt.

DE15

Vor Gebrauch (Fortsetzung)

■ Vorbereitung von Zutaten für den Saffilter-Aufsatz

Unzulässige Zutaten

Zutaten, die Beschädigungen an den Teilen verursachen können

- Eis und gefrorene Zutaten
- Pfirsich-, Pflaumen-, Mango-, Kirsch-, Olivenkerne usw.
- Persimone (deren Kerne nicht vollständig entfernt werden können)
- Trockene Nahrungsmittel (Sojabohnen, andere Bohnen, Getreide usw.)
- Nicht erhitzter Kürbis usw.
- Rohrzucker
- Alkohol, Pflanzenöl, andere Kochöle
- Fleisch, Fisch usw.
- Heiße Nahrungsmittel oder Zutaten*1

Erwärmte Lebensmittel, die große Mengen Stärke enthalten

- Bohnen
- Süßkartoffeln
- Kartoffeln
- Kürbis usw.

Klebrige Zutaten, die nicht zerdrückt werden können

- Lotuswurzel
- Okra
- Langkapselige Jute usw.

Ölige Zutaten*2

- Sesam
- Walnuss
- Erdnuss usw.

*1 Vor Handhabung auf unter 60 °C abkühlen.

*2 Ölige Zutaten, die durch Zusatz von Flüssigkeit zerdrückt werden können.

Vorbereitung von Zutaten

- Üblich
 - Schneiden Sie das Obst in Stücke, die klein genug sind, dass sie in die kleine/große Einfüllöffnung passen.
 - Schneiden Sie stiftartige Zutaten wie etwa Möhren oder Gurken in nicht mehr als 8 cm lange Streifen.
- Obst
 - Befreien Sie Obst, wie Ananas, Zitrusfrüchte, Pfirsiche und Mangos von dicker Schale und großen und/oder harten Kerngehäusen, Kernen und Steinen.
- Gemüse
 - Entfernen Sie Stiele und Kerne.
 - Schneiden Sie blättriges Gemüse in etwa 3 cm große Stücke oder Streifen.
 - Dickes faseriges Gemüse wie Sellerie auf eine Länge von 2 cm oder kleiner schneiden.
 - Wenn Sie mit Karotten eine große Einlassöffnung verwenden, schneiden Sie sie auf 5 cm Länge und Breite oder kleiner.

Tipps

- Üblich
 - Nutzen Sie frisches Obst und Gemüse. Geschmack und Ergiebigkeit können je nach Frische und Erntezeit der Zutaten variieren.
 - Wenn Sie Zutaten mit wenig Eigensaft verwenden, fügen Sie nach und nach Flüssigkeit wie Wasser oder Milch hinzu.
 - Es ist empfehlenswert, Zutaten, die viel Fruchtfleisch enthalten, wie etwa Bananen, Pfirsiche oder Mangos zusammen mit Äpfeln oder Orangen, die viel Feuchtigkeit enthalten, zu entsaften.
 - Blättriges Gemüse kann sich leicht an der Press-Schnecke und/oder der Innenseite des Einsatzes für Säfte festsetzen oder den Tresterauswurf verstopfen. Es wird empfohlen, es mit den Stielen in die kleine Einfüllöffnung zu geben.
 - Gekochte Pilze werden nicht empfohlen.
 - Geben Sie das Fruchtfleisch nicht in die kleine Einfüllöffnung, um es erneut auszupressen.
- Beim Auspressen großer Mengen Saft
 - Der Durchfluss des Saftes kann durch Verstopfen des Fruchtfleisches, das gegen das Getriebe drückt, nicht fließen (je nach Zutaten). Stoppen Sie das Auspressen und reinigen Sie die verstopften Pressrückstände, wenn das Fruchtfleisch blockiert oder der Saft nicht frei fließt. Zutaten, die mit Fruchtfleisch schneller den Durchfluss verstopfen: Trauben, Ananas, gekochter Spargel, Brokkoli, Ingwer, etc.
 - Wenn feste Fruchtstücke oder Fruchtfleisch den Saftauslass durch Auspressen von Zutaten mit geringem Feuchtigkeitsanteil oder gekochtem Gemüse verstopfen, fließt eventuell der Saft nicht. Verwenden Sie Zutaten mit hohem Flüssigkeitsanteil oder etwas Flüssigkeit für ein reibungsloses Auspressen.

■ Vorbereitung von Zutaten für den Einsatz für tiefgefrorene Zutaten

- Benutzen Sie bei Verwendung des Einsatzes für tiefgefrorene Zutaten nicht die große Einfüllöffnung.

Unzulässige Zutaten

Zutaten die Beschädigungen an den Teilen verursachen können

- Eiswürfel und tiefgefrorene Zutaten.
- Kaffeebohnen, getrocknete Bohnen, Getreide usw.



- Kürbis, Süßkartoffel usw.
(Gefroren, wenn roh oder gekocht)



- Brot, Reis, Nudeln, und Pasta.



- Alkohol, Pflanzenöl, andere Speiseöle.

Vorbereitung von Zutaten

- ① Schälen Sie das Obst und entfernen Sie große und/oder harte Kerne und Steine von Obst wie Äpfeln, Ananas, Orangen und Avocados.
Schälen Sie Zitrusfrüchte, um eine bessere Konsistenz zu erhalten.
Tomaten kochen und schälen.
- ② Schneiden Sie die Zutaten in Stücke, die klein genug sind, dass sie in die kleine Einfüllöffnung passen.
(Würfel, kleiner als 3 cm.)
- ③ Zutaten einfrieren.
Wenn Sie Zutaten einfrieren, breiten Sie sie auf einer Aluminiumschale flach aus.
Vermeiden Sie, dass sich untereinander berühren.
- ④ Tauen Sie gefrorene Zutaten bei Zimmertemperatur auf, bis eine Gabel bis zur Hälfte in sie eindringen kann. (ca. 5-30 Minuten)



Tipps

- Wenn die Zutaten nicht ausreichend auftauen, vermischen sie sich nicht oder bilden keine geschmeidige Konsistenz.
- Verwenden Sie keine wieder eingefrorenen oder Zutaten die bereits sehr lange eingefroren waren.
- Gefrorene Zutaten sollten innerhalb eines Monats verwendet werden.
- Wenn gefrorene Zutaten verwendet werden, die unmittelbar aus dem Gefrierfach entnommen wurden, kann das zu Fehlfunktionen des Geräts führen.

Bedienung

■ Vorbereitung

- ① **Montieren Sie die Teile auf dem Motorgehäuse und montieren Sie den Deckel.** (S. DE12-15)
- ② **Vorbereitung der Zutaten.** (S. DE16-17)
- ③ **Stellen Sie die Behälter unter den Saftauslass und den Tresterauswurf.**
 - Wenn Sie den Einsatz für tiefgefrorene Zutaten benutzen, benötigen Sie den Tresterbehälter nicht.
- ④ **Stecken Sie den Netzstecker in eine haushaltsübliche Steckdose.**

■ Extrahieren

- 1 Drücken Sie den „I“ (AN)-Schalter.**



- 2 Geben Sie die Zutaten langsam in die kleine Einfüllöffnung und drücken Sie sie mit Hilfe des Stößels nach unten.**

- Geben Sie etwa alle 5 Sekunden nach und nach Zutaten ein.
- Wenn Sie mehr als eine Zutat verwenden, geben Sie diese im Wechsel nach und nach ein.
- Drücken Sie die Zutaten nicht mit Gewalt in die Einfüllöffnung.
- Im Fall das Zutaten festsitzen oder das Gerät leer läuft, drücken Sie den „R“ (RÜCKWÄRTS)-Schalter für einige Sekunden. (S. DE11)

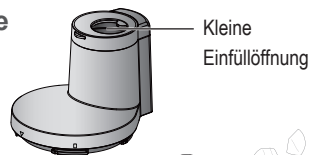

- 3 Wenn das Extrahieren abgeschlossen ist, drücken Sie den „O“ (AUS)-Schalter und schließen Sie den Tropf-Stop.**

- Fahren Sie fort, bis der Safttrester oder der gefrorene Saft vollständig extrahiert ist. Es kann zu Schwierigkeiten beim Öffnen des Deckels führen.

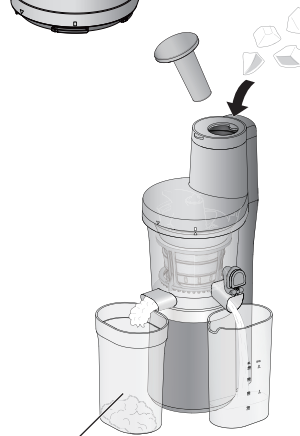

Bei gefrorenen Rezepten ist der Behälter nicht nötig.

■ Nach dem Gebrauch

- Ziehen Sie den Netzstecker aus der Steckdose ab.
- Verwenden Sie die Spitze der Reinigungsbürste, um das Fruchtfleisch vom Saftauslass und vom Tresterauswurf zu entfernen.
- Entfernen Sie alle Teile und reinigen Sie sie. (S. DE21)
Tragen Sie den Entsafter nicht am Deckel oder am Entsaftungsaufsatz. (Wenn das Gerät herunterfällt, besteht Verletzungsgefahr.)

■ Anmerkung

- Abhängig von den Zutaten (besonders bei festen Zutaten), kann sich Fruchtfleisch mit dem Saft vermischen. Wenn Sie Fruchtfleisch im Saft stört, filtern Sie den Saft.
- Wenn das Fruchtfleisch nicht herauskommt oder sich im Tresterauswurf oder auf dem Saftfilter-Aufsatz ansammelt, betätigen Sie den Ein/Ausschalter und entfernen Sie das Fruchtfleisch.
- Teile der Zutaten können in der Lücke der Press-Schnecke verbleiben.

■ Extrahieren (mit der großen Einfüllöffnung und Saftfilter-Aufsatz)

- Benutzen Sie für gefrorene Zutaten nicht die große Einfüllöffnung.

1 Drücken Sie den „O“ (AUS)-Schalter.

Stellen Sie sicher, dass sich der Netzschalter nicht in der Position „I“ (AN) befindet.

2 Nehmen Sie den Stößel heraus, falls er eingesetzt ist.

3 Öffnen Sie die kleine Einfüllöffnung und geben Sie die Zutaten in die große Einfüllöffnung, schließen Sie dann die kleine Einfüllöffnung.

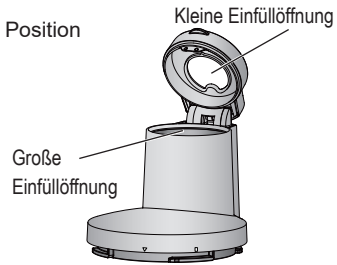

4 Platzieren Sie den Stößel in der kleinen Einfüllöffnung. (Je nach Zutaten.)

- Den Stößel nur bei geschlossener kleiner Einfüllöffnung verwenden.
Der Lebensmitteldrucker sollte nur durch die kleine Einfüllöffnung verwendet werden.

5 Drücken Sie den „I“ (AN)-Schalter und drücken Sie die Zutaten mit Hilfe des Stößels nach unten.

- Jede Zutat fließt etwa alle 10 - 15 Sekunden. (Je nach Zutaten.)
- Drücken Sie die Zutaten nicht mit Gewalt in die Einfüllöffnung.
- Im Fall das Zutaten festsitzen oder das Gerät leer läuft, drücken Sie den „R“ (RÜCKWÄRTS)-Schalter für einige Sekunden. (S. DE11)

6 Wenn das Extrahieren abgeschlossen ist, kehren Sie zu Schritt 1 zurück.

- Weiterlaufen lassen, bis der Saftrester vollständig gewonnen ist. Es kann Schwierigkeiten beim Öffnen des Deckels oder der kleinen Einfüllöffnung verursachen.

Bedienung (Fortsetzung)

■ Rezepte

Einsatz für Säfte  oder Einsatz für tiefgefrorene Zutaten 

1. Möhren- und Orangensaft



(Für 2 Portionen)

- Möhren 300 g
- Bananen 120 g
- Orangen 210 g
- Zitrone 10 g

2. Möhren- und Apfelsaft



(Für 2 Portionen)

- Möhren 300 g
- Äpfel 300 g
- Zitrone 30 g

3. Paprika- und Tomatensaft



(Für 2 Portionen)

- Rote Paprika 120 g
- Tomaten 200 g
- Bananen 60 g
- Zitrone 10 g
- Äpfel 200 g

4. Apfel- und Spinatsaft



(Für 2 Portionen)

- Äpfel 400 g
- Spinat 140 g
- Bananen 100 g
- Zitrone 20 g

5. Kohl- und Apfelsaft



(Für 2 Portionen)

- Kohl 200 g
- Petersilie 50 g
- Äpfel 200 g
- Zitrone 30 g

6. Blaubeeren- und Bananensorbet



(Für 2 Portionen)

- Gefrorene Blaubeeren 100 g
- Gefrorene Banane 180 g

Verwenden Sie nicht die große Einfüllöffnung.

Reinigung und Pflege

- Reinigen Sie das Gerät nach jedem Gebrauch.
- Ziehen Sie den Netzstecker vor der Reinigung ab.
- Verwenden Sie kein Benzin, Verdünnung, Alkohol, Bleichmittel, Schleifpulver, Drahtbürste oder Nylonbürste, andernfalls können Oberflächen beschädigt werden.
- Reinigen Sie das Gerät nicht mit einem spitzen Gegenstand wie etwa einem Zahnstocher oder einer Nadel.
- Reinigen Sie die Teile, abgesehen vom Motorgehäuse, mit verdünntem Geschirreiniger (neutral) und einem weichen Schwamm. Anschließend gründlich mit Wasser abspülen und gut trocknen lassen.
- Verfärbungen von Teilen können bei der Verwendung von Zutaten, wie Möhren oder blättrigem Gemüse, etc. vorkommen. Das Reinigen aller Teile unmittelbar nach dem Gebrauch, hilft bei der Vermeidung von Flecken.

NICHT Spülmaschinen geeignet

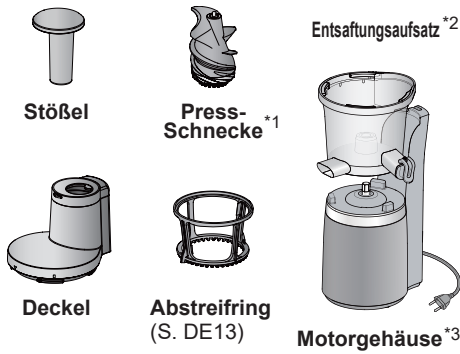

Spülmaschinen geeignet



■ Nicht spülmaschinenfeste Teile

*1 : Reinigen Sie die Unterseite der Press-Schnecke mit der Reinigungsbürste.

*2 : Verwenden Sie die Spitze der Reinigungsbürste, um die Ausläufe und den Entsaftungs-aufsatz zu reinigen.
(Die Innenflächen können ausgekratzt werden, wenn Sie die Reinigungsbürste zur Reinigung verwenden.)

Nachdem alle Teile getrocknet sind, setzen Sie sie wieder korrekt zusammen. (S. DE13)

*3 : Mit einem gut ausgewungenem Tuch abwischen.

■ Spülmaschinen geeignete Teile

- Bevor Sie die Teile in die Spülmaschine geben, entfernen Sie alle Rückstände an den Teilen.
- Durch Hitze können die Teile brechen. Alle Teile immer von Heizkörpern entfernt platzieren oder eine niedrige Temperatur einstellen.

*4 : Wenn der Einsatz für Säfte verstopft ist, dann benutzen Sie zum Reinigen die Spitze des Handgriffs der Reinigungsbürste Reinigungsbürste.

■ Über die Abstreifer, Dichtung und Gummistöpsel (S. DE13)

- Nach der Reinigung, dass Wasser vollständig ablaufen lassen und dann wieder zusammensetzen. Nicht zerlegt lassen.
(Es besteht das Risiko, dass Kleinteile verloren gehen, Kinder sich daran verschlucken und ersticken, von Störungen oder Auslaufen von Saft.)

Lagerung

- Um die Bildung von Rost zu verhindern, trocknen Sie die Teile nach dem Waschen ab.
- Um einen Defekt zu verhindern, stellen Sie das Motorgehäuse nicht auf den Kopf.
- Um das Gerät zu tragen, trennen Sie den Entsaftungs-aufsatz vom Motorgehäuse und halten Sie beide Komponenten mit beiden Händen. (S. DE8)
- Lagern Sie das Gerät außerhalb der Reichweite von Kindern.

Fehlerbeseitigung

Problem	Ursache und Maßnahme
Der Entsafter läuft nicht, nachdem der Strom eingeschaltet ist.	<ul style="list-style-type: none">● Ist der Netzstecker an eine haushaltsübliche Steckdose angeschlossen? ➔ Stecken Sie den Netzstecker in eine haushaltsübliche Steckdose.● Stellen Sie den Entsafter korrekt ein. ➔ Der Deckel muss so lange gedreht werden, bis ein deutliches „Klick“-Geräusch zu hören ist. Wenn dies nicht passiert, funktioniert der Entsafter nach Einschalten des Stroms nicht. (S. DE15)● Der Stromunterbrecherschutz ist aktiv. ➔ Siehe „Überlastungsschutz“. (S. DE23) Entfernen Sie unerlaubte Zutaten aus dem Entsafter.
Das Motorgehäuse ist heiß.	<ul style="list-style-type: none">● Die Betriebszeit hat die empfohlene Zeitspanne überschritten. ➔ Befolgen Sie die empfohlene Zeitspanne (bis zu 15 Minuten). Um den Betrieb fortzusetzen, warten Sie bitte mindestens 30 Minuten. Dadurch kann das Motorgehäuse abkühlen und ein Versagen durch Überhitzung des Motors vermieden werden.
Der Entsafter hält plötzlich an.	<ul style="list-style-type: none">● Der Deckel der kleinen Einfüllöffnung ist geöffnet. ➔ Schalten Sie den Strom ab, schließen Sie den Deckel und beginnen Sie erneut.● Der Stromunterbrecherschutz ist aktiv. ➔ Siehe „Überlastungsschutz“. (S. DE23) Entfernen Sie unerlaubte Zutaten aus dem Entsafter.● Verstopfung des Tresterauswurfs. ➔ Schalten Sie den Strom ab und entfernen Sie Rückstände mit der Spitze des Handgriffs der Reinigungsbürste.
Geräusche während des Betriebs.	<ul style="list-style-type: none">● Dies ist normal. Es kann vorkommen, das Sie ein Quietschen oder Knacken hören.<ul style="list-style-type: none">• Dies sind die Geräusche, die beim Zusammendrücken der Zutaten entstehen. (Je nach Zutaten können die Geräusche recht laut sein.)• Dies ist das Geräusch des Abstreifringes in Kontakt mit dem Einsatz für Säfte.
Auslaufen von Saft oder Tiefgefrorenem.	<ul style="list-style-type: none">● Die Anordnung von Dichtung, Abstreifern und/oder Gummistöpsel ist nicht korrekt zusammengesetzt. ➔ Montieren Sie sie korrekt. (S. DE12-13)
Der Entsaftungsansatz oder das Motorgehäuse wackelt während des Betriebs.	<ul style="list-style-type: none">● Dies ist normal. Da der Entsaftungsansatz und das Motorgehäuse einzelne Teile sind, können sie wackeln, wenn sich die Press-Schnecke dreht. Drücken Sie nicht den Deckel oder den Entsaftungsansatz. (Dies kann sonst zu einem Defekt des Entsafters führen.)
Der Entsaftungsansatz schwankt während des Betriebs.	<ul style="list-style-type: none">● Der Gummistöpsel ist lose angebracht. ➔ Den Gummistöpsel sicher befestigen. (S. DE13)
Ungewöhnliche Geräusche oder Vibrationen.	<ul style="list-style-type: none">● Die Press-Schnecke, der Saffilter-Aufsatz oder der der Einsatz für tiefgefrorene Zutaten sind nicht korrekt montiert. ➔ Montieren Sie sie korrekt. (S. DE12-13)

Überlastungsschutz

Der Motor läuft nicht mehr, da der Überlastungsschutz aktiv ist, um ein Durchbrennen des Motors zu verhindern. Wenn der Motor anhält, führen Sie bitte die folgenden Schritte durch:

1 Schalten Sie den Strom aus.

- Drücken Sie den „O“ (AUS)-Schalter.

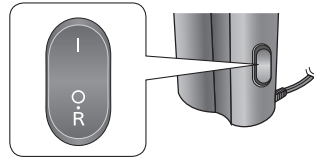

Deutsch

2 Drücken Sie den „R“ (RÜCKWÄRTS)-Schalter, um den Rückwärtslauf für einige Sekunden zu ermöglichen.

3 Schalten Sie den Strom ab und entfernen Sie die Zutaten vom Zubehör.

4 Drücken Sie den „I“ (AN)-Schalter.

- Verringern Sie die Menge der zugeführten Zutaten und drücken Sie sie sanft in den großen/kleinen Einfüllstutzen.

Ersatzteile

■ Einsatz für Säfte
Teilenummer:
JD33-163-K0

■ Dichtung
Teilenummer:
JD27-153

■ Einsatz für tiefgefrorene Zutaten
Teilenummer:
JD38-163-A0

■ Tresterbehälter
Teilenummer:
JD36-153-K1

■ Abstreifring
Teilenummer:
JD35-153-K0

■ Abstreifer
Teilenummer:
JD34-163

■ Saftbehälter
Teilenummer:
JD05-163-K1

Technische Daten

Stromversorgung	220 - 240 V ~ 50 - 60 Hz
Stromverbrauch	150 W
Betriebsdauer	2 aufeinander folgende Durchläufe von 15 Min. AN, dann 30 Min. AUS
Maße (B × T × H) (ca.)	19 × 20,5 × 42,5 cm
Gewicht (ca.)	4,0 kg
Länge des Netzkabels (ca.)	1,0 m
Luftübertragenes akustisches Geräusch	63 dB(A) (Ref 1 pW)

DE23

Merci d'avoir acheté ce produit Panasonic.

- Veuillez lire attentivement ces consignes pour utiliser le produit correctement et en toute sécurité.
- Avant d'utiliser ce produit, **veuillez lire attentivement les « Consignes de sécurité ».**

(Voir P. FR3-9)

- Veuillez conserver cette notice pour une utilisation ultérieure.
- Panasonic n'acceptera aucune responsabilité si l'appareil est soumis à une utilisation incorrecte ou au non-respect des présentes instructions.

Sommaire

	Page
Consignes de sécurité	FR3
Information Importante	FR10
Descriptif technique et consigne de manipulation	FR11
Avant l'utilisation	FR12
Démontage et Montage des pièces	FR12
Verrouillage de sécurité	FR15
Préparation des ingrédients pour l'accessoire pour jus	FR16
Préparation des ingrédients pour l'accessoire glace	FR17
Utilisation	FR18
Recettes	FR20
Nettoyage et entretien	FR21
Dépannage	FR22
Disjoncteur De Protection	FR23
Remplacement des pièces	FR23
Caractéristiques techniques	FR23



L'élimination des équipements usagés

Applicable uniquement dans les pays membres de l'Union européenne et les pays disposant de systèmes de recyclage

Apposé sur le produit lui-même, sur son emballage, ou figurant dans la documentation qui l'accompagne, ce pictogramme indique que les appareils électriques et électroniques usagés, doivent être séparés des ordures ménagères. Afin de permettre le traitement, la valorisation

et le recyclage adéquats des appareils usagés, veuillez les porter à l'un des points de collecte prévus, conformément à la législation nationale en vigueur. En les éliminant conformément à la réglementation en vigueur, vous contribuez à éviter le gaspillage de ressources précieuses ainsi qu'à protéger la santé humaine et l'environnement. Pour de plus amples renseignements sur la collecte et le recyclage, veuillez vous renseigner auprès des collectivités locales. Le non-respect de la réglementation relative à l'élimination des déchets est passible d'une peine d'amende.

FR2

Consignes de sécurité

Assurez-vous de suivre ces consignes.



Afin de prévenir les accidents ou blessures de l'utilisateur ou d'autres personnes, et les dommages à la propriété, veuillez suivre les consignes ci-dessous.

- **Le tableau suivant indique le degré de dommage causé par une utilisation incorrecte.**

	AVERTISSEMENT: Indique un danger potentiel qui pourrait entraîner des blessures graves ou la mort.
	ATTENTION: Indique un danger potentiel susceptible de causer des blessures ou dommages matériels mineurs.

Français

- **Les symboles sont classés et expliqués comme suit.**

	Ce symbole indique une interdiction.
	Ce symbole indique une exigences qui doit être respectée.

AVERTISSEMENT

Pour éviter tout risque de choc électrique, d'incendie dû à un court-circuit, de fumée, de brûlures ou de blessures.

- **Ne pas démonter, réparer ou modifier l'appareil.**
 - Se renseigner au lieu d'achat ou dans un centre des services à la clientèle Panasonic.
- **Ne pas endommager le cordon d'alimentation ou la prise.**

Les actions suivantes sont strictement interdites : modifier, toucher ou placer à proximité d'éléments chauffants, plier, tordre, tirer, tirer sur des arêtes tranchantes, poser des objets lourds sur le dessus, botteler le cordon d'alimentation et transporter l'appareil par le cordon d'alimentation.

Consignes de sécurité

Assurez-vous de suivre ces consignes.



AVERTISSEMENT

Pour éviter tout risque de choc électrique, d'incendie dû à un court-circuit, de fumée, de brûlures ou de blessures.

- ⊘ ● **Ne pas brancher ou débrancher la prise avec les mains mouillées.**
- **Ne pas utiliser l'appareil si le cordon d'alimentation ou la prise est endommagé(e) ou si la prise n'est pas correctement branchée à la prise murale.**
 - Si le cordon d'alimentation est endommagé, il doit être remplacé par le fabricant, son réparateur agréé ou une autre personne qualifiée afin d'éviter tout danger.
- **Ne pas laisser les nourrissons et les enfants jouer avec l'emballage.**
(Cela peut provoquer une suffocation.)
- **Ne pas laisser le cordon d'alimentation pendre sur le bord de la table ou du plan de travail.**
- **N'utilisez pas l'appareil si la vis de pression, le bol de récupération du jus, le tamis pour jus ou l'accessoire glace sont endommagés ou présentent des fissures visibles.**



AVERTISSEMENT

Pour éviter tout risque de choc électrique, d'incendie dû à un court-circuit, de fumée, de brûlures ou de blessures.

Français

- **Cet appareil ne doit pas être utilisé par les enfants. Tenir l'appareil et son cordon d'alimentation hors de portée des enfants. Les appareils peuvent être utilisés par des personnes ayant un handicap physique, sensoriel ou mental ou n'ayant pas d'expérience et de connaissances sous une supervision ou si elles prennent connaissance des consignes d'utilisation de l'appareil d'une manière sûre et si elles sont conscientes des risques encourus. Les enfants ne doivent pas jouer avec l'appareil.**
- **Toujours tenir les nourrissons et les enfants à l'écart de l'appareil.**
 - Les enfants ne se rendent pas compte des dangers potentiels auxquels ils peuvent s'exposer en raison d'une mauvaise utilisation de l'appareil.
- **S'assurer que la tension indiquée sur l'étiquette de l'appareil correspond à votre alimentation locale.**

Éviter également de brancher d'autres appareils à la même prise murale pour empêcher une surchauffe électrique. Cependant, si vous vous connectez à un certain nombre de prises, assurez-vous que la puissance totale ne dépasse pas la puissance nominale de la prise murale.

Consignes de sécurité

Assurez-vous de suivre ces consignes.



AVERTISSEMENT

Pour éviter tout risque de choc électrique, d'incendie dû à un court-circuit, de fumée, de brûlures ou de blessures.



- **Arrêter immédiatement d'utiliser l'appareil et le débrancher dans l'éventualité très peu probable où celui-ci cesse de fonctionner correctement.**

Exemple d'événements anormaux ou de pannes :

- La prise et le cordon d'alimentation chauffent de manière anormale.
 - Le cordon d'alimentation est endommagé ou l'appareil n'est plus alimenté.
 - Le boîtier du moteur est déformé, présente des détériorations visibles ou est anormalement chaud.
 - Un bruit se fait entendre pendant l'utilisation.
 - Il y a une odeur désagréable.
 - Il y a une autre anomalie ou panne.
- Débrancher l'appareil immédiatement et se référer au lieu d'achat ou à un centre de services à la clientèle Panasonic pour une inspection ou une réparation.
- **Insérer la prise fermement.**
 - **Épousseter la prise régulièrement.**
 - Débrancher la prise, et la nettoyer avec un chiffon sec.

ATTENTION

Pour éviter tout risque de choc électrique, d'incendie, de brûlure, de blessure ou de dommage matériel.



-  ● **Ne pas laisser l'appareil sans surveillance pendant le fonctionnement.**
Éteignez-le lorsque vous vous en éloignez.
- **N'insérez aucun objet dans les espaces.**
 - Surtout des objets métalliques comme des broches ou des fils.
- **Ne pas utiliser l'appareil dans les emplacements suivants.**
 - Sur les surfaces irrégulières, un tapis ou une nappe etc.
 - Les endroits où il peut éclabousser ou près d'une source de chaleur.
 - Près de l'eau telles que des baignoires, éviers ou autres récipients.
- **Ne pas plonger le boîtier du moteur dans l'eau ou l'éclabousser avec de l'eau et/ou tout liquide.**
- **Ne pas tenir l'appareil par le cordon d'alimentation.**
- **Ne placez pas vos doigts ou des ustensiles tels que des cuillères ou des fourchettes dans la petite/grande goulotte d'alimentation pendant le fonctionnement de l'appareil. Si des aliments se retrouvent coincés dans la petite/grande goulotte d'alimentation, utilisez le poussoir ou un autre morceau de fruit ou de légume pour les enfoncer.**

Consignes de sécurité

Assurez-vous de suivre ces consignes.

ATTENTION

Pour éviter tout risque de choc électrique, d'incendie, de brûlure, de blessure ou de dommage matériel.

-  ● **Ne pas remplacer les pièces de l'appareil par des pièces de remplacement autres que des pièces d'origine.**
- **Ne placez pas d'ingrédients chauds (plus de 60 °C) dans la petite/grande goulotte d'alimentation.**
- **Ne pas ouvrir le couvercle ou démonter le bol récupération du jus pendant que l'appareil est en marche.**
- **Ne placez pas vos cheveux, des colliers ou les ficelles de vêtements à proximité de la petite/grande goulotte d'alimentation.**
(Cela peut causer des blessures par entraînement.)
-  ● **S'assurer de tenir la prise au moment du débranchement. Ne jamais tirer sur le cordon d'alimentation.**
- **Lors du déplacement de l'appareil, déplacer le boîtier du moteur et le bol de récupération du jus séparément en tenant le bas de la pièce avec les deux mains après l'avoir débranché. Ne pas déplacer l'appareil en le tenant par le couvercle ou le bol de récupération du jus.**

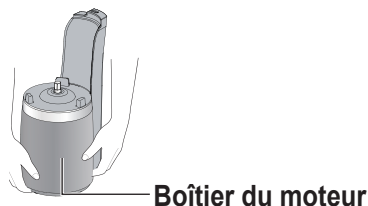
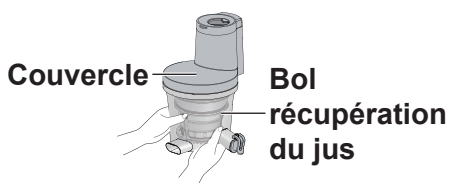

ATTENTION

Pour éviter tout risque de choc électrique, d'incendie, de brûlure, de blessure ou de dommage matériel.

-  ● **Des précautions doivent être prises lors de la manipulation et du nettoyage de la vis de pression et de l'accessoire pour le jus.**
- **Attention à ne pas trébucher sur ou s'emmêler les pieds dans le cordon d'alimentation pendant l'utilisation.**
- **Placer l'appareil sur un plan de travail ferme, sec, propre, plat et calorifuger.**
- **Toujours débrancher l'appareil de l'alimentation si vous vous en éloignez ou avant de le monter, le démonter et le nettoyer.**
- **Mettre l'appareil hors tension et débrancher l'alimentation électrique avant de changer les accessoires ou les pièces amovibles pendant l'utilisation.**
- **Assurez-vous de faire fonctionner et de laisser reposer l'appareil tel qu'indiqué sur le tableau des spécifications.**
(Voir P. FR23 « Caractéristiques techniques »)
- **Veillez à nettoyer l'appareil après utilisation, en particulier les surfaces en contact avec les aliments.**
(Voir P. FR21 « Nettoyage et entretien »)
- **Ce produit est destiné à un usage domestique uniquement.**

Information Importante

- Ne pas placer le pichet pour le jus et le pichet pour la pulpe dans un four à micro-ondes.
- Ne faites pas tomber l'appareil pour éviter de l'endommager.
- N'utilisez pas l'appareil à l'extérieur.
- Ne pas enrouler le câble d'alimentation autour du boîtier du moteur.
- Veillez à fixer correctement les accessoires.
- Ne faites pas fonctionner l'appareil à vide pendant plus de 30 secondes après l'avoir allumé (Cela peut endommager la vis de pression.) Insérez les ingrédients immédiatement après avoir allumé l'appareil.
- Ne pas bloquer le bec verseur pour la pulpe et le bec verseur pour le jus pendant l'utilisation.



Ce symbole indique « Ne pas déplacer l'appareil en le tenant par le couvercle ou le bol de récupération du jus. »

Descriptif technique et consigne de manipulation

- Laver toutes les pièces amovibles avant d'utiliser l'appareil pour la première fois ou lorsqu'il n'a pas été utilisé pendant un certain temps. (Voir P. FR21)

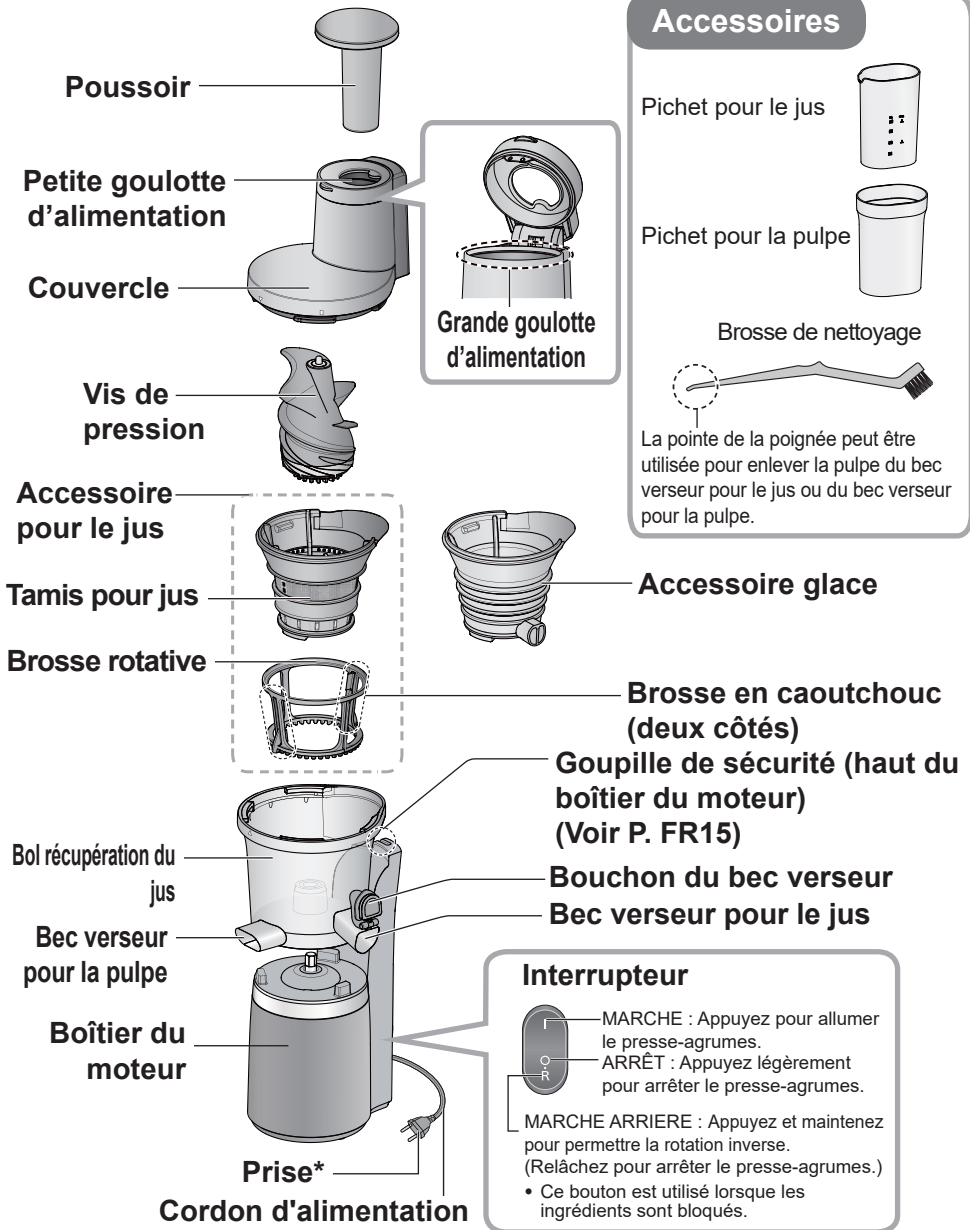

Français

* La forme de la prise peut être différente de celle de l'illustration.

Avant l'utilisation

■ Démontage et Montage des pièces

- Les étapes suivantes montrent comment fixer et démonter les accessoires, en utilisant l'accessoire pour jus comme exemple.
L'accessoire glace peut être démonté et fixé de la même manière.

Pour démonter le bol de récupération du jus

- 1** Retirez le bol de récupération du jus du boîtier du moteur.

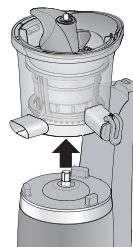

- 2** Retirez la vis de pression de l'accessoire pour le jus.

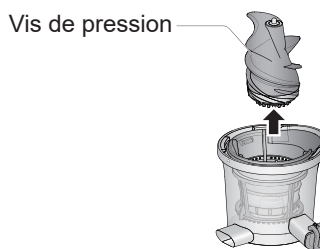

- 3** Retirez le tamis pour jus ou l'accessoire glace du bol de récupération du jus.

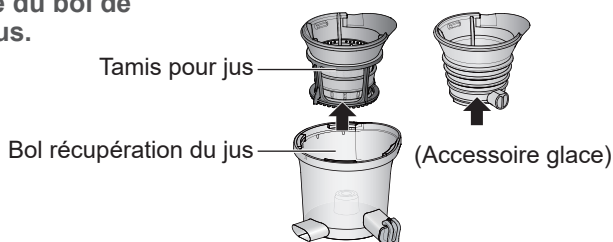

- 4** Séparez le tamis pour jus et la brosse rotative.

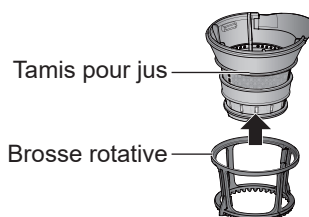

Pièces pour la préparation

- Assurez-vous que toutes les pièces sont en position correcte.
L'extracteur peut ne pas fonctionner correctement si elles ne sont pas assemblées comme il se doit.

Brosses en caoutchouc

- Les brosses en caoutchouc sont situées sur le côté de la brosse rotative.

Pour démonter

Poussez la brosse en caoutchouc dans la direction indiquée par la flèche et retirez la pièce de l'espace.

- Remarque:** Ne tirez pas brusquement la brosse en caoutchouc.

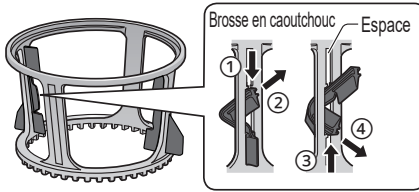

Pour fixer

Insérez les rainures supérieure/inférieure de la brosse en caoutchouc dans l'espace, puis faites-la glisser à fond vers le haut/le bas des deux côtés.

- Pour ne pas endommager la brosse, assurez-vous que les rainures supérieure et inférieure sont dans la bonne position.

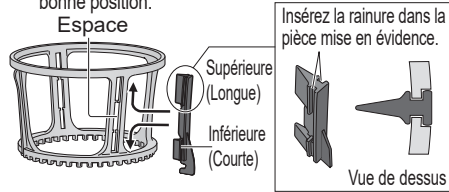

Joint

- Le joint est situé au centre du bol de récupération du jus (côté intérieur).

Pour démonter

Tirez le joint vers le haut.

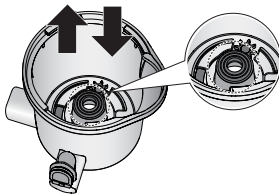

Pour fixer

Enfoncez le joint dans l'ouverture tel que montré sur la figure ci-dessous.

Poussez

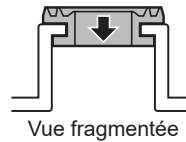

Vue fragmentée

Fiche en caoutchouc

- La fiche en caoutchouc est située sur le fond extérieur du bol récupération du jus.
- Les illustrations sont présentées sous l'angle de la base extérieure du bol de récupération du jus.

Pour démonter

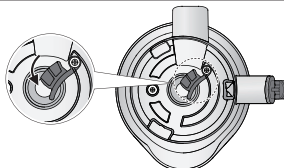

Faites sortir la fiche en caoutchouc en tirant dans la direction indiquée par la flèche.

- Ne peut pas être détaché du bol de récupération du jus.

Pour fixer

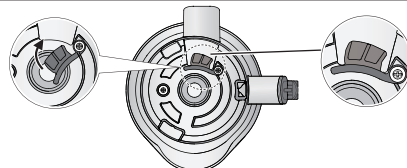

Enfoncez la fiche en caoutchouc dans l'ouverture dans la direction indiquée par la flèche jusqu'à ce qu'il n'y ait plus d'espace.

Avant l'utilisation (Suite)

Pour assembler les accessoires

1 Placez le bol de récupération du jus sur le boîtier du moteur.

Alignez le repère « \triangle » du boîtier du moteur avec le repère « ∇ » du bol de récupération du jus.

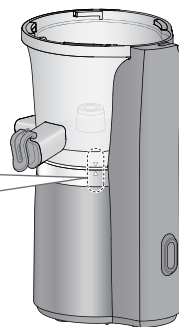
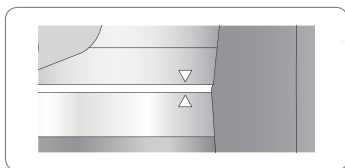

2 Joignez la brosse rotative et le tamis pour jus, puis placez l'ensemble sur le bol de récupération du jus.

Alignez ① et ②.

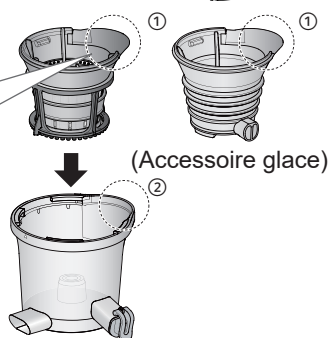
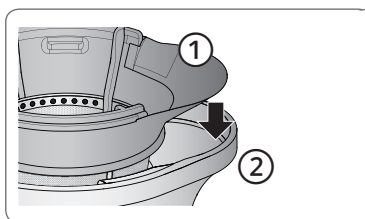

3 Monter la vis de pression.

- ① Insérer la vis de pression au centre.
 - ② Faire pivoter la vis de pression et la pousser dans l'ouverture jusqu'à ce qu'elle s'arrête.
- Le couvercle ne se ferme pas tant que la vis de pression n'est pas suffisamment enfoncée.
 - Faites attention à ne pas vous coincer le doigt dans l'espace entre la vis de pression et le tamis pour jus.

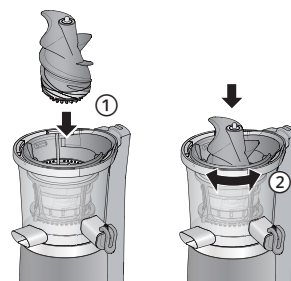

Détacher/Fixer le couvercle

Pour fixer

- 1** Aligner la marque «△» du boîtier du moteur et la marque «▽» du couvercle.

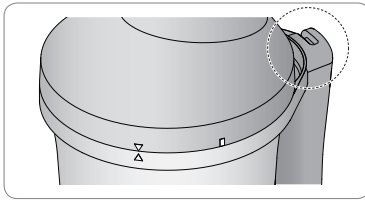

- 2** Tournez le couvercle vers la droite jusqu'à ce que vous entendiez un « dé clic ».

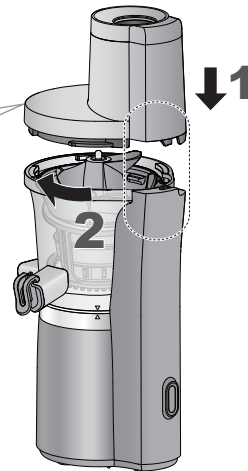
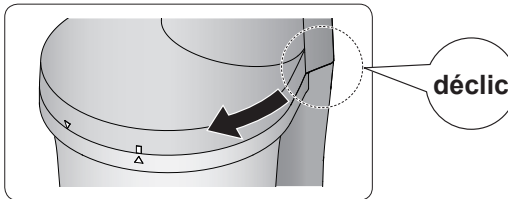

Pour démonter, reproduisez ces étapes dans l'ordre inverse.

Français

■ Verrouillage de sécurité

Le verrouillage de sécurité est conçu pour empêcher la mise en marche du presse agrumes lorsque les pièces ne sont pas bien montées.

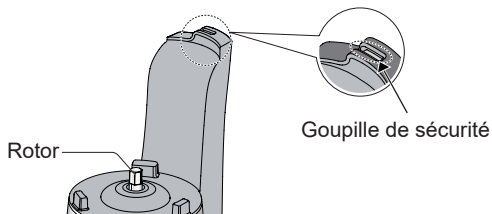

Ne pas pousser la goupille de sécurité avec n'importe quel outil, bâton, etc.

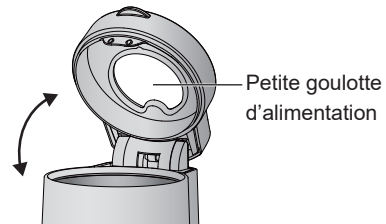

Lorsque vous ouvrez la petite goulotte d'alimentation, la goupille d'arrêt de sécurité sera libérée et arrêtera la machine.

FR15

Avant l'utilisation (Suite)

■ Préparation des ingrédients pour l'accessoire pour le jus

Ingrédients interdits

Ingrédients susceptibles de causer des dommages partiels

- Glace et ingrédients congelés
- Noyau de pêche, prune, mangue, cerises, olives etc.
- Kaki (dont les graines ne peuvent pas être entièrement enlevées)
- Aliments secs (fève de soja, autres graines, céréales etc.)
- Citrouille non chauffée, etc.
- Canne à sucre
- Des alcools, de l'huile végétale, d'autres huiles de cuisson
- Viande, poisson, etc.
- Aliments ou ingrédients chauds^{*1}

Aliments chauffés qui contiennent une grande quantité d'amidon

- Graines
- Pommes de terre
- Patate douce
- Citrouille, etc.

Ingrédients collants qui ne peuvent pas être pressés

- Racine de lotus
- Mulukhiya etc.
- Gombo

Ingrédients huileux^{*2}

- Sésame
- Noix
- Arachide etc.

*1 Refroidir à moins de 60 °C avant la manipulation.

*2 Ingrédients huileux qui peuvent être pressés en y ajoutant du liquide.

Préparation des ingrédients

- Commun
 - Coupez les fruits ou les légumes en morceaux suffisamment petits pour qu'ils puissent pénétrer dans la petite/grande goulotte d'alimentation.
 - Couper les ingrédients en forme de bâtonnets tels que les carottes ou le concombre à moins de 8 cm de long.
- Fruits
 - Épluchez la peau épaisse et retirez le noyau dur et/ou de grande taille, les graines et les noyaux des fruits tels que l'ananas, les agrumes, les pêches et les mangues.
- Légumes
 - Enlevez l'extrémité des tiges et les graines.
 - Coupez les légumes à feuilles en morceaux ou en lanières d'environ 3 cm.
 - Coupez les légumes fibreux épais comme le céleri en morceaux de 2 cm de longueur ou moins.
 - Si vous utilisez une grande goulotte d'alimentation pour des carottes, coupez-les en 5 cm de longueur et de largeur ou moins.

Astuces

- Commun
 - Utiliser des fruits et légumes frais.
Le goût et la quantité extraite peuvent varier en fonction du degré de fraîcheur et du moment de la récolte des ingrédients.
 - Lors de l'utilisation d'ingrédients ayant moins d'humidité, ajouter une quantité équivalente de liquide telle que de l'eau ou du lait peu à peu.
 - Il est recommandé de faire du jus en utilisant des ingrédients qui contiennent beaucoup de chair tels que les bananes, les pêches ou les mangues avec des fruits humides comme les pommes ou les oranges.
 - Les légumes à feuilles collent facilement à la vis de pression et/ou à l'intérieur des tamis pour jus, et peuvent facilement bloquer le bec verseur à pulpe. Il est recommandé de les introduire par la petite goulotte d'alimentation à l'aide des tiges.
 - Les champignons cuits ne sont pas recommandés.
 - Ne remettez pas la pulpe dans la petite goulotte d'alimentation pour extraction.
- Lors du pressage de grandes quantités de jus
 - Le jus peut ne pas bien couler lorsque la pulpe bouche la goulotte et presse la section à engrenages (selon le type d'ingrédients). Si la pulpe cesse de libérer du jus ou si le jus ne coule pas bien, arrêtez l'extraction du jus et rincez les résidus accumulés. Ingrédients qui s'accumulent plus facilement avec la pulpe : Raisins, ananas, asperges cuites, brocolis, gingembre, etc.
 - Le jus ne peut pas s'écouler parce que le contenu de fruit solide bloque le bec verseur pour le jus lors du pressage d'ingrédients à faible humidité et de légumes cuits. Utilisez des ingrédients de haute humidité ou du liquide pour un pressage onctueux.

■ Préparation des ingrédients pour l'accessoire glace

- N'utilisez pas la grande goulotte d'alimentation lorsque vous travaillez avec l'accessoire glace.

Ingrédients interdits

Ingrédients susceptibles de causer des dommages partiels

- Glaçons et ingrédients très congelés.
- Graines de café, haricots secs, graines etc.



- Citrouille, patate douce etc.
(Congelées crues ou après avoir été bouillies)



- Pain, riz, nouilles et pâtes alimentaires.



- Des alcools, de l'huile végétale, d'autres huiles de cuisson.

Préparation des ingrédients

- ① Enlever la peau et retirer les graines de grande taille et/ou dures et les pierres etc. des ingrédients tels que les pommes, les ananas, les oranges et les avocats.
Pour les agrumes, peler la peau mince pour avoir une meilleure texture.
Pour les tomates, les faire bouillir et peler la peau.
- ② Couper les ingrédients en morceaux suffisamment petits pour qu'ils puissent pénétrer dans la petite goulotte d'alimentation.
(Cubes de moins de 3 cm.)
- ③ Geler les ingrédients.
Lors de la congélation d'ingrédients, les étendre à plat sur une barquette en aluminium pour éviter qu'ils se touchent entre eux.
- ④ Décongeler les ingrédients à la température ambiante jusqu'à ce qu'une fourchette puisse pénétrer leur centre.
(environ 5 à 30 minutes)



Astuces

- Lorsque la décongélation est insuffisante, les ingrédients ne se mélangent pas bien ou ne forment pas un mélange homogène.
- Ne pas utiliser d'ingrédients recongelés ou d'ingrédients qui sont gardés pendant une longue période au congélateur.
- Les ingrédients congelés doivent être utilisés au bout d'un mois.
- Si les ingrédients congelés sont utilisés immédiatement après être sortis du congélateur, ils peuvent provoquer un dysfonctionnement de l'appareil.

Utilisation

■ Préparations

- ① **Installez les pièces sur le boîtier du moteur et fixez le couvercle.** (Voir P. FR12-15)
- ② **Préparez les ingrédients.** (Voir P. FR16-17)
- ③ **Placez des récipients sous le bec verseur à jus et le bec verseur à pulpe.**
 - Lors de l'utilisation de l'accessoire glace, il n'est pas nécessaire d'installer le pichet à pulpe.
- ④ **Insérez la fiche dans une prise secteur.**

■ Extraction

- 1 Appuyer sur le bouton « I » (MARCHE).**



- 2 Insérez lentement les ingrédients dans la petite goulotte d'alimentation et faites les descendre à l'aide du poussoir.**

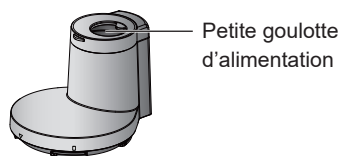

- Insérer les ingrédients par petites quantités toutes les 5 secondes environ.
- Lorsque plus d'un type d'ingrédient est utilisé, insérez-les, peu à peu alternativement.
- N'essayez pas d'introduire les ingrédients de force dans la goulotte d'alimentation.
- En cas de blocage des ingrédients ou de marche au ralenti, appuyer et maintenir le bouton « R » (MARCHE ARRIERE) pendant quelques secondes. (Voir P. FR11)

- 3 Une fois l'extraction terminée, appuyer sur le bouton « O » (ARRÊT) et fermer le bouchon du bec verseur.**

- Continuez de faire fonctionner l'appareil jusqu'à ce que le jus ou la crème glacée aient été complètement extraits. Cela peut rendre difficile l'ouverture du couvercle.

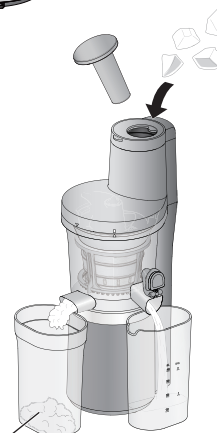

Ce n'est pas nécessaire pour les recettes à base d'aliments gelés.

■ Après utilisation

- Débrancher la prise.
- Utiliser le bout de la brosse de nettoyage pour enlever la pulpe du bec verseur pour le jus et du bec verseur pour la pulpe.
- Démontez les pièces et les nettoyer. (Voir P. FR21) Ne pas déplacer le presse-agrumes en tenant le couvercle ou le bol récupération du jus. (Une chute peut provoquer des blessures.)

■ Remarque

- Selon les ingrédients (en particulier les ingrédients durs), la pulpe peut se mélanger au jus. Filtrer votre boisson si vous ne souhaitez pas y avoir de pulpe.
- Lorsque la pulpe ne sort pas ou lorsqu'elle s'accumule à l'arrière du bec verseur pour la pulpe et en haut de l'accessoire pour le jus, éteindre l'interrupteur d'alimentation de l'appareil et enlever cette pulpe.
- Les morceaux d'ingrédient peuvent rester dans la vis de pression.

■ Extraction (Utilisation de la grande goulotte d'alimentation avec l'accessoire pour jus)

- N'utilisez pas la grande goulotte d'alimentation lorsque vous travaillez avec des ingrédients congelés.

1 Appuyez sur le bouton « O » (ARRÊT).

Assurez-vous que l'interrupteur d'alimentation n'est pas en position « I » (MARCHE).

2 Retirez le poussoir de nourriture s'il est en place.

3 Ouvrez la petite goulotte d'alimentation et introduisez les ingrédients dans la grande goulotte, puis refermez la petite.

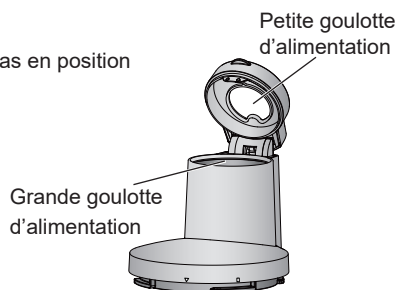

Français

4 Placez le poussoir dans la petite goulotte d'alimentation. (En fonction du type d'ingrédients.)

- N'utilisez le poussoir que lorsque la petite goulotte d'alimentation est fermée. Le poussoir d'aliments ne doit être utilisé que par la petite goulotte d'alimentation.

5 Appuyez sur le bouton « I » (MARCHE) et faites descendre les ingrédients à l'aide du poussoir.

- Chaque ingrédient est traité environ toutes les 10 à 15 secondes. (En fonction du type d'ingrédients.)
- N'essayez pas d'introduire les ingrédients de force dans la goulotte d'alimentation.
- En cas de blocage des ingrédients ou de marche au ralenti, appuyer et maintenir le bouton « R » (MARCHE ARRIERE) pendant quelques secondes. (Voir P. FR11)

6 Une fois l'extraction achevée, retournez à l'étape 1.

- Continuez l'utilisation jusqu'à ce que le marc de jus soit complètement extrait. Vous pouvez avoir des difficultés à ouvrir le couvercle ou la petite goulotte d'alimentation.

Consignes d'utilisation (Suite)

■ Recettes

Tamis pour jus ou Accessoire glace

1. Jus de carotte et d'orange



(Pour 2 portions)

- Carotte 300 g
- Banane 120 g
- Orange 210 g
- Citron 10 g

2. Jus de carotte et de pomme



(Pour 2 portions)

- Carotte 300 g
- Pomme 300 g
- Citron 30 g

3. Jus de paprika et de tomate



(Pour 2 portions)

- Paprika rouge 120 g
- Tomate 200 g
- Banane 60 g
- Citron 10 g
- Pomme 200 g

4. Jus de pomme aux épinards



(Pour 2 portions)

- Pomme 400 g
- Épinards 140 g
- Banane 100 g
- Citron 20 g

5. Jus de chou et de pomme



(Pour 2 portions)

- Chou 200 g
- Persil 50 g
- Pomme 200 g
- Citron 30 g

6. Myrtilles et bananes surgelées



(Pour 2 portions)

- Myrtilles congelées 100 g
- Banane congelée 180 g

N'utilisez pas la grande goulotte d'alimentation.

Nettoyage et entretien

- Nettoyer l'appareil après chaque utilisation.
- Débrancher avant le nettoyage.
- Ne pas utiliser du benzène, du diluant, de l'alcool, de l'eau de javel, de la poudre de polissage, une brosse métallique ou une brosse en nylon, car cela risque d'endommager les surfaces.
- Ne pas nettoyer l'appareil avec un objet pointu comme un cure-dent ou une épingle.
- Lavez avec du savon à vaisselle dilué (neutre) et une éponge douce, sauf le boîtier du moteur. Puis rincez abondamment à l'eau et séchez bien.
- Certaines pièces peuvent subir une décoloration lors de l'utilisation d'ingrédients tels que les carottes ou les légumes à feuilles, etc.
Nettoyer toutes les pièces immédiatement après chaque utilisation aidera à réduire les taches.

Français

PAS compatible avec les lave-vaisselle

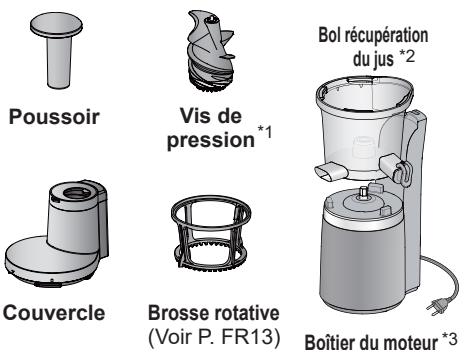

* Lavable au lave-vaisselle

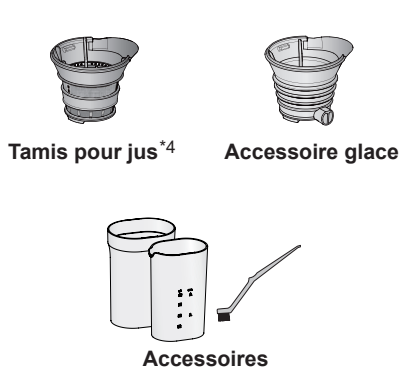

■ Ne va pas au lave-vaisselle

- *1 : Utilisez la brosse de nettoyage pour nettoyer la surface inférieure de la vis de pression.
- *2 : Utilisez la pointe de poignée de la brosse de nettoyage pour nettoyer les becs du bol de récupération du jus.
(Les surfaces internes risquent d'être rayées si vous utilisez la brosse de nettoyage pour le nettoyer.)
Après avoir séché toutes les pièces, fixez-les correctement. (Voir P. FR13)
- *3 : Nettoyez avec un chiffon bien essoré.

■ Pièces lavables au lave-vaisselle

- Avant de mettre les pièces dans un lave-vaisselle, débarrassez-les de tous résidus.
- La chaleur peut provoquer la fissuration des pièces. Placez toujours les pièces loin de tout appareil de chauffage ou réglez-ce dernier sur une température basse.
- *4 : Lorsque le tamis pour jus est obstrué, utilisez la brosse de nettoyage pour le nettoyer.

■ À propos des brosses en caoutchouc, du joint d'étanchéité et du bouchon en caoutchouc (Voir P. FR13)

- Après le lavage, évacuez bien l'eau, puis fixez les pièces.
Ne pas les laisser démontés.
(Les enfants risquent de perdre les pièces de petites taille, de s'étouffer avec celles-ci et de les avaler ; il y a aussi des risques de panne ou de fuites de jus.)

Stockage

- Pour éviter la formation de rouille, sécher les pièces après le lavage.
- Pour éviter toute panne, ne pas placer le boîtier du moteur à l'envers.
- Pour déplacer le presse-agrumes, détacher le bol de récupération du jus du boîtier du moteur et les tenir avec les deux mains. (Voir P. FR8)
- Ranger l'appareil dans un endroit hors de portée des jeunes enfants.

FR21

Dépannage

Problème	Cause et action
Le presse-agrumes ne fonctionne pas après la mise sous tension.	<ul style="list-style-type: none">● Le cordon d'alimentation est-il branché sur une prise secteur ? ➔ Insérez la fiche dans une prise secteur.● Régler le presse-agrumes correctement. ➔ La couvercle doit être tournée jusqu'à ce qu'un « déclic » se fasse entendre. Dans le cas contraire, le presse-agrumes ne fonctionnera pas après la mise sous tension. (Voir P. FR15)● Le disjoncteur de protection est fermé. ➔ Voir la section « Disjoncteur De Protection ». (Voir P. FR23) Retirer les ingrédients interdits du presse-agrumes.
Le boîtier du moteur est chaud.	<ul style="list-style-type: none">● Le temps de fonctionnement est supérieur à la durée nominale. ➔ Respecter la durée nominale (jusqu'à 15 minutes). Veuillez attendre au moins 30 minutes avant de reprendre l'opération. Cela permet au boîtier du moteur de refroidir et d'éviter une panne due à la surchauffe de moteur.
Le presse-agrumes s'est arrêté subitement.	<ul style="list-style-type: none">● Le couvercle ou la petite goulotte d'alimentation est ouverte. ➔ Mettre l'appareil sous tension, reposer le couvercle, et recommencer.● Le disjoncteur de protection est fermé. ➔ Voir la section « Disjoncteur De Protection ». (Voir P. FR23) Retirer les ingrédients interdits du presse-agrumes.● Obstruction du bec verseur pour la pulpe. ➔ Mettre l'appareil hors tension et enlever les résidus en utilisant la pointe de la poignée de brosse de nettoyage.
Bruit pendant le fonctionnement.	<ul style="list-style-type: none">● Ceci est normal. Un grincement ou craquement peut se faire entendre.<ul style="list-style-type: none">• Ces sons indiquent que les ingrédients sont en train d'être pressés. (Selon les ingrédients, le bruit peut être assez fort.)• C'est le bruit produit par le contact de la brosse rotative avec le tamis pour jus.
Fuite de jus ou d'aliments congelés.	<ul style="list-style-type: none">● Le joint d'étanchéité, brosses en caoutchouc et / ou les bouchons en caoutchouc ne sont pas bien montés. ➔ Fixez-les correctement. (Voir P. FR12-13)
Le bol de récupération du jus ou le boîtier du moteur vibre pendant le fonctionnement.	<ul style="list-style-type: none">● Ceci est normal. étant donné que le bol de récupération du jus et le boîtier du moteur sont fendus, ils vibrent lorsque la vis de pression tourne. Ne pas appuyer le couvercle ou le bol de récupération du jus. (En le faisant il y a un risque de créer une panne du presse-agrumes.)
Le bol récupération du jus oscille pendant le fonctionnement.	<ul style="list-style-type: none">● La fiche en caoutchouc est mal fixée. ➔ Fixez solidement la fiche en caoutchouc. (Voir P. FR13)
Bruit ou vibrations anormaux.	<ul style="list-style-type: none">● La vis de pression, l'accessoire pour le jus et l'accessoire glace ne sont pas fixés correctement. ➔ Fixez-les correctement. (Voir P. FR12-13)

Disjoncteur De Protection

Le moteur peut s'arrêter de fonctionner lorsque le disjoncteur de protection est fermé pour éviter la surcharge du moteur. En cas d'arrêt du moteur, veuillez prendre les mesures suivantes :

1 Mettre l'appareil hors tension.

- Appuyer sur le bouton « O » (ARRÊT).

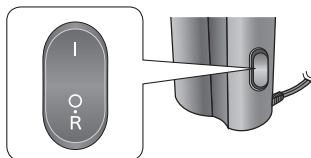

2 Appuyer sur le bouton « R » (MARCHE ARRIERE) pour faire tourner le moteur en sens inverse pendant quelques secondes.

3 Mettre l'appareil hors tension et enlever les ingrédients des accessoires.

4 Appuyer sur le bouton « I » (MARCHE).

- Réduire la quantité d'ingrédients devant être introduits et les pousser délicatement dans la petite/grande goulotte d'alimentation.

Français

Remplacement des pièces

■ Tamis pour jus

Numéro de la pièce :
JD33-163-K0

■ Joint

Numéro de la pièce :
JD27-153

■ Accessoire glace

Numéro de la pièce :
JD38-163-A0

■ Pichet pour la pulpe

Numéro de la pièce :
JD36-153-K1

■ Brosse rotative

Numéro de la pièce :
JD35-153-K0

■ Brosse en caoutchouc

Numéro de la pièce :
JD34-163

■ Pichet pour le jus

Numéro de la pièce :
JD05-163-K1

Caractéristiques techniques

Alimentation	220 - 240 V ~ 50 - 60 Hz
Consommation électrique	150 W
Caractéristiques de fonctionnement	2 cycles consécutifs de 15 min. ON, puis 30 min. OFF
Dimensions (L × P × H) (environ)	19 × 20,5 × 42,5 cm
Poids (environ)	4,0 kg
Longueur du cordon d'alimentation (environ)	1,0 m
Niveau sonore	63 dB(A) (réf 1 pW)

FR23

Dank u wel voor het aanschaffen van dit Panasonic product.

- Lees aub deze instructies zorgvuldig door zodat u dit product doelmatig en veilig kunt gebruiken.
- Voordat u dit product gebruikt, lees **aub de “Veiligheidsmaatregelen” door. (Zie p. NL3-9)**
- Bewaar aub deze gebruiksaanwijzing voor toekomstig gebruik.
- Panasonic accepteert geen enkele aansprakelijkheid als het apparaat onderhevig is aan onjuist gebruik of het nalaten om deze instructies te volgen.

Inhoud

	Pagina
Veiligheidsmaatregelen	NL3
Belangrijke Informatie	NL10
Namen van onderdelen en bediening instructies	NL11
Voor het gebruik	NL12
Demontage en assemblage van de onderdelen	NL12
Veiligheidsslot	NL15
Vorbereiding van ingrediënten voor sap accessoire	NL16
Vorbereiding van ingrediënten voor de dichte zeef	NL17
Hoe te gebruiken	NL18
Recepten	NL20
Reining en zorg	NL21
Probleemoplossing	NL22
Stroomonderbreker bescherming	NL23
Vervanging onderdelen	NL23
Specificaties	NL23



Het ontdoen van oude apparatuur

Enkel voor de Europese Unie en landen met recycle systemen

Dit symbool op de producten, verpakkingen en/of begeleidende documenten betekent dat gebruikte elektrische en elektronische producten niet samen mogen worden weggegooid met de rest van het huishoudelijk afval. Voor een juiste verwerking, hergebruik en recycling van oude producten, gelieve

deze in te leveren bij de desbetreffende inleverpunten in overeenstemming met uw nationale wetgeving. Door ze op de juiste wijze weg te gooien, helpt u mee met het besparen van kostbare hulpbronnen en voorkomt u potentiële negatieve effecten op de volksgezondheid en het milieu. Voor meer informatie over inzameling en recycling kunt u contact opnemen met uw plaatselijke gemeente. Afhankelijk van uw nationale wetgeving kunnen er boetes worden opgelegd bij het onjuist weggooien van dit soort afval.

NL2

Veiligheidsmaatregelen

Volg aub deze instructies op.

Volg aub onderstaande instructies op om ongelukken of letsel aan uzelf, anderen, of schade aan eigendommen te voorkomen.

- **Op het volgende diagram staat de mate aan schade veroorzaakt door ongeschikte werking.**



WAARSCHUWING: Geeft mogelijk gevaar aan hetgeen kan leiden tot ernstig letsel of dood.



LET OP: Geeft mogelijk gevaar aan wat kan leiden tot licht letsel of materiele schade.

- **De symbolen worden als volgt geclassificeerd en uitgelegd.**



Dit symbool duidt een verbod aan.



Dit symbool duidt een vereiste aan die gevolgd moet worden.



WAARSCHUWING

Voorkom het risico op elektrische schokken, brand wegens kortsluiting, rook, brandwonden of letsel.



- **Haal dit apparaat niet uit elkaar en maak ook geen wijziging.**

→ Raadpleeg uw leverancier of een Panasonic dealer.

- **Beschadig het netsnoer of de stekker niet.**

De volgende handelingen zijn ten strengste verboden. Modifieren, aanraken, of in de buurt van verwarmingselementen plaatsen, buigen, draaien, trekken, over scherpe randen trekken, zware voorwerpen bovenop plaatsen, het netsnoer samenbundelen of het apparaat aan het netsnoer trekken.

- **Steek de stekker niet in het stopcontact met natte handen en haal hem er niet uit met natte handen.**

Veiligheidsmaatregelen

Volg aub deze
instructies op.



WAARSCHUWING

Voorkom het risico op elektrische schokken, brand wegens kortsluiting, rook, brandwonden of letsel.

- **Gebruik het apparaat niet als het netsnoer of de stekker is beschadigd of als de stekker niet goed vastzit in het stopcontact.**
 - Indien het netsnoer beschadigd is, moet het worden vervangen door de fabrikant, de dealer of een ander bevoegd persoon om gevaar te vermijden.
- **Laat baby's en kinderen nooit met het verpakkingsmateriaal spelen.**
(Het kan verstikking veroorzaken.)
- **Laat het netsnoer niet over de rand van de tafel hangen.**
- **Gebruik het apparaat niet als de persschroef, de sapkom, de sap zeef of de dichte zeef beschadigd is of zichtbare barsten vertoont.**



WAARSCHUWING

Voorkom het risico op elektrische schokken, brand wegens kortsluiting, rook, brandwonden of letsel.

- **Dit apparaat mag niet door kinderen gebruikt worden. Houd het toestel en het snoer uit de buurt van kinderen. Dit apparaat kan worden gebruikt door personen met verminderde lichamelijke, zintuiglijke of geestelijke capaciteiten, of die nog geen ervaring hebben met het apparaat, indien zij toezicht of instructies ontvingen, en als zij bekend zijn met de mogelijke gevaren bij het gebruik. Kinderen dienen niet te spelen met het apparaat.**
- **Houd altijd peuters en kinderen van het apparaat weg.**
 - Kinderen beseffen de gevaren niet die kunnen optreden wegens ongepast gebruik van apparaten.
- **Let erop dat het voltage dat op het etiket van het toestel wordt aangeduid dezelfde is als uw plaatselijk voltage.**

Vermijd ook om andere apparaten in hetzelfde stopcontact aan te sluiten om elektrisch verhitting te voorkomen. Als u echter meerdere stekkers aansluit, verzeker u ervan dat het totale vermogen het maximale vermogen van het stopcontact niet overschrijdt.

Veiligheidsmaatregelen

Volg aub deze
instructies op.



WAARSCHUWING

Voorkom het risico op elektrische schokken, brand wegens kortsluiting, rook, brandwonden of letsel.



- **Houd onmiddellijk op dit apparaat te gebruiken als het niet goed werkt.**

Voorbeeld voor abnormale situaties of defecten:

- De stekker en het netsnoer worden te heet.
 - Het netsnoer is beschadigd of de stroom valt uit.
 - De motorbehuizing is misvormd, heeft zichtbare schade of is abnormaal heet.
 - Er is abnormaal rotatie geluid bij gebruik.
 - Er is een onaangename geur.
 - Er is een andere afwijking of defect.
- Zet het apparaat onmiddellijk af en raadpleeg uw leverancier of een Panasonic dealer voor inspectie of reparatie.

- **Steek de stekker er stevig in.**

- **Stof de stekker regelmatig af.**

→ Trek het stekker eruit en droog hem met een doekje.



LET OP

Voorkom het risico op elektrische schokken, brand, brandwonden, letsel of schade aan eigendom.

-  ● **Laat het toestel niet onbeheerd achter tijdens de werking hiervan.**
Als u het apparaat niet gebruikt zet u het uit.
- **Steek geen voorwerpen in de openingen.**
Vooral geen metalen voorwerpen, zoals naalden of kabels.
- **Gebruik het apparaat niet op de volgende plaatsen.**
 - Op ongelijke oppervlakten, op tapijt of tafelkleedjes enz.
 - Op plaatsen dichtbij water of naast een hittebron.
 - Dichtbij water locaties zoals badkuipen, gootstenen of andere waterbakken.
- **Dompel de motorbehuizing niet onder in water en bespat deze niet met water en/of vloeistof.**
- **Houd het toestel niet aan het netsnoer vast.**
- **Steek geen vingers of keukengerei zoals lepels of vorken in de kleine/grote invoeropening, terwijl het apparaat werkt. Als er eten verstopt geraakt in de kleine/grote invoeropening, gebruik dan de stamper of een ander stuk fruit of groente om het naar beneden te duwen.**

Veiligheidsmaatregelen

Volg aub deze instructies op.

LET OP

Voorkom het risico op elektrische schokken, brand, brandwonden, letsel of schade aan eigendom.

-  ● **Vervang de onderdelen van het apparaat alleen met de originele onderdelen.**
- **Doe geen hete ingrediënten (boven 60 °C) in de kleine/grote invoeropening.**
- **Open het deksel of demonteer de sapkom niet tijdens bediening.**
- **Kom niet met haar, halskettingen of kleding in de buurt van de kleine/grote invoeropening.** (Als het gaat vastzitten kan dit verwondingen veroorzaken.)
-  ● **Houd de stekker goed vast als u de stekker eruit trekt. Trek nooit aan het netsnoer.**
- **Houd, wanneer u het apparaat verplaatst, de motorbehuizing en de sapkom afzonderlijk vast door de bodem met beide handen vast te houden nadat u het apparaat heeft uitgezet. Verplaats het apparaat niet door het deksel of de sapkom vast te houden.**

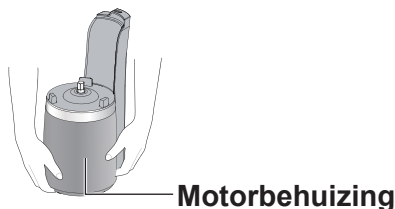
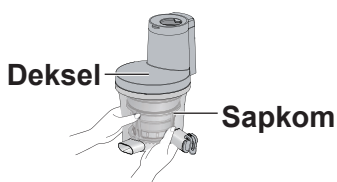

LET OP

Voorkom het risico op elektrische schokken, brand, brandwonden, letsel of schade aan eigendom.

-  ● **Wees voorzichtig bij het hanteren en reinigen van de persschroef en het sap accessoire.**
- **Struikel niet over het netsnoer of raak er niet in verstrikt, wanneer u het apparaat gebruikt.**
- **Plaats het apparaat op een stevig, droog en schoon hittebestendig werkblad.**
- **Ontkoppel het apparaat altijd van de toevoer als u er niet bij bent of als u het demonteert, of om het te reinigen.**
- **Schakel het apparaat uit en haal de stekker uit het stopcontact voordat u accessoires wisselt of onderdelen benadert die tijdens gebruik bewegen.**
- **Laat het apparaat werken en rusten zoals beschreven in de specificatietabel.**
(Zie p. NL23 “Specificaties”)
- **Reinig vooral de oppervlakken van het apparaat die in contact komen met eten na gebruik.**
(Zie p. NL21 “Reining en zorg”)
- **Dit product is alleen bedoeld voor huishoudelijk gebruik.**

Belangrijke Informatie

- Plaats het sapreservoir en pulpopvangbak niet in een magnetron.
- Laat het apparaat niet vallen om schade eraan te vermijden.
- Gebruik het toestel niet buitenshuis.
- Wikkel het netsnoer niet rond de motorbehuizing.
- Zorg ervoor dat de accessoires er goed op zitten.
- Laat het apparaat niet langer dan 30 seconden leeg draaien, nadat u het ingeschakeld hebt. (Het kan de persschroef beschadigen.) Voeg de ingrediënten onmiddellijk toe nadat u het apparaat ingeschakeld hebt.
- Blokkeer de pulpbus en de saptuit niet tijdens de werking.



Dit symbool geeft aan “Verplaats het apparaat niet door het deksel of de sapkom vast te houden.”

Namen van onderdelen en bediening instructies

- Was alle afneembare onderdelen van het apparaat als u het toestel voor de eerste keer gebruikt, of wanneer u het een tijdje niet heeft gebruikt. (Zie p. NL21)

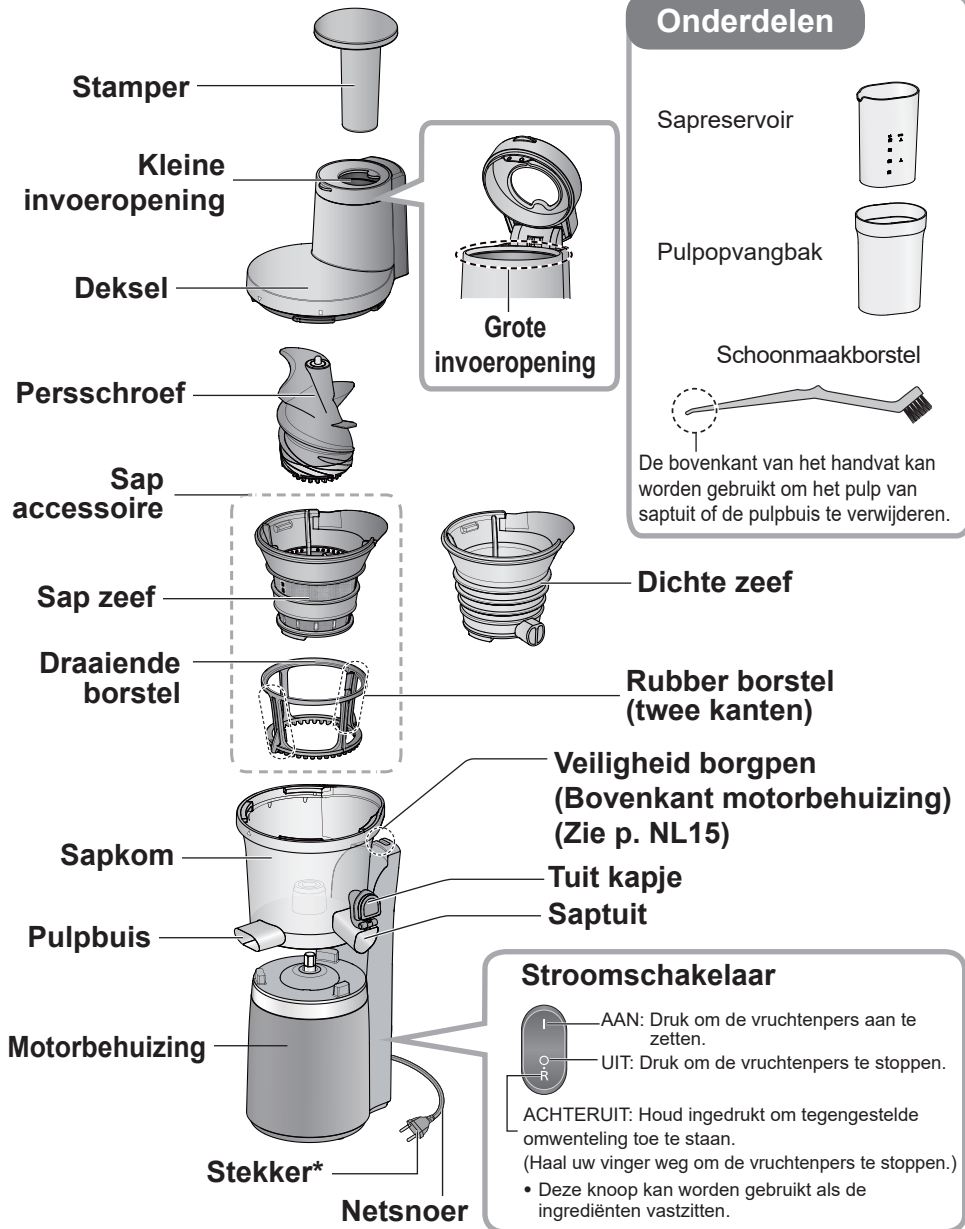

* De vorm van de stekker kan verschillen van de illustratie.

Voor het gebruik

■ Demontage en assemblage van de onderdelen

- In de volgende stappen wordt getoond hoe accessoires geplaatst/verwijderd worden, met het sap accessoire als voorbeeld.
De dichte zeef kan op dezelfde manier geplaatst/verwijderd worden.

Om de sapkom te demonteren

- 1** Verwijder de sapkom uit de motorbehuizing.

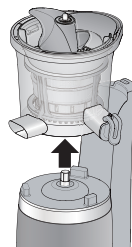

- 2** Verwijder de persschroef uit het sap accessoire.



- 3** Verwijder de sap zeef of de dichte zeef van de sapkom.

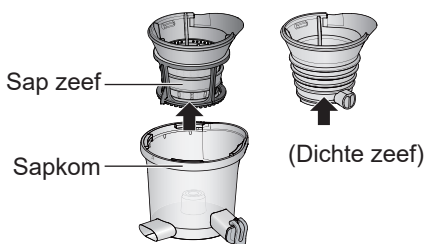

- 4** Scheid de sap zeef en de draaiende borstel.

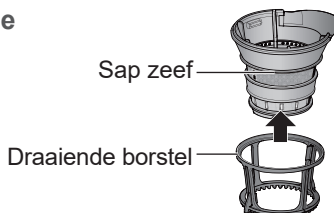

Onderdelen voorbereiden

- Zorg ervoor dat de onderdelen in de juiste positie zitten.
De sapcentrifuge werkt misschien niet goed, als deze niet goed geplaatst zijn.

Rubber borstels

- De rubber borstels bevinden zich aan de kant van de draaiende borstel.

Om te verwijderen

Duw de rubber borstel in de richting die aangegeven is door de pijlmarkering en neem het onderdeel uit de uitsparing.

Opmerking Trek niet hard aan de rubber borstel.

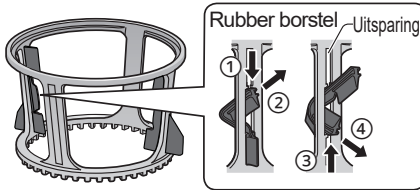

Om te bevestigen

Steek de bovenste/onderste groeven van de rubber borstel in de uitsparing en schuif hem dan volledig naar boven/onderen van beide uiteinden.

- Zorg ervoor dat de bovenste en onderste groeven van de sapcentrifuge in de juiste positie zitten om schade aan de borstel te vermijden.

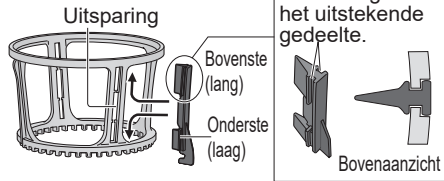

Dichtring

- De dichtring bevindt zich in het midden van de sapkom (binnenkant).

Om te verwijderen

Trek de dichtring naar boven.

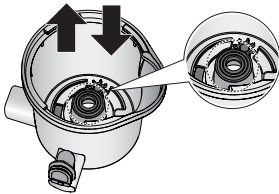

Om te bevestigen

Duw de dichtring in de opening zoals op de onderstaande afbeelding.

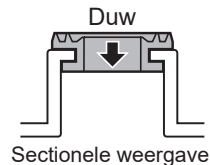

Rubber stekker

- De rubber stekker zit buiten aan de onderkant van de sapkom.
- Op de illustraties wordt de buitenste onderkant van de sapkom weergegeven.

Om te verwijderen

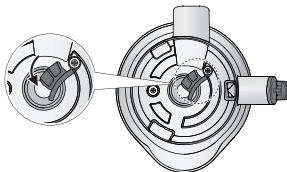

Trek de rubber stekker uit in de richting van de pijl.
● Kan niet verwijderd worden van de sapkom.

Om te bevestigen

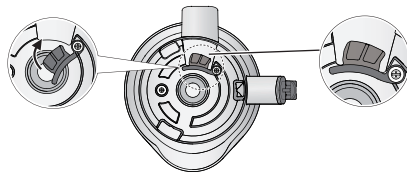

Duw de rubber stekker in de opening in de richting van de pijl totdat er geen opening meer is.

Voor het gebruik (vervolg)

Om de accessoires in elkaar te steken

1 Plaats de sapkom op de motorbehuizing.

Doe de "△"-markering op motorbehuizing en "▽" de sapkom overeenkomen.

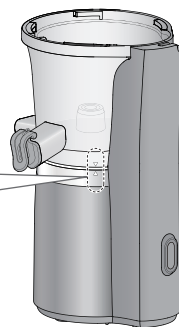
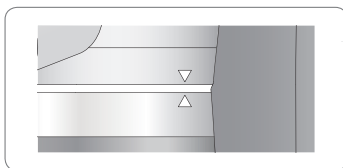

2 Bevestig de draaiende borstel en de sap zeef en zet de kegel daarna op de sapkom.

Doe ① en ② overeenkomen.

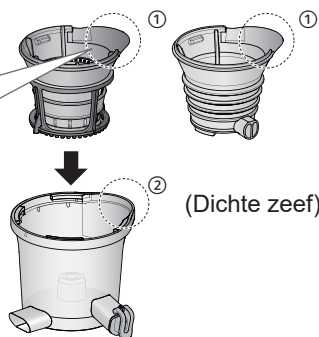
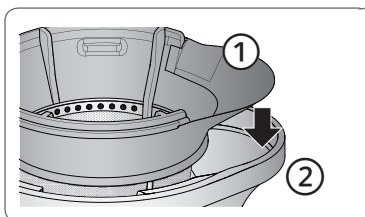

3 Bevestig de Persschroef.

- ① Plaats de persschroef in het midden.
 - ② Draai de persschroef in het gat totdat het vastzit.
- Het deksel kan niet gesloten worden indien de persschroef niet voldoende omlaag is gedrukt.
 - Zorg ervoor dat u uw vinger niet knelt in de opening tussen de persschroef en de sap zeef.

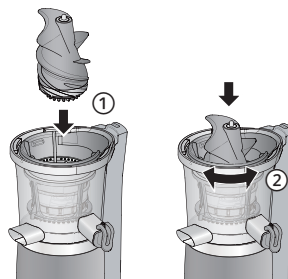

Deksel plaatsen/verwijderen

Om te bevestigen

- 1** Lijn de “△” markering op de motorbehuizing en de “▽” markering van de deksel.

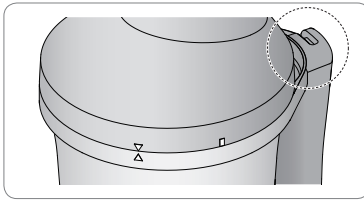

- 2** Draai de deksel naar rechts tot u een “klik” hoort.

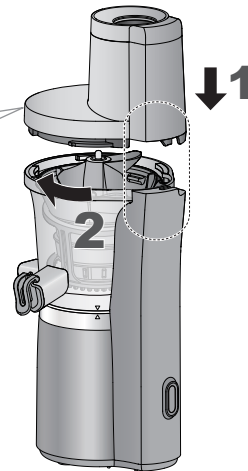
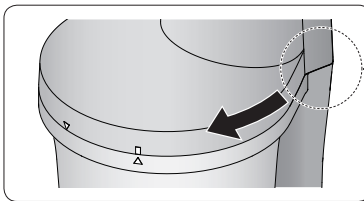

Om te verwijderen volgt u de stappen in omgekeerde volgorde.

Nederlands

■ Veiligheidsslot

Het veiligheidsslot is ontworpen om te voorkomen dat de vruchtenpers wordt ingeschakeld als de onderdelen niet goed vast zitten.

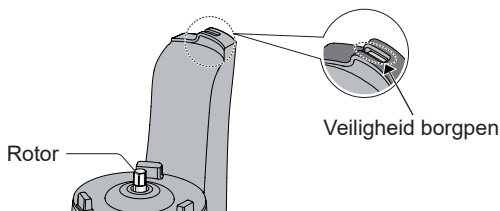

Raak de veiligheid borgpen niet met harde voorwerpen aan.

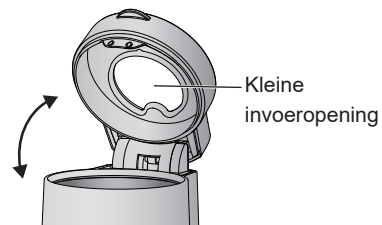

Wanneer de kleine invoeropening geopend wordt, zal de veiligheidsvergrendelingspin vrijgegeven worden en zal de machine stoppen.

Voor het gebruik (vervolg)

■ Voorbereiding van ingrediënten voor sap accessoire

Verboden ingrediënten

Ingrediënten die schade kunnen veroorzaken

- IJs en bevroren ingrediënten
- Zaden van perzik, pruim, mango, kersen, olijven enz.
- Dadelpruimen (waarvan de zaden niet volledig verwijderd kunnen worden)
- Droog voedsel (sojabonen of andere bonen, of andere bonen, graankorrels enz.)
- Niet gekookte pompoen enz.
- Suikerriet
- Alcohol, plantaardige olie, andere braadolie
- Vlees, vis enz.
- Warm voedsel of ingrediënten^{*1}

Opgewarmd voedsel rijk aan zetmeel

- Bonen
- Zoete aardappel
- Aardappelen
- Pompoen enz.

Kleverige ingrediënten die niet verwerkt kunnen worden

- Lotuswortel
- Okra
- Mulukhiya enz.

Vettige ingrediënten^{*2}

- Sesamzaad
- Walnoot
- Pinda's enz.

^{*1} Laten afkoelen tot beneden 60°C alvorens dit te hanteren.

^{*2} Vettige ingrediënten kunnen met aanvullende vloeistof worden uitgeperst.

Voorbereiding van de ingrediënten

- Normaal
 - Snijd fruit of groenten in stukjes die klein genoeg zijn om door de kleine/grote invoeropening te kunnen.
 - Snijd langwerpige ingrediënten zoals wortelen en komkommers in staafjes met een lengte van minder dan 8 cm.
- Fruit
 - Verwijder de dikke schil en verwijder de grote en/of harde kern, pitten en zaden zoals bij ananassen, citrusvruchten, perziken en mango's.
- Groente
 - Verwijder de stengel en de zaden.
 - Snijd bladgroente in stukjes van ongeveer 3 cm of reepjes.
 - Snijd vezelachtige groenten zoals selder in een lengte van 2 cm of minder.
 - Wanneer u de grote invoeropening gebruikt voor wortelen, snijd ze dan in een lengte en breedte van 5 cm of minder.

Tips



- Normaal
 - Gebruik vers fruit en groente.
De versheid van de geoogste producten kan de smaak van de ingrediënten beïnvloeden.
 - Als u ingrediënten gebruikt die minder vochtig zijn, kunt u beetje bij beetje vloeistof zoals water of melk toevoegen.
 - Het is beter om ingrediënten die veel vlees bevatten, zoals bananen, perziken of mango's met vochtig fruit zoals appels of sinaasappels samen persen.
 - Bladgroente blijft gemakkelijk aan de persschroef en/of in de sap zeef kleven en kan de pulpbus snel verstopen. We raden aan ze via de kleine invoeropening in te brengen met de stengels eraan.
 - Gekookte paddenstoelen worden niet aanbevolen.
 - Doe de pulp niet opnieuw in de kleine invoeropening om het sap eruit te halen.
- Als grotere hoeveelheden sap worden uitgeperst
 - Het kan zijn dat het sap niet goed stroomt, wanneer de pulp het apparaat verstopt en tegen de motorsectie duwt (afhankelijk van de ingrediënten).
Als de pulp geen sap meer afgeeft of het sap niet meer stroomt, stop met persen en verwijder de verstopping. Ingrediënten die gemakkelijker tot verstopping door pulp leiden: Druiven, ananas, gekookte asperge, broccoli, gember etc.
 - Het sap stroomt niet omdat de vaste inhoud van fruit of pulp de saptuit verstopt bij het persen van ingrediënten met een laag vochtigheidsgehalte en gekookte groenten. Voor een gemakkelijk persen, gebruik ingrediënten met een hoog vochtigheidsgehalte of doe wat water bij.

■ Voorbereiding van ingrediënten voor de dichte zeef

- Gebruik de grote invoeropening niet wanneer u de dichte zeef gebruikt.

Verboden ingrediënten

Ingrediënten die schade aan de onderdelen kunnen veroorzaken

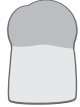
- Ijsblokjes en diepgevroren ingrediënten.
- Koffiebonen, droge bonen, graankorrels enz. 
- Pompoen zoete aardappel enz.
(Zelfs als deze rauw of nadat ze zijn gekookt zijn ingevroren) 
- Brood, rijst, noedels en pasta. 
- Alcohol, plantaardige olie, andere braadolie's.

Nederlands

Vorbereiden ingrediënten

- ① Schil de dikke schil en verwijder grote en/of harde zaden van ingrediënten zoals appels, ananassen, sinaasappels en avocado.
Voor citrusfruit kunt u beter de schil dun schillen om betere textuur te hebben.
Kook tomaten en schil ze.
- ② Snijd ingrediënten in stukjes die klein genoeg zijn om door de kleine invoeropening te laten vallen.
(Blokjes die kleiner zijn dan 3 cm.)
- ③ Ingrediënten bevriezen.
Als u ingrediënten befrist, spreidt u ze plat uit op een aluminium blad om te vermijden dat deze elkaar raken. 
- ④ Ontdooi bevroren ingrediënten op kamertemperatuur totdat u een vork in het midden kunt steken.
(Ongeveer 5-30 minuten)

Tips

- Wanneer ingrediënten niet voldoende ontdooid zijn, worden ze niet gemixt of wordt er geen gladde textuur verkregen.
- Gebruik niet opnieuw bevroren ingrediënten of ingrediënten die lange tijd in een vriezer zijn bewaard.
- Bevroren ingrediënten moeten binnen een maand zijn gebruikt.
- Indien bevroren ingrediënten onmiddellijk zijn gebruikt nadat deze uit de diepvries komen, kan dit het toestel beschadigen.

Hoe te gebruiken

■ Voorbereidingen

- ① Installeer de onderdelen op de motorbehuizing en bevestig het deksel. (Zie p. NL12-15)
- ② Bereid de ingrediënten voor. (Zie p. NL16-17)
- ③ Plaats een bakje onder de saptuit en de pulpbuis.
 - Wanneer de dichte zeef gebruikt wordt, hoeft er geen pulpvangbakje geplaatst te worden.
- ④ Steek de stekker in een stopcontact.

■ Extractie

- 1 Druk op de “I” (AAN) knop.



- 2 Doe de ingrediënten langzaam in de kleine invoeropening en duw ze naar beneden met de stamper.

- Voer de ingrediënten ongeveer elke 5 seconden beetje bij beetje in.
- Als u meerdere ingrediënten gebruikt, stop ze dan afwisselend en beetje bij beetje in de toevoerbuïs.
- Forceer de ingrediënten niet in de invoeropening.
- Als de ingrediënten vast lopen of los draaien drukt u een paar seconden op de knop “R” (ACHTERUIT). (Zie p. NL11)



- 3 Nadat de extractie is voltooid drukt u op de knop “O” (UIT) en sluit u de tuit kapje.

- Laat draaien totdat het fruitafval of de bevroren producten volledig geëxtraheerd zijn. Dit kan ertoe leiden dat het deksel maar moeilijk geopend kan worden.

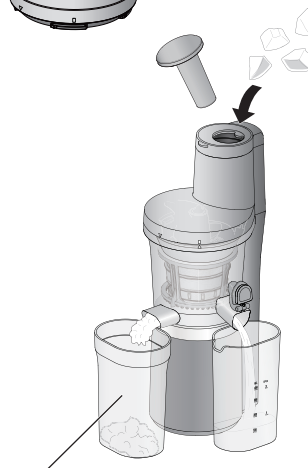

■ Na gebruik

Het is niet nodig voor bevroren recepten.

- Trek de stekker uit het stopcontact.
- Gebruik de tip van de schoonmaakborstel om het pulp van saptuit en pulpbuis te verwijderen.
- Verwijder de onderdelen en maak ze schoon. (Zie p. NL21)
Verplaats de vruchtenpers niet door hem aan het deksel of sapkom vast te houden. (Dit kan verwonding veroorzaken.)

■ Opmerking

- Afhankelijk van ingrediënten (voornamelijk harde ingrediënten) kan hun pulp in het sap vermengen. Indien u niet van pulp in uw drank houdt kunt u het zeven.
- Als het pulp niet verwijderd kan worden, of zich ophoopt achter de pulpbuis of bovenaan de sap accessoire, zet u het apparaat uit en verwijdert u het pulp.
- Er kunnen stukjes ingrediënt vastzitten in de opening van de persschroef.

■ Extractie (door middel van de grote invoeropening met sap accessoire)

- Gebruik de grote invoeropening niet wanneer u bevroren producten gebruikt.

1 Druk op de "O" (UIT) knop.

Zorg ervoor dat de aan-/uitschakelaar niet op de "I"-stand (AAN) staat.

2 Neem de stamper eruit als deze ingevoerd is.

3 Open de kleine invoeropening en doe de ingrediënten in de grote invoeropening, sluit vervolgens de kleine invoeropening.

Grote
invoeropening

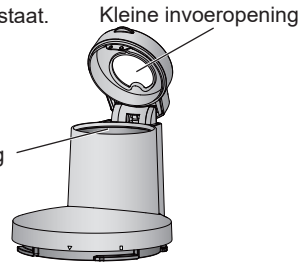

4 Plaats de stamper op de kleine invoeropening. (afhankelijk van de ingrediënten.)

- Gebruik de stamper alleen, wanneer de kleine invoeropening gesloten is. De stamper mag alleen via de kleine invoeropening worden gebruikt.

5 Druk op de "I" (AAN) knop en duw de ingrediënten naar beneden met de stamper.

- Elk ingrediënt heeft ongeveer 10 - 15 seconden nodig. (afhankelijk van de ingrediënten.)
- Forceer de ingrediënten niet in de invoeropening.
- Als de ingrediënten vast lopen of los draaien drukt u een paar seconden op de knop "R" (ACHTERUIT). (Zie p. NL11)

6 Ga wanneer het extraheren voltooid is terug naar stap 1.

- Laat draaien totdat de pulp volledig uitgeperst is. Dit kan ertoe leiden dat het moeilijk is om het deksel of de kleine invoeropening te open.

Hoe te gebruiken (vervolg)

■ Recepten

Sap zeef of Dichte zeef

1. Wortel en Sinaasappelsap



(Voor 2 personen)

- Wortel 300 g
- Banaan 120 g
- Sinaasappel 210 g
- Citroen 10 g

2. Wortel en Appelsap



(Voor 2 personen)

- Wortel 300 g
- Appel 300 g
- Citroen 30 g

3. Paprika en Tomaat sap



(Voor 2 personen)

- Rode paprika 120 g
- Tomaat 200 g
- Banaan 60 g
- Citroen 10 g
- Appel 200 g

4. Appel en Spinazie sap



(Voor 2 personen)

- Appel 400 g
- Spinazie 140 g
- Banaan 100 g
- Citroen 20 g

5. Kool en Appelsap



(Voor 2 personen)

- Kool 200 g
- Peterselie 50 g
- Appel 200 g
- Citroen 30 g

6. Bevroren bosbes en Bevroren banaan



(Voor 2 personen)

- Bevroren bosbes 100 g
- Bevroren banaan 180 g

Gebruik de grote invoeropening niet.

Reining en zorg

- Reinig het toestel na ieder gebruik.
- Trek de stekker uit het stopcontact voordat u reinigt.
- Gebruik geen benzine, verdunner, alcohol, bleekmiddel, schuurpoeder, metalen borstel of nylon borstel, daar anders het oppervlak wordt beschadigd.
- Reinig het toestel niet met een scherp voorwerp zoals een tandenstoker of een speld.
- Was het apparaat behalve de motorbehuizing af met een sopje van zeep (neutraal) en een zachte spons. Spoel goed af met water en droog goed af.
- Er kan verkleuring van de onderdelen optreden bij het gebruik van ingrediënten zoals wortelen, bladgroente etc. Door de onderdelen onmiddellijk na het gebruik schoon te maken kunnen vlekken verminderd worden.

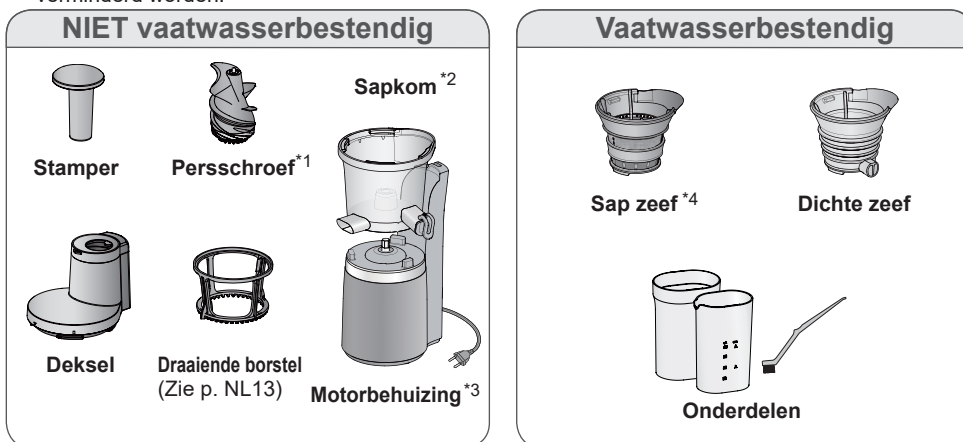

Nederlands

■ Niet-vaatwasserbestendige onderdelen

- *1: Gebruik de schoonmaakborstel om het onderste oppervlak van de persschroef te reinigen.
- *2: Gebruik het uiteinde van de schoonmaakborstel om de tuiten van de sapkom te reinigen.
(De binnenste oppervlakken kunnen gekrast worden als u de schoonmaakborstel gebruikt om te reinigen.)
Steek de afgedroogde onderdelen correct op het apparaat. (Zie p. NL13)
- *3: Veeg af met een goed uitgewrongen doek.

■ Vaatwasserbestendige onderdelen

- Verwijder resten van de onderdelen voordat u ze in de vaatwasser doet.
 - De onderdelen kunnen door warmte barsten. Houd de onderdelen altijd uit de buurt van warmtebronnen of zet de verwarming op een lage temperatuur.
- *4: Wanneer de sap zeef verstopt is, gebruik de borstel om ze schoon te maken.

■ Over de rubber borstels, dichtring en rubber stekker (Zie p. NL13)

- Laat het water na het wassen goed afdruppen en bevestig ze.
Berg hem niet gedemonteerd op.
(Onderdelen kunnen verloren gaan en kinderen kunnen stikken op kleine onderdelen, sappen kunnen gaan lekken.)

Opslag

- Om roest te vermijden, droogt u de onderdelen nadat u ze gewassen heeft.
- Zet de motorbehuizing niet omgekeerd neer, daar hij beschadigd kan worden.
- Om de vruchtenpersers te verplaatsen, scheidt u de sapkom van de motorbehuizing en houdt hem met uw beide handen vast. (Zie p. NL8)
- Bewaar het apparaat buiten bereik van jonge kinderen.

Probleemoplossing

Probleem	Oorzaak en Actie
De vruchtenpers werkt niet nadat de stroom weer ingeschakeld is.	<ul style="list-style-type: none">● Zit de stekker in een stopcontact? ➔ Steek de stekker in een stopcontact.● Stel de vruchtenpers correct in. ➔ De deksel moet gedraaid worden tot u een "klik" geluid hoort. Indien u dit niet doet, zal de vruchtenpers niet werken nadat de stroom ingeschakeld is. (Zie p. NL15)● De stroomonderbreker bescherming is geactiveerd. ➔ Zie "Stroomonderbreker bescherming". (Zie p. NL23) Verwijder onjuiste ingrediënten uit de vruchtenpers.
De motorbehuizing is verhit.	<ul style="list-style-type: none">● De actuele werkingsduur is langer dan geschat. ➔ Volg de geschatte duur (maximaal 15 minuten). Om operatie te hervatten, wacht u ten minste 30 minuten. Hierdoor kan de motorbehuizing afkoelen en defecten voorkomen ten gevolge van het oververhitten van motor.
De vruchtenpers stopte plotseling.	<ul style="list-style-type: none">● Het deksel of de kleine invoeropening is open. ➔ Schakel de stroom uit, sluit het deksel, en begin opnieuw.● De stroomonderbreker bescherming is geactiveerd. ➔ Zie "Stroomonderbreker bescherming". (Zie p. NL23) Verwijder onjuiste ingrediënten uit de vruchtenpers.● De pulpbus is verstopt. ➔ Schakel de stroom uit en verwijder het residu met de tip van het schoonmaakborstelhandvat.
Geluid tijdens operatie.	<ul style="list-style-type: none">● Dit is normaal. U kunt piepend of brekend geluid horen.<ul style="list-style-type: none">• Deze zijn het geluid van ingrediënten die samengedrukt worden. (Afhankelijk van de ingrediënten kan het geluid vrij hard zijn.)• Dit is het geluid van de draaiende borstel die contact heeft met de sap zeef.
Lekken van sap of bevroren gerecht.	<ul style="list-style-type: none">● De dichtring rubber borstels en/of rubber stekker is niet goed geassembleerd. ➔ Bevestig ze correct. (Zie p. NL12-13)
De sapkom of motorbehuizing schudt tijdens operatie.	<ul style="list-style-type: none">● Dit is normaal. Aangezien de sapkom en motorbehuizing onafhankelijke onderdelen zijn, kunnen zij schudden wanneer de persschroef roteert. Druk niet op het deksel of sapkom. (Hierdoor kan de vruchtenpers defect raken.)
De sapkom zwenkt tijdens het draaien.	<ul style="list-style-type: none">● Breng de rubber stekker los aan. ➔ Breng de rubber stekker stevig aan. (Zie p. NL13)
Abnormaal geluid of trilling.	<ul style="list-style-type: none">● De persschroef, het sap accessoire of de dichte zeef zijn niet correct bevestigd. ➔ Bevestig ze correct. (Zie p. NL12-13)

Stroomonderbreker bescherming

De motor kan stoppen wanneer de stroomonderbreker bescherming is geactiveerd om overbelasting van de motor te voorkomen.

Indien de motor stopt, volg alstublieft de volgende stappen:

1 De stroom uitschakelen.

- Druk op de "O" (UIT) knop.

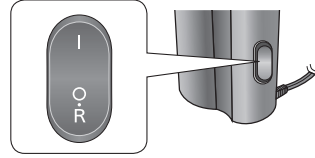

2 Druk op de "R" (ACHTERUIT) knop om tegengestelde operatie voor enkele seconden toe te staan.

3 Schakel de stroom uit en verwijder de ingrediënten.

4 Druk op de "I" (AAN) knop.

- Verminder de hoeveelheid ingevoerde ingrediënten en duw ze voorzichtig in de kleine/ grote invoeropening.

Nederlands

Vervanging onderdelen

■ Sap zeef

Onderdeelnummer:
JD33-163-K0

■ Dichtring

Onderdeelnummer:
JD27-153

■ Dichte zeef

Onderdeelnummer:
JD38-163-A0

■ Pulpopvangbak

Onderdeelnummer:
JD36-153-K1

■ Draaiende borstel

Onderdeelnummer:
JD35-153-K0

■ Rubber borstel

Onderdeelnummer:
JD34-163

■ Sapreservoir

Onderdeelnummer:
JD05-163-K1

Specificaties

Toevoer	220 - 240 V ~ 50 - 60 Hz
Stroomverbruik	150 W
Operatie vermogen	2 opeenvolgende cyclussen van 15 min. AAN, dan 30 min. UIT
Afmeting (W × D × H) (geschat)	19 × 20,5 × 42,5 cm
Massa (geschat)	4,0 kg
Lengte van het netsnoer (geschat)	1,0 m
Door de lucht gedragen akoestisch lawaai	63 dB(A) (ref 1 pW)

NL23

La ringraziamo per aver acquistato questo prodotto Panasonic.

- Leggere le istruzioni con attenzione per usare correttamente ed in sicurezza il prodotto.
- Prima di usare il prodotto **prestare la massima attenzione a quanto indicato nella sezione "Precauzioni di sicurezza"**. (Vedere P. IT3-9)
- Conservare questo libretto di istruzioni per uso futuro.
- Panasonic non accetterà alcuna responsabilità se il prodotto viene usato in modo improprio oppure le istruzioni non sono seguite.

Sommario

	Pagina
Precauzioni di sicurezza	IT3
Informazioni importanti	IT10
Nomi delle parti ed istruzioni per l'uso	IT11
Prima dell'uso	IT12
Smontare e rimontare le parti	IT12
Blocco di sicurezza	IT15
Preparazione degli ingredienti per il filtro per i succhi	IT16
Preparazione degli ingredienti per il filtro per i sorbetti	IT17
Come adoperare	IT18
Ricette	IT20
Pulizia e Manutenzione	IT21
Localizzazione dei guasti	IT22
Protezione con interruttore automatico	IT23
Parti di ricambio	IT23
Specifiche tecniche	IT23



Smaltimento di vecchie apparecchiature

Solo per Unione Europea e Nazioni con sistemi di raccolta e smaltimento

Questo simbolo sui prodotti, sull'imballaggio e/o sulle documentazioni o manuali accompagnanti i prodotti indica che i prodotti elettrici, elettronici non devono essere smaltiti come rifiuti urbani ma deve essere effettuata una raccolta separata. Per un trattamento adeguato, recupero e riciclaggio di vecchi prodotti vi invitiamo a consegnarli agli appositi punti di raccolta secondo la legislazione vigente nel vostro paese. Con uno smaltimento corretto, contribuirete a salvare importanti risorse e ad evitare i potenziali effetti negativi sulla salute umana e sull'ambiente. Per ulteriori informazioni su raccolta e riciclaggio, vi invitiamo a contattare il vostro comune. Lo smaltimento non corretto di questi rifiuti potrebbe comportare sanzioni in accordo con la legislazione nazionale.

Precauzioni di sicurezza

La invitiamo a seguire le istruzioni.

Seguire le istruzioni che seguono, per evitare incidenti o infortuni all'utente o ad altre persone e danni alla proprietà.

- **Lo schema che segue indica la gravità del danno che un'operazione impropria può causare.**



AVVISO:

Indica un potenziale rischio che potrebbe causare gravi lesioni o morte.



ATTENZIONE:

Indica un potenziale rischio che potrebbe causare lesioni lievi o danni materiali.

- **I simboli sono classificati e descritti come segue.**



Questo simbolo indica divieto.



Questo simbolo indica un requisito che deve essere rispettato.



AVVISO

Per evitare scosse elettriche, incendi a causa di cortocircuiti, fumo, ustioni o lesioni gravi.



- **Non smontare, riparare o modificare questo prodotto.**

→ Consultare il punto di vendita o il centro di assistenza Panasonic.

- **Non danneggiare il cavo d'alimentazione o la spina d'alimentazione.**

Le seguenti azioni sono severamente proibite.

Modificare, toccare o posizionare vicino a sorgenti di calore, piegare, ritorcere, tirare, tendere su spigoli taglienti, appoggiarvi oggetti pesanti, attorcigliare il cavo d'alimentazione e spostare il prodotto tirandolo per il cavo d'alimentazione.

- **Non collegare o scollegare la spina di alimentazione elettrica con le mani bagnate.**

Precauzioni di sicurezza

La invitiamo a seguire le istruzioni.

AVVISO

Per evitare scosse elettriche, incendi a causa di cortocircuiti, fumo, ustioni o lesioni gravi.

-  ● **Non usare il prodotto se il cavo d'alimentazione o la spina d'alimentazione sono danneggiati o se la spina d'alimentazione è mal collegata alla presa elettrica domestica.**
 - Se il cavo di alimentazione è danneggiato, deve essere sostituito dalla casa produttrice o da un agente autorizzato al servizio oppure da persona analogamente qualificata per evitare pericoli.
- **Non permettere a neonati e bambini di giocare con il materiale d'imballaggio.**
(Ciò può causare soffocamento.)
- **Non lasciare che il cavo d'alimentazione sporga dal bordo del tavolo o del banco di lavoro.**
- **Non usare il prodotto se il sistema di estrazione, la ciotola per il succo, il filtro per succhi o il filtro per sorbetti sono danneggiati o presentano fratture visibili.**

AVVISO

Per evitare scosse elettriche, incendi a causa di cortocircuiti, fumo, ustioni o lesioni gravi.

- **Questo prodotto non deve essere usato da bambini. Tenere il prodotto ed il cavo d'alimentazione lontano dai bambini. Questo prodotto può essere usato da persone dalle capacità fisiche, sensoriali o mentali ridotte o persone che non hanno idonee esperienza e conoscenza, se sono state informate o istruite circa l'uso in sicurezza del prodotto e ne comprendono i pericoli che possono derivarne. I bambini non devono giocare con l'apparecchio.**
- **Tenere sempre il prodotto lontano dai bambini.**
 - I bambini non si rendono conto dei pericoli a cui possono andare incontro per l'uso scorretto degli apparecchi.
- **Assicurarsi che il voltaggio indicato sulla targa del prodotto sia quello della rete locale.** Evitare anche di collegare altri dispositivi nella stessa presa di rete, per evitare il surriscaldamento della stessa. Tuttavia, se sono collegate più spine d'alimentazione, assicurarsi che il wattaggio totale non superi il wattaggio nominale della presa d'alimentazione domestica.

Precauzioni di sicurezza

La invitiamo a seguire le istruzioni.

AVVISO

Per evitare scosse elettriche, incendi a causa di cortocircuiti, fumo, ustioni o lesioni gravi.

- **Interrompere immediatamente l'uso del prodotto e staccare la spina nel caso inatteso che questo smetta di funzionare correttamente.**

Esempio di eventi anomali o guasti:

 - La spina d'alimentazione ed il cavo d'alimentazione si surriscaldano troppo.
 - Il cavo d'alimentazione è danneggiato o l'alimentazione del prodotto è interrotta.
 - L'alloggiamento motore è deformato, presenta danni visibili o si surriscalda eccessivamente.
 - Si ode un rumore anomalo durante il funzionamento.
 - Si avverte un odore sgradevole.
 - Vi è un'altra anomalia o un guasto.

→ Scollegare immediatamente il prodotto e consultare il rivenditore o il centro di assistenza Panasonic per l'ispezione o la riparazione.
- **Inserire stabilmente la spina d'alimentazione.**
- **Spolverare regolarmente la spina.**

→ Staccare la spina d'alimentazione, e pulirla con un panno asciutto.

ATTENZIONE

Per evitare scosse elettriche, incendi, ustioni, lesioni gravi o danni alle proprietà.



-  ● **Non lasciare il prodotto incustodito quando sta funzionando.**
Quando viene lasciato incustodito, va prima spento.
- **Non inserire alcun oggetto negli interstizi.**
 - In particolare oggetti metallici come chiodi, punte, spilli oppure cavetti o fili.
- **Non usare il prodotto nei seguenti luoghi.**
 - Su superfici irregolari, su tappeti o tovaglie ecc.
 - Luoghi dove potrebbe essere spruzzata dell'acqua o nei pressi di una sorgente di calore.
 - Nei pressi di vasche da bagno, lavandini o altri recipienti che contengono acqua.
- **Non immergere o spruzzare l'alloggiamento motore con acqua.**
- **Non tenere il prodotto impugnando il cavo d'alimentazione.**
- **Non introdurre le dita o oggetti quali cucchiari o forchette nell'ingresso per alimenti piccolo/grande quando il prodotto è in funzione. Se il cibo si intasa nell'ingresso per alimenti piccolo/grande, usare il pressa cibo o un pezzo di frutta o di verdura per spingerlo verso il basso.**

Precauzioni di sicurezza

La invitiamo a seguire le istruzioni.

ATTENZIONE

Per evitare scosse elettriche, incendi, ustioni, lesioni gravi o danni alle proprietà.

-  ● **Non sostituire alcuna parte del prodotto con ricambi che non siano originali.**
- **Non introdurre ingredienti bollenti (oltre 60 °C) nell'ingresso per alimenti piccolo/grande.**
- **Non aprire il coperchio o smontare la ciotola per il succo durante il funzionamento.**
- **Non avvicinare capelli, collane o fili di vestiti all'ingresso per alimenti piccolo/grande.**
(Ciò può causare infortuni per intrappolamento.)
-  ● **Assicurarsi di tenere saldamente la spina d'alimentazione per staccarla. Non tirare mai il cavo d'alimentazione.**
- **Nello spostare il prodotto, muovere separatamente l'alloggiamento motore e la ciotola per il succo afferrando il fondo con due mani dopo aver staccato la spina. Non spostare il dispositivo tenendolo per il coperchio o per la ciotola per il succo.**

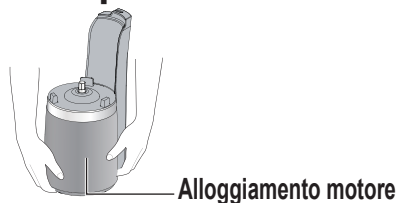
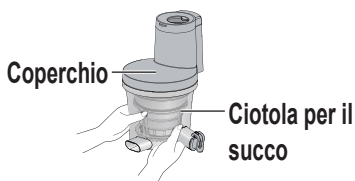

ATTENZIONE

Per evitare scosse elettriche, incendi, ustioni, lesioni gravi o danni alle proprietà.

-  ● **Prestare attenzione nel maneggiare e pulire il sistema di estrazione e il filtro per i succhi.**
- **Attenzione a non inciampare o a rimanere aggrovigliati nel cavo di alimentazione durante il funzionamento.**
- **Appoggiare il prodotto su un piano di lavoro stabile, asciutto, pulito.**
- **Sconnettere sempre il prodotto dall'alimentazione quando incustodito o prima di montarlo, smontarlo o pulirlo.**
- **Spegnere l'apparecchio e scollegarlo dalla corrente prima di cambiare gli accessori o le parti vicine che servono per l'uso.**
- **Assicurarsi di accendere e spegnere l'apparecchio come indicato nella tabella delle specifiche tecniche. (Vedere P. IT23 "Specifiche tecniche")**
- **Assicurarsi di pulire l'apparecchio dopo l'uso, in particolare le superfici a contatto con gli alimenti. (Vedere P. IT21 "Pulizia e Manutenzione")**
- **Questo prodotto è destinato unicamente all'uso domestico.**

Italiano

Informazioni importanti

- Non inserire il contenitore per il succo ed il contenitore per la polpa in un forno a microonde.
- Non lasciar cadere il prodotto per evitare di danneggiarlo.
- Non usare il prodotto all'esterno.
- Non avvolgere il cavo di alimentazione attorno all'alloggiamento motore.
- Assicurarsi che gli accessori siano fissati saldamente.
- Non utilizzare a vuoto per più di 30 secondi dopo l'accensione.
(Ciò può danneggiare il sistema di estrazione.)
Inserire gli ingredienti immediatamente dopo l'accensione del prodotto.
- Non bloccare il beccuccio per la polpa e il beccuccio per il succo durante il funzionamento.



Il simbolo indica: “Non spostare il dispositivo tenendolo per il coperchio o per la ciotola per il succo.”

Nomi delle parti ed istruzioni per l'uso

- Lavare tutte le parti smontabili prima di usare il prodotto per la prima volta o dopo un periodo d'inattività. (Vedere P. IT21)

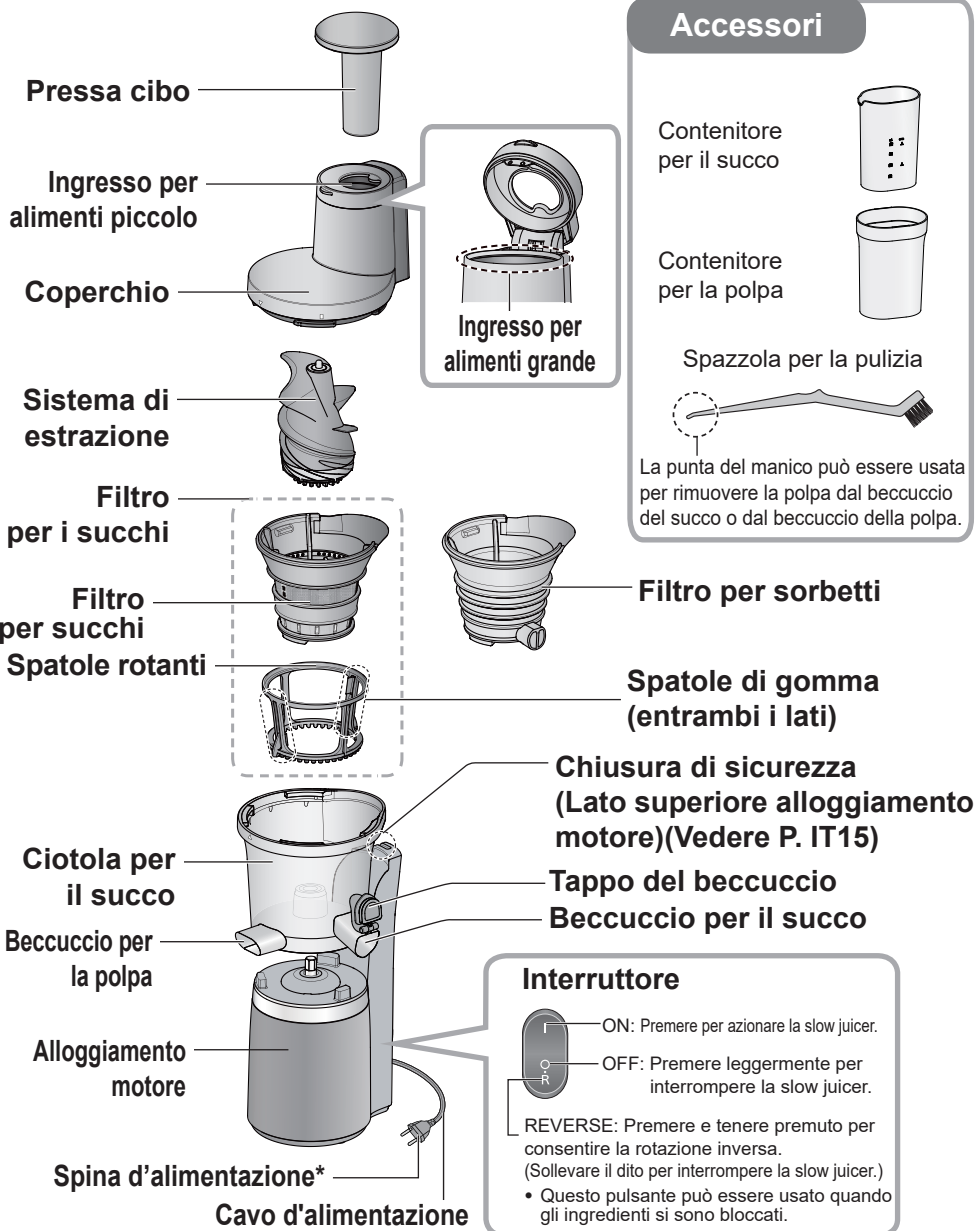

Italiano

* La forma della spina d'alimentazione può essere diversa da quella nella figura.

Prima dell'uso

■ Smontare e rimontare le parti

- Di seguito vengono illustrati i vari passaggi per montare/smontare gli accessori, utilizzando il filtro per i succhi come esempio.

Il filtro per sorbetti può essere montato/smontato nello stesso modo.

Per smontare la ciotola per il succo

- 1** Rimuovere la ciotola per il succo dall'alloggiamento motore.

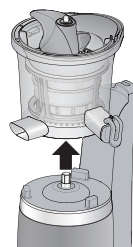

- 2** Rimuovere il sistema di estrazione dal filtro per i succhi.



- 3** Rimuovere il filtro per succhi o il filtro per sorbetti dalla ciotola per il succo.

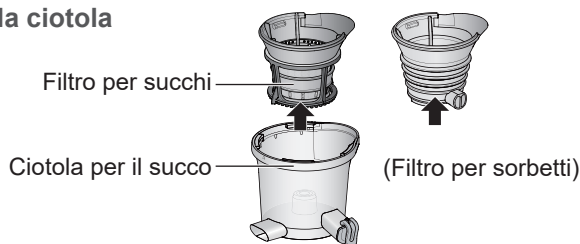

- 4** Separare il filtro per succhi e le spatole rotanti.

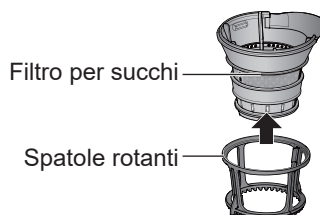

Parti di preparazione

- Assicurarsi che le parti siano nella posizione corretta.
La slow juicer non funzionerà correttamente se non è assemblata correttamente.

Spatole di gomma

- Le spatole di gomma si trovano a lato delle spatole rotanti.

Per smontare

Spingere le spatole di gomma nella direzione indicata dalla freccia ed estrarre la parte dalla fessura.

Nota Non tirare con forza le spatole di gomma.

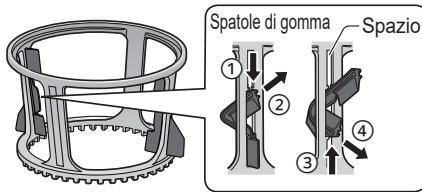

Per montare

Inserire le scanalature superiore/inferiore delle spatole di gomma nell'intercapedine e quindi farla scorrere da entrambe le parti in alto e in basso.

- Per non danneggiare la spatola, assicurarsi che le scanalature superiore e inferiore siano in posizione corretta.

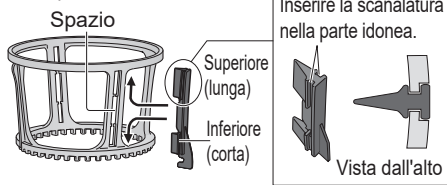

Guarnizione

- La guarnizione si trova al centro della ciotola per il succo (parte interna).

Per smontare

Tirare la guarnizione verso l'alto.

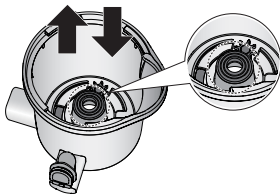

Per montare

Spingere la guarnizione nell'apertura, come illustrato nella figura che segue.

Spingere

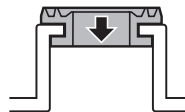

Vista in sezione

Tappo di gomma

- Il tappo di gomma si trova sulla parte inferiore esterna della ciotola per il succo.
- Le illustrazioni mostrano la vista dal lato inferiore esterno della ciotola per il succo.

Per smontare

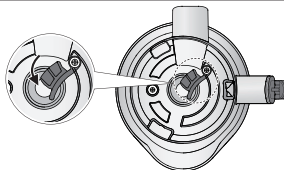

Estrarre il tappo di gomma nella direzione della freccia.

- Non può essere rimosso dalla ciotola per il succo.

Per montare

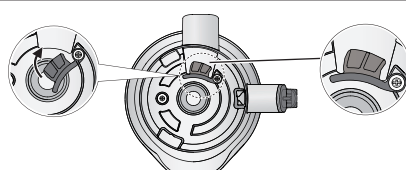

Spingere il tappo di gomma nell'apertura in direzione della freccia, fino alla fine.

Prima dell'uso (Continua)

Per montare gli accessori

1 Rimontare la ciotola per il succo sull'alloggiamento motore.

Allineare il segno "△" sull'alloggiamento motore e "▽" sulla ciotola per il succo.

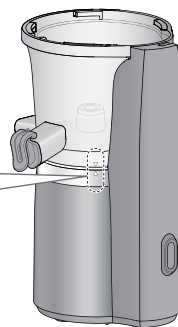
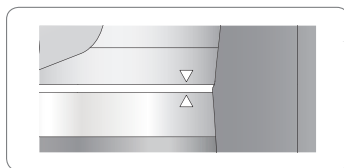

2 Montare le spatole rotanti e il filtro per succhi, poi posizionare tutto sulla ciotola per il succo.

Allineare ① e ②.

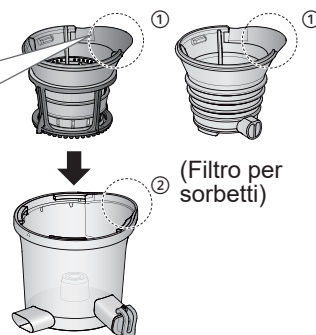
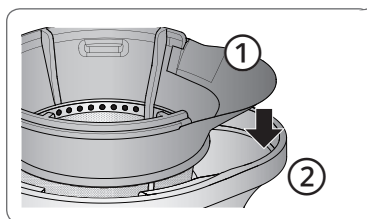

3 Rimontare il sistema di estrazione.

- ① Inserire il sistema di estrazione nel centro.
 - ② Ruotare il sistema di estrazione e spingerlo verso l'interno del foro finché si ferma.
- Il coperchio non può essere chiuso se il sistema di estrazione non viene spinto sufficientemente verso l'interno.
 - Fare attenzione onde evitare che un dito resti bloccato nello spazio fra il sistema di estrazione ed il filtro per succhi.

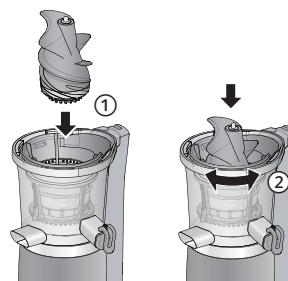

Smontare/montare il coperchio

Per montare

- 1** Allineare il segno “△” sull’alloggiamento motore con quello “▽” del coperchio.

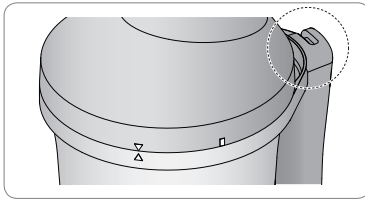

- 2** Premere il coperchio finchè non si sente un “clic”

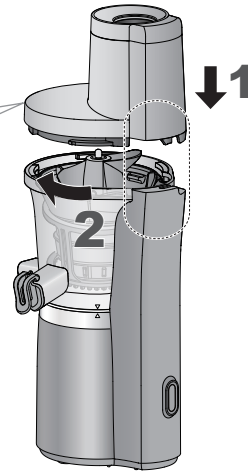
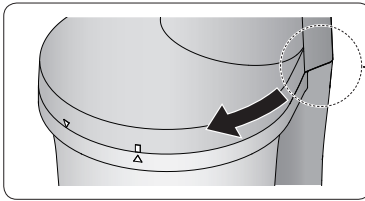

Per smontare, seguire le istruzioni sopra invertendone l'ordine.

Italiano

■ Blocco di sicurezza

La chiusura di sicurezza è stata progettata per impedire che la slow juicer sia azionata quando le parti non sono posizionate correttamente.

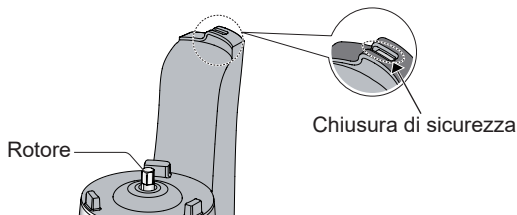

Non spingere la chiusura di sicurezza con strumenti, bastoncini, ecc.

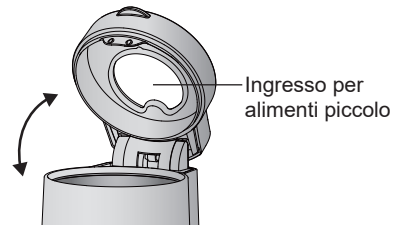

Quando si apre l'ingresso per alimenti piccolo, la chiusura di sicurezza viene rilasciata e fa arrestare la macchina.

Prima dell'uso (Continua)

■ Preparazione degli ingredienti per il filtro per i succhi

Ingredienti proibiti

Ingredienti che possono danneggiare le parti

- Ghiaccio e ingredienti congelati
- Noccioli di pesca, prugna, mango, ciliegie, olive ecc.
- Caco (i semi del quale non possono mai essere rimossi completamente)
- Cibi secchi (chicchi di soia, altri chicchi, grano ecc.)
- Zucca cruda ecc.
- Canna da zucchero
- Liquore, olio vegetale, altri oli da cucina
- Carne, pesce ecc.
- Cibi o ingredienti caldi*1

Cibi caldi che contengono molto amido

- Chicchi
- Patate
- Patate americane
- Zucca ecc.

Ingredienti viscosi che non sono spremibili

- Radice di Loto
- Mulukhiya ecc.
- Gombo

Ingredienti oleosi*2

- Sesamo
- Noci
- Arachidi ecc.

*1 Far raffreddare a meno di 60 °C prima di prenderli.

*2 Ingredienti oleosi che possono essere compressi con il liquido aggiunto.

Preparazione degli ingredienti

- **Raccomandazioni generali**
 - Tagliare la frutta o la verdura a pezzi sufficientemente piccoli da introdurli nell'ingresso per alimenti piccolo/grande.
 - Tagliare gli ingredienti di forma allungata come le carote o i cetrioli in modo tale che la lunghezza non superi gli 8 cm.
- **Frutta**
 - Rimuovere la buccia spessa ed i torsoli grandi e/o duri, i semi ed i noccioli da frutta quale ananas, agrumi, pesche e mango.
- **Verdura**
 - Rimuovere gambo e semi.
 - Tagliare le foglie di verdura in pezzi o strisce da circa 3 cm.
 - Tagliare le verdure fibrose spesse come il sedano a una lunghezza di 2 cm o inferiore.
 - Se si utilizza l'ingresso per alimenti grande con le carote, tagliarle in lunghezze e larghezze di 5 cm o inferiori.

Suggerimenti

- **Raccomandazioni generali**
 - Usare frutta e verdure fresche.
Il sapore e la quantità di succo possono variare con la freschezza ed il periodo di raccolta degli ingredienti.
 - Quando si usano ingredienti meno umidi, aggiungere poco per volta una quantità equivalente di liquido quale acqua o latte.
 - È preferibile spremere ingredienti che contengono molta polpa quali banane, pesche o mango piuttosto che frutta umida come mele o arance.
 - Le foglie delle verdure si accumulano facilmente sul sistema di estrazione e/o nel filtro per succhi e si bloccano facilmente nel beccuccio per la polpa. Si consiglia di inserirle nell'ingresso per alimenti piccolo con i gambi.
 - I funghi cotti sono sconsigliati.
 - Non introdurre nuovamente la polpa nell'ingresso per alimenti piccolo.
- **Quando si spremono grandi quantità di frutta**
 - Il succo può non uscire bene quando la polpa si blocca e preme contro la coclea (dipende dagli ingredienti). Se la polpa blocca il flusso o il succo non fluisce in modo omogeneo, interrompere l'estrazione del succo ed eliminare il residuo di spremitura. Ingredienti che si bloccano più facilmente con la polpa: uva, ananas, asparagi cotti, broccoli, zenzero ecc.
 - Quando si spremono ingredienti poco umidi e ortaggi cotti il succo può non scorrere facilmente perché il contenuto solido del frutto o la polpa ostruisce il passaggio. Utilizzare ingredienti umidi o un liquido per una spremitura fluida.

■ Preparazione degli ingredienti per il filtro per i sorbetti

- Non utilizzare l'ingresso per alimenti grande quando si usa il filtro per i sorbetti.

Ingredienti proibiti

Ingredienti che possono danneggiare le parti

- Cubetti di ghiaccio ed ingredienti appena estratti dal freezer.
- Chicchi di caffè, chicchi secchi, grano ecc.



- Zucca, patate americane ecc.
(Surgelati quando sono crudi o dopo la bollitura.)



- Pane, riso, tagliatelle e pasta.



- Liquore, olio vegetale, altri oli da cucina.

Italiano

Preparazione degli ingredienti

- ① Sbucciare e togliere i semi ed i noccioli grossi e/o duri ecc. dagli ingredienti quali mele, ananas, arance ed avocado.
Pelare la buccia degli agrumi per ottenere una migliore composizione.
Bollire e pelare i pomodori.
- ② Tagliare gli ingredienti a pezzi piccoli da introdurre nell'ingresso per alimenti piccolo.
(Inferiori a 3 cm cubici.)
- ③ Ingredienti ghiacciati.
Una volta congelati gli ingredienti, distribuirli su una teglia di alluminio per evitare che i pezzi si tocchino.
- ④ Scongelare gli ingredienti ghiacciati a temperatura ambiente fino a che con la forchetta non si arriva al centro dell'ingrediente.
(da 5 a 30 minuti)



Suggerimenti

- Quando lo scongelamento è insufficiente, gli ingredienti non si mescolano o non hanno una tessitura compatta.
- Non usare ingredienti surgelati per la seconda volta o che sono stati tenuti a lungo nel freezer.
- Gli ingredienti surgelati devono essere consumati entro un mese.
- Se gli ingredienti surgelati vengono usati immediatamente dopo averli estratti dal freezer, si può causare un danno al prodotto.

Come adoperare

■ Preparativi

- ① **Installare le parti sull'alloggiamento motore e montare il coperchio.**
(Vedere P. IT12-15)
- ② **Preparare gli ingredienti.** (Vedere P. IT16-17)
- ③ **Porre i recipienti sotto il beccuccio per il succo e il beccuccio per la polpa.**
 - Quando viene usato il filtro per sorbetti, non è necessario fare uso del contenitore della polpa.
- ④ **Inserire la spina d'alimentazione in una presa elettrica domestica.**

■ Estrazione

1 Premere il pulsante "I" (ON).



2 Inserire gli ingredienti lentamente attraverso l'ingresso per alimenti piccolo e spingerli verso il basso utilizzando il pressa cibo.

- Introdurre un po' alla volta gli ingredienti ogni 5 secondi circa.
- Quando si utilizza più di un ingrediente, introdurli alternativamente un po' alla volta.
- Non forzare l'introduzione degli ingredienti nell'ingresso per alimenti.
- Nel caso di intasamento degli ingredienti o di corsa a vuoto, premere e tenere premuto il pulsante "R" (INVERSO) per alcuni secondi (Vedere P. IT11).

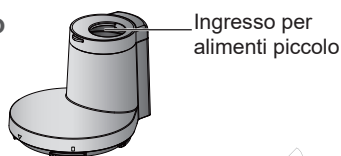

3 Una volta completata l'estrazione, premere il pulsante "O" (OFF) e chiudere il tappo del beccuccio.

- Lasciare in funzione finché la polpa o la crema ghiacciata non viene completamente estratta. Può rendere difficoltoso aprire il coperchio.

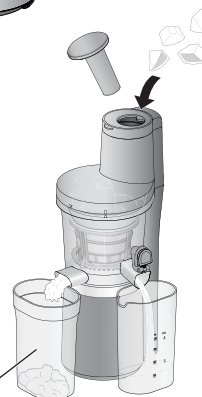

Non è necessario per ricette con prodotti congelati.

■ Dopo l'uso

- Estrarre la spina d'alimentazione.
- Usare la punta della spatola per la pulizia per rimuovere la polpa dal beccuccio per il succo e dal beccuccio per la polpa.
- Smontare le parti e pulirle. (Vedere P. IT21)
Non spostare il prodotto tenendolo per il coperchio o per la ciotola per il succo. (Diversamente si possono causare infortuni.)

■ Nota

- A seconda degli ingredienti (specialmente ingredienti duri), la polpa può essere mescolata al succo. Se la polpa non è gradita nella bevanda, filtrate la stessa.
- Quando la polpa non esce o resta accumulata dietro al beccuccio della polpa e in cima al filtro per i succhi di frutta, spegnere il prodotto e rimuovere l'occlusione.
- Dei pezzi di ingredienti potrebbero rimanere nella fessura del sistema di estrazione.

■ Estrazione (Utilizzare l'ingresso per alimenti grande con il filtro per i succhi)

- Quando si utilizzano gli ingredienti congelati, non utilizzare l'ingresso per alimenti grande.

1 Premere il tasto "O" (OFF).

Assicurarsi che l'interruttore di alimentazione non sia in posizione "I" (ON).

2 Estrarre il pressa cibo se è inserito.

3 Aprire l'ingresso per alimenti piccolo e inserire gli ingredienti nell'ingresso per alimenti grande, quindi chiudere l'ingresso per alimenti piccolo.

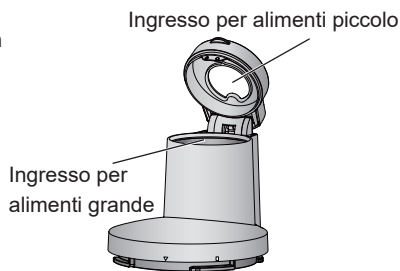

4 Inserire il pressa cibo nell'ingresso per alimenti piccolo. (A seconda degli ingredienti.)

- Utilizzare il pressa cibo solo quando l'ingresso per alimenti piccolo è chiuso. Il pressa cibo deve essere utilizzato solo con l'ingresso per alimenti piccolo.

5 Premere il tasto "I" (ON) e spingere verso il basso gli ingredienti utilizzando il pressa cibo.

- Ogni ingrediente va lavorato a cicli di 10 - 15 secondi circa. (A seconda degli ingredienti.)
- Non forzare l'introduzione degli ingredienti nell'ingresso per alimenti.
- Nel caso di intasamento degli ingredienti o di corsa a vuoto, premere e tenere premuto il pulsante "R" (INVERSO) per alcuni secondi (Vedere P. IT11).

6 Una volta completata l'estrazione, tornare al Passaggio 1.

- Proseguire fino all'estrazione completa del succo dalla polpa. Ciò può comportare difficoltà nell'apertura del coperchio o dell'ingresso per alimenti piccolo.

Come adoperare (Continua)

■ Ricette

Filtro per succhi o Filtro per sorbetti

1. Succo di carota ed arancia



(Per 2 porzioni)

- Carota 300 g
- Banana 120 g
- Arancia 210 g
- Limone 10 g

2. Succo di carota e mela



(Per 2 porzioni)

- Carota 300 g
- Mela 300 g
- Limone 30 g

3. Succo di paprika e pomodoro



(Per 2 porzioni)

- Paprika rossa 120 g
- Pomodoro 200 g
- Banana 60 g
- Limone 10 g
- Mela 200 g

4. Succo di mela e spinaci



(Per 2 porzioni)

- Mela 400 g
- Spinaci 140 g
- Banana 100 g
- Limone 20 g

5. Succo di cavolo e mela



(Per 2 porzioni)

- Cavolo 200 g
- Prezzemolo 50 g
- Mela 200 g
- Limone 30 g

6. Ricetta frozen di mirtilli e banana



(Per 2 porzioni)

- Mirtilli congelati 100 g
- Banana congelata 180 g

Non utilizzare l'ingresso per alimenti grande.

Pulizia e Manutenzione

- Assicurare la corretta pulizia del prodotto dopo ogni uso.
- Staccare la spina prima della pulizia.
- Non usare benzina, solvente, alcol, candeggina, polvere da lucidatura, spazzole metalliche o spazzole di nylon, per non danneggiare le superfici.
- Non pulire il prodotto usando un oggetto appuntito quale uno stuzzicadenti o uno spillo.
- Lavare con sapone da stoviglie (neutro) ed una spugna soffice, tranne l'alloggiamento motore. Poi sciacquare accuratamente con acqua ed asciugare bene.
- Le parti possono perdere il colore usando ingredienti quali carote o foglie di verdura ecc. La pulizia immediata dopo l'uso sarà utile per ridurre le macchie.

Parti NON lavabili in lavastoviglie



Parti lavabili in lavastoviglie



Italiano

■ Parti non lavabili in lavastoviglie

- *1: Usare la spazzola per la pulizia per pulire la superficie inferiore del sistema di estrazione.
*2: Usare la punta del manico della spazzola per la pulizia per pulire i beccucci della ciotola per il succo.
(La superficie interna può venire graffiata se si usa la spazzola di pulizia per pulirla.)
Dopo aver asciugato tutte le parti, montarle correttamente. (Vedere P. IT13)
*3: Pulire con un panno ben strizzato.

■ Parti lavabili in lavastoviglie

- Prima di mettere le parti nella lavastoviglie, rimuovere eventuali residui su di esse.
 - Il calore può far spaccare le parti. Riporre sempre le parti lontano da qualsiasi fonte di calore o impostare una bassa temperatura della fonte di calore.
- *4: Quando il filtro per succhi è otturato, usare la spazzola per la pulizia per pulirlo.

■ A proposito delle spatole di gomma, della guarnizione e del tappo di gomma (Vedere P. IT13)

- Dopo la pulizia, far sgocciolare bene e quindi rimontare.
Non lasciare le parti smontate.
(Vi è il rischio che vadano perse, che siano ingoiate da parte dei bambini o provochino soffocamento, che sorga un guasto o perdita di succo.)

Deposito

- Per evitare la formazione di ruggine, asciugare le parti dopo il lavaggio.
- Per evitare guasti, non capovolgere l'alloggiamento motore.
- Per spostare la slow juicer, separare la ciotola per il succo dall'alloggiamento motore tenendoli con entrambe le mani. (Vedere P. IT8)
- Conservare la slow juicer in un luogo non accessibile ai bambini piccoli.

Localizzazione dei guasti

Problema	Problema Causa e azione
La slow juicer non si attiva dopo l'azionamento dell'interruttore.	<ul style="list-style-type: none">● La spina d'alimentazione è inserita nella presa elettrica domestica? ➔ Inserire la spina d'alimentazione in una presa elettrica domestica.● Impostare correttamente la slow juicer. ➔ Il coperchio deve essere girato fino ad udire il suono "clic". Se ciò non avviene, la slow juicer può non funzionare pur essendo accesa. (Vedere P. IT15)● L'interruttore di protezione è attivato. ➔ Fare riferimento alla "Protezione con interruttore automatico". (Vedere P. IT23) Rimuovere gli ingredienti proibiti dalla slow juicer.
L'alloggiamento motore è caldo.	<ul style="list-style-type: none">● La durata di funzionamento supera il tempo nominale. ➔ Seguire la durata nominale (fino a 15 minuti). Per riprendere l'utilizzo, attendere almeno 30 minuti. Ciò consente il raffreddamento dell'alloggiamento motore ed evita guasti causati dal suo surriscaldamento.
La slow juicer si ferma improvvisamente.	<ul style="list-style-type: none">● Il coperchio o l'ingresso per alimenti piccolo è aperto. ➔ Spegnerne l'interruttore, chiudere il coperchio, riavviare.● L'interruttore di protezione è attivato. ➔ Fare riferimento a "Protezione con interruttore automatico". (Vedere P. IT23) Rimuovere gli ingredienti proibiti dalla slow juicer.● Intasamento del beccuccio per la polpa. ➔ Spegnerne l'interruttore e rimuovere i residui usando la punta del manico della spazzola per la pulizia.
Rumore durante il funzionamento.	<ul style="list-style-type: none">● Ciò è normale. Si possono udire suoni come scricchiolii e crepitii. • Questi rumori derivano dalla compressione degli ingredienti. (A seconda degli ingredienti, i rumori possono anche essere forti.) • Questo è il rumore che fanno le spatole rotanti a contatto con il filtro per succhi.
Perdite di succo o sorbetto.	<ul style="list-style-type: none">● La guarnizione, le spatole di gomma e/o il tappo di gomma non sono stati montati correttamente. ➔ Montarle correttamente. (Vedere P. IT12-13)
La ciotola per il succo o l'alloggiamento motore vibrano durante il funzionamento.	<ul style="list-style-type: none">● Ciò è normale. Dal momento che la ciotola per il succo e l'alloggiamento motore sono separati, possono vibrare quando il sistema di estrazione ruota. Non premere il coperchio o la ciotola per il succo. (Ciò può causare un guasto alla slow juicer.)
La ciotola per il succo ondeggia durante il funzionamento.	<ul style="list-style-type: none">● Il tappo di gomma non è ben fissato. ➔ Fissare saldamente il tappo di gomma. (Vedere P. IT13)
Rumorosità acustica o vibrazioni anormali.	<ul style="list-style-type: none">● Il sistema di estrazione, il filtro per i succhi o il filtro per il sorbetto non sono montati correttamente. ➔ Montarle correttamente. (Vedere P. IT12-13)

Protezione con interruttore automatico

Il motore può arrestarsi quando il sistema di protezione entra in azione per prevenire il sovraccarico del motore. Se il motore si ferma, seguire i passi che seguono:

1 Spegnere l'interruttore.

- Premere il pulsante "O" (OFF).

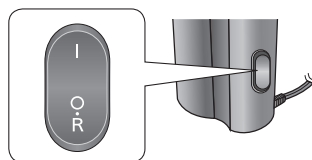

2 Premere il pulsante "R" (INVERSO) per consentire il funzionamento inverso per alcuni secondi.

3 Spegnere la slow juicer e rimuovere gli ingredienti dagli accessori.

4 Premere il pulsante "I" (ON).

- Ridurre la quantità di ingredienti in entrata e spingerli delicatamente nell'ingresso per alimenti piccolo/grande.

Italiano

Parti di ricambio

■ Filtro per succhi

Parte numero:
JD33-163-K0

■ Guarnizione

Parte numero:
JD27-153

■ Filtro per sorbetti

Parte numero:
JD38-163-A0

■ Contenitore per la polpa

Parte numero:
JD36-153-K1

■ Spatole rotanti

Parte numero:
JD35-153-K0

■ Spatole di gomma

Parte numero:
JD34-163

■ Contenitore per il succo

Parte numero:
JD05-163-K1

Specifiche tecniche

Alimentazione elettrica	220 - 240 V ~ 50 - 60 Hz
Consumo elettrico	150 W
Funzionamento nominale	2 cicli consecutivi di 15 min. ON, poi 30 min. OFF
Dimensioni (W × D × H) (circa)	19 × 20,5 × 42,5 cm
Peso (circa)	4,0 kg
Lunghezza del cavo d'alimentazione (circa)	1,0 m
Emissioni acustiche	63 dB(A) (rif. 1 pW)

Gracias por comprar este producto Panasonic.

- Por favor, lea atentamente estas instrucciones para utilizar el producto de forma correcta y segura.
- Antes de utilizar este producto, **preste atención especial a las “Precauciones de seguridad”.**

(Ver P. SP3-9)

- Por favor, conserve este manual de instrucciones de funcionamiento para su uso en el futuro.
- Panasonic no aceptará ninguna responsabilidad si el aparato es sometido a uso indebido o se incumplen estas instrucciones.

Página de contenidos

	Página
Precauciones de seguridad	SP3
Información importante	SP10
Nombre de las partes e Instrucciones de Manejo	SP11
Antes de usar	SP12
Montaje y desmontaje de las piezas	SP12
Cerradura de seguridad	SP15
Preparación de ingredientes para accesorio de zumo	SP16
Preparación de ingredientes para accesorio de congelados	SP17
Cómo utilizar	SP18
Recetas	SP20
Limpieza y cuidado	SP21
Resolución de problemas	SP22
Disyuntor para protección	SP23
Repuestos	SP23
Especificaciones	SP23



Eliminación de Aparatos Viejos

Solamente para la Unión Europea y países con sistemas de reciclado

Este símbolo en los productos, su embalaje o en los documentos que los acompañen significa que los productos eléctricos y electrónicos usadas no deben mezclarse con los residuos domésticos. Para el adecuado tratamiento, recuperación y reciclaje



de los productos viejos llévelos a los puntos de recogida de acuerdo con su legislación nacional. Si los elimina correctamente ayudará a preservar valiosos recursos y evitará potenciales efectos negativos sobre la salud de las personas y sobre el medio ambiente. Para más información sobre la recogida u reciclaje, por favor contacte con su ayuntamiento. Puede haber sanciones por una incorrecta eliminación de este residuo, de acuerdo con la legislación nacional.

SP2



Precauciones de seguridad Por favor, asegúrese de seguir estas instrucciones.

Con el fin de prevenir accidentes o lesiones al usuario, otras personas, o daños a la propiedad, por favor siga las instrucciones que se indican a continuación.

- **La siguiente tabla indica el grado de daño provocado por el funcionamiento inadecuado.**

 ADVERTENCIA:	Indica un peligro potencial que podría causar lesiones o la muerte.
 AVISO:	Indica un peligro potencial que podría causar lesiones leves o daños materiales.

- **Los símbolos se clasifican y explican de la siguiente manera.**

	Este símbolo indica prohibición.
	Este símbolo indica un requisito que debe cumplirse.

ADVERTENCIA

Para evitar el riesgo de descargas eléctricas, incendios debidos a cortocircuitos, humo, quemaduras o lesiones graves.

-  ● **No desmonte, repare o modifique este aparato.**
→ Consulte el lugar de compra o un centro de servicio Panasonic.
- **No dañe el cable de la red eléctrica ni el enchufe de la red eléctrica.**
Las siguientes acciones están estrictamente prohibidas.
Modificar, tocar o colocar cerca de elementos de calefacción, doblar, torcer, tirar, tirar sobre bordes afilados, colocar objetos pesados encima, atar el cable de la red eléctrica y arrastrar el aparato por el cable de la red eléctrica.
- **No conecte o desconecte el enchufe a la red eléctrica con las manos húmedas.**

Precauciones de seguridad

Por favor, asegúrese de seguir estas instrucciones.



ADVERTENCIA

Para evitar el riesgo de descargas eléctricas, incendios debidos a cortocircuitos, humo, quemaduras o lesiones graves.

- **No utilice el aparato si el cable de la red eléctrica o el enchufe de la red eléctrica está dañado o el enchufe de la red eléctrica está mal conectado a la toma de la red eléctrica.**
 - Si el cable a la red eléctrica está dañado, debe ser sustituido por el fabricante, su agente de servicio o persona similar cualificada con el fin de evitar situaciones de peligro.
- **No permita que los bebés y los niños jueguen con el material de embalaje.**
(Puede causar asfixia.)
- **No deje que el cable de la red eléctrica cuelgue del borde de la mesa o encimera.**
- **No utilice el aparato si el tornillo para exprimir, el recipiente para exprimir, el filtro fino para zumo o el accesorio de congelados están dañados o contienen grietas visibles.**



ADVERTENCIA

Para evitar el riesgo de descargas eléctricas, incendios debidos a cortocircuitos, humo, quemaduras o lesiones graves.

- **Este aparato no debe ser utilizado por los niños. Mantenga el aparato y el cable fuera del alcance de los niños. Los aparatos pueden ser utilizados por las personas con capacidad física, psíquica o sensorial reducida o falta de experiencia o conocimientos cuando sean supervisadas o instruidas acerca del uso del aparato de forma segura y si entienden los riesgos involucrados. Los niños no deben jugar con el dispositivo.**
- **Siempre mantenga a los bebés y a los niños alejados del aparato.**
 - Los niños no se dan cuenta de los peligros probables derivados de un uso indebido de los aparatos.
- **Asegúrese de que el voltaje que se indica en la etiqueta del aparato sea el mismo que el de su suministro local.**

También evite conectar otros dispositivos en la misma toma de corriente eléctrica para evitar un sobrecalentamiento. Sin embargo, si conecta varios enchufes a la red eléctrica, asegúrese de que la potencia total no exceda la potencia nominal de la toma de la red eléctrica.

Precauciones de seguridad

Por favor, asegúrese de seguir estas instrucciones.



ADVERTENCIA

Para evitar el riesgo de descargas eléctricas, incendios debidos a cortocircuitos, humo, quemaduras o lesiones graves.



- **Deje de usar el aparato inmediatamente y desconéctelo en el improbable caso de que este aparato deje de funcionar correctamente.** Ejemplo de acontecimientos anormales o avería:
 - El enchufe de la red eléctrica y el cable de la red eléctrica se ponen anormalmente calientes.
 - El cable de la red eléctrica está dañado o la energía falla.
 - La carcasa del motor está deformada, presenta daños visibles o está anormalmente caliente.
 - Hay un sonido anormal al girar mientras está en uso.
 - Hay un olor desagradable.
 - Hay otra anomalía o error.
- Desenchufe el aparato inmediatamente y consulte en el lugar de compra o un centro de servicios Panasonic para su inspección o reparación.
- **Inserte el enchufe a la red eléctrica con firmeza.**
- **Desempolve el enchufe a la red eléctrica con regularidad.**
 - Desconecte el enchufe de la red eléctrica, y limpie con un paño seco.



AVISO

Para evitar el riesgo de cortocircuitos, incendios, quemaduras, lesiones o daños a la propiedad.



-  ● **No deje el aparato sin vigilancia durante la operación.**
Cuando lo deje, apague la alimentación.
- **No inserte ningún objeto entre los espacios.**
Especialmente objetos de metal como agujas o cables.
- **No utilice el aparato en las siguientes ubicaciones.**
 - En superficies irregulares, sobre una alfombra o manteles etc.
 - Lugares donde se puede salpicar con agua o cerca de una fuente de calor.
 - Cerca de cualquier fuente de agua abierta como bañeras, lavabos, u otros recipientes.
- **No sumerja la carcasa del motor en agua ni lo salpique con agua y/o cualquier líquido.**
- **No sostenga el aparato por el cable de la red eléctrica.**
- **No introduzca los dedos ni utensilios tales como cucharas o tenedores en la entrada de alimentación grande/pequeña mientras el aparato se encuentra en funcionamiento. Si la comida se queda atascada en la entrada de alimentación grande/pequeña, utilice el empujador de alimentos u otra pieza de fruta o verdura para empujarla hacia abajo.**

Precauciones de seguridad

Por favor, asegúrese de seguir estas instrucciones.

AVISO

Para evitar el riesgo de cortocircuitos, incendios, quemaduras, lesiones o daños a la propiedad.

-  ● No sustituir ninguna de las piezas del aparato por repuestos que no sean los genuinos de este aparato.
- No introduzca ingredientes calientes (más de 60 °C) en la entrada de alimentación grande/pequeña.
- No abra la tapa ni desmonte el recipiente para exprimir durante su funcionamiento.
- No acerque cabello, collares o cuerdas de ropa a la entrada de alimentación grande/pequeña. (Se pueden provocar lesiones debido al arrastre.)
-  ● Asegúrese de sostener el enchufe de la red eléctrica al desconectarlo. Nunca tire del cable de la red eléctrica.
- Cuando mueva el aparato, mueva la carcasa del motor y el recipiente para exprimir por separado sosteniendo la parte inferior con las dos manos después de desenchufarlo. No mueva el aparato sostenéndolo de la tapa o el recipiente para exprimir.

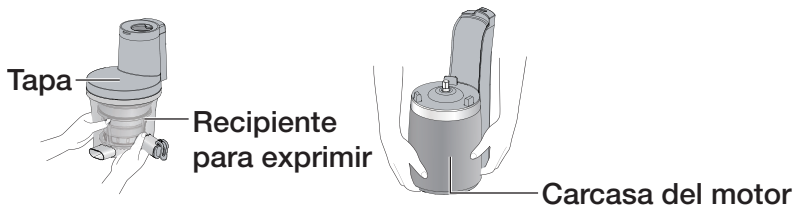



AVISO

Para evitar el riesgo de cortocircuitos, incendios, quemaduras, lesiones o daños a la propiedad.

- **Tenga cuidado al manipular y limpiar el tornillo para exprimir y el accesorio de zumo.**
- **Tenga cuidado de no tropezar o enredarse con el cable a la red eléctrica mientras está en uso.**
- **Coloque el aparato sobre una mesa firme, seca, limpia, plana y resistente a altas temperaturas.**
- **Siempre desconecte el aparato de la alimentación si se deja desatendido y antes de montar, desmontar o limpiar.**
- **Apague el aparato y desconéctelo del suministro eléctrico antes de cambiar accesorios o acercarse a las partes que se mueven al estar en uso.**
- **Asegúrese de manejar y dejar descansar el aparato tal como se indica en la tabla de especificaciones. (Ver P. SP23 “Especificaciones”)**
- **Asegúrese de limpiar el aparato, especialmente las superficies en contacto con los alimentos, tras su utilización. (Ver P. SP21 “Limpieza y cuidado”)**
- **Este producto está diseñado únicamente para uso doméstico.**

Información importante

- No coloque el recipiente para el zumo o el recipiente de la pulpa en un microondas.
- No deje caer el aparato para evitar que se dañe.
- No utilice el aparato en el exterior.
- No enrolle el cable a la red eléctrica en la carcasa del motor.
- Asegúrese de que los Accesorios están colocados firmemente.
- No haga funcionar vacío por más de 30 segundos después de haberlo encendido. (Se puede dañar el tornillo para exprimir.) Inserte los ingredientes inmediatamente después de que el aparato esté encendido.
- No bloquee el surtidor para la pulpa ni el surtidor para el zumo durante su funcionamiento.



Este símbolo indica “No mueva el aparato sostenéndolo de la tapa o el recipiente para exprimir.”

Nombre de las partes e Instrucciones de Manejo

- Lave todas las piezas desmontables antes de utilizar el aparato por primera vez, o cuando no lo haya utilizado durante un tiempo. (Ver P. SP21)



Español

* La forma del enchufe puede ser distinta de la ilustración.

Antes de usar

■ Montaje y desmontaje de las piezas

- Los siguientes pasos muestran cómo desconectar/conectar los Accesorios, utilizando como ejemplo el accesorio de zumo.

El accesorio de congelados puede desconectarse/conectarse con el mismo método.

Para desmontar el recipiente para exprimir

- 1** Retire el recipiente para exprimir de la carcasa del motor.

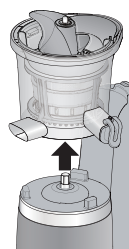

- 2** Retire el tornillo para exprimir del accesorio de zumo.

Tornillo para exprimir

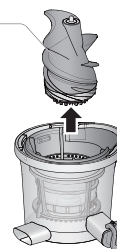

- 3** Extraiga el filtro fino para zumo o el accesorio de congelados del recipiente para exprimir.

Filtro fino para zumo

Recipiente para exprimir

(Accesorio de congelados)



- 4** Separe el filtro fino para zumo y el cepillo giratorio.

Filtro fino para zumo

Cepillo giratorio

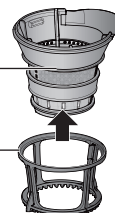

Piezas de preparación

- Asegúrese de que las piezas se encuentran en la posición correcta. El exprimidor podrá no funcionar adecuadamente si no están bien montadas.

Cepillos de goma

- Los cepillos de goma se encuentran en el lateral del cepillo giratorio.

Para separarlos

Empuje el cepillo de goma en la dirección que indica la flecha y saque la pieza del hueco.

Nota No tire fuerte del cepillo de goma.

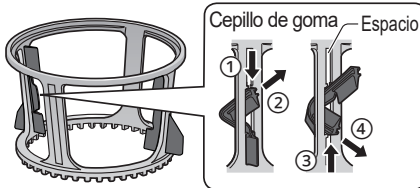

Para conectarlos

Inserte las muescas superiores/inferiores del cepillo de goma en el hueco y a continuación desícelo hacia arriba/abajo por ambos extremos.

- Para evitar dañar el cepillo, asegúrese de que las muescas superiores e inferiores se encuentran en la posición correcta.

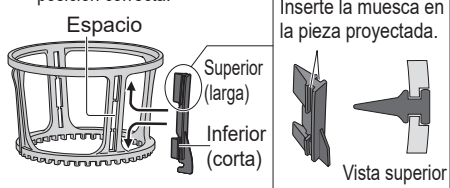

Junta

- La junta se encuentra en el centro del recipiente para exprimir (lado interior).

Para separarlos

Tire de la junta hacia arriba.

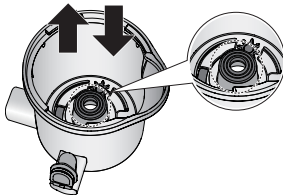

Para conectarlos

Empújela hacia la abertura, tal como se muestra en la siguiente figura.

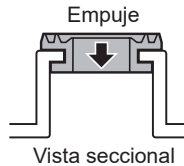

Tapón de goma

- El tapón de goma se encuentra en la parte externa inferior del recipiente para exprimir.
- Las ilustraciones son la vista desde el lateral de la parte inferior externa del recipiente para exprimir.

Para separarlos

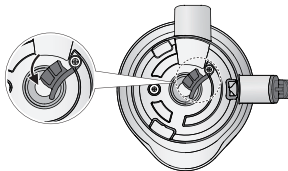

Tire del tapón de goma en la dirección de la flecha.

- No puede extraerse del recipiente para exprimir.

Para conectarlos

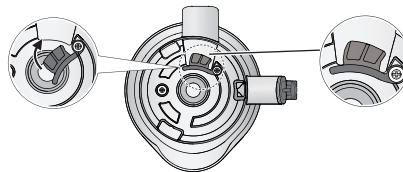

Empuje el tapón de goma hacia la abertura, en la dirección que indica la flecha, hasta que no quede hueco.

Antes de usar (Continuación)

Para montar los Accesorios

1 Coloque el recipiente para exprimir en la carcasa del motor.

Alinee la marca "△" de la carcasa del motor y la "▽" del recipiente para exprimir.

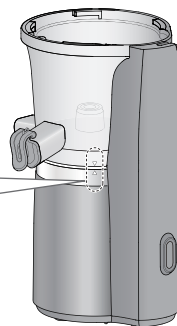
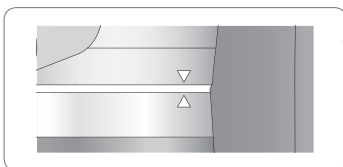

2 Conecte el cepillo giratorio y el filtro fino para zumo, y a continuación colóquela en el recipiente para exprimir.

Alinee ① y ②.

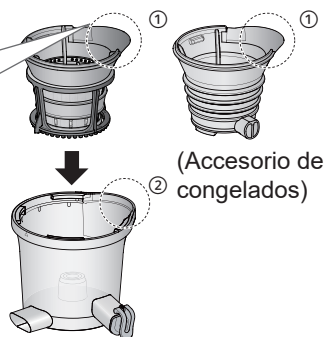
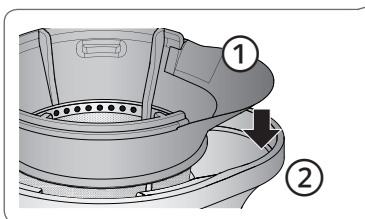

3 Monte el tornillo para exprimir.

① Inserte el tornillo para exprimir en el centro.

② Gire el tornillo para exprimir y empujelo hacia el agujero hasta que se detenga.

● La tapa no se puede cerrar si el tornillo para exprimir no está empujado hacia abajo lo suficiente.

● Tenga cuidado con no dejar el dedo atrapado en el hueco entre el tornillo para exprimir y el filtro fino para zumo.

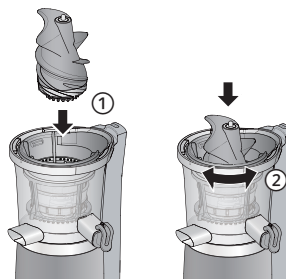

Separar/Conectar la tapa

Para conectarla

- 1** Alinear la “△” marca de la carcasa del motor y la marca “▽” de la tapa.

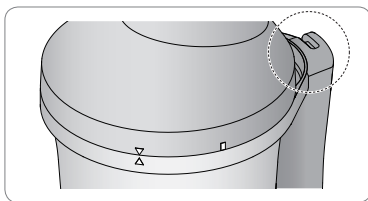

- 2** Girar la tapa en sentido de las agujas del reloj hasta que oiga un “clic”.

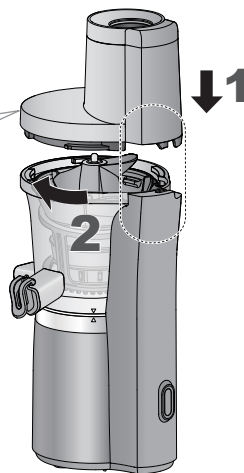
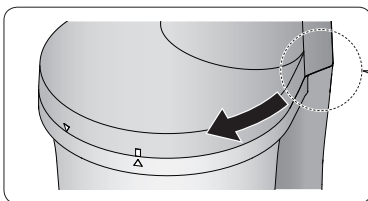

Para separarla, siga los pasos al revés.

Español

■ Cerradura de seguridad

La cerradura de seguridad se ha diseñado para evitar que la licuadora se encienda cuando las piezas no están correctamente en su lugar.

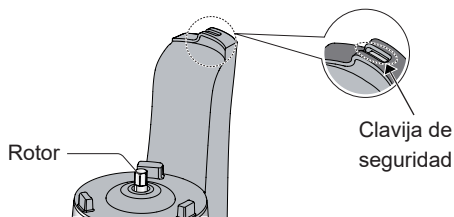

No empuje la clavija de seguridad con cualquier accesorio, palo, etc.

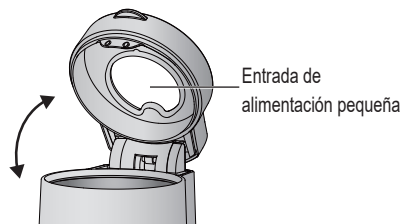

Cuando se abra la entrada de alimentación pequeña, el pasador de bloqueo de seguridad se liberará y detendrá la máquina.

SP15

Antes de usar (Continuación)

■ Preparación de ingredientes para accesorio de zumo

Ingredientes prohibidos

Ingredientes que pueden causar daños a las piezas

- Hielo e ingredientes congelados
- Semillas de durazno, ciruela, mango, cerezas, aceitunas, etc.
- Caqui (cuyas semillas no se pueden extirpar completamente)
- Alimentos secos (soja, otras legumbres, granos, etc.)
- Calabaza sin calentar, etc.
- Caña de Azúcar
- Licor, aceite vegetal, otros aceites de cocina
- Carne, pescado, etc.
- Ingredientes o alimentos calientes*¹

Alimentos calentados que contienen grandes cantidades de almidón

- Legumbres
- Patatas
- Batata
- Calabaza, etc.

Ingredientes pegajosos que no se pueden exprimir

- Raíz de loto
- Quingombó
- Mulukhiya, etc.

Ingredientes grasos*²

- Sésamo
- Nuez
- Maní, etc.

*¹ Enfriar a menos de 60 °C antes de manipular.

*² Ingredientes grasos que se pueden exprimir agregando líquido.

Preparación de ingredientes

- Común
 - Corte la fruta o las verduras en trozos lo suficientemente pequeños como para que quepan en la entrada de alimentación pequeña/grande.
 - Corte los ingredientes tipo bastón, como las zanahorias o el pepino, en pedazos de menos de 8 cm de longitud.
- Fruta
 - Pele la piel gruesa y retire el corazón grande y/o duro, las semillas y los huesos de frutas como la piña, los cítricos, los melocotones y los mangos.
- Verduras
 - Retire el extremo del tallo y las semillas.
 - Corte las verduras hojosas en trozos o tiras de aproximadamente 3 cm.
 - Corte vegetales fibrosos gruesos, como el apio, en 2 cm de longitud o menos.
 - Cuando utilice la entrada de alimentación grande con zanahorias, córtela en 5 cm de longitud y ancho o menos.

Sugerencias

- Común
 - Utilice frutas y vegetales frescos.
El gusto y la cantidad extraída pueden variar según la frescura y el tiempo de cosecha de los ingredientes.
 - Al utilizar ingredientes con menos humedad, agregue una cantidad equivalente de líquido, como agua o leche poco a poco.
 - Es mejor exprimir los alimentos que contienen una gran cantidad de pulpa, tales como bananas, duraznos o mangos con frutas húmedas tales como manzanas o naranjas.
 - Es fácil que las verduras hojosas se adhieran al tornillo para exprimir y/o al interior del filtro fino para zumo, o que atasquen el surtidor para la pulpa. Se recomienda introducir las con los tallos en la entrada de alimentación pequeña.
 - No se recomiendan los champiñones cocidos.
 - No introduzca la pulpa en la entrada de alimentación pequeña de nuevo para extraerla.
- Al exprimir grandes cantidades de zumo
 - Puede que el zumo no fluya bien, la pulpa quede obstruida y presione contra la sección del engranaje (dependiendo de los ingredientes).
Si la pulpa deja de liberarse o el jugo no fluye con soltura, deje de exprimir y lave el hollejo atascado para que salga. Ingredientes que se atascan más fácilmente con la pulpa: Uvas, piñas, espárragos cocidos, brócoli, jengibre, etc.
 - El zumo no puede fluir porque la pulpa o contenido de fruta sólida está bloqueando el surtidor para el zumo al exprimir ingredientes de baja humedad y vegetales cocinados. Utilice ingredientes de humedad elevada o algún líquido para hacer smoothie.

■ Preparación de ingredientes para el accesorio de congelados

- No utilice la entrada de alimentación grande al usar el accesorio de congelados.

Ingredientes prohibidos

Ingredientes que pueden causar daños de piezas

- Cubitos de hielo e ingredientes muy congelados.
- Granos de café, granos secos, granos, etc.



- Calabaza, batata, etc.
(Congelados crudos o después de hervidos)



- Pan, arroz, fideos y pastas.



- Licor, aceite vegetal, otros aceites de cocina.

Preparación de ingredientes

- ① Pele la piel y quite semillas grandes y/o duras y carozos etc. de los ingredientes tales como manzanas, piñas, naranjas y aguacate.
Para los cítricos, pele la piel delgada para tener una mejor textura.
Para los tomates, hiérvalos y quite la piel.
- ② Corte los ingredientes en trozos lo suficientemente pequeños como para que puedan caer por la entrada de alimentación pequeña.
(Cubos de menos de 3 cm.)
- ③ Congelar ingredientes.
En lo que respecta a la congelación los ingredientes, estírelos en una bandeja de aluminio para evitar que se toquen entre sí.
- ④ Descongele los ingredientes congelados a temperatura ambiente hasta que un tenedor puede penetrar en el centro. (Aprox. 5-30 minutos)



Sugerencias

- Cuando la descongelación no es suficiente, los ingredientes no se mezclan, o no alcanzan una textura suave.
- No use alimentos vueltos a congelar o ingredientes que se hayan almacenado en un frigorífico por mucho tiempo.
- Los ingredientes congelados se deben utilizar en un plazo de un mes.
- Si se utilizan ingredientes congelados inmediatamente después de sacados de un congelador, pueden provocar un mal funcionamiento del aparato.

Cómo utilizar

■ Preparativos

- ① **Instale las piezas de la carcasa del motor y coloque la tapa.** (Ver P. SP12-15)
- ② **Prepare los ingredientes.** (Ver P. SP16-17)
- ③ **Coloque los recipientes bajo el surtidor para el zumo y el surtidor para la pulpa.**
 - Cuando utilice el accesorio de congelados, no es necesario colocar el recipiente de la pulpa.
- ④ **Inserte el enchufe de la red eléctrica en un enchufe doméstico.**

■ Extracción

1 Pulse el botón “I” (ENCENDIDO).



2 Introduzca los alimentos en la entrada de alimentación pequeña despacio y empújelos hacia abajo empleando el empujador de alimentos.

- Inserte los alimentos poco a poco cada 5 segundos aproximadamente.
- Cuando utilice más de un tipo de ingrediente, introdúzcalo poco a poco de manera alternada.
- No haga fuerza para empujar los alimentos al interior de la entrada de alimentación.
- En el caso de atasco de los ingredientes o falta de fuerza, pulse y mantenga pulsado el botón “R” (REVERSA) durante varios segundos. (Ver P. SP11)



Entrada de alimentación pequeña

3 Después completar la extracción, pulse el botón “O” (APAGADO) y cierre la tapa del surtidor.

- Continúe hasta que se haya extraído completamente el hollejo del jugo o la crema congelada. Puede provocar dificultades para abrir la tapa.

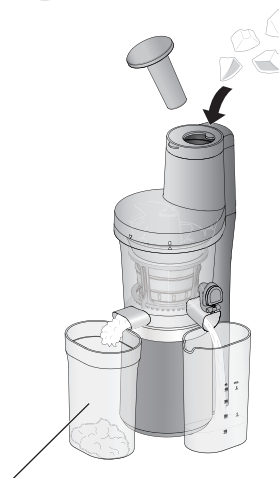

No es necesario para recetas con congelados.

■ Después de su uso

- Saque el enchufe de la red eléctrica.
 - Utilice la punta del cepillo de limpieza para retirar la pulpa del surtidor para el zumo y el surtidor para la pulpa.
 - Retire las piezas y límpielas. (Ver P. SP21)
- No se debe mover la licuadora por la tapa o el recipiente para exprimir. (La caída puede causar lesiones.)

■ Nota

- Dependiendo de los ingredientes (sobre todo los ingredientes duros), su pulpa puede mezclarse con el zumo. Si la pulpa molesta en su bebida, cuele la misma.
- Cuando la pulpa no sale o se acumula detrás del surtidor para la pulpa o en por la parte superior del accesorio de zumo, apague el interruptor de encendido y quítelos.
- Los trozos de ingrediente pueden quedarse en el hueco del tornillo para exprimir.

SP18

● **Extracción (Utilizando la entrada de alimentación grande con el accesorio de zumo)**

- Cuando emplee ingredientes congelados, no utilice la entrada de alimentación grande.

1 Presione el botón “O” (APAGADO).

Asegúrese de que el interruptor de corriente no está en la posición “I” (ENCENDIDO).

2 Extraiga el empujador de alimentos si está colocado.

3 Abra la entrada de alimentación pequeña e introduzca los ingredientes en la entrada de alimentación grande. A continuación, cierre la entrada de alimentación pequeña.

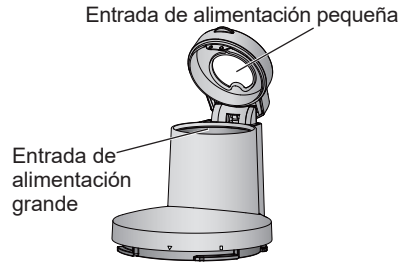

4 Coloque el empujador de alimentos en la entrada de alimentos pequeña. (Dependiendo de los ingredientes.)

- Use el empujador de alimentos solo cuando la entrada de alimentación pequeña esté cerrada. El empujador de alimentos debe utilizarse únicamente a través de la entrada de alimentación pequeña.

5 Presione el botón “I” (ENCENDIDO) y empuje los ingredientes hacia abajo utilizando el empujador de alimentos.

- Cada ingrediente entra, aproximadamente, cada 10 - 15 segundos. (Dependiendo de los ingredientes.)
- No haga fuerza para empujar los alimentos al interior de la entrada de alimentación.
- En el caso de atasco de los ingredientes o falta de fuerza, pulse y mantenga pulsado el botón “R” (REVERSA) durante varios segundos. (Ver P. SP11)

6 Una vez se haya completado la extracción, regrese al Paso 1.

- Siga hasta que el zumo del jugo esté completamente extraído. Puede causar dificultades para abrir la tapa o la entrada de alimentación pequeña.

Cómo utilizar (Continuación)

■ Recetas

Filtro fino para zumo o accesorio de congelados

1. Zumo de naranja y zanahoria



(Para 2 porciones)

- Zanahoria 300 g
- Banana 120 g
- Naranja 210 g
- Limón 10 g

2. Zumo de zanahoria y manzana



(Para 2 porciones)

- Zanahoria 300 g
- Manzana 300 g
- Limón 30 g

3. Zumo de tomate y paprica



(Para 2 porciones)

- Paprica roja 120 g
- Tomates 200 g
- Banana 60 g
- Limón 10 g
- Manzana 200 g

4. Zumo de espinaca y manzana



(Para 2 porciones)

- Manzana 400 g
- Espinacas 140 g
- Banana 100 g
- Limón 20 g

5. Zumo de manzana y col



(Para 2 porciones)

- Col 200 g
- Perejil 50 g
- Manzana 200 g
- Limón 30 g

6. Arándanos y banana congelados



(Para 2 porciones)

- Arándanos congelados 100 g
- Banana congelada 180 g

No use la entrada de alimentación grande.

Limpieza y cuidado

- Limpie el aparato después de cada uso.
- Desenchufe antes de limpiarlo.
- No utilice bencina, disolventes, alcohol, lejía, polvo lustrador, cepillo metálico o cepillo de nylon, de lo contrario, se dañarán las superficies.
- No limpie el aparato con un objeto puntiagudo como un palillo o alfiler.
- Lavar con lavavajillas diluido (neutro) y una esponja suave, excepto la carcasa del motor. Después, aclarar cuidadosamente con agua y secar bien.
- Es posible que algunas piezas se decoloren tras utilizar ingredientes como zanahorias o verduras hojosas, etc. Limpiar todas las piezas inmediatamente después de cada uso ayudará a reducir las manchas.



■ Piezas no aptas para el lavavajillas

- *1: Utilice el cepillo de limpieza para limpiar la superficie inferior del tornillo para exprimir.
- *2: Utilice la punta del asa del cepillo de limpieza para limpiar la boca del recipiente para exprimir. (Las superficies internas podrían rayarse si utiliza el cepillo de limpieza para limpiarla.)
Tras secar todas las piezas, conéctelas correctamente. (Ver P. SP13)
- *3: Limpiar con un paño bien escurrido.

■ Piezas aptas para lavavajillas

- Antes de meter las piezas en el lavavajillas, retire los residuos de las mismas.
- El calor podría provocar el agrietamiento de las piezas. Siempre sitúe las piezas apartadas de los radiadores o gradúelos con temperatura baja.
- *4: Cuando el filtro fino para zumo esté obstruido, utilice el cepillo limpiador para limpiarlo.

■ Acerca de los cepillos de goma, la junta y el tapón de goma (Ver P. SP13)

- Después de lavarlas, drene bien el agua y a continuación conéctelas. No los deje sin ensamblar. (Hay riesgos de pérdida, asfixia y o deglución de las piezas por niños pequeños, falla, o fuga de zumo.)

Almacenamiento

- Para evitar la formación de óxido, seque las piezas después del lavado.
- Para evitar fallas, no coloque el carcasa del motor al revés.
- Para mover la licuadora, separe el recipiente para exprimir de la carcasa del motor y sosténgalos con sus dos manos. (Ver P. SP8)
- Guarde el aparato en un lugar que esté más allá del alcance de los niños.

Resolución de problemas

Problema	Causa y acción
La licuadora no funciona después de encender.	<ul style="list-style-type: none">● ¿Está el enchufe de la red eléctrica en un enchufe doméstico? ➔ Inserte el enchufe de la red eléctrica en un enchufe doméstico.● Arme la licuadora correctamente. ➔ La tapa se debe girar hasta que se oiga un “clic”. Si no lo hace, la licuadora no funcionará después de encenderla. (Ver P. SP15)● El disyuntor de protección está activado. ➔ Ver “Disyuntor para protección”. (Ver P. SP23) Quite los ingredientes prohibidos de la licuadora.
La carcasa del motor está caliente.	<ul style="list-style-type: none">● El tiempo de funcionamiento es más largo que la duración indicada. ➔ Siga la duración indicada (hasta 15 minutos). Para reanudar la operación, por favor espere al menos 30 minutos. Esto permite que el carcasa del motor se enfríe y evita fallas debido al sobrecalentamiento del motor.
La licuadora se detuvo repente.	<ul style="list-style-type: none">● La tapa o la entrada de alimentación pequeña está abierta. ➔ Apague el suministro de corriente y cierre la tapa, y comience de nuevo.● El disyuntor de protección está activado. ➔ Ver “Disyuntor para protección”. (Ver P. SP23) Quite ingredientes prohibidos de la licuadora.● Obstrucción de surtidor para la pulpa. ➔ Desconecte la alimentación eléctrica y quite utilizando la punta del mango del cepillo de limpieza.
Ruido durante el funcionamiento.	<ul style="list-style-type: none">● Esto es normal. Es posible que escuche un sonido chillón o un crujido.<ul style="list-style-type: none">• Es el sonido de ingredientes que se comprimen. (Dependiendo de los ingredientes, el ruido puede ser bastante alto.)• Este es el sonido del cepillo giratorio al contactar con el filtro fino para zumo.
Pérdida de zumo o alimento congelado.	<ul style="list-style-type: none">● Embalaje de la junta, cepillos de goma y/o tapón de goma no están correctamente montados. ➔ Conéctelos correctamente. (Ver P. SP12-13)
El recipiente para exprimir o carcasa del motor se agita durante la operación.	<ul style="list-style-type: none">● Esto es normal. Debido a que el recipiente para exprimir y la carcasa del motor son de tipo dividido, pueden agitarse cuando está rotando el tornillo para exprimir. No presione la tapa o el recipiente para exprimir. (Al hacerlo puede causar fallas en la licuadora).
El recipiente para exprimir oscila durante el funcionamiento.	<ul style="list-style-type: none">● El tapón de goma está montado suelto. ➔ Monte el tapón de goma de forma segura. (Ver P. SP13)
Ruido o vibración anormal.	<ul style="list-style-type: none">● El tornillo para exprimir, el accesorio de zumo o el accesorio de congelados no están correctamente conectados. ➔ Conéctelos correctamente. (Ver P. SP12-13)

Disyuntor para protección

El motor puede dejar de funcionar cuando el disyuntor se activa para evitar la sobrecarga del motor. Si el motor se detiene, siga los siguientes pasos:

1 Apague la alimentación.

- Pulse el botón "O" (APAGADO).

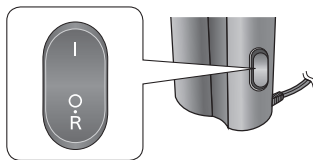

2 Pulse el botón "R" (REVERSA) para permitir el funcionamiento inverso durante varios segundos.

3 Apague el aparato y extraiga los ingredientes de los accesorios.

4 Pulse el botón "I" (ENCENDIDO).

- Reduzca la cantidad de ingredientes que se vayan a introducir y empújelos suavemente hacia el interior de la entrada de alimentación pequeña/grande.

Repuestos

■ Filtro fino para zumo

Número de pieza:
JD33-163-K0

■ Recipiente de la pulpa

Número de pieza:
JD36-153-K1

■ Recipiente para el zumo

Número de pieza:
JD05-163-K1

■ Junta

Número de pieza:
JD27-153

■ Cepillo giratorio

Número de pieza:
JD35-153-K0

■ Accesorio de congelados

Número de pieza:
JD38-163-A0

■ Cepillo de goma

Número de pieza:
JD34-163

Español

Especificaciones

Fuente de alimentación	220 - 240 V ~ 50 - 60 Hz
Consumo de energía	150 W
Funcionamiento nominal	2 Ciclos consecutivos de 15 minutos ENCENDIDO y luego de 30 minutos OFF
Dimensiones (Ancho × Profundidad × Alt.) (aprox.)	19 × 20,5 × 42,5 cm
Masa (aprox.)	4,0 kg
Longitud del cable a la red eléctrica (aprox.)	1,0 m
Ruido acústico emitido	63 dB(A) (ref 1 pW)

SP23

Dziękujemy za zakup tego produktu firmy Panasonic.

- Aby używać go prawidłowo i bezpiecznie, należy uprzednio zapoznać się z niniejszą instrukcją obsługi.
- Przed użyciem tego produktu **proszę dokładnie zapoznać się z „Uwagi dotyczące bezpieczeństwa”**. (Patrz str. PL3-9)
- Należy zachować instrukcję, aby można było korzystać z niej również w przyszłości
- Firma Panasonic nie ponosi odpowiedzialności w sytuacji, kiedy urządzenie jest nieprawidłowo użytkowane lub nie jest przestrzegana niniejsza instrukcja obsługi.

Spis treści

	Strona
Uwagi dotyczące bezpieczeństwa	PL3
Ważne informacje	PL10
Nazwy i funkcje elementów	PL11
Przed rozpoczęciem użytkowania	PL12
Demontaż i montaż elementów	PL12
Blokada zabezpieczająca	PL15
Przygotowanie składników do przystawki sokowirówki	PL16
Przygotowanie składników do przystawki do mrozonek	PL17
Sposób użytkowania	PL18
Przepisy	PL20
Czyszczenie i pielęgnacja	PL21
Rozwiązywanie problemów	PL22
Zabezpieczenie przeciążeniowe	PL23
Części zamienne	PL23
Dane techniczne	PL23



Pozbywanie się zużytych urządzeń elektrycznych i elektronicznych

Dotyczy wyłącznie obszaru Unii Europejskiej oraz krajów posiadających systemy zbiórki i recyklingu

Niniejszy symbol umieszczony na produktach, opakowaniach i/lub w dokumentacji towarzyszącej oznacza, że nie wolno mieszać zużytych urządzeń elektrycznych i elektronicznych z innymi odpadami domowymi/komunalnymi.

W celu zapewnienia właściwego przetwarzania, utylizacji oraz recyklingu zużytych urządzeń elektrycznych i elektronicznych, należy oddawać je do wyznaczonych punktów gromadzenia odpadów zgodnie z przepisami prawa krajowego. Poprzez prawidłowe pozbywanie się zużytych urządzeń elektrycznych i elektronicznych pomagasz oszczędzać cenne zasoby naturalne oraz zapobiegać potencjalnemu negatywnemu wpływowi na zdrowie człowieka oraz na stan środowiska naturalnego.

W celu uzyskania informacji o zbiórce oraz recyklingu zużytych urządzeń elektrycznych i elektronicznych prosimy o kontakt z władzami lokalnymi.



Za niewłaściwe pozbywanie się tych odpadów mogą grozić kary przewidziane przepisami prawa krajowego.

PL2



Uwagi dotyczące bezpieczeństwa Niezbędne jest stosowanie się do poniższych zaleceń.

W celu zapobiegania wypadkom lub obrażeniom ciała użytkownika, innych osób lub uszkodzeniu mienia należy stosować się do poniższych zaleceń.

- **Poniższa tabela przedstawia sposób oznaczania stopnia uszkodzenia powodowanego przez niewłaściwą obsługę.**

	OSTRZEŻENIE: Oznacza ryzyko poważnych obrażeń ciała lub śmierci.
	UWAGA: Oznacza ryzyko drobnych obrażeń ciała lub uszkodzenia mienia.

- **Zalecenia są podzielone i oznaczone w następujący sposób.**

	Ten symbol wskazuje zakaz.
	Ten symbol wskazuje wymóg, który musi być spełniony.

OSTRZEŻENIE

Aby uniknąć ryzyka porażenia prądem, pożaru spowodowanego zwarciami, dymu, oparzeń lub obrażeń ciała.

-  ● **Nie należy rozbierać, naprawiać, ani modyfikować urządzenia.**
→ Naprawę urządzenia należy zlecić serwisowi producenta.
- **Nie wolno uszkodzać wtyczki sieciowej ani przewodu zasilającego.**
Poniższe czynności są bezwzględnie zabronione.
Modyfikowanie przewodu zasilającego, dotykanie nim gorących obiektów lub umieszczanie go w ich pobliżu, nadmierne zginanie, skręcanie, rozciąganie, przeciąganie w poprzek ostrych krawędzi, przyciskanie ciężkimi przedmiotami, ciasne zwijanie i przenoszenie urządzenia trzymając za przewód zasilający.
- **Nie należy podłączać ani odłączać wtyczki sieciowej mokrymi rękami.**

Uwagi dotyczące bezpieczeństwa

Niezbędne jest stosowanie się do poniższych zaleceń.



OSTRZEŻENIE

Aby uniknąć ryzyka porażenia prądem, pożaru spowodowanego zwarciami, dymu, oparzeń lub obrażeń ciała.

- **Nie wolno używać urządzenia, jeżeli przewód zasilający lub wtyczka sieciowa są uszkodzone lub wtyczka sieciowa jest niedokładnie podłączona do gniazdka sieciowego.**
 - Jeśli przewód zasilający jest uszkodzony, aby uniknąć zagrożenia, musi być on wymieniony przez producenta, przedstawiciela serwisowego lub podobnie wykwalifikowaną osobę.
- **Nie należy dopuścić, aby dzieci bawiły się elementami opakowania.**
(Może to stać się przyczyną uduszenia).
- **Nie wolno dopuszczać, aby przewód zasilający zwisał przez krawędź stołu lub blatu kuchennego.**
- **Nie używać urządzenia, jeśli śruba wyciskająca, miska na sok, filtr do soku lub przystawka do mrozonek są uszkodzone lub są na nich widoczne pęknięcia.**



OSTRZEŻENIE

Aby uniknąć ryzyka porażenia prądem, pożaru spowodowanego zwarciami, dymu, oparzeń lub obrażeń ciała.

- **To urządzenie nie powinno być obsługiwane przez dzieci. Należy przechowywać je oraz jego przewód zasilający poza zasięgiem dzieci. Urządzenie może być użytkowane przez osoby z ograniczonymi możliwościami fizycznymi, sensorycznymi lub umysłowymi albo nie posiadające odpowiedniej wiedzy i doświadczenia, o ile odbywa się to pod nadzorem lub zostały one odpowiednio przeszkolone w zakresie bezpiecznego korzystania z urządzenia oraz rozumieją występujące zagrożenia. Nie pozwalać dzieciom bawić się tym urządzeniem.**
- **Zawsze należy dbać, aby niemowlęta i dzieci nie zbliżyły się do urządzenia.**
 - Dzieci nie zdają sobie sprawy z zagrożeń, które mogą wystąpić w związku z nieprawidłowym korzystaniem z urządzeń elektrycznych.
- **Należy upewnić się, że napięcie podane na tabliczce znamionowej urządzenia jest zgodne z występującym w lokalnej sieci elektrycznej.** Należy unikać podłączania wielu urządzeń do tego samego gniazdka sieciowego, aby uniknąć jego przegrzewania. Jednakże, jeśli podłącza się wiele wtyczek sieciowych, należy upewnić się, że łączna moc podłączonych urządzeń nie przekracza dopuszczalnego obciążenia dla danego gniazdka.

Uwagi dotyczące bezpieczeństwa

Niezbędne jest stosowanie się do poniższych zaleceń.



OSTRZEŻENIE

Aby uniknąć ryzyka porażenia prądem, pożaru spowodowanego zwarciami, dymu, oparzeń lub obrażeń ciała.

- **Należy niezwłocznie przerwać korzystanie z urządzenia i odłączyć je od sieci elektrycznej w mało prawdopodobnym przypadku, gdy przestanie ono działać we właściwy sposób.** Przykład nieprawidłowych zjawisk lub awarii:
 - Wtyczka sieciowa i przewód zasilający stały się wyjątkowo gorące.
 - Przewód zasilający jest uszkodzony lub zasilanie urządzenia uległo uszkodzeniu.
 - Obudowa silnika uległa deformacji, ma widoczne uszkodzenia lub jest wyjątkowo gorąca.
 - Występują nietypowe odgłosy podczas pracy urządzenia.
 - Pojawia się nieprzyjemny zapach.
 - Występuje inna anomalia w pracy urządzenia lub inna awaria.
- W takim przypadku należy niezwłocznie odłączyć urządzenie od sieci i skontaktować się z jego sprzedawcą lub serwisem producenta.
- **Dokładnie podłączyć wtyczkę sieciową.**
- **Wtyczkę sieciową należy regularnie czyścić.**
 - Odłączyć wtyczkę sieciową i wytrzeć ją suchą ściereczką.

UWAGA

Aby uniknąć ryzyka porażenia prądem, pożaru, oparzeń, obrażeń ciała oraz uszkodzenia mienia.



-  ● **Nie należy pozostawiać urządzenia bez nadzoru, gdy pracuje.**
Odchodząc od urządzenia, należy je wyłączyć.
- **Nie wkładać żadnych przedmiotów w otwory.**
 - Zwłaszcza przedmiotów metalowych, takich jak szpilki lub druty.
- **Z urządzenia nie należy korzystać w następujących miejscach:**
 - Po ustawieniu na nierównej powierzchni, na dywanie, obrusie itp.
 - W miejscu, gdzie może zostać opryskane wodą lub w pobliżu źródła ciepła.
 - W pobliżu otwartych zbiorników wody, takich jak wanny, zlewozmywaki lub inne pojemniki.
- **Nie wolno zanurzać obudowy silnika w wodzie ani dopuszczać do opryskania jej wodą lub inną cieczą.**
- **Nie należy przenosić urządzenia trzymanego za przewód zasilający.**
- **Nie wkładać palców lub sztućców, takich jak łyżki lub widelce do małego/dużego otworu wsadowego podczas pracy urządzenia. Jeżeli składniki zablokują się w małym/dużym otworze wsadowym, należy użyć popychacza do składników lub innego kawałka owocu lub warzywa, by je przepchnąć.**

Uwagi dotyczące bezpieczeństwa

Niezbędne jest stosowanie się do poniższych zaleceń.

UWAGA

Aby uniknąć ryzyka porażenia prądem, pożaru, oparzeń, obrażeń ciała oraz uszkodzenia mienia.

-  ● **Elementy urządzenia należy wymieniać wyłącznie na oryginalne części zamienne przeznaczone do tego urządzenia.**
- **Nie umieszczają gorących składników (powyżej 60°C) w małym/dużym otworze wsadowym.**
- **Podczas pracy urządzenia nie należy próbować go rozmontowywać ani otwierać miski na sok.**
- **Nie zbliżać włosów, naszyjników lub pasków odzieży do małego/dużego otworu wsadowego. (Może to grozić zranieniem w przypadku wciągnięcia takiego przedmiotu).**
-  ● **Odłączając zasilanie, zawsze należy trzymać za wtyczkę sieciową. Nie wolno ciągnąć za przewód zasilający.**
- **Podczas przemieszczania urządzenia po rozłączeniu przenosić osobno obudowę silnika oraz miskę na sok, trzymając każdą z części obiema rękami od dołu. Nie przenosić urządzenia, trzymając za pokrywę lub miskę na sok.**



UWAGA

Aby uniknąć ryzyka porażenia prądem, pożaru, oparzeń, obrażeń ciała oraz uszkodzenia mienia.

-  ● **Podczas czyszczenia i dotykania śruby wyciskającej i przystawki sokowirówki należy zachować ostrożność.**
- **Należy uważać, by nie potknąć się ani nie zaplątać w przewód zasilający podczas korzystania z urządzenia.**
- **Umieścić urządzenie na stabilnym, suchym, czystym i odpornym na temperaturę blacie kuchennym.**
- **Zawsze odłączać urządzenie od sieci elektrycznej, jeżeli zamierza się pozostawić je bez nadzoru oraz przed demontażem, montażem lub czyszczeniem.**
- **Wyłączyć urządzenie i odłączyć je od sieci przed wymianą przystawki lub zbliżeniem się do części, które poruszają się podczas pracy.**
- **Zapewnić obsługę i przechowywanie urządzenia zgodnie z tabelą danych technicznych.
(Patrz str. PL23 „Dane techniczne”)**
- **Zapewnić odpowiednie czyszczenie urządzenia po użyciu, zwłaszcza powierzchni mających kontakt z żywnością.
(Patrz str. PL21 „Czyszczenie i pielęgnacja”)**
- **Ten produkt jest przeznaczony wyłącznie do użytku domowego.**

Ważne informacje

- Nie wkładać pojemnika na sok i pojemnika na pulpę do kuchenki mikrofalowej.
- Nie upuszczać urządzenia, aby go nie uszkodzić.
- Nie używać urządzenia na wolnym powietrzu.
- Nie nawijać przewodu zasilającego na obudowę silnika.
- Upewnić się, że przystawki są pewnie zamocowane.
- Nie dopuszczać, aby puste urządzenie pracowało dłużej niż 30 sekund po jego włączeniu. (Może to spowodować uszkodzenie śruby wyciskającej). Włożyć składniki na sok bezpośrednio po włączeniu urządzenia.
- Nie blokować wylotu pulpy i wylotu soku podczas pracy urządzenia.



Ten symbol oznacza „Nie przenosić urządzenia, trzymając za pokrywę lub miskę na sok”.

Nazwy i funkcje elementów

- Przed pierwszym użyciem oraz po dłuższym okresie nieużywania urządzenia umyć wszystkie dające się zdemontować elementy. (Patrz str. PLPL21)



* Kształt wtyczki może różnić się od przedstawionego na ilustracji.

Przed rozpoczęciem użytkowania

■ Demontaż i montaż elementów

- Poniżej przedstawiono etapami, jak odłączyć/podłączyć przystawki, wykorzystując jako przykład przystawkę sokowirówki.
Przystawka do mrożonek może być w ten sam sposób odłączona/podłączona.

Aby odłączyć miskę na sok

- 1** Zdjąć miskę na sok z obudowy silnika.

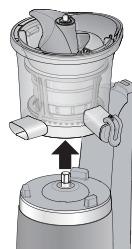

- 2** Wyjąć śrubę wyciskającą z przystawki sokowirówki.

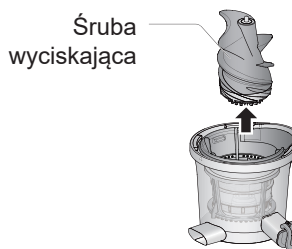

- 3** Wyjąć filtr do soku lub przystawkę do mrożonek z miski na sok.

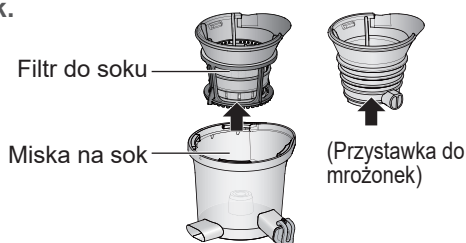

- 4** Oddzielić filtr do soku od szczotki obrotowej.

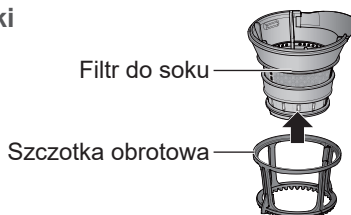

Przygotowanie części

- Zapewnić prawidłowe położenie części.
Sokowirówka może nie działać prawidłowo, jeśli nie będzie prawidłowo zmontowana.

Szczotki gumowe

- Szczotki gumowe umieszczone są z boku szczotki obrotowej.

Aby odłączyć

Pchnąć gumową szczotkę w kierunku wskazanym przez strzałkę i wyjąć tę część ze szczeliny.

Uwaga Nie ciągnąć mocno szczotki gumowej.

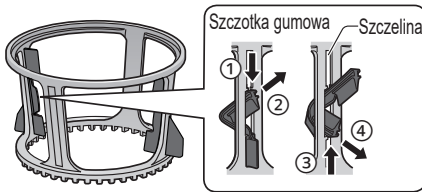

Aby podłączyć

Włożyć dolne/górne rowki szczotki gumowej w szczelinę, a następnie przesunąć oba końce do oporu w górę/w dół.

- Aby uniknąć uszkodzenia szczotki, należy upewnić się, że górne i dolne rowki są w prawidłowej pozycji.

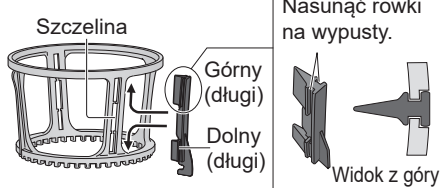

Uszczelka

- Uszczelka znajduje się pośrodku miski na sok (strona wewnętrzna).

Aby odłączyć

Pociągnąć uszczelkę do góry.

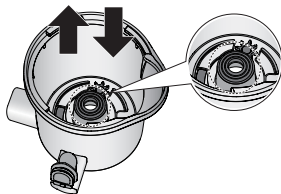

Aby podłączyć

Pchnąć uszczelkę w otwór, jak pokazano na poniższym rysunku.

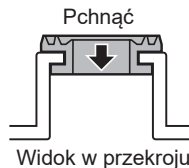

Gumowa zatyczka

- Gumowa zatyczka znajduje się na zewnętrznym dnie miski na sok.
- Ilustracje przedstawiają widok od spodniej zewnętrznej strony miski na sok.

Aby odłączyć

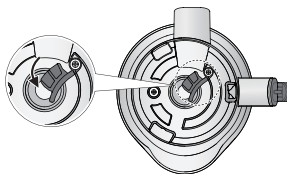

Wyciągnąć gumową zatyczkę w kierunku wskazanym przez strzałkę.

- Nie da się jej wyjąć całkowicie z miski na sok.

Aby podłączyć

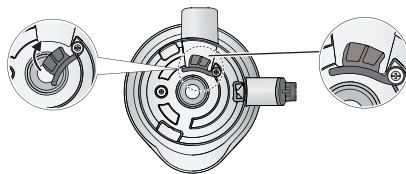

Wcisnąć gumową zatyczkę do otworu w kierunku wskazanym przez strzałkę tak, aby nie pozostać żadnych szczelin.

Przed rozpoczęciem użytkowania (ciąg dalszy)

Aby zmontować przystawki

1 Ustawić miskę na sok na obudowie silnika.

Wyrównać znak „△” na obudowie silnika ze znakiem „▽” na misce na sok.

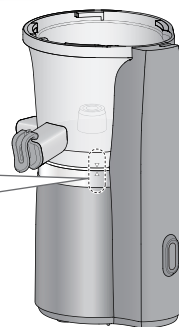
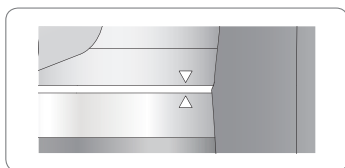

2 Połączyć szczotkę obrotową i filtr do soku, a następnie umieścić je w misce na sok.

Wyrównać ① z ②.

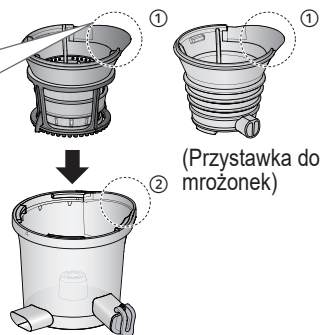
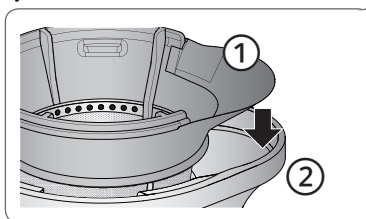

3 Zamontować śrubę wyciskającą.

- ① Umieścić śrubę wyciskającą na środku przystawki. Obracając śrubę, wciskać ją w otwór, aż do oporu.
- Nie można zamknąć pokrywy, jeżeli śruba wyciskająca nie została wciśnięta odpowiednio głęboko.
- Uważać, by palec nie został zaciśnięty w szczelinie pomiędzy śrubą wyciskającą a filtrem do soku.

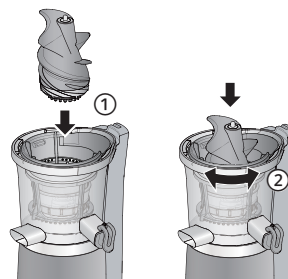

Odlączanie/Podłączanie pokrywy

Aby podłączyć

- 1** Dopasować do siebie oznaczenia „△” na obudowie silnika i „▽” na pokrywie.

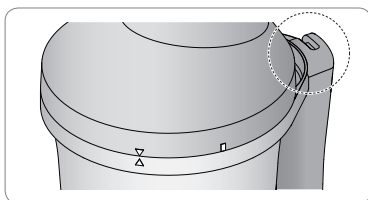

- 2** Obracać pokrywę w prawo, aż do usłyszenia odgłosu „klik”.

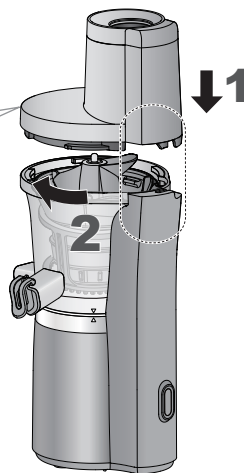
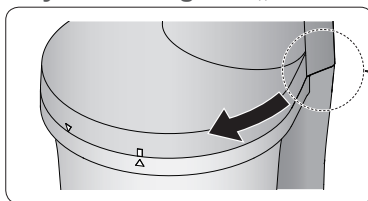

Aby odłączyć, należy wykonać powyższe czynności w odwrotnej kolejności.

■ Blokada zabezpieczająca

Blokada zabezpieczająca służy uniemożliwieniu włączenia wyciskarki w czasie, kiedy jej elementy nie znajdują się na swoich miejscach.

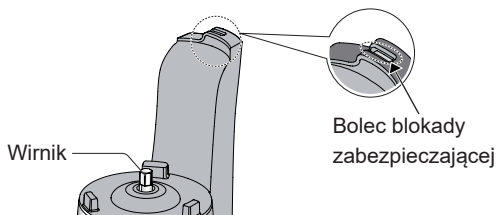

Nie należy naciskać bolca blokady zabezpieczającej za pomocą żadnego przedmiotu, patyczka itp.

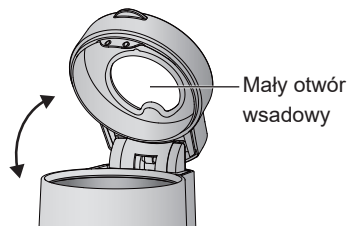

Przy otwarciu małego otworu wsadowego bolec blokady zabezpieczającej zostanie zwolniony i zatrzyma urządzenie.

Przed rozpoczęciem użytkowania (ciąg dalszy)

■ Przygotowanie składników do przystawki sokowirówki

Niedozwolone składniki

Składniki, które mogą uszkodzić elementy

- Lód i zamrożone składniki
- Pestki brzoskwiń, śliwek, mango, wiśni, oliwek itp.
- Persymona (owoce, z których nie można całkowicie usunąć nasion)
- Suche składniki (nasiona soi, inne ziarna, fasola, zboża itp.)
- Surowa dynia itp.
- Trzcina cukrowa
- Bulion, olej roślinny, inne tłuszcze kuchenne
- Mięso, ryby itp.
- Gorące potrawy lub składniki*1

Podgrzewane potrawy o dużej zawartości skrobi

- Ziarna
- Ziemniaki
- Stodkie ziemniaki
- Dynia itp.

Lepkie składniki, z których nie można wyciskać soku

- Korzeń lotosu
- Nasiona juty (muluhija) itp.
- Piżmian jadalny (okra)

Składniki oleiste*2

- Nasiona sezamu
- Orzechy włoskie
- Orzechy ziemne itp.

*1 Przed obróbką schłodzić poniżej 60 °C.

*2 Oleiste składniki, które mogą być wyciskane z dodatkiem płynu.

Przygotowanie składników

- Ogólne
 - Pokroić owoce lub warzywa na kawałki dostatecznie małe, aby wpadały przez mały lub duży otwór wsadowy.
 - Pokroić podłużne składniki, jak marchew lub ogórek, na kawałki krótsze niż 8 cm.
- Owoc
 - Obrąć grubą skórę i usunąć duże i/lub twarde ogryzki, nasiona oraz pestki z owoców, takich jak ananasy, cytrusy, brzoskwinie oraz mango.
- Warzywo
 - Usunąć łodygę i pestki.
 - Warzywa liściaste pokroić na kawałki lub w paski o rozmiarze około 3 cm.
 - Pokroić grube włókniste warzywa, takie jak seler, na kawałki o długości około 2 cm.
 - Wkładając marchew do dużego otworu wsadowego, należy pokroić ją na kawałki o długości i szerokości około 5cm.

Wskazówki



- Ogólne
 - Używać świeżych owoców i warzyw.
Smak i ilość ekstraktu może różnić się w zależności od świeżości i czasu zbioru składników.
 - Używając składników o niskiej wilgotności, w trakcie wyciskania dodawać po trochu analogiczną ilość płynu, takiego jak woda lub mleko.
 - Lepsze rezultaty daje wyciskanie mięsistych składników, takich jak banany, brzoskwinie, czy mango, razem z soczystymi owocami, takimi jak jabłka lub pomarańcze.
 - Warzywa liściaste łatwo przywierają do śruby wyciskającej oraz do wnętrza filtra do soku albo też zatykają wylot pulpy. Zaleca się wkładanie ich do małego otworu wsadowego razem z łodygami.
 - Przetwarzanie gotowanych grzybów nie jest zalecane.
 - Nie wkładać ponownie pulpy do małego otworu wsadowego w celu wyciśnięcia.
- Podczas wyciskania dużej ilości soku
 - Sok może nie wypływać prawidłowo, gdy miążga zatyka i naciska na sekcję przekładni (w zależności od składników). Gdy wypływ pulpy zatrzymuje się lub sok nie wypływa swobodnie, należy zatrzymać produkcję soku i wypłukać blokujące wytłoczyny. Składniki często powodujące zatkanie pulpy: winogrona, ananasy, gotowane szparagi, brokuły, imbir itp.
 - Sok może nie wypływać, ponieważ twarde części owoców lub pulpa blokują wylot soku podczas wyciskania składników o małej wilgotności lub gotowanych warzyw. Stosować składniki o dużej wilgotności lub dodać trochę płynu w celu ułatwienia wyciskania.

■ Przygotowanie składników do przystawki do mrozonek

- Nie używać dużego otworu wsadowego podczas korzystania z przystawki do mrozonek.

Niedozwolone składniki

Składniki, które mogą uszkodzić elementy urządzenia

- Kostki lodu i głęboko zamrożone składniki.
- Nasiona kawy, suche nasiona fasoli, zboża itp. 
- Dynia, bataty (słodkie ziemniaki) itp. (Mrożone, surowe lub po ugotowaniu) 
- Chleb, ryż, makaron i kluski.
- Bulion, olej roślinny, inne tłuszcze kuchenne.

Przygotowywanie składników

- ① Obrać grubą skórkę i usunąć duże i/lub twarde nasione oraz pestki z owoców, takich jak jabłka, ananasy, pomarańcze i awokado.
W przypadku cytrusów obrać albedo, aby uzyskać lepszą konsystencję.
W przypadku pomidorów, sparzyć je i obrać ze skórki.
- ② Pokroić składniki na kawałki dostatecznie małe, aby wpadły przez mały otwór wsadowy. (Mniej niż 3 cm kostki.)
- ③ Zamrozić składniki.
Składniki do mrożenia rozłożyć płasko na aluminiowej tacce, w taki sposób, aby kawałki stykały się ze sobą. 
- ④ Rozmrażać zamrożone składniki w temperaturze pokojowej do momentu, kiedy możliwe będzie ich nakłucie widelcem aż do samego środka. (ok. 5-30 minut)

Wskazówki

- Jeżeli składniki nie będą wystarczająco rozmrożone, nie zostaną jednakowo wymieszane lub nie będą miały gładkiej konsystencji.
- Nie używać ponownie zamrażanych składników lub składników, które pozostawały w zamrażarce przez długi czas.
- Zamrożone składniki powinny zostać zużyte w ciągu miesiąca.
- Jeżeli zamrożone składniki zostaną użyte bezpośrednio po wyjęciu z zamrażarki, może to spowodować uszkodzenie urządzenia.

Sposób użytkowania

■ Przygotowanie

- ① Zainstalować części na obudowie silnika i podłączyć pokrywę. (Patrz str. PL12-15)
- ② Przygotować składniki. (Patrz str. PL16-17)
- ③ Umieścić pojemniki pod wylotem soku i wylotem pulpy.
 - Przy korzystaniu z przystawki do mrożonek umieszczenie pojemnika na pulpę nie jest konieczne.
- ④ Włożyć wtyczkę sieciową do gniazdka sieciowego.

■ Wyciskanie

1 Nacisnąć przycisk „I” (WŁ.).



2 Wkładać składniki do małego otworu wsadowego powoli i dopychać, stosując popychacz do składników.

- Wkładać składniki po trochu co około 5 sekund.
- Korzystając z więcej niż jednego rodzaju składników, należy wkładać je po trochu i na przemian.
- Nie używać siły do wciskania składników do otworu wsadowego.
- W przypadku zablokowania się składników lub pracy „na pusto” nacisnąć i przytrzymać przez kilka sekund przycisk „R” (WSTECZ). (Patrz str. PL11)

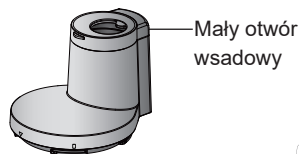

3 Po zakończeniu wyciskania nacisnąć przycisk „O” (WYŁ.) i zamknąć zatyczkę wylotu soku.

- Kontynuować pracę, aż wytłoczony sok lub mrożony krem zostanie w pełni wyciśnięty. Może to utrudniać otwieranie pokrywy.

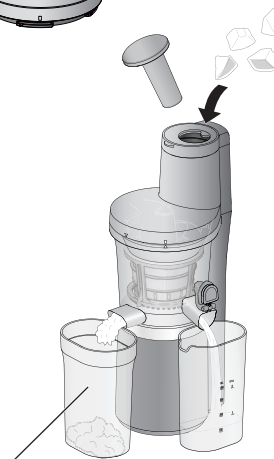

Nie jest to konieczne w przypadku mrożonki.

■ Po użyciu

- Odłączyć wtyczkę sieciową od gniazdka sieciowego.
- Użyć końcówki szczoteczki do czyszczenia do usunięcia resztek z wylotu soku i wylotu pulpy.
- Rozmontować i wyczyścić elementy. (Patrz str. PL21)

Nie przenosić przystawki do wyciskania soku, trzymając za pokrywę lub miskę na sok. (Upuszczone elementy mogą spowodować zranienie).

■ Uwaga

- W zależności od składników (szczególnie w przypadku twardych składników), resztki mogą mieszać się z sokiem. Jeżeli pulpa jest niepożądana, precedzić sok.
- Jeżeli pulpa nie wypływa lub gromadzi się z tyłu wylotu pulpy i na górze przystawki do soków, wówczas należy wyłączyć urządzenie włącznikiem i usunąć ją ręcznie.
- Część składnika może pozostać w szczelinie śruby wyciskającej.

■ Wyciskanie (przy użyciu dużego otworu wsadowego z przystawką sokowirówki)

- Przy użyciu zamrożonych składników nie używać dużego otworu wsadowego.

1 Wcisnąć przycisk „O” (WYŁ.).

Sprawdzić, czy przełącznik zasilania nie jest na pozycji „I” (WŁ.).

2 Wyjąć popychacz do składników jeśli jest ustawiony.

3 Otworzyć mały otwór wsadowy i włożyć składniki do dużego otworu wsadowego, a następnie zamknąć mały otwór wsadowy.

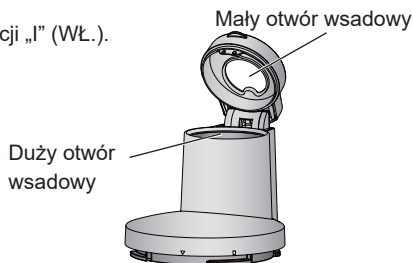

4 Umieścić popychacz do składników w małym otworze wsadowym. (W zależności od składników.)

- Użyj popychacza do składników tylko wtedy, gdy mały otwór wsadowy jest zamknięty. Popychacz do składników powinien być używany tylko poprzez mały otwór wsadowy.

5 Nacisnąć przycisk „I” (WŁ.) i wepchnąć składniki przy użyciu popychacza do składników.

- Każdy składnik należy wkładać co około 10 - 15 sekund. (W zależności od składników.)
- Nie używać siły do wciskania składników do otworu wsadowego.
- W przypadku zablokowania się składników lub pracy „na pusto” nacisnąć i przytrzymać przez kilka sekund przycisk „R” (WSTECZ). (Patrz str. PL11)

6 Po zakończeniu wyciskania, powrócić do kroku 1.

- Kontynuuj pracę aż do momentu otrzymania wyłoczyn z soku. Otwarcie pokrywy albo małego otworu wsadowego może powodować trudności.

Sposób użytkowania (ciąg dalszy)

■ Przepisy

Filtr do soku lub przystawka do mrozonek

1. Sok marchwiowo-pomarańczowy



(Składniki na 2 porcje)

- Marchew 300 g
- Banany 120 g
- Pomarańcze 210 g
- Cytryna 10 g

2. Sok marchwiowo-jabłkowy



(Składniki na 2 porcje)

- Marchew 300 g
- Jabłka 300 g
- Cytryna 30 g

3. Sok pomidorowy z papryką



(Składniki na 2 porcje)

- Czerwona papryka 120 g
- Pomidory 200 g
- Banany 60 g
- Cytryna 10 g
- Jabłka 200 g

4. Sok jabłkowy i szpinakowy



(Składniki na 2 porcje)

- Jabłka 400 g
- Szpinak 140 g
- Banany 100 g
- Cytryna 20 g

5. Sok kapuściano-jabłkowy



(Składniki na 2 porcje)

- Kapusta 200 g
- Pietruszka 50 g
- Jabłka 200 g
- Cytryna 30 g

6. Mrożony deser jagodowo-bananowy



(Składniki na 2 porcje)

- Mrożone jagody 100 g
- Mrożone banany 180 g

Nie używać dużego otworu wsadowego.

Czyszczenie i pielęgnacja

- Urządzenie należy czyścić po każdym użyciu.
 - Przed czyszczeniem należy odłączyć urządzenie od sieci.
 - Do czyszczenia nie używać benzyny, rozpuszczalnika, alkoholu, wybielacza, proszku do szorowania, metalowych lub nylonowych szczotek. W przeciwnym razie powierzchnie mogą ulec uszkodzeniu.
 - Nie czyścić urządzenia ostrymi przedmiotami, jak wykałaczki lub szpilki.
 - Umyć wodą z płynem do mycia naczyń (neutralnym), używając miękkiej gąbki, z wyjątkiem obudowy silnika. Następnie dokładnie przepłukać wodą i dobrze wysuszyć.
 - Mogą nastąpić pewne odbarwienia części w przypadku korzystania ze składników, takich jak marchew lub warzywa liściaste itp.
- Każdorazowe czyszczenie wszystkich części bezpośrednio po użyciu pomaga w redukcji plam.

NIE można myć w zmywarce



Można myć w zmywarce



■ Części nienadające się do mycia w zmywarce

*1: Użyć szczotki do czyszczenia w celu oczyszczenia spodniej powierzchni śruby wyciskającej.

*2: Użyć końcówki rączki szczotki do czyszczenia, aby oczyścić wyloty miski na sok.

(Wewnętrzne powierzchnie mogą ulec zadrapaniu, jeśli do ich czyszczenia używana będzie szczotka do czyszczenia).

Po wysuszeniu wszystkich części zamontować je w sposób prawidłowy. (Patrz str. PL13)

*3: Wytrzeć przy użyciu dobrze wyżętej ściereczki.

■ Te części można myć w zmywarce

- Przed umieszczeniem części w zmywarce usunąć obecne na nich resztki.
- Ciepło może powodować pęknięcia części. Zawsze umieszczać części z dala od jakiegokolwiek grzejnika lub ustawiać na grzejniku niską temperaturę.

*4: Kiedy filtr do soku jest zatkane, użyć szczotki do czyszczenia, aby go oczyścić.

■ Informacja na temat szczotek gumowych, uszczelki i gumowej zatyczki (Patrz str. PL13)

- Po umyciu należy je dokładnie osuszyć, a następnie zamontować.

Nie należy pozostawiać ich nie zamontowanych.

(W przeciwnym wypadku istnieje ryzyko zagubienia, połamania małych elementów przez dziecko, uszkodzenia urządzenia lub wycieku soku).

Przechowywanie

- Aby zapobiec korozji elementów, należy wysuszyć je po każdym umyciu.
- Aby uniknąć uszkodzenia, nie wolno stawiać obudowy silnika do góry dnem.
- Jeżeli trzeba przenieść wyciskarkę, należy odłączyć miskę na sok od obudowy silnika i przenosić je osobno, trzymając obiema rękami. (Patrz str. PL8)
- Urządzenie należy przechowywać poza zasięgiem małych dzieci.

Rozwiązywanie problemów

Problem	Przyczyna i rozwiązanie
Wyciskarka nie działa, nawet po włączeniu włącznikiem.	<ul style="list-style-type: none">● Czy wtyczka sieciowa jest podłączona do gniazdka sieciowego? ➔ Wpiąć wtyczkę sieciową do gniazdka sieciowego.● Należy prawidłowo zmontować elementy wyciskarki. ➔ Pokrywę należy obracać do usłyszenia kliknięcia. W innym przypadku wyciskarka nie będzie działać, nawet po włączeniu zasilania. (Patrz str. PL15)● Włączyło się zabezpieczenie przeciążeniowe. ➔ Patrz punkt „Zabezpieczenie przeciążeniowe”. (Patrz str. PL23) Usunąć niedozwolone składniki z wyciskarki.
Obudowa silnika jest gorąca.	<ul style="list-style-type: none">● Wyciskarka pracuje dłużej, niż powinna. ➔ Nie należy przekraczać typowego czasu pracy (do 15 minut). Przed ponownym skorzystaniem z urządzenia należy odczekać co najmniej 30 minut. Pozwoli to na schłodzenie obudowy silnika i zapobiegnie uszkodzeniu wynikającemu z przegrzania.
Wyciskarka nagle się zatrzymała.	<ul style="list-style-type: none">● Otwarta jest pokrywa lub mały otwór wsadowy. ➔ Wyłączyć zasilanie, zamknąć pokrywę i włączyć urządzenie.● Włączyło się zabezpieczenie przeciążeniowe. ➔ Patrz punkt „Zabezpieczenie przeciążeniowe”. (Patrz str. PL23) Usunąć niedozwolone składniki z wyciskarki.● Zablokowany wylot pulpy. ➔ Wyłączyć zasilanie i usunąć pozostałości resztek, używając końcówki uchwytu szczoteczki do czyszczenia.
Hałas podczas pracy.	<ul style="list-style-type: none">● Jest to normalne zachowanie urządzenia. Możesz słyszeć odgłosy piszczenia lub trzeszczenia.<ul style="list-style-type: none">• Są to odgłosy zgniatanych składników. (W zależności od typu składników dźwięki te mogą być całkiem głośne).• To jest dźwięk szczotki obrotowej w kontakcie z filtrem do soku.
Wycieki soku lub mrożonej potrawy.	<ul style="list-style-type: none">● Niewłaściwy montaż uszczelki, szczotek gumowych i/lub gumowej zatyczki. ➔ Zamontować je prawidłowo. (Patrz str. PL12-13)
Miska na sok lub obudowa silnika drży podczas pracy.	<ul style="list-style-type: none">● Jest to normalne zachowanie urządzenia. Ponieważ miska na sok i obudowa silnika są osobnymi elementami, mogą one drżeć, kiedy obraca się śruba wyciskająca. Nie naciskać na pokrywę lub miskę na sok. (Może to spowodować uszkodzenie wyciskarki).
Miska na sok chwieje się w trakcie pracy.	<ul style="list-style-type: none">● Gumowa zatyczka jest luźno wciśnięta. ➔ Wciśnij gumową zatyczkę w sposób bezpieczny. (Patrz str. PL13)
Nietypowe odgłosy lub wibracje.	<ul style="list-style-type: none">● Śruba wyciskająca, przystawka sokowirówki albo przystawka do mrozonek nie są prawidłowo zamontowane. ➔ Zamontować je prawidłowo. (Patrz str. PL12-13)

Zabezpieczenie przeciążeniowe

Silnik może się zatrzymać, jeżeli włączy się zabezpieczenie przeciążeniowe zapobiegające nadmiernemu obciążeniu silnika. W takim przypadku należy podjąć następujące kroki:

1 Wyłączyć zasilanie.

- Nacisnąć przycisk „O” (WYŁ.).

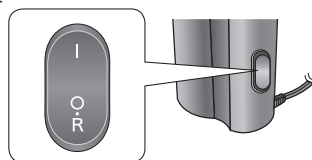

2 Na kilka sekund nacisnąć przycisk „R” (WSTECZ), aby umożliwić pracę urządzenia ze wstecznymi obrotami.

3 Wyłączyć zasilanie i wyjąć składniki z wnętrza przystawki.

4 Nacisnąć przycisk „I” (WŁ.).

- Zmniejszyć ilość podawanych składników i wciskać je delikatnie do małego/dużego otworu wsadowego.

Części zamienne

■ Filtr do soku

Numer części:
JD33-163-K0

■ Uszczelka

Numer części:
JD27-153

■ Przystawka do mrożonek

Numer części:
JD38-163-A0

■ Pojemnik na pulpę

Numer części:
JD36-153-K1

■ Szczotka obrotowa

Numer części:
JD35-153-K0

■ Szczotka gumowa

Numer części:
JD34-163

■ Pojemnik na sok

Numer części:
JD05-163-K1

Polski

Dane techniczne

Zasilanie	220 - 240 V ~ 50 - 60 Hz
Pobór mocy	150 W
Zalecany cykl pracy	2 kolejne cykle pracy po 15 minut. Następnie 30 min przerwy.
Wymiary (szer. × głęb. × wys.) (przybl.)	19 × 20,5 × 42,5 cm
Ciężar (przybl.)	4,0 kg
Długość przewodu zasilającego (przybl.)	1,0 m
Emitowany hałas	63 dB(A) (w odniesieniu do 1pW)

PL23

Děkujeme vám za nákup výrobku Panasonic.

- Abyste mohli výrobek používat správně a bezpečně, přečtěte si důkladně tento návod.
- Před použitím tohoto výrobku **věnujte zvláštní pozornost části „Bezpečnostní opatření“.**
(S. CZ3–9)
- Návod k obsluze si dobře uložte k pozdějšímu nahlédnutí.
- Společnost Panasonic odmítá veškerou odpovědnost v případě, že spotřebič bude používán nesprávně, nebo při nedodržování tohoto návodu.

Obsah

	Strana
Bezpečnostní opatření	CZ3
Důležité informace	CZ10
Názvy částí a pokyny pro manipulaci	CZ11
Před použitím	CZ12
Demontáž a montáž součástí	CZ12
Bezpečnostní zámek	CZ15
Příprava přísad pro nástavec na šťávu	CZ16
Příprava přísad pro mrazicí vložku	CZ17
Způsob použití	CZ18
Recepty	CZ20
Čištění a péče o spotřebič	CZ21
Odstraňování potíží	CZ22
Ochranný jistič	CZ23
Náhradní díly	CZ23
Technické údaje	CZ23



Likvidace použitých zařízení

Jen pro státy Evropské unie a země s fungujícím systémem recyklace a zpracování odpadu

Tento symbol na výrobcích, jejich obalech a v doprovodné dokumentaci upozorňuje na to, že se použitá elektrická a elektronická zařízení, nesmějí likvidovat jako běžný komunální odpad.

Abyste byla zajištěna správná likvidace a recyklace použitých výrobků, odevzdávejte je v souladu s národní legislativou na příslušných sběrných místech.

Správnou likvidací přispějete k úspoře cenných přírodních zdrojů a předejdete možným negativním dopadům na lidské zdraví a životní prostředí.

O další podrobnosti o sběru a recyklaci odpadu požádejte místní úřady.

Při nesprávné likvidaci tohoto druhu odpadu se vystavujete postihu podle národní legislativy.



CZ2

Bezpečnostní opatření

Bezpečnostní pokyny
důsledně dodržujte.

Postupujte podle následujících pokynů, abyste se vyhnuli nehodám, zranění sebe nebo jiných osob a škodám na majetku.

- **Následující tabulka uvádí stupeň poškození v důsledku nesprávného používání.**

	VAROVÁNÍ: Označuje potenciální nebezpečí, které může skončit vážným zraněním nebo úmrtím.
	POZOR: Označuje potenciální nebezpečí, které může skončit lehčím zraněním nebo škodou na majetku.

- **Symbols mají následující význam.**

 Tento symbol označuje zákaz.

 Tento symbol označuje požadavek, který musí být dodržen.

VAROVÁNÍ

Aby nedošlo k úrazu elektrickým proudem, požáru v důsledku zkratu, vzniku kouře, popáleninám nebo zranění.

-  ● **Zařízení nerozebírejte, neopravujte ani neupravujte.**
→ Poradte se v místě nákupu nebo v servisním středisku Panasonic.

- **Dávejte pozor, abyste nepoškodili síťový kabel nebo síťovou zástrčku**
Následující činnosti jsou přísně zakázány.
Úpravy, pokládání na topná tělesa, ohýbání, kroucení, tahání, přehýbání přes ostré hrany, zatěžování těžkými předměty, svinování síťového kabelu a přenášení výrobku za síťový kabel.
- **Síťovou zástrčku nezapojte ani nevypojte, máte-li mokré ruce.**

Česky

Bezpečnostní opatření

Bezpečnostní pokyny
důsledně dodržujte.



VAROVÁNÍ

Aby nedošlo k úrazu elektrickým proudem, požáru v důsledku zkratu, vzniku kouře, popáleninám nebo zranění.

- **Zařízení nepoužívejte s poškozeným síťovým kabelem a v případě, že je síťová zástrčka v zásuvce volná.**
 - Poškodí-li se síťový kabel, musí jej vyměnit výrobce, servisní technik nebo osoby s podobnou kvalifikací, aby se vyloučilo riziko úrazu elektrickým proudem.
- **Obalový materiál nedávejte dětem na hraní.** (Mohly by se jím udusit.)
- **Síťový kabel nenechávejte viset přes okraj stolu nebo pracovní desky.**
- **Spotřebič nepoužívejte, jsou-li lisovací šroub, odšťavňovací mísa, filtr na šťávu nebo mrazicí vložka poškozené nebo mají viditelné trhliny.**

VAROVÁNÍ

Aby nedošlo k úrazu elektrickým proudem, požáru v důsledku zkratu, vzniku kouře, popáleninám nebo zranění.

- **Toto zařízení by nemělo být používáno dětmi. Zařízení a síťový kabel udržujte mimo dosah dětí. Toto zařízení mohou používat osoby s omezenými fyzickými či mentálními schopnostmi a poruchami vnímání, nedostatkem zkušeností a znalostí, pokud jsou pod dohledem, případně obdržely instrukce k bezpečnému použití zařízení a chápou možná rizika. Děti by si se zařízením neměly hrát.**
- **Spotřebič vždy udržujte mimo dosah batolat a dětí.**
 - Děti nechápu nebezpečí, které jim hrozí při nesprávné obsluze takového výrobku.
- **Zkontrolujte, jestli se napětí na štítku výrobku shoduje s napětím vaší elektrické instalace.**

Do zásuvky, ze které je zařízení napájeno, nepřipojujte další elektrické spotřebiče, aby se nepřehřívala. Nebudete-li mít jinou možnost než připojit k dané síťové zásuvce ještě jiné spotřebiče, zkontrolujte, zda součet jejich jmenovitých příkonů nepřekročí jmenovitou hodnotu proudu zásuvky.

Bezpečnostní opatření

Bezpečnostní pokyny
důsledně dodržujte.

VAROVÁNÍ

Aby nedošlo k úrazu elektrickým proudem, požáru v důsledku zkratu, vzniku kouře, popáleninám nebo zranění.

- **Pokud by zařízení přestalo správně fungovat, i když je to málo pravděpodobné, ihned s ním přestaňte pracovat.**
Příklady neobvyklých situací nebo poruch:
 - Síťový kabel a síťová zástrčka se nezvykle zahřívají.
 - Je poškozen síťový kabel nebo do zařízení nejde proud.
 - Motorová jednotka je deformovaná, má viditelné poškození nebo je abnormálně horká.
 - Motor během provozu vydává nezvyklý hluk.
 - Je cítit nepříjemný zápach.
 - Projevila se jiná porucha nebo poškození.→ Ihned zařízení odpojte ze zásuvky a informujte se v prodejně nebo v servisním středisku Panasonic o možnosti kontroly nebo opravy.
- **Síťovou zástrčku řádně zasuňte do zásuvky.**
- **Síťovou zástrčku pravidelně oprašujte.**
→ Síťovou zástrčku odpojte a otřete suchou utěrkou.

POZOR

Aby nedošlo k úrazu elektrickým proudem, požáru, popáleninám, zranění nebo věcným škodám.

-  ● **Během provozu neponechávejte spotřebič bez dozoru.**
Když od něho odcházíte, vypněte napájení.
- **Do štěrbin nestrkejte žádné předměty.**
 - Zejména by to neměly být kovové předměty, např. špendlíky nebo dráty.
- **Zařízení nepoužívejte na následujících místech.**
 - Na nerovném povrchu, na koberci, na ubrusu atd.
 - Na místech, kam stříká voda, nebo blízko zdrojů tepla.
 - Blízko otevřených nádob s vodou, u vany nebo u dřezu.
- **Motorovou jednotku neponořujte do vody ani na ni nestříkejte vodu a/nebo jiné tekutiny.**
- **Zařízení nadržte za síťový kabel.**
- **Dokud je spotřebič v chodu, nestrkejte do malého/velkého otvoru na podávání prsty ani žádné náčiní (například lžíci). Jestliže se potraviny vzpříčí v malém/velkém otvoru na podávání, použijte posunovač potravin nebo jiný kousek ovoce nebo zeleniny a zatlačte je dolů.**
- **Při výměně jakékoli součástky používejte výhradně značkové náhradní díly určené pro toto zařízení.**

Bezpečnostní opatření

Bezpečnostní pokyny
důsledně dodržujte.



POZOR

Aby nedošlo k úrazu elektrickým proudem, požáru, popáleninám, zranění nebo věcným škodám.

- Do malého/velkého otvoru na podávání nevkládejte horké přísady (nad 60 °C).
- Během provozu nesundávejte víko odšťavňovací mísy a mísu nerozebírejte.
- Zamezte tomu, aby se do blízkosti malého/velkého otvoru na podávání dostaly vlasy, náhrdelník, řetízek nebo části oděvů. (Při jejich zachycení byste se mohli poranit.)
- Při odpojování zástrčky ze zdi dbejte na to, abyste v ruce drželi síťovou zástrčku, a ne šňůru. Netahejte za samotný síťový kabel.
- Budete-li toto zařízení přemísťovat, přeneste po odpojení síťového kabelu zvlášť motorovou jednotku a zvlášť odšťavňovací mísu, přičemž je držte oběma rukama zespodu. Spotřebič nepřenášejte uchopením za víko nebo odšťavňovací mísu.

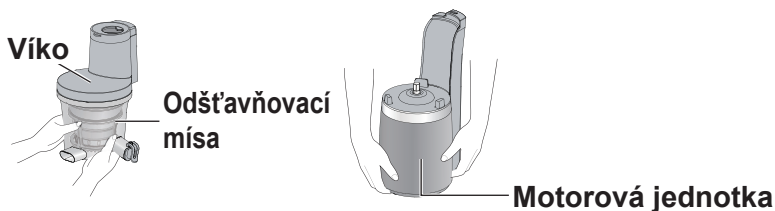

POZOR

Aby nedošlo k úrazu elektrickým proudem, požáru, popáleninám, zranění nebo věcným škodám.

-  ● **Manipulaci s lisovacím šroubem a nástavcem na šťávu a jejich čištění věnujte dostatečnou pozornost.**
- **Při práci dávejte pozor, abyste nezakopli nebo se nezamotali do síťového kabelu.**
- **Zařízení postavte na rovnou, suchou a čistou pracovní desku, která odolává vysokým teplotám.**
- **Pokud necháváte zařízení bez dozoru, vždy ho odpojte od zdroje energie, stejně tak před jeho montáží, demontáží nebo čištěním.**
- **Před výměnou nástavce, nebo pokud chcete pracovat v blízkosti pohybujících se částí, přístroj vypněte a odpojte od sítě.**
- **Při používání spotřebiče vždy dodržujte provozní cykly uvedené v tabulce s technickými údaji.**
(S. CZ23 „Technické údaje“)
- **Po použití spotřebič vždy vyčistěte, zvláště pak plochy, které se dostávají do kontaktu s potravinami.**
(S. CZ21 „Čištění a péče o spotřebič“)
- **Výrobek je určen jen pro použití v domácnosti.**

Důležité informace

- Nádoby na šťávu a na dužinu nekládejte do mikrovlnné trouby.
- Dávejte pozor, aby vám zařízení nespadlo, mohlo by se poškodit.
- Spotřebič nepoužívejte venku.
- Síťový kabel neomotávejte kolem motorové jednotky.
- Ujistěte se, že nástavce jsou pevně usazený.
- Po zapnutí nenechte zařízení běžet naprázdno déle než 30 sekund. (Mohl by se poškodit lisovací šroub.) Po zapnutí zařízení ihned vkládejte ingredience.
- Během provozu musí zůstat hubičky výtoku dužiny i šťávy volné.



Tento symbol znamená: „Spotřebič nepřenášejte uchopením za víko nebo odšťavňovací mísu.“

Názvy částí a pokyny pro manipulaci

- Spotřebič před prvním použitím, a pokud nebyl delší dobu používán, vyčistěte podle následujících pokynů. (S. CZ11)



Česky

* Tvar vidlice se může od obrázku lišit.

Před použitím

■ Demontáž a montáž součástí

- Následující kroky ukazují, jak odpojit/připojit nástavce, jako příklad je uveden nástavec na šťávu.

Mrazicí vložku lze připojit/odpojit stejným způsobem.

Demontáž misky na přípravu šťávy

- 1** Sejměte misku na přípravu šťávy z krytu motoru.

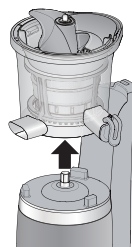

- 2** Odeberte vymačkávací šroub z nástavce na šťávu.

Lisovací šroub

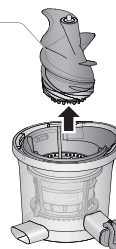

- 3** Vyměňte filtr na šťávu nebo mrazicí vložku z misky na přípravu šťávy.

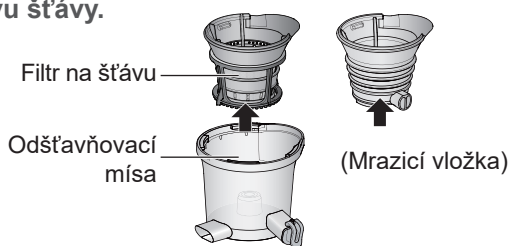

- 4** Odpojte filtr na šťávu a rotační kartáč.

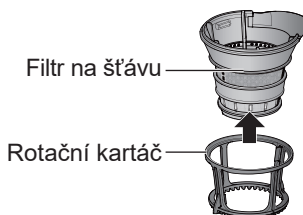

Příprava dílů

- Díly nastavte do správné polohy.
Nebude-li správně sestaven, nemusí odšťavňovač pracovat správně.

Gumové kartáče

- Gumové kartáče jsou umístěny po stranách rotačního kartáče.

Odpojení

Zatlačte gumový kartáč směrem vyznačeným šipkou a vytáhněte díl ze štěrbin.

Poznámka Za gumový kartáč netahujte nadměrnou silou.

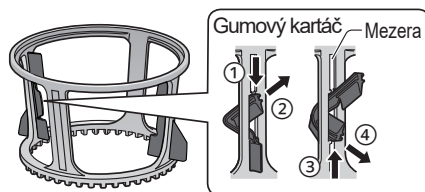

Připojení

Vsadte horní/dolní drážky gumového kartáče do štěrbin a posuňte ho na obou koncích až nadoraz nahoru/dolů.

- Aby nedošlo k poškození kartáče, ujistěte se, že horní a dolní drážka je ve správné poloze.

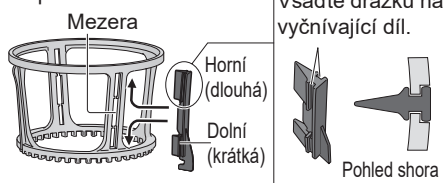

Těsnění

- Těsnění je umístěno uprostřed misky na přípravu šťávy (vnitřní strana).

Odpojení

Vytáhněte těsnění nahoru.

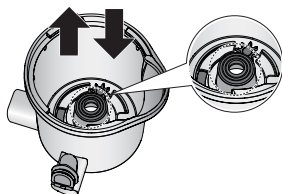

Připojení

Zatlačte těsnění do otvoru, jak ukazuje obrázek dole.

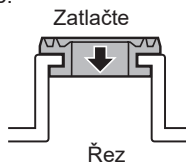

Pryžová zátka

- Pryžová zátka je umístěná na vnější straně odšťavňovací misky.
- Ilustrace představují pohled z vnější strany misky na přípravu šťávy.

Odpojení

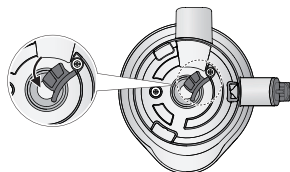

Vytáhněte pryžovou zátku ve směru šipky.
● Nelze odebrat z misky na přípravu šťávy.

Připojení

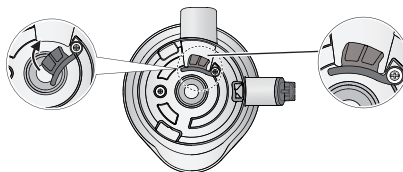

Zatlačte pryžovou zátku do otvoru ve směru šipky, až zcela zaplní štěrbinu.

Před použitím (pokračování)

Montáž nástavců

1 Umístěte misku na přípravu šťávy na kryt motoru.

Vyrovnejte značku „△“ na krytu motoru se značkou „△“ na misce na přípravu šťávy.

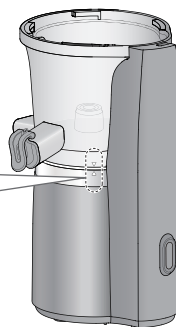
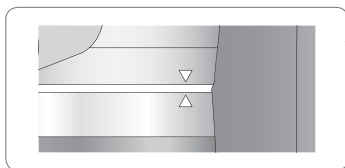

2 Nasad'te rotační kartáč a filtr na šťávu, poté nasad'te misku na přípravu šťávy.

Vyrovnejte ① a ②.

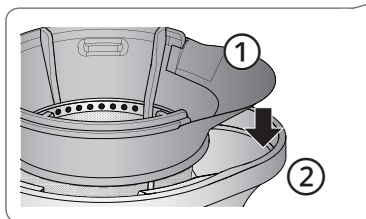

3 Nasad'te lisovací šroub.

- ① Lisovací šroub vložte doprostřed.
- ② Lisovacím šroubem otáčejte a zatlačte jej do otvoru až nadoraz.
 - Dokud nebude lisovací šroub dostatečně hluboko, nepůjde nasadit víko.
 - Dávejte pozor, aby vám prsty neuvízly ve štěrbině mezi lisovacím šroubem a filtrem na šťávu.

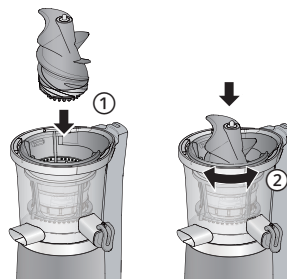

Sejmutí/nasazení víka

Připojení

- 1** Nastavte proti sobě značku „△“ na motorové jednotce a značku „▽“ na víku.

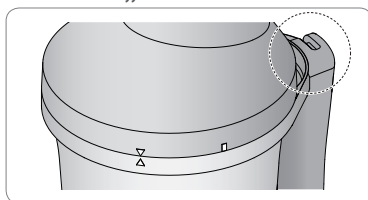

- 2** Víkem otáčejte ve směru hodinových ručiček, než se ozve cvaknutí.

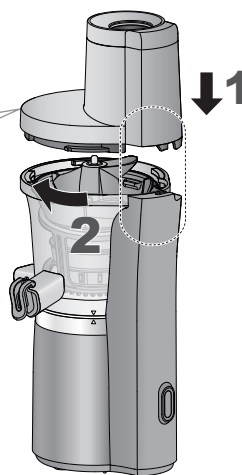
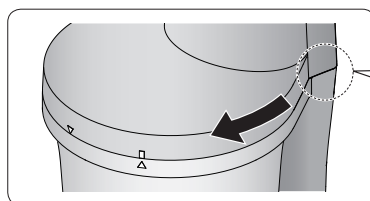

Při demontáži postupujte v opačném pořadí.

Česky

■ Bezpečnostní zámek

Bezpečnostní zámek slouží k tomu, aby odšťavňovač nebylo možné zapnout, dokud nejsou všechny součásti na svých místech.

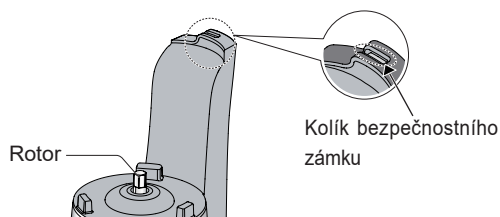

Kolík bezpečnostního zámku nemačkejte za pomoci různých nástrojů, například jehlou.

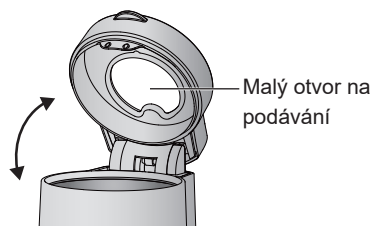

Otevřete-li malý otvor na podávání, uvolní se bezpečnostní zajišťovací kolík a spotřebič se zastaví.

Před použitím (pokračování)

■ Příprava přísad pro nástavec na štávu

Zakázané ingredience

Ingredience, které mohou poškodit součásti zařízení

- Led a zmrazené přísady
- Pecky broskví, švestek, manga, třešní, oliv atd.
- Kaki (jeho zrníčka nelze kompletně odstranit)
- Suché plody (sojové a ostatní boby, zrna atd.)
- Syrové dýně atd.
- Cukrová třtina
- Destiláty, rostlinný olej a jiné kuchyňské oleje
- Maso, ryby atd.
- Horké potraviny nebo přísady*¹

Ohřívána jídla s velkým obsahem škrobu

- Boby
- Brambory
- Sladké brambory
- Dýně atd.

Lepké ingredience, které se nedají lisovat

- Lotosový kořen
- Okra
- Mulukhiya atd.

Olejnaté ingredience*²

- Sezam
- Vlašské ořechy
- Arašídny atd.

*¹ Před zpracováním ochlaďte na teplotu pod 60 °C.

*² Olejnaté ingredience lze lisovat po přidání tekutiny.

Příprava přísad

- Běžné
 - Ovoce nebo zeleninu nakrájejte na dostatečně malé kousky, aby propadly malým/velkým otvorem na podávání.
 - Přísady ve tvaru tyčinek (například mrkev nebo okurka) nakrájejte na kousky kratší než 8 cm.
- Ovoce
 - Oloupejte hrubou kůru a odstraňte velká a / nebo tvrdá jádra, semena a pecky z ovoce, jako jsou ananas, citrusové plody, broskve a manga.
- Zelenina
 - Odstraňte košťál a semena.
 - Listovou zeleninu nakrájejte na přibližně 3cm kousky nebo proužky.
 - Vlákniitou a hutnou zeleninu, jako je celer, rozkrájejte na kousky o délce nanejvýš 2 cm.
 - Chcete-li velkým otvorem na podávání vkládat mrkev, rozkrájejte ji nejprve na kousky o délce a šířce nejvýše 5 cm.

Doporučení

- Běžné
 - Zeleninu a ovoce používejte v čerstvém stavu.
 - Chuť a množství získané šťávy ovlivňuje čerstvost a správné načasování sklizně ingrediencí.
 - Při zpracování ingrediencí s menším obsahem vody přidávejte po troškách potřebné množství tekutiny, například vody nebo mléka.
 - Ingredience, které obsahují velké množství dužiny, jako jsou banány, broskve nebo manga, je vhodné odšťavňovat společně s ovocem s velkým obsahem vody, například s jablky nebo pomeranči.
 - Listová zelenina může snadno uvíznout za vymačkávacím šroubem nebo uvnitř filtru na štávu, nebo může snadno uvíznout ve výpusti dužiny. Doporučujeme ji vkládat dovnitř malým otvorem na podávání s košťály.
 - Važené houby zpracovávat nedoporučujeme.
 - Dužinu nevkládejte znovu do malého otvoru na podávání k opětovnému vymačkání.
- Při lisování velkého množství šťávy
 - Pokud dužina ucpe otvory a začne tlačit na převodovku, nemusí vytékat šťáva (záleží na přísadách). Jestliže se dužina přestane uvolňovat nebo přestane plynule vytékat šťáva, zastavte odšťavňování a rozdrcené a uvíznuté ovoce vymyjte. Přísady, které snadněji uvíznou s dužinou: hroznové víno, ananas, vařený chřest, brokolice, zázvor atd.
 - Při odšťavňování sušších ingrediencí a važené zeleniny nemusí šťáva odtékat proto, že hubičku výtoku šťávy blokují kousky pevného ovoce nebo dužina. Pro plynulejší odšťavňování použijte vlhčí suroviny nebo nějakou tekutinu.

■ Příprava přísad pro mrazicí vložku

- Jestliže používáte mrazicí vložku, nevyužívejte velký otvor na podávání.

Zakázané ingredience

Prísady, které mohou vést k poškození součástí

- Ledové kostky a hluboce zmrazené potraviny.
- Zrnka kávy, suché boby, zrní atd.



- Dýně, sladké brambory atd.
(Zmrazené za syrova nebo po uvaření)



- Chléb, rýže, nudle a těstoviny.



- Destiláty, rostlinný olej a jiné kuchyňské oleje.

Příprava ingrediencí

- ① Olupejte slupku a odstraňte velká a/nebo tvrdá jádra a stopky z ovoce, jako jsou jablka, ananasy, pomeranče a avokáda.
Z citrusových plodů oloupejte kůru kvůli lepší struktuře.
Rajčata povařte a oloupejte.
- ② Přísady nakrájejte na dostatečně malé kousky, aby propadávaly dovnitř malým otvorem na podávání.
(Kostky menší než 3 cm.)
- ③ Ingredience zmrazte.
Při zamrazování ingrediencí je rozprostřete na aluminiovém tácku tak, aby se vzájemně nedotýkaly.
- ④ Zmrazené ingredience nechte při pokojové teplotě rozmrazovat, dokud je nelze snadno propíchnout vidličkou (přibl. 5–30 minut).



Česky

Doporučení

- Je-li rozdrobení nedostatečné, přísady nejsou smíchané nebo nemají hladkou texturu.
- Nepoužívejte opakovaně zmrazené ingredience, případně ingredience, které byly skladovány v mrazáku dlouhou dobu.
- Mrazené ingredience by se měly zpracovat do jednoho měsíce.
- Budete-li zpracovávat ingredience hned po vyjmutí z mrazáku, může se zařízení poškodit.

Způsob použití

■ Příprava

- ① **Namontujte části krytu motoru a nasad'te víčko.** (S. CZ12-15)
- ② **Připravte ingredience.** (S. CZ16-17)
- ③ **Umístěte nádobku pod výpusť šťávy a pod výpusť dužiny.**
 - Jestliže používáte mrazicí vložku, není třeba používat nádobu na dužinu.
- ④ **Zapojte zástrčku napájecího kabelu do zásuvky elektrické sítě.**

■ Extrakce

1 Stiskněte tlačítko „I“ (ZAP.).



2 Pomalu přidávejte přísady do malého otvoru na podávání a tlačte je dolů pomocí posunovače potravin.

- Přidávejte je po troškách s odstupem asi 5 sekund.
- Budete-li zpracovávat různé ingredience, vkládejte je střídavě.
- Netlačte přísady do podávacího otvoru násilím.
- Pokud se přisun ingredience ucpe nebo motor běží naprázdno, podržte několik sekund stisknuté tlačítko „R“ (ZPĚTNÝ CHOD). (S. CZ11)



3 Po zpracování všech surovin stiskněte tlačítko „O“ (VYP.) a zavřete víčko hubičky.

- Pokračujte, dokud se ovocná dř' nebo zmrazený krém zcela neextrahuje. Otevřít víčko může být někdy obtížné.

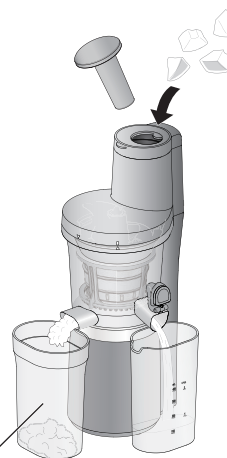

■ Po použití

- Síťový kabel odpojte ze síťové zásuvky.
 - Pomocí špičky čistícího kartáče odstraňte dužinu z hubičky výtoku šťávy i dužiny.
 - Rozeberte součásti a umyjte je. (S. CZ18)
- Při manipulaci nedržte zařízení za víko nebo odšťavňovací mísu. (Při pádu vás mohou poranit.)

■ Poznámka

- U některých ingrediencí (především tvrdých) se jejich dužina může přimíchat do šťávy. Jestliže vám dužina v nápoji vadí, můžete jej přecedit.
- Pokud dužina nevytéká ven nebo se hromadí v zadní části hubičky výtoku dužiny a v horní části nástavce na šťávu, vypněte spínač napájení a odstraňte ji.
- V mezeře lisovacího šroubu mohou zůstat kousky ingrediencí.

■ Extrakce (používání velkého otvoru na podávání s nástavcem na šťávu)

- Při používání zmrazených surovin nevyužívejte velký otvor na podávání.

1 Stiskněte tlačítko „O“ (VYP.).

Dejte pozor, aby spínač nebyl v poloze „I“ (ZAP).

2 Vyměňte posunovač potravin, pokud je zasunutý.

3 Otevřete malý otvor na podávání a vkládejte přísady do velkého otvoru na podávání, poté zavřete malý otvor na podávání.

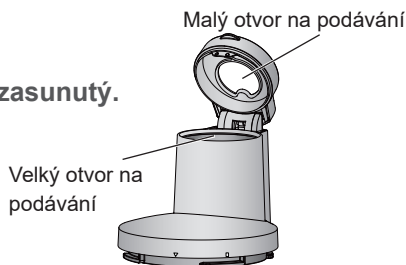

4 Umístěte posunovač potravin do malého otvoru na podávání. (Podle druhu přísady.)

- Pěchovadlo používejte jen při zavřeném krytu s malým otvorem na podávání. Posunovač potravin je určen jen pro malý otvor na podávání.

5 Stiskněte tlačítko „I“ (ZAP.) a zatlačte přísady dolů pomocí posunovače potravin.

- Všechny přísady se zpracovávají přibližně 10 - 15 sekund. (Podle druhu přísady.)
- Netlačte přísady do podávacího otvoru násilím.
- Pokud se přisun ingrediencí ucpe nebo motor běží naprázdno, podržte několik sekund stisknuté tlačítko „R“ (ZPĚTNÝ CHOD). (S. CZ11)

6 Po dokončení extrakce se vraťte ke kroku 1.

- Nechte přístroj běžet do úplného vymačkání šťávy. Je možné, že pak víko, nebo kryt s malým otvorem na podávání půjdou otevřít ztuha.

Způsob použití (pokračování)

■ Recepty

Filtr na šťávu nebo mrazicí vložka

1. Šťáva z mrkve a pomerančů



(2 porce)

- Mrkev 300 g
- Banány 120 g
- Pomeranče 210 g
- Citron 10 g

2. Šťáva z mrkve a jablek



(2 porce)

- Mrkev 300 g
- Jablka 300 g
- Citron 30 g

3. Šťáva z paprik a rajčat



(2 porce)

- Červené papriky 120 g
- Rajčata 200 g
- Banány 60 g
- Citron 10 g
- Jablka 200 g

4. Jablečná a špenátová šťáva



(2 porce)

- Jablka 400 g
- Špenát 140 g
- Banány 100 g
- Citron 20 g

5. Šťáva ze zelí a jablek



(2 porce)

- Zelí 200 g
- Petrželová nať 50 g
- Jablka 200 g
- Citron 30 g

6. Mražená svačinka z borůvek a banánů



(2 porce)

- Mražené borůvky 100 g
- Mražené banány 180 g

Nepoužívejte velký otvor na podávání.

Čištění a péče o spotřebič

- Po každém použití spotřebič vyčistěte.
- Před čištěním odpojte napájecí kabel.
- Nepoužívejte benzín, ředidlo, alkohol, bělidlo, leštící prášek ani kovové nebo nylonové kartáče, které mohou poškodit povrchové plochy.
- Přístroj nečistěte špičatým předmětem, jako je párátko nebo špendlík.
- Vymyjte roztokem (neutrálního) přípravku na mytí nádobí a měkkou houbou; kryt motoru nemyjte. Poté důkladně opláchněte vodou a utřete dosucha.
- Při používání takových surovin, jako je mrkev nebo listová zelenina atd., může dojít k mírné změně barvy. Všechny díly umyjte ihned po každém použití, tím se omezí vznik skvrn.

NENÍ vhodné k mytí v myčce nádobí



Vhodné k mytí v myčce nádobí



■ Součásti nejsou vhodné pro mytí v myčce nádobí

*1: K vyčištění dolního povrchu vymačkávacího šroubu použijte čisticí kartáček.

*2: K vyčištění výpustí misky na přípravu šťávy použijte konec rukojeti kartáčku.

(Pokud k čištění vnitřních povrchů použijete kartáček, můžete je poškrábat.)

Po utření všech dílů dosucha je správně nasadte. (S. CZ13)

*3: Otřete dobře vyždímanou utěrkou.

■ Díly vhodné k mytí v myčce nádobí

- Než umístíte díly do myčky nádobí, odstraňte z nich zbytky.
- Teplý může způsobit popraskání dílů. Díly vždy umístěte mimo zdroj tepla nebo nastavte nízkou teplotu zdroje tepla.

*4: Pokud se filtr na šťávu ucpe, vyčistěte jej kartáčkem.

■ O gumových kartáčích, těsnění a pryžové zátce (S. CZ13)

- Po umytí nechte dobře okapat a poté je nasadte. Nenechávejte je ležet nenasazené. (Mohly by se ztratit, drobné součástky mohou spolknout děti, výrobek by nefungoval správně nebo by šťáva prosakovala.)

Skladování

- Po umytí součásti důkladně osušte, abyste předešli jejich korozi.
- Motorovou jednotku nepřevracujte vzhůru nohama, aby se neporouchala.
- Budete-li odšťavňovač přemísťovat, oddělte odšťavňovací misku od motorové jednotky a při přenášení je držte oběma rukama (S. CZ8).
- Zařízení skladujte mimo dosah dětí.

Odstraňování potíží

Problém	Příčina a akce
Odšťavňovač se po zapnutí nerozběhne.	<ul style="list-style-type: none">● Je zástrčka napájecího kabelu zapojena do zásuvky elektrické sítě? ➔ Zapojte zástrčku napájecího kabelu do zásuvky elektrické sítě.● Odšťavňovač správně sestavte. ➔ Víko je třeba otáčet tak dlouho, než se ozve cvaknutí. Neotočíte-li je do potřebné polohy, odšťavňovač se po zapnutí nerozběhne (S. CZ15).● Aktivoval se ochranný jistič. ➔ Viz „Ochranný jistič“ (S. CZ23). Zakázané ingredience z odšťavňovače vydejte.
Motorová jednotka je horká.	<ul style="list-style-type: none">● Doba provozu byla delší, než je jmenovitá doba. ➔ Jmenovitou dobu provozu (asi 15 minut) nepřekračujte. Než budete pokračovat v práci, počkejte aspoň 30 minut. Tak se motorová jednotka ochladí a předejdete poruše z přehřátí motoru.
Odšťavňovač se nečekaně zastavil.	<ul style="list-style-type: none">● Víčko malého otvoru na podávání je otevřené. ➔ Vypněte napájení, uzavřete víko a odšťavňovač znovu zapněte.● Aktivoval se ochranný jistič. ➔ Viz „Ochranný jistič“ (S. CZ23). Zakázané ingredience z odšťavňovače vydejte.● Je ucpaná hubička výtoku dužiny. ➔ Odšťavňovač vypněte, špičkou držadla čistícího kartáčku odstraňte zbytky surovin.
Hluk během provozu.	<ul style="list-style-type: none">● To je normální. Může se ozývat skřípání a praskání.<ul style="list-style-type: none">• Jde o zvuk lisovaných surovin. (Hlasitost těchto zvuků se liší podle druhu ingrediencí.)• To je zvuk rotačního kartáče, který se dotýká filtru na šťávu.
Únik šťávy nebo mraženého pokrmu.	<ul style="list-style-type: none">● Nesprávně nasazené těsnění, gumové kartáče a/nebo pryžová zátka. ➔ Správně je nasadte (S. CZ12–13).
Odšťavňovací mísa nebo motorová jednotka se za provozu třese.	<ul style="list-style-type: none">● To je normální. Vzhledem k tomu, že se jedná o rozdělenou konstrukci odšťavňovací mísy a motorové jednotky, mohou se tyto díly vlivem otáčení lisovacího šroubu chvět. Netlačte na víko nebo odšťavňovací mísu. (Odšťavňovač by se mohl poškodit.)
Odšťavňovací mísa se při provozu kýve.	<ul style="list-style-type: none">● Pryžová zátka je volně připevňná. ➔ Bezpečně připevněte pryžovou zátka. (S. CZ13).
Nezvyklý hluk nebo vibrace.	<ul style="list-style-type: none">● Lisovací šroub, lisovací síto nebo mrazicí vložka nejsou nasazený správně. ➔ Správně je nasadte (S. CZ12–13).

Ochranný jistič

Aktivuje-li se ochranný jistič, aby chránil motor před přetížením, motor se zastaví.

Pokud se motor zastavil, postupujte následovně:

1 Vypněte napájení.

- Stiskněte tlačítko „O“ (VYP.).

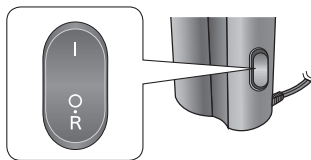

2 Stiskněte na několik sekund tlačítko „R“ (ZPĚTNÝ CHOD), aby se motor chvíli točil opačným směrem.

3 Vypněte napájení a z lisovacího síta odstraňte zbytky surovin.

4 Stiskněte tlačítko „I“ (ZAP.).

- Vkládejte menší množství a zlehka je vtlačujte do malého/velkého vstupního hrdla.

Náhradní díly

■ Filtr na šťávu

Číslo dílu:
JD33-163-K0

■ Těsnění

Číslo dílu:
JD27-153

■ Mrazicí vložka

Číslo dílu:
JD38-163-A0

■ Nádoba na dužinu

Číslo dílu:
JD36-153-K1

■ Rotační kartáč

Číslo dílu:
JD35-153-K0

■ Gumový kartáč

Číslo dílu:
JD34-163

■ Nádoba na šťávu

Číslo dílu:
JD05-163-K1

Česky

Technické údaje

Napájení	220 - 240 V ~ 50 - 60 Hz
Příkon	150 W
Jmenovitá provozní doba	2 po sobě jdoucí cykly se zapnutím po dobu 15 minut, pak na 30 minut vypnout
Rozměry (Š × H × V) (přibl.)	19 × 20,5 × 42,5 cm
Hmotnost (přibl.)	4,0 kg
Délka síťového kabelu (přibl.)	1,0 m
Hluk šířený vzduchem	63 dB(A) (ref 1 pW)

CZ23

Köszönjük, hogy ezt a Panasonic terméket választotta.

- Kérjük, gondosan olvassa el a kezelési útmutatót és használja a készüléket megfelelően és biztonságosan.
- Mielőtt a terméket használná, **olvassa el figyelmesen a Biztonsági óvintézkedések. (HU3-9. oldal)**
- Őrizze meg a kezelési útmutatót a későbbi használat érdekében.
- A Panasonic nem vállal semmilyen felelősséget, amennyiben a terméket nem megfelelően használta, vagy nem tartotta be az utasításokat.

Tartalom

	Oldal
Biztonsági óvintézkedések	HU3
Fontos információ	HU10
Alkotórészek megnevezései és kezelési tanácsok	HU11
Használat előtt	HU12
Az alkotórészek le- és felszerelése	HU12
Biztonsági zár	HU15
Az alapanyagok előkészítése a gyümölcslé tartozékhoz	HU16
Az alapanyagok előkészítése a fagyasztó adapterhez	HU17
Hogyan használjuk	HU18
Receptek	HU20
Tisztítás és Gondozás	HU21
Hibaelhárítás	HU22
Védelem áramköri megszakítóval	HU23
Cserélhető tartozékok	HU23
Műszaki adatok	HU23



Tájékoztatás felhasználók számára az elhasználdott készülékek, begyűjtéséről és ártalmatlanításáról

Csak az Európai Unió és olyan országok részére, amelyek begyűjtő rendszerekkel rendelkeznek

Ha ez a szimbólum szerepel a termékeken, a csomagoláson és/vagy a mellékelt dokumentumokon, az elhasznált elektromos és elektronikus termékeket nem szabad keverni az általános háztartási szeméttel. Az elhasználdott

készülékek, megfelelő kezelése, hasznosítása és újrafelhasználása céljából, kérjük, hogy a helyi törvényeknek, megfelelően juttassa el azokat a kijelölt gyűjtőhelyekre.

E termékek előírászerű ártalmatlanításával Ön hozzájárul az értékes erőforrások megóvásához, és megakadályozza az emberi egészség és a környezet károsodását.

Amennyiben a begyűjtéssel és újrafelhasználással kapcsolatban további kérdése lenne, kérjük, érdeklődjön a helyi önkormányzatnál.

E hulladékok szabálytalan elhelyezését a nemzeti jogszabályok büntetetik.

HU2

Biztonsági óvintézkedések

Kérjük, gondoskodjon az alábbi útmutatások betartásáról.

A felhasználót vagy másokat érő balesetek, illetve sérülések, és az anyagi kár bekövetkezésének elkerülése érdekében, kérjük, kövesse az alábbi útmutatásokat.

- **A következő ábra bemutatja a nem megfelelő használat miatti sérülések mértékét.**



FIGYELMEZTETÉS: Olyan veszélyhelyzetre hívja fel a figyelmet, mely súlyos sérülést vagy halált okozhat.



VIGYÁZAT: Olyan veszélyhelyzetre hívja fel a figyelmet, mely könnyű sérülést vagy anyagi kárt okozhat.

- **Az alábbi szimbólumok osztályozása és jelentése:**



Ez a szimbólum tiltást jelent.



Ez a szimbólum betartandó követelményt jelent.



FIGYELMEZTETÉS

Rövidzárlat esetén esetlegesen bekövetkező áramütés, füst, égési sérülés, sérülés kockázatának elkerülése érdekében.



- **Ne szerelje szét, javítsa, illetve ne alakítsa át ezt a készüléket.**

→ Forduljon a kereskedőhöz, ahol vásárolta a terméket, vagy Panasonic márkaszervizhez.

- **Ne károsítsa a tápkábelt, illetve a hálózati csatlakozódugaszt.**

A következő tevékenységek folytatása tilos: A tápkábel átalakítása, fűtőtestekhez való érintése, vagy ilyen tárgyak közelébe helyezése, hajlítása, csavarása, húzása, éles sarkokon való áthúzása, nehéz tárgyak ráhelyezése, megcsomózása és a készülék tápkábelnél fogva történő hordozása.

- **Ne csatlakoztassa, illetve húzza ki a hálózati csatlakozódugaszt nedves kézzel.**

Biztonsági óvintézkedések

Kérjük, gondoskodjon az alábbi útmutatások betartásáról.



FIGYELMEZTETÉS

Rövidzárlat esetén esetlegesen bekövetkező áramütés, füst, égési sérülés, sérülés kockázatának elkerülése érdekében.

- **Ne használja a készüléket, ha a tápkábel sérült, illetve a hálózati csatlakozódugasz lazán csatlakozik a hálózati csatlakozóaljzathoz.**
 - A veszély elkerülés végett a sérült tápkábelt a gyártóval, márkaszervizzel vagy hasonló képzettségű szakemberrel cseréltesse ki.
- **Ügyeljen arra, hogy csecsemők, gyermekek ne játsszanak a csomagoló anyaggal.**
(Ez fulladást okozhat.)
- **Ne hagyja a tápkábelt lelógni az asztról, vagy a munkalapról.**
- **Ne használja az eszközt, ha a préselő csiga, a lékésítő tartály, a gyümölcslé szűrő vagy a fagyasztó adapter sérült, vagy látható repedések vannak rajta.**



FIGYELMEZTETÉS

Rövidzárlat esetén esetlegesen bekövetkező áramütés, füst, égési sérülés, sérülés kockázatának elkerülése érdekében.

- **A készüléket nem használhatják gyerekek. A készüléket és kábelét tartsa távol a gyermekektől. A készüléket csökkent fizikai, érzékszervi, vagy szellemi képességű, illetve megfelelő gyakorlattal és ismeretekkel nem rendelkező személyek csak felügyelet alatt használhatják, illetve akkor, ha a biztonságos használathoz szükséges ismeretekkel rendelkeznek és megértették a készülék használatával járó kockázatokat. Gyerekek nem játszhatnak a készülékkel.**
- **Mindig tartsa távol a gyermekeket és csecsemőket a készüléktől.**
 - A gyermekek nincsenek tisztában a készülék rendellenes használatából eredő kockázatokkal.
- **Gondoskodjon róla, hogy a készülék címkéjén jelzett feszültség megegyezzen a hálózati feszültséggel.**

Továbbá, ne csatlakoztasson több eszközt ugyanahhoz a hálózati aljzathoz, hogy az ne melegedjen túl. Amennyiben több hálózati csatlakozódugaszt csatlakoztat egy konnektorhoz, ügyeljen arra, hogy azok összteljesítménye ne haladja meg a háztartási csatlakozó aljzat névleges teljesítményfelvételét.

Biztonsági óvintézkedések

Kérjük, gondoskodjon az alábbi útmutatások betartásáról.



FIGYELMEZTETÉS

Rövidzárlat esetén esetlegesen bekövetkező áramütés, füst, égési sérülés, sérülés kockázatának elkerülése érdekében.



- **Azonnal fejezze be a készülék használatát, és húzza ki a csatlakozó aljzataból, ha nem működik megfelelően.**

Példa a rendellenes jelenségekre vagy meghibásodásra:

- A hálózati csatlakozódugasz és a tápkábel rendellenesen felforrósodik.
 - A tápkábel megsérül, vagy a készülék áramellátása leáll.
 - A motorház deformálódik, látható sérülés keletkezik rajta, vagy rendellenesen felforrósodik.
 - Rendellenes működési zaj hallható használat közben.
 - Kellemetlen szag érződik.
 - Egyéb rendellenesség vagy hiba.
- Húzza ki a készülék csatlakozódugóját azonnal a hálózati aljzataból, és vegye fel a kapcsolatot a kereskedővel, ahol vásárolta a terméket, vagy a Panasonic márkaszervizzel átvizsgálás, vagy javítás céljából.

- **Szorosán dugja be a hálózati csatlakozódugaszt.**

- **Rendszeresen tisztítsa meg a hálózati csatlakozódugaszt a portól.**

→ Húzza ki a hálózati csatlakozódugaszt, és törölje le egy száraz ronggyal.

VIGYÁZAT

Az áramütés, tűz, égési, sérülések vagy anyagi kár kockázatának elkerülése érdekében.



-  ● **Ne hagyja a készüléket felügyelet nélkül működés közben.**
Ha magára hagyja, kapcsolja ki.
- **Ne helyezzen semmilyen tárgyat a résekbe.**
 - Különösen fémtárgyakat, például tűt vagy drótot.
- **Ne használja a készüléket a következő helyeken.**
 - Instabil felületeken, szőnyegen, vagy terítőn, stb.
 - Olyan helyeken ahol víz csöpöghet a készülékre, illetve hőforrások közelében.
 - Nedves helyeken, például kádban, mosdóban, vagy egyéb edényben.
- **Ne merítse a motorházat vízbe, illetve ne csepegtessen rá vizet és/vagy bármilyen más folyadékot.**
- **Ne tartsa a készüléket a tápkábelnél fogva.**
- **Ne tegye az ujját vagy konyhaeszközt (kanál, villa) a kis/nagy töltőnyílásba, amíg az eszköz működésben van. Ha a töltőnyílásba ragad egy ételdarab, az ételnyomó rúddal vagy egy másik gyümölcscsel/zöldséggel nyomja le.**

Biztonsági óvintézkedések

Kérjük, gondoskodjon az alábbi útmutatások betartásáról.

VIGYÁZAT

Az áramütés, tűz, égési, sérülések vagy anyagi kár kockázatának elkerülése érdekében.

-  ● **Alkatrészek cseréjéhez csak eredeti gyári alkatrészeket használjon fe.**
- **Ne tegyen 60°C-nál forróbb anyagot a töltőnyílásba.**
- **Ne nyissa ki a fedelet, vagy ne szerelje le a lékésztítő tartályt működés közben.**
- **Ne kerüljön haj, nyaklánc vagy ruhából kilógó cérna a töltőnyíláshoz.**
(Ezeket a készülék beszívhatja és sérülést okozhat.)
-  ● **A hálózatról való leválasztáskor ügyeljen arra, hogy a csatlakozódugót fogja meg. Soha ne húzza ki a készüléket a tápkábelnél fogva.**
- **A készülék mozgatásakor a motorházat és a lékésztítő tartályt külön mozgassa, és az alsó részüknél fogva két kézzel hordozza ezeket, miután a készüléket kihúzta a hálózati csatlakozóaljzatból. Ne mozgassa a készüléket a fedélnél, vagy a lékésztítő tartálynál fogva.**

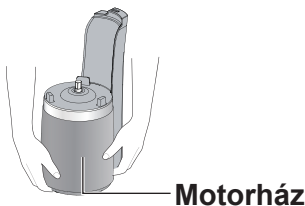
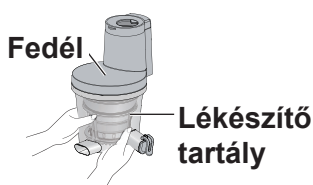

VIGYÁZAT

Az áramütés, tűz, égési, sérülések vagy anyagi kár kockázatának elkerülése érdekében.

-  ● **Elővigyázatosnak kell lenni a préselő csiga és a gyümölcslé tartozék kezelése és tisztítása közben.**
- **Vigyázzon, nehogy a készülék használata közben megbotoljon a tápkábelben vagy beleakadjon abba.**
- **A készüléket szilárd, száraz, tiszta, lapos, hőálló munkalapra helyezze.**
- **Mindig húzza ki a csatlakozódugót a fali aljzatból, ha a készüléket felügyelet nélkül hagyja, illetve, szét-, összeszerelés és tisztítás előtt.**
- **Kapcsolja ki a készüléket és válassza le az elektromos hálózatról, mielőtt tartozékokat cserélne vagy olyan alkatrészekhez nyúlna, melyek működés közben mozognak.**
- **A műszaki adatok táblázatában megjelölt módon használja és pihentesse az eszközt. (HU23. oldal „Műszaki adatok“)**
- **Tisztítsa meg az eszközt, főleg olyan helyeken, ahol kapcsolatba került étellel. (HU21. oldal „Tisztítás és Gondozás“)**
- **Ez a készülék kizárólag háztartási használatra alkalmas.**

Fontos információ

- Ne helyezze a légyűjtő poharat és a pépgyűjtő poharat mikrohullámú sütőbe.
- Ne ejtse le a készüléket annak károsodása elkerülése érdekében.
- Ne használja az eszközt a szabadban.
- Ne tekerje a tápkábelt a motorház köré.
- A kiegészítők legyenek szilárdan rögzítve.
- Ne működtesse a készüléket üresen bekapcsolás után 30 másorpercnél tovább.
(Ez károsíthatja a préselő csigát.) A hozzávalókat rögtön a készülék bekapcsolása után kezdje el adagolni.
- Ne zárja el a pép és a lé kifolyócsövét működtetés közben.



A szimbólum azt jelzi, hogy „Ne mozgassa a készüléket a fedélnél vagy a lékészítő tartálynál fogva.”.

Alkotórészek megnevezései és kezelési tanácsok

- Mossa el az összes levehető alkatrészt a készülék első használata előtt, vagy amikor huzamosabb ideig nem használta azt. (HU11. oldal)



* A csatlakozódugó alakja eltérhet a képen láthatótól.

Használat előtt

■ Az alkotórészek le- és felszerelése

- A következő lépések szemléltetik a kiegészítők le/felszerelését, példának használva a gyümölcslé tartozékot.

A fagyasztó adaptert ugyanilyen módszerrel lehet le/felszerelni.

A lékészítő tartály szétszerelése

- 1** Távolítsa el a lékészítő tartályt a motorháztól.

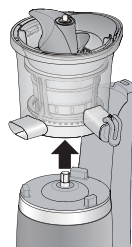

- 2** Távolítsa el a préselő csigát a gyümölcslé tartozéktól.

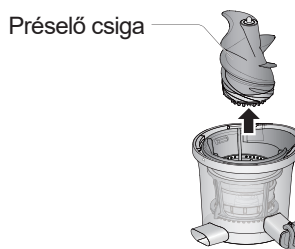

- 3** Távolítsa el a gyümölcslé szűrőt vagy a fagyasztó adaptert a lékészítő tartályról.

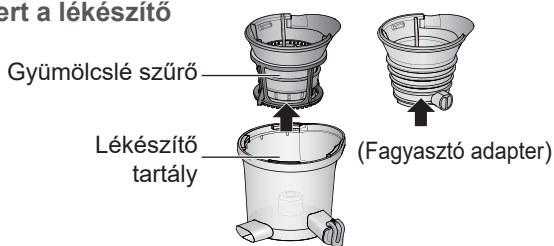

- 4** Válassza szét a gyümölcslé szűrőt és a forgó kefét.

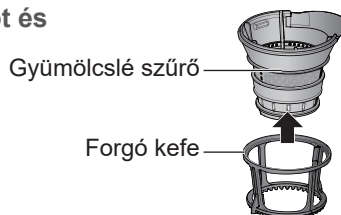

Alkatrészek előkészítése

- Az alkatrészek legyenek a megfelelő pozícióban.
A gyümölcsprés nem működik megfelelően, ha nincs kellőképpen összeszerelve.

Gumikefék

- A gumikefék a forgó kefe oldalán találhatóak.

Lecsatlakoztatáshoz

Tolja el a gumikefét a nyíljal jelölt irányba, majd vegye ki az alkatrészt a résből.

Megjegyzés Ne húzza túl erősen a gumikefét.

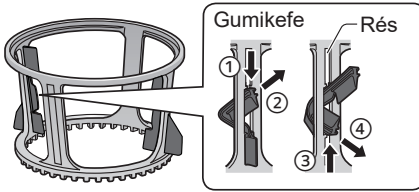

Csatlakoztatáshoz

Helyezze a gumikefe felső/alsó rovátkáit a résbe és csúsztassa egészen le/fel mindkét oldalon.

- A kefe sérülését elkerülendő, a felső és alsó rovátkák legyenek a megfelelő pozícióban.

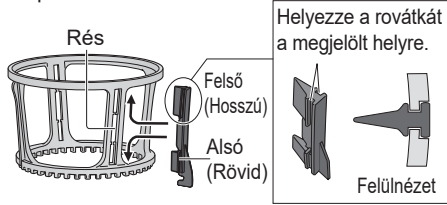

Tömítés

- A tömítés a lékésztítő tartály közepén (belül) található.

Lecsatlakoztatáshoz

Húzza fel a tömítést.

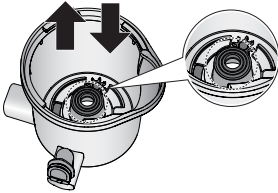

Csatlakoztatáshoz

Tolja be a tömítést a nyílásba az alábbi ábra alapján.

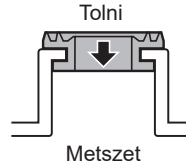

Gumidugó

- A gumidugó a lékésztítő tartály aljának külső részén található.
- Az illusztráció a lékésztítő tartály külső aljának a nézetéből látható.

Lecsatlakoztatáshoz

Húzza ki a gumidugót a nyíljal jelölt irányba.

- Nem távolítható el a lékésztítő tartályból.

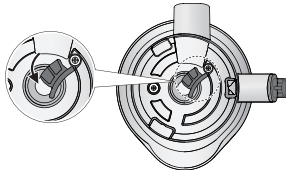

Csatlakoztatáshoz

Tolja be a gumidugót a nyílásba a nyíljal jelölt irányba, amíg el nem tűnik a rés.

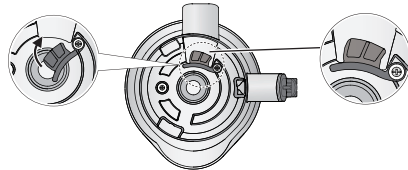

Használat előtt (Folytatás)

A kiegészítők összeszerelése

1 Helyezze a lékésztítő tartályt a motorházra.

Igazítsa egymáshoz a "△" jelzést a motorházon és a "▽" jelzést a lékésztítő tartályon.

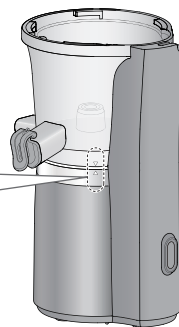
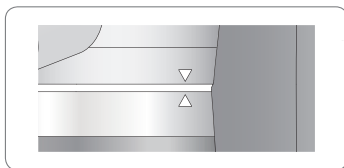

2 Csatlakoztassa a forgó kefért és a gyümölcsle szűrőt, majd helyezze a lékésztítő tartályra.

Igazítsa egymáshoz a ① és ② jelzéseket.

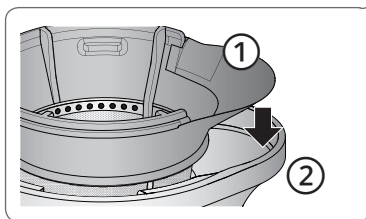

3 Rögzítse a préselő csigát.

- ① Helyezze a préselő csigát középre.
- ② Forgassa el a préselő csigát, és nyomja be a lyukba ütközésig.
 - A fedél nem zárható le, amíg a préselő csiga nincs megfelelően lenyomva.
 - Vigyázzon, nehogy beszoruljon az ujj a préselő csiga és a gyümölcsle szűrő közötti részbe.

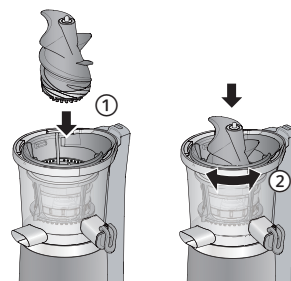

A fedél csatolása/eltávolítása

Csatlakoztatáshoz

- 1** Helyezze a motorház „△” jelzését a fedél „▽” jelzéséhez.

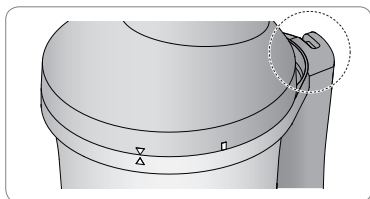

- 2** Forgassa el a fedelet az óra járásával megegyezően, kattanásig.

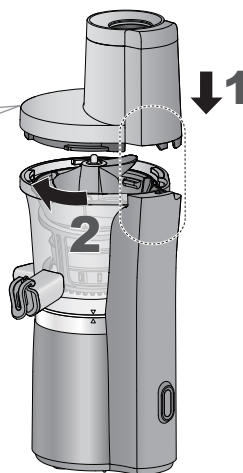
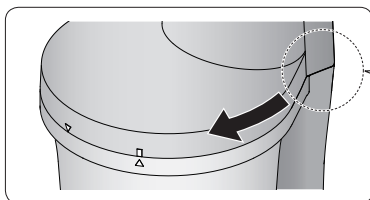

Eltávolításhoz végezze el az előbbi műveleteket fordított sorrendben és irányban.

■ Biztonsági zár

A biztonsági zár megakadályozza a gyümölcsprés bekapcsolását, amikor a tartozékok nincsenek megfelelő helyen.

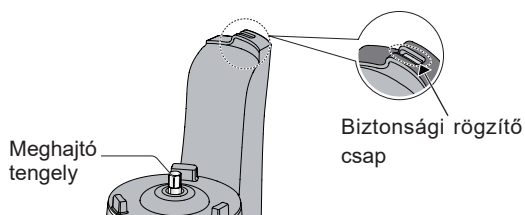

Ne nyomja meg a biztonsági rögzítő csapot szerszámmal, bottal stb.

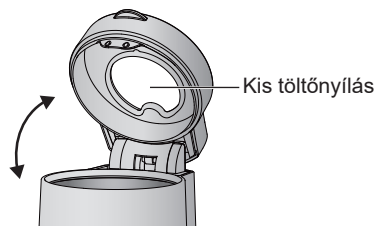

Amikor kinyitja a kis töltőnyílást, a biztonsági zár tűje kienged és megállítja a gépet.

Használat előtt (Folytatás)

■ Az alapanyagok előkészítése a gyümölcslé tartozékhoz

Tiltott hozzávalók

Hozzávalók, amelyek megromláthatják az alkotórészeket

- Jég és fagyaszott hozzávalók
- Barack-, szilva-, mangó, cseresznye-, olivamag, stb.
- Datolya (magjai nem távolíthatók el teljesen)
- Száraz ételek (szójabab, egyéb bab- és gabonafajták)
- Nyers tök, stb.
- Cukornád
- Likőr, növényi olaj, egyéb sütőolajok
- Hús, hal, stb.
- Forró ételek vagy hozzávalók*¹

Nagy mennyiségű keményítőt tartalmazó meleg ételek

- Babfélék
- Burgonya
- Édesburgonya
- Tök, stb.

Ragacsos hozzávalók, amelyek nem préselhetők

- Lótuszgyökér
- Okra (mályvafélék)
- Mulukhiya (egyiptomi spenót), stb.

Olajos hozzávalók*²

- Szezámag
- Dió
- Mogoró, stb.

*¹ A feldolgozás előtt hűtse le 60 °C alá.

*² Olajos hozzávalók, amelyek folyadék hozzáadásával préselhetők.

Alapanyagok előkészítése

- Általános
 - Vágja a gyümölcsöt vagy zöldséget olyan darabokra, amik elég kicsik, hogy a kis/nagy töltőnyíláson lecsúszzanak.
 - Vágja a hosszú hozzávalókat, mint a sárgarépa vagy az uborka 8 cm-nél kisebb darabokra.
- Gyümölcs
 - Hámozza le a vastag héjat, és távolítsa el a nagyobb/keményebb magházat, magvakat, szemeket az ananászból, citrusokból, barackokból és mangókból.
- Zöldség
 - Távolítsa el a torzsát és a magvakat.
 - A leveles zöldségeket vágja 3 cm-es darabokra vagy csíkokra.
 - A rostos zöldségeket, mint a zeller vágja fel maximum 2 cm hosszú darabokra.
 - Ha a nagy töltőnyílást használja répákkal, vágja azokat maximum 5 cm hosszúra és szélességűre.

Tanácsok

- Általános
 - Használjon friss gyümölcsöket, zöldségeket.
 - Az ízek és a kipréselhető mennyiség változhat a hozzávalók frissességétől és betakarítási időtől függően.
 - Ha alacsonyabb nedvességtartalmú hozzávalókat használ, adagoljon ugyanannyi folyadékot hozzá, például vizet, vagy tejet kis lépésekben.
 - A gazdag hússú hozzávalókat, mint például banán, barack, vagy mangó, jobb olyan gyümölcsökkel együtt préselni, amelyeknek nagyobb a nedvességtartalma, mint például az alma, vagy a narancs.
 - A leveles zöldségek könnyedén ráragadhatnak a préselő csigára és/vagy a gyümölcslé szűrő belsejére, valamint könnyedén eldugíthatják a pép kifolyó csövét. Ajánlott ezeket a kis töltőnyílásba tenni a torzsával.
 - A főtt gombát nem ajánljuk.
 - Ne helyezzen pépet a kis töltőnyílásba, hogy kipréselje belőle a levét.
- Nagy mennyiségű gyümölcslé préseléséhez
 - A lé nem folyik rendszeren, amikor a pép elakad és rányomódik a fogaskerekre (a hozzávalóktól függően). Ha a pép nem jön ki vagy a lé nem folyamatos, ne használja tovább és mossa ki az eldugulást. Hozzávalók, amelyek könnyedén eldugaszolhatják a gépet a péppel: Szőlő, ananász, főtt spárga, brokkoli, gyömbér, stb.
 - Előfordulhat, hogy a gyümölcslé nem folyik ki, mivel a szilárd gyümölcsdarabok vagy gyümölcspép eltömíti a kifolyócsövet a lé számára, amikor alacsony nedvességtartalmú alapanyagokat és főtt zöldségeket présel. A hatékony préseléshez használjon magas nedvességtartalmú alapanyagokat, vagy adjon hozzá folyadékot.

■ Az alapanyagok előkészítése a fagyasztó adapterhez

- Ne használja a nagy töltőnyílást a fagyasztó adapterrel.

Tiltott hozzávalók

Hozzávalók, amelyek károsíthatják az alkatrészeket

- Jégkocka és mélyfagyasztott hozzávalók.
- Kávébab, szárazbab, gabonafélék, stb.



- Tök, édesburgonya stb.
(Fagyasztva nyersen, vagy főzés után)



- Kenyér, rizs, és tésztafélék.



- Likőr, salátaolaj, egyéb sütőolajok

Hozzávalók előkészítése

- ① Hámozza le a gyümölcsök héját és távolítsa el a nagy és/vagy kemény magokat és keményedéseket stb. a gyümölcsből, például alma, ananász, narancs és avokádó esetén. Citrusfélék esetén hámozza le a héjukat a jobb textúra elérése érdekében. Paradicsom esetén, főzze meg és hámozza le a héját.
- ② Vágja az alapanyagokat olyan darabokra, amik elég kicsik, hogy a kis töltőnyíláson lecsússzanak. (kisebb, mint 3 cm-es kockák.)
- ③ Fagyassza le a hozzávalókat.
A hozzávalók lefagyasztásánál, terítse szét azokat egy alumínium tálcán úgy, hogy a darabok ne érjenek egymáshoz.
- ④ Hagyja szobahőmérsékleten kiolvadni a lefagyasztott hozzávalókat addig, amikor villával már bele tud szúrni a közepébe. (kb. 5-30 perc)



Tanácsok

- Ha nincs kellően kiolvadva, a hozzávalók nem keverednek össze, vagy nem lesz sima a textúrájuk.
- Ne használjon újfagyasztott, vagy sokáig a mélyhűtőben tárolt hozzávalókat.
- A lefagyasztott hozzávalókat egy hónapon belül célszerű felhasználni.
- Ha a hozzávalókat rögtön a fagyasztóból történő kivétel után használja, az a készülék meghibásodását okozhatja.

Hogyan használjuk

■ Előkészületek

- ① **Helyezze fel az elemeket a motorházra, majd tegye fel a fedelet.** (HU12-15. oldal)
- ② **Készítse elő a hozzávalókat.** (HU16-17. oldal)
- ③ **Helyezzen egy-egy tárolóedényt a két kifolyócsőhöz.**
 - Amikor a fagyasztó adaptert használja, a pépgyűjtő pohár nem szükséges.
- ④ **Dugaszolja a hálózati csatlakozó dugaszt a konnektorba.**

■ Lépréselés

- 1 Nyomja meg az „I” (ON / BE) gombot.**



- 2 Adagolja a hozzávalókat a kis töltőnyílásba lassan és nyomja le őket az ételnyomó rúd segítségével.**

- A hozzávalókat apránként adagolja kb. 5 másodpercenként.
- Ha egynél több fajta hozzávalót használ, apránként, felváltva adagolja őket.
- Ne erőszakolja bele a hozzávalókat az adagolóba.
- A hozzávalók elakadása vagy üresjárat esetén nyomja meg és tartsa nyomva az „R” (REVERSE / FORDÍTOTT) gombot néhány másodpercig. (HU11. oldal)

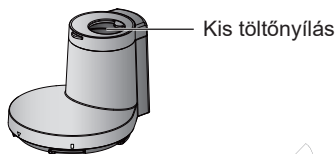

Kis töltőnyílás

- 3 Ha a préselés befejeződött, nyomja meg az „O” (OFF / KI) gombot és zárja be a kifolyócső sapkáját.**

- Addig folytassa a préselést, amíg kipréselődik teljesen a gyümölcslé vagy fagyasztott krém. Nehézséget okozhat a fedél nyitásában.

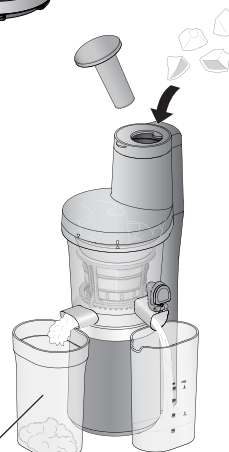

Fagyasztott recepthez nem szükséges.

■ Használat után

- Húzza ki a hálózati csatlakozódugaszt.
- A pép eltávolítása érdekében használja a tisztító kefe nyelének végét a pép kifolyócsőve és a lé kifolyócsőve tisztításához.
- Távolítsa el az alkotórészeket és tisztítsa meg őket. (HU21. oldal)
Ne mozgassa a gyümölcscentrifugát a fedélnél, illetve a lékészítő tartálynál fogva.
(Ha elejti a készüléket, az sérülést okozhat.)

■ Megjegyzés

- A hozzávalóktól függően (különösen a kemény hozzávalók esetén) előfordulhat, hogy pépjük belekeveredik a gyümölcslébe. Ha a pép zavaró az italban, szűrje le azt.
- Ha a pép nem jön ki, vagy a pép kifolyó cső hátsó részénél és a gyümölcslé tartozék tetején felhalmozódik, kapcsolja ki a főkapcsolót, és távolítsa el az elakadt pépet.
- A préselő csiga hézagában hozzávaló-darabok maradhatnak vissza.

■ Lépreéles (A nagy töltőnyílás használata a gyümölcslé tartozékkal)

- Ne használja a nagy töltőnyílást a fagyasztó tartozékkal.

1 Nyomja meg az „O“ (OFF / KI) gombot.

Ügyeljen arra, hogy a főkapcsoló ne legyen „I“ (ON / BE) állásban.

2 Vegye ki az ételnyomó rudat, ha ez bent van.

3 Nyissa fel a kis töltőnyílást, és helyezze a hozzávalókat a nagy töltőnyílásba, majd csukja le a kis töltőnyílást.

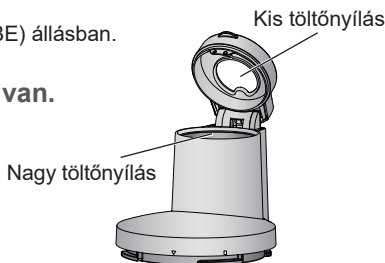

4 Helyezze az ételnyomó rudat a kis töltőnyílásba. (Hozzávalótól függően.)

- Csak akkor használja az ételnyomó rudat, a mikor a kis töltőnyílás zárva van. Az ételnyomó rúd csak a kis töltőnyílás esetében használható.

5 Nyomja meg a „I“ (ON / BE) gombot, és nyomja le a hozzávalókat az ételnyomó rúd segítségével.

- Minden hozzávaló körülbelül 10 - 15 másodpercig fut le. (Hozzávalótól függően.)
- Ne erőszakolja bele a hozzávalókat az adagolóba.
- A hozzávalók elakadása vagy üresjárat esetén nyomja meg és tartsa nyomva az „R” (REVERSE / FORDÍTOTT) gombot néhány másodpercig. (HU11. oldal)

6 A préselést követően térjen vissza az 1. lépéshez.

- Üzemeltesse tovább, amíg a szilárd részek teljesen ki nem lettek préselve. Lehetséges, hogy ennek következtében nehezzé válik a fedél és a kis töltőnyílás kinyitása.

Hogyan használjuk (Folytatás)

■ Receptek

Gyümölcslé szűrő vagy Fagyasztó adapter

1. Répás narancslé



(2 adag)

- Répa 300 g
- Banán 120 g
- Narancs 210 g
- Citrom 10 g

2. Répás almalé



(2 adag)

- Répa 300 g
- Alma 300 g
- Citrom 30 g

3. Paprikás paradicsomlé



(2 adag)

- Piros paprika 120 g
- Paradicsom 200 g
- Banán 60 g
- Citrom 10 g
- Alma 200 g

4. Alma és spenót lé



(2 adag)

- Alma 400 g
- Spenót 140 g
- Banán 100 g
- Citrom 20 g

5. Káposztás almalé



(2 adag)

- Káposzta 200 g
- Petrezselyem 50 g
- Alma 200 g
- Citrom 30 g

6. Áfonyás-banános sorbet (fagyasztott)



(2 adag)

- Fagyasztott áfonya 100 g
- Fagyasztott banán 180 g

Ne használja a nagy töltőnyílást.

Tisztítás és Gondozás

- Minden használat után tisztítsa meg a készüléket.
- Húzza ki az elektromos hálózathoz, mielőtt elkezdi tisztítani.
- Ne használjon benzint, hígítót, alkoholt, fehérítőszert, polírozó port, fém-, vagy műanyag kefé. Ezek károsíthatják a készülék felületeit.
- Ne tisztítsa a készüléket hegyes tárggyal, mint például fogvájó, vagy tű.
- Mossa le hígított mosogatólével (semleges) és egy puha szivaccsal, kivéve a motorházat. Majd aprólékosan mossa le, és jól szárítsa ki.
- Az alkatrészek elszíneződhetnek sárgarépa vagy leveles zöldség használata esetén. Minden alkatrészt tisztítson meg minden használat után, a foltok elkerülése végett.

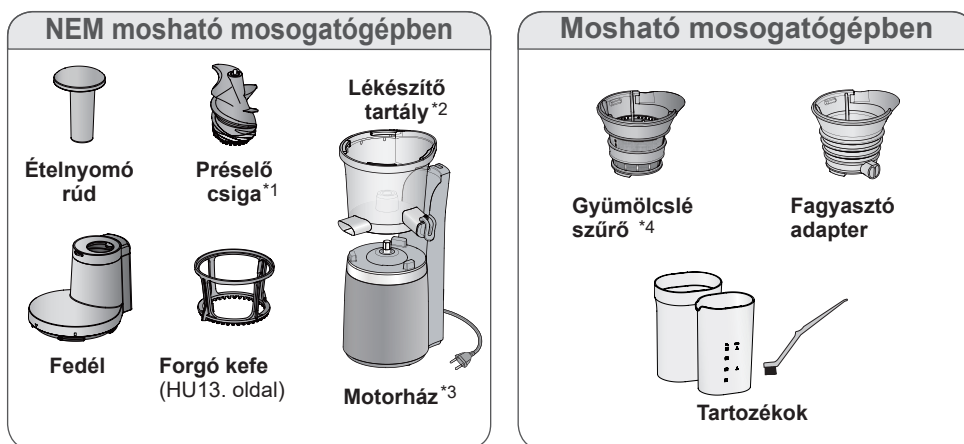

■ Az alkatrészek nem moshatók mosogatógépben

- *1: Használja a tisztító kefé a préselő csiga alsó felének tisztításához.
*2: Használja a tisztító kefe nyelének a hegyét, hogy megtisztítsa a lékészítő tartály lefolyóját. (A belső felületek megkarcolódhatnak, ha tisztításhoz a tisztító kefé használja.)
Miután minden alkatrészt megszáritott, helyezze őket helyesen vissza. (HU13. oldal)
*3: Törölje le egy jól kicsavart törülközővel.

■ Alkatrészek, amelyek moshatók mosogatógépben

- Mielőtt betesz a alkatrészeket a mosogatógépbe, a lerakódásokat távolítsa el.
 - A hőtől megrepedhetnek az alkatrészek. Tartsa az alkatrészeket fűtőtesttől távol, vagy a fűtőtesten állítsa be alacsony hőmérsékletet.
- *4: Ha eldugul a gyümölcslé szűrő, tisztítsa meg a tisztítókefével.

■ A gumikefék, tömítés és gumidugó (HU13. oldal)

- Mosás után szárítsa meg és csatolja vissza.
Ne hagyja szétszerelve azokat.
(Ellenkező esetben, fennáll a tartozékok elkeveredésének, kis alkatrészek gyerekek által való lenyelése, termék meghibásodásának, gyümölcslé kifolyásának kockázata.)

Tárolás

- A rozsdásodás elkerülése érdekében szárítsa meg a tartozékokat elmosás után.
- A meghibásodás elkerülése érdekében ne tárolja a motorházat fejjel lefelé.
- A gyümölcsléprés mozgatásához vegye le a lékészítő tartályt a motorházzal szembe két kézzel fogja meg azokat. (HU8. oldal)
- A készüléket gyermekek által el nem érhető helyen tárolja.

Hibaelhárítás

Probléma	Ok és művelet
A gyümölcsprés nem indul el, miután be lett kapcsolva.	<ul style="list-style-type: none">● Behelyezte a hálózati csatlakozó dugaszt a konnektorba.<ul style="list-style-type: none">➔ Dugasolja a hálózati csatlakozó dugaszt a konnektorba.● Állítsa be a gyümölcsprését megfelelően.<ul style="list-style-type: none">➔ A fedelet kattanásig fordítsa. Ha nem így tesz, a gyümölcsprés nem fog elindulni, miután bekapcsolja a készüléket. (HU15. oldal)● Az áramköri megszakító aktiválva van.<ul style="list-style-type: none">➔ Ellenőrizze a „Védelem áramköri megszakítóval” című fejezetet. (HU23. oldal)Távolítsa el a tiltott hozzávalókat a gyümölcsprésből.
A motorház felforrósodik.	<ul style="list-style-type: none">● Túllépték az előírt működtetési időtartamot.<ul style="list-style-type: none">➔ Tartsa be az előírt időtartamot (maximum 15 perc). <p>A működtetés folytatásához, kérjük, várjon legalább 30 percet. Ez lehetővé teszi, hogy a motorház lehűljön és megakadályozza a motor túlmelegedéséből adódó meghibásodást.</p>
A gyümölcsprés hirtelen leáll.	<ul style="list-style-type: none">● A fedél vagy a kis töltőnyílás nyitva van.<ul style="list-style-type: none">➔ Kapcsolja ki a készüléket, zárja le a fedelet és indítsa el újra.● Az áramköri megszakító aktiválva van.<ul style="list-style-type: none">➔ Ellenőrizze a „Védelem áramköri megszakítóval” című fejezetet. (HU23. oldal)Távolítsa el a tiltott hozzávalókat a gyümölcsprésből.● A pép kifolyócsöve eltömődött.<ul style="list-style-type: none">➔ Kapcsolja ki a készüléket és távolítsa el a maradványokat a tisztító kefe nyelének hegyével.
Zaj hallható működés közben.	<ul style="list-style-type: none">● Ez normális jelenség. Előfordulhat, hogy nyikorgó, recsegő hang hallható.<ul style="list-style-type: none">• Ez a hang a hozzávalók préseléséből adódhat. (A hozzávalók fajtájától függően, ez a hang meglehetősen hangos is lehet.)• Ez annak a hangja, amikor a forgó kefe éri a gyümölcsle szűrőt.
Szivárgás a gyümölcsle, vagy fagyasztó edényből.	<ul style="list-style-type: none">● A tömítés, gumikefék és/vagy a gumidugó helytelenül lett beszerelve.<ul style="list-style-type: none">➔ Csatlakoztassa őket rendesen. (HU12-13. oldal)
A lékésítő tartály vagy a motorház rázkódi működés közben.	<ul style="list-style-type: none">● Ez normális jelenség. Mivel a lékésítő tartály és a motorház különálló részek, előfordulhat, hogy rázkódnak, amikor a préselő csiga forog. Ne nyomja meg a fedelet vagy a lékésítő tartályt. (Ez a készülék meghibásodását okozhatja.)
Működés közben a lékésítő tartály kileng.	<ul style="list-style-type: none">● A gumidugó lazán van behelyezve.<ul style="list-style-type: none">➔ Helyezze be a gumidugót úgy, hogy megfelelően rögzüljön. (HU13. oldal)
Rendellenes hang, vagy rezgés.	<ul style="list-style-type: none">● A préselő csiga, a gyümölcsle tartozék vagy a fagyasztó adapter nincs rendesen csatlakoztatva.<ul style="list-style-type: none">➔ Csatlakoztassa őket rendesen. (HU12-13. oldal)

Védelem áramköri megszakítóval

A motor leállíthatja a működést, ha az áramköri megszakító védelem aktív, a motor túlterhelésének megakadályozása érdekében. Ha a motor leáll, kérjük, kövesse az alábbi lépéseket:

1 Kapcsolja ki a készüléket.

- Nyomja meg az „O” (OFF / KI) gombot.

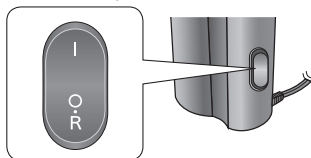

2 Nyomja az „R” (REVERSE / FORDÍTOTT) gombot a fordított működés engedélyezéséhez néhány másodpercig.

3 Kapcsolja ki a készüléket, és távolítsa el a hozzávalókat a tartozékokból.

4 Nyomja meg az „I” (ON / BE) gombot.

- Csökkentse a hozzávalók mennyiségét, majd az adagoló csőbe óvatosan tolja lennebb.

Cserélhető tartozékok

■ Gyümölcslé szűrő

Cikkszám:
JD33-163-K0

■ Tömítés

Cikkszám:
JD27-153

■ Fagyasztó adapter

Cikkszám:
JD38-163-A0

■ Pépgyűjtő pohár

Cikkszám:
JD36-153-K1

■ Forgó kefe

Cikkszám:
JD35-153-K0

■ Gumikefe

Cikkszám:
JD34-163

■ Légyűjtő pohár

Cikkszám:
JD05-163-K1

Műszaki adatok

Tápfeszültség	220 - 240 V ~ 50 - 60 Hz
Teljesítményfelvétel	150 W
Működési időtartam	2 egymást követő 15 perces ciklus. BE, majd 30 perc KI
Méretek (Szélesség × Mélység × Magasság)	Kb. 19 × 20,5 × 42,5 cm
Tömeg	Kb. 4,0 kg
A tápkábel hossza	Kb. 1,0 m
A levegőben terjedő zaj szintje	63 dB(A) (referenciaérték 1 pW)

Kiitämme tämän Panasonic-tuotteen hankinnasta.

- Lue nämä ohjeet huolellisesti, niin opit käyttämään laitetta oikein ja turvallisesti.
- Ennen tämän tuotteen käyttöä **huomioi erityisesti ”Turvallisuusohjeet”**. (Katso s. FI3-9)
- Säilytä nämä ohjeet myöhempää tarvetta varten.
- Panasonic ei ota mitään vastuuta, jos laitetta käytetään väärin tai jos nämä ohjeet laiminlyödään.

Sisältö

	Sivu
Turvallisuusohjeet	FI3
Tärkeää tietoa	FI10
Laitteen osat ja käsittelyohjeet	FI11
Ennen käyttöä	FI12
Osien purkaminen ja kokoaminen	FI12
Turvalukitus	FI15
Ainesosien valmistelu mehulisäosaa varten	FI16
Ainesosien valmistelu pakastinkulhoa varten	FI17
Käyttö	FI18
Reseptejä	FI20
Puhdistus & huolto	FI21
Vianmääritys	FI22
Suojapiiri	FI23
Varaosat	FI23
Tekniset tiedot	FI23



Vanhojen laitteiden hävittäminen

Vain EU-jäsenmaille ja kierrätysjärjestelmää käyttäville maille

Tämä symboli tuotteissa, pakkauksessa ja/tai asiakirjoissa tarkoittaa, että käytettyjä sähköllä toimivia ja elektronisia tuotteita ei saa laittaa yleisiin talousjätteisiin.

Johda vanhat tuotteet käsittelyä, uusointia tai kierrätystä varten vastaaviin keräyspisteisiin laissa annettujen määräysten mukaisesti. Hävittämällä tuotteet asiaankuuluvasti autat samalla suojaamaan arvokkaita luonnonvaroja ja estämään mahdollisia negatiivisia vaikutuksia ihmiseen ja luontoon. Lisätietoa keräämisestä ja kierrätyksestä saa paikalliselta jätehuollosta vastuulliselta viranomaiselta.

Maiden lainsäädännön mukaisesti tämän jätteen määräystenvastaisesta hävittämisestä voidaan antaa sakkorangaistuksia.

Turvallisuusohjeet

Noudata näitä ohjeita.

Vältä vahingot ja vammat käyttäjälle, muille ihmisille ja omaisuudelle noudattamalla alla olevia ohjeita.

- Seuraavassa kaaviossa esitetään väärän käytön aiheuttaman vahingon määrä.



VAROITUS:

Osoittaa mahdollisen vaaran, joka voi johtaa vakavaan loukkaantumiseen tai kuolemaan.



HUOMIO:

Osoittaa mahdollisen vaaran, joka voi johtaa lievään loukkaantumiseen tai omaisuuden vahingoittumiseen.

- Symbolit on luokiteltu ja selitetty seuraavalla tavalla.



Tämä symboli tarkoittaa kieltoa.



Tämä symboli tarkoittaa vaatimusta, jota on noudatettava.



VAROITUS

Vältäaksesi sähköiskun, oikosulun aiheuttaman tulipalon, savun muodostumisen, palovamman tai loukkautumisen.



- **Älä pura, korjaa tai muunna tätä laitetta.**

→ Ota yhteys laitteen myyjään tai Panasonic-huoltoon.

- **Älä vaurioita johtoa tai pistoketta.**

Seuraavat asiat ovat ehdottomasti kiellettyjä.

Johdon muunnos, koskettelu tai asettelu lämmönlähteiden lähelle, taitto, kierto, veto, veto terävien reunojen yli, raskaiden esineiden asettelu sen päälle, vyyhditys ja esineiden kanto johdolla.

- **Älä kytke tai irrota pistoketta, jos kätesi ovat märät.**

Turvallisuusohjeet

Noudata näitä ohjeita.

VAROITUS

Vältäaksesi sähköiskun, oikosulun aiheuttaman tulipalon, savun muodostumisen, palovamman tai loukkantumisen.

-  ● **Älä käytä laitetta, jos johto tai pistoke on rikki tai jos pistoke on kytketty huonosti pistorasiaan.**
 - Viiallisen johdon saa vaihtaa vain laitteen valmistaja, sen valtuuttama huolto tai tehtävään pätevä henkilö.
- **Älä anna lasten leikkiä pakkausmateriaaleilla.** (Tukehtumisvaara.)
- **Älä anna johdon roikkua pöydän reunan yli.**
- **Älä käytä laitetta, jos puristusruuvi, mehukannu, mehukulho tai pakastinkulho ovat vioittuneet tai jos niissä näkyy halkeamia.**

VAROITUS

Vältäaksesi sähköiskun, oikosulun aiheuttaman tulipalon, savun muodostumisen, palovamman tai loukkautumisen.

- **Lapset eivät saa käyttää tätä laitetta. Säilytä laite ja sen johto lasten ulottumattomissa. Fyysisesti, aisteiltaan tai henkisiltä kyvyiltään rajoittuneet henkilöt tai kokemusta ja tietoa vailla olevat henkilöt saavat käyttää laitteita vain valvottuina tai laitteen turvalliseen käyttöön ymmärrettävästi ohjeistettuina. Lapset eivät saa leikkiä laitteella.**
- **Estä pikkulasten ja lasten pääsy laitteen luo.**
 - Lapset eivät ymmärrä vaaroja, jotka voivat johtua kodinkoneiden virheellisestä käytöstä.
- **Varmista, että alueesi sähköverkon jännite on sama kuin laitteeseen merkitty käyttöjännite.**

Vältä kytkemästä samaan pistorasiaan useita laitteita. Jos kytket useita laitteita samaan pistorasiaan, varmista, ettei laitteiden yhteenlaskettu tehontarve ylitä pistorasian sallittua kuormaa.

Turvallisuusohjeet

Noudata näitä ohjeita.

VAROITUS

Vältäaksesi sähköiskun, oikosulun aiheuttaman tulipalon, savun muodostumisen, palovamman tai loukkantumisen.

-  ● **Lopeta laitteen käyttö heti ja irrota verkkojohto siinä epätodennäköisessä tilanteessa, että laite lakkaa toimimasta kunnolla.**

Esimerkki epätavallisesta käytöksestä tai hajoamisesta:

- Johto tai pistoke tulevat epätavallisen kuumiksi.
 - Johto on viallinen tai virransyöttö lakkaa toimimasta.
 - Moottorikotelon muoto muuttuu, se on silminnähtävien vaurioitunut tai tuntuu epätavallisen kuumalta.
 - Laite pitää käytön aikana epätavallista käyntiääntä.
 - Laitteesta lähtee paha haju.
 - Tapahtuu jotain muuta epätavallista tai toimintahäiriö.
- Irrota verkkojohto heti ja ota yhteys jälleenmyyjään tai Panasonic-huoltoon toimittaaksesi laitteen tarkastukseen tai huoltoon.

- **Kytke pistoke hyvin.**
- **Puhdista virtajohdon pistoke säännöllisesti pölystä.**
 - Irrota verkkojohto ja puhdista kuivalla pyyhkeellä.



HUOMIO

Vältäaksesi sähköiskun, tulipalon, palovamman, loukkaantumisen tai omaisuusvahingot.



- **Älä jätä laitetta valvomatta käytön aikana.**
Jos lähdet pois laitteen luota, sammuta se.
- **Älä aseta esineitä aukkoihin.**
 - Vältä erityisesti metalliosia, kuten neuloja ja johtoja.
- **Älä käytä laitetta seuraavissa sijoituspaikoissa:**
 - Epätasainen alusta, matto, pöytäliina tms.
 - Laitteen päälle voi roiskua vettä. Laitteen lähellä on lämmönlähde.
 - Laitteen lähellä on paljon vettä, kuten kylpyamme, tiskiallas tai muu nestesäiliö.
- **Älä upota moottorikoteloa veteen tai roiski sen päälle vettä ja/tai muuta nestettä.**
- **Älä tartu laitteeseen johdon välityksellä.**
- **Älä laita sormia tai välineitä, kuten lusikoita tai haarukoita, pieneen/suureen syöttöaukkoon, kun laite on käynnissä. Jos ruokaa takertuu kiinni pieneen/suureen syöttöaukkoon, käytä paininta tai toista hedelmänpalaa tai vihannesta työntämään sitä alas.**

Turvallisuusohjeet

Noudata näitä ohjeita.

! HUOMIO

Vältäaksesi sähköiskun, tulipalon, palovamman, loukkaantumisen tai omaisuusvahingot.

- **Älä käytä muita kuin aitoja vaihto-osia korvatessasi tämän laitteen kulutusosia.**
- **Älä lisää kuumia aineksia (yli 60 °C) pieneen/ suureen syöttöaukkoon.**
- **Älä avaa kantta tai irrota mehukannua käytön aikana.**
- **Älä vie hiuksia, kaulakoruja tai vaatenauhoja pienen/suuren syöttöaukon lähelle.**
(Kiinni juuttumisen seurauksena saattaa olla henkilövahinko.)
- **Kun irrotat johdon, vedä pistokkeesta, älä vedä johdosta.**
- **Laitetta siirtäessä, siirrä moottorikotelo ja mehukannu erikseen kannattelemalla molempia pohjasta kaksin käsin irrotettuasi verkkojohdon. Älä siirrä laitetta nostamalla kannesta tai mehukannusta.**

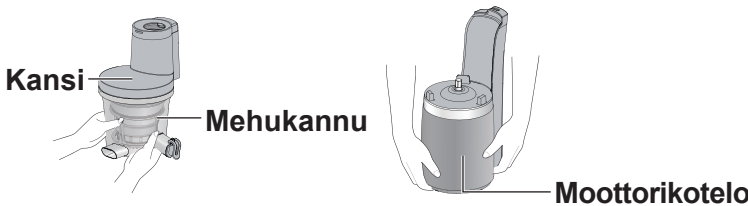

HUOMIO

Vältäaksesi sähköiskun, tulipalon, palovamman, loukkaantumisen tai omaisuusvahingot.

-  ● **Puristusruuvia ja mehulisäosaa on käsiteltävä ja puhdistettava varoen.**
- **Toimi varoen, ettet kompastu johtoon laitteen ollessa käynnissä.**
- **Pane laite tukevalle, kuivalle, puhtaalle ja kuumaa kestäväälle työtasolle.**
- **Irrota laite verkkosähköstä aina, kun se jätetään valvomatta, ja aina ennen kokoamista, purkamista ja puhdistamista.**
- **Sammuta laite ja irrota se sähköverkosta, ennen kuin vaihdat liitännäisiä osia tai käsittelet käytön aikana liikkuvia osia.**
- **Muista käyttää ja pitää laitetta teknisten tietojen taulukon ilmoituksen mukaisesti.**
(Katso s. FI23 ”Tekniset tiedot”)
- **Muista puhdistaa laite käytön jälkeen, erityisesti ruoan kanssa kontaktiin joutuvat pinnat.**
(Katso s. FI21 ”Puhdistus & huolto”)
- **Tämä tuote on tarkoitettu kotikäyttöön.**

Tärkeää tietoa

- Älä laita mehu- ja jätesäiliötä mikroaaltouuniin.
- Älä pudota laitetta; se voi mennä rikki.
- Älä käytä laitetta ulkona.
- Älä kiedo johtoa moottorin sisältävän rungon ympäri.
- Varmista, että lisäosat on kiinnitetty lujasti.
- Älä käytä tyhjänä yli 30 sekuntia käynnistämisen jälkeen.
(Se voi vahingoittaa puristusruuvia.)
Pane ainesosat koneeseen heti, kun olet käynnistänyt koneen.
- Älä anna hedelmälihan poiston ja mehuputken nokan tukkeutua käytön aikana.



Tämä symboli ilmaisee ”Älä siirrä laitetta nostamalla kannesta tai mehukannusta”.

Laitteen osat ja käsittelyohjeet

- Pese kaikki irrotettavat osat ennen laitteen käyttämistä ensimmäisen kerran tai jos et ole käyttänyt laitetta vähään aikaan. (Katso s. FI21)

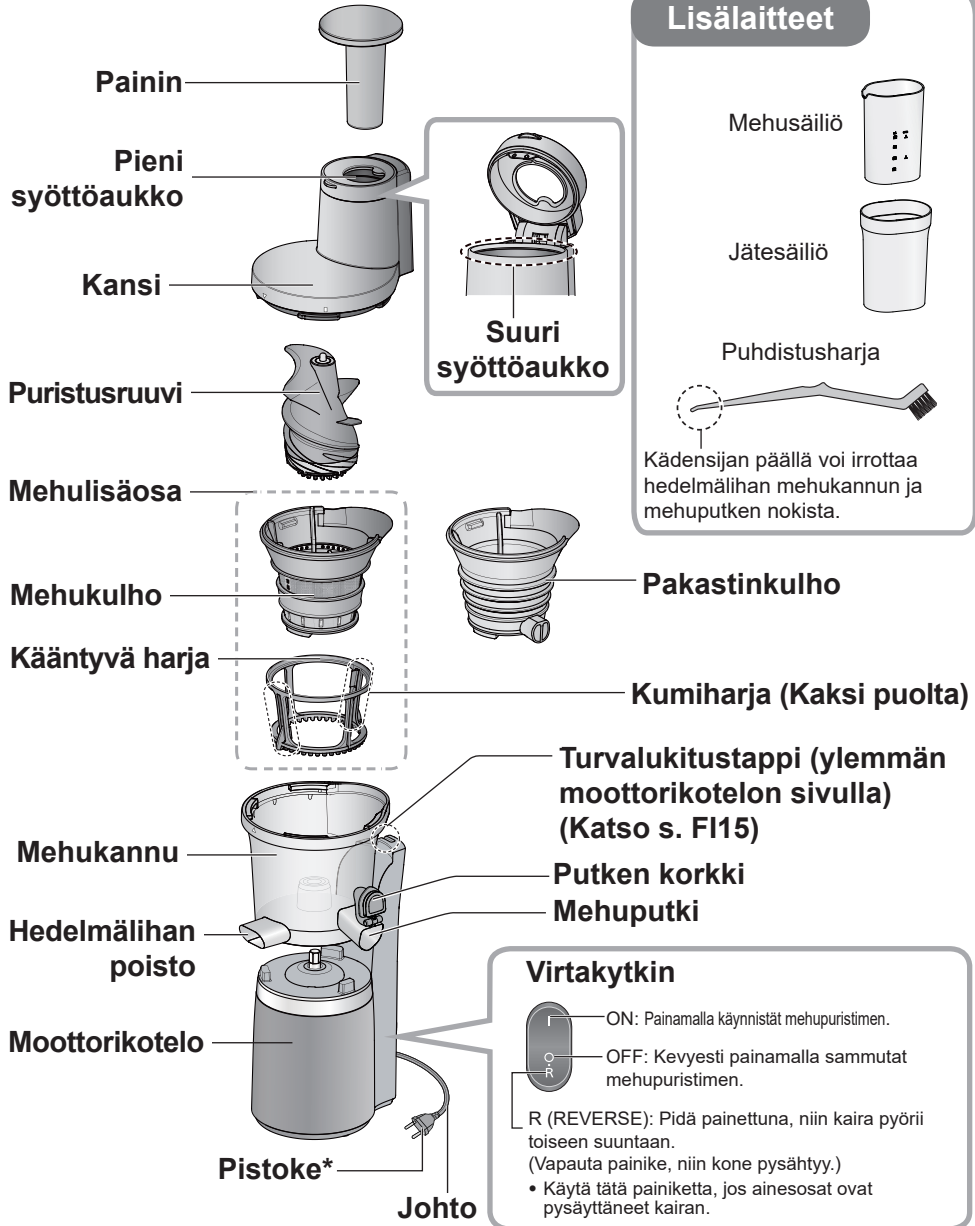

* Laitteessasi oleva pistoke voi olla erinäköinen kuin kuvassa.

Ennen käyttöä

■ Osien purkaminen ja kokoaminen

- Seuraavissa vaiheissa näytetään, miten lisälaitteet irrotetaan/kiinnitetään, käyttämällä mehulisäosaa esimerkkinä.

Pakastinkulho voidaan irrottaa/kiinnittää samalla tavalla.

Mehukannun purkaminen

- 1** Irrota mehukannu moottorikotelosta.

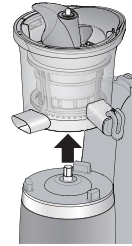

- 2** Irrota puristusruuvi mehulisäosasta.

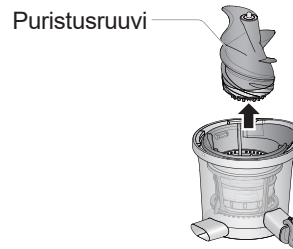

- 3** Poista mehkulho tai pakastinkulho mehukannusta.

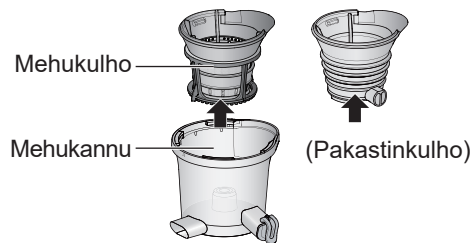

- 4** Erota mehkulho ja kääntyvä harja toisistaan.

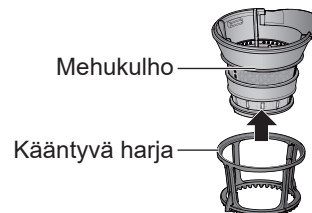

Valmisteluosat

- Varmista, että osat ovat oikeassa asennossa.

Mehustin ei ehkä toimi kunnolla, jos niitä ei koota oikein.

Kumiharjat

- Kumiharjat sijaitsevat kääntyvän harjan sivulla.

Irrottaminen

Työnnä kumiharja nuolimerkin osoittamaan suuntaan ja ota osa ulos aukosta.

Huom Älä vedä kumiharjasta kovaa.

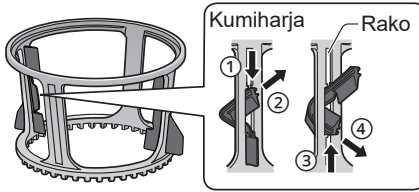

Kiinnittäminen

Aseta kumiharjan ylä-/alaurat aukkoon ja liu'uta se sitten kokonaan ylös/alas kumpaankin päähän.

- Harjan vaurioitumisen välttämiseksi varmista, että ylä- ja alaura ovat oikeassa asennossa.

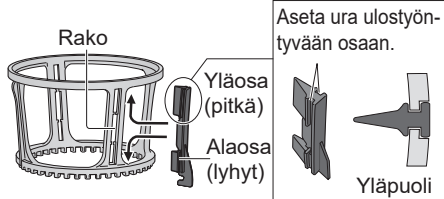

Tiiviste

- Tiiviste sijaitsee mehukannun keskiosassa (sisäpuolella).

Irrottaminen

Vedä tiiviste ylös.

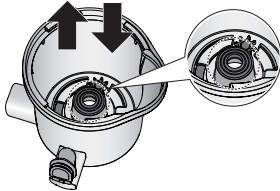

Kiinnittäminen

Työnnä tiiviste aukkoon alla olevan kuvan mukaisesti.

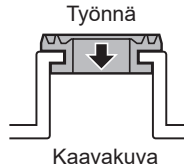

Kumitulppa

- Kumitulppa sijaitsee mehukannun pohjan ulko-osassa.

- Piirroksiset ovat näkyvä mehukannun ulkopohjan puolelta.

Irrottaminen

Vedä kumitulppa ulos nuolen suuntaan.

- Ei voida poistaa mehukannusta.

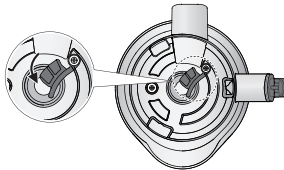

Kiinnittäminen

Työnnä kumitulppa aukkoon nuolen suuntaan, kunnes rakoa ei ole.

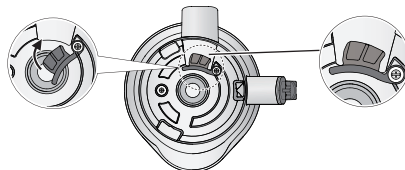

Ennen käyttöä (jatkuu)

Lisälaitteiden kokoaminen

1 Aseta mehukannu moottorikotelon päälle.

Kohdista "△"-merkki moottorikotelossa ja "▽"-merkki mehukannussa toisiinsa.

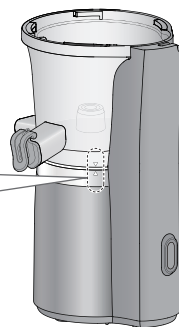
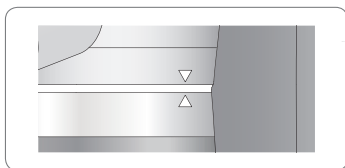

2 Kiinnitä kääntyvä harja ja mehukulho, aseta se mehukannuun.

Kohdista ① ja ②.

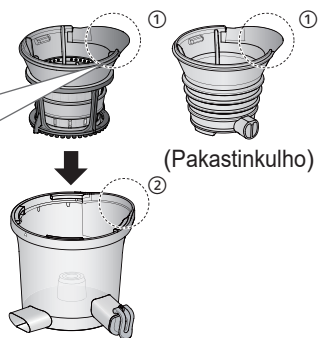
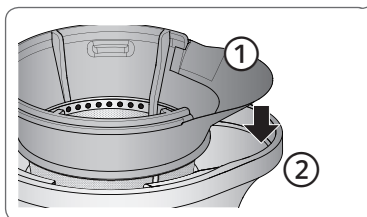

3 Kiinnitä puristusruuvi.

- ① Työnnä puristusruuvi keskelle.
 - ② Käännä puristusruuvia ja paina sitä reikään, kunnes se pysähtyy.
- Kantta ei voi sulkea, ennen kuin puristusruuvi on riittävän syvällä.
 - Varo, ettei sormesi jää puristuksiin puristusruuvien ja mehukulhon väliseen aukkoon.

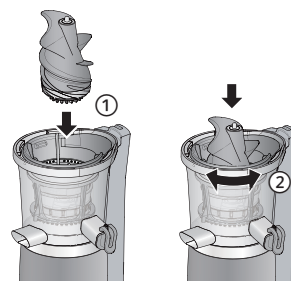

Kannen irrottaminen/kiinnittäminen

Kiinnittäminen

- 1** Laita moottorikotelon "△" merkki ja kannen "▽" -merkki kohdakkain.

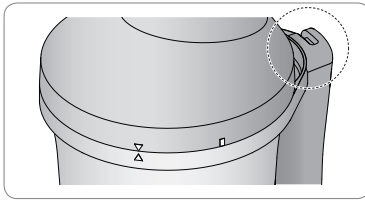

- 2** Käännä kannta myötäpäivään, kunnes se naksauttaa.

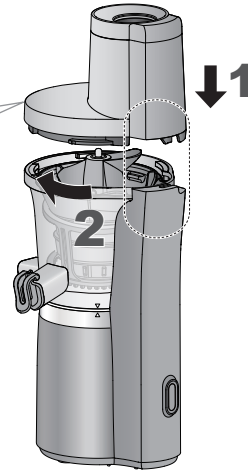
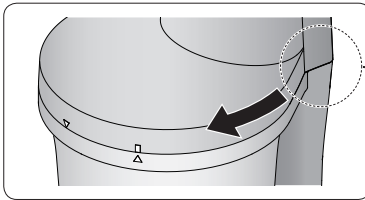

Irrota noudattaen vaiheita käänteisesti.

■ Turvalukitus

Turvalukitus on suunniteltu estämään mehupuristimen käynnistyminen, mikäli osat eivät ole oikeilla paikoillaan.

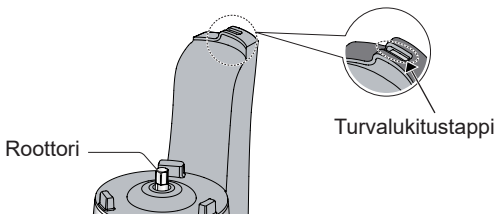

Älä paina turvalukitustappia millään esineellä, tikulla tms.

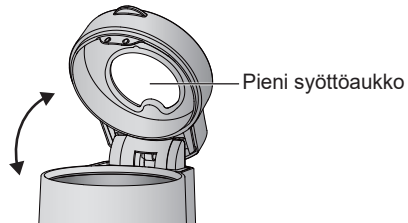

Kun pieni syöttöaukko avataan, turvalukitusoska vapautuu ja pysäyttää koneen.

Ennen käyttöä (jatkuu)

■ Ainesosien valmistelu mehulisäosaa varten

Kielletyt ainesosat

Ainesosat, jotka voivat vahingoittaa osia

- Jää ja pakastetut ainesosat
- Persikan, luumun, mangon, kirsikan, oliivin tms. kivi
- kakihedelmä (persimon, Sharon) (kaikkien siemenien poistaminen ei ole mahdollista)
- kuivat ainekset (soijapavut, muut pavut, viljat tms.)
- kypsentämätön kurpitsa tms.
- ruokosokeri
- alkoholi, kasviöljy, muut ruokaöljyt
- Liha, kala tms.
- Kuumat ruuat tai ainesosat*¹

Paljon tärkkelystä sisältävät lämmitetyt ruuat

- Pavut
- Bataatti
- perunat
- Kurpitsa tms.

Herkästi tarttuvat ainesosat, joista ei irtoa nestettä puristamalla

- Intianlootus
- Okra
- Mulukhiya tms.

Rasvaiset ainesosat*²

- seesami
- saksanpähkinä
- maapähkinä tms.

*¹ Jäähdytä alle 60 °C:een lämpötilaan ennen käsittelyä.

*² Rasvaisia ainesosia, joista irtoaa puristamalla nestettä, voidaan käyttää.

Ainesosan valmistelu

- Tavallinen
 - Leikkaa hedelmät tai vihannekset paloiksi, jotka ovat riittävän pieniä mahtumaan pieneen/suureen syöttöaukkoon.
 - Leikkaa pitkittäiset ainesosat, kuten porkkanat tai kurkku, alle 8 cm pituisiksi.
- Hedelmät
 - Kuori paksut kuoret ja irrota suuri ja/tai kova ydin, siemenet ja kivet hedelmistä, kuten ananaksista, sitruhedelmistä, persikoista ja mangoista.
- Vihannekset
 - Irrota kanta ja siemenet.
 - Leikkaa lehtivihannekset noin 3 cm paloiksi tai nauhoiksi.
 - Leikkaa paksut, säikeiset vihannekset, kuten selleri 2 cm pituisiksi tai pienemmiksi paloiksi.
 - Älä käytä suurta syöttöaukkoa porkkanoille, leikkaa ne 5 cm pituisiksi ja levyisiksi tai pienemmiksi paloiksi.

Vinkkejä

- Tavallinen
 - Käytä tuoreita hedelmiä ja vihanneksia.
Maku ja mehun määrä riippuvat ainesosien tuoreudesta ja vuodenajasta.
 - Jos ainesosat ovat kuivahkoja, lisää vähin erin riittävä määrä nestettä kuten vettä tai maitoa.
 - Paljon hedelmälihaa sisältävät ainesosat, kuten banaani, persikka ja mango, kannattaa puristaa mehuksi samanaikaisesti kosteiden ainesosien, kuten omenoiden ja appelsiinien, kanssa.
 - Lehtivihannekset tarttuvat helposti kiinni puristusruuviin ja/tai mehukulhon sisäpuolelle tai ne tukkivat helposti hedelmälihan poisto-aukkoon. On suositeltavaa syöttää ne pieneen syöttöaukkoon kantojen kanssa.
 - Keitetyjä sieniä ei suositella.
 - Älä vie hedelmälihaa takaisin pieneen syöttöaukkoon uutta puristamista varten.
- Suurten mehumäärien puristaminen
 - Mehu ei ehkä virtaa hyvin, kun hedelmäliha tukkii hammasosat ja painautuu niitä vasten (ainesosista riippuen).
Jos hedelmälihaa ei tule tai mehu ei virtaa tasaisesti, lopeta mehustaminen ja pese tukkeutuneet jätteet pois. Ainesosat, jotka helpommin tukkivat lihallaan: rypäleet, ananakset, keitetty parsaa, parsakaali, inkivääri jne.
 - Mehua ei ehkä virtaa, koska kiinteä hedelmä tai hedelmäliha tukkii mehuputken puristettaessa vähän nestettä sisältäviä ainesosia ja keitetyjä vihanneksia. Käytä paljon nestettä sisältäviä ainesosia tai jotain nestettä puristamisen helpottamiseksi.

■ Ainesosien valmistelu pakastinkulhoa varten

- Älä käytä suurta syöttöaukkoa, kun pakastinkulho on käytössä.

Kielletyt ainesosat

Ainesosat saattavat aiheuttaa ainevahinkoja

- Jääpalat ja erittäin koviksi jäätyneet ainesosat.
- Kahvipavut, kuivapavut, viljat tms.



- Persikka, bataatti tms.
(Pakastettu raakana tai kypsentämisen jälkeen)



- Leipä, riisi, nuudelit ja pasta.



- Alkoholi, kasviöljyt, muut ruokaöljyt.

Ainesten valmistelu

- ① Poista paksu kuori kuorimalla ja isot ja/tai kovat siemenet ja kivet hedelmistä kuten omenoista, ananaksesta, appelsiinista ja avokadosta.
Kuori sitrus, jos kuori on paksu, niin mehun koostumuksesta tulee parempi.
Tomaatit on kaltattava (kiehautettava ja kuorittava).
- ② Leikkaa ainesosat niin pieniksi, että ne mahtuvat putoamaan pienen syöttöaukon läpi.
(Alle 3 cm kuutiot.)
- ③ Pakasta ainesosat.
Levitä ainesosat pakastamista varten alumiinivuolelle siten, etteivät ne koske toisiinsa.
- ④ Sulata jäätyneet ainesosat huoneenlämmössä, kunnes haarukan voi työntää niiden keskelle.
(n. 5 – 30 minuuttia)



Vinkkejä

- Kun sulaminen ei ole riittävä, ainesosat eivät sekoitu tai muodosta tasaista rakennetta.
- Älä pakasta uudestaan ainesosia, jotka ovat kertaalleen sulaneet. Älä käytä ainesosia, jotka ovat olleet pakastimessa pitkään.
- Pakasteet tulisi käyttää kuukauden kuluessa.
- Jos jäiset ainesosat laitetaan koneeseen suoraan pakastimesta, kone voi mennä rikki.

Käyttö

■ Valmistelu

- ① **Asenna osat moottorikoteloon ja kiinnitä kansi.** (Katso s. FI12-15)
- ② **Valmistele ainesosat.** (Katso s. FI16-17)
- ③ **Aseta astiat mehuputken ja hedelmälihaputken alle.**
 - Kun käytät pakastinkuhloa, hedelmälihasäiliön asettaminen ei ole tarpeen.
- ④ **Kytke virtapistoke kodin pistorasiaan.**

■ Uuttaminen

1 Paina "I" (ON) -painiketta.



2 Syötä ainesosia pieneen syöttöaukkoon hitaasti ja työnnä niitä alaspäin painimen avulla.

- Lisää ainesosia vähitellen, noin 5 sekunnin välein.
- Käyttäessäsi useampia kuin yhtä ainesosaa, lisää niitä vähitellen.
- Älä työnnä väkisin ainesosia syöttöaukkoon.
- Jos ainesosat tukkivat koneen tai kone käy tyhjänä, pidä painettuna "R" (REVERSE) -painiketta muutaman sekunnin ajan. (Katso s. FI11)

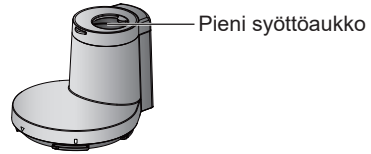

3 Kun mehu on puristettu, paina "O" (OFF) -painiketta ja sulje putken korkki.

- Jatka käyttöä, kunnes mehupuristejäämän tai jäätyneen kreemin tulo loppuu kokonaan. Se voi tehdä kannen avaamisesta vaikeaa.

Sitä ei tarvita jäädykerseptiin.

■ Käytön jälkeen

- Irrota pistoke.
- käytä puhdistusharjan kärkeä poistaaksesi hedelmälihan mehuputken ja hedelmälihan poiston nokista.
- Irrota osat ja puhdista ne. (Katso s. FI21)
Älä siirrä mehupuristinta kannesta tai mehukannusta. (Putoavat osat voivat aiheuttaa vahinkoa.)

■ Huom

- Tiettyjen (etenkin kovien) ainesosien käytön yhteydessä hedelmälihaa saattaa sekoittua mehuun. Ellei halua juomaasi hedelmälihaa, siivilöi juoma.
- Ellei hedelmäliha tule pois tai se pakkautuu hedelmälihan poistonokan suulle ja mehulisäosan yläosaan, sammuta laite virtakytkimestä ja poista hedelmäliha.
- Puristusruuvien koloon voi jäädä pieni määrä palasia.

■ Uuttaminen (käyttäen suurta syöttöaukkoa mehulisäosan kanssa)

- Kun pakastettuja ainesosia käytetään, älä käytä suurta syöttöaukkoa.

1 Paina "O" (OFF) -painiketta.
Varmista, että virtakytkin ei ole "I" (ON) -asennossa.

2 Ota painin ulos, jos se on sisällä.

3 Avaan pieni syöttöaukko ja laita ainesosat suuren syöttöaukkoon, sulje sitten pieni syöttöaukko.

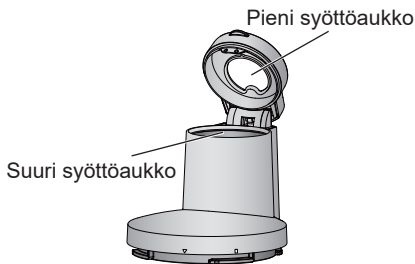

4 Aseta painin pieneen syöttöaukkoon.
(Ainesosista riippuen.)

- Käytä paininta vain pienen syöttöaukon ollessa kiinni.
Paininta tulisi käyttää vain pienen syöttöaukon kanssa.

5 Paina "I" (ON) -painiketta ja työnnä ainesosia alas painimen avulla.

- Kukin ainesosa prosessoidaan noin 10 - 15 sekunnin välein. (Ainesosista riippuen.)
- Älä työnnä väkisin ainesosia syöttöaukkoon.
- Jos ainesosat tukkivat koneen tai kone käy tyhjänä, pidä painettuna "R" (REVERSE) -painiketta muutaman sekunnin ajan. (Katso s. FI11)

6 Kun uuttaminen on valmis, palaa vaiheeseen 1.

- Pidä käynnissä kunnes kaikki mehu on uutettu. Kannen tai pienen syöttöaukon avaaminen voi olla hankalaa.

Käyttö (jatkuu)

■ Reseptejä

Mehukulho tai Pakastinkulho

1. Porkkana- appelsiinimehu



(2 annosta)

- Porkkanaa 300 g
- Banaania 120 g
- Appelsiinia 210 g
- Sitruuna 10 g

2. Porkkana-omenamehu



(2 annosta)

- Porkkanaa 300 g
- Omenaa 300 g
- Sitruuna 30 g

3. Paprika-tomaattimehu



(2 annosta)

- Punaista paprikaa 120 g
- Tomaattia 200 g
- Banaania 60 g
- Sitruuna 10 g
- Omenaa 200 g

4. Omena- ja pinaattimehu



(2 annosta)

- Omenaa 400 g
- Pinaatti 140 g
- Banaania 100 g
- Sitruuna 20 g

5. Kaali-omenamehu



(2 annosta)

- Kaali 200 g
- Persilja 50 g
- Omenaa 200 g
- Sitruuna 30 g

6. Mustikka-banaanimehu



(2 annosta)

- Pakastettu mustikka 100 g
- Pakastettu banaani 180 g

Älä käytä suurta syöttöaukkoa.

Puhdistus & huolto

- Puhdista laite jokaisen käyttökerran jälkeen.
- Irrota verkkojohto ennen puhdistusta.
- Älä käytä bensiiniä, ohenninta, alkoholia, kiillotusjauhetta, metalliharjaa tai nailonharjaa, sillä ne vahingoittavat pintoja.
- Älä puhdista laitetta teräväkärkisellä esineellä kuten hammastikulla tai neulalla.
- Pese laimennetulla astianpesuaineella (neutraalia) ja pehmeällä sienellä, lukuun ottamatta moottorikotelo. Huuhtelee sitten hyvin vedellä ja kuivaa huolellisesti.
- Osat voivat värjäytyä hieman tiettyjen ainesosien, kuten porkkana tai lehtivihannekset, kanssa. Kaikkien osien puhdistus välittömästi käytön jälkeen voi auttaa vähentämään värjäytymiä.

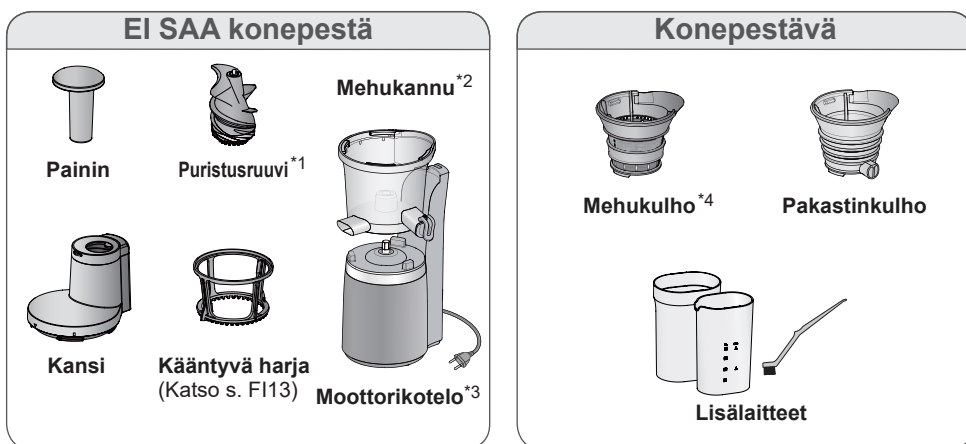

■ Ei sisällä konepestäviä osia

- *1: Käytä puhdistusharjaa puhdistamaan puristusruivin alapinta.
*2: Käytä puhdistusharjan kahvan päätä puhdistamaan mehukannun putket.
(Sisäpinnat voivat naarmuuntua, jos puhdistusharjaa käytetään niiden puhdistamiseen.)
Kaikkien osien kuivuttua kokoa ne oikein. (Katso s. F113)
*3: Pyyhi nihkeäksi puristetulla liinalla.

■ Konepestävät osat

- Ennen osien laittamista astianpesukoneeseen, irrota jäämät osista.
 - Lämpö voi aiheuttaa osien halkeilua. Aseta aina osat pois lämmittimien luota tai aseta lämmitin alhaiseen lämpötilaan.
- *4: Kun mehukulho on tukossa, puhdista se puhdistusharjalla.

■ Tietoja kumiharjoista, tiivisteestä ja kumitulpasta (Katso s. F113)

- Pesun jälkeen kuivaa vesi hyvin pois ja kiinnitä osat. Älä säilytä osia irrallaan.
(Muuten ne voivat kadota, aiheuttaa tukehtumisvaaran pienille lapsille ja laitteen rikkoutumisen sekä mehun vuotamisen vaaran.)

Säilytys

- Kuivaa osat pesun jälkeen, jotta laite ei ruostu.
- Älä säilytä moottorikoteloä ylösalaisin, sillä seurauksena voi olla laitteen toimintahäiriö.
- Jos haluat siirtää laitetta, irrota mehukannu moottorikotelosta ja kannattele niitä kaksin käsin. (Katso s. F18)
- Säilytä laite pienten lasten ulottumattomissa.

Vianmääritys

Ongelma	Syy ja toiminta
Mehupuristin ei käynnisty, vaikka virta kytketään päälle.	<ul style="list-style-type: none">● Onko sähköpistoke kytketty pistorasiaan? ➔ Kytke pistoke pistorasiaan.● Kokoa mehupuristin oikein. ➔ Kantta on käännettävä, kunnes kuuluu naksahdus. Muuten kone ei käynnisty, vaikka virta kytketään. (Katso s. FI15)● Suojapiiri on lauennut. ➔ Katso "Suojapiiri". (Katso s. FI23) Poista kielletyt aineet koneesta.
Moottorikotelo on kuuma.	<ul style="list-style-type: none">● Koneetta on käytetty liian kauan. ➔ Noudata sallittua käyttöaikaa (n. 15 minuuttia). <p>Voit jatkaa käyttöä aikaisintaan 30 minuutin kuluttua. Riittävässä ajassa moottorikotelo jäähtyy ja estää moottorin ylikuumentumisesta aiheutuvan toimintahäiriön.</p>
Kone pysähtyi odottamatta.	<ul style="list-style-type: none">● Pienen syöttöaukon kansi on auki. ➔ Sammuta virta, sulje kansi, jatka käyttöä.● Suojapiiri on lauennut. ➔ Katso "Suojapiiri". (Katso s. FI23) Poista kielletyt aineet koneesta.● Hedelmälihan poiston tukos. ➔ Sammuta virta, poista hedelmäliha puhdistusharjan kädensijan kärjellä.
Kova ääni käytön aikana.	<ul style="list-style-type: none">● Se on normaalia. Saatat kuulla esimerkiksi narinaa ja räsähdyksiä.<ul style="list-style-type: none">• Äänet tulevat puristuvista ainesosista. (Jotkin ainesosat aiheuttavat melko kovan äänen.)• Ääni tulee, kun kääntyvä harja osuu mehukulhoon.
Mehua tai jääjuomaa valuu.	<ul style="list-style-type: none">● Tiiviste, kumiharjat ja / tai kumitulppa eivät ole kunnolla kiinni. ➔ Kiinnitä ne oikein. (Katso s. FI12-13)
Mehukannu tai moottorikotelo tärisee käytön aikana.	<ul style="list-style-type: none">● Se on normaalia. Koska mehukannu ja moottorikotelo voidaan erottaa toisistaan, ne voivat täristä pristusruuvin pyöriessä. Älä paina kantta tai säiliötä. Älä paina kantta tai mehukannua. (Muuten kone voi mennä epäkuuntoon.)
Mehukannu liikkuu käytön aikana.	<ul style="list-style-type: none">● Kumitulppa on kiinnitetty löysästi. ➔ Kiinnitä kumitulppa oikein. (Katso s. FI13)
Epänormaalia ääntä tai tärinää.	<ul style="list-style-type: none">● Puristusruuvi, mehulisäosa tai pakastinkulho eivät ole oikein kiinnitettyjä. ➔ Kiinnitä ne oikein. (katso s. FI12-13)

Suojapiiri

Moottori voi pysähtyä, jos suojapiiri laukeaa estääkseen moottorin ylikuormituksen.
Jos moottori pysähtyy, noudata seuraavia vaiheita:

1 Sammuta virta.

- Paina "O" (OFF) -painiketta.

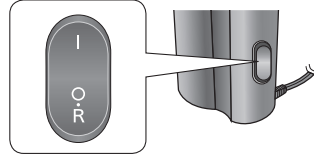

2 Paina "R" (REVERSE)-painiketta ja anna kairan pyöriä väärään suuntaan useiden sekuntien ajan.

3 Sammuta virta ja poista ainesosat lisäosista.

4 Paina "I" (ON) -painiketta.

- Vähennä syötettävien ainesosien määrää ja työnnä niitä varovasti pieneen/suureen syöttöputkeen.

Varaosat

■ Mehukulho
Osanumero:
JD33-163-K0

■ Tiiviste
Osanumero:
JD27-153

■ Pakastinkulho
Osanumero:
JD38-163-A0

■ Jätesäiliö
Osanumero:
JD36-153-K1

■ Kääntyvä harja
Osanumero:
JD35-153-K0

■ Kumiharja
Osanumero:
JD34-163

■ Mehusäiliö
Osanumero:
JD05-163-K1

Tekniset tiedot

Virransyöttö	220 - 240 V ~ 50 - 60 Hz
Tehontarve	150 W
Käyttöaika	2 peräkkäistä 15 minuutin käyttökertaa (ON), sen jälkeen 30 minuuttia OFF
Mitat (l × k × s) (n.)	19 × 20,5 × 42,5 cm
Paino (n.)	4,0 kg
Johdon pituus (n.)	1,0 m
Akustinen melu	63 dB(A) (viite 1 pW)

Tak fordi du har købt dette Panasonic produkt.

- Læs venligst denne vejledning omhyggeligt for at bruge produktet korrekt og sikkert.
- Inden dette produkt anvendes, **skal du være særlig opmærksom på "Sikkerhedsforanstaltninger"**.
(Se side DK3-9)
- Gem denne vejledning til senere brug.
- Panasonic accepterer ikke noget ansvar, hvis apparatet udsættes for forkert brug, eller hvis disse instruktioner ikke overholdes.

Indhold

	Side
Sikkerhedsforanstaltninger	DK3
Vigtig information	DK10
Delenes navne og håndteringsinstruktioner	DK11
Før brug	DK12
Adskillelse og samling af delene	DK12
Sikkerhedslås	DK15
Klargøring af ingredienser til juicetilbehøret	DK16
Klargøring af ingredienser til frysskålen	DK17
Brug af apparatet	DK18
Opskrifter	DK20
Rengøring og vedligeholdelse	DK21
Fejlfinding	DK22
Termosikring	DK23
Reservedele	DK23
Specifikationer	DK23



Indsamling af elektriskskrot

Kun for Den Europæiske Union og lande med retursystemer

Dette symbol på produkter, emballage og/eller ledsagedokumenter betyder, at brugte elektriske og elektroniske produkter ikke må blandes med almindeligt husholdningsaffald.

For korrekt behandling, indsamling og genbrug af gamle produkter, skal du tage dem til indsamlingssteder i overensstemmelse med den nationale lovgivning. Ved at skaffe sig af med dem på korrekt vis hjælper du med til at spare værdifulde ressourcer og forhindre eventuelle negative påvirkninger af menneskers sundhed og miljøet. Ønsker du mere udførlig information om indsamling og genbrug skal du kontakte din kommune.

Usagkyndig bortskaffelse af elektriskskrot kan eventuelt udløse bødeforlæggelse.

DK2

Sikkerhedsforanstaltninger Sørg for at følge disse instruktioner.

For at undgå ulykker eller skader på brugeren, andre mennesker og tingsskader, bør du følge nedenstående vejledning.

- **Følgende diagram angiver beskadigelsesgraden forårsaget af forkert drift.**



ADVARSEL:

Indikerer potentiel fare, der kan risikere i alvorlige kvæstelser eller dødsfald.



FORSIGTIG:

Indikerer potentiel fare, der kan resultere i mindre kvæstelser eller ejendomsskade.

- **Symbolerne er klassificeret og forklares som følger.**



Dette symbol angiver forbud.



Dette symbol angiver et krav, der skal opfyldes.



ADVARSEL

For at undgå fare for elektrisk stød, brand pga. kortslutning, brand, forbrændinger eller skade.



- **Du må ikke adskille, reparere eller ændre dette apparat.**

→ Kontakt din forhandler eller et Panasonic servicecenter.

- **Undgå at beskadige ledningen eller stikkontakt.** De følgende handlinger er strengt forbudt. Modificering, berøring eller anbringelse nær varmeelementer, bøjning, vridning, træk, træk over skarpe kanter, belastning af tunge genstande, bundtning af ledningen og bære apparatet ved netledningen.

- **Sæt ikke stikket i og tag ikke stikket ud af kontakten med våde hænder.**

Sikkerhedsforanstaltninger

Sørg for at følge disse instruktioner.



ADVARSEL

For at undgå fare for elektrisk stød, brand pga. kortslutning, brand, forbrændinger eller skade.

- **Brug ikke apparatet, hvis ledningen eller netstikket er beskadiget, eller netstikket er løst forbundet til stikkontakten i væggen.**
 - Hvis ledningen er beskadiget, skal den udskiftes af producenten, dennes servicerepræsentant eller en tilsvarende kvalificeret person for at undgå fare.
- **Lad ikke spædbørn og børn lege med emballagen.**
(Det kan forårsage kvælning.)
- **Ledningen hænge ud over kanten af bordet eller bordpladen.**
- **Brug ikke apparatet, hvis klemmeskruen, saftpresningsskålen, juiceskålen eller frysskålen er beskadiget eller har synlige revner.**



ADVARSEL

For at undgå fare for elektrisk stød, brand pga. kortslutning, brand, forbrændinger eller skade.

- **! Dette apparat bør ikke bruges af børn. Hold apparatet og dets ledning uden for børns rækkevidde. Apparatet kan bruges af personer med nedsatte fysiske, sensoriske eller mentale evner eller manglende erfaring og viden, hvis de er blevet vejledt eller instrueret i brugen af apparatet på en sikker måde, og hvis de forstår, hvad de risikerer. Børn må ikke lege med apparatet.**
- **Hold altid de små børn og børnene væk fra apparatet.**
 - Børn er ikke klar over, hvilke risici de løber på grund af ukorrekt brug af elektriske apparater.
- **Sørg for, at spændingsangivelsen på etiketten på apparatet er den samme som din lokale elforsyning.**

Undgå også at sætte andre apparater i den samme stikkontakt for at forhindre elektrisk overophedning. Hvis du alligevel tilslutter flere stikkontakter, så sørg for, at det samlede effektforbrug ikke overstiger stikkontaktens tilladte belastning.

Sikkerhedsforanstaltninger

Sørg for at følge disse instruktioner.



ADVARSEL

For at undgå fare for elektrisk stød, brand pga. kortslutning, brand, forbrændinger eller skade.



- **Hold straks op med at bruge apparatet og træk netstikket ud, hvis det skulle ske, at dette apparat holder op med at fungere korrekt.**

Eksempel på unormale forekomster eller stop:

- Stikkontakten eller netledningen bliver varmere end normalt.
 - Ledningen er beskadiget, eller apparatets strømforsyning svigter.
 - Motorkabinettet er deformeret, har synlige skader og er usædvanlig varmt.
 - Der er unormal motorstøj under brug.
 - Der er en ubehagelig lugt.
 - Der er andre problemer eller fejl.
- Træk netstikket ud og kontakt straks din forhandler eller et Panasonic servicecenter for eftersyn eller reparation.

- **Sæt stikkontakten sikkert i.**

- **Rengør stikkontakten regelmæssigt.**

→ Tag stikkontakten ud, og aftør den med en tør klud.

FORSIGTIG

For at undgå risiko for elektrisk stød, brand, skader eller materiel beskadigelse.

-  ● **Lad ikke apparatet være uden opsyn under driften.**
Når du forlader det, så sluk for strømmen.
- **Sæt ikke objekter ind i hullerne.**
Især ikke metalgenstande, som f.eks. Stifter, eller ledninger.
- **Brug ikke apparatet på følgende steder.**
 - På ujævne flader, på et gulvtæppe eller en dug osv.
 - Steder, hvor der kan sprøjte vand på det, eller i nærheden af en varmekilde.
 - I nærheden af steder med vand som badekar, køkkenvaske eller andre beholdere.
- **Nedsænk ikke motorkabinettet i vand eller sprøjt ikke vand og/eller væsker på det.**
- **Hold ikke apparatet ved ledningen.**
- **Undlad at stikke dine fingre eller redskaber som f.eks. skeer eller gaffer i det lille/store tilførselsindtag, mens apparatet er i gang. Hvis madvarer tilstopper det lille/store tilførselsindtag, skal madskubberen eller et andet frugt- eller grøntsagsstykke skubbe dem ned.**

Sikkerhedsforanstaltninger

Sørg for at følge disse instruktioner.

⚠ FORSIGTIG

For at undgå risiko for elektrisk stød, brand, skader eller materiel beskadigelse.

- ⊘ ● Udskift ikke nogen dele af apparatet med andre reservedele end originale dele til dette apparat.
- Anbring ikke varme ingredienser (mere end 60 °C) i det lille/store tilførselsindtag.
- Undgå at åbne låget eller adskille saftpresningsskålen under brug.
- Undgå, at hår, halskæder eller lidser kommer for tæt på det lille/store tilførselsindtag. (Det kan forårsage personskade.)
- ⚠ ● Sørg for at holde stikkontakten når du trækker stikkontakten ud. Træk aldrig i ledningen.
- Når apparatet flyttes, så flyt motorkabinettet og saftpresningsskålen hver for sig ved at holde under hver del med begge hænder efter at have afbrudt apparatet fra stikkontakten. Flyt ikke apparatet ved at holde i låget eller saftpresningsskålen.



FORSIGTIG

For at undgå risiko for elektrisk stød, brand, skader eller materiel beskadigelse.

-  ● **Vær forsigtig under håndtering og rengøring af klemmeskruen og juicetilbehøret.**
- **Pas på ikke at falde over eller blive fanget i ledningen, mens apparatet er i brug.**
- **Placer apparatet på en fast, tør, ren bordplade.**
- **Afbryd altid apparatet fra stikkontakten, hvis det efterlades uden opsyn samt før samling, adskillelse eller rengøring.**
- **Sluk for apparatet, og afbryd det fra strømforsyningen, før du skifter tilbehør eller nærmer dig dele, der er i bevægelse under brug.**
- **Sørg for at betjene og støtte apparatet som angivet i specifikationsdiagrammet.**
(Se side DK23 "Specifikationer")
- **Sørg for at rengøre apparatet efter brug, især overflader, der er i kontakt med fødevarer.**
(Se side DK21 "Rengøring og vedligeholdelse")
- **Dette produkt er udelukkende beregnet til husholdningsbrug.**

Vigtig information

- Anbring ikke juicebeholderen og pulpbeholderen i en mikrobølgeovn.
- Tab ikke apparatet for at undgå at beskadige det.
- Apparatet må ikke bruges udendørs.
- Undgå at vikle ledningen omkring motorkabinettet.
- Sørg for, at tilbehør sidder forsvarligt fast.
- Brug ikke apparatet tomt i mere end 30 sekunder, efter at have tændt det. (Det kan beskadige klemmeskruen.) Påfyld ingredienser umiddelbart efter at have tændt apparatet.
- Blokér ikke pulptuden og juicetuden under brug.



Dette symbol angiver “Flyt ikke apparatet ved at holde i låget eller saftpresningsskålen.”

Delenes navne og håndteringsinstruktioner

- Vask alle aftagelige dele, før apparatet tages i brug, eller når du ikke har brugt det i nogen tid. (Se side DK21)

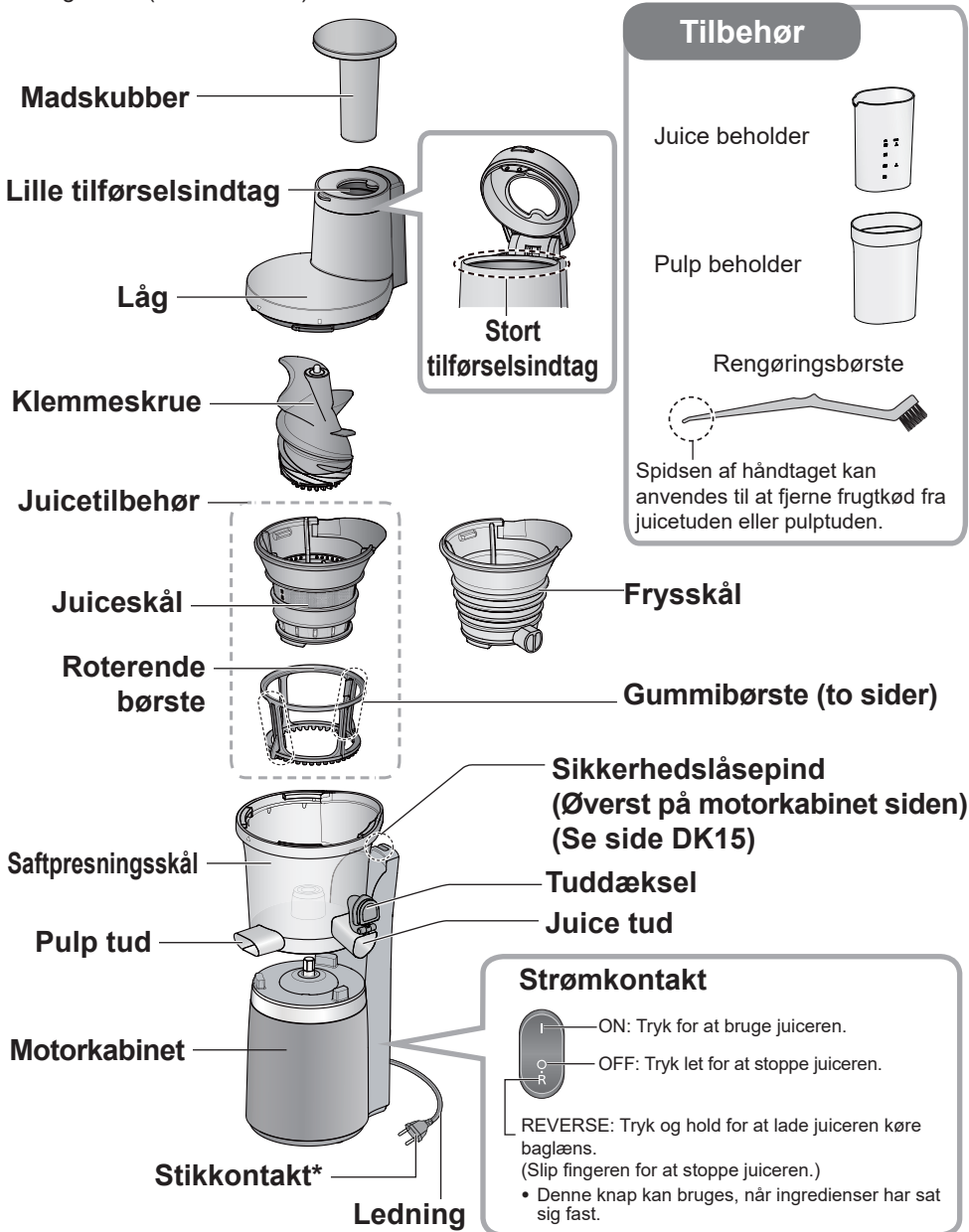

* Udformningen af stikket kan være forskellig fra illustrationen.

Før brug

■ Adskillelse og samling af delene

- Med juicetilbehøret som eksempel viser følgende trin, hvordan tilbehør fjernes/sættes på.
På samme måde kan frysskålen kan fjernes/sættes på.

Adskillelse af saftpresningsskålen

- 1** Fjern saftpresningsskålen fra motorhuset.

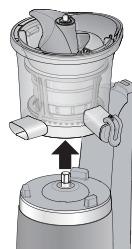

- 2** Fjern klemmeskruen fra juicetilbehøret.

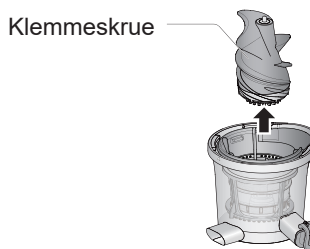

- 3** Fjern juiceskålen eller frostkeglen fra saftpresningsskålen.

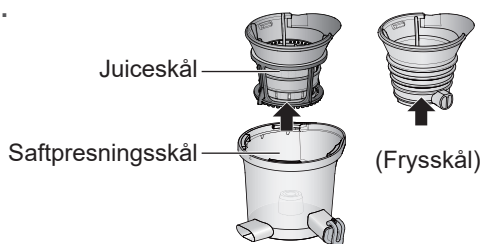

- 4** Separer juiceskålen eller frostkeglen fra roterende børste.

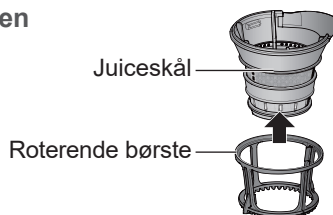

Klargøring af dele

- Sørg for, at delene sidder korrekt.

Saftpresseren vil muligvis ikke fungere, som den skal, hvis de ikke er samlet korrekt.

Gummibørster

- Der er gummibørster på siden af den roterende børste.

Fjernelse

Skub gummibørsten i den retning, som pilemærket angiver, og tag delen ud af mellemrummet.

- Bemærk** Undlad at trække hårdt i gummibørsten.

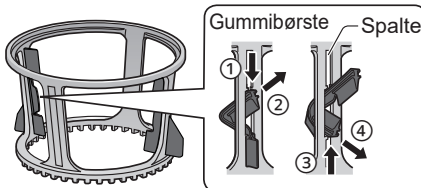

Fastgørelse

Sæt gummibørstens øverste/nederste riller i mellemrummet, og skub den så helt op/ned ad begge ender.

- Forebyg skader på børsten ved at sikre, at de øverste og nederste riller er korrekt placeret.

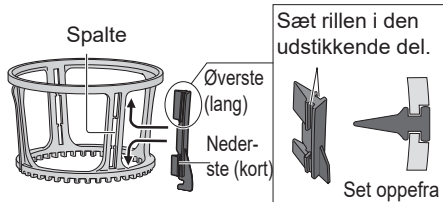

Pakning

- Pakningen sidder midt i saftpresningsskålen (indvendigt).

Fjernelse

Træk pakningen op.

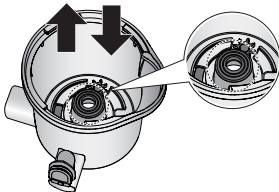

Fastgørelse

Skub pakningen ind i åbningen som på figuren nedenfor.

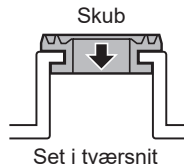

Gummiprop

- Gummiproppen befinder sig under saftpresningsskålens yderskål.

- Illustrationer viser saftpresningsskålens udvendige bund.

Fjernelse

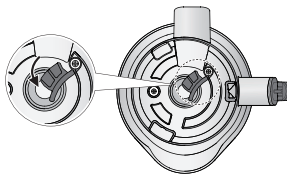

Skub gummiproppen ud i pilens retning.

- Kan ikke fjernes fra saftpresningsskålen.

Fastgørelse

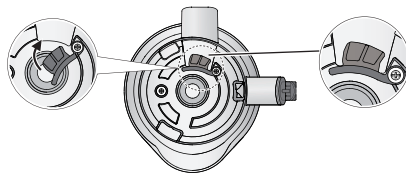

Skub gummiproppen ind i åbningen i pilens retning, til der ikke er noget mellemrum.

Før brug (Fortsat)

Samling af tilbehør

1 Sæt saftpresnings-skålen på motorhuset.

Få "△"-mærket på motorhuset til at flugte med "▽"-mærket på saftpresnings-skålen.

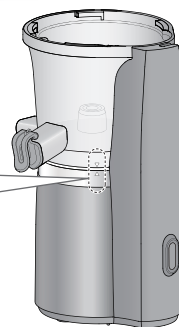
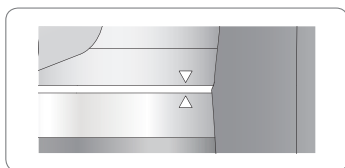

2 Fastgør den roterende børste og juiceskålen og anbring tilbehøret på saftpresnings-skålen.

Få ① og ② til at flugte.

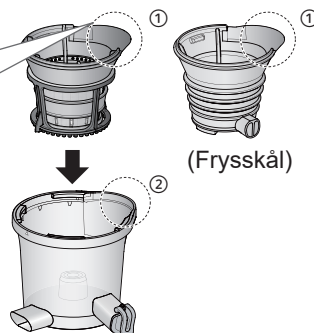
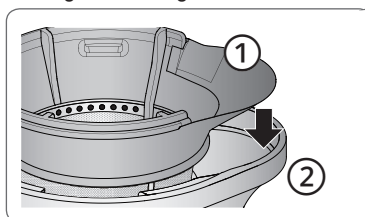

3 Montér klemmeskruen.

- ① Sæt klemmeskruen i centrum.
 - ② Drej klemmeskruen og skub den ind i hullet, indtil den stopper.
- Låget kan ikke lukkes hvis klemmeskruen ikke er skubbet langt ned.
 - Vær forsigtig med ikke at få fingrene i klemme i mellemrummet mellem klemmeskruen og juiceskålen.

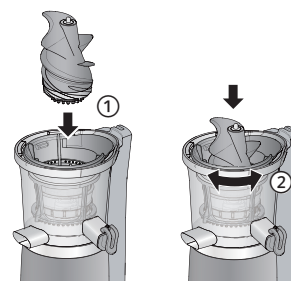

Fjernelse/fastgørelse af låget

Fastgørelse

- 1** Anbring “△” mærket på motorkabinettet og “▽” mærket på låget.

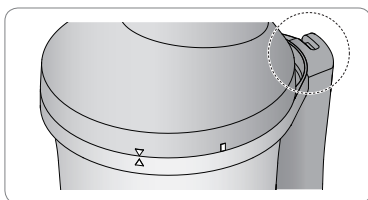

- 2** Drej låget med uret, indtil du hører et klik.

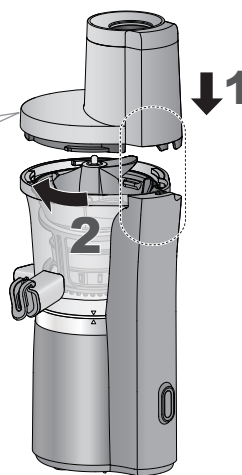
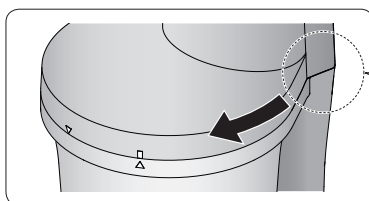

Følg trinene i omvendt rækkefølge for at fjerne tilbehøret.

■ Sikkerhedslås

Sikkerhedslåsen er konstrueret til at forhindre juiceren i at starte, når delene ikke er sat korrekt på plads.

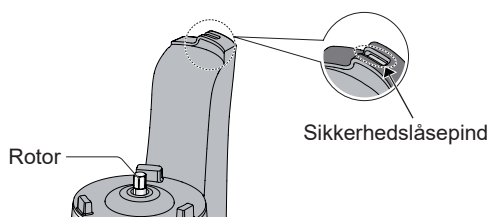

Tryk ikke på sikkerhedslåsepinden med en nål eller andet værktøj.

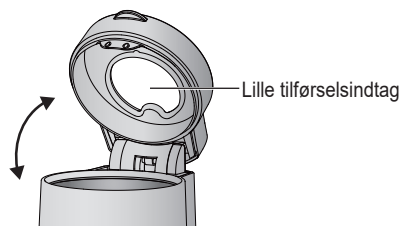

Når det lille tilførselsindtag åbnes, udløses sikkerhedslåsestiften, og maskinen stoppes.

Før brug (Fortsat)

■ Klargøring af ingredienser til juicetilbehøret

Uegnede ingredienser

Ingredienser som kan beskadige apparatet

- Is og frosne ingredienser
- Sten fra ferskner, blommer, mango, kirsebær, oliven osv.
- Kakifrugt (hvis sten ikke kan fjernes helt)
- Tørre fødevarer (sojabønner, andre bønner, korn osv.)
- Uopvarmet græskar osv.
- Rørsukker
- Alkohol, vegetabilsk olie, andre madolier
- Kød, fisk osv.
- Varme fødevarer eller ingredienser*1

Opvarmede fødevarer som indeholder store mængder af stivelse

- Bønner
- Kartofler
- Søde kartofler
- Græskar osv.

Klistrede ingredienser som ikke kan presses

- Lotusrod
- Okra
- Mulukhiya osv.

Olieholdige ingredienser*2

- Sesam
- Valnød
- Jordnød osv.

*1 Køl ned til under 60 °C inden håndtering.

*2 Olieholdige ingredienser, som kan presses med væske tilsat.

Klargøring af ingredienser

- Normalt
 - Skær frugt eller grøntsager i stykker, der er små nok til at falde ned i det lille/store tilførselsindtag.
 - Stavformede ingredienser som f.eks. gulerødder eller agurk må højst være 8 cm lange.
- Frugt
 - Skræl den tykke skræl af, og fjern store og/eller hårde kerner, frø eller sten fra frugt som f.eks. ananas, citrusfrugter, ferskner og mango.
- Grøntsager
 - Fjern enden af stokken samt frø.
 - Skær bladgrøntsager i stykker eller strimler på ca. 3 cm.
 - Skær tykke, fiberholdige grøntsager, såsom selleri, i længder på 2 cm eller mindre.
 - Når den store indføring bruges med gulerødder, så skær i 5 cm længde og bredde, eller mindre.

Tips

- Normalt
 - Brug frisk frugt og grøntsager.
 - Smag og saftmængde kan variere med ingrediensernes friskhed og årstiden.
 - Når du bruger ingredienser med mindre frugt, så tilsæt en passende mængde væske som vand eller mælk lidt efter lidt.
 - Det anbefales at presse ingredienser, der indeholder meget frugtkød, f.eks. bananer, ferskner eller mangoer, sammen med saftig frugt som æbler eller appelsiner
 - Bladgrøntsager kan nemt sætte sig fast i klemmeskruen og/eller juiceskålens inderside eller nemt tilstoppe pulptuden. Det anbefales, at de, inkl. stok, puttes i det lille tilførselsindtag.
 - Tilberedte champignon frarådes.
 - Undlad at putte pulp igennem det lille tilførselsindtag igen for at få mere saft ud af den.
- Ved presning af store mængder juice
 - Saft vil muligvis ikke løbe godt igennem, hvis pulpen tilstopper og presses mod geardelen (afhængigt af ingredienser).
 - Stop saftpresningen, og vask de tilstoppede presserester væk, hvis pulpen stopper med at afgive saft, eller saften ikke løber problemfrit igennem. Ingredienser, hvis pulp tilstopper saftpresseren nemmere: Vindruer, ananas, tilberedt asparges, broccoli, ingefær osv.
 - Juice kan ikke flyde fordi der indeholdes fast frugt eller frugtkød blokerer juicetud når der presses ingredienser med lavt fugtindhold og kogte grøntsager. Brug ingredienser med højt fugtindhold eller noget væske for at lave blød presning.

■ Klargøring af ingredienser til frysskålen

- Brug ikke det store tilførselsindtag under brug af frysskålen.

Uegnede ingredienser

Ingredienser som kan beskadige apparatet

- Isterninger og dybfrosne ingredienser.
- Kaffebønner, tørre bønner, korn osv.



- Græskar, søde kartofler osv.
(Frosset i rå tilstand eller efter kogning)



- Brød, ris, nudler og pasta.



- Alkohol, vegetabilsk olie, andre madolier.

Klargøring af ingredienser

- ① Skræl det tykke skind og fjern store og / eller hårde kerner og sten fra frugt som æbler, ananas, appelsiner og avocadoer.
Fjern det tynde skind på citrusfrugter for at få en bedre overflade.
Tomater koges og flås.
- ② Skær frugt eller grøntsager i stykker, der er små nok til at falde ned i det lille tilførselsindtag.
(Stykker på mindre en 3 cm.)
- ③ Frys ingredienserne.
Når ingredienser fryses, så spred dem fladt ud på en aluminiumsbakke, for at undgå at de rører hinanden.
- ④ Optø frosne ingredienser ved rumtemperatur, indtil en kniv kan gennembore deres midte.
(ca. 5 – 30 minutter)



Tips

- Hvis ingredienser ikke optøs i tilstrækkelig grad, bliver de ikke blandet, eller de bliver klumpede.
- Brug ikke genfrosne ingredienser eller ingredienser, som har ligget i en fryser i lang tid.
- Frosne ingredienser bør bruges inden for en måned.
- Hvis frosne ingredienser bruges umiddelbart efter at være taget ud af en fryser, kan de forårsage fejl i apparatet.

Dansk

Brug af apparatet

■ Forberedelser

- ① **Monér dele på motorhuset, og sæt låget på.** (Se side DK12-15)
- ② **Klargør ingredienser.** (Se side DK16-17)
- ③ **Anbring beholdere under juicetuden og pulptuden.**
 - Når frysskålen bruges, er brug af pulpbeholderen ikke nødvendigt.
- ④ **Sæt stikket i en stikkontakt.**

■ Presning

- 1 Tryk på "I" (ON) knappen.**



- 2 Put langsomt ingredienser i det lille tilførselsindtag, og skub dem ned vha. madskubberen.**

- Påfyld ingredienser lidt efter lidt, ca. hvert 5. sekund.
- Når du bruger mere end én type ingrediens, så påfyld dem skiftevis, lidt efter lidt.
- Tving ikke ingredienserne ned i tilførselsindtaget.
- I tilfælde af at ingredienserne sætter sig fast, eller apparatet kører i tomgang, så tryk og hold på "R" (REVERSE) knappen i nogle sekunder. (Se side DK11)

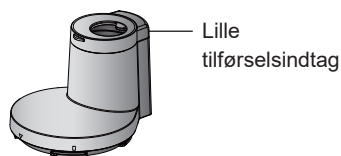

- 3 Når presningen er færdig, så tryk på "O" (OFF) knappen og luk tuddækslet.**

- Lad saftpresseren køre, til al juice er presset ud af presseresterne eller den frosne creme. Det kan være vanskeligt at åbne låget.

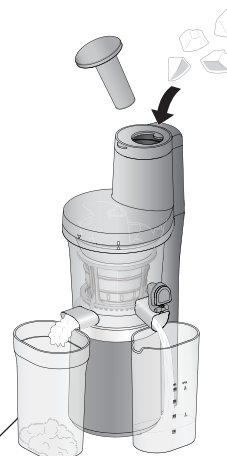

Det er ikke nødvendigt til den frosne opskrift.

■ Efter brug

- Træk stikkontakten ud.
- Brug spidsen af rengøringsbørsten til at fjerne frugtkød fra juicetuden og pulptuden.
- Fjern delene og rengør dem. (Se side DK21)
Flyt ikke saftpresseren ved at holde den i låget eller saftpresningskålen. (Tabte dele kan forårsage personskade.)

■ Bemærk

- Afhængigt af ingredienserne (især hårde ingredienser), kan deres frugtkød blive blandet med saften. Hvis du ikke vil have frugtkød i din drink, kan du hælde den gennem en si.
- Når frugtkød ikke kommer ud eller frugtkød hober sig op bag pulptuden og toppen af juicefikseringen, så sluk for strømkontakten og fjern disse.
- Der kan blive ingrediensstykker til overs i klemmeskruens mellemrum.

■ Presning (vha. det store tilførselsindtag med juicetilbehøret)

- Brug ikke det store tilførselsindtag under brug af frostillbehøret.

1 Tryk på knappen "O" (OFF).

Sørg for, at afbryderen ikke er "I" (ON)-position.

2 Fjern madskubberen, hvis den er sat i.

3 Åbn det lille tilførselsindtag, og put ingredienserne i det store tilførselsindtag, og luk så det lille tilførselsindtag.

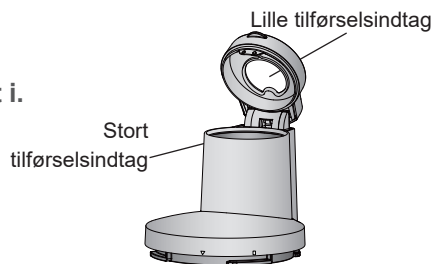

4 Sæt madskubberen i det lille tilførselsindtag. (Afhængigt af ingredienserne.)

- Brug kun madskubberen mens det lille tilførselsindtag er lukket. Madskubberen bør kun anvendes gennem det lille tilførselsindtag.

5 Tryk på knappen "I" (ON), og skub ingredienserne ned vha. madskubberen.

- Hver ingrediens kører ca. hvert 10.-15. sekund. (Afhængigt af ingredienserne.)
- Tving ikke ingredienserne ned i tilførselsindtaget.
- I tilfælde af at ingredienserne sætter sig fast, eller apparatet kører i tomgang, så tryk og hold på "R" (REVERSE) knappen i nogle sekunder. (Se side DK11)

6 Vend tilbage til trin 1, når presningen er fuldført.

- Fortsæt med at køre indtil juicen er helt trukket ud. Det kan gøre det svært at åbne låget eller det lille tilførselsindtag.

Brug af apparatet (Fortsat)

■ Opskrifter

Juiceskål eller Frysskål

1. Gulerod- og appelsinsaft



(Til 2 portioner)

- Gulerod 300 g
- Banan 120 g
- Appelsin 210 g
- Citron 10 g

2. Gulerod- og æblesaft



(Til 2 portioner)

- Gulerod 300 g
- Æble 300 g
- Citron 30 g

3. Paprika- og tomatsaft



(Til 2 portioner)

- Rød paprika 120 g
- Tomat 200 g
- Banan 60 g
- Citron 10 g
- Æble 200 g

4. Æble- og spinatjuice



(Til 2 portioner)

- Æble 400 g
- Spinat 140 g
- Banan 100 g
- Citron 20 g

5. Kål- og æblejuice



(Til 2 portioner)

- Kål 200 g
- Persille 50 g
- Æble 200 g
- Citron 30 g

6. Blåbær og banan frosset



(Til 2 portioner)

- Frosne blåbær 100 g
- Frossen banan 180 g

Brug ikke det store tilførselsindtag.

Rengøring og vedligeholdelse

- Rengør apparatet efter hver brug.
- Tag netstikket ud før rengøring.
- Brug ikke benzin, fortynder, sprit, blegemiddel, skurepulver, metalbørste eller nylonbørste, da overflader så kan blive beskadiget.
- Undgå at rengøre apparatet med en spids genstand såsom en tandstikker eller en nål.
- Vask med fortyndet opvaskemiddel (neutral) og en blød svamp, med undtagelse af motorhuset. Skyl så grundigt med vand, og tør omhyggeligt.
- Der kan forekomme nogen misfarvning af dele efter brug af ingredienser som gulerødder eller bladgrøntsager osv. Omgående rengøring af alle dele efter hver brug vil hjælpe med at reducere pletter.



■ Delene må ikke komme i opvaskemaskine

*1: Brug rengøringsbørsten tuk at rengøre klemmeskruens nederste overflade.

*2: Brug spidsen af rengøringsbørstens håndtag til at rengøre saftpresningskålens tud.

(De indvendige overflader kan blive ridsede, hvis du bruger rengøringsbørsten til at gøre skålen ren).

Efter alle delene er blevet tørret, skal de fastgøres korrekt. (Se side DK13)

*3: Aftør med en godt vredet klud.

■ Delene kan lægges i opvaskemaskinen

- Inden delene lægges i opvaskemaskinen, skal madrester fjernes fra delene.
- Varme kan få delene til at revne. Anbring altid delene væk fra varmelegemet, eller indstil varmelegemet ved en lav temperatur.

*4: Når juiceskålen er tilstoppet, skal rengøringsbørsten bruges til at rengøre den med.

■ Om gummibørster, pakning og gummiprop (Se side DK13)

- Efter vask skal delene tømmes helt for vand og derefter fastgøres. Lad dem ikke være usamlet.
(Ellers er der risiko for at de forsvinder, at de sluges af eller kvæler små børn samt produktfejl eller udsvingning af saft.)

Opbevaring

- For at undgå dannelse af rust, tør delene efter vask.
- For at undgå fejl, undgå at placér motorkabinettet på hovedet.
- For at flytte saftpresseren, adskil saftpresningskålen fra motorkabinettet og hold dem med begge hænder. (Se side DK8)
- Opbevar apparatet på et sted, der er utilgængeligt for små børn.

Fejlfinding

Problem	Årsag og handling
Juiceren kører ikke efter at strømmen er tændt.	<ul style="list-style-type: none">● Er stikket sat i en stikkontakt? ➔ Sæt stikket i en stikkontakt.● Stil juiceren korrekt. ➔ Låget skal drejes, indtil du hører et klik. Hvis du undlader at gøre dette, vil juiceren ikke køre, efter at strømmen er tændt. (Se side DK15)● Termosikringen er aktiveret. ➔ Se "Termosikring". (Se side DK23) Fjern uegnede ingredienser fra juiceren.
Motorkabinettet er varmt.	<ul style="list-style-type: none">● Juiceren har kørt for længe. ➔ Følg den anbefalede varighed (op til 15 minutter). For at genoptage driften, bør du vente mindst 30 minutter. Dette tillader motorkabinettet at køle af og undgå svigt på grund af overophedning af motoren.
Juiceren standser pludseligt.	<ul style="list-style-type: none">● Låget eller det lille tilførselsindtag er åbent. ➔ Sluk for strømmen, luk låget, og start igen.● Termosikringen er aktiveret. ➔ Se "Termosikring". (Se side DK23) Fjern uegnede ingredienser fra juiceren.● Forstoppelse i pulptud. ➔ Sluk for strømmen, og fjern rester med spidsen af rengøringsbørstens håndtag.
Støj under drift.	<ul style="list-style-type: none">● Dette er normalt. Du kan høre pibende eller knagende lyde.<ul style="list-style-type: none">• Sådan lyder ingredienser, der komprimeres. (Afhængigt af ingredienserne kan støjen være ganske høj.)• Dette er lyden fra den roterende børste, der rører ved juiceskålen.
Udsivning af saft eller frosne ingredienser.	<ul style="list-style-type: none">● Ukorrekt samling af pakning, gummibørster og / eller gummiprop. ➔ Fastgør dem korrekt. (Se side DK12-13)
Saftpresningsskålen eller motorkabinettet ryster under drift.	<ul style="list-style-type: none">● Dette er normalt. Da saftpresningsskålen og motorkabinettet er to dele, kan de ryste, når klemmeskruen roterer. Tryk ikke på låget eller saftpresningsskålen. (Dette kan beskadige juiceren.)
Saftpresningsskålen ryster under drift.	<ul style="list-style-type: none">● Gummiproppen sidder løst i. ➔ Monter gummiproppen ordentligt. (Se side DK13)
Unormal støj eller vibrationer.	<ul style="list-style-type: none">● Klemmeskruen, juicetilbehøret og fryseskålen er ikke fastgjort korrekt. ➔ Fastgør dem korrekt. (Se side DK12-13)

Termosikring

Motoren kan standse, når termosikringen aktiveres for at forhindre overbelastning af motoren. Hvis motoren standser, gå således frem:

1 Sluk for strømmen.

- Tryk på "O" (OFF) knappen.

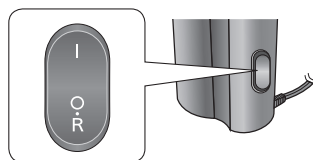

2 Tryk på "R" (REVERSE) knappen og lad motoren køre baglæns i nogle sekunder.

3 Sluk for strømmen, og fjern ingredienser fra tilbehøret.

4 Tryk på "I" (ON) knappen.

- Reducer mængden af ingredienser, der tilføres, og skub dem forsigtigt ind i det lille/store tilførselsindløb.

Reserve dele

■ Juiceskål

Delnummer:
JD33-163-K0

■ Pulp beholder

Delnummer:
JD36-153-K1

■ Juice beholder

Delnummer:
JD05-163-K1

■ Pakning

Delnummer:
JD27-153

■ Roterende børste

Delnummer:
JD35-153-K0

■ Frysskål

Delnummer:
JD38-163-A0

■ Gummibørste

Delnummer:
JD34-163

Specifikationer

Strømforsyning	220 - 240 V ~ 50 - 60 Hz
Effektforbrug	150 W
Anbefalet brug	2 presningsprocesser à 15 minutter ON, derefter 30 minutter OFF
Mål (B × H × D) (ca.)	19 × 20,5 × 42,5 cm
Vægt (ca.)	4,0 kg
Ledningens længde (ca.)	1,0 m
Luftbåret akustisk støj	63 dB(A) (ref 1 pW)

Dansk

DK23

Tack för att du har köpt den här produkten från Panasonic.

- Läs igenom bruksanvisningen noga för att använda produkten korrekt och säkert.
- Innan du använder denna produkt, **bör du noga läsa avsnittet "Säkerhetsföreskrifter"**. (Sidan SE3-9)
- Spara denna bruksanvisning för framtida bruk.
- Panasonic tar inget ansvar om apparaten utsatts för felaktig användning eller om dessa instruktioner inte följts.

Innehåll	Sida
Säkerhetsföreskrifter	SE3
Viktig information	SE10
Delarnas namn och hanteringsanvisningar	SE11
Före användning	SE12
Demontering och montering av delar	SE12
Säkerhetslås	SE15
Förberedelser av ingredienser för Juicetillbehör	SE16
Förberedelser av Tillbehör för frysskålen	SE17
Användning av apparaten	SE18
Recept	SE20
Rengöring och skötsel	SE21
Felsökning	SE22
Termosäkring	SE23
Reservdelar	SE23
Specifikationer	SE23



Avfallshantering av produkter

Endast för Europeiska Unionen och länder med återvinningssystem

Denna symbol på produkter, förpackningar och/eller medföljande dokument betyder att förbrukade elektriska och elektroniska produkter inte får blandas med vanliga hushållssopor.

För att gamla produkter ska hanteras och återvinnas på rätt sätt ska dom lämnas till passande uppsamlingsställe i enlighet med nationella bestämmelser. Genom att sortera korrekt hjälper du till att spara värdefulla resurser och förhindrar eventuella negativa effekter på människors hälsa och på miljön. För mer information om insamling och återvinning kontakta din kommun. Olämplig avfallshantering kan beläggas med böter i enlighet med nationella bestämmelser.

Säkerhetsföreskrifter

Var noga med att följa dessa instruktioner.

För att undvika olyckor eller skador på användaren, andra personer och egendom, följ instruktionerna nedan.

- **Följande diagram visar graden av skada orsakad av felaktig användning.**



VARNING:

Betyder potentiell fara som kan leda till allvarliga skador eller döden.



FÖRSIKTIGHET:

Betyder potentiell risk för mindre skador eller skador på egendom.

- **Symboler klassificeras och förklaras på följande sätt.**



Denna symbol indikerar förbud.



Denna symbol indikerar krav som måste följas.



VARNING

För att undvika risken för elstötar, brand p.g.a. kortslutning, rök, brännskador eller personskador.



- **Ta inte isär, reparera eller modifiera denna enhet.**

→ Kontakta din återförsäljare eller Panasonic Service Center.

- **Skada inte nätsladden eller nätkontakten.**

Följande åtgärder är strängt förbjudet.

Modifiering, direktkontakt med eller placering i närheten av värmeelement, bocka, vrida, dra, dra över vassa kanter, belasta med tunga föremål, bunta nätsladden och bära apparaten med nätsladden.

- **Rör inte nätkontakten med våta händer.**

Säkerhetsföreskrifter

Var noga med att följa
dessa instruktioner.

VARNING

För att undvika risken för elstötar, brand p.g.a. kortslutning, rök, brännskador eller personskador.

-  ● **Använd inte enheten om nätsladden eller nätkontakten är skadad eller om kontakten är löst ansluten till vägguttaget.**
 - Om nätsladden är skadad måste den bytas ut av tillverkaren, dess serviceombud eller annan kvalificerad person för att undvika fara.
- **Låt inte spädbarn och barn leka med förpackningen.**
(Det kan orsaka kvävning.)
- **Låt inte nätsladden hänga över bordskanten eller bordsskivan.**
- **Använd inte apparaten om tryckskraven, juicebunken, juiceskålen eller frysskålen är skadad eller har synliga sprickor.**

VARNING

För att undvika risken för elstötar, brand p.g.a. kortslutning, rök, brännskador eller personskador.

- **Enheten ska inte användas av barn. Håll apparaten och sladden utom räckhåll för barn. Enheten kan användas av personer med nedsatt fysisk, sensorisk eller mental förmåga eller brist på erfarenhet och kunskap, under förutsättning att de övervakas eller får instruktioner angående användning av apparaten på ett säkert sätt, och att de förstår riskerna de utsätts för. Barn ska inte leka med apparaten.**
- **Håll alltid spädbarn och barn borta från apparaten.**
 - Barn är inte medvetna om de risker de löper på grund av felaktig användning av elektriska apparater.
- **Se till att den spänning som anges på etiketten enheten är densamma som din lokala strömförsörjning.**

Undvik också att ansluta andra enheter till samma uttag för att förhindra elektrisk överhettning. Om du ändå ansluter flera nätkontakter, se till att den totala effektförbrukningen inte överstiger vägguttagets tillåtna last.

Säkerhetsföreskrifter

Var noga med att följa dessa instruktioner.

VARNING

För att undvika risken för elstötar, brand p.g.a. kortslutning, rök, brännskador eller personskador.

- **Sluta omedelbart använda apparaten och koppla ur den, om enheten mot förmodan skulle sluta att fungera korrekt.**
Exempel på onormala händelser eller nedbrytning:
 - Nätkontakten eller nätsladden blir varmare än normalt.
 - Nätsladden är skadad eller enhetens strömförsörjning fallerar.
 - Motorhuset deformeras, får synliga skador eller är varmare än normalt.
 - Det uppstår onormalt motorljud vid användning.
 - Det uppstår en obehaglig lukt.
 - Det uppstår andra problem eller fel.→ Dra ur kontakten och kontakta din återförsäljare eller Panasonic servicecenter för kontroll eller reparation.
- **Stoppa in nätkontakten ordentligt.**
- **Damma av nätkontakten regelbundet.**
→ Dra ut nätkontakten och torka med en torr trasa.

FÖRSIKTIGHET

För att undvika risken för elstötar, brand, brännskador, person- eller egendomskador.

-  ● **Lämna inte apparaten obevakad under drift.**
Stäng av strömmen när du lämnar den.
- **Stoppa inte in några objekt i öppningarna.**
 - Speciellt metallföremål såsom stift eller trådar.
- **Använd inte apparaten på följande platser.**
 - På ojämna ytor, på en matta eller bordsduk etc.
 - Platser där vatten kan stänka på den, eller i närheten av en värmekälla.
 - Nära platser med vatten som badkar, handfat eller andra behållare.
- **Sänk inte ner motorhuset i vatten eller spruta vatten och/eller annan vätska på den.**
- **Håll inte apparaten med nätsladden.**
- **Stoppa inte in dina fingrar eller verktyg såsom skedar eller gafflar i det lilla/stora matarinloppet medan apparaten är igång. Om mat fastnar i det lilla/stora matarinloppet, använd matmataren eller eller ett stycke frukt eller grönsak för att trycka ner den.**

Säkerhetsföreskrifter

Var noga med att följa dessa instruktioner.

⚠ FÖRSIKTIGHET

För att undvika risken för elstöt, brand, brännskador, person- eller egendomskador.

- ⊘ ● **Byt inte ut några delar av enheten med reservdelar än enhets originaldelar.**
- **Placera inga heta ingredienser (över 60 °C) i det lilla/stora matarinloppet.**
- **Använd inte apparaten om tryckskraven eller juice bunken är skadad eller har synliga sprickor.**
- **Undvik att hår, halsband eller kläder kommer i närheten av det lilla/stora matarinloppet.**
(Det kan orsaka personskada till följd av indragning.)
- ⚠ ● **Var noga med att hålla i nätkontakten när du drar ut den. Dra aldrig i nätsladden.**
- **När du flyttar enheten: Flytta motorhuset och juicebunken var för sig genom att hålla under varje del med båda händerna, efter att ha kopplat bort enheten från vägguttaget. Flytta inte enheten genom att hålla i locket eller juice bunken.**



FÖRSIKTIGHET

För att undvika risken för elstötar, brand, brännskador, person- eller egendomskador.

-  ● **Vidta försiktighetsåtgärder vid hantering och rengöring av tryckskruv och juicetillbehör.**
- **Se till att inte snubbla på eller fastna i nätsladden när apparaten används.**
- **Placera enheten på en fast, torr och ren bänk.**
- **Koppla alltid bort enheten från vägguttaget om den lämnas utan tillsyn och innan montering, demontering eller rengöring.**
- **Stäng av och koppla bort enheten från eluttaget innan du byter tillbehör eller kommer nära delar som rör sig under användning.**
- **Se till att köra och placera apparaten enligt specifikationstabellen.**
(Sidan SE23 "Specifikationer")
- **Se till att rengöra apparaten, särskilt ytor som kommer i kontakt med livsmedel, efter användning.**
(Sidan SE21 "Rengöring och skötsel")
- **Denna produkt är avsedd för hushållsbruk.**

Viktig information

- Ställ inte juicebehållaren eller behållaren för fruktköttet i en mikrovågsugn.
- Tappa inte enheten för att undvika att den skadas.
- Använd inte apparaten utomhus.
- Vrid inte nätsladden runt motorhuset.
- Se till att tillbehören monteras ordentligt.
- Använd den inte tom i mer än 30 sekunder efter igångsättning. (Det kan skada trycks kruven.) Fyll på med ingredienserna direkt efter enheten är igångsatt.
- Blockera inte slangen för fruktköttet och juiceslangen under användning.



Den här symbolen indikerar "Flytta inte enheten genom att hålla i locket eller juice bunken."

Delarnas namn och hanteringsanvisningar

- Tvätta alla lösa delar innan du använder apparaten, eller när du inte har använt den på länge. (Sidan SE21)



* Formen på stickkontakten kan skilja sig från illustrationen.

Före användning

■ Demontering och montering av delar

- Följande steg visar hur man monterar/avmonterar tillbehör med juicetillbehör som ett exempel.

Frysskålen kan monteras/avmonteras på samma sätt.

Montera isär juicebunken

- 1** Avlägsna juicebunken från motorhuset.

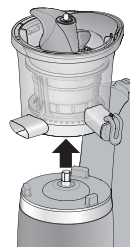

- 2** Avlägsna tryckskruv från juicetillbehöret.

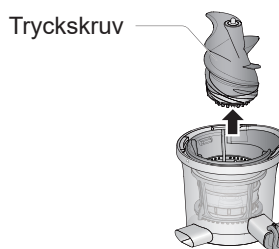

- 3** Lossa juiceskålen eller frysskålen från juicebunken.

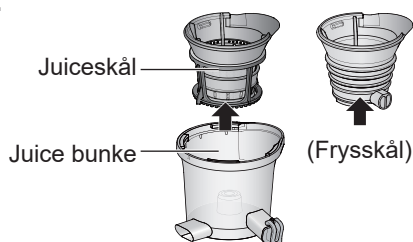

- 4** Separera juiceskålen och den roterande borsten.

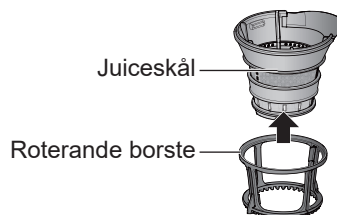

Förberedelser delar

- Se till att delarna är i korrekt position.
Juicemaskinen kanske inte fungerar ordentligt om den monterats fel.

Gummiborstar

- Gummiborstar är placerade på sidan av den roterande borsten.

För avmontering

Tryck gummiborsten i den riktning som markeras enligt pilmarkeringen och ta ut delen från hålet.

Notering Dra inte hårt i gummiborsten.

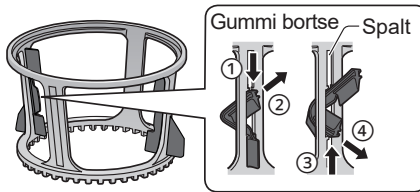

För montering

Sätt i de övre/nedre spåren på gummiborsten i hålet skjut den hela vägen upp/ner längs båda sidorna.

- För att undvika skador på borsten, se till att de övre och nedre spåren är i korrekt position.

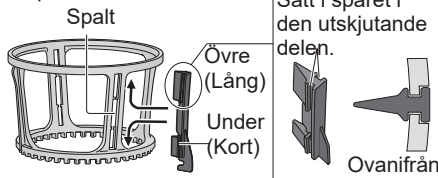

Packning

- Packningen är placerad mitt i juicebunken (innersidan).

För avmontering

Dra upp packningen.

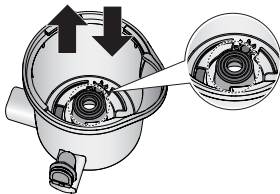

För montering

Tryck in packningen i öppningen enligt figuren.

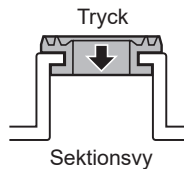

Gummiplugg

- Gummipluggen är placerad på utsidan av botten på juicebunken.

- Illustrationen visar yttre botten på juicebunken.

För avmontering

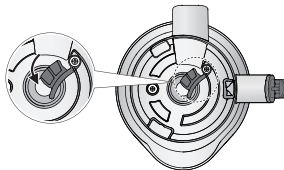

Dra ut gummipluggen enligt pilens riktning.

- Kan inte avlägsnas från juicebunken.

För montering

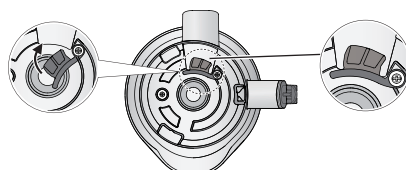

Tryck gummipluggen i öppningen i pilens riktning tills det inte finns något glapp.

Före användning (Fortsättning)

För att montera tillbehören

- 1** Placera juicebunken på motorhuset.
Justera "△" markeringen på motorhuset och "▽" på juicebunken.

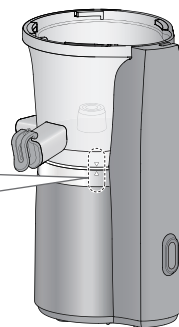
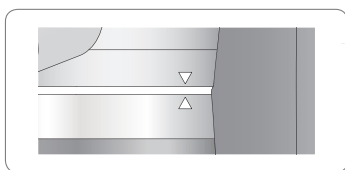

- 2** Fäst den roterande borsten och frysskålen, och placera sedan på juicebunken.

Justera ① och ②.

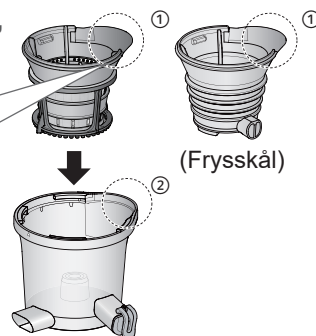
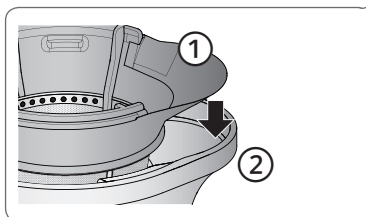

- 3** Montering av tryckskraven.

- ① Placera tryckskraven i mitten.
 - ② Rotera tryckskraven och skjut in den i hålet tills det tar stopp.
- Locket kan inte stängas om tryckskraven inte skruvas tillräckligt långt ned.
 - Var försiktig så att du inte fastnar med fingret mellan spolen och juiceskålen.

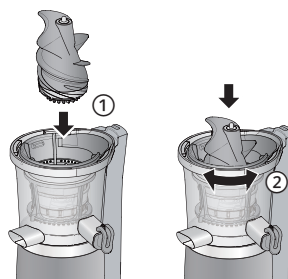

Montera/lossa locket

För montering

- 1** Placera “▽” markeringen på motorhuset och “△” markeringen på locket som visas här.

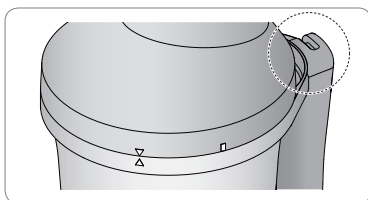

- 2** Vrid locket medurs tills du hör ett klick.

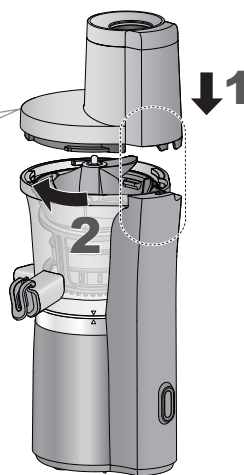
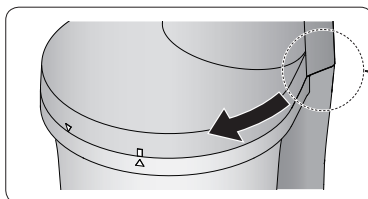

För att lossa, följ de omvända stegen.

■ Säkerhetslås

Säkerhetslåset är utformat för att förhindra att enheten startas när delarna inte är ordentligt på plats.

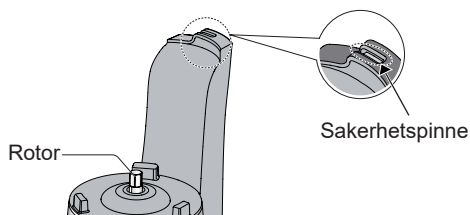

Tryck inte på säkerhetspinnen med en nål eller annat verktyg.

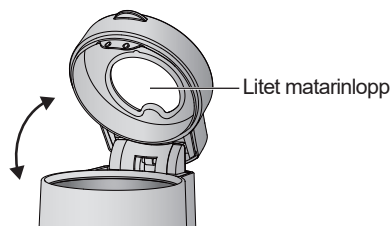

När det lilla matarinloppet öppnas lossas säkerhetspinnen och maskinen stannar.

Före användning (Fortsättning)

■ Förberedelser av ingredienser för Juicetillbehör

Olämpliga ingredienser

Ingredienser som kan skada enheten

- Is och frysta ingredienser
- Kärnor från persika, plommon, mango, körsbär, oliver etc.
- Persimon (om kärnan inte tas bort helt).
- Torrfoder (sojaböner, andra böner, spannmål, etc.).
- Pumpa som inte tillretts etc.
- Rörsocker.
- Alkohol, vegetabilisk olja, andra oljor.
- Kött, fisk, etc.
- Varm mat eller ingredienser*¹

Uppvärmad mat som innehåller stora mängder stärkelse

- Böner
- Potatis
- Sötpotatis
- Pumpa etc.

Klibbiga beståndsdelar som inte kan pressas

- Lotus rot
- Okra
- Mulukhiya etc.

Oljiga ingredienser*²

- Sesamfrön
- Valnötter
- Jordnötter och så vidare.

*¹ Kyla till under 60 °C innan du hanterar.

*² Oljiga ingredienser som kan pressas med vätska tillsatt.

Förberedelser av ingrediens

- Vanliga
 - Skär frukt eller grönsaker i delar som är tillräckligt små för att falla igenom det lilla/stora matarinloppet.
 - Skär långa ingredienser som morötter eller gurka i bitar kortare än 8 cm.
- Frukt
 - Skala bort det tjocka skalet och avlägsna stora och/eller hårda kärnor, fröer och stenar från frukt som ananas, citrusfrukter, persikor och mango.
- Grönsaker
 - Avlägsna stamändan och fröer.
 - Skär bladgrönsaker till ungefär 3 cm långa bitar eller strimlor.
 - Dela grönsaker med tjocka fibrer såsom selleri i 2 cm bitar eller mindre.
 - När det stora matarinloppet används med morötter, dela dem i 5 cm längd och bredd eller mindre.

Tips

- Vanliga
 - Använd färsk frukt och grönsaker.
Smaken och mängden juice kan variera med ingrediensernas färskhetsgrad och beroende på säsong.
 - Vid användning av mindre saftiga ingredienser kan du tillsätta en lämplig mängd vätska, såsom vatten eller mjölk lite i taget.
 - Det rekommenderas att ingredienser som innehåller mycket kött, till exempel bananer, persikor eller mango, pressas tillsammans med saftiga frukter såsom äpplen eller apelsiner.
 - Bladgrönsaker har lätt för att fastna i tryckskraven och/eller insidan av juiceskålen eller täppa till pipen för fruktkött. Det rekommenderas att de matas i det lilla matarinloppet med stammen.
 - Tillagad svamp rekommenderas inte.
 - Tryck inte in massan i det lilla matarinloppet igen för extrahering.
- När du pressar stora mängder juice
 - Juicen kanske inte rinner ordentligt när massa täpper till och trycker mot redskapsdelen (beroende på ingrediens).
Om massan fastnar eller om juicen inte flödar jämnt, stoppa maskinen och rensa ut pressresterna. Ingredienser som lätt fastnar: Grape, ananas, tillagad sparris, broccoli, ingefära etc.
 - Juice kan sluta rinna på grund av att fast frukt eller fruktmassa blockerar juice slangens när man pressar ingredienser med låg fuktighet samt kokta grönsaker. Använd ingredienser med hög fuktighet eller tillsätt lite vätska för att underlätta pressning.

■ Förberedelser av Tillbehör för frysskålen

- Använd inte det stora matarinloppet när frysskålen används.

Olämpliga ingredienser

Ingredienser som kan förorsaka skador

- Iskuber och djupfrysta ingredienser.
- Kaffeböner, torra bönor, spannmål och så vidare.



- Pumpa, sötpotatis, etc.
(Frys färska eller efter tillredning)



- Bröd, ris, nudlar och pasta.



- Alkohol, vegetabilisk olja, andra oljor.

Förbered ingredienserna

- ① Skala bort tjocka skal och ta bort stora och / eller hårda kärnor från frukt som äpple, ananas, apelsin och avokado.
Ta bort tunna skal av citrusfrukter för att få en bättre yta.
Tomater kokas och skalas.
- ② Skär ingredienserna till delar som är tillräckligt små för att falla genom det lilla matarinloppet.
(Kuber mindre än 3 cm.)
- ③ Frys ingredienserna.
Placera ingredienserna åtskilda på en aluminiumbricka när du fryser in dem för att förhindra att de vidrör varandra.
- ④ Tina frysta ingredienser vid rumstemperatur tills en gaffel kan tränga igenom dem i mitten.
(cirka 5-30 minuter)



Tips

- När ingredienserna inte är tinade ordentligt, blandas de inte eller får en ojämn textur.
- Använd inte djupfrysta ingredienser eller ingredienser som har varit i frysen länge.
- Frysta ingredienser bör användas inom en månad.
- Om frysta ingredienser används direkt efter att ha tagits ur frysen, kan de orsaka fel på apparaten.

Användning av apparaten

■ Förberedelser

- ① **Installera delarna på motorhuset och anslut locket.** (Sidan SE12-15)
- ② **Förbered ingredienser.** (Sidan SE16-17)
- ③ **Placera behållare under juiceslangen och slangen för fruktköttet.**
 - När frysskålen används behöver behållaren för fruktkött ej användas.
- ④ **Sätt i nätkontakten i vägguttaget.**

■ Extrahering

- 1 Tryck på "I" (ON) knappen.



- 2 Mata ingredienserna i det lilla matarinloppet långsamt och tryck ner dem med matmataren.

- Håll i ingredienserna lite i taget med ca 5 sekunders mellanrum.
- Om du använder olika ingredienser så fyll på med dem växelvis, lite i taget.
- Tvinga inte ingredienser i matarinloppet.
- Om ingredienserna skulle fastna eller om enheten går tom, tryck och håll "R" (bakåt) knappen i några sekunder. (Sidan SE11)

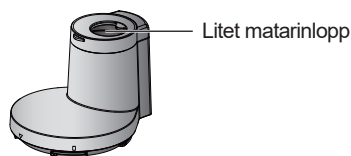

- 3 När du pressat färdigt trycker du på "O" (OFF) knappen för att stänga slanglocket.

- Fortsätt att köra tills juicepressresterna eller den frysta krämen är helt extraherad. Det kan orsaka svårigheter att öppna locket.

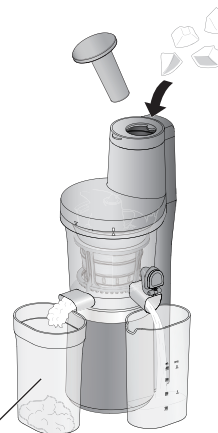

Det är inte nödvändigt för frysrecept.

■ Efter användning

- Dra ur nätkontakten.
- Använd spetsen på rengöringsborsten för att ta bort fruktkött från slangarna för juice och fruktköttet.
- Ta bort delarna och rengör dem. (Sidan SE21)
Flytta inte apparaten genom att lyfta i locket eller juice bunken. (Tappade delar kan orsaka skador.)

■ Observera

- Beroende på ingredienserna (särskilt hårda ingredienser) kan fruktköttet blandas med saften. Om du inte vill fruktkött i din juice, kan du hålla det genom en sil.
- När fruktköttet inte kommer ut eller samlas innanför slang för fruktköttet och på juice tillbehöret, stäng av strömbrytaren och ta bort dem.
- En ingrediensrest kan ha fastnat i öppningen till tryckskraven.

■ Extrahering (Använda stort matarinlopp med juicetillbehör)

- Använd inte det stora matarinloppet när tillbehöret för frysta ingredienser används.

1 Tryck på "O" (OFF)-knappen.
Säkerställ att strömbrytaren inte står i "I" (ON) läget.

2 Ta ut matmataren om den är insatt.

3 Öppna det lilla matarinloppet och placera ingredienserna i det stora matarinloppet och stäng sedan det lilla matarinloppet.

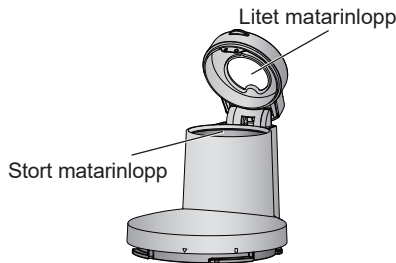

4 Placera matmataren i det lilla matarinloppet. (Beroende på ingrediensen.)

- Använd matmataren bara när det lilla matarinloppet är stängt.
Matmataren ska bara användas genom det lilla matarinloppet.

5 Tryck på "I" (ON)-knappen och tryck ner ingredienserna med hjälp av matmataren.

- Varje ingrediens tar ungefär 10 - 15 sekunder att köra. (Beroende på ingrediensen.)
- Tvinga inte ingredienser i matarinloppet.
- Om ingredienserna skulle fastna eller om enheten går tom, tryck och håll "R" (bakåt) knappen i några sekunder. (Sidan SE11)

6 När extraheringen är slutförd, gå till Steg 1.

- Fortsätt att använda tills juicekärnorna är helt utpressade. Det kan skapa svårigheter att öppna locket eller det lilla matarinloppet.

Hur man använder (Fortsättning)

■ Recept

Juiceskål eller Frysskål

1. Morot- och apelsinjuice



(2 portioner)

- Morot 300 g
- Banan 120 g
- Apelsin 210 g
- Citron 10 g

2. Morot- och äppeljuice



(2 portioner)

- Morot 300 g
- Äpple 300 g
- Citron 30 g

3. Paprika- och tomatjuice



(2 portioner)

- Röd paprika 120 g
- Tomat 200 g
- Banan 60 g
- Citron 10 g
- Äpple 200 g

4. Äpple- och spenatjuice



(2 portioner)

- Äpple 400 g
- Spenat 140 g
- Banan 100 g
- Citron 20 g

5. Kål- och äppeljuice



(2 portioner)

- Kål 200 g
- Persilja 50 g
- Äpple 200 g
- Citron 30 g

6. Blåbär och bananer, fryst



(2 portioner)

- Frysta blåbär 100 g
- Frysta bananer 180 g

Använd inte det stora matarinloppet.

Rengöring och skötsel

- Rengör enheten efter varje användning.
- Dra ur nätsladden ur vägguttaget före rengöring.
- Använd inte bensin, thinner, alkohol, blekmedel, skurpulver, metallborste eller en borste som kan skada ytorna.
- Rengör inte enheten med ett spetsigt föremål, till exempel tandpetare eller nål.
- Rengör med utspätt diskmedel (neutralt) och en mjuk svamp förutom motorhuset. Skölj sedan ordentligt med vatten och torka.
- Viss missfärgning av delar kan uppstå vid användning av ingredienser såsom morot eller bladgrönsaker etc. Rengörs alla delar direkt efter användning minskar risken för fläckar.

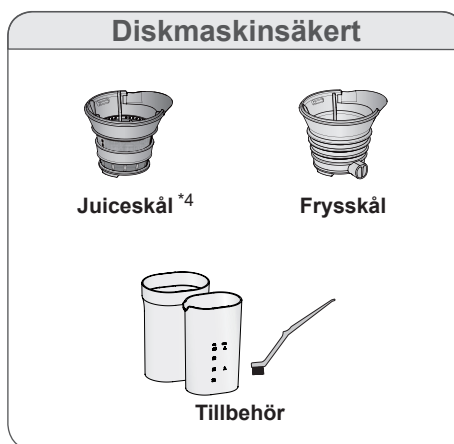
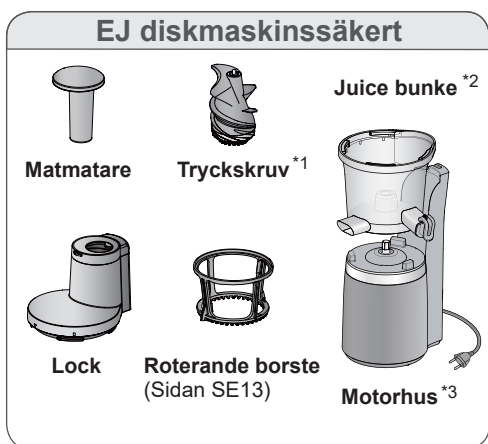

■ Delarna får ej diskas i maskin.

- *1: Använd rengöringsborsten för att rengöra bottenytan på tryckskruven.
- *2: Använd toppen på en rengöringsborste för att rengöra pipen på juicebunken.
Den inre ytan kan repas om du använder rengöringsborsten för att rengöra den.)
Efter att alla delar torkats sätts de tillbaka på korrekt sätt. (Sidan SE13)
- *3: Torka med en välurviden trasa.

■ Diskmaskinssäkra delar

- Innan delarna placeras i diskmaskinen, avlägsna rester på delarna.
- Värme kan orsaka sprickor på delarna. Placera alltid delar på avstånd från värmare eller sätt värmaren på låg temperatur.
- *4: När juiceskålen är igensatt, använd rengöringsborsten för att rensa.

■ Om gummiborstar, förpackningar och gummipropp (Sidan SE13)

- Efter rengöring, torka bort allt vatten noga och sätt sedan tillbaka dem.
Låt dem inte ligga isärplockade.
(Annars finns risk att de försvinner, att de sväljs av och kväver små barn samt risk för att det blir fel på produkten eller juiceläckage.)

Förvaring

- För att förhindra uppkomsten av rost, torka delarna efter diskning.
- För att förhindra fel, undvik att placera motorhuset upp och ned.
- Om du vill flytta apparaten, skilj juice bunken från motorhuset och håll den med båda händerna. (Sidan SE8)
- Förvara apparaten på en plats som är utom räckhåll för små barn.

Felsökning

Problem	Orsak och Åtgärd
Juicemaskinen startar inte efter att strömmen slås på.	<ul style="list-style-type: none">● Är nätkontakten isatt i ett vägguttag? ➔ Sätt i nätkontakten i ett vägguttag.● Placera juicemaskinen korrekt. ➔ Locket måste vridas tills du hör ett klick. Om du inte gör detta kommer apparaten inte att starta efter att strömmen slagits på. (Sidan SE15)● Termosäkring är aktiverad. ➔ Se "Termosäkring". (Sidan SE23) Ta bort olämpliga ingredienser från juicemaskinen.
Motorhuset är varmt.	<ul style="list-style-type: none">● Juicemaskinen har stått på alltför länge. ➔ Följ den rekommenderade maxtiden (upp till 15 minuter). Vänta minst 30 minuter innan du startar igen. Då hinner motorhuset svalna och du undviker fel på grund av överhettning av motorn.
Juicemaskinen stannar plötsligt.	<ul style="list-style-type: none">● Locket eller det lilla matarinloppet är öppet. ➔ Stäng av strömmen, stäng locket och börja om igen.● Termosäkring är aktiverad. ➔ Se "Termosäkring". (Sidan SE23) Ta bort olämpliga ingredienser från juicemaskinen.● Slangen för fruktköttet är förstoppad. ➔ Stäng av strömmen och ta bort rester med spetsen av rengöringsborstens handtag.
Högt ljud under drift.	<ul style="list-style-type: none">● Detta är normalt. Du kan höra gnisslande eller knakande ljud.<ul style="list-style-type: none">• Ljudet kan komma av ingredienserna som blir komprimerade (Beroende på ingredienser kan ljudnivån vara ganska hög.)• Du kan höra den roterande borsten som kommer i kontakt med juiceskålen.
Läckage av saft eller frysta ingredienser.	<ul style="list-style-type: none">● Felaktig montering av packning, gummiborstar och / eller gummipropp. ➔ Montera dem korrekt. (Sidan SE12-13)
Juice bunken eller motorhuset skakar under drift.	<ul style="list-style-type: none">● Detta är normalt. Eftersom juice bunken och motorhuset består av två delar, kan de skaka när tryckskraven roterar. Tryck inte på locket eller juice bunken. (Detta kan skada juicemaskinen.)
Juicebunken kan svaja under drift.	<ul style="list-style-type: none">● Gummipluggen monteras löst. ➔ Montera gummipluggen säkert. (Sidan SE13)
Onormalt ljud eller vibrationer.	<ul style="list-style-type: none">● Tryckskraven, juicetillbehören eller frysskålen är inte monterade ordentligt. ➔ Montera dem korrekt. (Sidan SE12-13)

Termosäkring

Motorn kan stanna när den termiska säkringen aktiveras, för att förhindra överbelastning av motorn. Om motorn stannar, gör så här:

1 Slå av strömmen.

- Tryck på "O" (OFF).

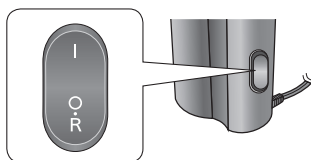

2 Tryck på "R" (bakåt) knappen och låt motorn köra bakåt under några sekunder.

3 Stäng av strömmen och ta bort ingredienserna från tillbehöret.

4 Tryck på "I" (ON) knappen.

- Minska mängden ingredienser som matas in och tryck in dem försiktigt i det lilla/stora matarinloppet.

Reservdelar

■ Juiceskål

Artikelnummer:
JD33-163-K0

■ Packning

Artikelnummer:
JD27-153

■ Frysskål

Artikelnummer:
JD38-163-A0

■ Behållare för fruktköttet

Artikelnummer:
JD36-153-K1

■ Roterande borste

Artikelnummer:
JD35-153-K0

■ Gummi bortse

Artikelnummer:
JD34-163

■ Juice behållare

Artikelnummer:
JD05-163-K1

Specifikationer

Strömförsörjning	220 - 240 V ~ 50 - 60 Hz
Effekt	150 W
Rekommenderad användning	2 pressningar à 15 minuter på ON, sedan 30 minuter OFF
Mått (B × H × D) (ca)	19 × 20,5 × 42,5 cm
Vikt (ca)	4,0 kg
Nätsladd längd (ca)	1,0 m
Ljudnivå	63 dB(A) (ref 1 pW)

Svenska

SE23

Memo

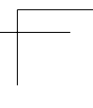
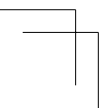
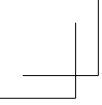



Representative in EU :
Panasonic Marketing Europe GmbH
Panasonic Testing Centre
Winsbergring 15, 22525 Hamburg, Germany

Panasonic Taiwan Co., Ltd.

<http://www.panasonic.com>

© Panasonic Taiwan Co., Ltd. 2019

Printed in China

JZ50G1631
DL0119K10219

