

Do użytku domowego

S Y N C A

INSTRUKCJA OBSŁUGI

K A G R A

Fotel masujący

MC-J6900

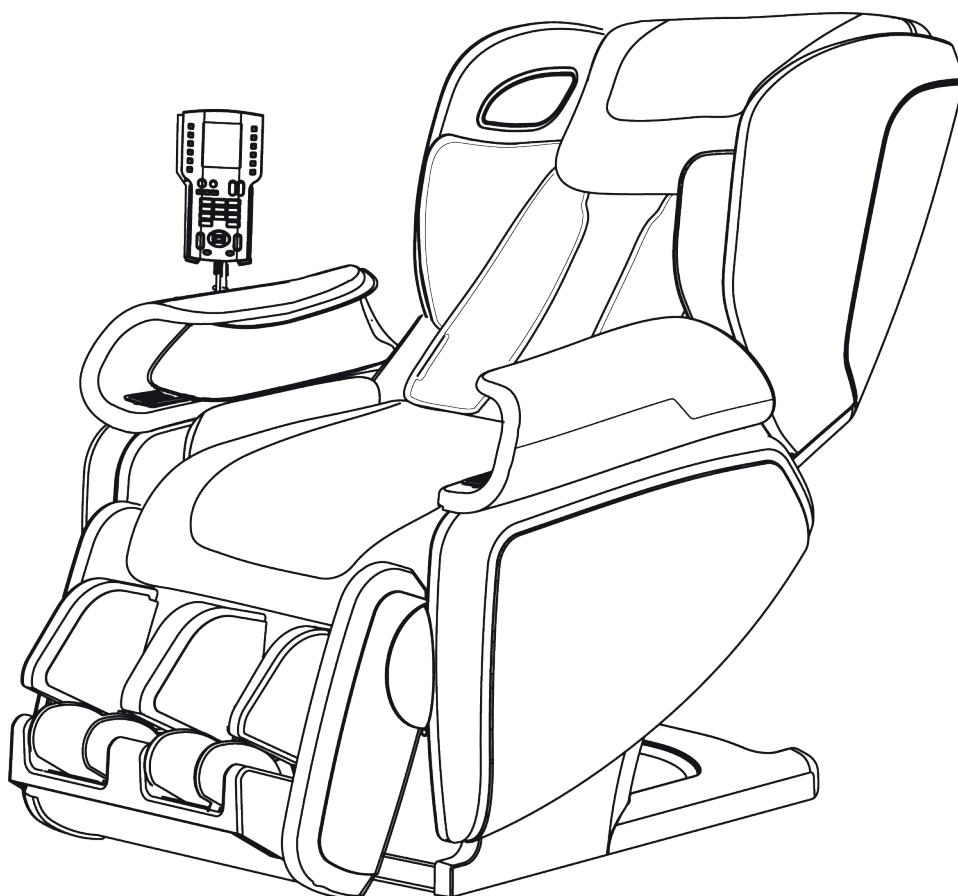

Dziękujemy za zakup fotela masującego MC-J6900. Prosimy o dokładne zapoznanie się z niniejszą instrukcją przed użyciem urządzenia. Koniecznie przeczytaj rozdział „WAŻNE INSTRUKCJE DOTYCZĄCE BEZPIECZEŃSTWA”, aby zapewnić prawidłowe metody użytkowania. Trzymaj tę instrukcję pod ręką, aby była łatwo dostępna.

WAŻNE WSKAZÓWKI DOTYCZĄCE BEZPIECZEŃSTWA

Podczas korzystania z urządzenia należy zawsze przestrzegać podstawowych środków ostrożności. Przeczytaj wszystkie instrukcje przed użyciem tego fotela masującego.



ZAGROŻENIE Aby zmniejszyć ryzyko porażenia prądem elektrycznym:



Postępuj zgodnie z instrukcją

1. Zawsze odłączaj urządzenie natychmiast po użyciu.
2. Zawsze odłączaj urządzenie przed czyszczeniem.
3. Nigdy nie używaj metalowych elementów z tym urządzeniem.
4. Przed każdym użyciem dokładnie obejrzyj poszycie poduszek grzewczych.
5. Zachowaj fotel masujący w stanie suchym — nie używaj w mokrych lub wilgotnych warunkach.



OSTRZEŻENIE Aby zmniejszyć ryzyko oparzeń, pożaru, porażenia prądem lub obrażeń osób:



Postępuj zgodnie z instrukcją

1. Nigdy nie należy pozostawiać podłączonego urządzenia bez nadzoru. Zawsze odłączaj wtyczkę z gniazdka, gdy nie jest używana oraz przed założeniem lub zdjęciem części.
2. Urządzenie nie powinno być używane na urządzeniach grzewczych, takich jak dywany elektryczne itp. Nie używaj urządzenia pod kocem lub poduszką. Może wystąpić nadmierne nagrzewanie i spowodować pożar, porażenie prądem lub obrażenia ciała.
3. Ścisły i ciągły nadzór jest konieczny, gdy urządzenie jest używane przez lub w pobliżu osób niepełnosprawnych.
4. To urządzenie nie jest przeznaczone do użytku przez dzieci. Trzymaj dzieci z dala od urządzenia. Gdy urządzenie nie jest używane, zawsze wyłączaj zasilanie i odłączaj urządzenie.
5. Używaj urządzenia wyłącznie do celów opisanych w niniejszej instrukcji. Nigdy nie używaj akcesoriów innych niż zalecane przez producenta.
6. Nigdy nie używaj urządzenia, jeśli ma uszkodzony przewód zasilający lub wtyczkę. Zwróć urządzenie do autoryzowanego centrum serwisowego, jeśli nie działa prawidłowo, jeśli zostało upuszczone lub uszkodzone lub jeśli zostało zanurzone w wodzie.
7. Trzymaj kabel zasilający z dala od gorących powierzchni. Nie przenoś urządzenia trzymając za przewód zasilający. Trzymaj wtyczkę z dala od brudu lub wilgoci (użyj suchej szmatki, aby usunąć kurz).
8. Nigdy nie używaj urządzenia z zablokowanymi otworami powietrza. Utrzymuj otwory wentylacyjne wolne od sierści, włosów i tym podobnych. Nie upuszczaj ani nie wkładaj żadnych przedmiotów do żadnego otworu urządzenia.
9. Nie używaj tego urządzenia w łazienkach lub innych miejscach wilgotnych, ponieważ może to spowodować porażenie prądem lub doprowadzić do awarii urządzenia. Nie rozlewaj wody itp. na sterownik lub na urządzenie.
10. Nie używaj urządzenia na zewnątrz.
11. Nie używać urządzenia, w którym stosowane są produkty w aerozolu lub podawany jest tlen.
12. Zawsze podnoś podkładkę tylną, aby sprawdzić, czy tkanina samego urządzenia nie została podarta. Bez względu na to, jak małe jest rozdarcie, jeśli je znajdziesz, natychmiast przerwij korzystanie z urządzenia, odłącz przewód zasilający i zleć naprawę urządzenia w autoryzowanym centrum serwisowym. Używanie urządzenia z podartą tkaniną może spowodować porażenie prądem lub obrażenia ciała.
13. Wyłącz wszystkie przelączniki sterujące przed odłączeniem urządzenia z gniazdka elektrycznego. Nie należy używać transformatora, ponieważ może to spowodować porażenie prądem lub doprowadzić do awarii urządzenia.
14. Nie stawaj na urządzeniu. Używaj tylko w pozycji siedzącej.
15. Podłącz urządzenie tylko do prawidłowo uziemionego gniazdka. Proszę zapoznać się z instrukcją uziemienia.
16. Nie próbuj otwierać ani demontować żadnych części urządzenia, aby uniknąć porażenia prądem lub obrażeń ciała.
17. Temperatury wystarczająco wysokie, aby spowodować oparzenia, mogą wystąpić niezależnie od ustawienia sterowania. Nie stosować u niemowląt, osób niepełnosprawnych, śpiących lub nieprzytomnych. Nie stosować na niewrażliwą skórę lub osoby ze słabym krążeniem krwi. Często sprawdzaj skórę w kontakcie z rozgrzanym obszarem urządzenia, aby zmniejszyć ryzyko powstania pęcherzy.
18. Nie zgniatać - Unikaj ostrych fałd.
19. Oparzenia wynikną z niewłaściwego użytkowania. Przeczytaj instrukcję przed użyciem. Nie moczyć. Nie używaj szpilek. Nigdy nie zdejmuj pokrywy.
20. Urządzenie ma podgrzewane powierzchnie. Osoby niewrażliwe na ciepło muszą zachować ostrożność podczas korzystania z urządzenia.
21. Trzymaj dzieci z dala od przedłużonego podnóżka (lub innych podobnych części).
22. Występuje ryzyko porażenia prądem i urazy spowodowane przez ruchome części. Odłącz od zasilania przed zdjęciem obudów, czyszczeniem lub serwisowaniem.
23. Wewnątrz urządzenia nie ma części, które mogą być naprawiane przez użytkownika.
24. Urządzenie nie może być używane przez dzieci lub osoby o ograniczonych zdolnościach fizycznych, sensorycznych lub umysłowych lub braku doświadczenia i wiedzy, chyba że znajdują się pod nadzorem osoby dorosłej.
25. Dzieci należy pilnować, aby nie bawiły się urządzeniem.
26. Naciśnij czerwony przycisk zatrzymania awaryjnego na pilocie zdalnego sterowania, jeśli wystąpią jakiegokolwiek problemy lub dyskomfort podczas użytkowania. Wszystkie operacje zostaną natychmiast zatrzymane.
27. Montaż/instalacja musi być wykonana przez sprzedawcę serwisanta lub podobnie wykwalifikowaną osobę, aby uniknąć zagrożenia.

ZACHOWAJ TĘ INSTRUKCJĘ



OSTRZEŻENIE

1. Osoby z którymkolwiek z poniższych wymienionych schorzeniem lub będące w trakcie leczenia powinny skonsultować się z lekarzem przed użyciem tego urządzenia:
 - 1) Osoby posiadające rozrusznik serca lub inne urządzenia medyczne podatne na zakłócenia elektromagnetyczne.
 - 2) Osoby cierpiące na choroby serca.
 - 3) Kobiety w ciąży, osoby chore lub w złej kondycji fizycznej.
 - 4) Osoby, którym nie wolno wykonywać masażu ze względu na zakrzepicę lub tętniak, ostre żyłaki, zapalenie skóry lub infekcje skóry (w tym stany zapalne tkanki podskórnej).
 - 5) Osoby cierpiące na osteoporozę, złamania kręgosłupa, choroby skóry (podrażnienia).
 - 6) Osoby z nieregularnymi krzywiznami kręgosłupa.
 - 7) Osoby cierpiące na zaburzenia percepcji spowodowane ciężkimi zaburzeniami krążenia obwodowego, takimi jak na przykład cukrzyca.
2. Aby uniknąć obrażeń nigdy nie wkładaj rąk ani stóp między kulki do masażu ciasta, ponieważ może to spowodować dyskomfort lub obrażenia. Nigdy nie wkładaj palców, stóp ani głowy w szczelinę między oparciem a siedziskiem, oparciem a podłokietnikami, siedziskiem a pokrowcem podłokietnika, podnóżkiem a podstawą siedziska, oparciem tylnym a pokrowcem podstawy oraz tylna strona podnóżka.
3. Nie używaj urządzenia na gołej skórze, ponieważ kontakt skóry bezpośrednio z urządzeniem może spowodować podrażnienie. Nie używaj urządzenia z akcesoriami do włosów lub czymś twardym na głowie. Podczas masowania karku należy zwrócić uwagę na ruchy kulek ugniatających. Należy unikać zbyt mocnego masażu karku.
4. Pamiętaj, aby rozpocząć programem delikatnego masażu, jeśli używasz urządzenia po raz pierwszy. Urządzenie nie powinno być używane dłużej niż 15 minut na każdą sesję. Unikaj masowania tego samego miejsca ciała przez więcej niż 5 minut na raz. Nadmierny masaż może nadmiernie pobudzić mięśnie i nerwy i wywołać niekorzystny efekt lub kontuzję. Zalecany czas stosowania to mniej niż 30 minut dziennie.
5. W przypadku odczuwania dyskomfortu natychmiast przerwij korzystanie z urządzenia i skonsultuj się z lekarzem.
6. Nie zasypiaj podczas korzystania z urządzenia ani nie używaj urządzenia po wypiciu alkoholu.
7. Nie siadaj na oparciu, podnóżku, ramieniu, podłokietniku ani nie stawaj na siedzisku, aby uniknąć wypadku lub obrażeń spowodowanych przez wyrócenie się.
8. Jeśli urządzenie nie działa lub działa nieprawidłowo, należy natychmiast wyłączyć zasilanie, odłączyć urządzenie i skontaktować się z autoryzowanym centrum serwisowym w celu sprawdzenia i naprawy.
9. Nigdy nie próbuj samodzielnie naprawiać ani demontować urządzenia.
10. Upewnij się, że za urządzeniem nie ma żadnych przeszkód, zanim je położysz. Jeśli tył uderzy o ścianę lub filar, urządzenie może działać nieprawidłowo. Upewnij się, że za urządzeniem jest wystarczająco dużo miejsca.
11. Gdy urządzenie nie jest używane, wyłącz zasilanie i odłącz urządzenie bo może to spowodować wypadek lub obrażenia dzieci bawiących się urządzeniem.
12. Kiedy wykonywane jest wykrywanie ciała, zawsze upewnij się, że pozycja ramion jest w prawidłowej pozycji. Jeśli nie jest prawidłowo wyrównany, użyj przycisku GÓRA / DÓŁ, aby wyregulować pozycję ramion lub zatrzymaj masaż i ponownie wykonaj wykrywanie ciała.
13. Usiądź na urządzeniu po upewnieniu się, że między częściami urządzenia nie ma ciał obcych. Sprawdź pozycję kulek do ugniatacia ze względów bezpieczeństwa, zanim powoli oprzesz się na urządzeniu. Nie próbuj siadać ani wstawać z podniesionym podnóżkiem, aby uniknąć wypadku lub obrażeń.
14. Usuń twarde przedmioty, takie jak sztuczne paznokcie, zegarki na rękę, pierścionki lub bransoletki przed masowaniem dłoni lub ramion. Usuń wszelkie twarde przedmioty z kieszeni spodni przed masowaniem ud i bioder. Zdejmij wszelkie kolczyki, naszyjnik lub szalik przed masażem, aby uniknąć obrażeń.
15. W przypadku, gdy tkanina pokrowca oparcia jest lekko uszkodzona, z dziurami z powodu zużycia, należy natychmiast zaprzestać korzystania z urządzenia. Nie próbuj zdejmować, rozdzierać i przecinać materiału. Nigdy nie używaj urządzenia z uszkodzoną tkaniną osłony oparcia, ponieważ ubranie lub włosy mogą zostać wciągnięte do środka i spowodować obrażenia.
16. Gdy używana jest funkcja OGRZEWANIE, unikaj długotrwałego kontaktu w tym samym miejscu ciała, ponieważ może wystąpić oparzenie niskotemperaturowe.
17. Nie ciągnij za dźwignię zwalnającą blokadę obrotu podnóżka siedząc na fotelu z nogami na podnóżku. Może dojść do wypadku lub urazu.
18. Podczas instalacji nie należy przesuwania ani przenoszenia urządzenia. Nie przenoś urządzenia za pomocą kółek po drewnianych podłogach, dywanach lub innej powierzchni podatnej na zarysowania, aby uniknąć uszkodzenia powierzchni.
19. Nie trzymaj za podnóżek / część masującą podeszwy podczas przenoszenia urządzenia, ponieważ część może się ślizgać i może dojść do wypadku lub obrażeń.
20. Nie uszkadzaj przewodu zasilającego. Nie próbuj uszkadzać, zginać, ciągnąć, skręcać ani ciasno wiązać przewodu zasilającego. Na przewodzie zasilającym nie wolno kłaść ciężkich przedmiotów: w szczególności należy upewnić się, że przewód jest wolny od przeszkód podczas przenoszenia urządzenia, ponieważ uszkodzony przewód zasilający może spowodować pożar lub porażenie prądem.
21. Nie odłączaj urządzenia ani nie wyłączaj zasilania, gdy urządzenie jest w użyciu.
22. Nie używaj urządzenia, jeśli wtyczka lub gniazdko poluzuje się, aby uniknąć ryzyka porażenia prądem lub zwarcia.
23. Nie używaj urządzenia pod napięciem innym niż wskazane, aby uniknąć ryzyka pożaru, porażenia prądem lub awarii.



Postępuj zgodnie z instrukcją

ŚRODKI OSTROŻNOŚCI Aby uniknąć uszkodzenia urządzenia:

1. Używaj urządzenia tylko wtedy, gdy jest umieszczone na równej, płaskiej powierzchni. Nieprzestrzeganie tego może spowodować uszkodzenia.
2. Przed uruchomieniem urządzenia upewnij się, że przetącniki sterujące i funkcja timera działają prawidłowo.
3. Przed uruchomieniem urządzenia, które nie było używane przez dłuższy czas, należy uważnie przeczytać niniejszą instrukcję i upewnić się, że urządzenie jest nadal w dobrym stanie, aby uniknąć wypadku lub obrażeń.
4. Zachowaj ostrożność przy obsłudze lub przenoszeniu urządzenia, aby nie zarysować podłogi.
5. Przewód zasilający należy podłączać wyłącznie do prawidłowo uziemionego gniazdka. Nie należy zginać ani odłączać wtyczki uziemiącej; w przeciwnym razie może dojść do porażenia prądem podczas wycieku prądu lub nieprawidłowego działania.
6. Nie stawaj, nie siadaj ani nie umieszczaj żadnych przedmiotów na oparciu, podłokietniku lub podnóżku.
7. Nigdy nie używaj urządzenia na mokrej skórze, aby uniknąć wycieku prądu lub porażenia prądem.
8. W momencie przerwy w zasilaniu natychmiast wyłącz wyłącznik zasilania i odłącz przewód zasilający z gniazdka, aby uniknąć wypadku w przypadku przywrócenia zasilania.
9. Podczas konserwacji przewód zasilający powinien być odłączony od gniazdka. Nie podłączaj / nie odłączaj przewodu zasilającego mokrymi rękami, aby uniknąć porażenia prądem lub obrażeń.
10. Odłącz przewód zasilający trzymając za wtyczkę, ale nie ciągnąc za przewód, aby uniknąć porażenia prądem lub zwarcia powodującego iskrzenie.
11. Gdy urządzenie nie jest używane, zawsze odłączaj urządzenie od gniazdka, aby uniknąć ryzyka wycieku prądu lub pożaru spowodowanego starzeniem się izolacji z powodu kurzu lub wilgoci.
12. Nie używaj urządzenia na basenie, w łazience lub w miejscach o dużej wilgotności.
13. Nie umieszczaj urządzenia w miejscach wystawionych na bezpośrednie działanie promieni słonecznych lub w pobliżu grzejników, dmuchaw gorącego powietrza lub innych urządzeń grzewczych, aby uniknąć przebarwień lub pogorszenia powierzchni kabury.
14. Nie używaj urządzenia w pobliżu grzejników lub innych miejsc o wysokiej temperaturze. Nie używaj urządzenia podczas palenia, na kocu elektrycznym lub innych urządzeniach grzewczych, aby uniknąć pożaru.
15. Nie przenoś urządzenia, gdy na nim znajdują się osoby lub przedmioty, aby uniknąć awarii lub obrażeń.
16. Tylko jedna osoba powinna siedzieć w urządzeniu na raz, aby uniknąć awarii lub obrażeń.
17. Gdy urządzenie nie działa, naprawy powinny być wykonywane wyłącznie przez wykwalifikowanych techników. Nigdy nie próbuj samodzielnie demontować ani naprawiać urządzenia.
18. Wszelkie naprawy lub serwis powinny być wykonywane wyłącznie przez autoryzowane centrum serwisowe.
19. Podczas użytkowania poprzez umieszczenie podkładki grzewczej za plecami, należy zwrócić uwagę, aby nie umieszczać podkładki grzewczej na środku oparcia, gdzie zespół mechanizmu porusza się w górę i w dół, aby nie uszkodzić urządzenia grzewczego.

INSTRUKCJE DOTYCZĄCE UZIEMIENIA

Urządzenie musi być prawidłowo uziemione. W razie awarii lub uszkodzenia uziemienie zapewni ścieżkę najmniejszego oporu dla prądu elektrycznego, co zmniejszy ryzyko porażenia prądem. Urządzenie jest wyposażone w izolowany przewód i wtyczkę z uziemieniem. Wtyczka uziemiąca musi być podłączona do odpowiedniego gniazdka, które zostało prawidłowo zainstalowane zgodnie z lokalnymi przepisami i normami.



ZAGROŻENIE



Zabronione

Nieprawidłowe uziemienie może prowadzić do porażenia prądem. Skontaktuj się z autoryzowanym centrum serwisowym, jeśli masz wątpliwości, czy urządzenie jest prawidłowo uziemione. Jeśli dostarczona wtyczka nie pasuje do gniazdka, nie próbuj modyfikować wtyczki. Skontaktuj się z wykwalifikowanym elektrykiem, aby zainstalować odpowiednie gniazdko. To urządzenie posiada wtyczkę uziemiącą. Upewnij się, że urządzenie jest podłączone do gniazdka elektrycznego o takiej samej konfiguracji jak wtyczka. Nie używaj adaptera z tym urządzeniem.

Przed użyciem

Konfigurowanie fotela do masażu

- Zapewnij odpowiednią przestrzeń wokół urządzenia i umieść je na płaskiej powierzchni. Unikaj umieszczania urządzenia wystawionego na bezpośrednie działanie promieni słonecznych lub w pobliżu jakichkolwiek urządzeń grzewczych lub w innych miejscach o wysokiej temperaturze, aby uniknąć odbarwienia lub pogorszenia się powierzchni kabury lub podkładki pod plecy.
- Zaleca się umieszczenie dywanu lub miękkiej maty pod urządzeniem, aby uniknąć uszkodzenia podłogi. Rozmiar takiego dywanu lub maty powinien być wystarczająco duży, aby zakryć powierzchnię, na której urządzenie i podnóżek mogą stykać się z podłogą (minimum 120 cm x 70 cm).
- Gdy oparcie jest odchylone do tyłu, podnóżek podnosi się. Aby uniknąć kolizji z otaczającymi obiektami, wokół urządzenia należy zachować co najmniej 45 cm wolnej przestrzeni z przodu i co najmniej 50 cm z tyłu.

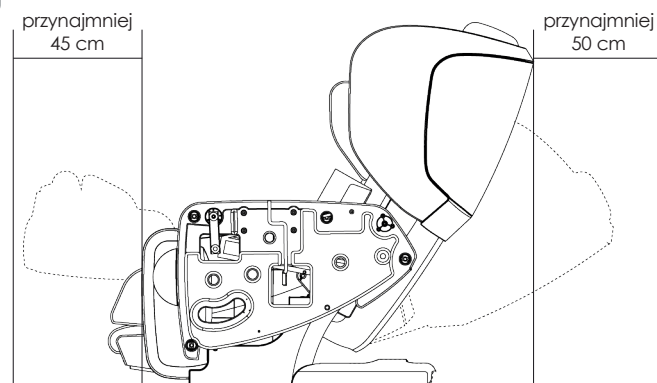

Wyjmij z pudełka urządzenie główne i wszystkie akcesoria do instalacji

• Jednostka główna

Ponieważ urządzenie jest bardzo ciężkie (około 96 kg), należy obchodzić się z nim ostrożnie, aby uniknąć obrażeń. (To urządzenie musi być noszone przez co najmniej dwie osoby.)

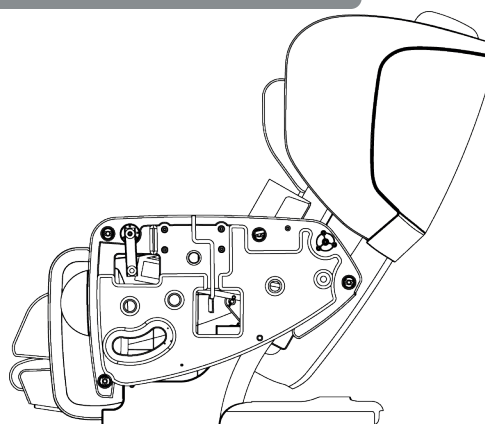

• Akcesoria

Moduł ramienia

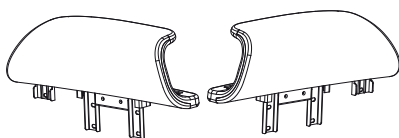

Ośłona podłokietnika

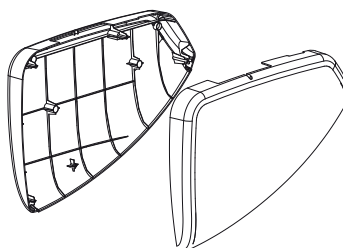





Kabel zasilający

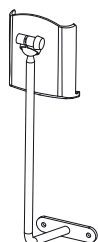

Podstawka na pilota zdalnego sterowania

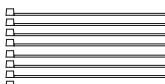

Zestaw narzędzi

	Szybkozłączki	x 9 sztuk
	Opaski zaciskowe	150mm x 8 sztuk
	Klucz imbusowy	x 1 sztuka
	Śruby mocujące	M8 x 1.25P x 10L x 12 sztuk
	Podkładki płaskie	Ø8 x Ø18.0 x 1.4T x 12 sztuk

1 Montaż modułu ramienia (po obu stronach)

- 1 Wyrównaj otwory na ramieniu wypukłym z otworami montażowymi na panelu bocznym urządzenia.
- 2 Przymocuj ramię za pomocą płaskiej podkładki $\varnothing 8,2 \times \varnothing 18,0 \times 1,4T$ i śruby z łbem sześciokątnym M8 x L25P x 10L w pięciu pozycjach.

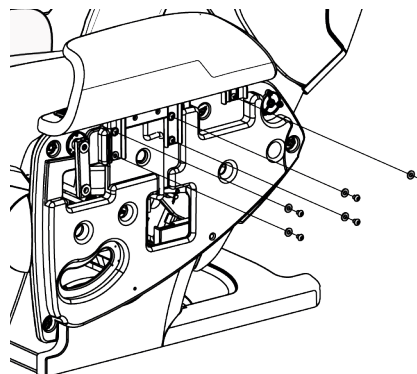
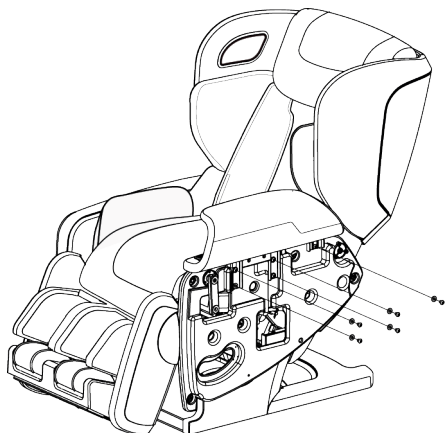

- 3 Podłącz złącze powietrza do modułu ramienia, dopasowując ten sam kolor rury powietrznej, mocno włoż wtyczkę powietrzną do rury powietrznej modułu ramienia.
- 4 Podłącz złącze klawiszy skrótów.

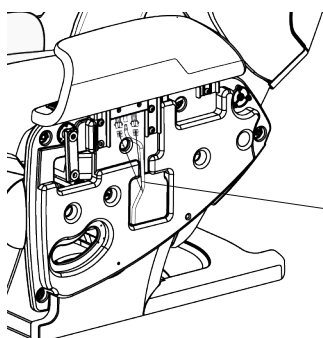

Rura powietrzna

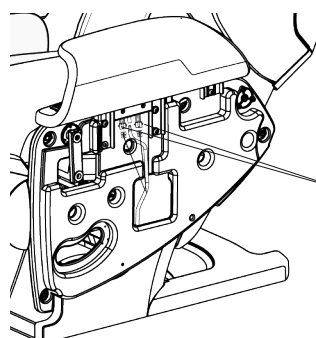

Złącze

- 5 Powtórz kroki 1 i 3 aby zainstalować podłokietnik po prawej stronie. Podłącz złącze klawiszy skrótów po prawej stronie.

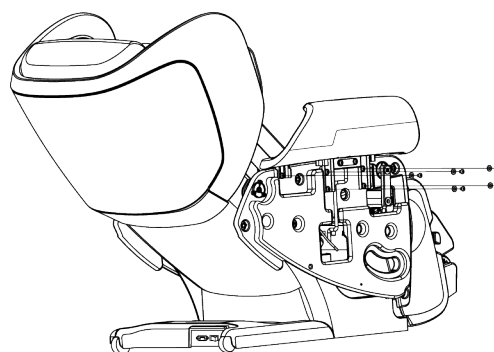

2 Montaż podstawki na pilota (z lewej lub prawej strony urządzenia)

- 1 Zamontuj podstawkę na panelu bocznym.
- 2 Przymocuj stojak za pomocą płaskiej podkładki $\varnothing 8,2 \times \varnothing 18,0 \times 1,4T$ i śruby z łbem sześciokątnym M8 x L25P x 10L mocno w dwóch pozycjach.

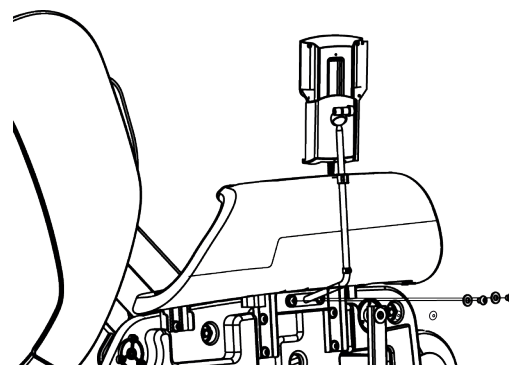

3 Montaż osłony podłokietnika (po obu stronach)

Zamontuj osłonę podłokietnika po zainstalowaniu ramienia i podstawki na pilota.

- 1 Zamontuj pokrywę prawego podłokietnika od strony fotela i wyrównaj otwory pokrywy podłokietnika z otworami montażowymi na panelu bocznym. Zamocuj mocno elementy złączne za panelem bocznym w czterech miejscach.

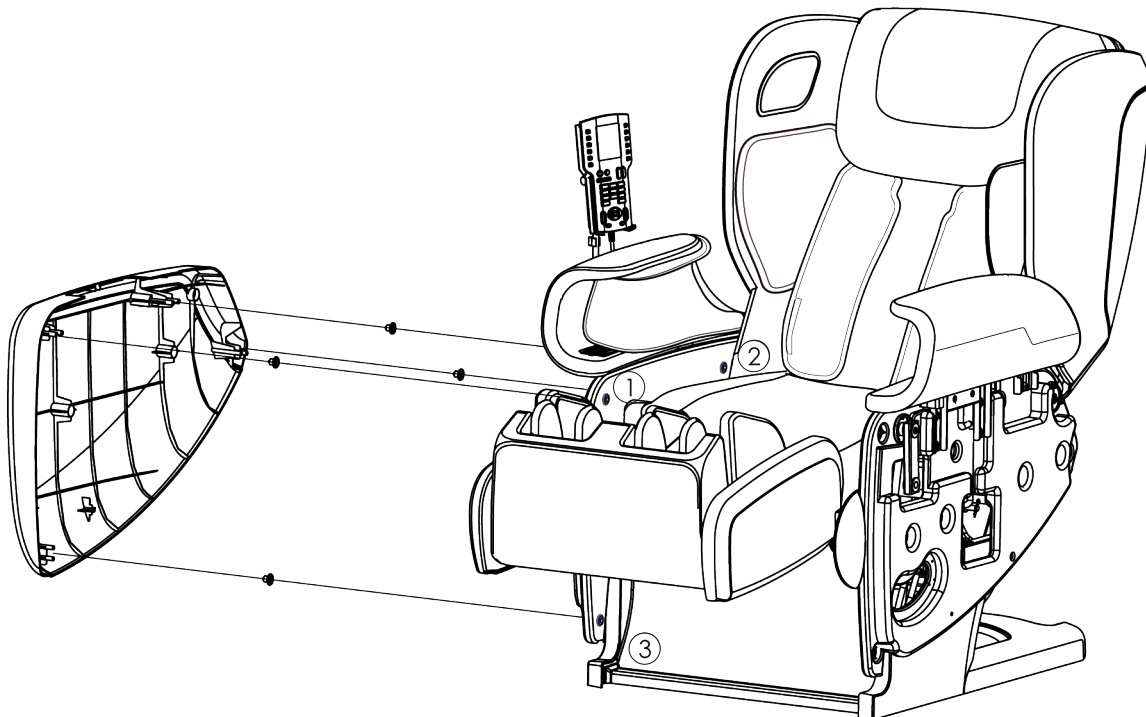

- 2 Powtórz krok 1 aby zamontować pokrywę podłokietnika po lewej stronie.

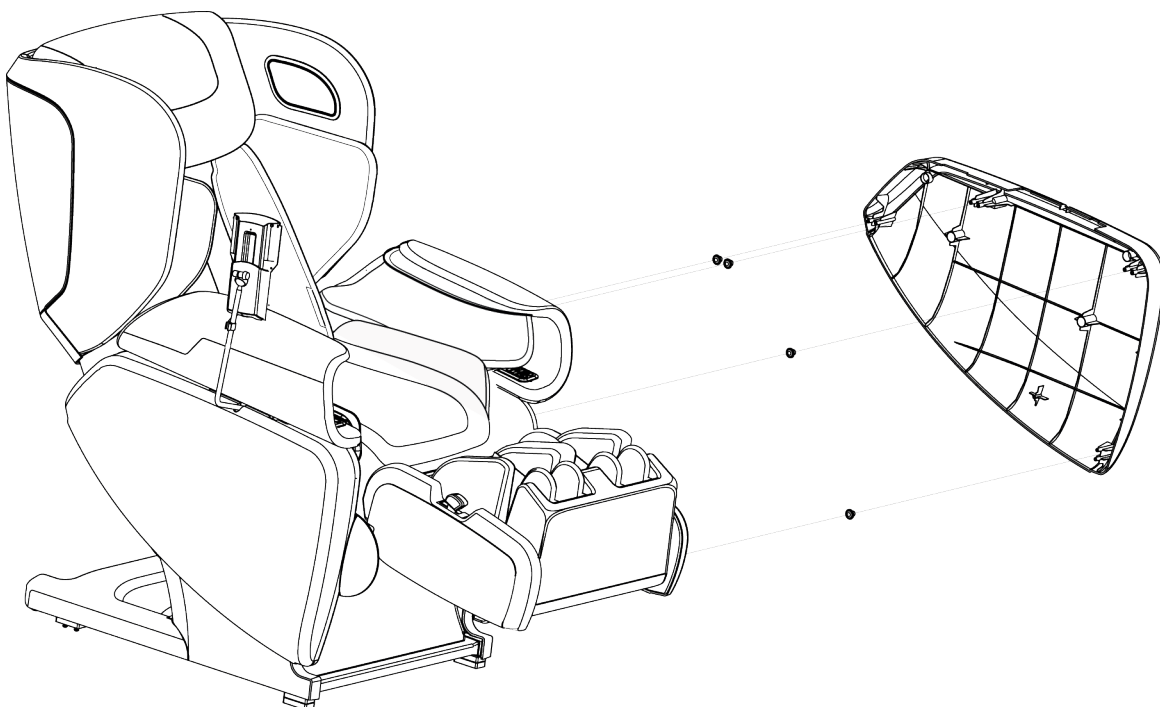

- 3 Instalacja zakończona.
- Podczas masażu należy zdjąć dużą poduszkę i ustawić małą poduszkę w odpowiedniej pozycji.
 - Jeśli czujesz, że siła masażu jest mniejsza, usuń tylną podkładkę, aby zwiększyć kontakt kulek ugniatających z plecami.
 - Gdy urządzenie nie jest używane do masażu, może być używane jako fotel wypoczynkowy z zamontowaną poduszką i poduszkami.

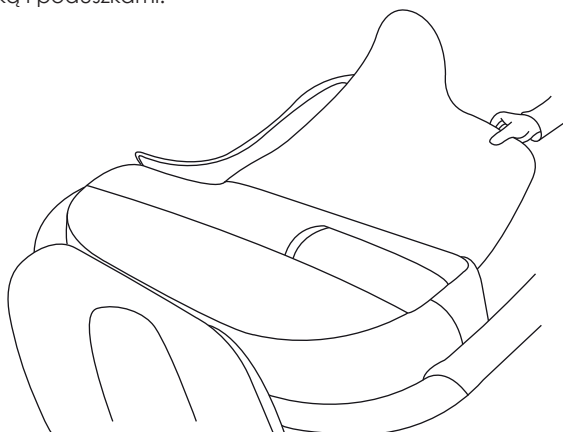

OSTRZEŻENIE



Postępuj zgodnie z instrukcją

Przed użyciem należy podnieść tylną podkładkę, aby upewnić się, że nie ma rozdarcia na tkaninie pokrywającej oparcie, jak również na innych częściach. (W przypadku wystąpienia jakiegokolwiek rozdarcia, bez względu na jego wielkość, należy natychmiast odłączyć przewód zasilający i skontaktować się z centrum serwisowym w celu dokonania naprawy).

- 4 Podłączyć przewód zasilający do urządzenia.
Upewnij się, że wtyczka została całkowicie włożona do gniazda urządzenia.

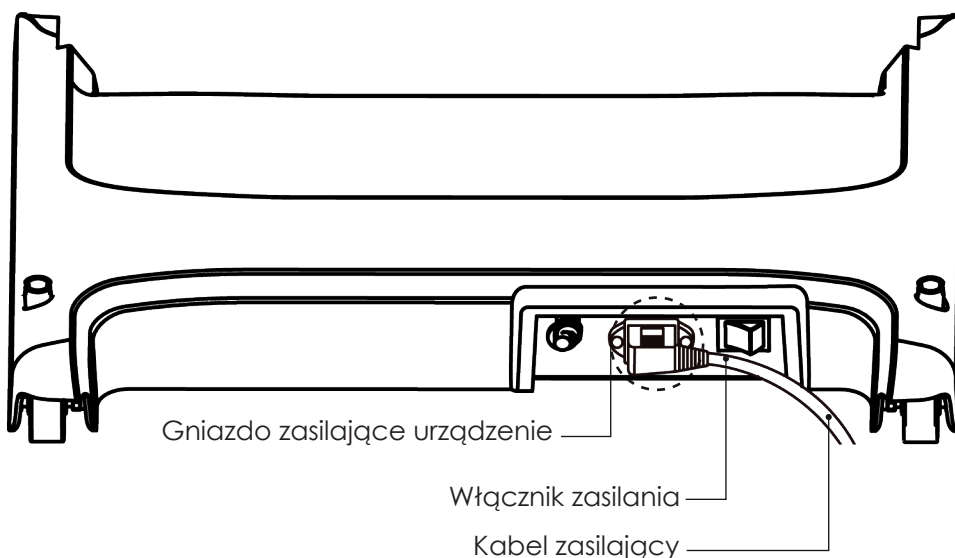

- 4 Po zakończeniu instalacji włóż wtyczkę do gniazdka. Włącz przełącznik zasilania i naciśnij przycisk ON/OFF na pilocie, aby rozpocząć wybór funkcji masażu.

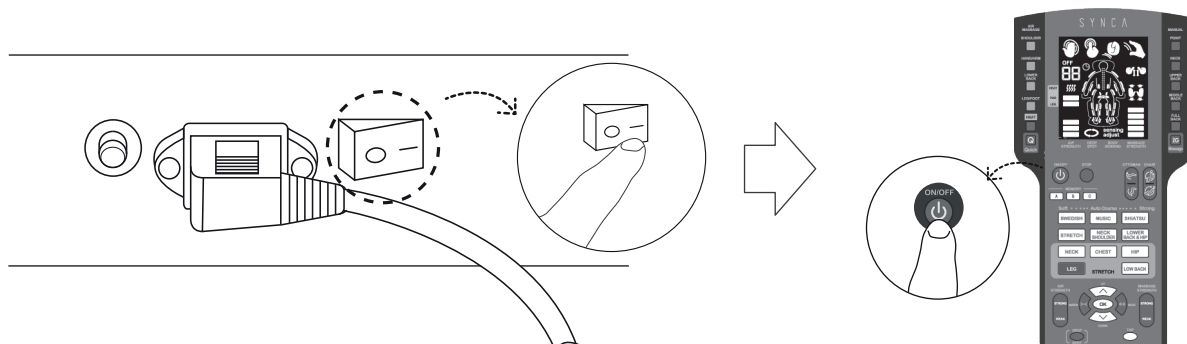

Przesuwanie fotela do masażu

1 Przesuwanie fotela za pomocą kółek

Wciśnij górną część oparcia, odchyl przód fotela i wysuń go do przodu.

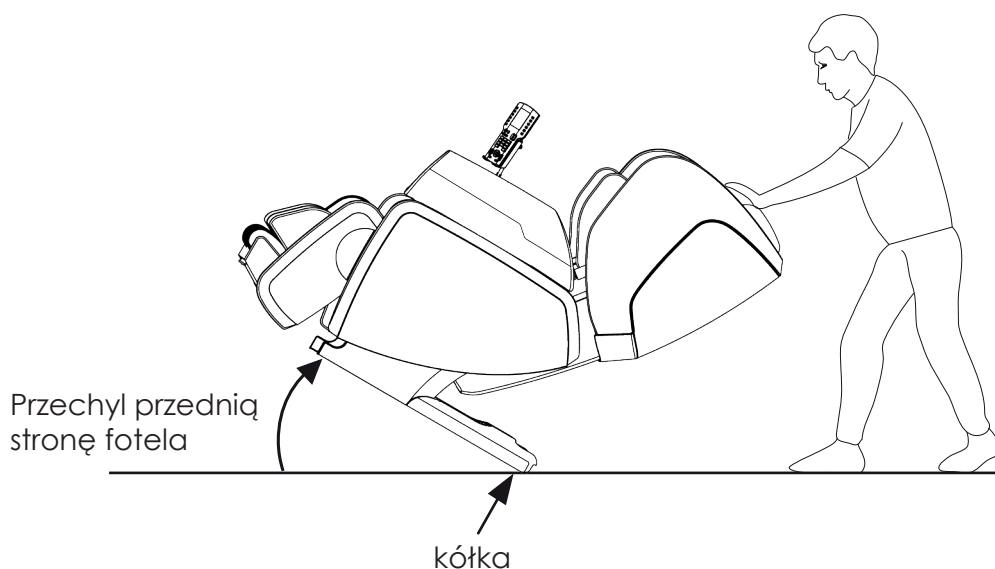

Odchyl przednią część fotela i użyj kółek, aby przesunąć fotel do przodu.



UWAGA



Postępuj zgodnie z instrukcją

- Nie należy przemieszczać fotela z siedzącą na nim osobą lub jakimkolwiek przedmiotem, aby uniknąć zachwiania.
- Nie należy przesuwania fotela za pomocą kółek ani ciągnąć go po powierzchniach podłogowych podatnych na zarysowania.
- Nie należy chwycić za siedzisko, podnóżek ani moduł ramienia, aby przenieść fotel.
- Ostrożnie zrównoważyć ciężar podczas podnoszenia przedniej części krzesła.

2 Obsługa przez dwie osoby

W przypadku obsługi urządzenia przez dwie osoby, odchyl oparcie i przesuń fotel, jedną osobą trzymając fotel za oparcie, a za bok podnóżka.



UWAGA



Postępuj zgodnie z instrukcją

- Przewód zasilający należy odpowiednio ułożyć i umieścić na fotelu, aby uniknąć uszkodzeń podczas przenoszenia.
- Przesuwać i odkładać fotel powoli, zachowując ostrożność, aby uniknąć uszkodzenia części wewnętrznych.
- Nie należy przesuwania fotela z kółkami po nierównej powierzchni.
- Nie przesuwania fotela z kółkami po drewnianej podłodze lub innej śliskiej powierzchni, aby uniknąć zarysowań. W razie potrzeby fotel powinien być przenoszony przez dwie lub więcej osób.

Nazwy części i ich funkcje

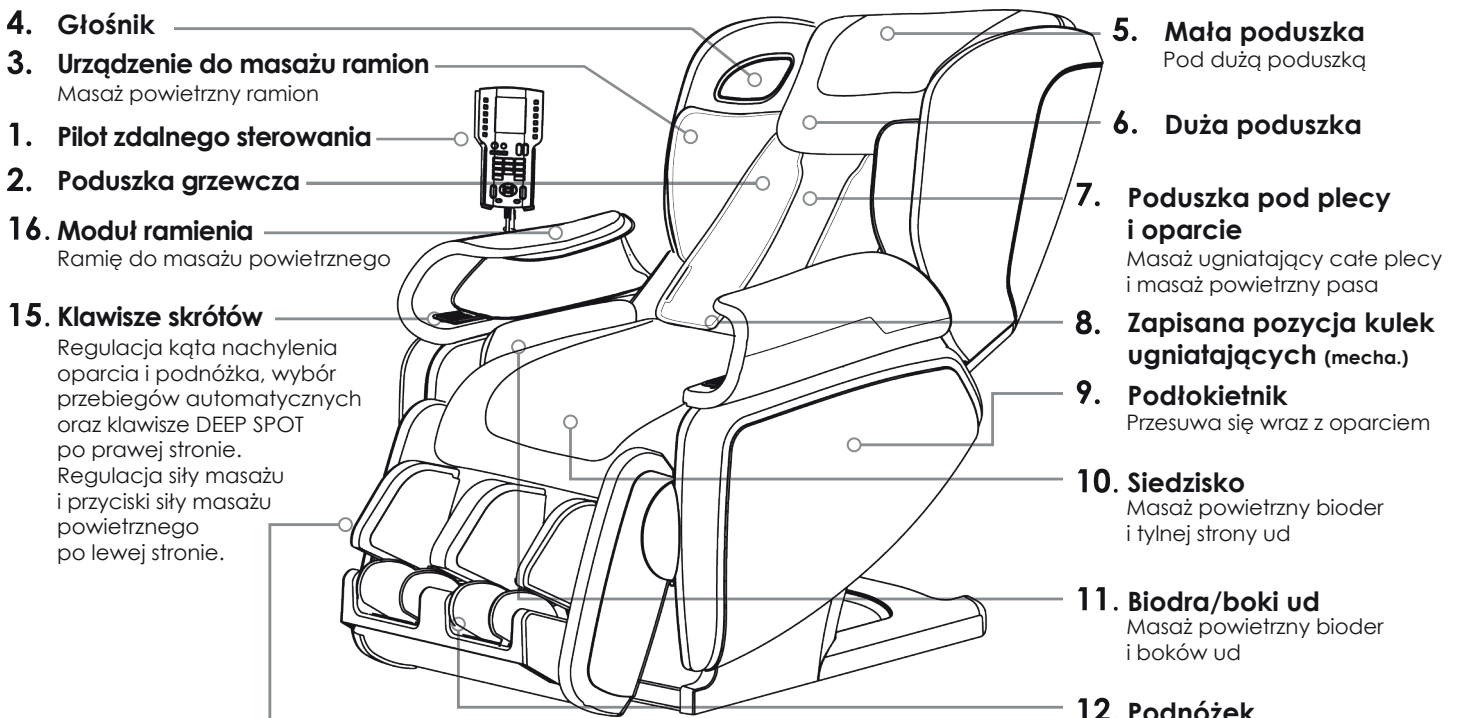

14. Dźwignia zwalniająca blokadę obrotu podnóżka

Obróć podnóżek ręcznie, ciągnąc za dźwignię.



13. Podnóżek w wersji płaskiej

Obróć i schowaj podnóżek i używaj urządzenia jako najwyższej klasy fotela wypoczynkowego, gdy nie używasz go do masażu.

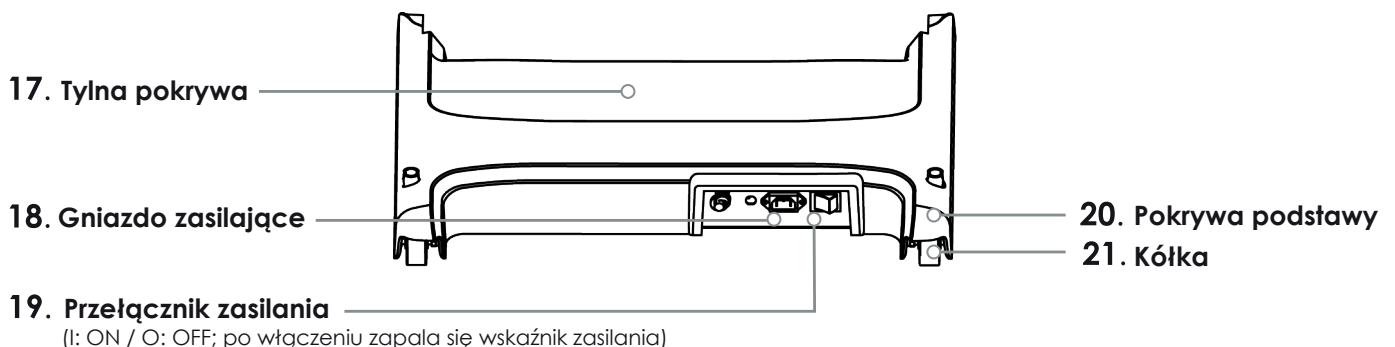

Pozycja masażu

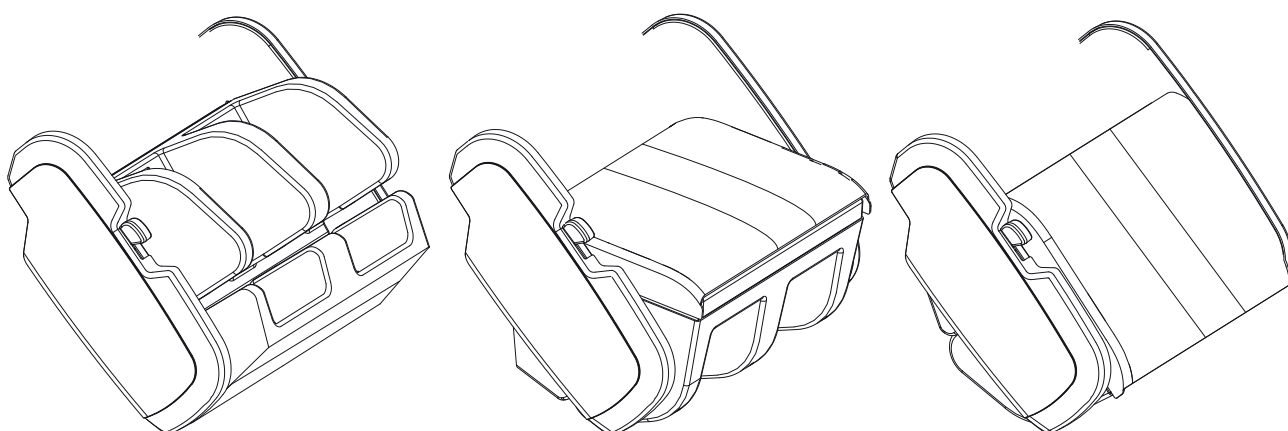
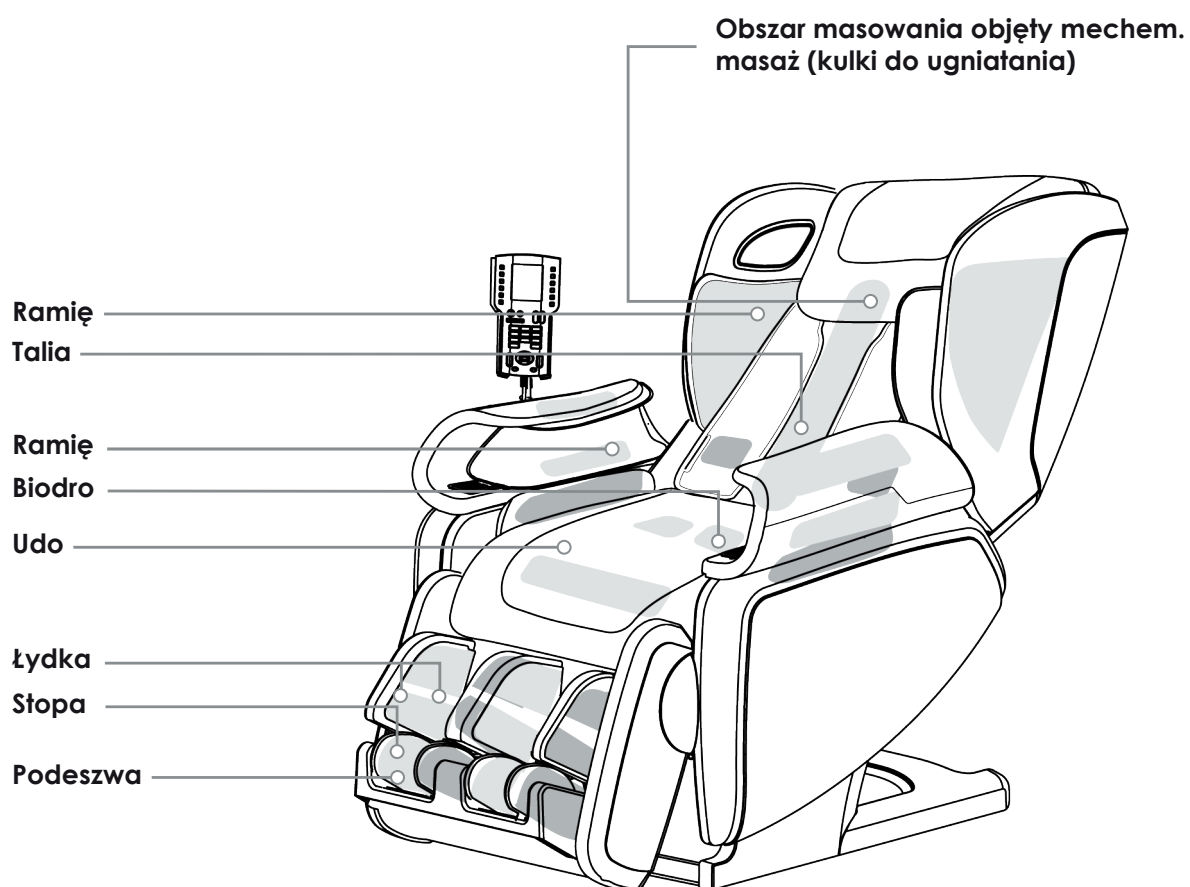

Obróć i schowaj podnóżek i wykorzystaj urządzenie jako najwyższej klasy fotel wypoczynkowy, gdy nie używasz go do masażu.

Pilot zdalnego sterowania

Funkcje klawiszy

14. Wyświetlacz

15. MASAŻ POWIETRZNY

Przyciski włączania/wyłączania

16. OGRZEWANIE

Przycisk włączania/wyłączania

1. Włączania/wyłączania

2. Przycisk STOP

Naciśnij ten przycisk, aby natychmiast zatrzymać masaż.

3. Przyciski PAMIĘCI

Aby zapisać swoje preferencje. (Domyślny program Demo jest zapisany w pamięci C, który może zostać nadpisany Twoimi ustawieniami).

4. Przyciski automatycznego wyboru masażu

5. Przyciski wyboru masażu docelowego

8. Przyciski regulacji położenia

6. Przycisk regulacji siły masażu powietrznego

7. Przycisk DEEP SPOT

Po osiągnięciu bolącego miejsca, naciśnij ten przycisk, aby utrzymać masaż na tym miejscu przez 30 sekund.

13. USTAWIENIA RĘCZNE

12. Przycisk regulacji kąta odchylenia

11. Przycisk zatwierdzający

10. Przycisk regulacji siły masażu pleców

9. Przycisk TAP

Naciśnij ten przycisk, aby wybrać włączenie/wyłączenie funkcji opukiwania.

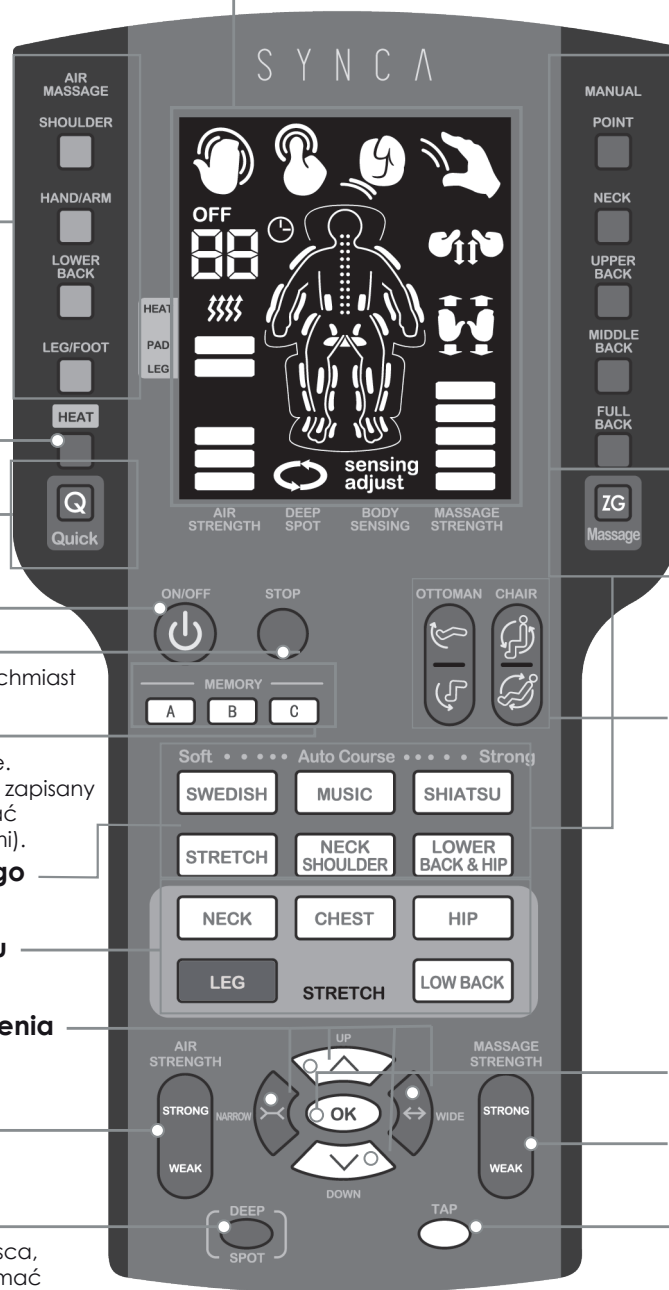

Funkcje wyświetlacza

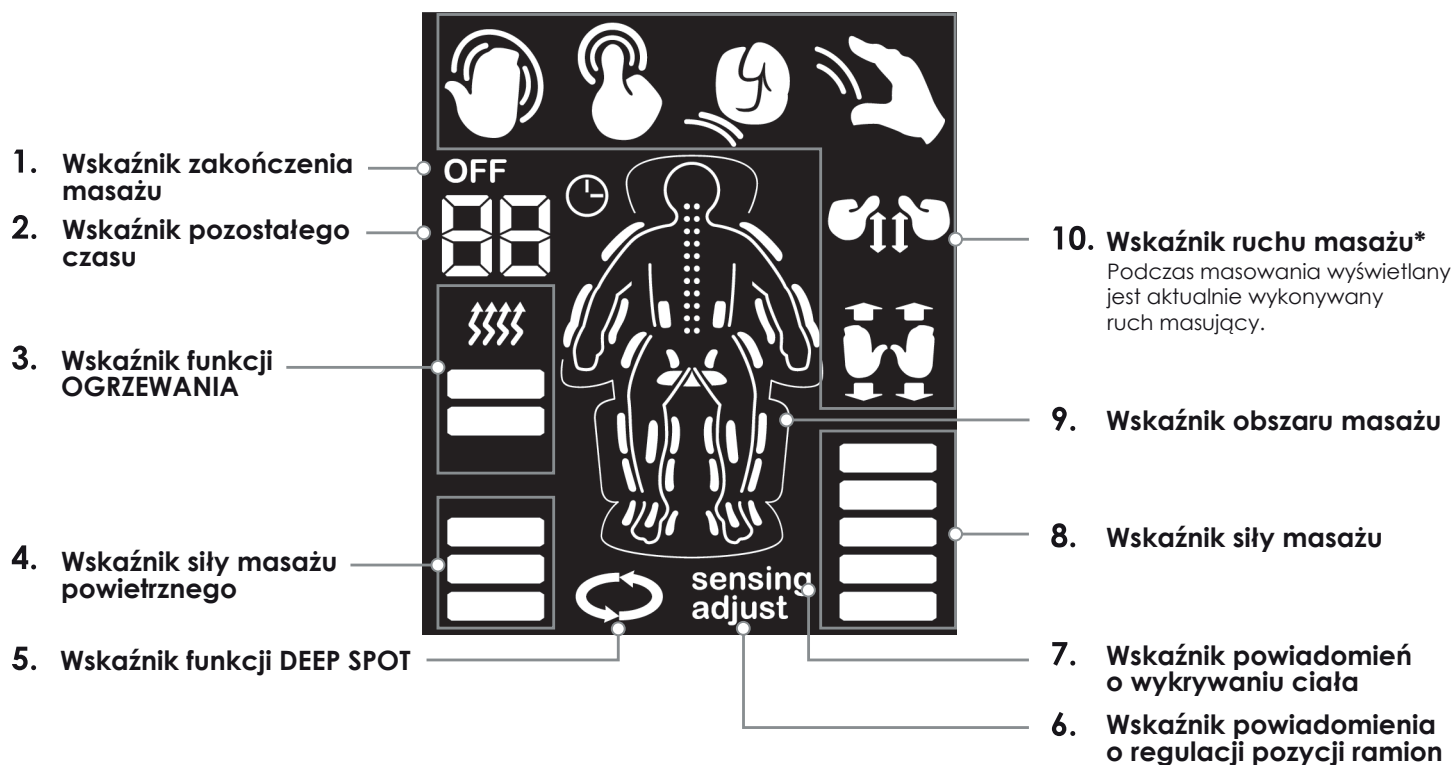

* Wskaźniki ruchu masażu

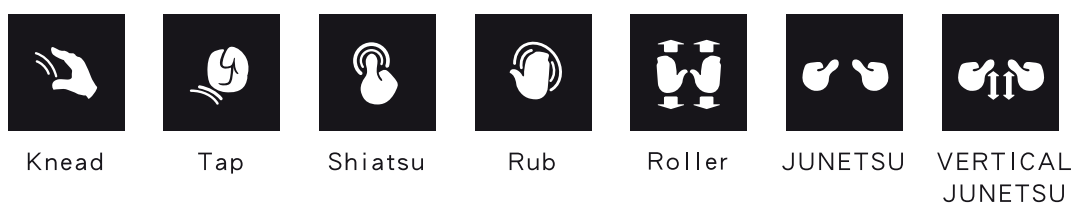

Miga aktualna przybliżona pozycja masażu.

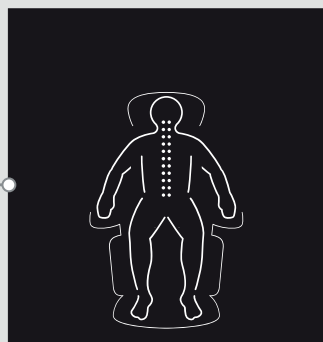

Świeci się aktualnie wybrana czynność masażu powietrznego. Miga aktualna pozycja masażu powietrznego.

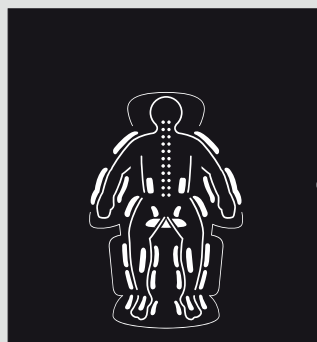

Przed rozpoczęciem masażu

Włącz zasilanie

1 Podłącz wtyczkę przewodu zasilającego do gniazdka.

- Sprawdź, czy przewód zasilający, przewód pilota zdalnego sterowania lub wtyczka zasilania nie są uszkodzone i czy na wtyczce nie ma włosów lub kurzu.

2 Włącz wyłącznik zasilania.

- Wyłącznik zasilania znajduje się w dolnej prawej części podstawy.
- Sprawdź, czy przełącznik znajduje się w pozycji I (ON) (Gdy zasilanie jest włączone, świeci się wskaźnik zasilania).

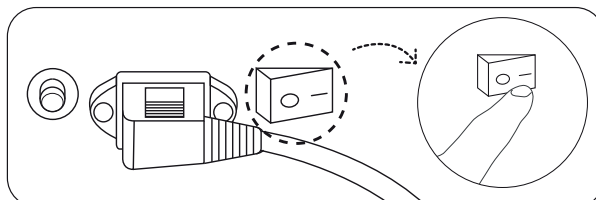

3 Upewnij się, że sprawdziłeś warunki otoczenia.

Upewnij się, że za krzesłem, przed i pod podnóżkiem nie ma żadnej osoby, zwierzęcia ani przedmiotu.

4 Sprawdź stan fotela masującego.

- 1 Podnieś poduszkę tylną i sprawdź, czy nie ma rozdarć w tkaninie pokrowca oparcia, a także w innych częściach.
 - ※ W przypadku jakiegokolwiek rozdarcia, bez względu na jego wielkość, należy natychmiast zaprzestać korzystania z urządzenia, odłączyć przewód zasilający i oddać urządzenie do naprawy.
- 2 Sprawdź, czy przewód zasilający, przewód pilota zdalnego sterowania lub inny przedmiot nie jest ściśnięty w korpusie.
- 3 Zanim usiądziesz na fotelu, upewnij się, gdzie znajdują się kulki do ugniatania.
 - Kulki do ugniatania znajdują się zazwyczaj w pozycji wyjściowej (w najbardziej wewnętrznej, dolnej części oparcia).
 - Jeśli kulki ugniatające nie znajdują się w pozycji wyjściowej, należy nacisnąć przycisk ON/OFF, kulki wrócą na swoje miejsce.
- 4 Przed zajęciem miejsca na fotelu należy upewnić się, że podnóżek znajduje się w pozycji złożonej.
 - Siadanie na siłę z podnóżkiem w pozycji pionowej może spowodować obrażenia. Naciśnij przycisk regulacji kąta nachylenia **Ottoman**, aby obniżyć podnóżek.
 - ※ Po naciśnięciu przycisku ON/OFF oparcie również powróci do pozycji wyjściowej.
- 5 Sprawdź, czy podnóżek się nie obraca.

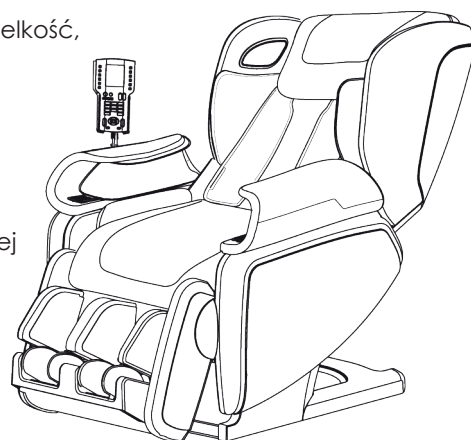

5 Dostosuj położenie małej poduszki.

- 1 Dostosuj pozycję za pomocą rzepa na małej poduszce.
- 2 Wyreguluj wysokość małej poduszki tak, aby dolna krawędź poduszki znajdowała się na górnej krawędzi uszu.
 - Jeśli poduszka jest ułożona zbyt nisko, poduszka może przeszkadzać podczas wykonywania masażu karku.
 - Po wyregulowaniu kąta pochylenia pozycja poduszki może się zmienić. W takim przypadku należy ponownie dostosować jej pozycję.
 - Gdy urządzenie jest używane jako fotel wypoczynkowy, małą poduszkę można umieścić pod dużą poduszką, w zależności od osobistych potrzeb.

Jak wyregulować fotel

Gdy chcesz wyregulować kąt odchylenia oparcia lub podnóżka

1 Naciśnij  aby włączyć zasilanie.

- Gdy urządzenie pozostaje bezczynne przez ponad 3 minuty, wyświetlacz pilota automatycznie się wyłączy.

2 Naciśnij  lub  aby włączyć zasilanie.

- Przytrzymaj przycisk, aby oparcie lub podnóżek poruszały się, aż do usłyszenia dźwięku "beep-beep-beep".
- Podłokietnik będzie się poruszał zgodnie z odchyleniem oparcia.

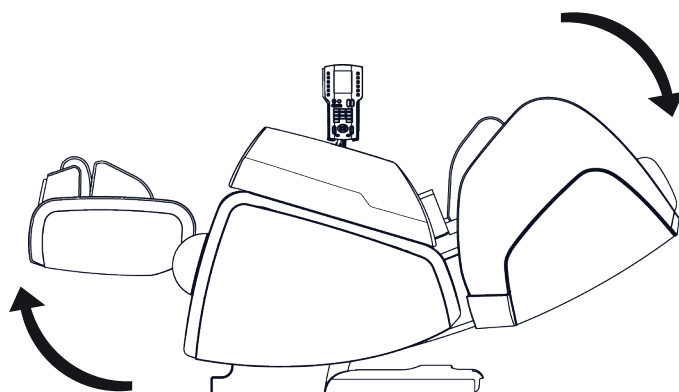
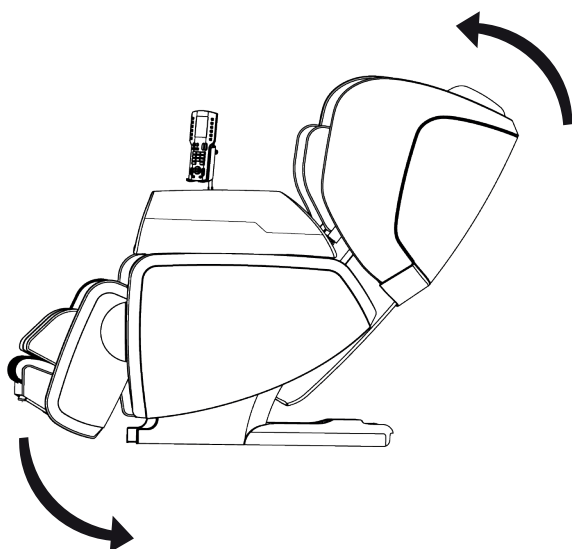
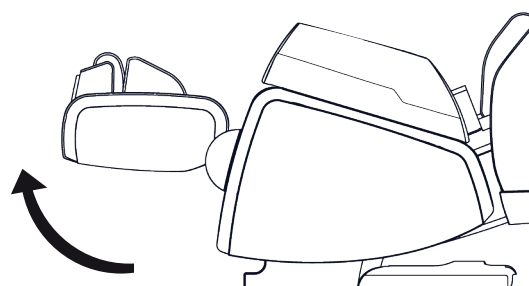
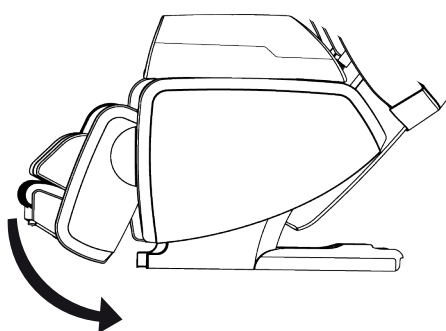

Jak korzystać z funkcji trybu automatycznego

1 Naciśnij aby włączyć zasilanie.

- Gdy urządzenie pozostaje bezczynne przez ponad 3 minuty, wyświetlacz pilota automatycznie się wyłączy.
- ※ Naciśnij "ON/OFF" i wybierz żądany tryb, oparcie i podnóżek zostaną automatycznie ustawione w pozycji gotowości.
- ※ Kulki do ugniatania i fotel najpierw powrócą do pozycji wyjściowej, jeśli nie znajdują się w niej po naciśnięciu przycisku "ON/OFF". Oparcie i podnóżek zostaną automatycznie ustawione w pozycji gotowości po wybraniu żadanego trybu.

2 Naciśnij jeden z przycisków, aby wybrać żądany tryb.



Parametry w trybie automatycznym
(Górna część ciała)
(W trybie automatyczny Auto timer trwa 19 minut)

● SWEDISH

Delikatny zabieg relaksacyjny oparty na masażu szwedzkim i rolowaniu.

● MUSIC

Różna prędkość masażu jest stosowana w synchronizacji z Twoją ulubioną muzyką.

● SHIATSU

Jest to tryb rozluźniania punktów napięcia mięśniowego, od szyi do dolnej części pleców, głównie poprzez ruchy shiatsu.

● STRETCH

Ten tryb pomaga rozciągać ciało poprzez ruchy poduszek powietrznych. Tryb rozciągający, w którym stosuje się pięć czynności rozciągających.

※ Podczas tego zabiegu nie można wyłączyć funkcji "LEG STRETCH" oraz nie można regulować kątów oparcia i podnóżka.

● NECK & SHOULDER

Jest to kurs mający na celu rozluźnienie mięśni wokół szyi i ramion.

● LOWER BACK & HIP

Jest to tryb mający na celu rozluźnienie mięśni wokół dolnej i środkowej części pleców.

● ZG Massage

Jest to tryb łagodzenia zmęczenia od ramion do dolnej części pleców poprzez symulację pozycji siedzącej zero grawitacji za pomocą różnych ruchów masujących.

● QUICK

Ten 10-minutowy program daje szybki relaks, od szyi do dolnej części pleców, łagodzi zmęczenie poprzez różne ruchy masażu.

TARGET STRETCH (16 minutes)

Wybierz preferowany obszar masażu, aby cieszyć się ruchem rozciągającym. Tylko LEG może być wybrany jednocześnie z innym ruchem rozciągającym. Przykład. LEG może być wybrana jednocześnie po wybraniu NECK (przycisk świeci się). Jeżeli podczas masażu preferowane jest rozciąganie CHEST, należy nacisnąć raz przycisk NECK (przycisk zgaśnie, co oznacza, że rozciąganie NECK zostanie anulowane), a następnie nacisnąć CHEST (przycisk zaświeci się). Inne przyciski do rozciągania nie mogą być wybrane jednocześnie, z wyjątkiem przycisku do rozciągania LEG.

● NECK

Rozciąganie, masaż wokół szyi.

● CHEST

Rozciąganie, masaż wokół klatki piersiowej.

● HIP

Rozciąganie, masaż wokół biodra.

● LEGS

Rozciąganie, masaż wokół nóg.

● LOWER BACK

Rozciąganie, masaż wokół dolnej części pleców.

Wydłużenie czasu masażu

Naciśnij i przytrzymaj wybrany przycisk automatycznego trybu przez 1,5 sekundy, aby zwiększyć czas masażu w odstępach co 5 minut. Domyślny czas pracy to 10/16/19 minut. Maksymalny czas pracy to 30 minut.

3 Użytkownikom, których wzrost jest mniejszy niż 140 cm lub większy niż 185 cm, zaleca się korzystanie z urządzenia w sposób opisany poniżej, gdy nie ma możliwości prawidłowego ustawienia pozycji ramion.

- ❶ Wzrost to około 140 cm lub mniej.

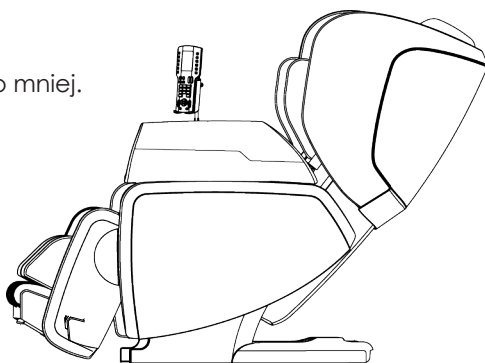

Umieść poduszkę na siedzeniu i usiądź jak najdalej do tyłu.

- ❷ Wzrost około 185 cm lub więcej

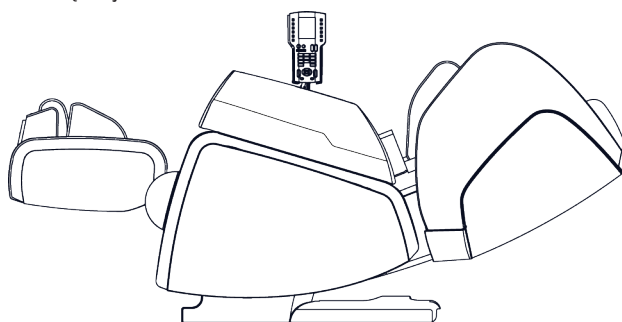

Odchyl oparcie i zsuń korpus w dół.

4 Po wybraniu żądanego trybu pracy rozpoczyna się wykrywanie ciała (miga "wykrywanie").

5 Po wykryciu ciała, kulki ugniatające będą powoli przesuwać się w dół do pozycji barkowej, a lekkie stukanie (miga napis "adjust") rozpocznie akcję określania pozycji barkowej. Jeśli użytkownik nie dokona żadnej regulacji w ciągu 10 sekund, pozycja ramion zostanie automatycznie ustalona i rozpocznie się zabieg.

6 Do regulacji pozycji ramion podczas ostukiwania.

- Jeśli pozycja ramion jest nieprawidłowa, naciśnij przycisk GÓRA/DÓŁ podczas trwania lekkiego stukania (około 10 sekund), aby przesunąć kulki ugniatające w górę lub w dół, a następnie naciśnij OK. Po wyregulowaniu pozycji ramion, potwierdzenie nastąpi automatycznie, jeśli OK nie zostanie naciśnięte w ciągu 3 sekund.

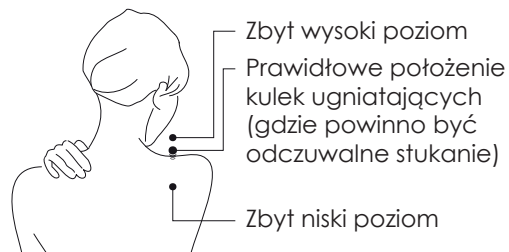
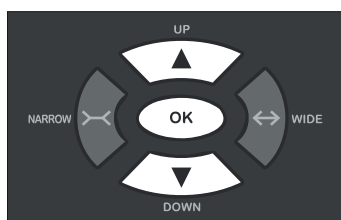

Po każdym naciśnięciu przycisku, kulki ugniatające zostaną przesunięte o ok. 1 cm w górę lub w dół.

Dopasuj kulki ugniatające do momentu, gdy będą odczuwalne w górnej części ramion stuknięcia.

7 Wykrywanie ciała jest zakończone po zakończeniu stukania.

- Jeśli OK zostanie naciśnięty w czasie trwania akcji stukania, wykrywanie ciała zostanie zakończone i rozpocznie się masaż.
- Jeśli pozycja ramion jest drastycznie odchylona, wyłącz zasilanie. Wyreguluj ramiona mocno dociskając je do oparcia i powtórz czynności od kroku 1 w tej sekcji.

Indywidualny masaż.

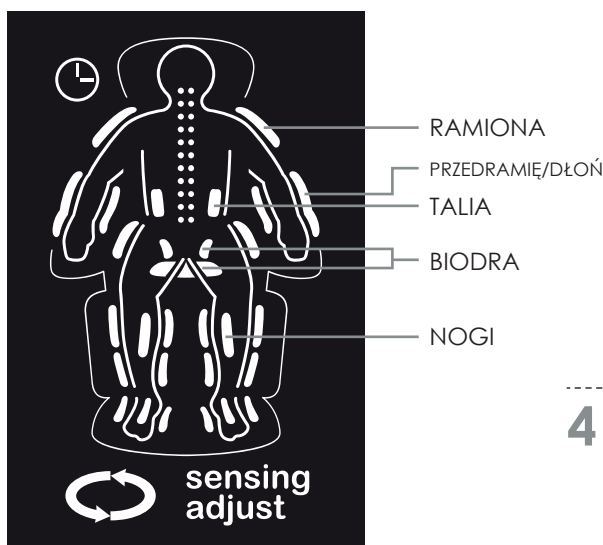
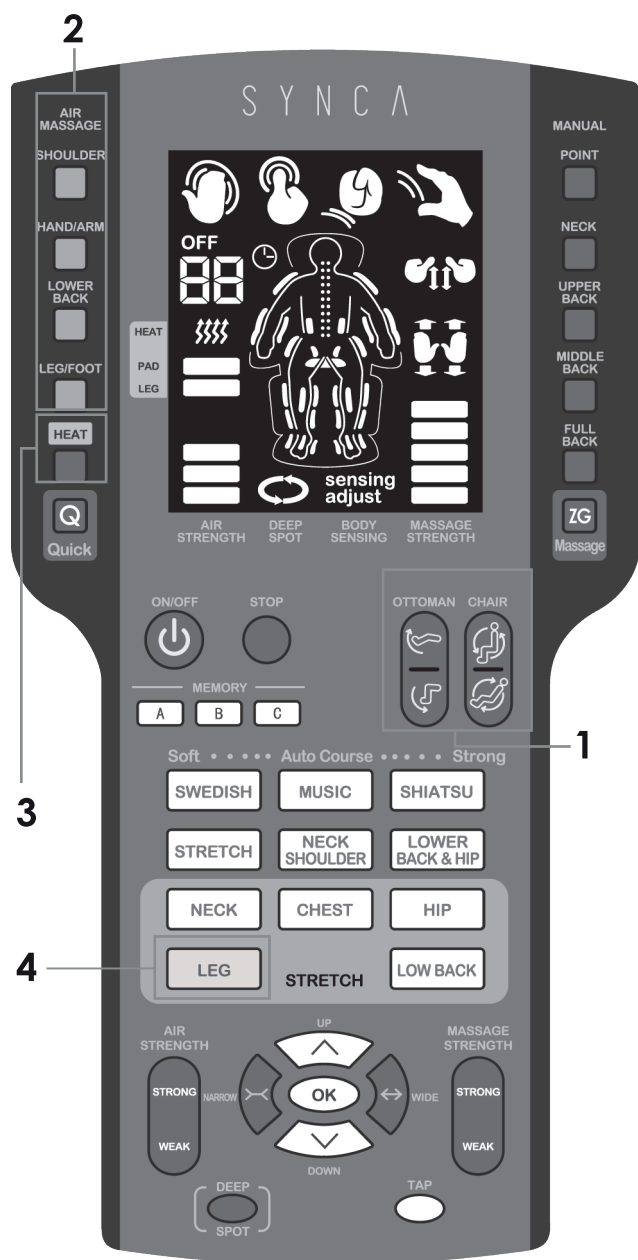

1 Regulacja kąta oparcia i kąta podnóżka dla wygodnego masażu.

1 Naciśnij  aby wyregulować kąt pochylenia i kąt podnóżka.

※ Kąty oparcia i podnóżka nie mogą być regulowane podczas trybu STRETCH.

2 Aby wyregulować wysuwanie sekcji masażu stóp: Użyj stóp, aby wysunąć drugą sekcję podnóżka i podnieś lekko stopy, aby cofnąć drugą sekcję podnóżka.

※ Opis sposobu regulacji fotela znajduje się na stronie 14.

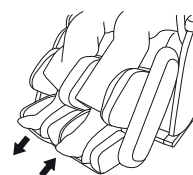

2 Ustawianie wyłączenia/włączenia masażu powietrznego.

Naciśnij przyciski AIR MASSAGE z lewej strony pilota, aby wyłączyć / włączyć masaż powietrzny. Wyłączenie/włączenie masażu powietrznego można potwierdzić na wyświetlaczu. (Świeci: On; Nie świeci: Off)



3 Aby włączyć/wyłączyć funkcję OGRZEWANIE

Naciśnij HEAT, aby włączyć/wyłączyć funkcję ogrzewania dla podkładki grzewczej lub nogi.



na wyświetlaczu

Świeci:

Funkcja ogrzewania włączona

Nie świeci:

Funkcja ogrzewania wyłączona

- Temperatury nie można regulować.
- Odczuwana temperatura zmienia się w zależności od kształtu ciała, masowanego obszaru, ruchu masującego, ubrania i temperatury otoczenia.
- Więcej szczegółów na temat korzystania z poduszki grzewczej znajduje się na stronie 20.

PAD świeci: Funkcja ogrzewania podkładki grzewczej włączona
 Nie świeci: Funkcja ogrzewania podkładki grzewczej wyłączona
 LEG Świeci: Funkcja ogrzewania dla nóg włączona
 Nie świeci: Funkcja ogrzewania dla nóg wyłączona

4 Aby wyłączyć/włączyć funkcję rozciągania nóg.

Naciśnij LEG, aby wyłączyć/włączyć funkcję masowania nóg.



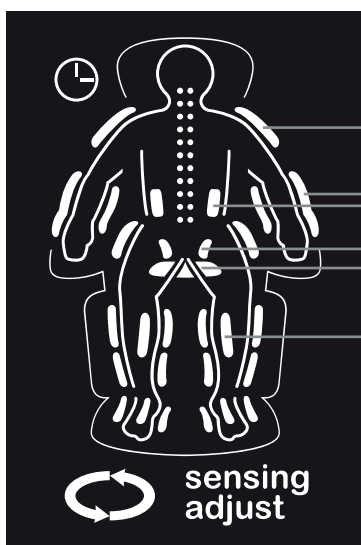

5 Aby włączyć/wyłączyć funkcję DEEP SPOT podczas zabiegu.

Naciśnij  aby utrzymać ruch masujący na bolącym miejscu wielokrotnie przez 30 sekund.

- Polecenie "DEEP SPOT" może nie zostać przyjęte, gdy ruch masujący jest przetwarzany.
- Gdy funkcja DEEP SPOT jest włączona,  wyświetli się.

6 Zmiana siły masażu powietrznego

Podczas wykonywania masażu powietrznego na ramion, dłoni, dolnej części pleców lub stóp, siłę masażu

można regulować naciskając 

Opis wykorzystania i działania masażu powietrznego znajduje się na stronie 17.

7 Dokładna regulacja pozycji



8 Dokładna regulacja pozycji

Możliwość regulacji siły masażu

przez naciśnięcie.



- Aktualną pozycję masowaną można sprawdzić na wyświetlaczu.
- W trybie automatycznym istnieje 5 poziomów siły masażu.
- Gdy siła osiągnie maksimum lub minimum, dalsze naciskanie przycisku nie spowoduje dalszej zmiany siły.

※ Uwaga:

Siła masażu może drastycznie wzrosnąć, gdy jest zwiększana wielokrotnie. Siła powinna być regulowana stopniowo w oparciu o komfort użytkownika.

- Jeśli siła masażu jest nadal niezadowolająca, nawet po osiągnięciu maksimum lub minimum: (Gdy nie jest wystarczająco silna, nawet gdy siła masażu w trybie auto została ustawiona na maksimum) Można zwiększyć siłę masażu poprzez odchylenie oparcia i wykorzystanie masy ciała. (Gdy masaż jest nadal zbyt silny, nawet jeśli siła masażu w trybie automatycznym została ustawiona na minimum) Możesz umieścić ręcznik lub koc pomiędzy oparciem a swoim ciałem, aby zmniejszyć nacisk ugniętych kulek.

※ Uwaga:

Różnica w intensywności masażu może nie być odczuwalna nawet po naciśnięciu przycisku siły masażu lub siły powietrza:

- Gdy intensywność została zwiększona prawo gdy działanie uległo zmianie.
- Odczucie jest różne w zależności od osoby lub pozycji.

9 Aby wyłączyć/włączyć stukanie w trakcie masażu.

Naciśnij 

- Aby wyłączyć/włączyć stukanie, naciśnij ten przycisk. Przycisk TAP będzie się świecił, gdy nie ma ruchu stukania podczas trybu automatycznego.

Zapisywanie w pamięci.

Tryb automatyczny

- 1 Po zakończeniu trybu automatycznego lub po zakończeniu masażu poprzez naciśnięcie przycisku ON/OFF w trakcie trwania trybu.

Preferowane ustawienia zostaną wyświetlone, a przyciski MEMORY będą migać.

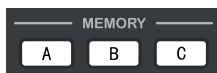

- 2 Wybierz i naciśnij przycisk, na którym chcesz zapisać ustawienia, podczas gdy przyciski będą migać (około 10 sekund).

Wybrany przycisk będzie świecił, (np. **A**)

Przykład: Podczas korzystania z trybu "SWEDISH"

- 1 Ustawieś powietrzny masaż "SHOULDER" i "LEG/FOOT" na "On". (Siła powietrza była w tym czasie ustawiona na "Poziom 1").
- 2 Funkcja ogrzewania była ustawiona na "Off" a siła masażu na poziom 3.
- 3 "TAP" został ustawiony na "On".
- 4 Ustawienia te zostały zapisane w PAMIĘCI A po zakończeniu masażu.

Zarejestrowane ustawienia (opisane w 1 2 i 3) są przywracane, jeśli PAMIĘĆ A zostanie wciśnięta, gdy używany jest tryb "SWEDISH".

- 3 Po ukończeniu zapisów w pamięci.

- Naciśnięcie przycisku spowoduje wyłączenie, a zasilanie zostanie wyłączone automatycznie w ciągu 2 sekund.

※ Należy pamiętać, że ustawienia nie zostaną zapisane, gdy wyłącznik zasilania zostanie wyłączony lub przewód zasilający zostanie odłączony podczas masażu.

Ustawienia, którą można zapisać.

- Ustawienia siły powietrza i siły masażu
- Włączenie/wyłączenie funkcji HEAT
- Włączenie/wyłączenie funkcji MASAŻ POWIETRZNY
- Włączenie/wyłączenie funkcji TAP
- Włączenie/wyłączenie funkcji STRETCH
- Ustawienia ustawione w momencie zakończenia trybu automatycznego zostaną zapisane.
- Ręczny wybór i ruchy masażu.

Jeśli jest już zarejestrowane inne ustawienie, przycisk pamięci będzie szybko migał.

- Aby zaktualizować do nowych ustawień, należy ponownie nacisnąć ten sam przycisk. Jeśli w ciągu 5 sekund od szybkiego migania nie zostanie podjęta żadna akcja, nowe ustawienie nie zostanie zaktualizowane.
- Jeśli nie chcesz usunąć już zarejestrowanego ustawienia, naciśnij inny przycisk MEMORY.

Aby przywołać zapisane ustawienia.

- Naciśnij aby włączyć zasilanie.

※ Gdy urządzenie pozostaje bezczynne przez ponad 3 minuty, wyświetlacz pilota automatycznie się wyłączy.

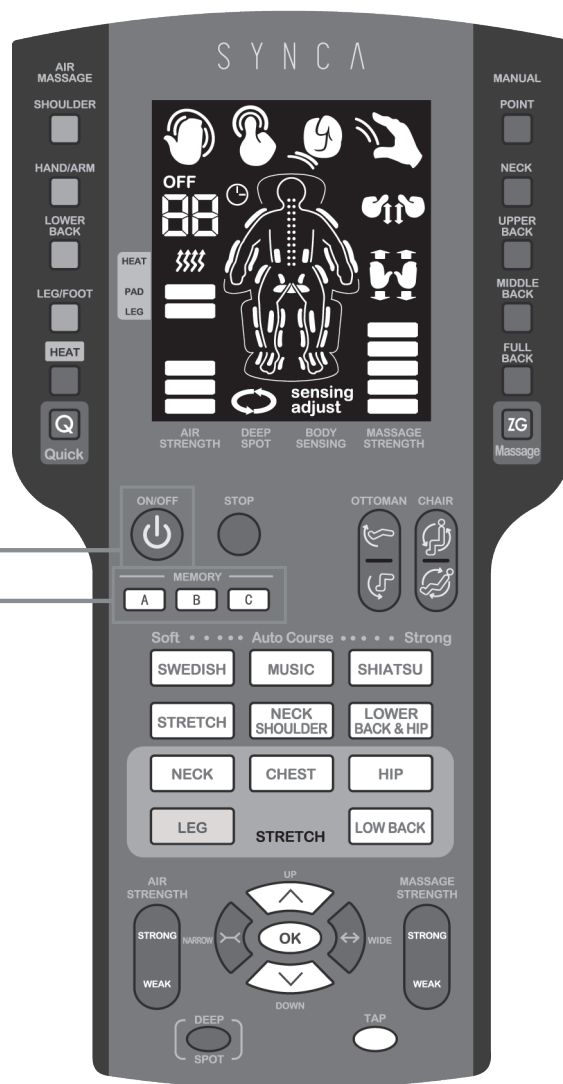

1
2

- Wybierz przycisk MEMORY, który jest zapisany. Przycisk A będzie świecił, jeśli A został zapisany. Jeśli zostanie naciśnięty przycisk bez zapisanych danych, taki jak przycisk B lub C, zostanie on zasygnalizowany sygnałem dźwiękowym, że pod przycisk B lub C nie ma zapisanych ustawień.
- Wybierz i naciśnij jeden z zarejestrowanych trybów automatycznych. (Przykład: SWEDISH). Masaż z zapisanym ustawieniem rozpocznie się po wyczuciu ciała.

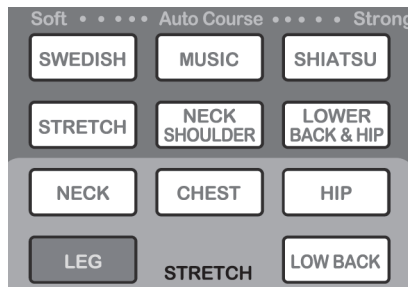

- 4 Aby usunąć zapisane ustawienia.

- 1 Naciśnij aby włączyć zasilanie. Naciśnij przycisk odpowiadający ustawieniom, które chcesz usunąć.
- 2 Naciśnij ponownie i przytrzymaj przez 3 sekundy, aż przycisk zmieni się na migający.
- 3 Naciśnij ponownie podczas migania przycisku. Usuwanie zostanie zakończone, gdy przestanie migać.
 - ※ Jeśli w ciągu 5 sekund od rozpoczęcia migania przycisku nie zostanie podjęte żadne działanie, żadne ustawienie nie zostanie usunięte.

Włączyć i wyłączyć funkcji ogrzewania.

1 Naciśnij  aby włączyć zasilanie.

※ Gdy urządzenie pozostaje bezczynne przez ponad 3 minuty, wyświetlacz pilota automatycznie się wyłącza.

2 Naciśnij przycisk trybu automatycznego, aby rozpocząć masaż.

3 Naciśnij "HEAT", aby włączyć/wyłączyć funkcję ogrzewania dla podkładki grzewczej i nóg.



na wyświetlaczu

Świeci:

Funkcja ogrzewania włączona



Nie świeci:

Funkcja ogrzewania wyłączona

- Temperatury nie można regulować.
- Odczuwana temperatura zmienia się w zależności od kształtu ciała, masowanego obszaru, ruchu masującego, ubrania i temperatury otoczenia.
- Maksymalny czas trwania funkcji OGRZEWANIA wynosi 60 minut. Jeśli funkcja OGRZEWANIA jest włączona podczas masażu, będzie ona włączona aż do upływu maksymalnego czasu trwania, nawet po zakończeniu masażu (przyciski w trybie automatycznym będą migać, wskazując, że funkcja jest nadal włączona). Po zakończeniu trybu naciśnij przycisk  aby wyłączyć funkcję OGRZEWANIA i urządzenie, jeśli nie chcesz używać funkcji OGRZEWANIA. Funkcja OGRZEWANIA może być włączona, jeśli urządzenie jest używane jako fotel wypoczynkowy.

PAD świeci: Funkcja ogrzewania podkładki grzewczej włączona
 Nie świeci: Funkcja ogrzewania podkładki grzewczej wyłączona
 LEG świeci: Funkcja ogrzewania dla nóg włączona
 Nie świeci: Funkcja ogrzewania dla nóg wyłączona

4 Aby wyłączyć funkcję OGRZEWANIA:

- 1 Naciśnij  aby wyłączyć funkcję OGRZEWANIA.
- 2 Gdy funkcja OGRZEWANIE dla PAD i LEG jest włączona,  na wyświetlaczu nie będzie podświetlona.

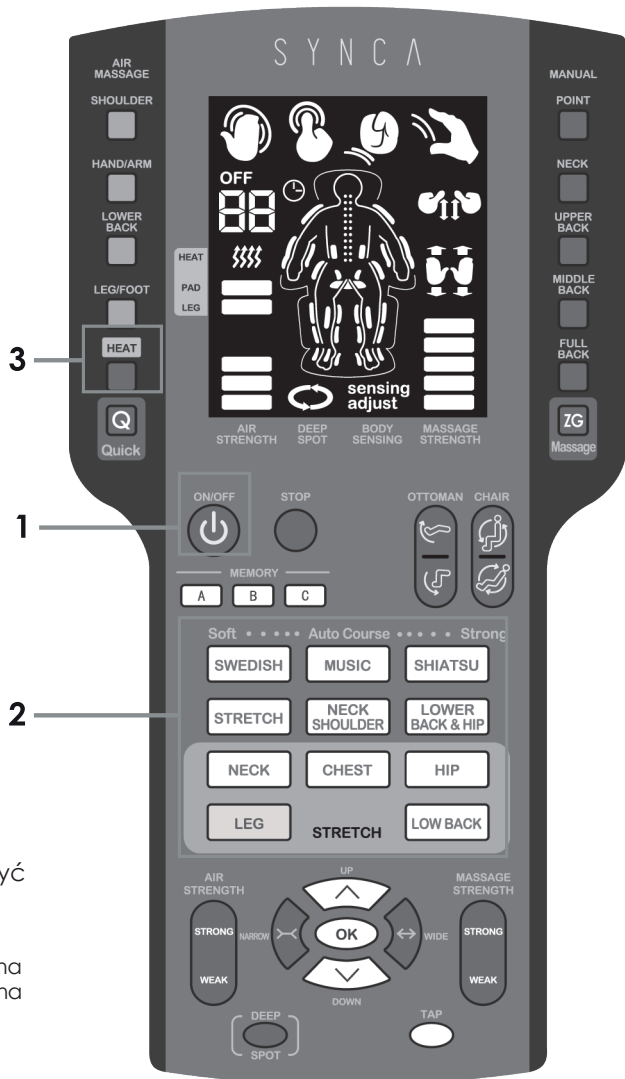

Jak używać podkładki grzewczej.

1 Umieść podkładkę za plecami.



Podczas użytkowania poprzez umieszczenie podkładki grzewczej za plecami, należy zwrócić uwagę, aby nie umieszczać podkładki grzewczej na środku oparcia, gdzie zespół mechanizmu porusza się w górę i w dół, aby nie uszkodzić urządzenia grzewczego.

2 Umieść podkładkę przed sobą.



Przemysłana konstrukcja kieszeni pozwala na umieszczenie rąk w kieszeniach z tyłu podkładki grzewczej.

Jak wybrać preferowaną pozycję do masażu i ruchy masujące.

Obsługa ręczna

- 1 Naciśnij  aby włączyć zasilanie.
※ Gdy urządzenie pozostaje bezczynne przez ponad 3 minuty, wyświetlacz pilota automatycznie się wyłączy.

- 2 Wybierz preferowaną pozycję do masażu.

Wybierz spośród: **PUNKT** „POINT”, **SZYJA** „NECK”, **GÓRNA CZĘŚĆ PLECÓW** „UPPER BACK”, **ŚRODKOWA CZĘŚĆ PLECÓW** „MIDDLE BACK” lub **CAŁE PLECY** „FULL BACK”.

Zostanie wyświetlona lista ruchów masujących do wyboru.

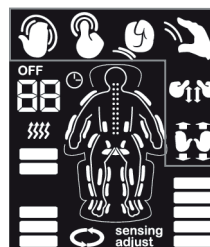

- 3 Wybierz preferowany ruch.

Wskaźnik aktualnie wybranego ruchu masażu miga.

- Ruch masażu można zmienić, naciskając wielokrotnie przycisk wybrany w kroku 2.
- Używając do wyboru preferowanej techniki masażu z opcji.



- 4 Naciśnij  aby rozpocząć ruch.

Ikona wybranego ruchu będzie się świecić, podczas gdy inne będą wyłączone.

- Kulki ugniatające przesuną się do wybranej pozycji automatycznie, aby rozpocząć masaż po zakończeniu wykrywania ciała. Opis wykrywania ciała znajduje się na stronie 16.
- Ustawienie masażu zgodnie z osobistymi preferencjami patrz strona 17.

Czujnik ciała do obsługi ręcznej

- PEŁNY TYŁ / SZYJA / ŁOPATKA: normalne wycucie ciała
- BACK / LOWER BACK: proste wycucie ciała (kulki ugniatające nie przesuną się do pozycji ramion).
- PUNKT: nie ma potrzeby stosowania wykrywania ciała

Aby zmienić ruch w trakcie masażu

- Wybierz ponownie preferowany ruch masażu w krokach 2~4.
- Jeśli w ciągu 5 sekund po ponownym wybraniu ruchu w kroku 2 nie zostanie podjęte żadne działanie, ponowny wybór zostanie dokonany automatycznie.



Dostosuj

1 Regulacja kąta odchylenia i kąta nachylenia podnóżka dla wygodnego masażu.

Regulacja kąta odchylenia oparcia i kąta nachylenia podnóżka odbywa się za pomocą przycisku.



- Aby wyregulować wysunięcie sekcji masażu stóp: Użyj stóp, aby wysunąć drugą sekcję podnóżka i lekko podnieść stopy, aby cofnąć drugą sekcję podnóżka. Opis sposobu regulacji fotela znajduje się na stronie 14.

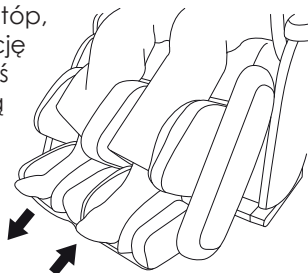

2 Korzystanie z masażu powietrznego:

Naciśnij przyciski AIR MASSAGE z lewej strony pilota, aby wyłączyć / włączyć masaż powietrzny. Wyłączenie/włączenie masażu powietrznego widoczne na wyświetlaczu. (Świeci: On; Nie świeci: Off)

※ LEG STRETCH Przycisk On/Off jest ważny tylko wtedy, gdy masaż powietrzny LOWER BACK i LEG/FOOT są ustawione na "On".



3 Włączanie/wyłączanie funkcji OGRZEWANIA:

- 1 Naciśnij  aby włączyć zasilanie. Gdy urządzenie pozostaje bezczynne przez ponad 3 minuty, wyświetlacz pilota automatycznie się wyłącza.
- 2 Naciśnij przycisk trybu auto, aby rozpocząć masaż.
- 3 Naciśnij HEAT, aby włączyć/wyłączyć funkcję OGRZEWANIA dla podkładki grzewczej lub nóg.



na wyświetlaczu

Świeci:

Funkcja ogrzewania włączona

Nie świeci:

Funkcja ogrzewania wyłączona

- Temperatury nie można regulować.
- Odczuwana temperatura zmienia się w zależności od kształtu ciała, masowanego obszaru, ruchu masującego, ubrania i temperatury otoczenia.

PAD świeci: Funkcja ogrzewania podkładki grzewczej włączona
Nie świeci: Funkcja ogrzewania podkładki grzewczej wyłączona
LEG świeci: Funkcja ogrzewania dla nóg włączona
Nie świeci: Funkcja ogrzewania dla nóg wyłączona

4 Zmiana siły masażu powietrznego.

Podczas wykonywania masażu powietrznego należy dokonać regulacji poprzez naciśnięcie przycisku.



- Siła jest wyświetlana w trzech poziomach.

5 Dokładna regulacja położenia.

Położenie regulujemy naciskając



- Naciśnij i przytrzymaj przycisk, a pozycja będzie się przesunąć w sposób ciągły do momentu zwolnienia przycisku.

6 Regulacja siły masażu.

Siłę masażu można regulować

naciskając.



- Siła masażu w trybie ręcznym jest wyświetlana w pięciu poziomach.

※ Uwaga:

Siła może drastycznie wzrosnąć, gdy jest zwiększana w wielokrotnie. Siła powinna być regulowana krok po kroku w oparciu o komfort użytkownika.

Jak wykonać masaż powietrzny w trybie ręcznym.

Ręczny wybór pozycji masażu powietrznego

1 Naciśnij  aby włączyć zasilanie.

※ Gdy urządzenie pozostaje bezczynne przez ponad 3 minuty, wyświetlacz pilota automatycznie się wyłączy.

2 Naciśnij przyciski AIR MASAŻ z lewej strony pilota, aby włączyć / wyłączyć masaż powietrzny.

Wyłączenie/włączenie masażu powietrznego będzie pokazane na wyświetlaczu. (Świeci: On; Nie świeci: Off)

Aby wyregulować siłę masażu powietrznego

Podczas wykonywania masażu powietrznego należy dokonać regulacji poprzez naciśnięcie przycisku.



Siła masażu jest wyświetlana w trzech poziomach.



Skuteczna metoda wykorzystania masażu powietrznego LEG/FOOT.

Wyreguluj podnóżek tak, aby Twoja stopy całkowicie się na nim zmieściła.

Dla użytkownika o małej sylwetce:

- Podnieś podnóżek, łatwiej zmieścisz na nim swoje stopy.

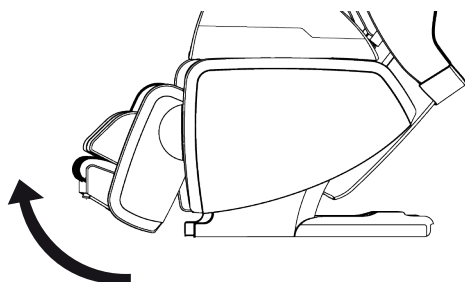

Użyj stóp, aby wysunąć drugą część podnóżka i podnieś lekko stopy, aby cofnąć drugą część podnóżka:

- Kolana nie będą tak mocno uniesione również przez obniżenie podnóżka.



Dla użytkownika o dużej sylwetce:

- Jeśli podnóżek sekcji masażu stóp zostanie wyregulowany, kolana nie będą tak mocno uniesione.

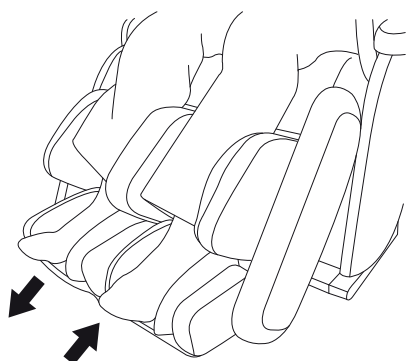

Aby całkowicie wymasować stopy, należy położyć je na część masującą na płasko:

- Płytki Shiatsu są osadzone w miejscach stóp i tylnej części łydki, aby ułatwić ruch masujący.

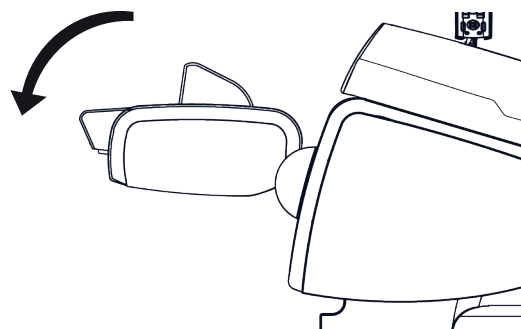

Korzystanie z klawiszy skrótów.

1 Naciśnij  aby włączyć zasilanie.

※ Gdy urządzenie pozostaje bezczynne przez ponad 3 minuty, wyświetlacz pilota automatycznie się wyłączy.

2 Przyciski trybu automatycznego będą migać. Użyj przycisku  na prawym podłokietniku, aby wybrać tryb automatyczny. Każde naciśnięcie sprawi, że przycisk trybu automatycznego będzie migał po kolei.

Prawy podłokietnik

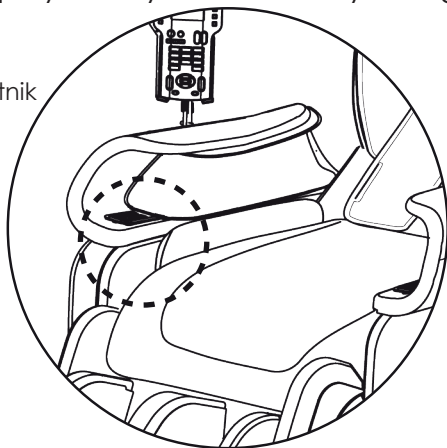

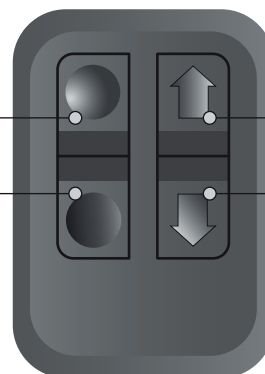

Przycisk potwierdzenia trybu automatycznego lub przycisk funkcji DEEP SPOT.

Tryb automatyczny, przycisk wyboru



Odchylenie w przód

Odchylenie w tył

3 Naciśnij skrót  aby wybrać preferowane ustawienia, a następnie naciśnij  aby potwierdzić. Podnieś podnóżek łatwiej będzie dopasować stopę. Wybrany przycisk trybu automatycznego będzie się świecił.

4 Podczas masowania, jeśli dojdzie do bolącego miejsca, można naciskać  ruch na tym miejscu zatrzyma się przez 30 sekund.

5 Wyreguluj kąt oparcia i kąt podnóżka, naciskając przycisk   w panelu skrótów.

- Połączona regulacja oparcia i podnóżka.
 - Ustawić siłę powietrza i siłę masażu za pomocą klawiszy skrótów.
- ※ Poziom sily jest pokazywany na wyświetlaczu.

Lewy podłokietnik

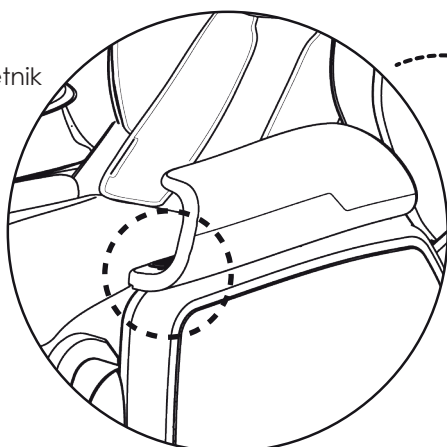

Zwiększenie siły powietrza

Zmniejszenie siły powietrza

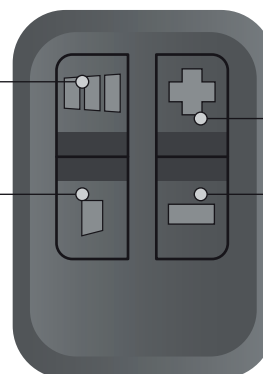

Zwiększenie siły masażu

Zmniejszenie siły masażu

Podłączanie do źródła muzyki

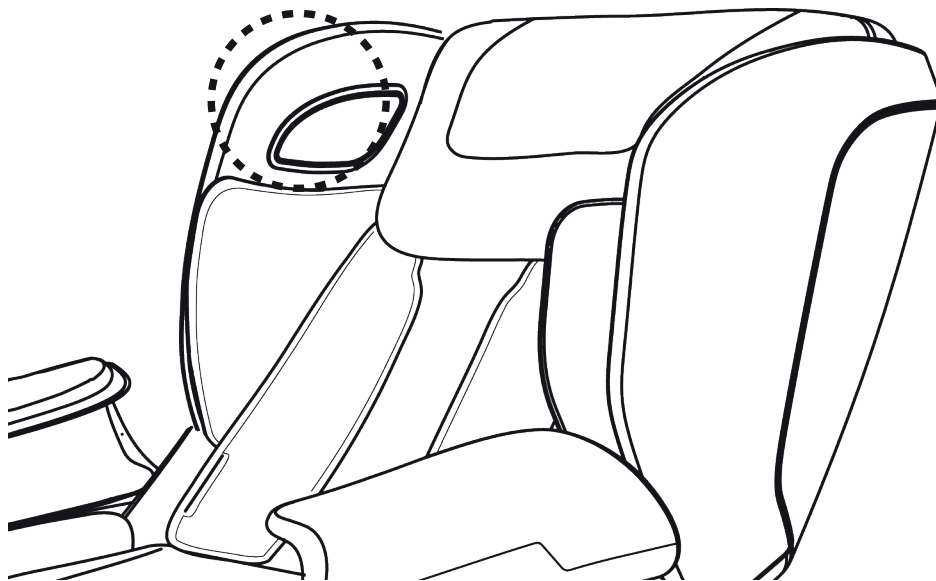

- 1 Włącz funkcję Bluetooth w odtwarzaczu muzycznym.
- 2 Odszukaj urządzenie MCJ6900_****, które zostało sparowane z Bluetooth. (****: to losowe 4 znaki dla każdego fotela. te znaki używane w tym kombinacje 0 - 9 & A - F).
- 3 Wprowadź hasło [8888], aby połączyć się z urządzeniem.
- 4 Wybierz utwory, które lubisz podczas masażu.

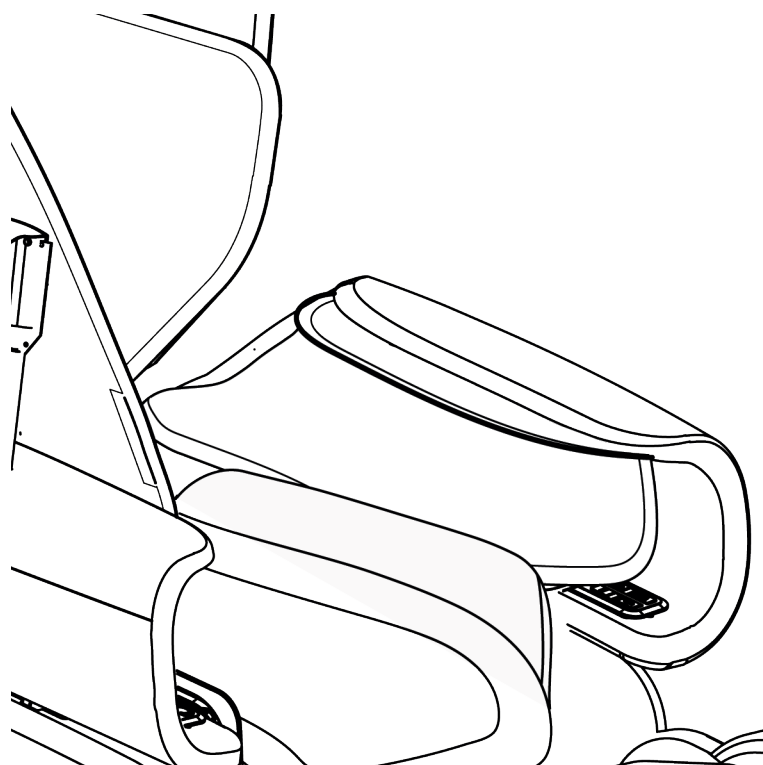

Obok obu udowych poduszek powietrznych znajdują się kieszenie, w których można umieścić odtwarzacz muzyczny, smartfony itp.

Po zakończeniu masażu

Funkcja Timer

1 Masaż zakończy się automatycznie w około 10/16/19 minut po rozpoczęciu działania.

- Kulki ugniatające przesuną się automatycznie do pozycji zapisanej w pamięci.
- Oparcie i podnóżek nie podniosą się automatycznie, aby kontynuować wybór następnego trybu.

Po jednokrotnym naciśnięciu przycisku  oparcie i podnóżek przesuną się do zapisanych pozycji.

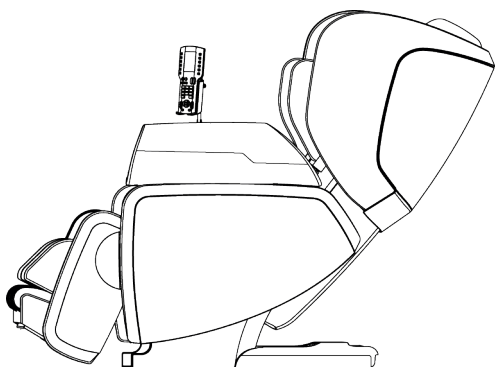

※Uwaga

Sekcja masażu stóp nie wysunie się do końca, gdy druga część podnóżka jest wysunięta, ponieważ sekcja masażu stóp uderzy o podłogę. W takim przypadku należy lekko unieść stopy, aby całkowicie cofnąć drugą część podnóżka.

2 Przerwanie masażu.

Naciśnij  aby przesunąć kulki ugniatające, oparcie i podnóżek do zapisanych pozycji.

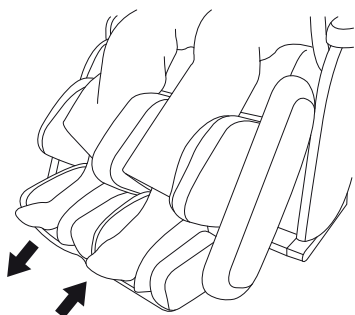

Podnieś lekko stopy, aby wciągnąć drugą część podnóżka.

3 W przypadku wystąpienia jakichkolwiek problemów podczas użytkowania:

Naciśnij



- Wszystkie operacje zostaną natychmiast przerwane.
- Ostrożnie zejźdź z urządzenia, aby zapobiec jego przewróceniu się.

Powrót do normalnej pozycji na fotelu

1 Załóż z powrotem dużą poduszkę.

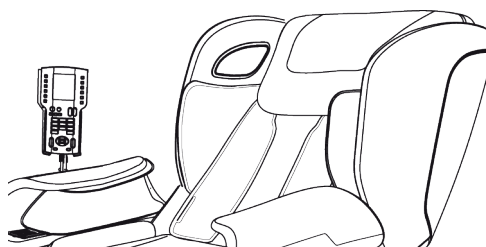

※ Jeśli to konieczne, umieść matę poduszkę pod dużą poduszką dla wygody.

2 Obróć i schowaj podnóżek i używaj go jako zwykłego podnóżka.

- 1 Pociągając dźwignię zwalniającą blokadę obrotu podnóżka w kierunku strzałki.
- 2 Obróć od góry.
- 3 Obracaj, aż przestanie się obracać.
- 4 Sprawdź, czy podnóżek się nie obraca.

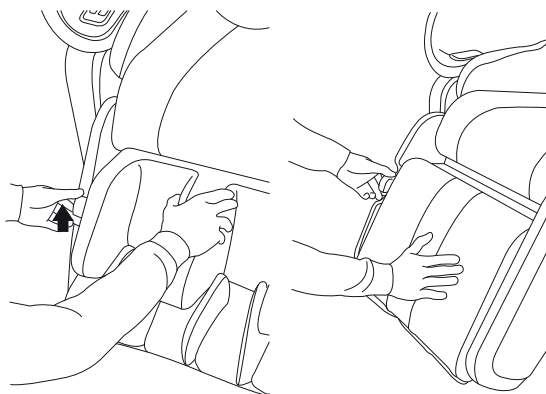

Odlączenie zasilania

1 Upewnij się, że przełącznik zasilania znajduje się w pozycji "O" (Off).

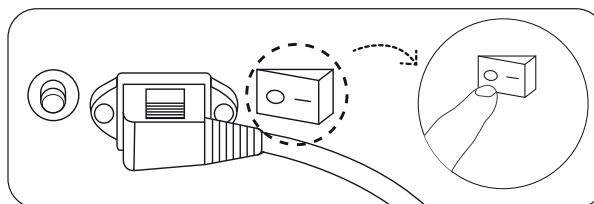

2 Wyjmij wtyczkę z gniazda zasilania.

Konserwacja i przechowywanie

Aby urządzenie działało i wyglądało jak najlepiej, należy raz w tygodniu stosować się do poniższych wskazówek dotyczących czyszczenia.

Miejsca pokryte skórą syntetyczną

W celu wyczyszczenia urządzenia należy przetrzeć je suchą ściereczką zwilżoną w rozcieńczonych neutralnych środkach czyszczących i dokładnie wyciśniętą, a następnie użyć suchej ściereczki do ponownego wytarcia urządzenia. Następnie należy pozostawić urządzenie do naturalnego wyschnięcia. (Nadmierne użycie detergentu może uszkodzić powierzchnię skóry syntetycznej). Urządzenie należy utrzymywać w czystości i stawiać w miejscu o odpowiedniej temperaturze, unikając wilgoci i kurzu.

- ※ Przed przystąpieniem do prac konserwacyjnych należy odłączyć przewód zasilający. Należy uważać, aby nie robić tego mokrymi rękami, aby zapobiec porażeniu prądem lub obrażeniom.
- ※ Do czyszczenia fotela nie należy używać benzyny, rozcieńczalnika lub alkoholu, ani rozpylać płynów zawierających jakiegokolwiek środki chemiczne, aby zapobiec ryzyku porażenia prądem lub zapalenia się.

Korpus główny

Do czyszczenia tworzyw sztucznych lub przewodów należy użyć suchej szmatki zwilżonej rozcieńczonym neutralnym środkiem czyszczącym i dokładnie wyciśniętej, a następnie przetrzeć suchą szmatką, aby całkowicie usunąć resztki środków czyszczących.

- ※ Przetrzyj powierzchnie lakierowaną suchą szmatką.
- ※ Nie używaj benzenu, rozcieńczalnika, alkoholu, rozpuszczalników ani środków ściernych, aby uniknąć zarysowań, odbarwień lub pęknięć na powierzchni.

Pilot zdalnego sterowania

Do czyszczenia pilota używaj suchej szmatki.

- ※ Nigdy nie używaj mokrej szmatki do czyszczenia, aby uniknąć uszkodzenia urządzenia.

Poduszka pod plecy, poduszka do siedzenia i inne części tkaniny

Przetrzyj części suchą szmatką zwilżoną w rozcieńczonym środku czystości i dokładnie wyciśniętą, a następnie użyć suchej szmatki do ponownego przetarcia części. Następnie pozostawić części do naturalnego wyschnięcia.

- ※ Nie należy prasować, aby zapobiec uszkodzeniu tkaniny.
Do czyszczenia nie należy używać benzenu, rozcieńczalnika lub alkoholu, ani nie rozpylać płynów zawierających jakiegokolwiek środki chemiczne, aby zapobiec uszkodzeniu tkaniny.

Przechowywanie

Po wyczyszczeniu należy trzymać urządzenie z dala od wilgoci. Gdy urządzenie nie jest używane przez dłuższy czas, należy umieścić na nim pokrowiec, aby chronić je przed kurzem.

- ※ Nie należy umieszczać urządzenia w miejscach narażonych na bezpośrednie działanie promieni słonecznych lub w pobliżu grzejników, dmuchaw gorącego powietrza lub innych urządzeń grzewczych, aby uniknąć odbarwienia lub pogorszenia jakości powierzchni poszycia.

Rozwiązywanie problemów

Podczas masażu mogą wystąpić następujące odgłosy lub odczucia, jako że wynikają one z konstrukcji mechanicznej, nie będą miały żadnego wpływu na działanie urządzenia i żywotność produktu.



- Odgłos "klekotania" występuje, gdy kulki ugniatające idą w górę i w dół.
- Podczas masażu słychać "skrzywienie" przekładni i silnika.
- Odgłos tarcia pojawia się, gdy ugniatające kulki ocierają się o tkaninę wierzchnią.
- Podczas ruchów masażu "Tap" lub "Knead and Tap" (szczególnie podczas masażu od ramion do pleców) pojawia się odgłos grzechotania.
- W ruchach masażu "Ugniatanie", "Stukanie" lub "Ugniatanie i Stukanie" prędkość masowania może się zmieniać wraz ze zmianą siły ugniatania kulek.
- Przy obciążeniu fotela pojawia się odgłos silnika.
- Odgłos "kukania" pojawia się w trybie auto, kulki ugniatające są automatycznie ustawiane w pozycji przód-tył, aby fotel dopasował się do kształtu ciała użytkownika.
- Szum kompresora i szum wylotu powietrza występuje podczas masażu powietrznego.
- Hałas pojawia się w momencie nadmuchiwanie poduszki powietrznej.
- Podczas masażu barków pojawia się dźwięk.
- Podczas odchylenia oparcia występuje odgłos tarcia.
- Z pompy wydobywa się szumiący dźwięk.

OSTRZEŻENIE



Zabronione

Absolutnie nie wolno modyfikować, demontować ani naprawiać samodzielnie. Zaniedbanie może spowodować pożar lub problemy mechaniczne fotela, co może skutkować zagrożeniem dla ciała.

Problemy	Sprawdź	Rozwiązywanie problemów
Urządzenie nie uruchamia się.	Sprawdź, czy włącznik został włączony.	Włącz przełącznik.
	Sprawdź, czy przycisk  na pilocie został naciśnięty.	Naciśnij przycisk  na pilocie zdalnego sterowania.
	Nie została wybrana żadna funkcja masażu.	Wybierz funkcję masażu.
	Sprawdź, czy nie ma wadliwego połączenia między wtyczką zasilania a gniazdem.	Zapewnij dobre połączenie między wtyczką zasilania a gniazdem.
Różna wysokość lewej i prawej kulki ugniatającej.	Zastosowano mechanizm, który umożliwia naprzemienne uciskanie dwóch kulek masujących.	Jest to normalne i nie wynika z problemów z fotelem.
Nagły wzrost hałasu podczas pracy.	Sprawdź, czy urządzenie nie było zbyt długo eksploatowane.	Wyłączyć zasilanie i zakończyć pracę. Uruchomić ponownie urządzenie po 30-minutowej przerwie.
Nagłe przerwanie pracy.	Ułynął przewidziany czas pracy.	Wyłączyć zasilanie i zakończyć pracę. Uruchomić ponownie urządzenie po 30-minutowej przerwie.
	Po naciśnięciu przycisku  odchylone oparcie nie powraca do pozycji wyjściowej.	Nadmierne użytkowanie urządzenia. Ułynął przewidziany czas pracy.
Wskaźnik zasilania nie świeci się po włączeniu przełącznika zasilania.	Sprawdź, czy nie ma złego połączenia między wtyczką zasilania a gniazdem.	Zapewnij dobre połączenie między wtyczką zasilania a gniazdem.
	Sprawdź, czy włącznik automatyczny jest wyłączony.	Przywrócić działanie wyłącznika. Jeśli problem pojawi się ponownie po przywróceniu działania wyłącznika, skontaktuj się z naszym centrum serwisowym.

UWAGA



- Po sprawdzeniu, jeśli problem nie jest spowodowany żadną z powyższych czynności, należy wyłączyć zasilanie, odłączyć przewód zasilający i skontaktować się ze sprzedawcą lub naszym centrum serwisowym w celu dokonania naprawy.
- Przed rozpoczęciem użytkowania urządzenia, które nie było używane przez dłuższy czas, należy dokładnie przeczytać niniejszą instrukcję i upewnić się, że urządzenie jest nadal w dobrym stanie, aby uniknąć wypadku lub obrażeń.

Wyświetlanie błędu

Treść błędu zostanie wyświetlona w obszarze wyświetlania pozostałego czasu, gdy podczas operacji wystąpi błąd.

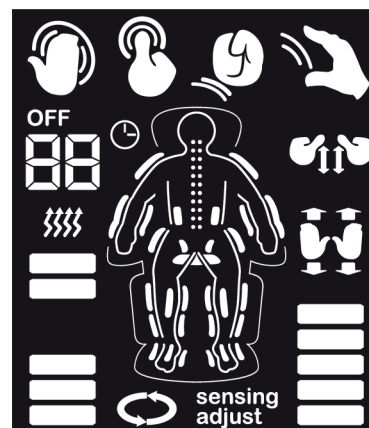

Wyświetlanie kodu błędu

Kod błędu	Przyczyna błędu	Postępowanie
B0 B1 B2 B3 B7 B8	Praca została przerwana z powodu nadmiernego obciążenia.	(1) Naciśnij przycisk STOP. (2) Wyłącz wyłącznik zasilania, a następnie ponownie uruchom urządzenie.
C1 C2 C3	Funkcja ogrzewania nie działa prawidłowo	Wyłączyć funkcję OGRZEWANIE skontaktuj się z naszym centrum serwisowym. ※Pozostałe funkcje masażu są nadal gotowe do użycia.
C8	Nieprawidłowa funkcja Bluetooth. Dźwięk może nie działać.	(1) Wyłącz wyłącznik zasilania, a następnie uruchom ponownie urządzenie. (2) Podłącz ponownie odtwarzacz muzyczny z urządzeniem, Jeśli po ponownym uruchomieniu urządzenia kod błędu pojawi się ponownie, skontaktuj się z naszym centrum serwisowym. ※Inne funkcje masażu są nadal zdadne do użytku.
E0 E1 E2 E4 E5 EF	Operacja zostaje przerwana, ponieważ jest problem z komunikacją wewnętrzną.	Prosimy o kontakt z naszym centrum serwisowym ※Pozostałe funkcje masażu są nadal gotowe do użycia.

※ Jeśli po sprawdzeniu zgodnie z informacjami podanymi na stronie 29 problem nadal występuje, należy skontaktować się ze sprzedawcą lub naszym centrum serwisowym. Serwis i konserwacja będą przebiegać sprawniej, jeśli podczas kontaktu zostanie przekazany kod błędu.

Gwarancja i serwis posprzedażowy.

Szczegółowe informacje na temat gwarancji i obsługi posprzedażowej można uzyskać u sprzedawcy.

- Okres gwarancji
Należy zapoznać się z załączoną kartą gwarancyjną i sprawdzić jej treść oraz pieczęć firmy/sprzedawcy i uważnie przeczytać jej treść. Kartę gwarancyjną należy przechowywać w bezpiecznym miejscu i okazywać przy przeglądach.

Autoryzowany serwis

Jeśli po sprawdzeniu zgodnie ze stroną 28 nadal występują jakiegokolwiek nieprawidłowości, należy zaprzestać używania urządzenia, wyłączyć zasilanie, odłączyć przewód zasilający, a następnie skontaktować się z lokalnym sklepem lub sprzedawcą.

- Jeśli okres gwarancji upłynął, należy skontaktować się z lokalnym sklepem lub sprzedawcą w celu uzyskania szczegółów dotyczących autoryzowanego serwisu. Jeżeli możliwe jest zapewnienie odpowiedniego serwisu w celu utrzymania funkcji tego produktu, naprawa zostanie wykonana na koszt użytkownika.
- W przypadku jakichkolwiek pytań należy skontaktować się z lokalnym sklepem lub sprzedawcą.

Specyfikacja

Nazwa produktu		KAGRA Massage Chair
Model		MC-J6900
Nazwa ogólna		Elektryczny fotel do masażu do użytku domowego.
Dane	Zasilanie (50 / 60Hz)	220-240V ~
	Czas nominalny	30 minut
Prędkość masażu mechanicznego (ugniatanie kulek)	Czas nominalny	Okolo 6 ~ 40 cykli / min
	Ugniatanie (cykle/min)	Okolo 200 ~ 853 cykli / min
	Shiatsu (cykle/min)	Okolo 6 ~ 12 cykli / min
	Góra-dół	< 60 mm/sek.
Ciśnienie powietrza dla masażu powietrznego		Okolo 30 ~ 32 kPa
Siła masowania		5-stopniowa regulacja
Siła powietrza		3-stopniowa regulacja
Auto-timer		Okolo 15 minut
Kąt nachylenia oparcia	Oparcie	Okolo 115° - 160°
	Podnózek	Okolo 15° - 95°
Wymiary (w przybliżeniu)	Oparcie nie odchylone	890 mm (szerokość) x 1350 mm (głębokość) x 1230 mm (wysokość) (z podnóżkiem w pozycji schowanej)
	Oparcie odchylone	890 mm (szerokość) x 1870 mm (głębokość) x 930 mm (wysokość) (z podnóżkiem podniesionym w najwyższym położeniu)
Waga		Okolo 96 kg
Materiał poszycia		Skóra syntetyczna PU
Kraj pochodzenia		Chiny

* Używaj tylko na wyznaczonym napięciu

* Jeśli potrzebujesz instrukcji obsługi w alternatywnym języku, skontaktuj się z autoryzowanym lokalnym sprzedawcą lub serwisem w celu uzyskania dalszych informacji.

"JOHNSON HEALTH TECH. POLAND" Sp. z o.o.

Gate One Business Park
ul. Działkowa 62
02-234 Warszawa, Polska

☎ 22 280 94 30

✉ kontakt@johnsonfitness.eu

www.synca-wellness.com

www.johnsonfitness.pl