

Wymienny obiektyw

Instrukcja obsługi

FE 28mm F2



Uchwyt typu E

©2015 Sony Corporation

SEL28F20

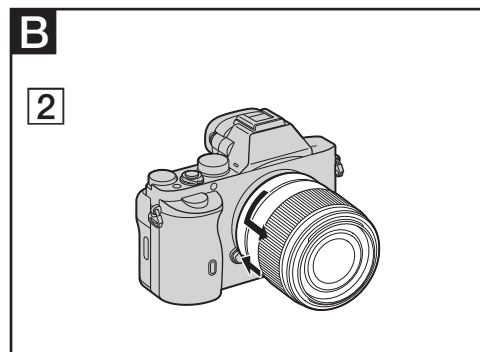
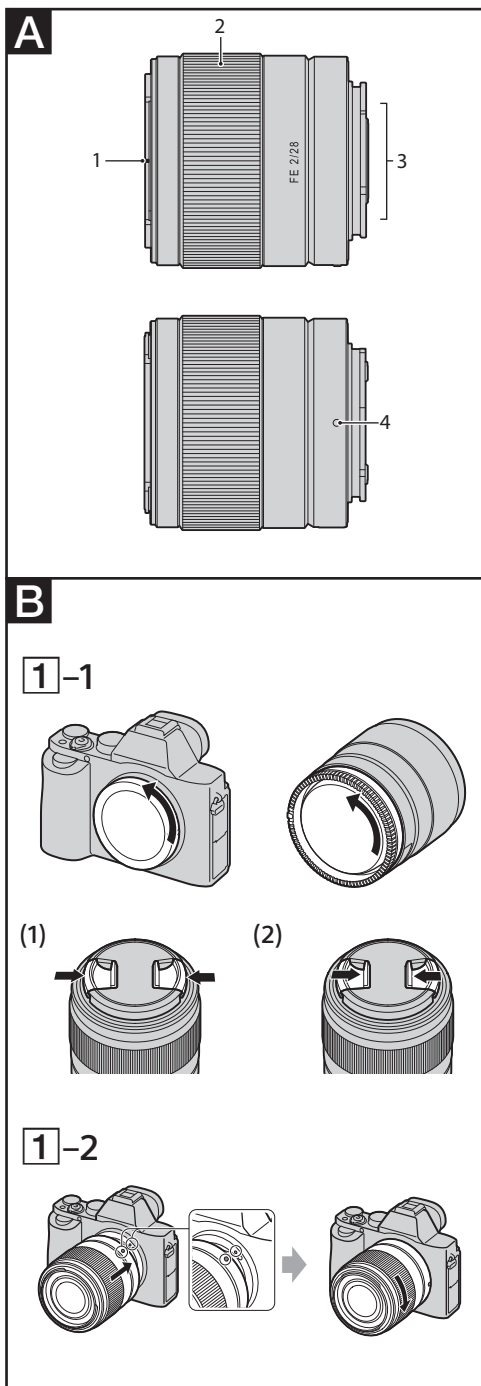
<http://www.sony.net/>

Polski

Ta instrukcja zawiera informacje dotyczące obsługi obiektywów. Środki ostrożności wspólne dla wszystkich obiektywów, np. uwagi na temat eksploatacji, zebrano w osobnym arkuszu zatytułowanym „Uwagi przed użyciem”. Przed użyciem obiektywu należy zapoznać się z obydwoma dokumentami.

Ten obiektyw zaprojektowano do aparatów fotograficznych Sony α z uchwytem typu E. Nie można go stosować w aparatach z uchwytemi typu A.

Obiektyw FE 28mm F2 może współpracować z wieloma przetwornikami obrazu w formacie 35 mm. Aparat z przetwornikiem obrazu w formacie 35 mm można skonfigurować w celu wykonywania zdjęć w formacie APS-C.

Szczegółowa procedura konfiguracji została zawarta w instrukcji obsługi aparatu.

Więcej informacji na temat zgodności obiektywu z innymi urządzeniami można uzyskać na lokalnej stronie internetowej firmy Sony oraz w najbliższym punkcie sprzedaży lub serwisowania produktów marki Sony.

Uwagi dotyczące użytkowania

- Przenosząc aparat z przymocowanym obiektywem, należy zawsze mocno trzymać cały zestaw.
- Obiektyw nie jest wodoodporny, chociaż w jego konstrukcji zastosowano pewne zabezpieczenia przed wnikaniem kurzu i rozbryzgów wody. Jeśli ma być używany w deszczu i podobnych warunkach, należy chronić go przed kroplami wody.

Środki ostrożności dotyczące używania lampy błyskowej

- Podczas korzystania z lampy błyskowej należy zdjąć osłonę obiektywu i fotografować obiekt z odległości co najmniej 1 m. Czasami obiektyw może częściowo zasłaniać światło lampy, co powoduje, że u dołu obrazu powstaje cień.

Winiętowanie

- W trakcie pracy z obiektywem narożniki ekranu stają się ciemniejsze niż środek. Aby zapobiec temu zjawisku (zwanemu „winiętoowaniem”), należy zmniejszyć ustawienie przysłony o jeden lub dwa stopnie.

A Rozpoznawanie części

- 1 Wskaźnik ustawienia osłony obiektywu
- 2 Pierścień regulacji ostrości
- 3 Styki obiektywu*
- 4 Wskaźnik ustawienia montażowego

* Nie wolno dotykać styków obiektywu.

B Zakładanie i zdejmowanie obiektywu

Zakładanie obiektywu (patrz ilustracja B-1).

1 Zdejmij przykrywkę obiektywu (tylną i przednią) oraz przykrywkę korpusu aparatu.

- Istnieją dwa sposoby zakładania/zdejmowania przedniej przykrywkę obiektywu – (1) i (2). Jeśli przykrywka jest zakładana/zdejmowana przy założonej osłonie obiektywu, należy użyć metody (2).

2 Ustaw biały wskaźnik na tubusie obiektywu w jednej linii z białym wskaźnikiem na korpusie aparatu. Następnie wsuń obiektyw do uchwytu w korpusie i obracaj nim w prawo do chwili, aż się zablokuje.

- Podczas zakładania obiektywu nie należy naciskać przycisku zwalniania obiektywu umieszczonego na korpusie aparatu.
- Nie należy montować obiektywu pod kątem.

Zdejmowanie obiektywu (patrz ilustracja B-2).

Trzymając cały czas wciśnięty przycisk zwalniania obiektywu na korpusie aparatu, obracaj obiektywem w lewo do czasu, aż poczujesz opór, a następnie wyciągnij obiektyw.

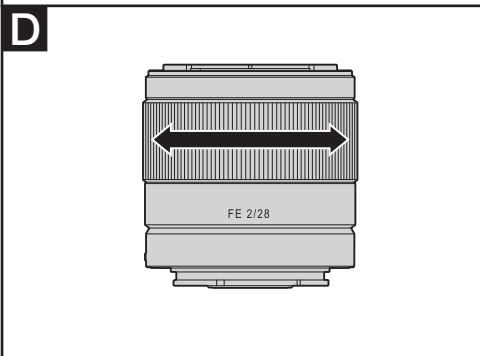
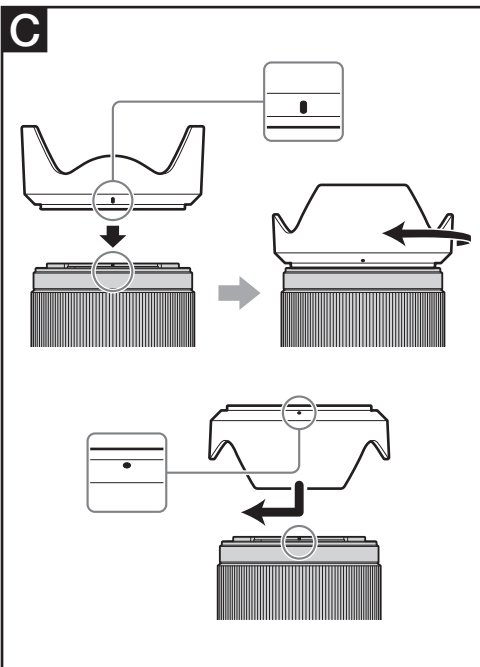

C Zakładanie osłony obiektywu

Zaleca się stosowanie osłony obiektywu w celu ograniczenia efektu flary (halacji) i zapewnienia jak najlepszej jakości obrazu.

Ustaw czerwoną kreskę na osłonie obiektywu w jednej linii z czerwoną kropką na obiektywie (wskaźnikiem ustawienia osłony obiektywu). Następnie wsuń osłonę w uchwyt obiektywu i obracaj ją w prawo do chwili, aż się zatrzaśnie, a jej czerwona kropka znajdzie się w jednej linii z czerwoną kropką na obiektywie.

- Podczas korzystania z wbudowanej lampy błyskowej lub zewnętrznej lampy błyskowej przymocowanej do aparatu należy zdjąć osłonę obiektywu, aby nie blokowała światła lampy.
- Kiedy osłona obiektywu nie jest używana, należy ją zamocować tyłem do obiektywu.

D Nastawianie ostrości

Istnieją trzy sposoby regulowania ostrości.

- **Autofokus**
Aparat ustawia ostrość automatycznie.
- **DMF (bezpośrednia ręczna regulacja ostrości)**

Gdy aparat ustawi ostrość w trybie automatycznym, można ręcznie wprowadzić ostateczne korekty.

- **Ręczna regulacja ostrości**
Użytkownik sam ustawia ostrość.

Szczegółowy opis ustawień poszczególnych trybów można znaleźć w instrukcji obsługi aparatu.

Dane techniczne

Nazwa produktu (model)	FE 28mm F2 (SEL28F20)
Ogniskowa (mm)	28
Odpowiednik ogniskowej 35 mm*1 (mm)	42
Elementy układu soczewkowego	8-9
Kąt widzenia 1*2	75°
Kąt widzenia 2*2	54°
Minimalna odległość ogniskowania*3 (m)	
Autofokus	0,29
Ręczna regulacja ostrości	0,25
Maksymalne powiększenie (X)	0,13
Minimalna przysłona	f/22
Średnica filtra (mm)	49
Wymiary (maksymalna średnica × wysokość) (w przybliżeniu, mm)	64 × 60
Waga (w przybliżeniu, g)	200
Funkcja redukcji drgań	Nie

*1 To jest odpowiednik ogniskowej w formacie 35 mm w przypadku aparatów cyfrowych z wymiennym obiektywem wyposażonych w przetwornik obrazu o wielkości APS-C.

*2 Wartość kąta widzenia 1 dotyczy aparatów w formacie 35 mm, natomiast wartość kąta widzenia 2 – aparatów cyfrowych z wymiennym obiektywem wyposażonych w przetwornik obrazu o wielkości APS-C.

*3 Minimalna odległość ogniskowania to odległość od przetwornika obrazu do fotografowanego obiektu.

- Zależnie od mechanizmu napędu obiektywu ogniskowa może się zmieniać razem z każdą zmianą odległości fotografowania. Dla podanej wartości ogniskowej założono, że obiektyw ma ustawioną ostrość na obiekt znajdujący się nieskończenie daleko.

Zawartość zestawu

Obiektyw (1 szt.), przednia przykrywka obiektywu (1 szt.), tylna przykrywka obiektywu (1 szt.), osłona obiektywu (1 szt.), pakiet drukowanej dokumentacji.

Konstrukcja oraz dane techniczne mogą ulec zmianie bez powiadomienia.

α jest znakiem towarowym firmy Sony Corporation.