

**SAMSUNG**

# INSTRUKCJA OBSŁUGI

SM-R820  
SM-R825F  
SM-R830  
SM-R835F

Polish. 09/2019. Rev.1.0

[www.samsung.pl](http://www.samsung.pl)  
[www.samsung.com](http://www.samsung.com)

# Spis treści

## Wprowadzenie

### 5 Informacje o zegarku Galaxy Watch Active2

### 5 Przeczytaj najpierw

### 10 Wygląd urządzenia

10 Zawartość opakowania

11 Galaxy Watch Active2

13 Ładowarka bezprzewodowa

### 14 Bateria

14 Ładowanie baterii

16 Ładowanie bezprzewodowe

17 Ładowanie baterii przy użyciu funkcji Wireless PowerShare

19 Tryb oszczędzania energii

### 19 Noszenie zegarka Galaxy Watch Active2

19 Zakładanie zegarka Galaxy Watch Active2

20 Wskazówki i środki ostrożności dotyczące paska

21 Podłączanie lub wymiana paska

### 23 Włączanie i wyłączanie zegarka Galaxy Watch Active2

### 24 Podłączanie zegarka Galaxy Watch Active2 do urządzenia przenośnego

24 Instalowanie aplikacji Galaxy Wearable

24 Łączenie zegarka Galaxy Watch Active2 z urządzeniem przenośnym za pośrednictwem Bluetooth

26 Połączenie zdalne

### 27 Korzystanie z zegarka Galaxy Watch Active2 bez urządzenia przenośnego

### 28 Sterowanie ekranem

28 Pierścień

30 Ekran dotykowy

33 Elementy ekranu

34 Włączanie i wyłączanie ekranu

34 Przełączanie ekranu

36 Ekran blokady

### 36 Zegarek

36 Ekran zegarka

37 Zmiana tarczy zegarka

38 Włączanie funkcji zawsze włączonego zegarka

38 Tryb Tylko zegarek

### 39 Powiadomienia

39 Panel powiadomień

40 Wyświetlanie powiadomień przychodzących

41 Wybór aplikacji do odbierania powiadomień

### 41 Panel szybkiego dostępu

### 48 Wprowadzanie tekstu

48 Wstęp

49 Korzystanie z wprowadzania głosowego

50 Użycie emotikon

50 Użycie trybu pisma odręcznego lub klawiatury

51 Zmienianie trybu wprowadzania

## Aplikacje i funkcje

- 52 Wiadomości**
- 54 Telefon**
  - 54 Wstęp
  - 54 Odbieranie połączeń
  - 56 Nawiązywanie połączeń
  - 56 Opcje dostępne w trakcie połączeń
- 57 Kontakty**
- 59 Samsung Health**
  - 59 Wstęp
  - 62 Dzienna aktywność
  - 63 Kroki
  - 65 Piętra
  - 66 Ćwiczenie
  - 73 Kalorie
  - 73 Sen
  - 75 Puls
  - 77 Stres
  - 79 Jedzenie
  - 80 Zarządzanie wagą
  - 81 Woda
  - 82 Kofeina
  - 83 Razem
  - 84 Ustawienia
  - 84 Informacje dodatkowe
- 85 GPS**
- 86 Muzyka**
  - 86 Wstęp
  - 86 Odtwarzanie muzyki
  - 86 Importowanie muzyki
  - 87 Odtwarzanie muzyki na zegarku Galaxy Watch Active2
  - 87 Odtwarzanie muzyki z urządzenia przenośnego
- 87 Odtwarzanie muzyki bez połączenia z urządzeniem przenośnym
- 88 Reminder**
- 89 Kalendarz**
- 90 Bixby**
  - 90 Wstęp
  - 90 Uruchamianie Bixby
- 91 Pogoda**
- 91 Alarm**
- 92 Zegar światowy**
- 93 Minutnik**
- 93 Stoper**
- 94 Galeria**
  - 94 Importowanie i eksportowanie obrazów
  - 95 Przeglądanie obrazów
  - 95 Usuwanie obrazów
- 96 Znajdź telefon**
- 96 Znajdź mój zegarek**
- 97 Wiadomości alarmowe**
- 99 E-mail**
- 99 Galaxy Store**
- 100 Ustawienia**
  - 100 Wstęp
  - 100 Tarcze zegarka
  - 101 Dźwięk i wibracja
  - 102 Wyświetlanie
  - 102 Zaawansowane
  - 104 Połączenia
  - 109 Aplikacje
  - 110 Bezpieczeństwo
  - 111 Konto (Konto i kopia zapasowa)

- 112 Dostępność
- 112 Ogólne
- 114 Bateria
- 114 O zegarku
- 115 Połącz z nowym telefonem
- 115 Podłącz do telefonu

## Aplikacja Galaxy Wearable

### 116 Wstęp

### 118 Start

- 118 Wstęp
- 118 Powiadomienia
- 119 Aplikacje
- 120 Widżety
- 120 Dźwięk i wibracja
- 121 Wyświetlanie
- 122 Zaawansowane
- 123 Dodawanie zawartości do zegarka
- 123 Wysyłanie żądań SOS
- 124 Znajdź mój zegarek
- 124 Sieci komórkowe
- 125 Ogólne
- 125 Dostępność
- 126 Konto i kopia zapasowa
- 128 Synchronizuj ustaw. telefonu
- 128 Aktualizacja oprogram. zegarka
- 128 Wskazówki i instrukcja obsługi
- 129 O zegarku

### 130 Tarcze zegarka

### 131 Odkryj

## Korzystanie z urządzenia Galaxy Watch Active2

### 132 Wstęp

### 132 Funkcja trenera osobistego do poprawy stanu zdrowia

- 132 Osiąganie dziennego celu aktywności
- 133 Zarządzanie stresem i jakością snu
- 133 Wykonywanie zaawansowanych ćwiczeń

### 134 Używanie jako inteligentnego terminarza

- 134 Sprawdzanie informacji o bieżącym dniu
- 134 Zarządzanie swoimi codziennymi czynnościami
- 136 Korzystanie z podwójnego zegarka za granicą
- 136 Korzystanie z wygodnych przypomnień

## Załącznik

### 137 Rozwiązywanie problemów

### 141 Wyjmowanie baterii

# Wprowadzenie

## Informacje o zegarku Galaxy Watch Active2



Galaxy Watch Active2 to inteligentny zegarek, który umożliwia analizowanie wzorców ćwiczeń i dbanie o zdrowie. Umożliwia także korzystanie z wielu wygodnych aplikacji do nawiązywania połączeń telefonicznych i odtwarzania muzyki. Można dzięki niemu również łatwo przeglądać różne funkcje, przesuwając pierścień dotykowy, lub uruchomić funkcję, dotykając ekranu, i zmieniać tarczę zegarka, dostosowując ją do własnego gustu.

Zegarek Galaxy Watch Active2 można połączyć z urządzeniem przenośnym, aby znacznie rozszerzyć zakres dostępnych możliwości. Może on również działać samodzielnie, bez połączenia z urządzeniem przenośnym.

## Przeczytaj najpierw

Aby bezpiecznie i prawidłowo korzystać z urządzenia, należy uważnie przeczytać niniejszą instrukcję.

- Przedstawione opisy bazują na ustawieniach domyślnych urządzenia.
- W zależności od regionu, operatora sieci, specyfikacji modelu lub oprogramowania urządzenia opisana w instrukcji zawartość może być inna od wyświetlanej na urządzeniu.
- Zawartość (zawartość wysokiej jakości) wymagająca znacznego wykorzystania procesora i pamięci RAM wpływa na całkowitą wydajność urządzenia. Aplikacje powiązane z tą zawartością mogą nie działać poprawnie w zależności od parametrów technicznych urządzenia i środowiska, w jakim uruchomiono aplikacje.
- Firma Samsung nie ponosi odpowiedzialności za problemy z działaniem aplikacji dostarczonych przez firmy inne niż Samsung.
- Firma Samsung nie ponosi odpowiedzialności za problemy z wydajnością lub zgodnością, wynikające z edycji ustawień rejestru lub modyfikacji oprogramowania systemu operacyjnego. Próba wprowadzania zmian w systemie operacyjnym może spowodować nieprawidłowe działanie zegarka Galaxy Watch Active2 lub aplikacji.
- Oprogramowanie, źródła dźwięków, tapety, obrazy i inne pliki multimedialne są dostarczane wraz z zegarkiem Galaxy Watch Active2 na podstawie umowy licencyjnej o ograniczonym użytkowaniu. Wyodrębnianie tych materiałów i wykorzystywanie ich do celów komercyjnych lub innych stanowi naruszenie praw autorskich. Użytkownicy ponoszą całkowitą odpowiedzialność za niezgodne z prawem korzystanie z multimediiów.

- Za usługi transmisji danych, takie jak przesyłanie wiadomości, przekazywanie i pobieranie danych, automatyczną synchronizację lub używanie usług lokalizacji, mogą być naliczane dodatkowe opłaty, zależnie od posiadanej taryfy. Duże ilości danych lepiej jest przesyłać za pomocą funkcji Wi-Fi.
- Domyślne aplikacje, które są dostarczane razem z zegarkiem Galaxy Watch Active2, podlegają procesowi aktualizacji, ale ich wsparcie może zakończyć się bez wcześniejszego powiadomienia. W przypadku pytań dotyczących aplikacji dostarczanych razem z zegarkiem Galaxy Watch Active2 należy skontaktować się z centrum serwisowym firmy Samsung. W celu uzyskania informacji na temat aplikacji instalowanych przez użytkownika należy się skontaktować z właściwymi dostawcami usług.
- Modyfikowanie systemu operacyjnego zegarka Galaxy Watch Active2 lub instalowanie oprogramowania z nieoficjalnych źródeł mogą być przyczyną jego wadliwego działania i uszkodzenia lub utraty danych. Te czynności są naruszeniem umowy licencyjnej firmy Samsung i powodują unieważnienie gwarancji.
- Niektóre funkcje mogą działać inaczej niż opisano w niniejszej instrukcji, zależnie od producenta i modelu urządzenia przenośnego podłączonego do zegarka Galaxy Watch Active2.
- Obraz na ekranie dotykowym jest wyraźny nawet przy silnym świetle słonecznym dzięki funkcji automatycznej regulacji zakresu kontrastu na podstawie warunków otoczenia. Ze względu na cechy urządzenia Galaxy Watch Active2 wyświetlanie nieruchomych obrazów przez długi czas może doprowadzić do wystąpienia powidoku (wypalenia ekranu) lub smużenia.
  - Zaleca się unikanie wyświetlania nieruchomych obrazów na części lub całości ekranu dotykowego przez dłuższy czas oraz wyłączenie ekranu dotykowego, gdy urządzenie Galaxy Watch Active2 nie jest używane.
  - Możliwe jest skonfigurowanie automatycznego wyłączenia ekranu dotykowego, gdy ekran nie jest używany. Na ekranie aplikacji urządzenia Galaxy Watch Active2 dotknij  (**Ustawienia**), dotknij **Wyświetlanie** → **Podświetl. ekranu**, a następnie wybierz czas, po którym urządzenie ma wyłączyć ekran dotykowy.
  - Aby ustawić automatyczne regulowanie jasności ekranu dotykowego na podstawie oświetlenia otoczenia, na ekranie aplikacji urządzenia Galaxy Watch Active2 dotknij  (**Ustawienia**), dotknij **Wyświetlanie** → **Automat. niska jasność**, a następnie dotknij przełącznika, aby włączyć tę funkcję.
- W zależności od regionu lub modelu niektóre urządzenia wymagają homologacji Federalnej Komisji Łączności (FCC).

Jeśli zegarek Galaxy Watch Active2 posiada homologację FCC, można wyświetlić jego identyfikator FCC. Aby wyświetlić identyfikator FCC, na ekranie aplikacji zegarka Galaxy Watch Active2 dotknij  (**Ustawienia**), dotknij **O zegarku** → **Urządzenie**. Jeśli urządzenie nie posiada identyfikatora FCC, oznacza to, że urządzenie nie zostało dopuszczone do sprzedaży w Stanach Zjednoczonych lub na ich terytorium i może być przywiezione do Stanów Zjednoczonych wyłącznie do użytku osobistego właściciela.

## Utrzymanie wodo- i pyłoszczelności

Twoje urządzenie jest wodo- i pyłoszczelne. Aby utrzymać wodo- i pyłoszczelność swojego urządzenia, dokładnie przestrzegaj podanych niżej wskazówek. W przeciwnym razie może dojść do jego uszkodzenia.

- Nie należy wystawiać urządzenia na działanie **wody poruszającej się z dużą siłą**. Nie należy narażać urządzenia na nagły wzrost ciśnienia wody, np. powstający podczas nurkowania.
- Nie należy korzystać z urządzenia podczas nurkowania w wodzie, uprawiania sportów wodnych lub przemieszczania się w szybko płynącej wodzie. Jest ono przeznaczone do zwykłego użytkowania w normalnych warunkach związanych z pływaniem, takich jak basen czy plaża.
- Jeśli urządzenie lub Twoje dłonie są mokre, dokładnie je wysusz przed rozpoczęciem korzystania z urządzenia.
- W wypadku kontaktu urządzenia z wodą słodką należy dokładnie wytrzeć je czystą miękką szmatką. W razie kontaktu urządzenia z inną cieczą, na przykład wodą morską, wodą basenową, wodą z mydłem, olejem, perfumami, kremem przeciwsłonecznym, płynem do dezynfekcji rąk, czy produktami chemicznymi takimi jak kosmetyki, należy spłukać je wodą słodką, po czym dokładnie wytrzeć czystą, miękką szmatką. Nieprzestrzeganie tych instrukcji może negatywnie wpłynąć na działanie lub wygląd urządzenia.
- Nie rozbierać urządzenia. Urządzenie może utracić funkcje wodoszczelności i pyłoszczelności.
- Nie narażać urządzenia na znaczące zmiany temperatury powietrza lub temperatury wody.
- Nie suszyć urządzenia za pomocą urządzenia grzewczego, jak np. suszarka do włosów.
- Używanie urządzenia w saunie może spowodować utratę funkcji wodoszczelności urządzenia.
- **Jeśli urządzenie było zanurzone w wodzie lub mikrofon albo głośnik są mokre, podczas rozmowy dźwięk może być niewyraźny.**
- Niektóre funkcje i elementy, takie jak ekran dotykowy, mogą nie działać prawidłowo, **jeśli urządzenie jest używane w wodzie.**
- **Urządzenie zostało przetestowane w kontrolowanym środowisku i jest certyfikowane jako wodoszczelne i pyłoszczelne w specyficznym sytuacjach i warunkach. (Spełnia warunki wodoszczelności w wodzie o głębokości 50 m, zgodnie z opisem zawartym w międzynarodowej normie ISO 22810:2010. Urządzenie może być używane w płytkiej wodzie. Spełnia warunki pyłoszczelności zgodnie z opisem klasyfikacji IEC 60529 IP6X.)**



## Środki ostrożności dotyczące przegrzewania

Jeśli korzystaniu z urządzenia towarzyszy dyskomfort związany z nadmierną temperaturą, należy natychmiast przerwać używanie go i zdjąć je z nadgarstka.

Aby uniknąć problemów, takich jak awaria urządzenia, dyskomfort lub uszkodzenia skóry, a także wyczerpanie baterii, na ekranie urządzenia wyświetlone zostanie ostrzeżenie, w momencie gdy urządzenie osiągnie określoną temperaturę. Po wyświetleniu pierwszego ostrzeżenia funkcje urządzenia zostaną wyłączone do czasu schłodzenia urządzenia do konkretnej temperatury. Jednak w przypadku modelu LTE funkcja połączeń alarmowych pozostanie dostępna.

Jeśli temperatura urządzenia będzie w dalszym ciągu wzrastać, wyświetlone zostanie drugie ostrzeżenie. W tym momencie urządzenie zostanie wyłączone. Nie używać urządzenia, aż jego temperatura spadnie do określonej temperatury. W przypadku korzystania z modelu LTE uprzednio uzyskane połączenie alarmowe pozostanie aktywne do czasu zakończenia rozmowy, nawet po wyświetleniu drugiego ostrzeżenia.

## Czyszczenie zegarka Galaxy Watch Active2 i zarządzanie nim

Należy przestrzegać poniższych zaleceń, aby zapewnić prawidłowe działanie urządzenia Galaxy Watch Active2 i dbać o jego dobry stan. Niezastosowanie się do tych zaleceń może prowadzić do uszkodzenia urządzenia Galaxy Watch Active2 i powodować podrażnienie skóry.



Dostarczany pasek zależy od regionu lub modelu. Należy odpowiednio czyścić i konserwować pasek.

- Wyłączyć zegarek Galaxy Watch Active2 i zdjąć pasek przed czyszczeniem go.
- Chronić urządzenie przed kurzem, potem, tuszem, olejami i produktami chemicznymi tj. kosmetyki, spray antybakteryjny, mydło do rąk, detergent i środki owadobójcze. Zewnętrzne i wewnętrzne części urządzenia Galaxy Watch Active2 mogą zostać uszkodzone lub urządzenie może gorzej działać. Jeżeli urządzenie Galaxy Watch Active2 zostanie zanieczyszczone jedną z tych substancji, należy je wytrzeć miękką, niestrzępiącą szmatką.
- Nie używać mydła, środków czyszczących, materiałów ściernych i sprężonego powietrza do czyszczenia urządzenia Galaxy Watch Active2. Nie czyścić go falami ultradźwiękowymi ani zewnętrznymi źródłami ciepła. Może to spowodować uszkodzenie urządzenia Galaxy Watch Active2. Pozostawione na urządzeniu Galaxy Watch Active2 mydło, środki odkażające do dłoni lub środki czyszczące mogą spowodować podrażnienie skóry.
- Usuwając preparat, emulsję lub olejek z filtrem przeciwsłonecznym, należy użyć środka czyszczącego bez mydła, a następnie spłukać i dokładnie wytrzeć urządzenie Galaxy Watch Active2.



- Umyć nadgarstek i oczyścić pasek po treningu lub spoceniu się. Gumowy pasek oczyścić świeżą wodą, przetrzeć niewielką ilością alkoholu i wysuszyć dokładnie.
- Jeżeli gumowy pasek zostanie poplamiony lub zabrudzony jakimiś zanieczyszczeniami, przetrzeć go zwilżoną miękką szczoteczką do zębów.
- Skórzany pasek nie jest wodoodporny. Nie pływać ani nie kąpać się pod prysznicem, używając skórzanego paska.
- Pasek skórzany może zostać zaplamiony przez olej i kosmetyki ze względu na naturalne właściwości skóry. Nie narażać skózanego paska na te substancje.
- Nie narażać skózanego paska zegarka Galaxy Watch Active2 na działanie bezpośrednich promieni słonecznych, wysokiej temperatury lub wilgoci ani wody. W przeciwnym razie może zmienić się kształt i kolor skózanego paska. W razie zamoczenia skózanego paska należy od razu przetrzeć go miękką, niepozostawiającą kłaczek szmatką i wysuszyć w dobrze wentylowanym i zacienionym miejscu.
- Jeżeli skórzany pasek zostanie poplamiony, należy przetrzeć go miękką, niepozostawiającą kłaczek szmatką. W razie potrzeby delikatnie zwilżyć szmatkę czystą wodą.

### Zachować ostrożność w przypadku alergii na którekolwiek z materiałów wykorzystywanych do produkcji urządzenia Galaxy Watch Active2.

- Firma Samsung przetestowała szkodliwe materiały zawarte w podzespołach Galaxy Watch Active2 za pośrednictwem wewnętrznych i zewnętrznych jednostek badawczych. Przeprowadzono badania, takie jak badania wszystkich materiałów mających kontakt ze skórą, test toksyczności wobec skóry, a także test zużycia urządzenia Galaxy Watch Active2.
- Zegarek Galaxy Watch Active2 zawiera nikiel. Należy podjąć odpowiednie środki, jeżeli skóra użytkownika jest bardzo wrażliwa lub użytkownik ma alergię na jakiekolwiek materiały zawarte w podzespołach zegarka Galaxy Watch Active2.
  - **Nikiel:** urządzenie Galaxy Watch Active2 zawiera niewielkie ilości niklu. Jego zawartość jest poniżej wartości granicznych określonych w rozporządzeniu REACH. Użytkownik nie jest narażony na działanie niklu znajdującego się wewnątrz urządzenia Galaxy Watch Active2. Urządzenie przeszło pomyślnie międzynarodowe badania. Jednak w przypadku wrażliwości na nikiel należy zachować szczególną ostrożność podczas korzystania z urządzenia Galaxy Watch Active2.
- Urządzenie Galaxy Watch Active2 jest produkowane wyłącznie z materiałów zgodnych z normami Komisji Bezpieczeństwa Produktów Konsumenckich (CPSC) obowiązującymi w Stanów Zjednoczonych, przepisami krajów europejskich i innymi normami międzynarodowymi.
- Więcej informacji o sposobie zarządzania środkami chemicznymi przez firmę Samsung można znaleźć w witrynie Samsung (<https://www.samsung.com/uk/aboutsamsung/sustainability/environment/>).

## Ikony pomocnicze



**Ostrzeżenie:** sytuacje, które mogą spowodować zranienie użytkownika lub innych osób



**Przeostroga:** sytuacje, które mogą spowodować uszkodzenie urządzenia lub innego sprzętu



**Uwaga:** wskazówki, uwagi i dodatkowe informacje

## Wygląd urządzenia

### Zawartość opakowania

Więcej informacji o zawartości opakowania można znaleźć w instrukcji obsługi.



- Elementy dostarczane wraz z urządzeniem Galaxy Watch Active2 i wszelkie dostępne akcesoria mogą się różnić w zależności od regionu lub operatora sieci.
- Dostarczone elementy są przeznaczone tylko dla tego urządzenia Galaxy Watch Active2 i mogą nie być zgodne z innymi urządzeniami.
- Wygląd urządzenia i jego specyfikacje mogą ulec zmianie bez uprzedniego powiadomienia.
- Dodatkowe akcesoria można nabyć u lokalnego dystrybutora firmy Samsung. Przed zakupem należy upewnić się, że są one zgodne z zegarkiem Galaxy Watch Active2.
- Z wyjątkiem samego urządzenia Galaxy Watch Active2, klasa wodo- i pyłoszczelności pewnych akcesoriów może być inna niż urządzenia.
- Należy używać tylko akcesoriów zatwierdzonych przez firmę Samsung. Korzystanie z niezatwierdzonych akcesoriów może spowodować problemy z wydajnością oraz usterki nieobjęte gwarancją.
- Dostępność akcesoriów może ulec zmianie i zależy wyłącznie od ich producentów. Więcej informacji na temat dostępnych akcesoriów można znaleźć w witrynie internetowej firmy Samsung.

## Galaxy Watch Active2

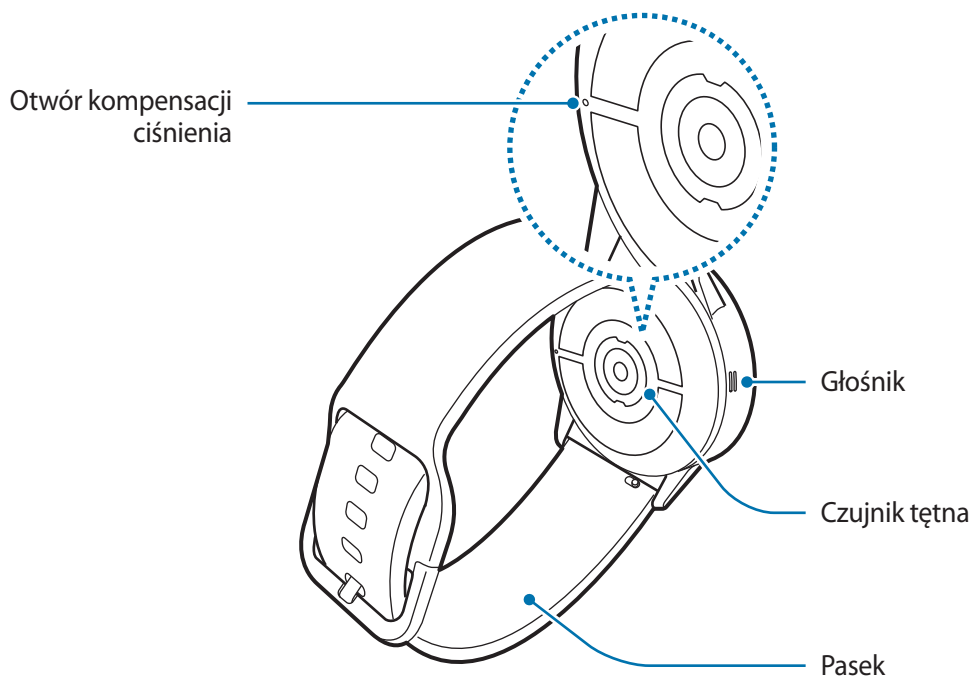
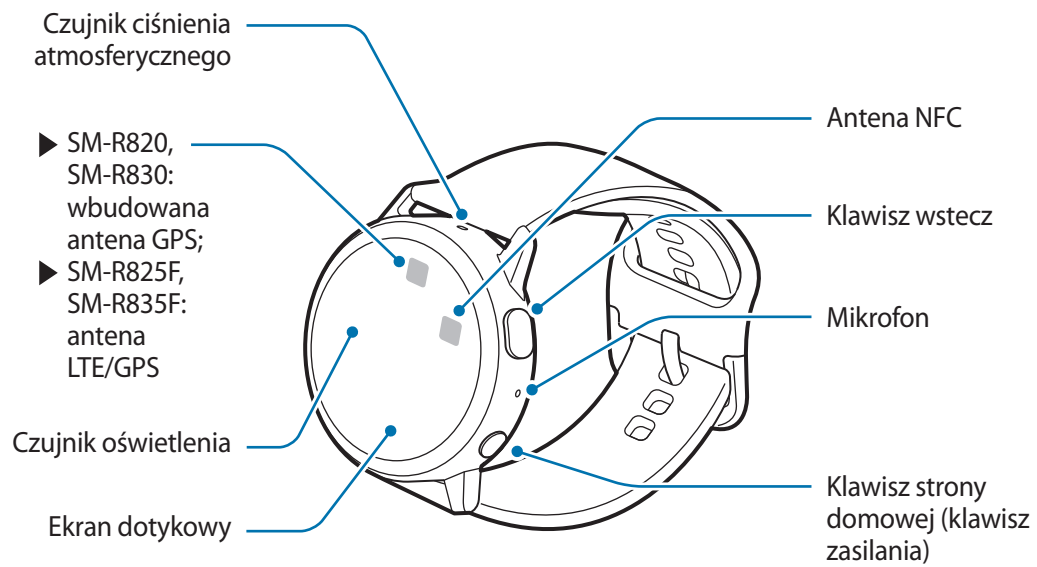



- Urządzenie posiada elementy zawierające magnes, który może oddziaływać na urządzenia medyczne tj. rozruszniki lub wszczepialne kardiowertery-defibrylatory serca. Jeżeli używasz podobnych urządzeń, zachowaj bezpieczną odległość i skontaktuj się z lekarzem przed zastosowaniem urządzenia.
- Należy zachować bezpieczną odległość między urządzeniem a przedmiotami magnetycznymi. Przedmioty takie jak karty kredytowe, książeczki bankowe, karty dostępowe, karty pokładowe czy przepustki parkingowe mogą ulec uszkodzeniu lub zostać wyłączone przez magnesy obecne w urządzeniu.





- W przypadku korzystania z głośników, np. podczas odtwarzania plików multimedialnych lub w trakcie połączeń, nie wolno umieszczać Galaxy Watch Active2 blisko uszu.
- Upewnij się, że pasek jest czysty. Kontakt z nieczystościami, takimi jak kurz czy farba, może spowodować powstanie na pasku plam, których nie da się całkowicie usunąć.
- Nie należy wkładać ostrych przedmiotów do czujnika ciśnienia atmosferycznego, otworu kompensacji ciśnienia, głośnika ani mikrofonu. Może to spowodować uszkodzenie wewnętrznych podzespołów urządzenia Galaxy Watch Active2, a także osłabienie wodoodporności.
- W przypadku korzystania z urządzenia z pękniętym szkłem lub akrylem, może pojawić się ryzyko spowodowania obrażenia. Urządzenia można używać tylko po naprawie w Centrum serwisowym firmy Samsung.



- Przypadki problemów z połączeniem i rozładowaniem się baterii mogą zdarzyć się w następujących sytuacjach:
  - Umieszczenie metalicznych naklejek w okolicach anteny urządzenia Galaxy Watch Active2
  - Zakrycie obszaru anteny urządzenia Galaxy Watch Active2 rękoma lub innymi przedmiotami podczas korzystania z pewnych funkcji, takich jak połączenia telefoniczne lub połączenia z siecią telefonii komórkowej.
- Nie zakrywaj obszaru czujnika oświetlenia dodatkowymi osłonami, takimi jak folia lub naklejki zabezpieczające ekran. Może to doprowadzić do wadliwego działania czujnika.
- Podczas mówienia do mikrofonu upewnij się, że mikrofon urządzenia Galaxy Watch Active2 nie jest zasłonięty.
- Otwór kompensacji ciśnienia zapewnia poprawne funkcjonowanie części wewnętrznych i czujników zegarka Galaxy Watch Active2 podczas korzystania z niego w otoczeniu ze zmiennym ciśnieniem atmosferycznym.

## Klawisze

Klawisz	Funkcja
 <p><b>Ekran startowy/ Włączanie/ wyłączanie</b></p>	<ul style="list-style-type: none"> <li>• Naciśnij i przytrzymaj, aby włączyć lub wyłączyć zegarek Galaxy Watch Active2.</li> <li>• Naciśnij, aby włączyć ekran.</li> <li>• Naciśnij i przytrzymaj przez ponad 7 sekund, aby ponownie uruchomić zegarek Galaxy Watch Active2.</li> <li>• Naciśnij, aby otworzyć okno ekranu aplikacji zegarka.</li> <li>• Naciśnij, aby otworzyć ekran zegarka z każdego innego ekranu.</li> </ul>
 <p><b>Wstecz</b></p>	<ul style="list-style-type: none"> <li>• Naciśnij, aby powrócić do poprzedniego ekranu.</li> </ul>

## Ładowarka bezprzewodowa

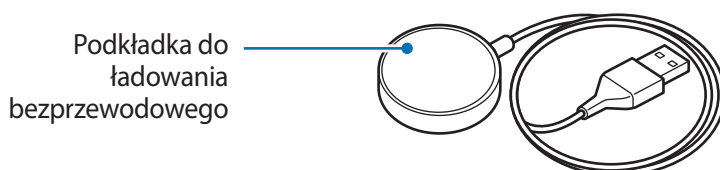

Nie narażać ładowarki bezprzewodowej na działanie wody, ponieważ nie ma ona takiej samej odporności na wodę jak urządzenie Galaxy Watch Active2.

## Bateria

### Ładowanie baterii

Przed pierwszym użyciem baterii lub jeśli bateria nie była używana przez dłuższy czas naładuj ją.



Należy używać wyłącznie baterii, ładowarek i kabli zatwierdzonych przez firmę Samsung. Używanie niezgodnych baterii, ładowarek i kabli może spowodować poważne obrażenia lub uszkodzenie zegarka Galaxy Watch Active2.



- Nieprawidłowe podłączenie ładowarki może spowodować poważne uszkodzenie urządzenia. Żadne uszkodzenia wynikające z nieprawidłowej obsługi nie są objęte gwarancją.
- Używać tylko ładowarki bezprzewodowej dostarczonej z urządzeniem. Urządzenia Galaxy Watch Active2 nie można właściwie naładować, stosując ładowarkę bezprzewodową innego producenta.

- 340 mAh (SM-R820) / 340 mAh (SM-R825F) / 247 mAh (SM-R830) / 247 mAh (SM-R835F) (typowo)\*

\* Typowa pojemność została sprawdzona w warunkach laboratoryjnych zapewnianych przez firmę zewnętrzną.

Typowa pojemność to szacowana średnia wartość uwzględniająca odchylenia w pojemnościach poszczególnych baterii z próby testowanej zgodnie z normą IEC 61960. Znamionowa (minimalna) pojemność to 330 mAh (SM-R820) / 330 mAh (SM-R825F) / 240 mAh (SM-R830) / 240 mAh (SM-R835F). Rzeczywisty czas eksploatacji baterii może różnić się w zależności od otoczenia sieciowego, sposobu korzystania z urządzenia i innych czynników.



Aby oszczędzać energię, ładowarka powinna być odłączona od zasilania, kiedy nie jest używana. Ładowarka nie jest wyposażona w przełącznik zasilania, dlatego dla oszczędności energii też należy ją odłączać od gniazdka elektrycznego, gdy nie jest używana. Ładowarka powinna znajdować się w pobliżu gniazdka elektrycznego i być łatwo dostępna podczas ładowania.

- 1 Podłącz ładowarkę bezprzewodową do ładowarki, a następnie ładowarkę do gniazda elektrycznego.
- 2 Umieść urządzenie Galaxy Watch Active2 w ładowarce bezprzewodowej, wyrównując środek tylnej strony urządzenia ze środkiem ładowarki bezprzewodowej.

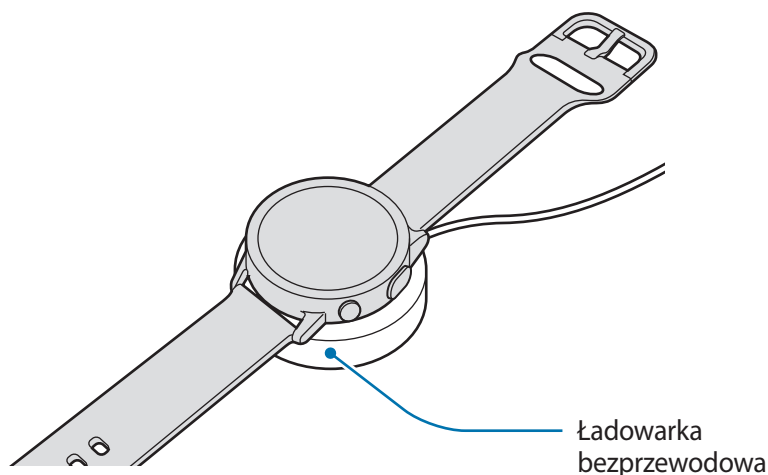

- 3 Po całkowitym naładowaniu baterii odłącz urządzenie Galaxy Watch Active2 od ładowarki bezprzewodowej. Najpierw odłącz ładowarkę bezprzewodową od ładowarki, a następnie odłącz ładowarkę od gniazda elektrycznego.

## Sprawdzanie stanu naładowania baterii

Naciśnij dowolny przycisk zegarka Galaxy Watch Active2, aby włączyć ekran, gdy jest w ładowarce bezprzewodowej.

W trakcie ładowania baterii wyłączonego urządzenia Galaxy Watch Active2 naciśnij dowolny klawisz, aby sprawdzić stan naładowania.

## Porady i środki ostrożności dla ładowania baterii

- Jeśli między urządzeniem Galaxy Watch Active2 a ładowarką bezprzewodową są ciała obce, proces ładowania baterii urządzenia Galaxy Watch Active2 może nie przebiegać prawidłowo. Zegarek Galaxy Watch Active2 i ładowarkę bezprzewodową należy chronić przed kontaktem z potem, cieczami lub kurzem.
- Gdy stan naładowania baterii jest niski, ikona baterii jest wyświetlana jako pusta.
- Po całkowitym rozładowaniu baterii zegarka Galaxy Watch Active2 nie można włączyć go nawet po podłączeniu do ładowarki bezprzewodowej. Przed ponownym włączeniem zegarka Galaxy Watch Active2 należy ładować wyczerpaną baterię przez kilka minut.
- Jeśli używasz wiele aplikacji w tym samym czasie, bateria szybko się wyładuje. Aby zapobiec zanikowi zasilania podczas transmisji danych, należy używać tych aplikacji po naładowaniu baterii urządzenia do pełna.
- Użycie źródła zasilania innego niż ładowarka, takiego jak np. komputer, może spowodować wydłużenie czasu ładowania ze względu na niższe natężenie prądu.
- Jeżeli urządzenie Galaxy Watch Active2 jest ładowane razem z innymi urządzeniami przez ładowarkę uniwersalną umożliwiającą takie ładowanie, może ono potrwać dłużej.
- Z urządzenia Galaxy Watch Active2 można korzystać podczas ładowania, jednak powoduje to wydłużenie czasu potrzebnego do pełnego naładowania baterii.



- Jeśli urządzenie Galaxy Watch Active2 jest zasilane z niestabilnego źródła zasilania, podczas ładowania baterii ekran dotykowy może nie działać. W takim przypadku należy odłączyć urządzenie Galaxy Watch Active2 od ładowarki bezprzewodowej.
- Podczas ładowania zegarek Galaxy Watch Active2 może się nagrzewać. Jest to normalne zjawisko, które nie powinno wpływać na trwałość ani wydajność działania zegarka Galaxy Watch Active2. Jeśli bateria nagrzej się bardziej niż zwykle, ładowarka może przerwać ładowanie ze względów bezpieczeństwa użytkownika. W takim przypadku ładowanie zegarka Galaxy Watch Active2 należy wznowić dopiero po jego schłodzeniu przez zdjęcie go z ładowarki bezprzewodowej.
- Jeżeli zegarek Galaxy Watch Active2 będzie ładowany, gdy złącze wielofunkcyjne jest mokre, zegarek Galaxy Watch Active2 może zostać uszkodzony. Przed naładowaniem zegarka Galaxy Watch Active2 dokładnie wytrzeć złącze wielofunkcyjne.
- Jeżeli ładowanie urządzenia Galaxy Watch Active2 nie odbywa się prawidłowo, należy je oddać do centrum serwisowego firmy Samsung.
- Należy unikać zginania lub uszkodzenia kabla USB. Jeżeli kabel USB jest uszkodzony, nie należy go używać.

## Ładowanie bezprzewodowe

Urządzenie Galaxy Watch Active2 jest wyposażone w cewkę ładowania bezprzewodowego. Można naładować baterię, używając podkładki do ładowania bezprzewodowego lub innego urządzenia służącego jako podkładka do ładowania bezprzewodowego. Podkładka do ładowania bezprzewodowego i inne urządzenia pełniące taką funkcję są sprzedawane osobno.

### Ładowanie baterii za pomocą podkładki do ładowania bezprzewodowego

- 1 Umieść środek tylnej części urządzenia Galaxy Watch Active2 na środku podkładki do ładowania bezprzewodowego.

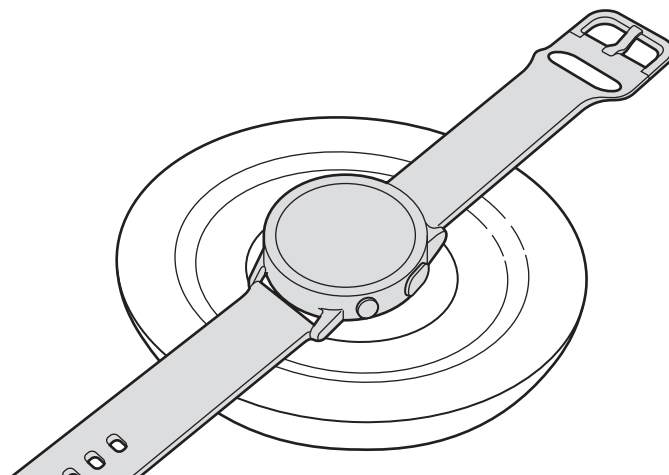

- 2 Po całkowitym naładowaniu baterii odłącz urządzenie Galaxy Watch Active2 od podkładki do ładowania bezprzewodowego.



### Środki ostrożności dotyczące ładowania bezprzewodowego

Nie umieszczać urządzenia Galaxy Watch Active2 na podkładce do ładowania bezprzewodowego, gdy między urządzeniem Galaxy Watch Active2 a podkładką do ładowania bezprzewodowego znajdują się materiały przewodzące, takie jak przedmioty metalowe i magnesy.

Urządzenie Galaxy Watch Active2 może nie ładować się prawidłowo lub może się przegrzewać albo może dojść do uszkodzenia urządzenia.



- Jeśli użyjesz podkładki do ładowania bezprzewodowego w miejscach o słabych sygnałach sieciowych, możesz utracić połączenie z siecią.
- Korzystać z podkładek do ładowania bezprzewodowego zatwierdzonych przez firmę Samsung. Jeśli zostanie użyta inna podkładka do ładowania bezprzewodowego, bateria nie będzie ładować się prawidłowo.
- Więcej informacji na temat dostępnych podkładek do ładowania bezprzewodowego można znaleźć w witrynie internetowej firmy Samsung.

## Ładowanie baterii przy użyciu funkcji Wireless PowerShare

Zegarek Galaxy Watch Active2 można ładować za pomocą baterii urządzenia, które działa jako podkładka do ładowania bezprzewodowego. Zegarek Galaxy Watch Active2 można ładować nawet w trakcie ładowania urządzenia używanego jako podkładka do ładowania bezprzewodowego. W zależności od stosowanego typu futerału funkcja Wireless PowerShare może nie działać poprawnie. Przed użyciem tej funkcji zaleca się usunięcie każdego rodzaju futerału z urządzenia pełniącego rolę podkładki do ładowania bezprzewodowego.



Nie używać zestawu słuchawkowego Bluetooth podczas udostępniania energii. Może to wpływać na urządzenia w pobliżu.

### 1 Umieścić środek tylnej części urządzenia Galaxy Watch Active2 na urządzeniu używanym jako podkładka do ładowania bezprzewodowego.



- Lokalizacja cewki ładowania bezprzewodowego różni się w zależności od modelu urządzenia. Należy odpowiednio dostosować położenie urządzenia lub zegarka Galaxy Watch Active2, aby zapewnić ich poprawne połączenie.
- Niektóre funkcje, które działają w trakcie noszenia Galaxy Watch Active2, nie są dostępne w trakcie współdzielenia mocy.

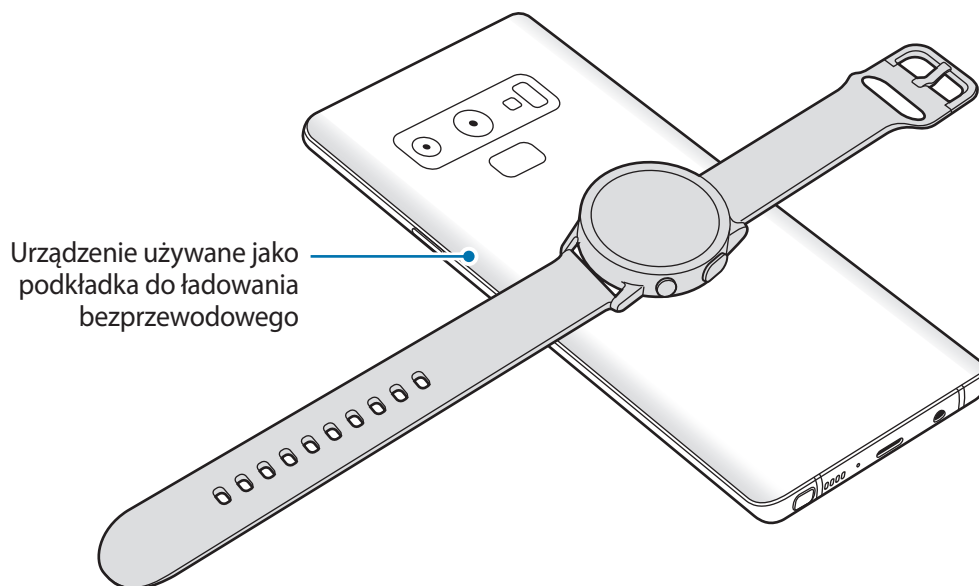

### 2 Po całkowitym naładowaniu baterii odłącz urządzenie Galaxy Watch Active2 od urządzenia.









- Aby odpowiednio naładować urządzenie, podczas ładowania nie przesuwaj urządzenia ani zegarka Galaxy Watch Active2 i nie korzystaj z nich.
- Ilość energii ładowania baterii zegarka Galaxy Watch Active2 może być mniejsza niż ilość energii udostępnianej przez urządzenie używane jako podkładka do ładowania bezprzewodowego.
- W przypadku ładowania urządzenia Galaxy Watch Active2 podczas ładowania urządzenia pełniącego funkcję podkładki do ładowania bezprzewodowego, prędkość ładowania może się obniżyć lub urządzenie Galaxy Watch Active2 może nie ładować się poprawnie w zależności od typu ładowarki.
- Prędkość lub wydajność ładowania może różnić się w zależności od stanu urządzenia pełniącego rolę podkładki do ładowania bezprzewodowego lub warunków otoczenia.
- Jeżeli pozostały poziom energii baterii urządzenia używanego jako podkładka do ładowania bezprzewodowego spadnie poniżej określonego poziomu, funkcja PowerShare zostanie wyłączona.
- Więcej informacji na temat dostępnych urządzeń używanych jako podkładki do ładowania bezprzewodowego można znaleźć w witrynie internetowej firmy Samsung.

## Tryb oszczędzania energii

Tryb oszczędzania energii umożliwia wydłużenie czasu pracy urządzenia między ładowaniem baterii.

- Kolory są wyświetlane na ekranie jako odcienie szarości.
- Wyłączana jest sieć komórkowa i funkcja Wi-Fi.
- Ograniczenie wszystkich funkcji z wyjątkiem połączeń, wiadomości i powiadomień.
- Ograniczana jest wydajność procesora zegarka Galaxy Watch Active2.

Na ekranie aplikacji dotknij  (Ustawienia) → **Bateria** → **Oszczędzanie energii** → . Możesz też dotknąć  →  na szybkim panelu, aby włączyć tryb oszczędzania energii. Więcej informacji o otwieraniu panelu szybkiego dostępu można znaleźć w rozdziale [Panel szybkiego dostępu](#).

Aby wyłączyć ten tryb, w dolnej części ekranu trybu oszczędzania energii dotknij **WYŁĄCZ**, a następnie dotknij . Alternatywnie na panelu szybkiego dostępu dotknij , aby wyłączyć tryb oszczędzania energii.

## Noszenie zegarka Galaxy Watch Active2

### Zakładanie zegarka Galaxy Watch Active2

Otwórz zapięcie i załóż pasek na nadgarstek. Dopasuj pasek do nadgarstka, wsuwając przetyczkę do odpowiedniego otworu regulacyjnego, a następnie zapnij zapięcie. Jeżeli pasek jest zapięty zbyt ciasno na nadgarstku, przesunij zapięcie o jedną dziurkę.

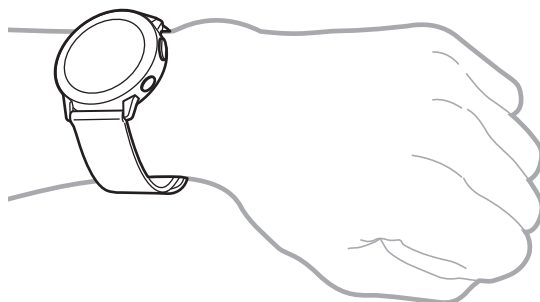



Nie należy nadmiernie wyginać paska. Może to spowodować uszkodzenie urządzenia Galaxy Watch Active2.



- Aby pomiar tętna za pomocą urządzenia Galaxy Watch Active2 był precyzyjny, najlepiej nosić urządzenie Galaxy Watch Active2 na przedramieniu tuż nad nadgarstkiem, ściśle przylegające do ciała. Więcej informacji można znaleźć w rozdziale [Odpowiednie noszenie zegarka Galaxy Watch Active2](#).
- Jeżeli pewne materiały będą dotykać tylnej części urządzenia Galaxy Watch Active2, urządzenie może rozpoznawać, że jest założone na nadgarstek.
- Jeżeli urządzenie Galaxy Watch Active2 nie zarejestruje ruchu przez okres dłuższy niż 10 minut, może rozpoznać, że nie jest założone na nadgarstek.

## Wskazówki i środki ostrożności dotyczące paska

- Długie noszenie urządzenia Galaxy Watch Active2 lub korzystanie z niego podczas bardzo intensywnego treningu może spowodować podrażnienie skóry ze względu na tarcie i ucisk. W przypadku noszenia urządzenia Galaxy Watch Active2 przez długi czas należy go zdjąć z nadgarstka i nie zakładać przez kilka godzin.
- Może wystąpić podrażnienie skóry ze względu na alergię, czynniki środowiskowe, inne czynniki albo narażenie skóry na długie działanie mydła lub potu. W takim przypadku należy zaprzestać korzystania z urządzenia Galaxy Watch Active2 i poczekać dwa lub trzy dni, aż objawy ustąpią. Jeżeli objawy będą się utrzymywać lub pogorszą, należy natychmiast zasięgnąć porady lekarza.
- Przed założeniem urządzenia Galaxy Watch Active2 dokładnie wytrzeć skórę. Długie noszenie urządzenia Galaxy Watch Active2 może wpłynąć na skórę.
- W przypadku używania urządzenia Galaxy Watch Active2 w wodzie należy usunąć ciała obce ze skóry i urządzenia, a następnie dokładnie je wytrzeć, aby zapobiec podrażnieniu skóry.
- W wodzie nie używać żadnych akcesoriów poza urządzeniem Galaxy Watch Active2.

## Podłączanie lub wymiana paska

Przed użyciem zegarka Galaxy Watch Active2 podłącz do niego pasek. Pasek można odzepić od urządzenia Galaxy Watch Active2 i wymienić go na nowy.



- Dostarczany pasek zależy od regionu lub modelu.
- Rozmiar dostarczonego paska może różnić się w zależności od modelu. Użyj odpowiedniego paska dopasowanego do rozmiaru modelu.

### Podłączanie paska

- 1 Jedną końcówkę teleskopu paska umieść w zagłębieniu w urządzeniu Galaxy Watch Active2.

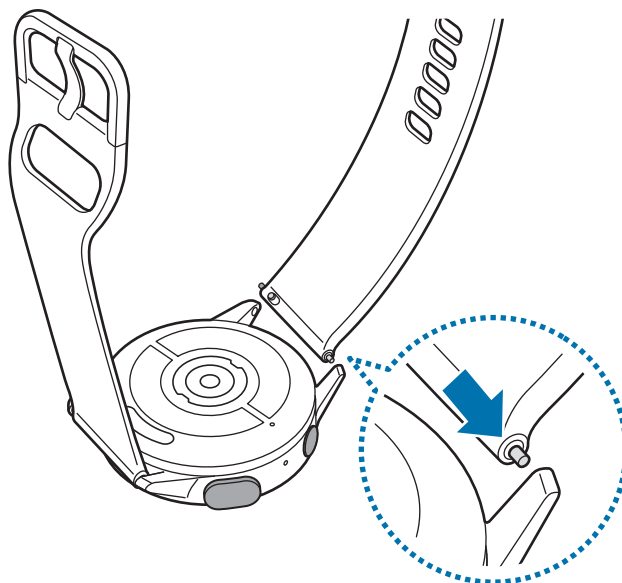

- 2 Wsuń teleskop do środka i przymocuj pasek.

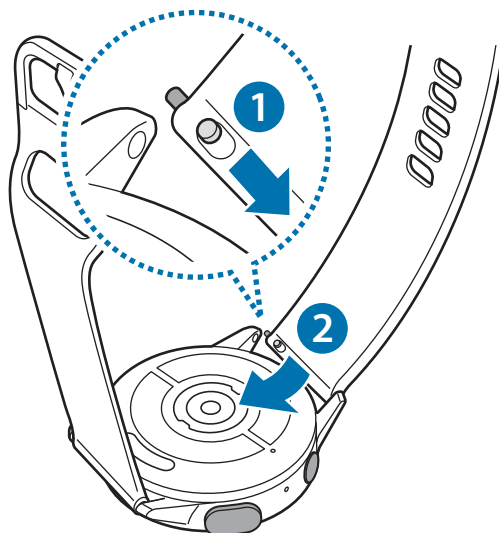

## Wymiana paska

- 1 Wsuń teleskop paska do środka.

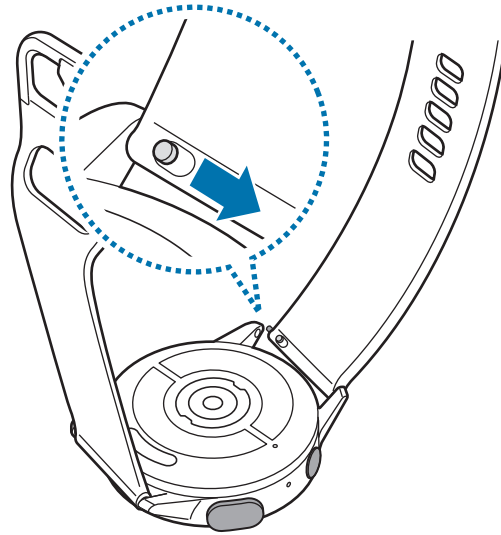

- 2 Zdejmij pasek z korpusu urządzenia Galaxy Watch Active2.

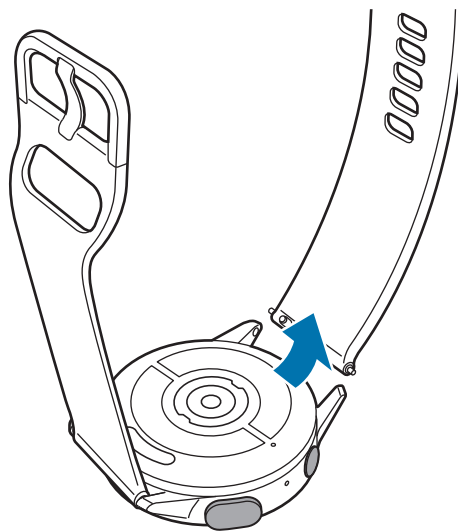

- 3 Podłącz nowy pasek do zegarka Galaxy Watch Active2.



## Włączanie i wyłączanie zegarka Galaxy Watch Active2

Naciśnij i przytrzymaj klawisz strony domowej (klawisz zasilania) przez kilka sekund, aby włączyć urządzenie Galaxy Watch Active2.

Po pierwszym włączeniu urządzenia Galaxy Watch Active2 lub przywróceniu na nim ustawień fabrycznych na ekranie zostaną wyświetlone instrukcje dotyczące pobierania i instalowania aplikacji Galaxy Wearable na urządzeniu przenośnym. Więcej informacji można znaleźć w rozdziale [Podłączanie zegarka Galaxy Watch Active2 do urządzenia przenośnego](#).

Aby wyłączyć urządzenie Galaxy Watch Active2, naciśnij i przytrzymaj klawisz strony domowej (klawisz zasilania), a następnie dotknij **Wył. zasil.**

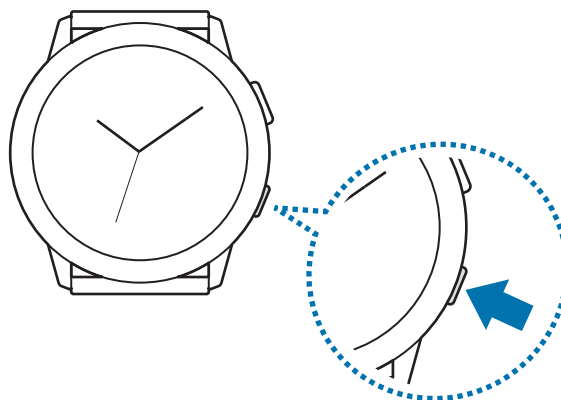

W miejscach, w których używanie urządzeń bezprzewodowych podlega określonym ograniczeniom, np. w samolotach i szpitalach, należy przestrzegać wszystkich widocznych ostrzeżeń i wskazówek udzielanych przez upoważniony personel.

### Ponowne uruchomienie Galaxy Watch Active2

Jeśli urządzenie Galaxy Watch Active2 zawiesiło się i nie reaguje, uruchom je ponownie, naciskając klawisz strony domowej (klawisz zasilania) i przytrzymując go przez ponad 7 sekund.

# Podłączanie zegarka Galaxy Watch Active2 do urządzenia przenośnego

## Instalowanie aplikacji Galaxy Wearable

Możesz wykorzystywać różne inne funkcje po połączeniu zegarka Galaxy Watch Active2 z urządzeniem przenośnym. Aby połączyć zegarek Galaxy Watch Active2 z urządzeniem przenośnym, należy zainstalować na urządzeniu przenośnym aplikację Galaxy Wearable.

W zależności od posiadanego urządzenia przenośnego można pobrać aplikację Galaxy Wearable z jednego z następujących źródeł:

- Urządzenia z systemem Android firmy Samsung: **Galaxy Store, Sklep Play**
- Urządzenia z systemem Android innych firm: **Sklep Play**



Aplikacji Galaxy Wearable nie można zainstalować na urządzeniach przenośnych, które nie obsługują synchronizacji z zegarkiem Galaxy Watch Active2. Należy upewnić się, że urządzenie przenośne jest zgodne z zegarkiem Galaxy Watch Active2.

## Łączenie zegarka Galaxy Watch Active2 z urządzeniem przenośnym za pośrednictwem Bluetooth

### Galaxy Watch Active2

- 1 Włącz zegarek Galaxy Watch Active2 i przeciągnij palcem w górę od dolnej krawędzi ekranu. Pojawi się ekran z informacjami dotyczącymi pobierania i instalacji aplikacji Galaxy Wearable.
- 2 Dotknij , aby wybrać używany język i postępuj zgodnie z instrukcjami wyświetlanymi na ekranie.



Aby korzystać z zegarka Galaxy Watch Active2 bez połączenia z urządzeniem przenośnym, zapoznaj się z rozdziałem [Korzystanie z zegarka Galaxy Watch Active2 bez urządzenia przenośnego](#).

### Urządzenie przenośne

- 3 Uruchom aplikację **Galaxy Wearable**.  
W razie potrzeby zaktualizuj aplikację Galaxy Wearable do najnowszej wersji.

4 Dotknij **Rozpocznij**.

5 Na ekranie wybierz rodzaj urządzenia.

Jeśli nie możesz znaleźć swojego rodzaju urządzenia, dotknij **Nie ma na liście**.

6 Postępuj zgodnie z instrukcjami wyświetlanymi na ekranie, aby zakończyć proces łączenia.

Kiedy proces łączenia będzie dobiegał końca, na ekranie urządzenia Galaxy Watch Active2 i na urządzeniu przenośnym zostanie wyświetlony samouczek. Należy postępować zgodnie z instrukcjami wyświetlanymi na ekranie, aby poznać podstawowe elementy sterujące urządzenia Galaxy Watch Active2.



- Metody łączenia i ekrany mogą się różnić w zależności od urządzenia przenośnego i wersji oprogramowania.
- Galaxy Watch Active2 jest mniejszy niż zwykłe urządzenia przenośne, zatem jakość połączenia z siecią może być niższa, zwłaszcza w miejscach ze słabym sygnałem lub słabym zasięgiem. Jeżeli zegarek Galaxy Watch Active2 będzie używany bez połączenia z urządzeniem przenośnym lub gdy połączenie Bluetooth nie jest dostępne, jakość połączenia z siecią komórkową lub Internetem może być słaba albo połączenie może być rozłączane.
- Po pierwszym połączeniu zegarka Galaxy Watch Active2 z urządzeniem przenośnym po przywróceniu na nim ustawień fabrycznych jego bateria może się szybciej rozładowywać ze względu na synchronizację danych, takich jak kontakty.
- Obsługiwane urządzenia przenośne i funkcje mogą się różnić w zależności od regionu, dostawcy usług lub producenta urządzeń.

## Łączenie zegarka Galaxy Watch Active2 z nowym urządzeniem przenośnym

Po połączeniu zegarka Galaxy Watch Active2 z nowym urządzeniem przenośnym zostanie wykonany reset zegarka Galaxy Watch Active2. Po wyświetleniu monitu przed połączeniem zegarka Galaxy Watch Active2 z nowym urządzeniem przenośnym dotknij **Backup danych**, aby bezpiecznie utworzyć kopię zapasową przechowywanych danych. Więcej informacji o tworzeniu kopii zapasowej danych zegarka Galaxy Watch Active2 można znaleźć w rozdziale [Zarządzanie danymi przechowywanymi w pamięci zegarka Galaxy Watch Active2](#).

- 1 Na ekranie aplikacji, dotknij  (**Ustawienia**) → **Połącz z nowym telefonem** → .

Połączenie między zegarkiem Galaxy Watch Active2 i urządzeniem przenośnym zostanie zakończone. Po miękim zerowaniu urządzenie automatycznie przejdzie do trybu parowania Bluetooth.

- 2 Na nowym urządzeniu przenośnym uruchom aplikację **Galaxy Wearable**, aby połączyć się z urządzeniem Galaxy Watch Active2.



Jeżeli urządzenie przenośne jest już połączone z innym urządzeniem, należy uruchomić na nim aplikację **Galaxy Wearable** i dotknąć  → **Dodaj nowe urządzenie**, aby połączyć z nowym urządzeniem.

## Połączenie zdalne

Zegarek Galaxy Watch Active2 i urządzenie przenośne łączą się za pośrednictwem Bluetooth. Jeśli połączenie Bluetooth jest niedostępne, można zdalnie połączyć urządzenie Galaxy Watch Active2 z urządzeniem przenośnym przy użyciu swojego konta Samsung, za pośrednictwem sieci komórkowej lub Wi-Fi. Dzięki temu można nadal otrzymywać powiadomienia z urządzenia przenośnego.



Jeśli funkcja ta nie jest włączona, na urządzeniu przenośnym uruchom aplikację **Galaxy Wearable**, dotknij **Start** → **Konto i kopia zapasowa**, a następnie dotknij przełącznika **Połączenie zdalne**, aby włączyć tę funkcję.

## Korzystanie z zegarka Galaxy Watch Active2 bez urządzenia przenośnego

Z zegarka Galaxy Watch Active2 można korzystać bez łączenia go z urządzeniem przenośnym. Można wygodnie korzystać z zegarka Galaxy Watch Active2 bez łączenia go z urządzeniem przenośnym podczas aktywności na wolnym powietrzu, np. wspinaczki górskiej lub ćwiczeń. Ustawienie korzystania z zegarka Galaxy Watch Active2 bez urządzenia przenośnego jest możliwe podczas pierwszego włączenia lub resetowania zegarka Galaxy Watch Active2.



- Niektóre funkcje są niedostępne w przypadku korzystania z zegarka Galaxy Watch Active2 bez połączenia z urządzeniem przenośnym.
- Odwiedź witrynę [www.samsung.pl](http://www.samsung.pl), aby przeczytać uwagi prawne przedstawiane podczas pierwszego użycia trybu Bez połączenia z telefonem.

- 1 Włącz zegarek Galaxy Watch Active2 i przeciągnij palcem w górę od dolnej krawędzi ekranu.
- 2 Dotknij  i wybierz język.
- 3 Dotknij , przewiń w dół ekranu i dotknij **tutaj**.
- 4 Zapoznaj się z informacją i dotknij **Kontynuuj**.
- 5 Zapoznaj się z obowiązkowymi warunkami użytkowania i dotknij **Akceptuj**.
- 6 Zapoznaj się z dodatkowymi warunkami użytkowania, wybierz akceptowane warunki użytkowania, a następnie dotknij **Dalej**.
- 7 Zaloguj się na konto Samsung.
- 8 Aby przywrócić dane, przywróć dane z innego urządzenia Galaxy Watch Active2 przechowywane na koncie Samsung.
- 9 Podłącz urządzenie do sieci komórkowej.



Ten krok nie pojawia się, kiedy stosujesz model z połączeniem Bluetooth.



10 Ustaw strefę czasową, datę i godzinę.



Ten krok nie pojawia się, kiedy stosujesz model z połączeniem LTE.

11 Ustaw kod PIN do przywracania danych lub tworzenia kopii zapasowej danych.



Na ekranie aplikacji dotknij  (**Ustawienia**) → **Podłącz do telefonu** →  i wprowadź PIN, aby połączyć zegarek Galaxy Watch Active2 z urządzeniem przenośnym, korzystając z zegarka bez urządzenia przenośnego.

## Sterowanie ekranem

### Pierścień

Ekran zegarka Galaxy Watch Active2 jest wyposażony w pierścień na brzegu ekranu. Przesuń pierścień w prawo lub w lewo, aby łatwo sterować różnymi funkcjami zegarka Galaxy Watch Active2.

Na ekranie aplikacji dotknij  (**Ustawienia**) → **Zaawansowane** → **Dotknij ramki** i dotknij przełącznika, aby włączyć tę funkcję.



Nie należy korzystać z pierścienia w pobliżu pól magnetycznych, ponieważ mogą powodować one zakłócenia w wewnętrznych magnesach pierścienia i być przyczyną jego nieprawidłowego działania.



Jeśli pierścień nie działa prawidłowo, urządzenie należy oddać do centrum serwisowego firmy Samsung. Nie wolno samodzielnie rozbierać urządzenia Galaxy Watch Active2.

## Przewijanie przez ekrany

Przesuń pierścień, aby wyświetlić inne ekrany. Na ekranie Zegarek przesuń pierścień w kierunku przeciwnym do ruchu wskazówek zegara, aby wyświetlić powiadomienia.

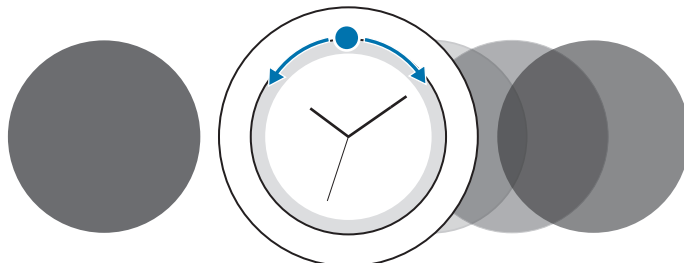

## Wybór elementu

Przesuń pierścień, aby przełączać się między pozycjami. Podczas przesuwania pierścienia wskaźnik zaznaczenia będzie się poruszać w tym samym kierunku, zaznaczając daną pozycję.

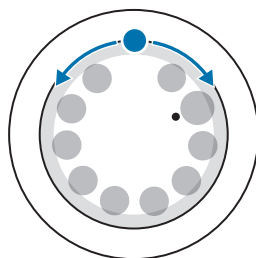

## Regulacja wartości wejściowych

Przesuń pierścień, aby wyregulować głośność i jasność. Regulując jasność, przesuń pierścień zgodnie z kierunkiem ruchu wskazówek zegara, aby rozjaśnić ekran.

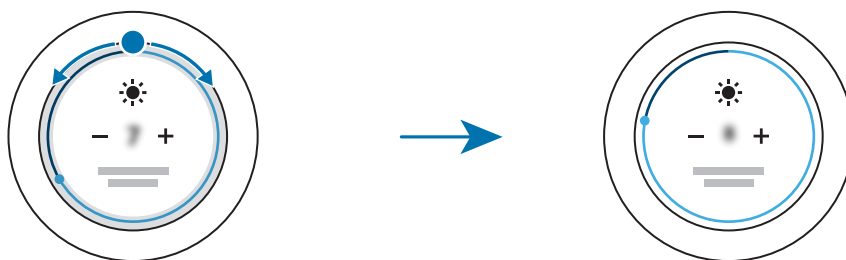



## Ekran dotykowy



- Nie należy dopuszczać do zetknięcia się ekranu dotykowego z innymi urządzeniami elektrycznymi. Wyładowania elektrostatyczne mogą spowodować nieprawidłowe działanie ekranu dotykowego.
- Aby uniknąć uszkodzenia ekranu dotykowego, nie należy go dotykać ostrymi przedmiotami ani zbyt mocno naciskać palcami.
- Zaleca się powstrzymanie od wyświetlania nieruchomych obrazów na części lub całości ekranu dotykowego przez długi okres. W przeciwnym razie może to doprowadzić do wystąpienia powidoku (wypalenia ekranu) lub smużenia.



- Dotyk w pobliżu brzegów ekranu, które znajdują się poza obszarem sterowania dotykiem, może nie być rozpoznawany przez zegarek Galaxy Watch Active2.
- Zalecana jest obsługa ekranu dotykowego za pomocą palców.
- Ekran dotykowy może nie działać po włączeniu trybu blokady wodnej.

## Dotknięcie

Aby uruchomić aplikację, wybrać opcję menu lub nacisnąć przycisk na ekranie, dotknij tej aplikacji, opcji lub przycisku palcem.

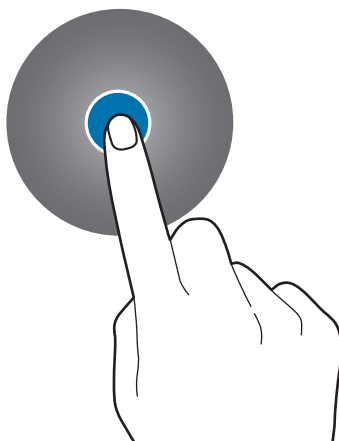

## Dotknięcie i przytrzymanie

Dotknij i przytrzymaj ekran przez dwie lub więcej sekund, aby uzyskać dostęp do trybu edycji lub aby wyświetlić dostępne opcje.

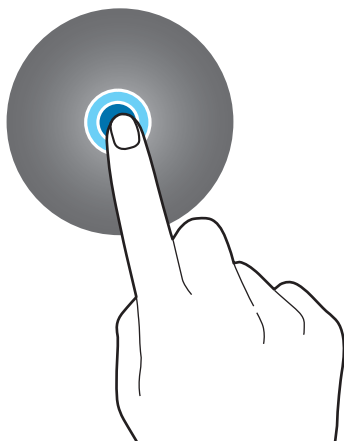

## Przeciąganie

Aby przenieść element, dotknij go i przytrzymaj, a następnie przeciągnij w nowe miejsce.

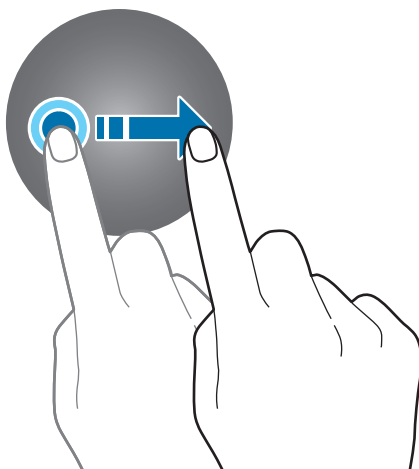

## Dwukrotne dotknięcie

Dotknij dwukrotnie obrazu, aby powiększyć go lub pomniejszyć.

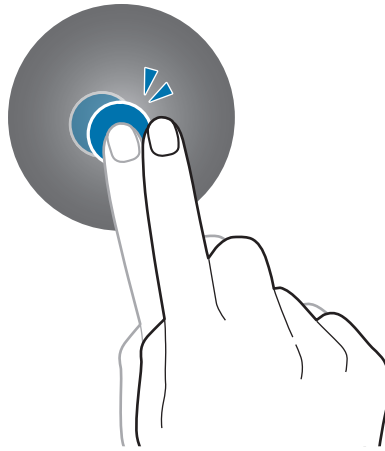

## Rozsuwanie i zsuwanie palców

Rozsuń lub zsuń dwa palce na obrazie, aby powiększyć go lub pomniejszyć.

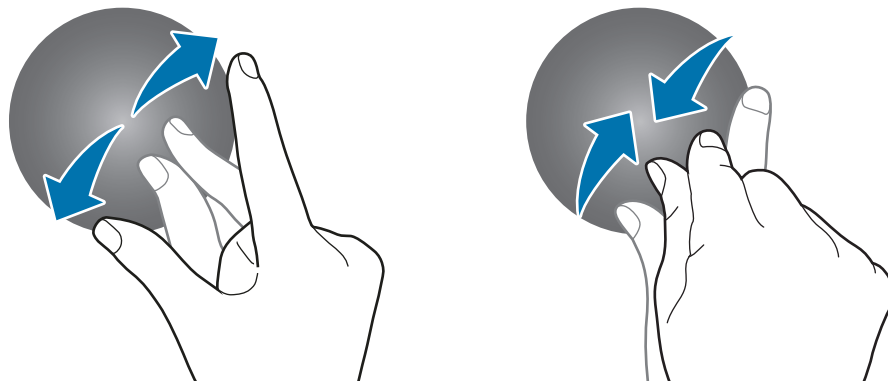

## Przesuwanie

Przesuń szybko w lewo lub w prawo, aby wyświetlić inny panel.

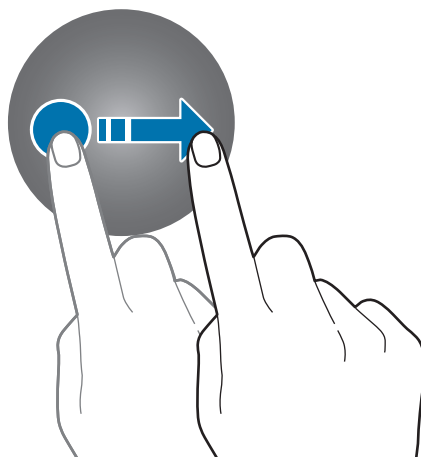

## Elementy ekranu

Ekran zegarka jest punktem wyjściowym, z którego można uzyskać dostęp do wszystkich ekranów urządzenia Galaxy Watch Active2.

Możesz przeglądać widżety lub otwierać panel powiadomień, przesuając po ekranie lub pierścieniu.

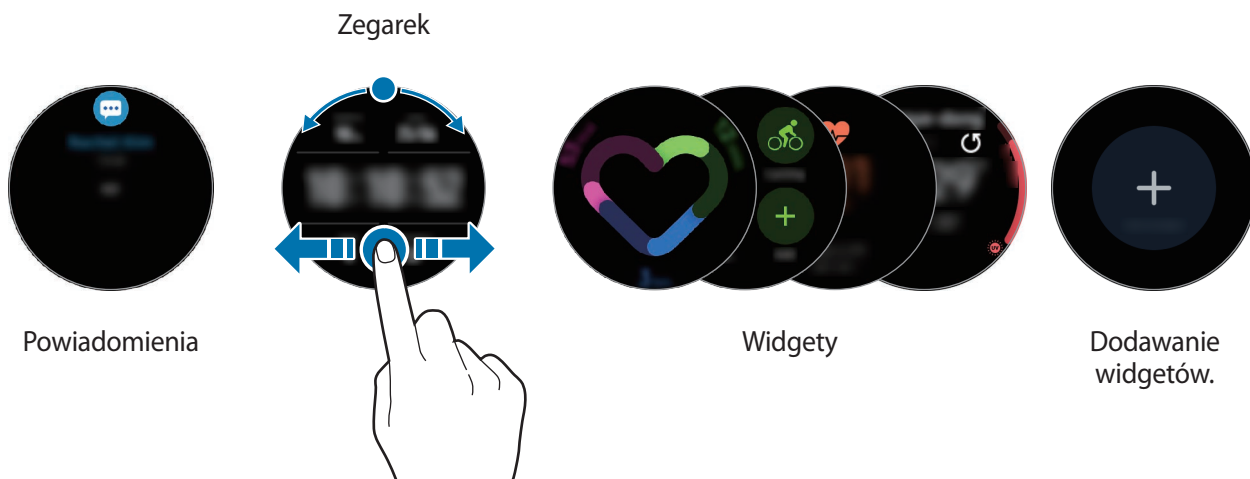

Dostępne widżety i powiadomienia oraz ich rozmieszczenie zależą od wersji oprogramowania.

### Dodawanie widżetów

Na ekranie startowym można dodać więcej widżetów.

Przewiń ekran w lewo, dotknij **+**, a następnie wybierz widżet. Wybrany widżet pojawi się w nowym panelu.

### Przesuwanie widżetów

Dotknij widżetu i przytrzymaj go, a następnie przeciągnij go w żądane miejsce.

### Usuwanie widżetów

Dotknij i przytrzymaj widżet, a następnie dotknij **-**.

## Włączanie i wyłączanie ekranu

Aby włączyć ekran, naciśnij klawisz strony domowej lub klawisz wstecz.

Istnieje możliwość włączenia ekranu dotykając go. Jeżeli ekran nie włączy się po dotknięciu ekranu, na ekranie aplikacji dotknij  (Ustawienia) i dotknij **Zaawansowane** → **Budzenie dotykiem**, a następnie dotknij przełącznika, aby włączyć tę funkcję.

Aby wyłączyć ekran, zakryj go dłonią. Ekran wyłączy się automatycznie, również jeśli urządzenie Galaxy Watch Active2 nie jest używane przez określony czas.

Istnieje możliwość włączenia ekranu za pomocą funkcji gestu wznawiania pracy. Na ekranie aplikacji dotknij  (Ustawienia) → **Zaawansowane** → **Gest budzenia** i dotknij przełącznika, aby włączyć tę funkcję.

## Przełączanie ekranu

### Przełączanie między ekranem zegarka i aplikacji

Naciśnij klawisz strony domowej na ekranie zegarka, aby otworzyć ekran aplikacji.

Aby powrócić do ekranu zegarka, naciśnij klawisz strony domowej.



### Ekran aplikacji

Na ekranie aplikacji wyświetlane są ikony aplikacji zainstalowanych na zegarku Galaxy Watch Active2.

Aby przełączyć do następnej lub poprzedniej aplikacji, przesunąć pierścień lub przesunąć po ekranie w lewo lub w prawo.



Dostępne aplikacje mogą się różnić w zależności od wersji oprogramowania.



## Otwieranie aplikacji

Na ekranie aplikacji dotknij ikony aplikacji, aby ją uruchomić.

Aby uruchomić aplikację z listy ostatnio używanych aplikacji, na ekranie aplikacji dotknij  (**Ostatnie aplikacje**).

Alternatywnie przesunąć pierścień w prawo lub przesunąć na ekranie Zegarek w lewo i z widgetu **Skróty aplikacji** wybierz ostatnio uruchomioną aplikację lub często używane aplikacje, aby ją uruchomić.



Aby dodać żadaną aplikację do widgetu **Skróty aplikacji**, dotknij  i dodaj aplikację. Jeśli nie ma miejsca na dodanie często wykorzystywanych aplikacji, dotknij ekranu i przytrzymaj go, dotknij **Edytuj**, a następnie dotknij  na poprzednio dodanej aplikacji w celu dodania kolejnej.

## Zamykanie aplikacji

1 Na ekranie aplikacji dotknij  (**Ostatnie aplikacje**).

2 Przesunąć pierścień lub przesunąć na ekranie w lewo lub w prawo, aby zamknąć aplikację.

3 Dotknij .

Aby zamknąć wszystkie uruchomione aplikacje, dotknij **Zamknij wszyst.**

## Wracanie do poprzedniego ekranu

Aby powrócić do poprzedniego ekranu, naciśnij klawisz wstecz.

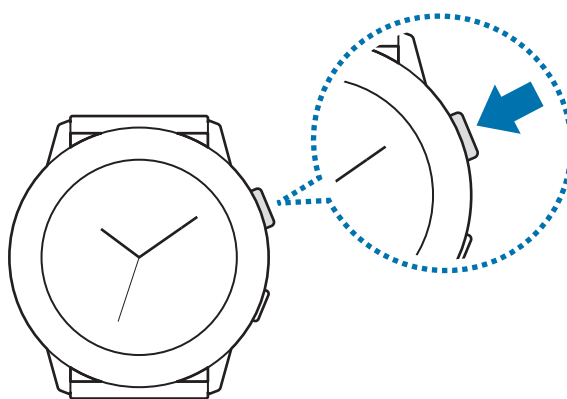

## Ekran blokady

Użyj funkcji blokowania ekranu w celu ochrony informacji osobistych przez uniemożliwienie innym osobom uzyskania dostępu do zegarka Galaxy Watch Active2. Po włączeniu funkcji blokowania ekranu do każdorazowego jego odblokowania zegarkowi Galaxy Watch Active2 będzie potrzebny służący do tego kod.

### Ustawianie blokady ekranu

Na ekranie aplikacji dotknij  (Ustawienia) → **Bezpieczeństwo** → **Blokada** → **Typ** i wybierz metodę blokowania.

- **Symbol:** aby odblokować ekran, narysuj palcem wzór łączący co najmniej cztery kropki.
- **Kod PIN:** aby odblokować ekran, wprowadź PIN składający się z cyfr.

## Zegarek

### Ekran zegarka

Na tym ekranie można sprawdzać bieżącą godzinę lub przeglądać inne informacje. Jeśli wyświetlany jest ekran inny niż zegarka, naciśnij klawisz strony domowej, aby powrócić na ekran zegarka.

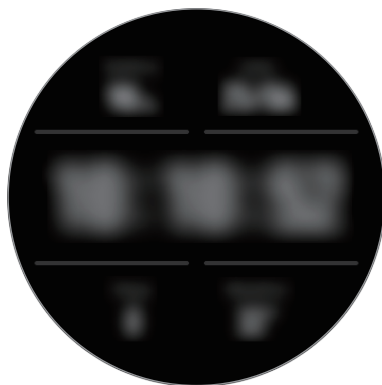



## Zmiana tarczy zegarka

Dotknij ekranu Zegarek i przytrzymaj go, a następnie przesunąć pierścień lub przesunąć palcem po ekranie w lewo lub w prawo, a potem wybierz tarczę zegarka.

Aby dostosować tarczę zegarka, dotknij **Dostosuj**, pierścień lub przesunąć po ekranie w lewo lub w prawo, aby przejść do żądanej opcji, a następnie zmień ją.

Aby wyświetlić dostępne tarcze zegarka i wybrać jedną z nich, dotknij ekranu Zegarek i przytrzymaj go, a następnie szybko przesunąć pierścień. Jednak funkcja **Dostosuj** będzie niedostępna.

Aby pobrać więcej tarcz zegarka z aplikacji **Galaxy Store**, dotknij **Galaxy Store**.

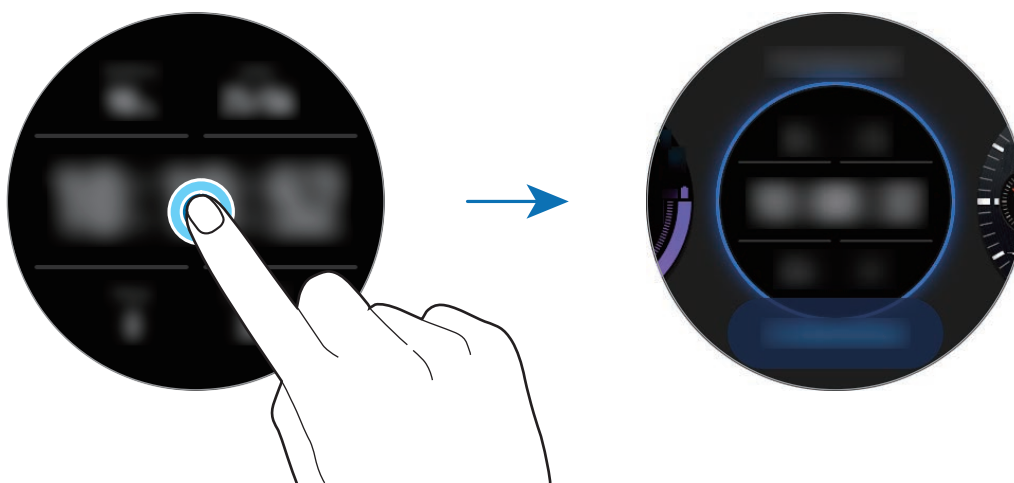

Można również zmienić tarczę zegarka. Na ekranie aplikacji dotknij  (**Ustawienia**) → **Tarcze zegarka** → **Wybierz tarczę zegarka**.

Tarczę zegarka Galaxy Watch Active2 można również zmienić za pośrednictwem urządzenia przenośnego. Na urządzeniu przenośnym uruchom aplikację **Galaxy Wearable** i dotknij **Tarcze zegarka** lub **Odkryj**.

Aby pobrać więcej tarcz zegarka ze sklepu **Galaxy Store**, dotknij **Odkryj** → **Wyświetl więcej** na **Najpopularniejsze tarcze zegarka**.

## Dostosowywanie tarczy zegarka za pomocą zdjęcia

Na tarczy zegarka można umieścić zdjęcie po zaimportowaniu zdjęcia z urządzenia przenośnego. Więcej informacji o importowaniu zdjęć z urządzenia przenośnego można znaleźć w rozdziale [Importowanie obrazów z urządzenia przenośnego](#).

1 Dotknij ekranu Zegarek i przytrzymaj go, a następnie przesunąć pierścień lub przesunąć palcem na ekranie w lewo lub w prawo, a potem dotknij **Dostosuj** na tarczy zegarka **Moje zdjęcie+**.

2 Dotknij ekranu, a następnie dotknij **Dodaj zdjęcie**.

3 Wybierz zdjęcie, które ma być użyte jako tarcza zegarka, i dotknij **OK** → **OK**.

Przesuwanie pierścienia umożliwia przybliżanie i oddalanie zdjęcia. Alternatywnie można też dotknąć dwukrotnie zdjęcia, rozsunąć na nim palce lub je zsunąć. Kiedy zdjęcie zostanie przybliżone, przeciągnij palcem po ekranie, aby pojawiła się na nim konkretna część zdjęcia.





Aby dodać kolejne zdjęcia, przesunąć pierścień w prawo albo przesunąć palcem na ekranie w lewo i wybierz **Dodaj zdjęcie**. Można dodać do dwudziestu zdjęć, które będą używane jako tarcze zegarka. Zdjęcia dodane będą się zmieniać kolejno.

4 Przeciągnij palcem po ekranie, aby zmienić kolor lub czcionkę, i dotknij **OK**.



## Włączanie funkcji zawsze włączonego zegarka

Można wybrać ustawienie, zgodnie z którym zawsze będzie wyświetlana godzina, gdy ekran jest wyłączony podczas noszenia urządzenia Galaxy Watch Active2.

Na panelu szybkiego dostępu dotknij . Alternatywnie na ekranie aplikacji dotknij  (**Ustawienia**) → **Tarcze zegarka** → **Zegarek zawsze włączony**, a następnie dotknij przełącznika, aby włączyć tę funkcję.

## Tryb Tylko zegarek

Możesz używać urządzenia Galaxy Watch Active2 w trybie Tylko zegarek. W trybie Tylko zegarek wyświetlana jest tylko godzina i nie można używać innych funkcji.

Na panelu szybkiego dostępu dotknij . Alternatywnie na ekranie aplikacji dotknij  (**Ustawienia**) i dotknij **Bateria**, aby otworzyć menu zarządzania baterią. Następnie wybierz **Tylko zegarek** i dotknij .

Aby wyłączyć tryb Tylko zegarek, naciśnij i przytrzymaj klawisz strony domowej przez dłużej niż trzy sekundy.

## Powiadomienia

### Panel powiadomień

Na panelu powiadomień można sprawdzać powiadomienia, takie jak powiadomienia o nowych wiadomościach lub nieodebranych połączeniach. Na ekranie Zegarek przesunąć pierścień w lewo lub przesunąć palcem na ekranie w prawo, aby otworzyć panel powiadomień. W przypadku niesprawdzonych powiadomień na ekranie Zegarek widoczna będzie pomarańczowa kropka.

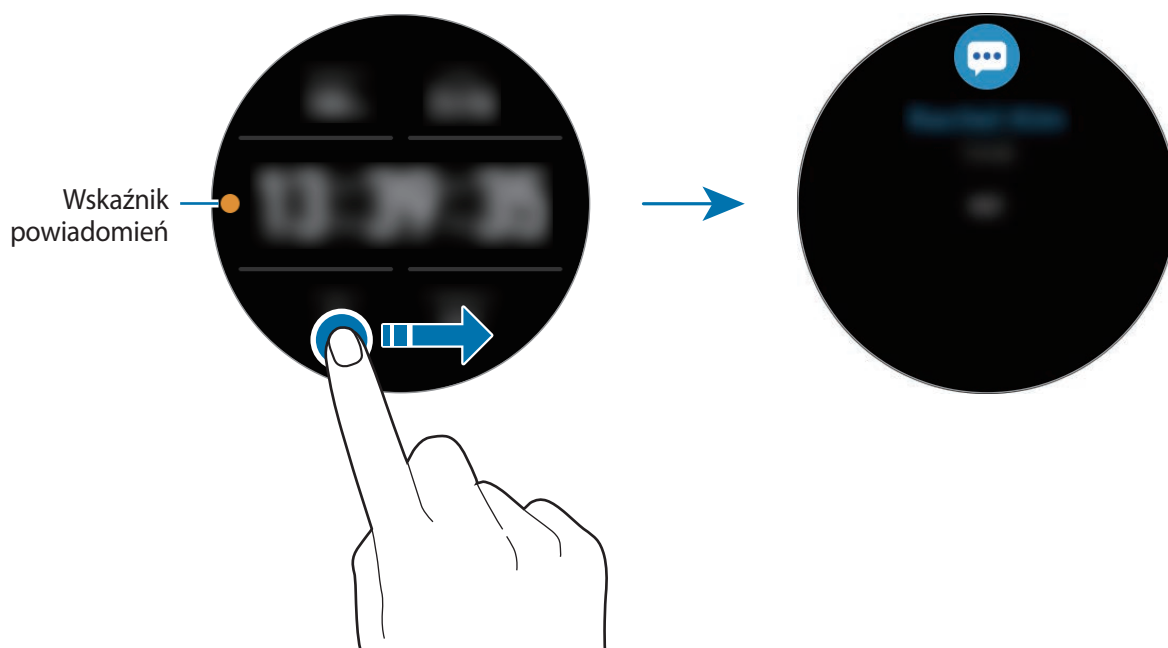

## Wyświetlanie powiadomień przychodzących

Po otrzymaniu powiadomienia informacje o nim, takie jak typ powiadomienia lub godzina jego otrzymania, zostaną wyświetlone na ekranie. Po odebraniu więcej niż dwóch powiadomień przesunąć pierścień albo przesunąć palcem na ekranie w lewo lub w prawo, aby wyświetlić więcej powiadomień.

Dotknij powiadomienia, aby wyświetlić szczegóły.

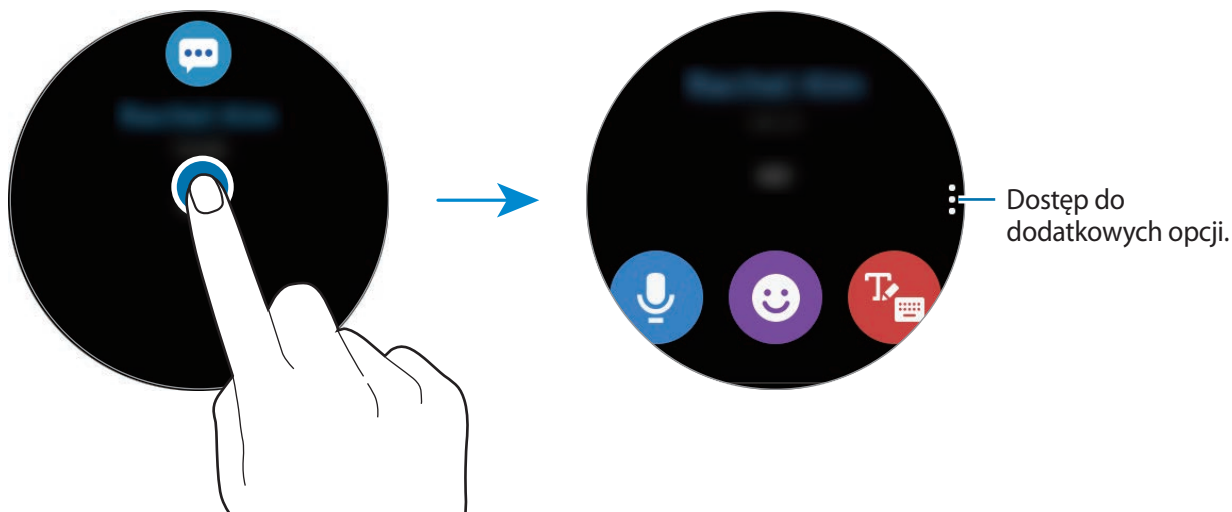

## Usuwanie powiadomień

Usuń powiadomienie, przesuwając w górę ekranu w widoku powiadomienia.

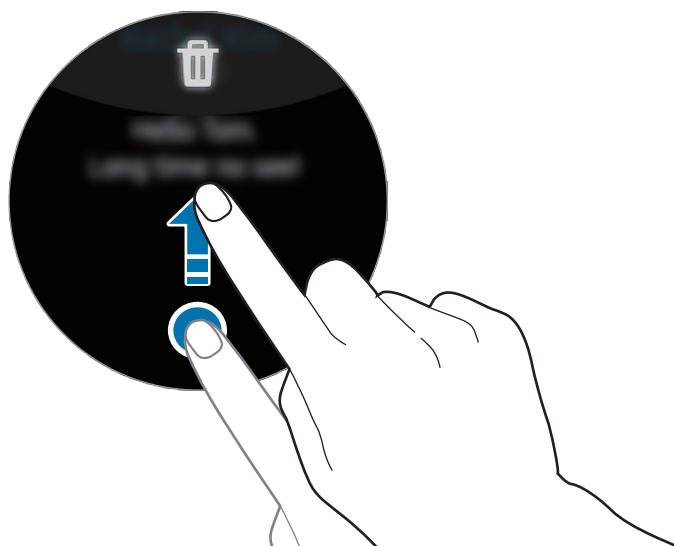

## Wybór aplikacji do odbierania powiadomień

Możliwe jest wybranie aplikacji na urządzeniu przenośnym, z których dozwolone jest odbieranie powiadomień na zegarku Galaxy Watch Active2.

- 1 Na urządzeniu przenośnym uruchom aplikację **Galaxy Wearable** i dotknij **Start** → **Powiadomienia**, a następnie dotknij przełącznika.
- 2 Dotknij **Aplikacje z wł. powiadomieniami** i dotknij przełącznika obok aplikacji, których powiadomienia mają być przesyłane do urządzenia Galaxy Watch Active2.

## Panel szybkiego dostępu

Ten panel umożliwia wyświetlanie aktualnego stanu i konfigurowanie ustawień urządzenia Galaxy Watch Active2.

Przeciągnij palcem w dół od górnej krawędzi ekranu.

Przesuń pierścień lub przesuń na ekranie w lewo lub w prawo, aby przełączyć na następny lub poprzedni panel szybkiego dostępu.

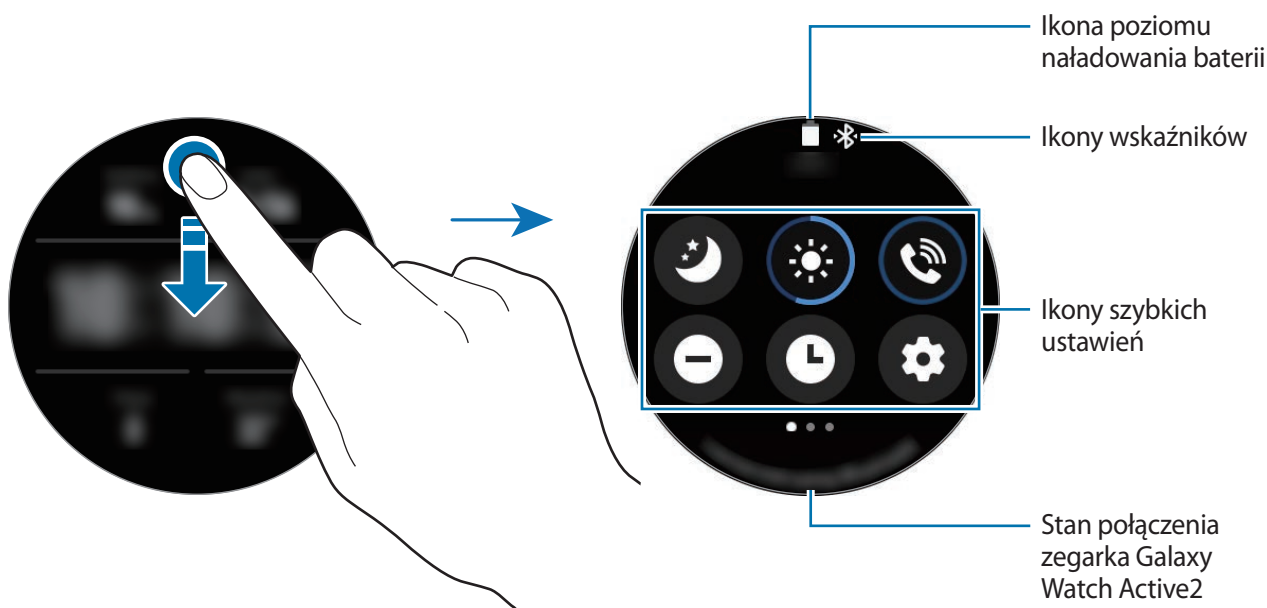

## Sprawdzanie ikon wskaźników

Ikony wskaźników są wyświetlane na górze panelu szybkiego dostępu. Wskazują one bieżący stan urządzenia Galaxy Watch Active2. W poniższej tabeli przedstawiono najczęściej spotykane ikony.



Ikony wskaźników mogą wyglądać inaczej w zależności od regionu, operatora sieci lub modelu.















Ikona	Znaczenie
	Funkcja Bluetooth podłączona
	Funkcja Bluetooth odłączona
	Siła sygnału
	Zestaw słuchawkowy Bluetooth podłączone
<b>3G</b>	Połączenie z siecią 3G
<b>LTE</b>	Połączenie z siecią LTE
	Połączenie z siecią Wi-Fi
	Poziom naładowania baterii

## Sprawdzanie ikon szybkich ustawień

Ikony szybkich ustawień są wyświetlane na panelu szybkiego dostępu. Dotknij ikony, aby zmienić podstawowe ustawienia lub łatwo uruchomić żądaną funkcję.

Więcej informacji o dodawaniu nowych ikon do panelu szybkiego dostępu można znaleźć w rozdziale [Zmiana ikon szybkich ustawień](#).

Ikona	Znaczenie
	Włączanie trybu „Dobranoc”
	Dostosowywanie jasności
	Otwieranie menu głośności
	Włączanie trybu „Nie przeszkadzać”
	Włączanie funkcji zawsze włączonego zegarka
	Uruchom aplikację <b>Ustawienia</b> .
	Włączanie trybu teatru

Ikona	Znaczenie
	Włączanie funkcji flesza.
	Włączanie trybu oszczędzania energii
	Włączanie trybu samolotowego
	Włączanie trybu blokady wodnej
	Połącz się z siecią Wi-Fi lub ustaw automatyczne łączenie się z siecią Wi-Fi
	Podłączanie zestawu słuchawkowego Bluetooth
	Włączanie funkcji informacji o lokalizacji
	Otwieranie menu zarządzania baterią
	Uruchomianie aplikacji <b>Znajdź telefon</b>
	Włączanie trybu dźwięku, wibracji lub cichego
	Nawiązywanie połączenie z siecią komórkową (tylko modele z obsługą LTE)
	Włączanie funkcji NFC
	Odtwarzanie lub wstrzymywanie muzyki
	Włączanie funkcji czułości dotyku

## Zmiana ikon szybkich ustawień

Można edytować ikony na panelu szybkiego dostępu.

### Dodawanie ikon szybkich ustawień

Dotknij żądanej ikony szybkich ustawień na panelu szybkiego dostępu i przytrzymaj ją, a następnie dotknij , potem wybierz funkcję, która ma być umieszczona na panelu szybkiego dostępu.

Ikona wybranej funkcji zostanie dodana do panelu szybkiego dostępu.

### Usuwanie ikon szybkich ustawień

Na panelu szybkiego dostępu dotknij ikony szybkich ustawień, która ma być usunięta, i przytrzymaj ją, a następnie dotknij .

Ikona szybkich ustawień zostanie usunięta.



Można także edytować panel szybkiego dostępu. Na ekranie aplikacji dotknij  (Ustawienia) → **Zaawansowane** → **Edytuj szybkie ustawienia**

## Włączanie trybu „Dobranoc”

Włączanie trybu „Dobranoc” na czas snu.

Na panelu szybkiego dostępu dotknij .

Przychodzące połączenia zostaną wyciszone, a ekran nie będzie włączany po odebraniu połączeń przychodzących. Ponadto zostaną wyciszone wszystkie powiadomienia poza alarmami, a ekran nie będzie włączany po odebraniu powiadomień. Automatycznie wyłączone zostaną funkcja Gest wybudzenia i funkcja Zegarek zawsze włączony.

## Dostosowywanie jasności

Jasność wyświetlacza Galaxy Watch Active2 można dopasować w razie potrzeby.

Na panelu szybkiego dostępu dotknij  i dostosuj jasność, przesuając pierścień albo dotykając **+** lub **-**.

## Otwieranie menu głośności

Istnieje możliwość dostosowywania poziomu głośności zegarka Galaxy Watch Active2.

Na panelu szybkiego dostępu dotknij , przesuń pierścień albo przesuń w lewo lub w prawo po ekranie, aby przejść do żądanego poziomu głośności, a następnie zmień ją, przesuwając pierścień lub dotykając **+** lub **-**.



Gdy funkcja Voice Assistant jest włączona, możesz też dostosować głośność dostępności.

## Włączanie trybu „Nie przeszkadzać”

Przychodzące połączenia zostaną wyciszone, a ekran nie będzie włączany po odebraniu połączeń przychodzących. Ponadto zostaną wyciszone wszystkie powiadomienia poza alarmami, a ekran nie będzie włączany po odebraniu powiadomień.

Na panelu szybkiego dostępu dotknij  i wybierz żądaną opcję „Nie przeszkadzać”.

Ikona  będzie wyświetlana u góry ekranu zegarka.



## Włączanie funkcji zawsze włączonego zegarka

Można wybrać ustawienie, zgodnie z którym zawsze będzie wyświetlana godzina, gdy ekran noszonego urządzenia Galaxy Watch Active2 jest włączony.

Na panelu szybkiego dostępu dotknij .

Po włączeniu tej funkcji bateria będzie się wyładowywać szybciej niż przy normalnym użytkowaniu.

## Uruchomianie aplikacji Ustawienia

Uruchom aplikację **Ustawienia**, aby skonfigurować różne funkcje zegarka Galaxy Watch Active2.

Na panelu szybkiego dostępu dotknij .

Zostanie uruchomiona aplikacja **Ustawienia**.

## Włączanie trybu teatru

Włączenie trybu teatru do oglądania filmów.

Na panelu szybkiego dostępu dotknij  i wybierz żądany tryb kinowy.

Ikona  będzie wyświetlana u góry ekranu zegarka. Przychodzące połączenia zostaną wyciszone, a ekran nie będzie włączany po odebraniu połączeń przychodzących. Ponadto zostaną wyciszone wszystkie powiadomienia, w tym alarmy, a ekran nie będzie włączany po odebraniu powiadomień lub uruchomieniu alarmu. Automatycznie wyłączone zostaną funkcja Gest wybudzenia i funkcja Zegarek zawsze włączony.

## Włączanie funkcji flesza.

Ekranu zegarka Galaxy Watch Active2 można używać jako flesza.

Na panelu szybkiego dostępu dotknij .

Dotknij ekranu, aby dostosować jasność funkcji flesza.

## Włączanie trybu oszczędzania energii

Tryb oszczędzania energii umożliwia wyłączenie niektórych funkcji urządzenia Galaxy Watch Active2 i ograniczenie zużycia baterii.

Na panelu szybkiego dostępu dotknij .

Kolory są wyświetlane na ekranie jako odcienie szarości. Więcej informacji można znaleźć w rozdziale [Tryb oszczędzania energii](#).

## Włączanie trybu samolotowego

Tryb samolotowy można włączyć podczas wchodzenia na pokład samolotu. Włączenie tej funkcji uniemożliwia korzystanie z aplikacji wymagających połączenia sieciowego, ale pozwala na używanie innych funkcji jak zwykle.

Na panelu szybkiego dostępu dotknij .

Ikona  będzie wyświetlana u góry ekranu zegarka.

## Włączanie trybu blokady wodnej

Tryb Blokada wodna można włączyć podczas ćwiczeń w wodzie.

Na panelu szybkiego dostępu dotknij .

Automatycznie wyłączone zostaną ekran dotykowy, funkcja Gest wybudzenia, a także funkcja Zegarek zawsze włączony.

Naciśnij i przytrzymaj klawisz strony domowej, aż zostanie wyświetlony okrąg, aby wyłączyć tryb blokady wodnej.

## Podłączanie do sieci Wi-Fi

Ręcznie połącz się z siecią Wi-Fi lub włącz automatyczne łączenie się z siecią Wi-Fi.

Na panelu szybkiego dostępu dotknij  lub .

Zostanie nawiązane połączenie z siecią Wi-Fi lub połączenie to zostanie rozłączone. Połączenie z siecią Wi-Fi zostanie nawiązane automatycznie po wyświetleniu .



Ikona  nie pojawia się, a sieć Wi-Fi nie łączy się automatycznie, kiedy zegarek Galaxy Watch Active2 jest używany bez połączenia z urządzeniem przenośnym.

## Podłączanie zestawu słuchawkowego Bluetooth

Podłączenie zestawu słuchawkowego Bluetooth pozwala na słuchanie muzyki i jednoczesne prowadzenie rozmów telefonicznych.

Na panelu szybkiego dostępu dotknij .

Zostaje włączona funkcja Bluetooth. Zostanie teraz wyszukana lista dostępnych zestawów słuchawkowych Bluetooth. Jeśli dostępny jest poprzednio używany zestaw Bluetooth, zostanie on automatycznie podłączony.

## Włączanie funkcji informacji o lokalizacji

Włączając informacje o lokalizacji, można używać danych GPS i danych dotyczących lokalizacji w niektórych aplikacjach.

Na panelu szybkiego dostępu dotknij .

## Otwieranie menu zarządzania baterią

Zużyciem baterii można łatwo zarządzać w menu zarządzania baterią.

Na panelu szybkiego dostępu dotknij .

Zostanie wyświetlone menu zarządzania baterią.

## Uruchomianie aplikacji Znajdź telefon

Uruchomianie aplikacji **Znajdź telefon** i odnajdywanie telefonu po jego zawieruszeniu.

Na panelu szybkiego dostępu dotknij .

W urządzeniu przenośnym będzie emitowany dźwięk i włączy się ekran. Więcej informacji można znaleźć w rozdziale [Znajdź telefon](#).



Ta funkcja nie jest wyświetlana, gdy zegarek Galaxy Watch Active2 jest używany bez połączenia z urządzeniem przenośnym.

## Włączanie trybu dźwięku, wibracji lub cichego

Włączanie trybu dźwięku, wibracji lub cichego.

Na panelu szybkiego dostępu dotknij ,  lub .

## Podłączanie do sieci komórkowej

Możliwe jest nawiązywanie połączenia z siecią komórkową.

Na panelu szybkiego dostępu dotknij .

Zegarek Galaxy Watch Active2 zostanie połączony z siecią komórkową.



Funkcja ta nie wyświetla się w modelu Bluetooth.

## Włączanie funkcji NFC

Włącz funkcje NFC.

Na panelu szybkiego dostępu dotknij .

Funkcji NFC można używać, korzystając z anteny NFC. Więcej informacji można znaleźć w rozdziale [NFC](#).

## Odtwarzanie lub wstrzymywanie muzyki

Możliwe jest odtwarzanie lub wstrzymywanie muzyki.

Na panelu szybkiego dostępu dotknij  lub .

Zostanie odtworzona lub wstrzymana muzyka na zegarku Galaxy Watch Active2 lub połączonym urządzeniu przenośnym. Muzyki można też słuchać po podłączeniu zestawu słuchawkowego Bluetooth.

## Włączanie funkcji czułości dotyku

Funkcję czułości dotyku można włączyć, aby używać ekranu dotykowego w rękawiczkach.

Na panelu szybkiego dostępu dotknij .



W zależności do rodzaju rękawiczek ekran dotykowy może nie rozpoznać dotyku i funkcja może się nie włączyć.

## Wprowadzanie tekstu

### Wstęp

Wyświetlony zostanie ekran wprowadzania tekstu, na którym można wprowadzić tekst, np. podczas wysyłania wiadomości.



- Ekran wprowadzania tekstu może różnić się w zależności od uruchomionej aplikacji.
- Gdy zegarek Galaxy Watch Active2 jest połączony z urządzeniem przenośnym za pośrednictwem Bluetooth, ustawienia języka z urządzenia przenośnego są stosowane też na nim.

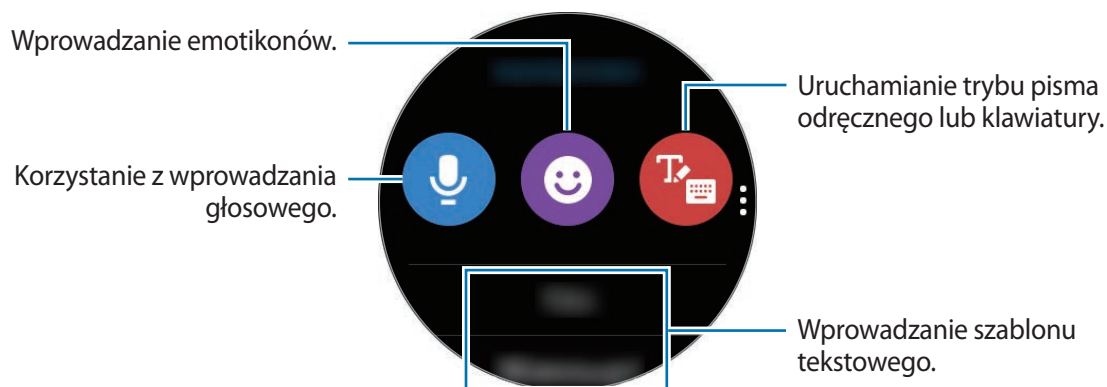

## Korzystanie z wprowadzania głosowego

Dotknij  i zacznij mówić, aby wprowadzić wiadomość.

Aby zmienić rozpoznawany język, dotknij  → **Języki wprowadz.**

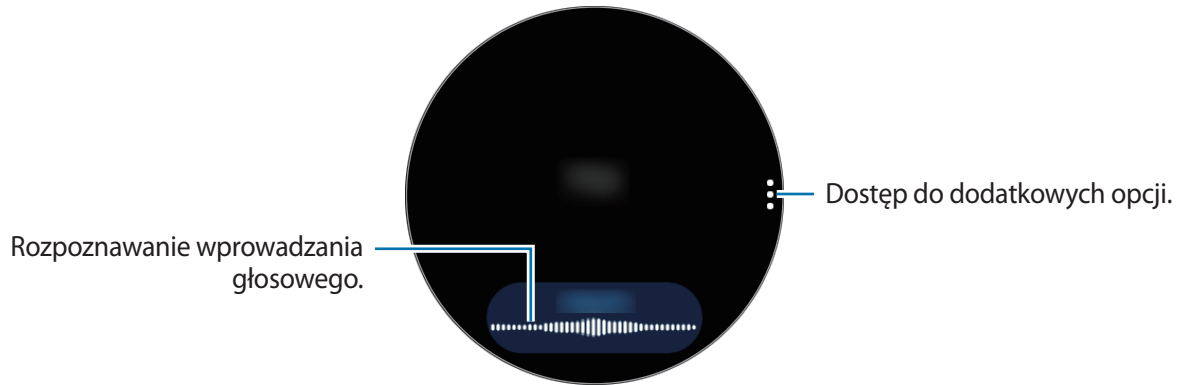

- Ta funkcja nie jest obsługiwana w niektórych językach.
- **Wskazówki dotyczące lepszego rozpoznawania głosu**
  - Mów wyraźnie.
  - Mów w cichych miejscach.
  - Nie używaj slangu ani słów obraźliwych.
  - Unikaj mówienia w dialekcie.

Urządzenie Galaxy Watch Active2 może nie rozpoznać wypowiedzianych poleceń w zależności od otoczenia i sposobu mówienia.

## Użycie emotikon

Dotknij 😊 i wybierz kategorię. Pojawi się lista emotikonów wybranej kategorii.

Aby narysować rysunek, dotknij **Rysunek** w górnej części ekranu, a następnie narysuj wiadomość.

Przesuń pierścień w lewo albo dotknij ⬅️, kiedy funkcja pierścienia dotykowego jest wyłączona, aby usunąć styl po stylu. Aby przywrócić styl, przesuń pierścień w prawo albo dotknij ➡️, kiedy funkcja pierścienia dotykowego jest wyłączona.

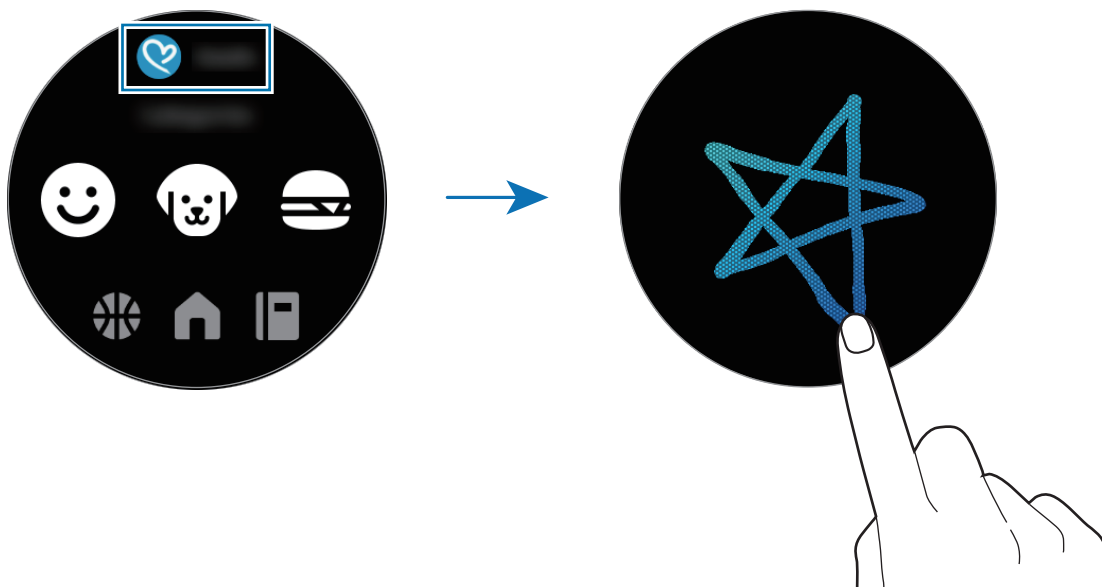

## Użycie trybu pisma odręcznego lub klawiatury

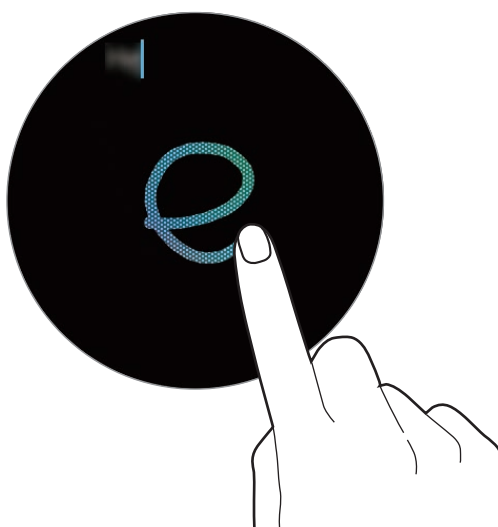

### Korzystanie z trybu pisma odręcznego

Dotknij 📝, aby włączyć tryb pisma odręcznego i napisać tekst na ekranie.



Ta funkcja może nie być dostępna w zależności od regionu.

## Korzystanie z klawiatury

Dotknij , żeby otworzyć klawiaturę. Jeżeli pojawi się tryb pisma odręcznego, przeciągnij po ekranie w prawo od lewej krawędzi ekranu wprowadzania tekstu i wybierz .

Pojawi się klawiatura.



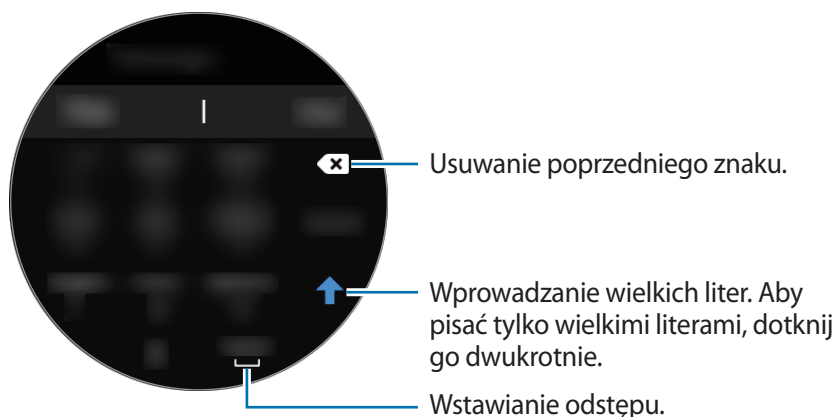

- Tekst można wprowadzać tylko w niektórych językach. Aby wprowadzić tekst, należy zmienić język wprowadzania na jeden z obsługiwanych języków.
- Wygląd klawiatury może się różnić w zależności od regionu.



## Zmianianie języka wprowadzania

Przeciągnij klawisz spacji w lewo lub w prawo, jednocześnie dotykając i przytrzymując go, aby zmienić język wpisywania w trybie tekstowym.

Aby dodać więcej języków, przesunij palcem w prawo od lewej krawędzi ekranu wprowadzania tekstu. Następnie dotknij  → **Języki wprowadzania** →  → **Języki** i wybierz język do dodania. Można dodać tylko dwa języki.

## Zmianianie trybu wprowadzania

Przeciągnij ekran w prawo od lewej krawędzi ekranu wprowadzania tekstu i wybierz żądany tryb wprowadzania. Można przełączać się między trybem tekstowym, trybem emotikonów, trybem cyfr, trybem wprowadzania głosowego, trybem pisma odręcznego i trybem znaków interpunkcyjnych.



Tryb pisma odręcznego jest dostępny w wybranych regionach.

# Aplikacje i funkcje

## Wiadomości

Za pomocą urządzenia Galaxy Watch Active2 można wyświetlać wiadomości i odpowiadać na nie.

### Przeglądanie wiadomości



Za odbieranie wiadomości podczas korzystania z roamingu mogą być naliczane dodatkowe opłaty.

1 Dotknij  (**Wiadomości**) na ekranie aplikacji.

Ewentualnie przesunij po pierścieniu w lewo lub przesunij palcem na ekranie zegarka w prawo, aby otworzyć panel powiadomień i wyświetlić nową wiadomość.

2 Przewiń listę wiadomości, a następnie wybierz kontakt, aby wyświetlić swoje rozmowy.

Aby wyświetlić wiadomość na urządzeniu przenośnym, dotknij , przesunij pierścień albo przesunij palcem w górę lub w dół na ekranie, a następnie dotknij **Pokaż w telef.**

Aby odpowiedzieć na wiadomość, wybierz tryb wprowadzania i wprowadź wiadomość.

### Wysyłanie wiadomości



- Za wysyłanie wiadomości podczas korzystania z roamingu mogą być naliczane dodatkowe opłaty.
- Maksymalna dopuszczalna liczba znaków w wiadomości SMS zależy od operatora sieci. Jeżeli wiadomość przekroczy maksymalną liczbę znaków, urządzenie ją podzieli.
- Wprowadzając treść wiadomości ze znakami narodowymi, automatycznie nastąpi zmiana kodowania na Unicode. Użycie kodowania Unicode spowoduje zmniejszenie maksymalnej liczby znaków w wiadomości o około połowę.



- 1 Dotknij  (**Wiadomości**) na ekranie aplikacji.

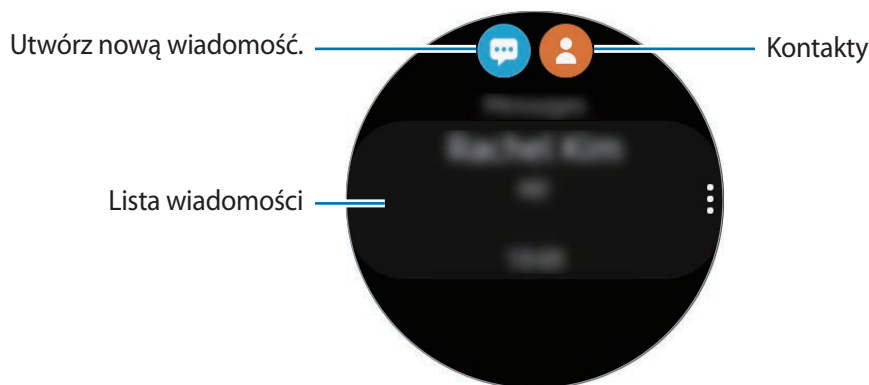

- 2 Dotknij .

Można również wybrać odbiorcę wiadomości, dotykając  na liście kontaktów.

- 3 Dodaj odbiorcę i dotknij **Dalej**.

- 4 Wybierz tryb wprowadzania i wprowadź wiadomość, a następnie dotknij **Wyślij**.

Po wybraniu szablonu tekstu dotknij .

Po wybraniu emotikony wiadomość zostanie automatycznie wysłana do odbiorców.

Wprowadzając tekst za pomocą głosu, możesz wskazać format wiadomości poprzez wybór tekstu lub audio. Jeśli ekran wyboru formatu wiadomości nie pojawia się, na ekranie aplikacji dotknij  (**Ustawienia**) → **Aplikacje** → **Wiadomości** i dotknij przełącznika **Wyślij jako audio**, aby włączyć tę funkcję.

## Usuwanie wiadomości

- 1 Dotknij  (**Wiadomości**) na ekranie aplikacji.

- 2 Przewiń listę wiadomości, a następnie wybierz kontakt, aby wyświetlić swoje rozmowy.

- 3 Dotknij , przesunąć pierścień albo przesunąć palcem w górę lub w dół na ekranie, a następnie dotknij **Usuń**.

Wiadomość zostanie usunięta zarówno z urządzenia Galaxy Watch Active2, jak i połączonego urządzenia przenośnego.

# Telefon

## Wstęp

Możliwe jest wykonywanie połączeń i sprawdzanie połączeń przychodzących i odbieranie ich. Rozmowy telefoniczne umożliwiają wewnętrzny mikrofon, głośnik lub zestaw słuchawkowy połączony przez Bluetooth.



Dźwięk może nie być wyraźnie słyszalny podczas rozmowy, a w miejscach o słabym zasięgu dostępne są tylko krótkie rozmowy.

## Odbieranie połączeń

### Odbieranie połączenia

Podczas sygnału połączenia przychodzącego przeciągnij  poza duży okrąg.

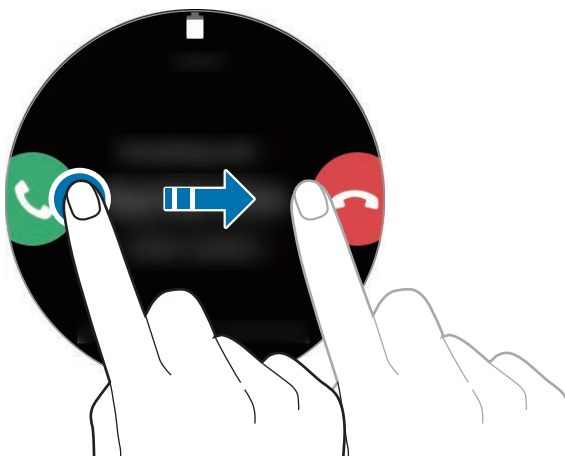

Rozmowy telefoniczne możliwe są poprzez wewnętrzny mikrofon, głośnik lub zestaw słuchawkowy połączony przez Bluetooth.

## Odrzucanie połączenia

Można odrzucać połączenia przychodzące i wysłać do osoby dzwoniącej wiadomość o odrzuceniu. Podczas sygnału połączenia przychodzącego przeciągnij  poza duży okrąg.

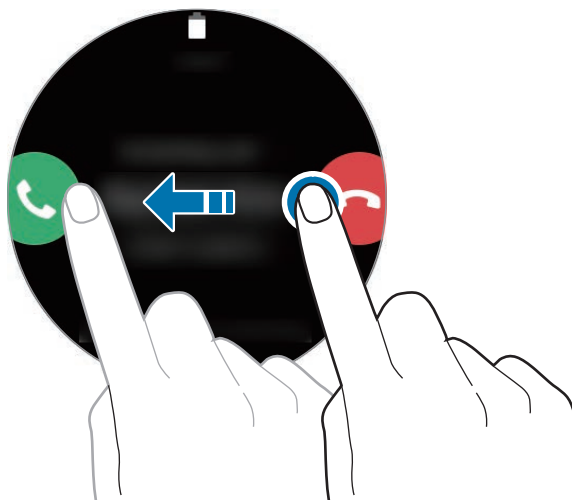

Aby po odrzuceniu połączenia przychodzącego wysłać wiadomość, przesunij w górę od dolnej krawędzi ekranu i wybierz żądaną wiadomość.

## Nieodebrane połączenia



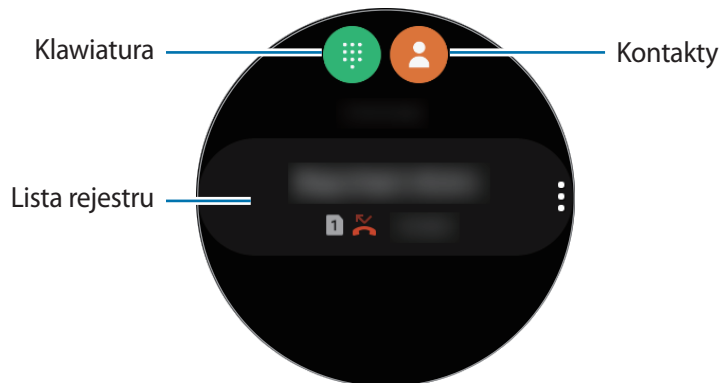

Jeżeli połączenie nie zostanie odebrane, na panelu powiadomień zostanie wyświetlone powiadomienie o nieodebranym połączeniu. Przesunij pierścień w lewo lub przesunij palcem na ekranie Zegarek w prawo, aby otworzyć panel powiadomień i wyświetlić powiadomienia o nieodebranych połączeniach. Alternatywnie dotknij  (Telefon) na ekranie aplikacji, aby wyświetlić nieodebrane połączenia.

## Nawiązywanie połączeń

Dotknij  (Telefon) na ekranie aplikacji.



Użyj jednej z następujących metod:

- Dotknij , wprowadź numer przy użyciu klawiatury, a następnie dotknij .
- Dotknij , przesunij pierścień albo przewiń listę kontaktów, wybierz kontakt, a następnie dotknij .
- Przesunij pierścień albo przewiń listę rejestru, wybierz pozycję rejestru, a następnie dotknij .

## Opcje dostępne w trakcie połączeń

### Korzystanie z ekranu Połączenie

Dostępne są następujące czynności:

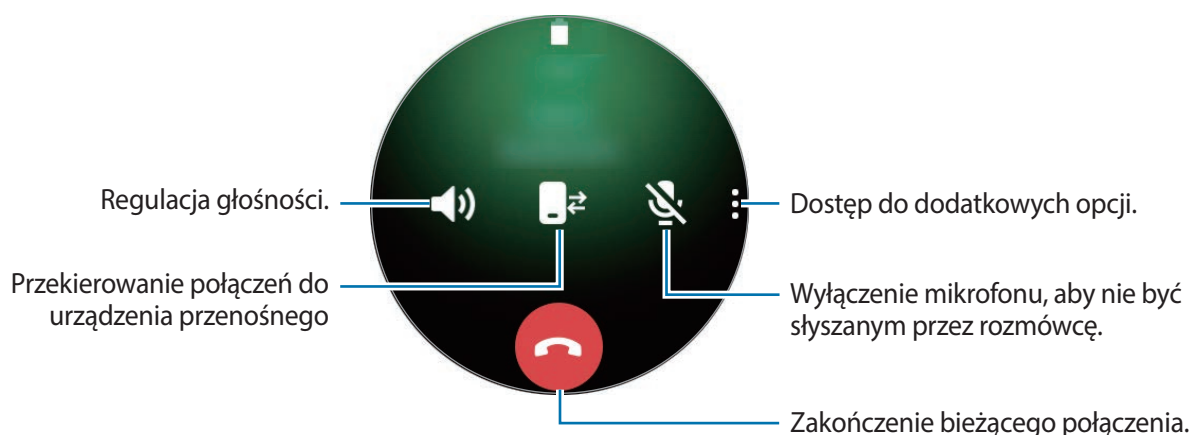

## Wykonywanie połączenia telefonicznego za pomocą zestawu słuchawkowego Bluetooth

Jeżeli zestaw słuchawkowy Bluetooth jest podłączony do zegarka Galaxy Watch Active2, można nawiązywać połączenia telefoniczne przy jego użyciu.

Jeśli zestaw słuchawkowy Bluetooth nie jest podłączony do urządzenia Galaxy Watch Active2, na ekranie aplikacji dotknij  (**Ustawienia**) → **Połączenia** → **Bluetooth** → **Dźwięk Bluetooth**. Kiedy pojawi się lista dostępnych zestawów słuchawkowych Bluetooth, wybierz ten, którego chcesz użyć.

Aby prowadzić rozmowy telefoniczne przy użyciu wewnętrznego mikrofonu lub głośnika, na ekranie połączenia dotknij .



Ta funkcja nie jest dostępna, gdy model LTE jest używany bez połączenia z urządzeniem przenośnym.

## Otwieranie klawiatury numerycznej

Dotknij  → **Klawiat**.

## Kontakty

Można w ten sposób wybrać numer lub wysłać wiadomość do osoby z listy kontaktów. Kontakty zapisane na urządzeniu przenośnym można też zapisać na zegarku Galaxy Watch Active2 po ich połączeniu.

Dotknij  (**Kontakty**) na ekranie aplikacji.





Kontakty z listy ulubionych w urządzeniu przenośnym zostaną wyświetlone na liście kontaktów w pierwszej kolejności.



Użyj jednej z następujących metod wyszukiwania:

- Na górze listy kontaktów dotknij  i wprowadź kryteria wyszukiwania.
- Przewiń listę kontaktów.
- Przesuń po prawym pasku przewijania, gdy funkcja pierścienia dotykowego jest wyłączona. Lista przewija się szybko.
- Przesuń pierścień. Szybkie przesunięcie pierścienia umożliwia przewinięcie listy alfabetycznie, od pierwszej litery.

Po wybraniu kontaktu wykonaj jedną z poniższych czynności:

-  : Nawiązywanie połączenia głosowego.
-  : Tworzenie wiadomości.

## Dodawanie kontaktów

- 1 Dotknij  (**Kontakty**) na ekranie aplikacji.
- 2 Na górze listy kontaktów dotknij  i wprowadź informacje o kontakcie.
- 3 Dotknij **Zapisz**.

## Wybór często używanych kontaktów w widżecie

Przesuń pierścień w prawo lub przesuń palcem na ekranie Zegarek w lewo i dodaj często używane kontakty z widżetu **Kontakty**, aby móc kontaktować się z nimi bezpośrednio za pomocą wiadomości tekstowych lub połączeń telefonicznych. Dotknij **Dodaj**, wybierz kontakt, a następnie dotknij **Gotowe**.



- Aby używać widżetu **Kontakty**, trzeba go najpierw dodać. Więcej informacji można znaleźć w rozdziale [Dodawanie widżetów](#).
- Do widżetu można dodać do czterech kontaktów.

## Dodawanie informacji medycznych do profilu

Do profilu możesz dodać informacje medyczne, które będą błyskawicznie dostępne dla służb ratunkowych w sytuacji zagrożenia.

Na urządzeniu przenośnym uruchom aplikację **Kontakty**, wybierz swój profil, a następnie wprowadź informacje medyczne. Aby wyświetlić swoje informacje medyczne na urządzeniu Galaxy Watch Active2, na ekranie aplikacji dotknij  (**Kontakty**) i wybierz swój profil, a następnie przeciągnij palcem w górę od dolnej krawędzi ekranu.

W sytuacji zagrożenia naciśnij i przytrzymaj klawisz strony domowej urządzenia Galaxy Watch Active2 (klawisz zasilania) i dotknij **Ratunkowe dane medyczne**.



- Funkcja ta może nie być dostępna w zależności od tego, jakie urządzenie przenośne połączone jest z zegarkiem Galaxy Watch Active2.

# Samsung Health

## Wstęp

Aplikacja Samsung Health umożliwia rejestrowanie aktywności z okresu 24 godzin i wzorów snu oraz zarządzanie nimi. Podłączając urządzenie Galaxy Watch Active2 do urządzeń przenośnych, można zapisywać i zarządzać danymi dotyczącymi stanu zdrowia z aplikacji Samsung Health.

Z aktywną funkcją automatycznego rozpoznawania ćwiczeń po ćwiczeniach trwających dłużej niż 10 minut podczas noszenia Galaxy Watch Active2 zegarek powiadomi Cię i wyświetli kilka ruchów rozciągających do naśladowania albo ekran zachęcający do odbycia krótkiego spaceru, gdy Galaxy Watch Active2 rozpoznaje bezczynność przez ponad godzinę. Kiedy urządzenie Galaxy Watch Active2 rozpozna jazdę samochodem, może nie wyświetlać wiadomości zachęcających ani propozycji ćwiczeń rozciągających.

Na ekranie aplikacji dotknij  (Samsung Health).



- Funkcje aplikacji Samsung Health opracowano wyłącznie z myślą o dobrym samopoczuciu, stanie zdrowia i kondycji. Nie są przeznaczone do zastosowań medycznych. Zanim zaczniesz posługiwać się tymi funkcjami, dokładnie zapoznaj się z niniejszą instrukcją.
- Wszelkie informacje uzyskane za pomocą urządzenia Galaxy Watch Active2 lub oprogramowania Fit oraz jakiegokolwiek aplikacji fabrycznie zainstalowanej na urządzeniu mogą nie być odpowiednie, dokładne lub godne zaufania.

## Odpowiednie noszenie zegarka Galaxy Watch Active2

- Po włączeniu funkcji automatycznego śledzenia tętna lub gdy zaczniesz używać funkcji ćwiczeń, Galaxy Watch Active2 będzie śledził Twoje tętno automatycznie. Podczas pomiaru tętna należy dokładnie dopasować urządzenie Galaxy Watch Active2 do ręki powyżej nadgarstka, tak jak pokazano na poniższym rysunku.
- Zbyt mocne zapięcie paska zegarka Galaxy Watch Active2 może spowodować podrażnienie skóry, a zbyt luźne — otarcia.

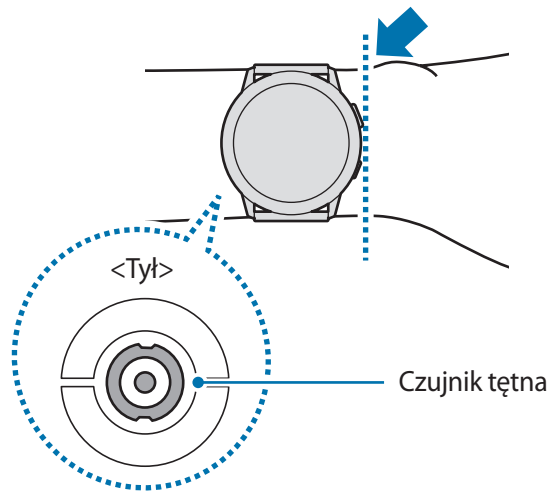

- Nie należy patrzeć bezpośrednio na diody czujnika tętna. Może to wpłynąć na pogorszenie wzroku. Nie pozwól dzieciom patrzeć bezpośrednio na diody.
- Jeśli Galaxy Watch Active2 stanie się ciepły, zdejmij go i poczekaj, aż się ochłodzi. Długotrwały kontakt skóry z rozgrzaną powierzchnią Galaxy Watch Active2 może spowodować poparzenie.





- Precyzja działania czujnika tętna zależy od warunków pomiaru i czynników otoczenia.
- Z funkcji HR należy korzystać tylko do pomiaru tętna.
- Niska temperatura powietrza może wpłynąć na wynik pomiaru; gdy jest zimno, np. w zimie, należy się dobrze rozgrzać, aby zmierzyć tętno.
- Palenie lub picie alkoholu przed dokonywaniem pomiaru może spowodować, że tętno będzie inne, niż zazwyczaj.
- Nie należy rozmawiać, ziewać ani głęboko oddychać podczas wykonywania pomiaru tętna. Nieprzestrzeganie tego zalecenia może spowodować niedokładny pomiar.
- Ponieważ działanie czujnika tętna opiera się na wykorzystaniu światła, jego precyzja zależy od czynników fizycznych, które wpływają na pochłanianie i odbicie światła, jak ciśnienie i krążenie krwi, stan skóry oraz rozmieszczenie i wielkość naczyń krwionośnych. Ponadto, jeśli tętno jest wyjątkowo wysokie lub niskie, wyniki pomiarów mogą być nieprecyzyjne.
- U osób z cienkim nadgarstkiem wynik pomiaru tętna może być niepoprawny, ponieważ światło odbijane jest nierównomiernie wskutek zbyt luźnego zapięcia urządzenia. Jeśli pomiar tętna nie działa poprawnie, należy przesunąć czujnik tętna urządzenia w prawo, w lewo, w górę lub w dół na nadgarstku lub nosić urządzenie na wewnętrznej stronie ramienia, tak aby czujnik dotykał skóry.

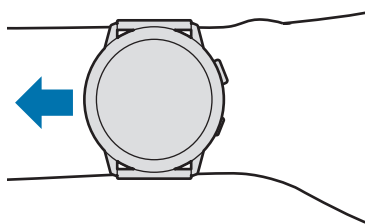

- Jeżeli czujnik tętna jest brudny, należy przetrzeć czujnik i spróbować ponownie. Przeszkody pomiędzy paskiem urządzenia a nadgarstkiem, na przykład włosy, brud lub inne objekty, mogą spowodować nierównomierne padanie światła. Takie przeszkody powinny zostać usunięte przed użyciem.

## Dzienna aktywność

Można sprawdzać realizację celu dziennej aktywności na podstawie wartości docelowej, takiej jak liczba spalonych kalorii, czas treningu, lub informacji o dziennej aktywności.

### Sprawdzanie dziennej aktywności

Na ekranie aplikacji dotknij  (Samsung Health), przesunąć pierścień lub przesunąć palcem w górę lub w dół na ekranie, a następnie otwórz ekran aplikacji monitorującej dzienną aktywność. Alternatywnie przesunąć pierścień w prawo lub przesunąć palcem na ekranie Zegarek w lewo i wybierz widget **Dzienna aktywność**, aby go uruchomić.

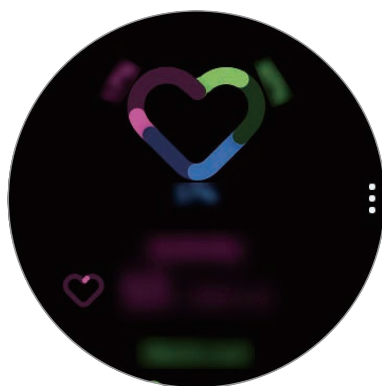

- **Aktywność:** sprawdzanie dziennej liczby spalonych kalorii w trakcie aktywności wykonanych w ciągu dnia. W miarę zbliżania się do osiągnięcia celu liczby kalorii wartości na wykresie będą rosły.
- **Trening:** sprawdzanie łącznego czasu ćwiczeń w ramach aktywności wykonanych w ciągu dnia. Czasy różnych ćwiczeń będą rozpoznawane automatycznie. Uwzględniane będą też czasy ręcznie rozpoczętych ćwiczeń. W miarę zbliżania się do osiągnięcia celu treningu wartości na wykresie będą rosły.
- **Godziny ruchu:** sprawdzanie czasu aktywności w rozkładzie godzinowym w ciągu dnia. W miarę zbliżania się do osiągnięcia celu czasowego przez wykonywanie lekkich aktywności, takich jak rozciąganie i spacer, wartości na wykresie będą rosły.

Aby przejrzeć tygodniowe zapisy na wykresie, przesunąć pierścień lub przesunąć palcem w górę lub w dół na ekranie.

## Ustawianie celu dziennej aktywności

- 1 Przesuń pierścień lub przesuń palcem w górę lub dół na ekranie aplikacji monitorującej dzienną aktywność i dotknij **Ustaw**.
- 2 Dotknij **Cel dzienny** i wybierz opcję aktywności.
- 3 Dotknij pola wprowadzania celu i przesuń pierścień lub przesuń palcem w górę lub w dół na ekranie, aby ustawić cel.
- 4 Dotknij **GOTOWE**.

## Konfigurowanie powiadomień

Aby otrzymać powiadomienie po osiągnięciu ustawionego celu, przesuń pierścień lub przesuń palcem w górę lub w dół na ekranie, dotknij **Ustaw**, a następnie dotknij przełącznika **Powiadomienia**, aby go włączyć.

## Kroki

Zegarek Galaxy Watch Active2 liczy wykonane kroki oraz mierzy przebyty dystans.

## Pomiar liczby wykonanych kroków oraz przebytego dystansu

Na ekranie aplikacji dotknij  (Samsung Health), przesuń pierścień lub przesuń palcem w górę lub w dół na ekranie, a następnie otwórz ekran aplikacji monitorującej kroki.

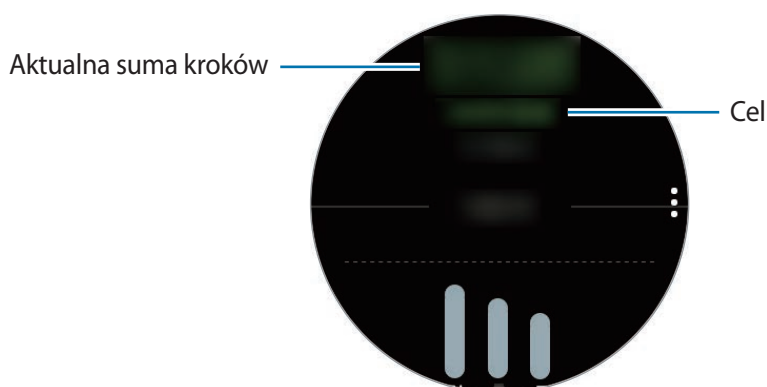

Aby przejrzeć tygodniowe zapisy na wykresie, przesunąć po pierścieniu dotykowym lub przesunąć palcem w górę lub w dół na ekranie.



- Po uruchomieniu pomiaru liczby kroków aplikacja monitorująca kroki będzie rejestrować ich liczbę. Będzie ona wyświetlana z pewnym opóźnieniem, ponieważ urządzenie Galaxy Watch Active2 precyzyjnie rozpoznaje ruch dopiero po pewnym czasie. Ze względu na precyzyjny pomiar liczby kroków może też wystąpić niewielkie opóźnienie zanim w okienku wyskakującym zostanie wyświetlona informacja, że cel został osiągnięty.
- W przypadku używania aplikacji monitorującej kroki podczas podróży pociągiem lub samochodem, wibracje mogą wpływać na liczbę kroków.

### Ustawianie docelowej liczby kroków

- 1 Przesunąć po pierścieniu dotykowym lub przesunąć palcem w górę lub dół na ekranie aplikacji monitorującej kroki i dotknij **Ustaw**.
- 2 Dotknij **Cel dot. krok**.
- 3 Dotknij pola wprowadzania celu i przesunąć po pierścieniu dotykowym lub przesunąć palcem w górę lub w dół na ekranie, aby ustawić cel.
- 4 Dotknij **Gotowe**.

### Konfigurowanie powiadomień

Aby otrzymać powiadomienie po osiągnięciu ustawionego celu, przesunąć po pierścieniu dotykowym lub przesunąć palcem w górę lub w dół na ekranie, dotknij **Ustaw.**, a następnie dotknij przełącznika **Powiadomienia**, aby go włączyć.

## Piętra

Rejestrowanie i śledzenie liczby pokonanych pięter.

### Pomiar liczby pokonanych pięter

Na ekranie aplikacji dotknij  (Samsung Health), przesunąć pierścień lub przesunąć palcem w górę lub w dół na ekranie, a następnie otwórz ekran aplikacji monitorującej liczbę pokonanych pięter.

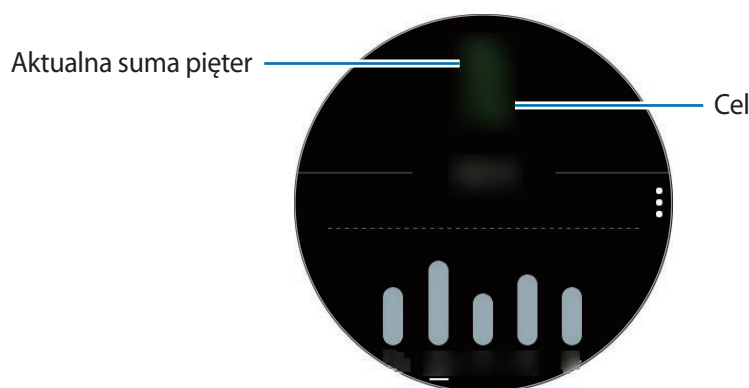

Aby przejrzeć tygodniowe zapisy na wykresie, przesunąć pierścień lub przesunąć palcem w górę lub w dół na ekranie.



- Za wysokość jednego piętra przyjmowane są około 3 metry. Liczba faktycznie pokonanych pięter może nie być zgodna z wyświetlaną.
- Pomiar liczby pokonanych pięter może nie być dokładny w zależności od otoczenia, ruchu użytkownika oraz budynku.
- Pomiar liczby pokonanych pięter może nie być dokładny, jeżeli do czujnika ciśnienia atmosferycznego dostanie się woda (z prysznica lub innych aktywności w wodzie) lub ciała obce. Jeśli na urządzeniu Galaxy Watch Active2 znajdują się krople środka czyszczącego, potu lub deszczu, przed użyciem należy przemyć urządzenie czystą wodą i dokładnie wysuszyć czujnik ciśnienia atmosferycznego.

### Ustawianie docelowej liczby pokonanych pięter

- 1 Przesunąć pierścień lub przesunąć palcem w górę lub w dół na ekranie aplikacji monitorującej liczbę pokonanych pięter i dotknij **Ustaw**.
- 2 Dotknij **Docelowo pięter**.

**3** Dotknij pola wprowadzania celu i przesunij pierścieni lub przesunij palcem w górę lub w dół na ekranie, aby ustawić cel.

**4** Dotknij **GOTOWE**.

## Konfigurowanie powiadomień

Aby otrzymać powiadomienie po osiągnięciu ustawionego celu, przesunij pierścieni lub przesunij palcem w górę lub w dół na ekranie, dotknij **Ustaw.**, a następnie dotknij przełącznika **Powiadomienia**, aby go włączyć.

## Ćwiczenie

Funkcja Ćwiczenie umożliwia rejestrowanie informacji o ćwiczeniach i sprawdzanie wyników, np. liczba spalonych kalorii.



- Przed użyciem tej funkcji kobiety ciężarne, osoby starsze, małe dzieci i użytkownicy cierpiące na dolegliwości takie jak chroniczne choroby serca czy wysokie ciśnienie krwi powinny skonsultować się z lekarzem.
- Jeśli podczas ćwiczeń poczujesz oszołomienie, ból lub wystąpią problemy z oddychaniem, zaprzestań używania tej funkcji i skonsultuj się z lekarzem.
- Jeśli niedawno zakupiono lub zresetowano urządzenie Galaxy Watch Active2, należy utworzyć profil użytkownika.

## Zanim rozpoczniesz ćwiczenia w zimnych warunkach pogodowych, zapoznaj się z następującymi warunkami:

- Stosowanie urządzenia przy niskiej temperaturze powietrza jest niewskazane. Urządzenie jest przeznaczone do użytku raczej w pomieszczeniach.
- Jeśli zegarek Galaxy Watch Active2 ma być używany na zewnątrz przy niskiej temperaturze powietrza, należy go wcześniej zasłonić rękawem.

## Rozpoczynanie ćwiczeń

**1** Na ekranie aplikacji dotknij  (**Samsung Health**).

**2** Przesunij pierścieni lub przesunij palcem w górę lub dół na ekranie, otwórz ekran aplikacji monitorującej ćwiczenia, a następnie dotknij **Trenuj**.



Przesunij pierścieni w prawo lub przesunij palcem na ekranie Zegarek w lewo i rozpocznij ćwiczenia bezpośrednio z widgetu **Wiele treningów**. Dotknij **Dodaj**, aby dodać do czterech różnych rodzajów ćwiczeń.

3 Na liście rodzajów ćwiczeń dotknij ●●● obokżądanego rodzaju ćwiczeń.

Zostanie wyświetlony ekran, na którym można ustawić szczegóły ćwiczenia, takie jak cel.

Aby od razu rozpocząć ćwiczenie, dotknij rodzaju ćwiczeń.

Jeżeli na liście nie ma żądanego rodzaju ćwiczeń, dotknij **Więcej treningów** i wybierz żądany rodzaj ćwiczeń.

4 Dotknij **Cel**, wybierz rodzaj celu, a następnie ustaw szczegóły celu.



Jeżeli celem będzie **Tren. podst.**, można go wykonywać tak długo, jak trzeba bez ograniczenia czasowego ani odległości.

5 Dotknij **Ekran treningu**, aby dostosować ekran ćwiczeń.



- Więcej informacji można znaleźć w rozdziale [Dostosowywanie ekranu ćwiczeń](#).
- Nie można zmieniać ekranu ćwiczeń w trakcie ich wykonywania.

6 Ustaw różne opcje dla każdego rodzaju ćwiczenia.

- **Lokalizac.:** ustawianie wbudowanej anteny GPS zegarka Galaxy Watch Active2, aby umożliwiała śledzenie bieżącego położenia podczas treningu na zewnątrz.
- **Wysoka dokł. lokalizacji:** włączanie bardziej precyzyjnego obliczania lokalizacji przez zegarek Galaxy Watch Active2 przy wykorzystaniu różnych procesów.
- **Autom.wstrz.:** ustawianie funkcji ćwiczeń zegarka Galaxy Watch Active2, tak aby wstrzymywała się automatycznie po zakończeniu treningu.
- **Okrażenie:** włączenie rejestrowania czasu okrażenia ręcznie przez naciśnięcie klawisza wstecz lub automatycznie co określony dystans lub czas w trakcie ćwiczenia.
- **Częstotliwość przerw:** ustawianie wyświetlania przewodnika po każdorazowym osiągnięciu ustawionej odległości lub czasu.
- **Wiadom.porady:** włączenie wyświetlania wskazówek trenera dotyczących odpowiedniego tempa ćwiczeń.
- **Ekran zawsze wł.:** ustawienie zegarka Galaxy Watch Active2, tak aby jego ekran był zawsze włączony podczas ćwiczeń, ułatwiając śledzenie wyświetlanych na nim informacji.
- **Długość basenu:** ustawianie długości basenu.

7 Dotknij , aby rozpocząć ćwiczenia.



- Należy określić, czy mają być używane informacje o lokalizacji przy pierwszym użyciu urządzenia Galaxy Watch Active2 po jego zakupie lub po przywróceniu ustawień fabrycznych. Informacje o lokalizacji są domyślnie włączone.
- Tętno jest mierzone w sekundach po rozpoczęciu ćwiczeń. Aby pomiar tętna za pomocą urządzenia Galaxy Watch Active2 był precyzyjny, najlepiej nosić urządzenie na przedramieniu tuż nad nadgarstkiem, ściśle przylegające do ciała.
- Nie ruszaj się do momentu wyświetlenia na ekranie informacji o tętnie, aby umożliwić bardziej dokładny pomiar.
- Różne czynniki, takie jak otoczenie, stan fizjologiczny lub sposób noszenia zegarka Galaxy Watch Active2, mogą tymczasowo uniemożliwić wyświetlenie tętna.
- Po wybraniu **Pływanie (basen)** lub **Pływanie (na zewnątrz)** tryb Blokada wodna zostanie aktywowany automatycznie.

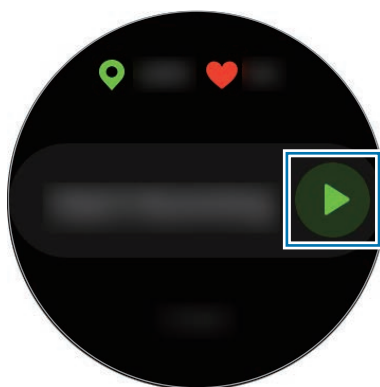

8 Przesuń pierścień lub przesuń palcem na ekranie w lewo lub w prawo, aby wyświetlić informacje o ćwiczeniach, takie jak tętno, odległość lub czas, na ekranie ćwiczeń.

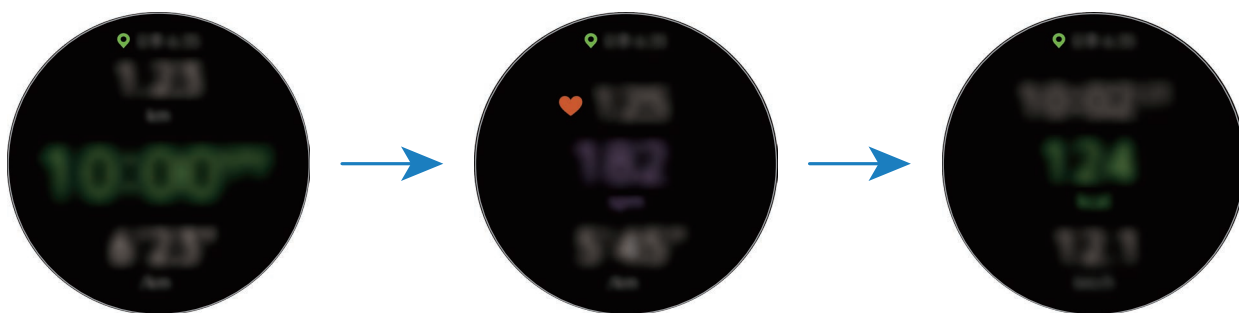

Podczas pływania można sprawdzać dodatkowe informacje dotyczące ćwiczeń, takie jak informacje o długości.

Aby słuchać muzyki, przesuń pierścień w lewo albo przesuń palcem na ekranie w prawo.





- Po wybraniu **Pływanie (basen)** lub **Pływanie (na zewnątrz)** tryb Blokada wodna zostanie aktywowany automatycznie i ekran dotykowy zostanie wyłączony. Ekran zmienia się automatycznie, umożliwiając przeglądanie informacji dotyczących ćwiczeń.
- Po wybraniu **Pływanie (basen)** lub **Pływanie (na zewnątrz)** rejestrowane wartości mogą być niedokładne w następujących sytuacjach:
  - Przerwanie pływania przed dotarciem do końca
  - Zmiana stylu pływania w trakcie ćwiczeń
  - Przerwanie ruchu ramion przed dotarciem do końca
  - Poruszanie tylko nogami, pływając z deską do nauki pływania, lub pływanie bez poruszania ramionami
  - Pływanie z użyciem tylko jednego ramienia
  - Pływanie pod wodą
  - Zakończenie ćwiczenia przez naciśnięcie klawisza wstecz, a potem dotknięcie **Zakończ**, zamiast wstrzymania lub ponownego uruchomienia ćwiczenia przez naciśnięcie klawisza wstecz



## 9 Naciśnij klawisz wstecz, aby wstrzymać ćwiczenie.

Aby wznowić ćwiczenia, po wstrzymaniu ćwiczeń ponownie dotknij klawisza wstecz.

Aby zakończyć ćwiczenia, dotknij **Zakończ** → ✓ po wstrzymaniu ćwiczeń.

Aby zakończyć pływanie, dotknij klawisza strony domowej i przytrzymaj go w celu wyłączenia trybu Blokada wodna, potrząśnij zegarkiem Galaxy Watch Active2, aby strząsnąć z niego wodę i umożliwić prawidłową pracę czujnika ciśnienia atmosferycznego, a następnie dotknij **OK** → **Zakończ** → ✓.



- Muzyka będzie odtwarzana dalej nawet po zakończeniu ćwiczeń. Aby zatrzymać odtwarzanie muzyki, zatrzymaj ją przed zakończeniem ćwiczeń lub uruchom  (**Muzyka**) w celu zatrzymania jej odtwarzania.
- Jeśli dźwięk zegarka Galaxy Watch Active2 wydaje się przytłumiony, należy usunąć wodę z głośnika, odtwarzając głośny dźwięk. Na ekranie aplikacji dotknij  (**Ustawienia**) → **Zaawansowane** → **Blok. przed wodą** → **Wyrzuć wodę** → **Odtw. dźwięk**.

## 10 Przesuń pierścień lub przesuń palcem w górę lub dół na ekranie po zakończeniu treningu i wyświetl informacje o ćwiczeniach.

## Wykonywanie wielu ćwiczeń

Można rejestrować różne ćwiczenia i przejść prosto przez cały trening, rozpoczynając kolejne ćwiczenie od razu po zakończeniu bieżącego.

- 1 Wciśnij klawisz wstecz, aby wstrzymać bieżące ćwiczenie.
- 2 Dotknij **Zakończ** → **NOWY TRENING** >.
- 3 Wybierz rodzaj ćwiczeń i rozpocznij kolejne.

## Rozpoczynanie powtarzalnych ćwiczeń

Można wykonywać powtarzalne ćwiczenia, takie jak przysiad czy martwy ciąg. Zegarek Galaxy Watch Active2 zliczy powtórzenia i zasygnalizuje to wibracjami i sygnałami dźwiękowymi.

- 1 Na ekranie aplikacji dotknij  (**Samsung Health**).
- 2 Przesuń pierścień lub przesuń palcem w górę lub dół na ekranie, otwórz ekran aplikacji monitorującej ćwiczenia, a następnie dotknij **Trenuj**.
- 3 Na liście rodzajów ćwiczeń dotknij ●●● obokżądanego rodzaju powtarzalnych ćwiczeń. Zostanie wyświetlony ekran, na którym można ustawić szczegóły ćwiczenia, takie jak cel. Aby od razu rozpocząć ćwiczenie, dotknij rodzaju ćwiczeń. Jeżeli na liście nie ma żądanego rodzaju powtarzalnych ćwiczeń, dotknij **Więcej treningów** i wybierz żądany rodzaj ćwiczeń.
- 4 Dotknij **Cel**, wybierz rodzaj celu, a następnie ustaw szczegóły celu.



Jeżeli celem będzie **Tren. podst.**, można go wykonywać tak długo, jak trzeba bez ograniczenia czasowego ani liczby powtórzeń.

- 5 Dotknij **Ekran treningu**, aby dostosować ekran ćwiczeń.

6 Ustaw różne opcje dla każdego rodzaju ćwiczenia.

- **Licznik powt.:** liczy liczbę powtórzeń, sygnalizując je piknięciami.
- **Używany nadg.:** wybór nadgarstka, na którym będzie noszone urządzenie Galaxy Watch Active2, aby poprawić dokładność pomiarów.
- **Ekran zawsze wł.:** ustawienie zegarka Galaxy Watch Active2, tak aby jego ekran był zawsze włączony podczas ćwiczeń, ułatwiając śledzenie wyświetlanych na nim informacji.

7 Dotknij , aby rozpocząć ćwiczenia.

Dotknij **OK** po przyjęciu odpowiedniej pozycji do jego rozpoczęcia pokazaną na ekranie.



W przypadku niektórych powtarzalnych ćwiczeń ćwiczenia rozpoczną się po przyjęciu odpowiedniej pozycji pokazanej na ekranie.

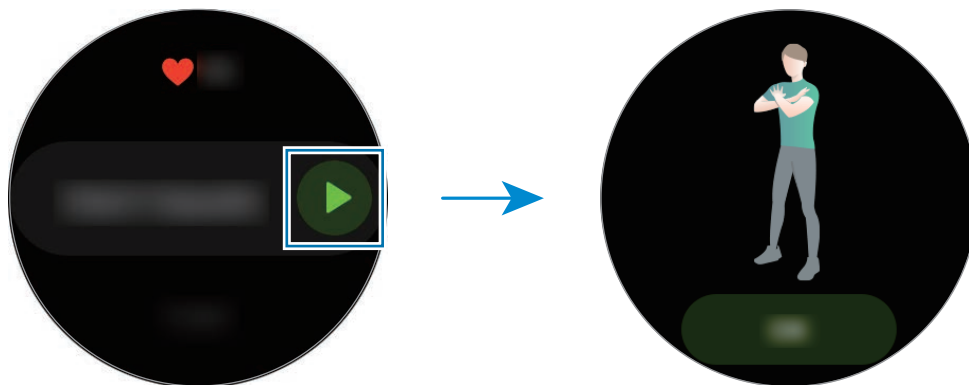

8 Odliczanie rozpocznie się od wibracji i piknięć.

Odpocznij po ukończeniu serii. Możesz też dotknąć **Pomiń** w celu przejścia do kolejnej serii. Ćwiczenie zacznie się, kiedy przyjmiesz odpowiednią pozycję do jego rozpoczęcia pokazaną na ekranie.

9 Naciśnij klawisz wstecz, aby wstrzymać ćwiczenie.

Aby zakończyć ćwiczenia, dotknij **Zakończ** →  po wstrzymaniu ćwiczeń.

10 Przesuń pierścień lub przesuń palcem w górę lub dół na ekranie po zakończeniu treningu i wyświetl informacje o ćwiczeniach.

## Dostosowywanie ekranu ćwiczeń

Można dostosować ekran informacji o ćwiczeniach wyświetlany podczas treningu, zmieniając informacje, które mają być prezentowane.



Nie można zmieniać ekranu ćwiczeń w trakcie ich wykonywania.

- 1 Na ekranie aplikacji dotknij  (**Samsung Health**).
- 2 Przesuń pierścień lub przesuń palcem w górę lub dół na ekranie, otwórz ekran aplikacji monitorującej ćwiczenia, a następnie dotknij **Trening**.
- 3 Na liście rodzajów ćwiczeń dotknij ●●● obokżądanego rodzaju ćwiczeń.  
Zostanie wyświetlony ekran, na którym można ustawić szczegóły ćwiczenia, takie jak cel.
- 4 Dotknij **Ekran treningu**, wybierz rodzaj ekranu ćwiczeń, określ, czy ma być używany, a następnie wybierz informacje do wyświetlania na tym ekranie.

## Automatyczne rozpoznawanie ćwiczeń

W przypadku prowadzenia aktywności przez dłużej niż 10 minut w trakcie noszenia urządzenia Galaxy Watch Active2 będzie ono automatycznie rozpoznawać ćwiczenia i włączać rejestrowanie informacji o ćwiczeniach, takich jak ich rodzaj, czas trwania i liczba spalonych kalorii.

W przypadku przerwania wykonywania niektórych ćwiczeń na dłużej niż minutę, urządzenie Galaxy Watch Active2 automatycznie rozpozna ten stan i wyłączy tę funkcję.



- Można przejrzeć listę ćwiczeń obsługiwanych przez funkcję automatycznego rozpoznawania ćwiczeń. Na ekranie aplikacji dotknij  (**Samsung Health**) i dotknij **Ustawienia** → **Wykryw. treningu** → **Czynn. do wykrycia**.
- Funkcja automatycznego rozpoznawania ćwiczeń za pomocą czujnika przyspieszenia mierzy pokonaną odległość i spalone kalorie. W zależności od sposobu chodzenia, ćwiczeń i stylu życia pomiary mogą być niedokładne.

## Kalorie

Możesz sprawdzić ilość spalonych kalorii w wybranym dniu lub tygodniu.

Na ekranie aplikacji dotknij  (Samsung Health), przesunąć pierścień lub przesunąć palcem w górę lub w dół na ekranie, a następnie otwórz ekran kalorii.

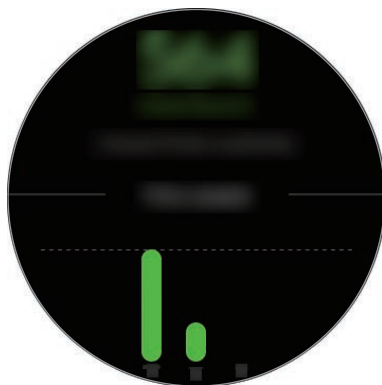

- Łączna liczba spalonych kalorii uwzględnia podstawową przemianę materii na podstawie zarejestrowanego profilu. Przy pierwszym uruchomieniu aplikacji **Samsung Health** liczba spalonych kalorii będzie równa podstawowej przemianie materii do czasu uruchomienia aplikacji.
- Kalorie spalone w trakcie aktywności wynikają z ćwiczeń lub innych wykonywanych czynności.

## Sen

Możesz analizować sen i rejestrować go poprzez pomiar tętna w jego trakcie.



- Analizowane są cztery fazy snu (czuwanie, REM, sen płytki, sen głęboki). W tym celu wykorzystywane są ruchy ciała i zmiany tętna. Zostanie wyświetlony wykres z zalecanymi zakresami dla każdej mierzonej fazy snu.
- Jeśli tętno jest nieregularne, urządzenie Galaxy Watch Active2 nie wykrywa tętna prawidłowo lub funkcja rejestrowania fazy REM jest wyłączona, wzór snu zostanie podzielony na trzy stany (niepokojny, sen płytki i bez ruchu).
- Wzory snu są analizowane i rejestrowane na podstawie tętna. Aby wykonać pomiar wzorów snu na podstawie ruchów ciała, przesunąć pierścień lub przesunąć palcem w górę lub w dół na ekranie aplikacji monitorującej sen, dotknij **Ustaw.**, a następnie dotknij przełącznika **Rejestruj sen REM** w celu wyłączenia tej funkcji.
- Aby pomiar tętna za pomocą urządzenia Galaxy Watch Active2 był precyzyjny, najlepiej nosić urządzenie Galaxy Watch Active2 na przedramieniu tuż nad nadgarstkiem, ściśle przylegające do ciała. Więcej informacji można znaleźć w rozdziale [Odpowiednie noszenie zegarka Galaxy Watch Active2](#).

## Pomiar snu

- 1 Śpij z założonym zegarkiem Galaxy Watch Active2.  
Zegarek Galaxy Watch Active2 rozpocznie pomiar snu.
- 2 Po obudzeniu dotknij  (Samsung Health) na ekranie aplikacji.
- 3 Przesuń pierścień lub przesuń palcem w górę lub w dół na ekranie i otwórz ekran aplikacji monitorującej sen.
- 4 Zobacz wszystkie informacje związane ze zmierzonym snem.

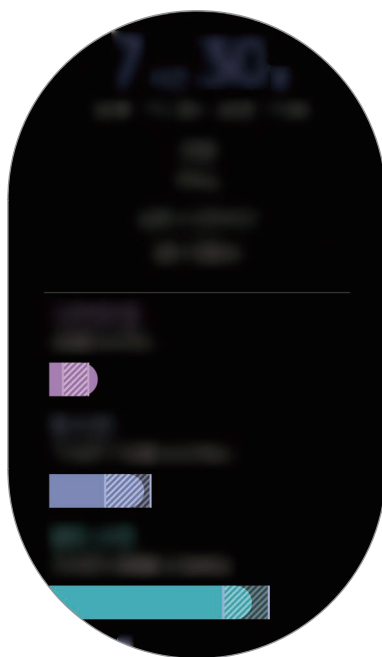

## Puls

Mierzenie tętna i zapisywanie wyników.



- Aplikacja monitorująca tętno zegarka Galaxy Watch Active2 jest przeznaczona wyłącznie do celów informacyjnych i rekreacyjnych. Nie powinna być stosowana do diagnozy chorób i innych schorzeń ani do leczenia chorób, łagodzenia ich objawów i zapobiegania im.
- Aby pomiar tętna za pomocą urządzenia Galaxy Watch Active2 był precyzyjny, najlepiej nosić urządzenie Galaxy Watch Active2 na przedramieniu tuż nad nadgarstkiem, ściśle przylegające do ciała. Więcej informacji można znaleźć w rozdziale [Odpowiednie noszenie zegarka Galaxy Watch Active2](#).

### **Przed rozpoczęciem mierzenia tętna zapoznaj się z poniższymi uwagami:**

- Odpocznij przez 5 minut przed rozpoczęciem pomiaru.
- Jeśli pomiar różni się w znaczącym stopniu od oczekiwanego tętna, odpocznij przez 30 minut, a następnie ponownie dokonaj pomiaru.
- Zimą lub w zimnej pogodzie utrzymuj ciało w cieple podczas mierzenia tętna.
- Palenie lub picie alkoholu przed dokonywaniem pomiaru może spowodować, że tętno będzie inne, niż zazwyczaj.
- Nie należy rozmawiać, ziewać ani głęboko oddychać podczas wykonywania pomiaru tętna. Nieprzestrzeganie tego zalecenia może spowodować niedokładny pomiar.
- Pomiary tętna mogą się różnić w zależności od metody i środowiska pomiaru i środowiska.
- Jeśli czujnik tętna nie działa, sprawdź umiejscowienie urządzenia Galaxy Watch Active2 na swoim nadgarstku i upewnij się, że nic nie przesłania czujnika. Jeśli problem z czujnikiem tętna wciąż występuje, odwiedź Centrum Serwisowe firmy Samsung.

## Mierzenie tętna

- 1 Na ekranie aplikacji dotknij  (Samsung Health).
- 2 Przesuń pierścień lub przesuń palcem w górę lub dół na ekranie i otwórz ekran aplikacji monitorującej tętno.  
W trakcie odpoczynku tętno jest mierzone co 10 minut. Sprawdź zmierzone tętno na ekranie.  
Aby ręcznie włączyć pomiar tętna, dotknij **Pomiar** w celu rozpoczęcia pomiaru.



Aby sprawdzić zmierzone tętno bezpośrednio w widżecie **Puls**, należy przesunąć pierścień w prawo albo przesunąć palcem na ekranie Zegarek w lewo.

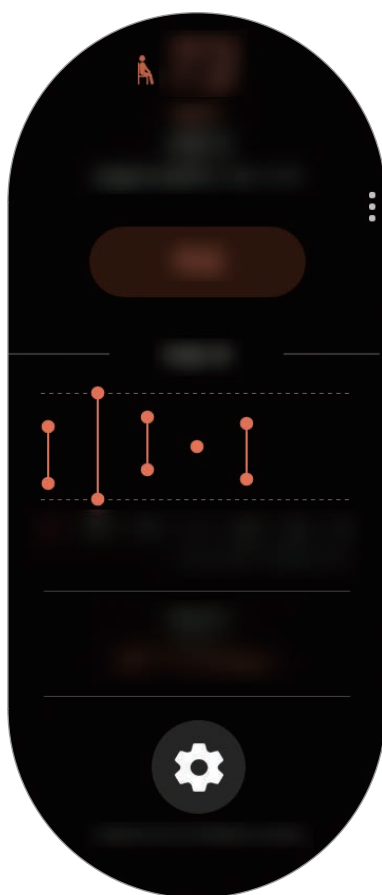

Aby przejrzeć tygodniowe zapisy na wykresie, przesuń pierścień lub przesuń palcem w górę lub w dół na ekranie.



## Ciągłe mierzenie tętna

Urządzenie Galaxy Watch Active2 może również automatycznie stale mierzyć Twoje tętno.

Na ekranie aplikacji monitorującej tętno dotknij **Pomiar pulsu i stresu** i wybierz **Pomiar ciągły**.

Twoje tętno będzie mierzone w sposób ciągły, a Ty możesz sprawdzić tętno, zmiany tętna w ciągu dnia na wykresie, maksymalne tętno oraz informacje o czasie dla każdej sekcji aktywności podzielone przez ich intensywność.

## Stres

Możliwe jest obliczanie i rejestrowanie poziomu stresu na podstawie zmian tętna. Można go obniżyć, postępując zgodnie z instrukcjami dotyczącymi oddychania podawanymi przez Galaxy Watch Active2.



- Bardziej precyzyjne wyniki pomiaru poziomu stresu możesz uzyskać w miarę gromadzenia danych poziomu stresu w trakcie automatycznego jego pomiaru.
- Zmierzony poziom stresu nie zawsze jest powiązany ze stanem emocjonalnym.
- Pomiar poziomu stresu jest niemożliwy w trakcie snu, ćwiczeń, ruchu lub bezpośrednio po zakończeniu ćwiczeń.
- Aby pomiar tętna za pomocą urządzenia Galaxy Watch Active2 był precyzyjny, najlepiej nosić urządzenie Galaxy Watch Active2 na przedramieniu tuż nad nadgarstkiem, ściśle przylegające do ciała. Więcej informacji można znaleźć w rozdziale [Odpowiednie noszenie zegarka Galaxy Watch Active2](#).
- Ta funkcja może nie być dostępna w zależności od regionu.

## Pomiar poziomu stresu

- 1 Na ekranie aplikacji dotknij  (Samsung Health).
- 2 Przesuń pierścień lub przesuń palcem w górę lub w dół na ekranie i otwórz ekran aplikacji monitorującej stres.  
Dokonywany jest pomiar poziomu stresu. Sprawdź bieżący poziom stresu na ekranie.  
Aby ręcznie włączyć pomiar poziomu stresu, dotknij **Pomiar** w celu rozpoczęcia pomiaru.

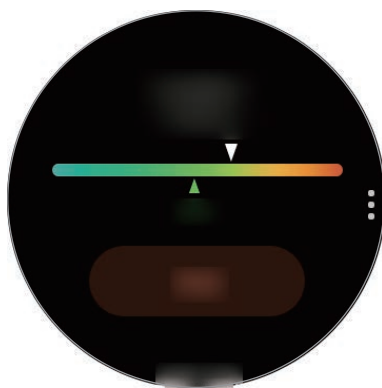

Aby przejrzeć tygodniowe zapisy na wykresie, przesuń pierścień lub przesuń palcem w górę lub w dół na ekranie.

## Obniżenie stresu

Możesz obniżyć poziom stresu przez głębokie i powolne oddychanie na podstawie informacji podawanych przez zegarek Galaxy Watch Active2.

- 1 Na ekranie aplikacji monitorującej poziom stresu dotknij **ODDECH >**.
- 2 Dotknij **Rozpocznij** i zacznij oddychać.  
Aby przerwać oddychanie, dotknij ekranu, a następnie dotknij **Zatrzymaj**.

## Jedzenie

Rejestruj kalorie konsumowane podczas dnia i porównuj z celem lub kalorie rekomendowane do spożycia w ciągu dnia, co pomoże w kontrolowaniu wagi.



Jeśli niedawno zakupiono lub zresetowano urządzenie Galaxy Watch Active2, należy utworzyć profil użytkownika. Zegarek Galaxy Watch Active2 wyświetla informacje o liczbie kalorii rekomendowanej do codziennego spożycia na podstawie danych dotyczących wieku, płci oraz kondycji fizycznej wprowadzonych w profilu.

## Rejestrowanie kalorii

- 1 Na ekranie aplikacji dotknij  (Samsung Health).
- 2 Przesuń pierścień lub przesuń palcem w górę lub dół na ekranie, otwórz ekran aplikacji monitorującej posiłki, a następnie dotknij **Dodaj**.
- 3 Dotknij pola wprowadzania i przesuń pierścień lub przesuń palcem w górę lub w dół na ekranie, aby ustawić liczbę spożytych kalorii, a następnie dotknij **Gotowe**.



Aby zmienić typ posiłku, należy na górze ekranu dotknąć typu posiłku i wybrać żądaną pozycję.

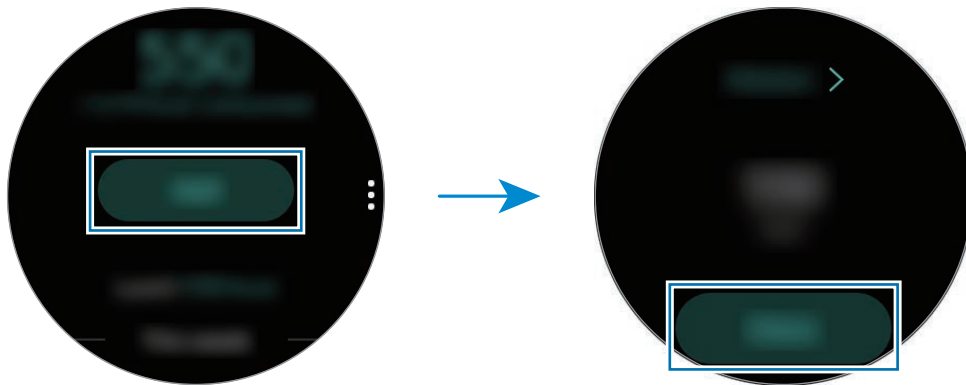

Aby przejrzeć tygodniowe zapisy na wykresie, przesuń pierścień lub przesuń palcem w górę lub w dół na ekranie.

## Usuwanie dzienników

- 1 Na ekranie aplikacji monitorującej posiłki dotknij , przesuń pierścień lub przesuń palcem w górę lub w dół na ekranie, a następnie dotknij **Usuń dzisiejszy raport**.
- 2 Wybierz dane do usunięcia i dotknij **USUŃ**.

## Ustawianie celu liczby kalorii

- 1 Przesuń pierścień lub przesuń palcem w górę lub dół na ekranie aplikacji monitorującej posiłki i dotknij **Ustawian. celu**.
- 2 Dotknij pola wprowadzania i przesuń pierścień lub przesuń palcem w górę lub w dół na ekranie, aby ustawić dzienny limit kalorii, a następnie dotknij **GOTOWE**.

## Zarządzanie wagą

Możliwe jest sprawdzanie kaloryczności spożywanych posiłków i liczby kalorii spalanych w trakcie ćwiczeń lub innych aktywności wykonywanych w ciągu dnia, co pozwala na osiągnięcie ustawionej docelowej masy ciała. Możesz też sprawdzać masę ciała wprowadzoną w aplikacji Samsung Health na połączonym urządzeniu przenośnym.



- Na urządzeniu przenośnym należy ustawić docelową masę ciała w aplikacji Samsung Health, aby móc sprawdzać informacje na urządzeniu Galaxy Watch Active2.
- Ta funkcja nie jest dostępna, gdy zegarek Galaxy Watch Active2 jest używany bez połączenia z urządzeniem przenośnym.

- 1 Na ekranie aplikacji dotknij  (**Samsung Health**).
- 2 Przesuń pierścień lub przesuń palcem w górę lub dół na ekranie i otwórz ekran aplikacji monitorującej masę ciała.
- 3 Przejrzyj informacje wyświetlane na ekranie oraz odpowiednio dostosuj program ćwiczeń i spożywane posiłki.





Aby przejrzeć tygodniowe zapisy na wykresie, przesuń pierścień lub przesuń palcem w górę lub w dół na ekranie.

## Woda

Rejestrowanie i monitorowanie liczby wypitych szklanek wody.

### Rejestrowanie spożycia wody

- 1 Na ekranie aplikacji dotknij  (Samsung Health).
- 2 Przesuń pierścień lub przesuń palcem w górę lub w dół na ekranie i otwórz ekran aplikacji monitorującej spożycie wody.
- 3 Dotknij , gdy wypijasz szklankę wody.  
Jeśli przypadkowo wprowadzono nieprawidłową wartość, można ją poprawić, klikając .

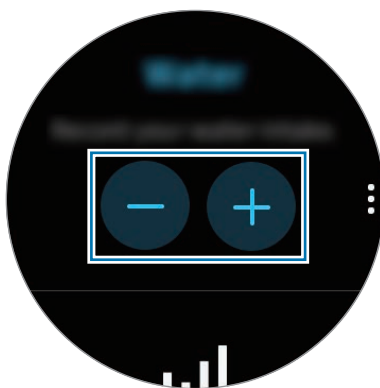

Aby przejrzeć tygodniowe zapisy na wykresie, przesuń pierścień lub przesuń palcem w górę lub w dół na ekranie.



### Ustawianie celu spożycia wody

- 1 Przesuń pierścień lub przesuń palcem w górę lub dół na ekranie aplikacji monitorującej spożycie wody i dotknij **Ustawian. celu**.
- 2 Dotknij przełącznik, aby go włączyć.
- 3 Dotknij **Cel dzienny**.
- 4 Dotknij pola wprowadzania i przesuń pierścień lub przesuń palcem w górę lub w dół na ekranie, aby ustawić dzienny limit, a następnie dotknij **GOTOWE**.

## Kofeina

Rejestrowanie i monitorowanie liczby wypitych kubków kawy.

### Rejestrowanie spożycia kawy

- 1 Na ekranie aplikacji dotknij  (Samsung Health).
- 2 Przesuń pierścień lub przesuń palcem w górę lub w dół na ekranie i otwórz ekran aplikacji monitorującej spożycie kofeiny.
- 3 Dotknij , gdy wypijasz kubek kawy.  
Jeśli przypadkowo wprowadzono nieprawidłową wartość, można ją poprawić, klikając .



Aby przejrzeć tygodniowe zapisy na wykresie, przesuń pierścień lub przesuń palcem w górę lub w dół na ekranie.

### Ustawianie limitu spożycia kofeiny

- 1 Przesuń pierścień lub przesuń palcem w górę lub dół na ekranie aplikacji monitorującej spożycie kofeiny i dotknij **Ustawian. celu**.
- 2 Dotknij przełącznik, aby go włączyć.
- 3 Dotknij **Cel dzienny**.
- 4 Dotknij pola wprowadzania i przesuń pierścień lub przesuń palcem w górę lub w dół na ekranie, aby ustawić dzienny limit, a następnie dotknij **GOTOWE**.

## Razem

Porównaj swoje wyniki licznika kroków z innymi użytkownikami aplikacji Samsung Health. Można wyznaczyć cel, rywalizować ze znajomymi i sprawdzać stan rywalizacji na zegarku Galaxy Watch Active2.



- Na urządzeniu przenośnym należy włączyć funkcję „Razem” w aplikacji Samsung Health, aby móc sprawdzać informacje na urządzeniu Galaxy Watch Active2.
- Ta funkcja nie jest dostępna, gdy zegarek Galaxy Watch Active2 jest używany bez połączenia z urządzeniem przenośnym.

1 Na ekranie aplikacji dotknij  (Samsung Health).

2 Przesuń pierścień lub przesuń palcem w górę lub dół na ekranie i otwórz ekran Razem.

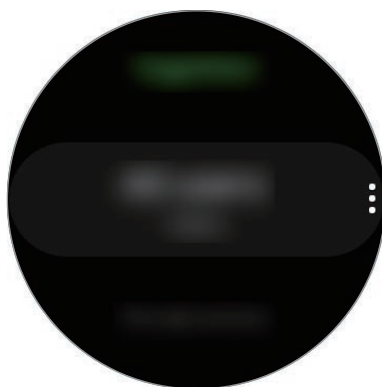

Dotknij ekranu, aby wyświetlić szczegółowe informacje, takie jak stan wyzwań znajomych lub tygodniowy ranking liczby swoich kroków i liczby kroków znajomych.

## Ustawienia

Można skonfigurować różne ustawienia powiązane z ćwiczeniami.

Na ekranie aplikacji dotknij  (**Samsung Health**), przesuń pierścień lub przesuń palcem w górę lub w dół na ekranie, a następnie dotknij **Ustawienia**.

- **Profil:** wprowadzanie informacji o profilu, takich jak płeć, wzrost i waga.
- **Jednostki:** ustawianie jednostek używanych w aplikacji **Samsung Health** na zegarku Galaxy Watch Active2.
- **Wykryw. treningu:** włączanie automatycznego rozpoznawania ćwiczeń przez urządzenie Galaxy Watch Active2.
- **Alerty braku aktywności:** wyświetlanie alertów o czasie braku aktywności, gdy użytkownik nie rusza się przez pewien okres i nosi urządzenie Galaxy Watch Active2.
- **Pomiar pulsu i stresu:** zmiana opcji pomiaru tętna i stresu.
- **Uprawnienia danych:** ustawianie uprawnień dostępu aplikacji do danych zapisanych w aplikacji **Samsung Health** na zegarku Galaxy Watch Active2.
- **Pomoc:** wyświetlanie informacji na temat korzystania z aplikacji **Samsung Health**.

## Informacje dodatkowe

- Dane zbierane są wyłącznie do celów świadczenia żądanych usług, w tym dodatkowe dane mające decydujące znaczenie dla polepszenia zdrowia, dane zapasowe/synch., analizy danych i statystyki, lub w celu rozwoju lub ulepszenia wachlarza usług. (Niemniej jednak w przypadku logowania się do konta Samsung za pomocą aplikacji Samsung Health dane użytkownika mogą zostać zapisane na serwerze w charakterze kopii zapasowej.) Dane osobowe mogą być przechowywane, aż przestanie to być wymagane. Wszelkie dane udostępniane za pomocą sieci społecznościowych albo przesyłane do urządzeń pamięci masowej należy usuwać osobno.
- Użytkownicy ponoszą pełną odpowiedzialność za niewłaściwe użycie danych udostępnionych w sieciach społecznych lub przeniesionych do innych urządzeń. Udostępniając własne dane osobowe, należy zachować szczególną ostrożność.
- Jeśli zegarek Galaxy Watch Active2 jest podłączony do urządzenia przenośnego, upewnij się, że łączność działa poprawnie. W przypadku połączenia bezprzewodowego, np. Bluetooth, na pracę zegarka Galaxy Watch Active2 mogą mieć wpływ zakłócenia elektroniczne wywoływane przez inne urządzenia. Nie należy używać zegarka Galaxy Watch Active2 w pobliżu urządzeń emitujących fale radiowe.



- Zawartość używana w aplikacji Samsung Health może różnić się zależnie od wersji aplikacji. Usługi dostarczane wraz z aplikacją mogą ulec zmianie lub ich świadczenie może zostać przerwane bez powiadomienia.
- Dostępne funkcje i usługi aplikacji Samsung Health mogą różnić się w zależności od lokalnego prawa i przepisów lokalnych.
- Niektóre funkcje aplikacji Samsung Health mogą być dostępne tylko w wybranych regionach.
- Funkcje aplikacji Samsung Health są przeznaczone wyłącznie do celów informacyjnych i rekreacyjnych i nie powinny być stosowane do diagnozy chorób i innych schorzeń ani do leczenia chorób, łagodzenia ich objawów i zapobiegania im.



- Wynik pomiaru odległości może odbiegać od rzeczywistej odległości ze względu na nierównomierne stawianie kroków, przebieranie nogami w miejscu i chodzenie w kółko.
- Zapisywane są tylko wyniki z ostatnich 28 dni. Wcześniejsze dane można przeglądać za pomocą urządzenia przenośnego, na którym zainstalowano aplikację Samsung Health.

## GPS

Urządzenie Galaxy Watch Active2 wyposażone jest we wbudowaną antenę GPS, dzięki której można sprawdzać informacje o lokalizacji w czasie rzeczywistym bez konieczności łączenia się z urządzeniem przenośnym. Jeżeli zegarek Galaxy Watch Active2 jest używany bez połączenia z urządzeniem przenośnym, używana będzie wbudowana antena GPS zegarka Galaxy Watch Active2.

Na ekranie aplikacji dotknij  (**Ustawienia**) → **Połączenia** → **Lokalizacja**, a następnie dotknij przełącznika, aby włączyć tę funkcję.

Aby wybrać metodę określania lokalizacji, przesunij pierścień lub przesunij palcem w górę lub w dół na ekranie i wybierz opcję.



- Jeśli zegarek Galaxy Watch Active2 i urządzenie przenośne są ze sobą połączone, funkcja wykorzystuje moduł GPS urządzenia przenośnego. Włącz funkcję lokalizacji w urządzeniu przenośnym, aby użyć czujnika GPS.
- Wbudowana antena GPS w zegarku Galaxy Watch Active2 będzie używana w przypadku korzystania z funkcji Samsung Health, nawet jeżeli zegarek Galaxy Watch Active2 jest połączone z urządzeniem przenośnym.
- Jakość sygnału GPS może ulec pogorszeniu w miejscach zakłóceń sygnału, na przykład między budynkami, na obszarach nisko położonych lub w niekorzystnych warunkach pogodowych.

## Muzyka

### Wstęp

Możliwe jest odtwarzanie muzyki zapisanej na urządzeniu Galaxy Watch Active2 oraz urządzeniu przenośnym.

### Odtwarzanie muzyki

Dotknij  (**Muzyka**) na ekranie aplikacji.

Podczas słuchania muzyki zapisanej w pamięci zegarka Galaxy Watch Active2 przesuwaj palcem w górę od dolnej krawędzi ekranu, aby otworzyć ekran biblioteki. Na ekranie biblioteki można wyświetlić aktualnie odtwarzaną piosenkę i listę odtwarzania oraz uporządkować muzykę wg utworów, albumów oraz wykonawców.

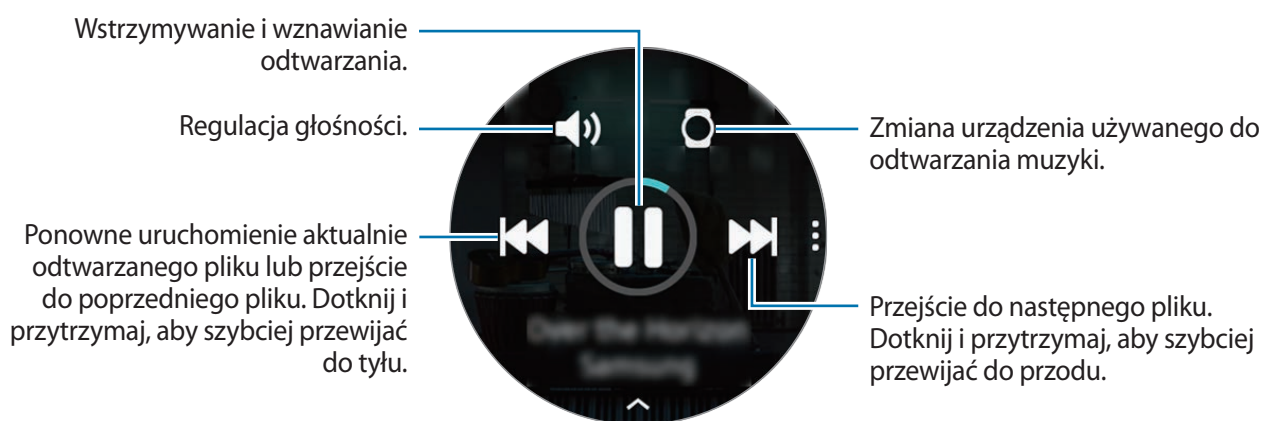

### Importowanie muzyki





Umożliwia importowanie muzyki z urządzenia przenośnego do urządzenia Galaxy Watch Active2.

- 1 Na swoim urządzeniu przenośnym uruchom aplikację **Galaxy Wearable**.
- 2 Dotknij **Start** → **Dodawanie zawartości do zegarka**.
- 3 Dotknij **Dodaj utwory**.
- 4 Wybierz kategorię u dołu ekranu, wybierz pliki, a następnie dotknij **Gotowe**.

Aby zsynchronizować muzykę z urządzenia przenośnego z zegarkiem Galaxy Watch Active2, dotknij przełącznika **Autom. synchronizacja** w **Muzyka**. Muzyka z urządzenia przenośnego zostanie zsynchronizowana automatycznie z zegarkiem Galaxy Watch Active2, jeżeli poziom naładowania jego baterii wynosi ponad 15%.

## Odtwarzanie muzyki na zegarku Galaxy Watch Active2

Muzykę zapisaną na zegarku Galaxy Watch Active2 można odtwarzać za pośrednictwem wewnętrznego głośnika. Muzykę można również odtwarzać za pośrednictwem podłączonego zestawu słuchawkowego Bluetooth.

- 1 Dotknij  (Muzyka).
- 2 Dotknij , aby odtworzyć muzykę zapisaną w pamięci zegarka Galaxy Watch Active2. Zostanie wyświetlona ikona .
- 3 Dotknij .





## Odtwarzanie muzyki z urządzenia przenośnego

Zegarek Galaxy Watch Active2 umożliwia odtwarzanie muzyki zapisanej w pamięci urządzenia przenośnego i sterowanie odtwarzaniem.

### Urządzenie przenośne

- 1 Uruchom aplikację odtwarzacza muzyki.

### Galaxy Watch Active2

- 2 Dotknij  (Muzyka).
- 3 Dotknij , aby odtworzyć muzykę zapisaną w urządzeniu przenośnym. Zostanie wyświetlona ikona .
- 4 Dotknij .

Aby zmienić aplikację odtwarzającą muzykę na zegarku Galaxy Watch Active2, dotknij  → **Odtwarzacz muzyki** i wybierz aplikację spośród aplikacji odtwarzających muzykę zainstalowanych na urządzeniu przenośnym.

## Odtwarzanie muzyki bez połączenia z urządzeniem przenośnym

Urządzenie Galaxy Watch Active2 może również niezależnie odtwarzać muzykę lub pełnić funkcję odbiornika radiowego. W tym celu należy pobrać na urządzenie Galaxy Watch Active2 aplikację do transmisji strumieniowej muzyki lub radia.

Na ekranie aplikacji dotknij  (**Galaxy Store**). Zapoznaj się z ofertą aplikacji do transmisji strumieniowej muzyki lub radia i pobierz taką aplikację ze sklepu **Galaxy Store**, a następnie uruchom aplikację.

## Reminder

Przypomnienia można tworzyć w związku z takimi zdarzeniami, jak zakup biletów, wizyta w pralni lub zażycie leku, bez konieczności uruchamiania aplikacji do obsługi kalendarza. Można również ustawić powiadomienia, dzięki którym przypomnienia będą odbierane o określonej godzinie.

### Tworzenie przypomnienia

- 1 Na ekranie aplikacji dotknij  (**Reminder**) → **Dodaj**.  
Jeżeli zapisano przypomnienie, na górze listy przypomnień dotknij **Utwórz**.
- 2 Jeżeli urządzenie Galaxy Watch Active2 obsługuje polecenia głosowe, powiedz „harmonogram”, aby utworzyć przypomnienie. Po zakończeniu dotknij **Got**.  
Alternatywnie dotknij **Zapisz notatkę**, wprowadź tekst, a następnie dotknij **Got**.
- 3 Dotknij **Ustaw godzinę**, aby ustawić powiadomienie.
- 4 Dotknij pola wprowadzania i przesunij pierścieni lub przesunij palcem w górę lub w dół na ekranie, aby ustawić godzinę, a następnie dotknij **Dalej**.
- 5 Ustaw inne opcje powiadomienia, takie jak wybór daty do powtarzania powiadomienia, i dotknij **Got**.
- 6 Dotknij **Zapisz**.  
Zapisane przypomnienie zostanie dodane do listy przypomnień.

### Wyświetlanie alarmu dotyczącego przypomnienia

Po wyświetleniu alarmu sprawdź szczegóły przypomnienia. Ewentualnie przesunij pierścieni w lewo lub przesunij palcem na ekranie Zegarek w prawo, aby otworzyć panel powiadomień i wyświetlić przypomnienie.



- Wszystkie przypomnienia na zegarku Galaxy Watch Active2 będą automatycznie synchronizowane z połączonym urządzeniem przenośnym, aby móc otrzymywać alarmy i sprawdzać je za pomocą urządzenia przenośnego.
- Wybierz przypomnienie i dotknij **Edytuj godzinę**, aby ponownie ustawić przypomnienie.

## Realizowanie lub usuwanie przypomnienia

Po wykonaniu zadania przypomnienie można oznaczyć jako zrealizowane lub usunąć.

Aby zakończyć przypomnienie, po wyświetleniu szczegółów przypomnienia dotknij **Ukończono**. Ewentualnie z listy przypomnień wybierz zakończone przypomnienie, aby je zakończyć.

Aby usunąć przypomnienie, dotknij , przesunąć pierścień lub przesunąć palcem w górę lub dół na ekranie, a następnie dotknij **Usuń**.

## Kalendarz

Zegarek Galaxy Watch Active2 umożliwia przeglądanie harmonogramów zdarzeń zapisanych w jego pamięci lub na urządzeniu przenośnym.



Wszystkie zdarzenia zaplanowane na zegarku Galaxy Watch Active2 będą automatycznie synchronizowane z połączonym urządzeniem przenośnym, aby móc je sprawdzać i otrzymywać alarmy na urządzeniu przenośnym.

- 1 Dotknij  (**Kalendarz**) na ekranie aplikacji. Alternatywnie przesunąć pierścień w prawo lub przesunąć palcem na ekranie Zegarek w lewo i wybierz widget **Kalendarz**, aby go uruchomić.
- 2 Dotknij dowolnego miejsca na kalendarzu miesiący.  
Zostanie wyświetlona lista dzisiejszych zdarzeń.
- 3 Dotknij **Dodaj**, aby dodać harmonogram.  
Jeżeli zapisano harmonogram, na górze listy dotknij **Utwórz**.
- 4 Wybierz tryb wprowadzania, wprowadź szczegóły zdarzenia, a następnie dotknij **Zapisz**.

## Bixby

### Wstęp

Bixby to usługa, która pomaga w wygodniejszy sposób korzystać z urządzenia Galaxy Watch Active2. Możesz mówić do asystenta Bixby, aby uruchomić funkcję lub uzyskać informacje.



- Aplikacja Bixby jest dostępna w wybranych regionach.
- Aplikacja Bixby może nie być dostępna, gdy zegarek Galaxy Watch Active2 jest używany bez połączenia z urządzeniem przenośnym.
- Podczas mówienia do mikrofonu upewnić się, że mikrofon urządzenia Galaxy Watch Active2 nie jest zasłonięty.
- Aby korzystać z aplikacji Bixby, urządzenie przenośne musi być połączone z siecią Wi-Fi lub siecią komórkową.

### Uruchamianie Bixby

Na ekranie aplikacji dotknij  (Bixby).

## Pogoda

Na zegarku Galaxy Watch Active2 można wyświetlać informacje pogodowe dotyczące lokalizacji ustawionych na nim lub na połączonym urządzeniu przenośnym.

Dotknij  (**Pogoda**) na ekranie aplikacji. Alternatywnie przesunąć pierścień w prawo lub przesunąć palcem na ekranie Zegarek w lewo i wybierz widget **Pogoda**, aby go uruchomić.

Aby wyświetlić informacje o pogodzie w bieżącym dniu, dotknij ekranu i przesunąć pierścień lub przesunąć palcem w górę lub w dół na ekranie.

Aby dodać informacje pogodowe dotyczące innego miasta, przesunąć pierścień w prawo albo przesunąć palcem na ekranie w lewo, dotknij **Dodaj**, a następnie dodaj miasto z połączonego urządzenia przenośnego.



Nie można dodać miasta, gdy zegarek Galaxy Watch Active2 jest używany bez połączenia z urządzeniem przenośnym.

## Alarm

Możesz ustawiać alarmy i zarządzać nimi.

### Ustawianie alarmów

- 1 Dotknij  (**Alarm**) na ekranie aplikacji.
- 2 Dotknij **Dodaj**.  
Jeżeli zapisano alarm, na górze listy alarmów dotknij **Dodaj**.
- 3 Dotknij pola wprowadzania i przesunąć pierścień lub przesunąć palcem w górę lub w dół na ekranie, aby ustawić godzinę alarmu, a następnie dotknij **Dalej**.
- 4 Wybierz dni do powtarzania alarmu i dotknij **Zapisz**.  
Zapisany alarm zostanie dodany do listy alarmów.

Jeśli chcesz włączyć lub wyłączyć alarm, dotknij przełącznika obok alarmu na liście alarmów.

## Wyłączanie alarmów

Przeciągnij  poza duży okrąg, aby wyłączyć alarm.

Aby używać funkcji drzemki, przeciągnij  poza duży okrąg.

## Usuwanie alarmów

Dotknij alarmu z listy alarmów i przytrzymaj go, a następnie dotknij **Usuń**.

# Zegar światowy

## Tworzenie zegarów światowych



- 1 Na ekranie aplikacji dotknij  (**Zegar światowy**).
- 2 Dotknij **Dodaj**.  
Jeśli masz zapisany zegar z czasem na świecie, dotknij **Dodaj** na liście zegarów.
- 3 Przesuń pierścień lub przesuń na ekranie w lewo lub w prawo i na mapie wybierz strefę czasową.  
Można również dotknąć **Wszystk. miasta** i dotknąć **Wyszukaj**, aby znaleźć miasto, lub wybrać miasto z listy.
- 4 Dotknij nazwy miasta reprezentującego wybraną strefę czasową.

## Usuwanie zegarów światowych

Na liście zegarów światowych dotknij zegara i przytrzymaj go, a następnie dotknij **Usuń**.



## Minutnik

- 1 Na ekranie aplikacji dotknij  (**Minutnik**).
- 2 Dotknij **Niest**.
- 3 Dotknij pola wprowadzania, aby ustawić czas trwania i dotknij **Rozpocznij**.  
Ewentualnie wybierz jeden z często używanych czasomierzy.
- 4 Przeciągnij  poza duży okrąg po odliczeniu czasu przez czasomierz.

## Stoper

- 1 Na ekranie aplikacji dotknij  (**Stoper**).
- 2 Dotknij **Rozpocznij**, aby zarejestrować czas zdarzenia.  
Aby rejestrować czasy okrążeń podczas mierzenia czasu wydarzenia, dotknij **Pomiar**.
- 3 Dotknij **Zatrzymaj**, aby zatrzymać liczenie czasu.
  - Aby ponownie uruchomić mierzenie czasu, dotknij **Kontynuuj**.
  - Aby wyzerować czasy okrążeń, dotknij **Zeruj**.

## Galeria



### Importowanie i eksportowanie obrazów

#### Importowanie obrazów z urządzenia przenośnego

- 1 Na swoim urządzeniu przenośnym uruchom aplikację **Galaxy Wearable**.
- 2 Dotknij **Start** → **Dodawanie zawartości do zegarka**.
- 3 Dotknij **Wyślij obrazy**.
- 4 Wybierz kategorię u dołu ekranu, wybierz pliki, a następnie dotknij **Gotowe**.

Aby zsynchronizować obrazy z urządzenia przenośnego z zegarkiem Galaxy Watch Active2, dotknij przełącznika **Autom. synchronizacja** w **Obrazy**, dotknij **Albumy do synchronizacji**, wybierz albumy do zaimportowania na zegarek Galaxy Watch Active2, a następnie dotknij **Gotowe**. Wybrane albumy zostaną automatycznie zsynchronizowane z urządzeniem Galaxy Watch Active2, jeśli poziom naładowania jego baterii wynosi ponad 15%.

#### Eksportowanie obrazów do urządzenia przenośnego

- 1 Dotknij  (**Galeria**) na ekranie aplikacji.
- 2 Dotknij obrazu, a następnie dotknij obrazu ponownie i przytrzymaj go w celu wyeksportowania.
- 3 Przesuń pierścień lub przesuń na ekranie w lewo lub w prawo i wybierz dowolne obrazy do wyeksportowania.  
Aby wybrać wszystkie obrazy, dotknij  → **Zazn. wszys.**
- 4 Dotknij  → **Wyślij do telefonu**.

Wyeksportowane obrazy można wyświetlać na urządzeniu przenośnym w aplikacji, takiej jak Galeria.

## Przeglądanie obrazów

Można przeglądać obrazy zapisane na urządzeniu Galaxy Watch Active2 i zarządzać nimi.

- 1 Dotknij  (**Galeria**) na ekranie aplikacji.
- 2 Przesuwaj pierścień lub przesuwaj na ekranie w lewo lub w prawo, aby przewijać listę obrazów i wybrać żądany obraz.

## Przybliżanie lub oddalanie

Obrazy można przybliżyć i oddalać. Oglądając obraz, kliknij go szybko dwukrotnie albo zsuń lub rozsuń na nim palce, aby go powiększyć lub pomniejszyć.

Po powiększeniu obrazu jego pozostałą część możesz wyświetlić, przewijając ekran.

## Usuwanie obrazów

- 1 Dotknij  (**Galeria**) na ekranie aplikacji.
- 2 Dotknij obrazu, a następnie dotknij obrazu ponownie i przytrzymaj go w celu usunięcia.
- 3 Przesuń pierścień lub przesuń na ekranie w lewo lub w prawo i wybierz dowolne obrazy do usunięcia.

Aby wybrać wszystkie obrazy, dotknij  → **Zazn. wszys.**

- 4 Dotknij **Usuń** → .

## Znajdź telefon

W razie zgubienia urządzenia przenośnego zegarek Galaxy Watch Active2 może ułatwić jego odnalezienie.



Ta funkcja nie jest dostępna, gdy zegarek Galaxy Watch Active2 jest używany bez połączenia z urządzeniem przenośnym.

1 Dotknij  (**Znajdź telefon**) na ekranie aplikacji.

2 Dotknij .

W urządzeniu przenośnym będą emitowane dźwięki i włączy się ekran. Dotknij **Porzuć** i przeciągnij na urządzeniu przenośnym lub dotknij  na urządzeniu Galaxy Watch Active2.

## Wyświetlanie lokalizacji urządzenia przenośnego

Dotknij  → **Lokalizuj telefon**.

Na ekranie zegarka Galaxy Watch Active2 zostanie wyświetlona lokalizacja urządzenia przenośnego.

## Znajdź mój zegarek

W przypadku zgubienia zegarka Galaxy Watch Active2 można użyć aplikacji Galaxy Wearable na urządzeniu przenośnym, aby go znaleźć.





Ta funkcja nie jest dostępna, gdy zegarek Galaxy Watch Active2 jest używany bez połączenia z urządzeniem przenośnym.

1 Na urządzeniu przenośnym uruchom aplikację **Galaxy Wearable** i dotknij **Start** → **Znajdź mój zegarek**.

2 Dotknij .

Urządzenie Galaxy Watch Active2 wyda dźwięk, zacznie wibrować i nastąpi włączenie ekranu.

Aby wyłączyć dźwięk i wibracje, przeciągnij  na zewnątrz dużego okręgu na ekranie zegarka Galaxy Watch Active2 lub na urządzeniu przenośnym dotknij .

## Zdalne sterowanie zegarkiem Galaxy Watch Active2

W razie problemów ze znalezieniem zegarka Galaxy Watch Active2 na urządzeniu przenośnym uruchom aplikację **Galaxy Wearable** i dotknij **Start** → **Znajdź mój zegarek** → **Pobierz lokalizację**, aby sprawdzić bieżącą lokalizację zegarka Galaxy Watch Active2.

Jeśli urządzenie Galaxy Watch Active2 zostało zgubione lub skradzione, możesz kontrolować je zdalnie. Na urządzeniu przenośnym uruchom aplikację **Galaxy Wearable**, dotknij **Start** → **Znajdź mój zegarek** → **Ustaw ochronę**, a następnie wybierz funkcję.



Ta funkcja jest dostępna po zarejestrowaniu konta Samsung na urządzeniu Galaxy Watch Active2 oraz urządzeniu przenośnym.

## Wiadomości alarmowe

W sytuacji zagrożenia możesz wysłać wiadomość alarmową na uprzednio zarejestrowany kontakt alarmowy, trzykrotnie szybko naciskając klawisz strony domowej zegarka Galaxy Watch Active2. Urządzenie Galaxy Watch Active2 może również automatycznie nawiązać połączenie z osobami wybranymi do kontaktu w sytuacji zagrożenia.

### Konfigurowanie wiadomości alarmowych

- 1 Na urządzeniu przenośnym uruchom aplikację **Galaxy Wearable** i dotknij **Start** → **Wysyłanie żądań SOS**, a następnie dotknij przełącznika, aby włączyć tę funkcję.
- 2 Postępuj zgodnie z instrukcjami na ekranie, aby dodać numery alarmowe, jeśli jeszcze tego nie zrobiłeś.

### Dodawanie kontaktów alarmowych

- 1 Na urządzeniu przenośnym uruchom aplikację **Galaxy Wearable** i dotknij **Start** → **Wysyłanie żądań SOS** → **Wyślij wiadomości SOS do** → **Dodaj**.
- 2 Dotknij **Utwórz kontakt** i wprowadź informacje o kontakcie lub dotknij **Wybierz z kontaktów**, aby dodać istniejący kontakt jako kontakt alarmowy.

## Aktywacja połączeń alarmowych

Urządzenie Galaxy Watch Active2 może automatycznie nawiązywać połączenie z kontaktem alarmowym po wysłaniu wiadomości SOS. Można nawiązać połączenie z tylko jednym kontaktem spośród kontaktów alarmowych.

Na urządzeniu przenośnym uruchom aplikację **Galaxy Wearable**, dotknij **Start** → **Wysyłanie żądań SOS**, dotknij **Nawiązuj połączenia SOS z**, a następnie wybierz kontakt alarmowy.

## Ustawianie opóźnienia wiadomości alarmowej

Urządzenie Galaxy Watch Active2 można skonfigurować, tak aby po pewnym czasie wysłało wiadomości alarmowe o anulowaniu żądania, szybko naciskając trzy razy klawisz strony domowej.

Na urządzeniu przenośnym uruchom aplikację **Galaxy Wearable**, dotknij **Start** → **Wysyłanie żądań SOS**, a następnie dotknij przełącznika **Odlicz przed wysłaniem**, aby włączyć tę funkcję.

## Wysyłanie wiadomości SOS

W sytuacji zagrożenia naciśnij szybko trzykrotnie klawisz strony domowej zegarka Galaxy Watch Active2.

Jeśli funkcja **Nawiązuj połączenia SOS z** jest włączona, urządzenie Galaxy Watch Active2 automatycznie połączy się z wybranym kontaktem alarmowym.

Jeśli wyślesz wiadomość alarmową, to w trakcie wysyłania wiadomości na ekranie zegarka zostanie wyświetlona ikona . Wynik wezwania SOS można sprawdzić na panelu powiadomień po tym, gdy wiadomość została wysłana.



Jeżeli funkcja GPS będzie wyłączona na zegarku Galaxy Watch Active2 lub urządzeniu przenośnym w trakcie wysyłania wiadomości alarmowej, zostanie włączona automatycznie, aby umożliwić wysłanie informacji o lokalizacji.

## E-mail

Wiadomości e-mail odebrane na urządzeniu przenośnym można wyświetlać i na nie odpowiadać.



Aplikacja może nie być dostępna, gdy zegarek Galaxy Watch Active2 jest używany bez połączenia z urządzeniem przenośnym.

### Odczytywanie wiadomości e-mail

- 1 Na ekranie aplikacji dotknij  (E-mail).
- 2 Wybierz e-mail, który chcesz otworzyć na ekranie wiadomości e-mail.

Aby wyświetlić wiadomość e-mail na urządzeniu przenośnym, dotknij , przesunij pierścień albo przesunij palcem w górę lub w dół na ekranie, a następnie wybierz **Pokaż w telef.**



Aby odpowiedzieć na wiadomość e-mail, wybierz tryb wprowadzania i wprowadź wiadomość.



Odpowiadanie na wiadomości e-mail może nie być dostępne w zależności od urządzenia przenośnego używanego do połączenia z zegarkiem Galaxy Watch Active2.

## Galaxy Store

Można pobierać specjalistyczne aplikacje i tarcze zegarka na urządzenie Galaxy Watch Active2 bez konieczności użycia podłączonego urządzenia przenośnego.

Na ekranie aplikacji dotknij  (Galaxy Store). Przesunij pierścień lub przesunij palcem w górę lub w dół na ekranie, aby przewinąć listę i wybierz aplikację do pobrania lub tarczę zegarka albo dotknij , aby wyszukać aplikację według słów kluczowych.

Przesunij pierścień lub przesunij palcem w górę lub dół na ekranie, a następnie wybierz **Pokaż w telefonie**. Na urządzeniu przenośnym zostanie uruchomiona aplikacja **Galaxy Store**. Następnie wyszukaj i wybierz aplikację lub tarczę zegarka do pobrania.



Aby móc korzystać z tej aplikacji, należy najpierw zarejestrować konto Samsung na urządzeniu przenośnym.

# Ustawienia

## Wstęp

Dostosuj ustawienia dla funkcji i aplikacji. Konfigurując różne ustawienia, można dopasować zegarek Galaxy Watch Active2 do swojego wzorca użycia.

Dotknij  (**Ustawienia**) na ekranie aplikacji.

## Tarcze zegarka

Dostosowanie tarczy zegarka.

Na ekranie Ustawienia dotknij **Tarcze zegarka**.

- **Wybierz tarczę zegarka:** wybierz typ zegarka. Możesz również wybrać elementy, które będą wyświetlane na tarczy zegarka oraz pobrać więcej tarcz zegarka ze sklepu **Galaxy Store**.
- **Zegarek zawsze włączony:** wprowadzanie ustawienia, zgodnie z którym zegarek Galaxy Watch Active2 będzie wyświetlać tarczę zegarka, gdy ekran jest wyłączony.



Funkcja **Zegarek zawsze włączony** działa tylko, gdy zegarek Galaxy Watch Active2 jest na ręce.

- **Kolejność tarcz:** wybór ułożenia tarczy zegarka.
- **Dzwonek na godzinę:** ustawianie Galaxy Watch Active2, aby co godzinę powiadamiał użytkownika przy użyciu dźwięku i wibracji.
- **Wskaźnik powiadomień:** ustawianie wyświetlania na ekranie zegarka urządzenia Galaxy Watch Active2 pomarańczowej kropki informującej o niesprawdzonych powiadomieniach.
- **Wyświetl status:** włączanie wyświetlania wskaźnika stanu na ekranie zegarka.
- **Bieżące ikony:** wybór ikon, które przedstawiają na ekranie Zegarek aktualnie używane funkcje, takie jak ćwiczenia lub połączenia.



## Dźwięk i wibracja

Możliwa jest zmiana ustawień dźwięku i wibracji Galaxy Watch Active2.

Na ekranie Ustawienia dotknij **Dźwięk i wibracja**.



Niektóre opcje nie są wyświetlane lub dostępne, gdy model Bluetooth jest używany bez połączenia z urządzeniem przenośnym.

- **Tryb dźwięku:** ustawienie korzystania z trybu dźwięku lub trybu cichego w urządzeniu Galaxy Watch Active2.
- **Wibracje z dźwiękiem:** urządzenie Galaxy Watch Active2 może sygnalizować połączenia przychodzące wibracjami i odtworzeniem dźwięku dzwonka.
- **Głośność:** dostosowywanie poziomu głośności zegarka Galaxy Watch Active2.



Gdy funkcja Voice Assistant jest włączona, możesz też dostosować głośność dostępności.

- **Intensywność wibracji:** dostosowanie intensywności wibracji.
- **Długa wibracja:** urządzenie Galaxy Watch Active2 będzie sygnalizować połączenia przychodzące dłuższymi wibracjami.
- **Dzwonek:** zmiana dzwonka połączenia.
- **Wibracja dzwonka:** wybierz wzór wibracji informujących o połączeniach przychodzących.
- **Dźwięk powiadomienia:** zmiana dźwięku powiadomienia.
- **Wibracja przy powiadom.:** wybierz wzór wibracji informujących o powiadomieniach.
- **Dzw. dotkn.:** włączenie na zegarku Galaxy Watch Active2 sygnalizowania dźwiękiem wybierania aplikacji lub opcji na ekranie dotykowym.

## Wyświetlanie

Na tym ekranie można zmieniać ustawienia wyświetlacza Galaxy Watch Active2 i ekranu aplikacji.

Na ekranie Ustawienia dotknij **Wyświetlanie**.

- **Jasność:** regulowanie jasności wyświetlacza.
- **Automat. niska jasność:** urządzenie Galaxy Watch Active2 może automatycznie dostosować jasność, w zależności od warunków oświetlenia.
- **Podświetl. ekranu:** ustawianie czasu oczekiwania zegarka Galaxy Watch Active2 przed wyłączeniem podświetlenia wyświetlacza.
- **Wyśw. ost. apl.:** wybierz czas wyświetlania ostatnio używanej aplikacji, gdy ekran zostanie ponownie włączony po jego wyłączeniu.
- **Styl tła:** zmiana tapety.
- **Czcionka:** zmiana stylu i rozmiaru czcionki.

## Zaawansowane

Na tym ekranie można włączyć zaawansowane funkcje zegarka Galaxy Watch Active2 i zmieniać ustawienia sterowania.

Na ekranie Ustawienia dotknij **Zaawansowane**.

- **Dwukr. nac. klaw. okr. start.:** wybór aplikacji lub funkcji do uruchomienia po dwukrotnym naciśnięciu klawisza strony domowej zegarka Galaxy Watch Active2.
- **Pierścień dotykowy:** włączenie sterowania ekranem zegarka Galaxy Watch Active2 przez przeciąganie pierścienia.
- **Gest budzenia:** ustawienie włączania ekranu urządzenia Galaxy Watch Active2 po podniesieniu nadgarstka z urządzeniem Galaxy Watch Active2.

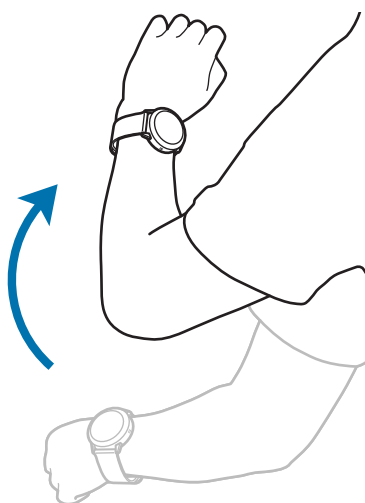

- **Budzenie dotykiem:** ustawienie włączania ekranu urządzenia Galaxy Watch Active2 po dotknięciu ekranu.
- **Blok. przed wodą:** włączanie trybu blokady wodnej przed wejściem do wody. Wyłączone zostaną ekran dotykowy, funkcja Gest wybudzenia, a także funkcja Zegarek zawsze włączony.
- **Czułość dotyku:** ustawienie urządzenia Galaxy Watch Active2 umożliwiające posługiwanie się ekranem dotykowym w rękawiczkach.
- **Nie przeszk.:** włączanie trybu „Nie przeszkadzać”. Przychodzące połączenia zostaną wyciszone, a ekran nie będzie włączany po odebraniu połączeń przychodzących. Ponadto zostaną wyciszone wszystkie powiadomienia poza alarmami, a ekran nie będzie włączany po odebraniu powiadomień.
- **Tryb kinowy:** włączenie trybu teatru do oglądania filmów. Przychodzące połączenia zostaną wyciszone, a ekran nie będzie włączany po odebraniu połączeń przychodzących. Ponadto zostaną wyciszone wszystkie powiadomienia, w tym alarmy, a ekran nie będzie włączany po odebraniu powiadomień lub uruchomieniu alarmu. Automatycznie wyłączone zostaną funkcja Gest wybudzenia i funkcja Zegarek zawsze włączony.
- **Tryb Dobranoc:** włączanie trybu „Dobranoc” na czas snu. Przychodzące połączenia zostaną wyciszone, a ekran nie będzie włączany po odebraniu połączeń przychodzących. Ponadto zostaną wyciszone wszystkie powiadomienia poza alarmami, a ekran nie będzie włączany po odebraniu powiadomień. Automatycznie wyłączone zostaną funkcja Gest wybudzenia i funkcja Zegarek zawsze włączony.
- **Podsumowanie dnia:** włączenie wyświetlania przez urządzenie Galaxy Watch Active2 codziennych informacji po wybudzeniu i przed snem lub dwa razy w ciągu dnia w razie potrzeby.
- **Edytuj szybkie ustawienia:** edycja panelu szybkiego dostępu zegarka Galaxy Watch Active2.
- **Przechwytywanie ekranu:** przeciągnięcie palcem w prawą stronę przy jednoczesnym wciśnięciu klawisza strony domowej w celu wykonania zrzutu.

## Połączenia

### Bluetooth

Można nawiązać połączenie z urządzeniem przenośnym przez Bluetooth. Za pośrednictwem połączenia Bluetooth do urządzenia Galaxy Watch Active2 można również podłączyć zestaw słuchawkowy i słuchać muzyki lub przeprowadzać rozmowy telefoniczne.



- Firma Samsung nie ponosi odpowiedzialności za utratę, przechwycenie ani nieprawidłowe użycie danych wysyłanych lub odbieranych za pośrednictwem łączności Bluetooth.
- Należy zawsze sprawdzać, czy dane są odbierane i udostępniane zaufanym oraz odpowiednio zabezpieczonym urządzeniom. Jeżeli między urządzeniami znajdują się przeszkody, zakres działania może się zmniejszyć.
- Niektóre urządzenia, szczególnie te, których nie przetestowała lub nie zaakceptowała grupa Bluetooth SIG, mogą nie współpracować z tym urządzeniem.
- Nie należy używać funkcji Bluetooth w sposób niezgodny z prawem, np. do tworzenia pirackich kopii plików lub przechwytywania komunikacji do celów komercyjnych. Firma Samsung nie ponosi odpowiedzialności za skutki niezgodnego z prawem używania funkcji Bluetooth.

Na ekranie Ustawienia dotknij **Połączenia** → **Bluetooth**.

- **Bluetooth:** włączanie i wyłączanie funkcji Bluetooth.
- **Dźwięk Bluetooth:** wyszukiwanie zestawów słuchawkowych Bluetooth oraz podłączanie ich do zegarka Galaxy Watch Active2.

### Sieci komórkowe

Dostosowanie ustawień umożliwia sterowanie sieciami.

Na ekranie Ustawienia dotknij **Połączenia** → **Sieci komórkowe**.



**Sieci komórkowe** nie będą wyświetlane na modelu Bluetooth.

- **Sieci komórkowe:**

- **Autom. wł./wył.:** ustawianie automatycznego łączenia lub rozłączania zegarka Galaxy Watch Active2 z siecią komórkową w zależności od połączenia urządzenia Galaxy Watch Active2 z urządzeniem przenośnym za pośrednictwem łączności Bluetooth.



- Po połączeniu zegarka Galaxy Watch Active2 z urządzeniem przenośnym za pomocą funkcji Bluetooth połączenie z siecią komórkową na zegarku Galaxy Watch Active2 zostanie wyłączone, aby oszczędzać energię baterii. Wówczas urządzenie Galaxy Watch Active2 nie będzie otrzymywać wiadomości przesyłanych na numer telefoniczny urządzenia ani odbierać połączeń nawiązywanych z tym numerem.
- Jeśli nie wykryto połączenia Bluetooth, połączenie z siecią komórkową na urządzeniu Galaxy Watch Active2 jest automatycznie włączane po krótkiej chwili. W takim przypadku można otrzymywać wiadomości przesyłane na numer telefoniczny urządzenia Galaxy Watch Active2 oraz odbierać połączenia nawiązywane z tym numerem.
- **Autom. wł./wył.** nie będzie dostępne, gdy zegarek Galaxy Watch Active2 jest używany bez połączenia z urządzeniem przenośnym.

- **Zawsze włączone:** ustawianie urządzenia Galaxy Watch Active2, tak aby łączyło się z siecią komórkową.

Włączenie tej opcji umożliwia odbieranie przychodzących połączeń i wiadomości wysyłanych na numery telefoniczne urządzenia Galaxy Watch Active2 i urządzenia przenośnego.



Włączenie **Zawsze włączone** może spowodować zwiększenie zużycia baterii zegarka Galaxy Watch Active2.

- **Zawsze wyłączone:** ustawianie urządzenia Galaxy Watch Active2, tak aby nie łączyło się z siecią komórkową.

Włączenie tej opcji uniemożliwia odbieranie połączeń przychodzących oraz wiadomości wysyłanych na numer telefonu zegarka Galaxy Watch Active2. Jeśli zegarek Galaxy Watch Active2 jest podłączony do urządzenia przenośnego przy użyciu funkcji Bluetooth, można nadal odbierać połączenia i powiadomienia z numeru telefonicznego urządzenia przenośnego.

- **Dane kom.:** ustawienie urządzenia Galaxy Watch Active2, tak aby używane były połączenia transmisji danych w dowolnej sieci komórkowej.
- **Roaming danych:** wprowadzanie ustawienia, zgodnie z którym zegarek Galaxy Watch Active2 będzie wykorzystywać połączenia transmisji danych podczas roamingu.
- **Tryb sieci:** wybór typu sieci do podłączenia: LTE czy 3G.
- **Operatorzy sieci:** wyszukiwanie dostępnych sieci i ręczna rejestracja w nich.
- **Nazwy punktów dostępu:** określanie nazw punktów dostępu (APN).

## Wi-Fi

Aktywuj funkcję Wi-Fi i podłącz się do sieci Wi-Fi.

Ta funkcja jest dostępna, jeśli zegarek Galaxy Watch Active2 nie jest połączony z urządzeniem przenośnym za pomocą funkcji Bluetooth.

**1** Na ekranie Ustawienia dotknij **Połączenia** → **Wi-Fi**.

**2** Dotknij **Wi-Fi** i wybierz **Automatycznie** lub **Zawsze włączone**, aby nawiązać połączenie z siecią Wi-Fi.

Jeżeli zostanie wybrana funkcja **Automatycznie**, sieć Wi-Fi zostanie rozłączona automatycznie po połączeniu się zegarka Galaxy Watch Active2 z urządzeniem przenośnym za pośrednictwem połączenia Bluetooth. Jeżeli zostanie wybrana funkcja **Zawsze włączone**, można używać zegarka Galaxy Watch Active2 po połączeniu z urządzeniem przenośnym za pośrednictwem Bluetooth zamiast używania sieci Wi-Fi.



- Po wybraniu **Zawsze włączone** bateria będzie się wyładowywać szybciej niż przy normalnym użytkowaniu.
- **Automatycznie** nie będzie wyświetlane i nie będzie można połączyć się automatycznie z siecią Wi-Fi, gdy zegarek Galaxy Watch Active2 jest używany bez połączenia z urządzeniem przenośnym.

**3** Dotknij **Sieci Wi-Fi** i z listy sieci Wi-Fi wybierz żadaną sieć.

Sieci, w których jest wymagane podanie hasła, są wyświetlane z ikoną kłódki.

**4** Dotknij **Połącz**.



- Po tym jak urządzenie Galaxy Watch Active2 połączy się z określoną siecią Wi-Fi, będzie łączyło się z nią ponownie za każdym razem, gdy ta sieć będzie dostępna bez konieczności podawania hasła. Aby uniemożliwić automatyczne łączenie urządzenia Galaxy Watch Active2 z siecią, wybierz sieć z listy sieci i dotknij **Zapomnij**.
- Jeśli nie można połączyć się z siecią Wi-Fi, uruchom ponownie funkcję Wi-Fi urządzenia lub bezprzewodowy ruter.

## NFC

Dostępna jest funkcja NFC.

Na ekranie Ustawienia dotknij **Połączenia** → **NFC**.



Zegarek Galaxy Watch Active2 ma wbudowaną antenę NFC. Z zegarkiem Galaxy Watch Active2 należy obchodzić się ostrożnie, aby uniknąć uszkodzenia anteny NFC.



Dostępność tej funkcji zależy od regionu i operatora sieci.

### Dokonywanie płatności przy użyciu funkcji NFC

Aby można było używać funkcji NFC podczas zakupów, należy zarejestrować się w usłudze mobilnych płatności. Aby się zarejestrować lub uzyskać szczegółowe informacje na temat usługi, skontaktuj się z operatorem sieci.

- 1 Na ekranie Ustawienia dotknij **Połączenia** → **NFC**, a następnie dotknij przełącznika, aby go włączyć.
- 2 Obszarem anteny NFC zegarka Galaxy Watch Active2 dotknij czytnika kart NFC.

Aby określić domyślną aplikację, otwórz ekran Ustawienia i dotknij **Połączenia** → **NFC** → **Dotk. i zapłać**, a następnie wybierz aplikację.



Lista usług płatności może nie zawierać wszystkich dostępnych aplikacji płatniczych.

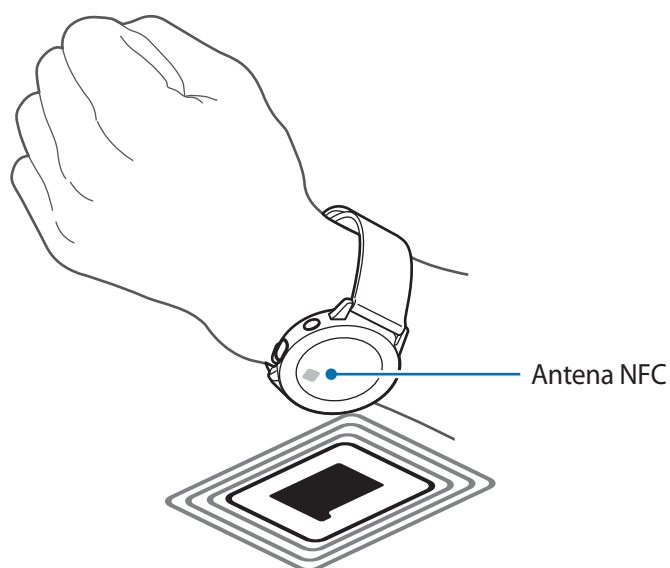

## Alerty

Ustaw urządzenie Galaxy Watch Active2, tak aby wibrowało w momencie odłączenia od urządzenia przenośnego.

Na ekranie Ustawienia dotknij **Połączenia**, a później dotknij przełącznika **Alerty**, aby go włączyć.



Aplikacja **Alerty** nie będzie dostępna, gdy zegarek Galaxy Watch Active2 jest używany bez połączenia z urządzeniem przenośnym.

## Tryb offline

Wyłączenie wszystkich funkcji bezprzewodowych urządzenia. Można korzystać wyłącznie z usług urządzenia innych niż sieciowe.

Na ekranie Ustawienia dotknij **Połączenia** → **Tryb offline**, a następnie dotknij przełącznika, aby go włączyć.



Należy przestrzegać przepisów linii lotniczych oraz poleceń personelu samolotu. Jeśli używanie urządzenia jest dozwolone, należy pamiętać o włączeniu trybu samolotowego.

## Użycie danych

Można śledzić ilość przesyłanych danych i dostosować ustawienia limitu danych.

Na ekranie Ustawienia dotknij **Połączenia** → **Użycie danych**.



**Użycie danych** nie będzie wyświetlane na modelu Bluetooth.

- **Dane kom.:** ustawienie urządzenia Galaxy Watch Active2, tak aby używane były połączenia transmisji danych w dowolnej sieci komórkowej.
- **Limit danych:** wprowadź limit użycia transmisji danych z sieci komórkowej.
- **Cykl uż. danych:** ustawianie cyklu zerowania danych, aby monitorować wykorzystanie danych w okresach.
- **Data rozpocz.:** ustawianie daty rozpoczęcia cyklu użycia danych.
- **Szczeg. użycia:** wyświetlanie całkowitego użycia danych dla bieżącego cyklu.

## Lokalizacja

Wprowadź ustawienie, zgodnie z którym zegarek Galaxy Watch Active2 będzie zezwalać aplikacjom na wykorzystywanie informacji o bieżącej lokalizacji użytkownika.

Na ekranie Ustawienia dotknij **Połączenia** → **Lokalizacja**.

Dotknij przełącznika, aby włączyć funkcję, a następnie wybrać metodę gromadzenia danych dotyczących lokalizacji.



## Aplikacje

### Układ

Można wybierać układy ekranu aplikacji.

Na ekranie Ustawienia dotknij **Aplikacje** → **Układ**.

- **Widok pokręta:** uporządkowanie aplikacji w widoku okręgu.
- **Widok listy:** uporządkowanie aplikacji w widoku listy.

### Kolejn. aplik.

Można wybrać ułożenie aplikacji na ekranie aplikacji.

Na ekranie Ustawienia dotknij **Aplikacje** → **Kolejn. aplik.**

- **Najpierw najnow.:** ostatnio używane aplikacje są wyświetlane jako pierwsze.
- **Niestandardowe:** układanie aplikacji według własnych preferencji.

### Autom. otw. apl.

Można skonfigurować automatyczne uruchamianie aplikacji przez ustawienie fokusu, bez potrzeby dotknięcia aplikacji.

Na ekranie Ustawienia dotknij **Aplikacje** → **Autom. otw. apl.**, a następnie dotknij przełącznika, aby włączyć tę funkcję.

### Uprawnienia

Do poprawnego działania niektóre aplikacje wymagają zezwolenia na dostęp do lub korzystanie z informacji na urządzeniu Galaxy Watch Active2. Wyświetlaj i zmieniaj ustawienia zezwoleń aplikacji dla każdej z nich.

Na ekranie Ustawienia dotknij **Aplikacje** → **Uprawnienia**.

## Wiadomości

Umożliwia zmianę ustawień funkcji wiadomości.

Na ekranie Ustawienia dotknij **Aplikacje** → **Wiadomości**.



- **Wiadomości** nie będzie wyświetlane, gdy model Bluetooth jest używany bez połączenia z urządzeniem przenośnym.
- Niektóre opcje nie wyświetlają się w modelu Bluetooth.
- **Wyślij jako audio**: urządzenie Galaxy Watch Active2 będzie wysyłać wiadomość głosową jako plik audio.
- **Zablokowane numery i wiadomości**: wyświetlanie zablokowanych numerów i wiadomości z zablokowanego numeru.

## Bezpieczeństwo

### Blokada

Na tym ekranie możliwa jest zmiana ustawień zabezpieczeń urządzenia Galaxy Watch Active2. Używając tej funkcji, można włączyć automatyczne blokowanie urządzenia Galaxy Watch Active2, jeżeli nie porusza się przez pewien czas.

Na ekranie Ustawienia dotknij **Bezpieczeństwo** → **Blokada**.

- **Typ**: wybór metody blokowania urządzenia Galaxy Watch Active2.
- **Pomoc**: wyświetlanie informacji o blokowaniu urządzenia Galaxy Watch Active2.

## Konto (Konto i kopia zapasowa)

Różnych funkcji zegarka Galaxy Watch Active2 można używać po rejestracji konta Samsung na połączonym urządzeniu przenośnym. Sprawdź konto Samsung zarejestrowane na połączonym urządzeniu przenośnym i ustaw funkcję usługi dostosowywania. Możliwe jest również utworzenie kopii zapasowej danych przechowywanych na urządzeniu Galaxy Watch Active2 w usłudze Samsung Cloud lub przywrócenie na nim danych urządzenia Galaxy Watch Active2 zapisanych w Samsung Cloud.

Na ekranie Ustawienia dotknij **Konto** lub **Konto i kopia zapasowa**.

- **Samsung account:** wprowadzanie konta Samsung do logowania lub sprawdzanie informacji o koncie Samsung zarejestrowanym na połączonym urządzeniu przenośnym.



Jeżeli zegarek Galaxy Watch Active2 jest używany bez połączenia z urządzeniem przenośnym, można wprowadzić konto Samsung.

- **Kopia zapasowa i odzyskiwanie:** tworzenie kopii zapasowej danych przechowywanych na zegarku Galaxy Watch Active2 w usłudze Samsung Cloud lub przywracanie z niej danych na zegarku Galaxy Watch Active2.



- **Kopia zapasowa i odzyskiwanie** będzie wyświetlane w przypadku korzystania z zegarka Galaxy Watch Active2 bez połączenia z urządzeniem przenośnym.
- W przypadku korzystania z zegarka Galaxy Watch Active2 podłączonego do urządzenia przenośnego należy utworzyć kopię zapasową i przywracać dane na urządzeniu przenośnym za pomocą tego samego konta Samsung, które jest używane na urządzeniu przenośnym. Więcej informacji znajduje się w części [Zarządzanie danymi przechowywanymi w pamięci zegarka Galaxy Watch Active2](#).

- **Usługa niestandardowa:** ustawianie urządzenia Galaxy Watch Active2 do zapewniania odpowiedniej funkcji w zależności od lokalizacji i sytuacji po przeanalizowaniu wzorca stylu życia użytkownika.



- **Usługa niestandardowa** nie będzie wyświetlana, gdy zegarek Galaxy Watch Active2 jest używany bez połączenia z urządzeniem przenośnym.
- Ta funkcja jest dostępna po połączeniu zegarka Galaxy Watch Active2 z urządzeniem przenośnym, które obsługuje platformę usługi dostosowywania w wersji 2.2 lub nowszej. Po wyrażeniu zgody na korzystanie z usługi dostosowywania na urządzeniu przenośnym uruchom aplikację **Ustawienia**, dotknij kolejno **Konto i kopia zapasowa** → **Konta** → **Samsung account** → **Prywatność** → **Usługa niestandardowa**, a następnie dotknij przełącznika **Usługa niestandardowa**, aby włączyć tę funkcję.

## Dostępność

Można skonfigurować wiele ustawień, aby ułatwić korzystanie z urządzenia Galaxy Watch Active2.

Na ekranie Ustawienia dotknij **Dostępność**.

- **Czytnik ekranu:** włączanie funkcji Voice Assistant zapewniającej głosowe informacje zwrotne. Aby wyświetlić informacje pomocy i nauczyć się korzystania z tej funkcji, dotknij **Samouczek**.
- **Ułatwienia widoczności:** dostosowanie ustawień tak, aby ułatwić korzystanie z urządzenia użytkownikom niedowidzącym.
- **Rozszerzenia słuchu:** dostosowanie ustawień, aby ułatwić korzystanie z urządzenia użytkownikom niedosłyszącym.
- **Ustawienia zaawansowane:** konfigurowanie ustawień bezpośredniego dostępu i powiadomień.

## Ogólne

### Wprowadzanie

Zmień ustawienia wprowadzania tekstu.

Na ekranie Ustawienia dotknij **Ogólne** → **Wprowadzanie**.

- **Klawiatura domyślna:** wybór domyślnej klawiatury do wprowadzania znaków.
- **Ustawienia klawiatury:** konfigurowanie ustawień klawiatury Samsung.

### Syntezytor mowy

Istnieje możliwość zmiany ustawień funkcji zamiany tekstu na mowę, takich jak języki, szybkość i inne.

Na ekranie Ustawienia dotknij **Ogólne** → **Syntezytor mowy**.

- **Język:** wybór używanego języka.
- **Szybkość mówienia:** ustawianie szybkości odczytu.
- **Głośno odczytuj powiadomienia:** ustawianie włączania odczytywania odbieranych powiadomień na urządzeniu Galaxy Watch Active2. Dźwięku można jednak słuchać tylko przez połączony zestaw słuchawkowy Bluetooth.
- **Sprawdź aktualizacje:** aktualizowanie obsługiwanych języków audio.

## Data i godz.

Możliwe jest ręczne ustawienie daty i godziny.

Na ekranie Ustawienia dotknij **Ogólne** → **Data i godz.**



**Data i godz.** będzie dostępne tylko podczas korzystania z urządzenia Galaxy Watch Active2 bez połączenia z urządzeniem przenośnym.

- **Automatycznie:** ustawianie strefy czasowej podanej przez sieć lub GPS tak, aby zastosowano ją podczas podróży do innej strefy czasowej.
- **Ustaw. daty:** ręczne ustawianie daty.
- **Ustaw. godziny:** ręczne ustawienie godziny.
- **Wyb. str. czas.:** ręczny wybór strefy czasowej.
- **Użyj formatu 24-godzinnego:** ustawienie 24-godzinnego formatu wyświetlania godziny.

## Język

Można wybrać język używany na urządzeniu Galaxy Watch Active2.

Na ekranie Ustawienia dotknij **Ogólne** → **Język**.



**Język** będzie wyświetlany tylko podczas korzystania z urządzenia Galaxy Watch Active2 bez połączenia z urządzeniem przenośnym.

## Resetuj

Można usunąć wszystkie dane z urządzenia Galaxy Watch Active2.

Na ekranie Ustawienia dotknij **Ogólne** → **Resetuj**.

## Zaktualizuj oprogramow. zegarka

Oprogramowanie urządzenia Galaxy Watch Active2 można zaktualizować do najnowszej wersji.

Na ekranie Ustawienia dotknij **Ogólne** → **Zaktualizuj oprogramow. zegarka**.



**Zaktualizuj oprogramow. zegarka** będzie wyświetlane tylko podczas korzystania z urządzenia Galaxy Watch Active2 bez połączenia z urządzeniem przenośnym.

## Bateria

Można wybrać tryb baterii urządzenia Galaxy Watch Active2. Korzystanie z niektórych trybów pracy baterii pozwala zmniejszyć zużycie baterii i używać Galaxy Watch Active2 znacznie dłużej.

Na ekranie Ustawienia dotknij **Bateria**.

- **Standardowe:** wybierz w przypadku normalnego użytkowania urządzenia Galaxy Watch Active2. Można używać wszystkich funkcji urządzenia Galaxy Watch Active2.
- **Oszczędzanie energii:** wybierz, aby włączyć tryb oszczędzania energii. W tym trybie kolory są wyświetlane na ekranie jako odcienie szarości i niektóre funkcje są ograniczone, aby obniżyć zużycie baterii. Więcej informacji można znaleźć w rozdziale [Tryb oszczędzania energii](#).
- **Tylko zegarek:** na ekranie wyświetlany jest tylko zegarek, wszystkie pozostałe funkcje są wyłączone, aby obniżyć zużycie baterii. Naciśnij klawisz strony domowej, aby wyświetlić zegarek. Naciśnij i przytrzymaj klawisz strony domowej przez trzy sekundy, aby wyłączyć tryb Tylko zegarek.

## Optymaliz. baterię

Aby wydłużyć czas pracy na baterii, można zamknąć aplikacje pracujące w tle i zmienić niektóre ustawienia, które powodują znaczące zużycie energii.

Na ekranie Ustawienia dotknij **Bateria** → **Optymaliz. baterię**.

## O zegarku

Na tym ekranie wyświetlane są dodatkowe informacje o zegarku Galaxy Watch Active2.

Na ekranie Ustawienia dotknij **O zegarku**.

- **Urządzenie:** wyświetlanie informacji o zegarku Galaxy Watch Active2, takich jak adres MAC karty Wi-Fi, adres Bluetooth i numer seryjny.
- **Infor. prawne:** wyświetlanie informacji prawnych związanych z urządzeniem, takich jak licencja typu Open Source. Na zegarku Galaxy Watch Active2 można też włączyć automatyczne wysyłanie informacji diagnostycznych i użycia urządzenia do firmy Samsung.
- **Oprogramowanie:** wyświetlanie wersji oprogramowania zegarka Galaxy Watch Active2 i stanu zabezpieczeń.
- **Bateria:** wyświetlanie informacji o baterii zegarka Galaxy Watch Active2.

## Połącz z nowym telefonem

Zegarek Galaxy Watch Active2 można połączyć z nowym urządzeniem przenośnym. Zegarek Galaxy Watch Active2 można połączyć z innym urządzeniem przenośnym po przeprowadzeniu miękkiego zerowania w celu usunięcia danych, z wyjątkiem plików multimedialnych i danych osobowych.

Na ekranie Ustawienia dotknij **Połącz z nowym telefonem**.





**Połącz z nowym telefonem** będzie wyświetlane tylko podczas korzystania z zegarka Galaxy Watch Active2 bez połączenia z urządzeniem przenośnym.

## Podłącz do telefonu

Skonfiguruj połączenie z urządzeniem przenośnym podczas korzystania z samego zegarka Galaxy Watch Active2. Można wybrać, czy przywrócić dane zegarka Galaxy Watch Active2 zapisane na urządzeniu przenośnym.

Na ekranie Ustawienia dotknij **Podłącz do telefonu**.

-  : Połącz zegarek Galaxy Watch Active2 z urządzeniem przenośnym i zsynchronizuj informacje o swoim stanie zdrowia, wartościach ustawień i kontaktach zapisanych w pamięci zegarka Galaxy Watch Active2.
-  : Połącz zegarek Galaxy Watch Active2 z urządzeniem przenośnym po wyzerowaniu wszystkich danych zapisanych na zegarku Galaxy Watch Active2.



**Podłącz do telefonu** będzie wyświetlane tylko podczas korzystania z urządzenia Galaxy Watch Active2 bez połączenia z urządzeniem przenośnym.

# Aplikacja Galaxy Wearable

## Wstęp

Aby połączyć zegarek Galaxy Watch Active2 z urządzeniem przenośnym, należy zainstalować na urządzeniu przenośnym aplikację Galaxy Wearable. Będzie można sprawdzać stan zegarka Galaxy Watch Active2 i pobierać zalecane tarcze zegarka oraz aplikacje. Można też dostosowywać różne ustawienia zegarka Galaxy Watch Active2 do własnych preferencji, na przykład ustawienia powiadomień.

Na swoim urządzeniu przenośnym uruchom aplikację **Galaxy Wearable**.



Niektóre funkcje mogą nie być dostępne w zależności od typu podłączonego urządzenia przenośnego.

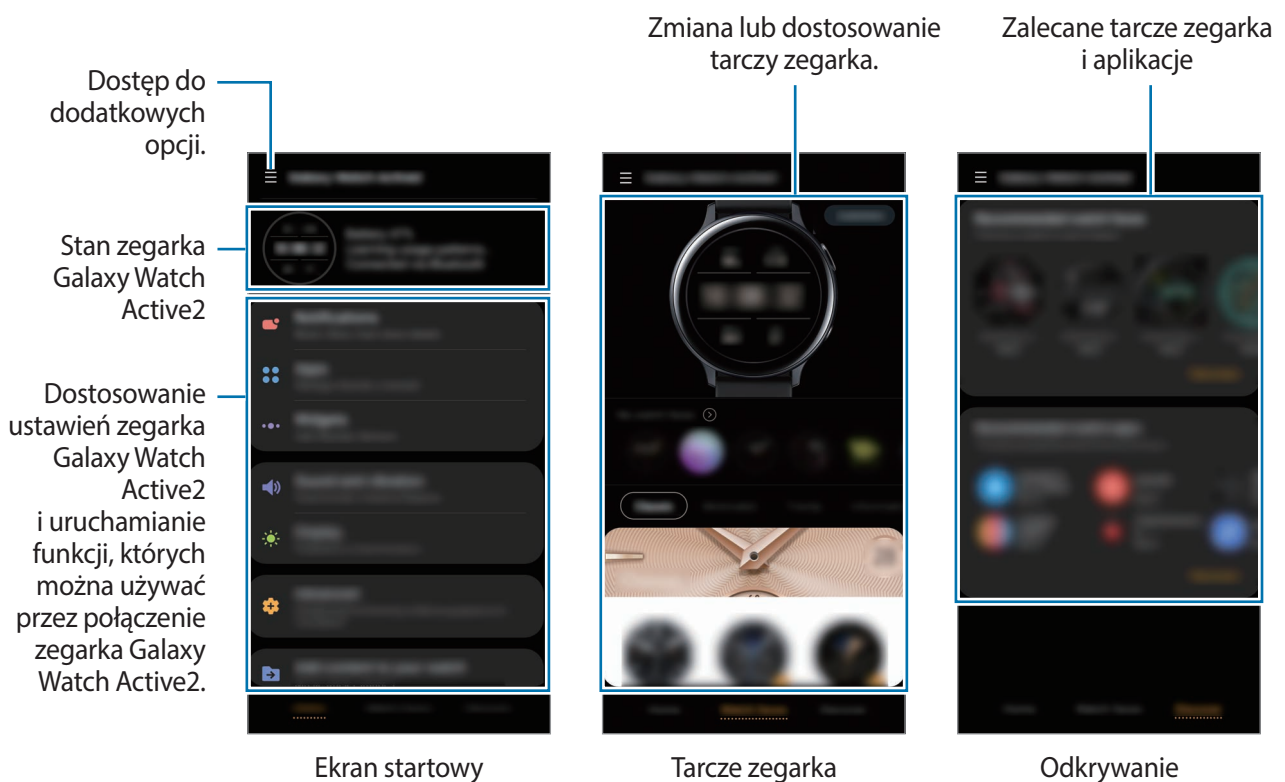



Dotknij , aby użyć następujących opcji:

- **Dodaj nowe urządzenie:** rozłączanie urządzenia z aktualnie podłączonym urządzeniem przenośnym i łączenie z nowym urządzeniem. Wybierz urządzenie na ekranie lub dotknij **Nie ma na liście**, jeżeli nie można znaleźć urządzenia, a następnie postępuj zgodnie z instrukcjami wyświetlanymi na ekranie, aby połączyć z nowym urządzeniem.
- **Rozłącz:** odłączanie zegarka Galaxy Watch Active2 od aktualnie połączonego urządzenia przenośnego.
- **Przeł. autom.:** zegarek Galaxy Watch Active2 automatycznie połączy się z urządzeniem przenośnym, nawet jeśli będzie na nadgarstku.



**Przeł. autom.** będzie wyświetlane, tylko gdy z urządzeniem przenośnym sparowane są więcej niż dwa urządzenia wspierające funkcję automatycznego przełączania.

- **Zarządzanie urządzeniami:** zarządzanie urządzeniami podłączonymi do urządzenia przenośnego. Aby odłączyć urządzenie od urządzenia przenośnego, wybierz urządzenie i dotknij **Usuń**.



**Zarządzanie urządzeniami** jest wyświetlane tylko, gdy z urządzeniem przenośnym sparowanych jest więcej niż dwa urządzenia.

- **Powiadomienia aplikacji:** zmiana różnych ustawień powiadomień aplikacji Galaxy Wearable na urządzeniu przenośnym.
- **Kontakt z nami:** aplikacja **Samsung Members** oferuje klientom usługi pomocy technicznej, takie jak diagnozowanie problemów z urządzeniem. Użytkownicy mogą przysyłać pytania i raporty dotyczące błędów. Poza tym można również wymieniać się informacjami z innymi członkami społeczności użytkowników telefonów Galaxy lub wyświetlać najnowsze doniesienia i wskazówki dotyczące telefonów Galaxy. Aplikacja **Samsung Members** może pomóc w rozwiązywaniu problemów, które mogą wystąpić podczas korzystania z urządzenia.



**Kontakt z nami** dostępność zależy od regionu, operatora sieci lub modelu, który może nie obsługiwać aplikacji **Samsung Members**.

- **Galaxy Wearable – informacje:** wyświetlanie informacji o wersji aplikacji Galaxy Wearable.

## Start

### Wstęp

Możliwe jest wyświetlanie stanu zegarka Galaxy Watch Active2 i dostosowywanie jego ustawień. Można też uruchamiać przydatne aplikacje, łącząc z zegarkiem Galaxy Watch Active2.

Na urządzeniu przenośnym uruchom aplikację **Galaxy Wearable** i dotknij **Start**.

### Powiadomienia

Zmień ustawienia dla funkcji powiadomień. Możesz otrzymywać na bieżąco informacje o różnych zdarzeniach z urządzenia przenośnego, takich jak nowe wiadomości.

Na urządzeniu przenośnym uruchom aplikację **Galaxy Wearable** i dotknij **Start** → **Powiadomienia**, dotknij przełącznika, aby włączyć tę funkcję, a następnie włącz elementy.

- **Aplikacje z wł. powiadomieniami:** wybór aplikacji z urządzenia przenośnego, których powiadomienia mają być wysyłane do zegarka Galaxy Watch Active2.
- **Wyświetlaj tylko po założeniu:** włączenie wyświetlania powiadomień na zegarku Galaxy Watch Active2 tylko po jego założeniu.
- **Pokaż podczas użycia telefonu:** włączanie wyświetlania na zegarku Galaxy Watch Active2 powiadomień podczas korzystania z urządzenia przenośnego.
- **Zaawansowane ust. powiadomień:** konfigurowanie różnych funkcji powiązanych z powiadomieniami.

## Aplikacje

Umożliwia personalizację ekranu aplikacji zegarka Galaxy Watch Active2. Można również zmienić ustawienia dotyczące automatycznego uruchamiania aplikacji.

Na urządzeniu przenośnym uruchom aplikację **Galaxy Wearable** i dotknij **Start** → **Aplikacje**.

### Porządkowanie aplikacji

- 1 Dotknij **Kolejn. aplik.** → **Niestandardowe**.
- 2 Dotknij **Zmiana kolejności** i przesunij na ekranie w lewo lub w prawo, aby przełączyć na ekran edycji.
- 3 Dotknij aplikacji i przytrzymaj ją, a następnie przeciągnij w żądane miejsce, po czym dotknij **Zapisz**.

Po dotknięciu **Kolejn. aplik.** → **Najpierw najnow.** ekran aplikacji urządzenia Galaxy Watch Active2 zostanie uporządkowany automatycznie, tak że na początku wyświetlane będą ostatnio używane aplikacje.

### Automatyczne uruchamianie aplikacji

Można skonfigurować automatyczne uruchamianie aplikacji na zegarku Galaxy Watch Active2 przez ustawienie fokusu, bez potrzeby dotknięcia aplikacji.

Dotknij przełącznika **Aut. otw. apl.**, aby włączyć tę funkcję.

### Odinstalowywanie aplikacji

Dotknij **Zarządzaj aplikacjami**, dotknij , wybierz aplikację do usunięcia z zegarka Galaxy Watch Active2, a następnie dotknij **Odinstaluj**.

### Ukrywanie aplikacji

Możliwe jest ukrycie aplikacji, tak aby nie była wyświetlana na ekranie aplikacji zegarka Galaxy Watch Active2.

Dotknij **Zarządzaj aplikacjami** i dotknij  obok aplikacji, która ma być ukryta, po czym dotknij **Zapisz**.

Aplikacja pojawi się w **Ukryte aplikacje** i nie będzie wyświetlana na ekranie aplikacji zegarka Galaxy Watch Active2.

## Wyświetlanie aplikacji

Dotknij **Zarządzaj aplikacjami** i dotknij **+** obok aplikacji, która ma być odkryta, po czym dotknij **Zapisz**.

Aplikacja zniknie z **Ukryte aplikacje** i będzie wyświetlana na ekranie aplikacji zegarka Galaxy Watch Active2.

## Dostosowanie aplikacji

Dotknij **⚙️** obok aplikacji, aby dopasować podstawowe ustawienia związane z aplikacją.

## Widżety

Dostosuj widżety na zegarku Galaxy Watch Active2. Możesz również zmienić położenie widżetów.

Na urządzeniu przenośnym uruchom aplikację **Galaxy Wearable** i dotknij **Start** → **Widżety**.

## Dodawanie lub usuwanie widżetów

Dotknij **—** obok widżetu, aby go usunąć, lub dotknij **+** obok widżetu, aby go dodać, i dotknij **ZAPISZ**.

Widżet zostanie dodany lub usunięty z zegarka Galaxy Watch Active2.

## Porządkowanie widżetów

Dotknij **◇** obok widżetu, przeciągnij go w żądane miejsce, a następnie dotknij **ZAPISZ**.

Kolejność widżetów zostanie zmieniona na zegarku Galaxy Watch Active2.

## Dźwięk i wibracja

Możliwa jest zmiana ustawień dźwięku i wibracji Galaxy Watch Active2.

Na urządzeniu przenośnym uruchom aplikację **Galaxy Wearable** i dotknij **Start** → **Dźwięk i wibracja**.

- **Tryb dźwięku:** ustawienie korzystania z trybu dźwięku lub trybu cichego w urządzeniu Galaxy Watch Active2.
- **Wibracje z dźwiękiem:** urządzenie Galaxy Watch Active2 może sygnalizować połączenia przychodzące wibracjami i odtworzeniem dźwięku dzwonka.

- **Głośność:** dostosowywanie poziomu głośności zegarka Galaxy Watch Active2.



Gdy funkcja Voice Assistant jest włączona, możesz też dostosować głośność dostępności.

- **Intensywność wibracji:** dostosowanie intensywności wibracji.
- **Długa wibracja:** urządzenie Galaxy Watch Active2 będzie sygnalizować połączenia przychodzące dłuższymi wibracjami.
- **Dzwonek:** zmiana dzwonka połączenia.
- **Wibracja dzwonka:** wybierz wzór wibracji informujących o połączeniach przychodzących.
- **Dźwięk powiadomienia:** zmiana dźwięku powiadomienia.
- **Wibracja przy powiadam.:** wybierz wzór wibracji informujących o powiadomieniach.
- **Dzw. dotkn.:** włączenie na zegarku Galaxy Watch Active2 sygnalizowania dźwiękiem wybierania aplikacji lub opcji na ekranie dotykowym.

## Wyświetlanie

Na tym ekranie można zmieniać ustawienia wyświetlacza Galaxy Watch Active2 i ekranu aplikacji.

Na urządzeniu przenośnym uruchom aplikację **Galaxy Wearable** i dotknij **Start** → **Wyświetlanie**.

- **Jasność:** regulowanie jasności wyświetlacza.
- **Automat. niska jasność:** urządzenie Galaxy Watch Active2 może automatycznie dostosować jasność, w zależności od warunków oświetlenia.
- **Wygazzenie ekranu:** ustawianie czasu oczekiwania zegarka Galaxy Watch Active2 przed wyłączeniem podświetlenia wyświetlacza.
- **Wyśw. ost. apl.:** wybierz czas wyświetlania ostatnio używanej aplikacji, gdy ekran zostanie ponownie włączony po jego wyłączeniu.
- **Styl tła:** zmiana tapety.

## Zaawansowane

Na tym ekranie można włączyć zaawansowane funkcje zegarka Galaxy Watch Active2 i zmieniać ustawienia sterowania.

Na urządzeniu przenośnym uruchom aplikację **Galaxy Wearable** i dotknij **Start** → **Zaawansowane**.

- **Dwukr. nac. klaw. ekr. start.:** wybór aplikacji lub funkcji do uruchomienia po dwukrotnym naciśnięciu klawisza strony domowej zegarka Galaxy Watch Active2.
- **Dotknij ramki:** włączenie sterowania ekranem zegarka Galaxy Watch Active2 przez przeciągnięcie pierścienia.
- **Gest budzenia:** ustawienie włączania ekranu urządzenia Galaxy Watch Active2 po podniesieniu nadgarstka z urządzeniem Galaxy Watch Active2.
- **Budzenie dotykiem:** ustawienie włączania ekranu urządzenia Galaxy Watch Active2 po dotknięciu ekranu.
- **Tryb Blokada przed wodą:** włączanie trybu blokady wodnej przed wejściem do wody. Wyłączone zostaną ekran dotykowy, funkcja Gest wybudzenia, a także funkcja Zegarek zawsze włączony.
- **Czułość dotyku:** ustawienie urządzenia Galaxy Watch Active2 umożliwiające posługiwanie się ekranem dotykowym w rękawiczkach.
- **Nie przeszkadzać:** włączanie trybu „Nie przeszkadzać”. Przychodzące połączenia zostaną wyciszone, a ekran nie będzie włączany po odebraniu połączeń przychodzących. Ponadto zostaną wyciszone wszystkie powiadomienia poza alarmami, a ekran nie będzie włączany po odebraniu powiadomień.
- **Tryb kinowy:** włączenie trybu teatru do oglądania filmów. Przychodzące połączenia zostaną wyciszone, a ekran nie będzie włączany po odebraniu połączeń przychodzących. Ponadto zostaną wyciszone wszystkie powiadomienia, w tym alarmy, a ekran nie będzie włączany po odebraniu powiadomień lub uruchomieniu alarmu. Automatycznie wyłączone zostaną funkcja Gest wybudzenia i funkcja Zegarek zawsze włączony.
- **Tryb Dobranoc:** włączanie trybu „Dobranoc” na czas snu. Przychodzące połączenia zostaną wyciszone, a ekran nie będzie włączany po odebraniu połączeń przychodzących. Ponadto zostaną wyciszone wszystkie powiadomienia poza alarmami, a ekran nie będzie włączany po odebraniu powiadomień. Automatycznie wyłączone zostaną funkcja Gest wybudzenia i funkcja Zegarek zawsze włączony.
- **Edytowanie szybkich ustawień:** edycja panelu szybkiego dostępu zegarka Galaxy Watch Active2.
- **Przechwytywanie ekranu:** przeciągnięcie palcem w prawą stronę przy jednoczesnym wciśnięciu klawisza strony domowej w celu wykonania zrzutu.

## Dodawanie zawartości do zegarka

Umożliwia ręczne lub automatyczne przenoszenie zapisanych plików audio lub graficznych z urządzenia przenośnego do urządzenia Galaxy Watch Active2.

Na urządzeniu przenośnym uruchom aplikację **Galaxy Wearable** i dotknij **Start** → **Dodawanie zawartości do zegarka**.

### • Muzyka

- **Dodaj utwory:** wybór plików audio i ręczne wysyłanie ich z urządzenia przenośnego do zegarka Galaxy Watch Active2.
- **Autom. synchronizacja:** włączenie synchronizacji ostatnio dodanych plików audio z urządzeniem Galaxy Watch Active2, gdy poziom energii baterii jest wyższy niż 15%.



Jeśli pliki muzyczne zapisane na zegarku Galaxy Watch Active2 zajmą ponad 1 GB, pliki nieoznaczone jako ulubione zostaną usunięte w kolejności od najstarszych do najnowszych.

- **Listy odtwarz. do synchr.:** wybór listy odtwarzania do synchronizacji z zegarkiem Galaxy Watch Active2.



**Listy odtwarz. do synchr.** jest dostępne, tylko gdy na urządzeniu przenośnym jest zainstalowana aplikacja Samsung Music i jest aktywowana po włączeniu funkcji **Autom. synchronizacja**.

### • Obrazy

- **Wyślij obrazy:** wybór plików graficznych i ręcznie ich wysyłanie z urządzenia przenośnego do zegarka Galaxy Watch Active2.
- **Autom. synchronizacja:** włączenie synchronizacji obrazów z urządzeniem Galaxy Watch Active2, gdy poziom energii baterii jest wyższy niż 15%.
- **Limit obrazów:** wybór liczby obrazów do przesłania do zegarka Galaxy Watch Active2 z urządzenia przenośnego.
- **Albumy do synchronizacji:** wybór albumu obrazów do synchronizacji z urządzeniem Galaxy Watch Active2.

## Wysyłanie żądań SOS

Zegarek Galaxy Watch Active2 można skonfigurować, tak aby w sytuacji zagrożenia można było wysłać wiadomość alarmową na uprzednio zarejestrowany kontakt alarmowy przez trzykrotne szybkie naciśnięcie klawisza strony domowej zegarka Galaxy Watch Active2. Urządzenie może również automatycznie nawiązać połączenie z osobami wybranymi do kontaktu w sytuacji zagrożenia.

Na urządzeniu przenośnym uruchom aplikację **Galaxy Wearable**, dotknij **Start** → **Wysyłanie żądań SOS**, a następnie dotknij przełącznika, aby włączyć tę funkcję. Więcej informacji można znaleźć w rozdziale [Wiadomości alarmowe](#).



## Znajdź mój zegarek

Możliwe jest zdalne sterowanie zegarkiem Galaxy Watch Active2 w przypadku jego zgubienia lub utraty.

Na urządzeniu przenośnym uruchom aplikację **Galaxy Wearable** i dotknij **Start** → **Znajdź mój zegarek**.



Najpierw należy zarejestrować konto Samsung na podłączonym urządzeniu przenośnym, aby używać tej funkcji.

- **Pobierz lokalizację:** sprawdzanie, gdzie znajduje się zegarek Galaxy Watch Active2.
- **Ustaw ochronę:**
  - **Blokada zdalna:** zdalne zablokowanie urządzenia Galaxy Watch Active2, aby uniemożliwić nieupoważniony dostęp. Tej funkcji można używać, gdy urządzenie przenośne jest połączone z urządzeniem Galaxy Watch Active2 za pośrednictwem Bluetooth lub połączenia zdalnego. Jeżeli zegarek Galaxy Watch Active2 jest zablokowany, połącz urządzenie przenośne z zegarkiem Galaxy Watch Active2 za pośrednictwem Bluetooth. Blokada zostanie wyłączona automatycznie.
  - **Resetuj zegarek:** zdalne usunięcie wszystkich danych osobowych przechowywanych na urządzeniu Galaxy Watch Active2. Po zresetowaniu urządzenia Galaxy Watch Active2 nie będzie można przywrócić informacji ani skorzystać z funkcji znajdowania zegarka.
  - **Blokada ponown. aktywacji:** włączenie na zegarku Galaxy Watch Active2 wymagania podania informacji o koncie Samsung po zresetowaniu urządzenia. Uniemożliwia to innym osobom korzystanie z zegarka Galaxy Watch Active2 i uzyskanie dostępu do danych osobowych zapisanych w pamięci zegarka Galaxy Watch Active2 w przypadku jego zagubienia lub kradzieży.

## Sieci komórkowe

Po aktywacji sieć telefonii komórkowej na urządzeniu Galaxy Watch Active2 można korzystać z różnych innych usług.

Na urządzeniu przenośnym uruchom aplikację **Galaxy Wearable** i dotknij **Start** → **Sieci komórkowe**.



- **Sieci komórkowe** nie będą wyświetlane na modelu Bluetooth.
- Zalecamy korzystanie z dedykowanych taryf lub pakietów danych, które umożliwiają korzystanie z transmisji danych i pozwolą uniknąć dodatkowych kosztów z tym związanych. Włączone urządzenie, może być na stałe podłączone do Internetu i automatycznie synchronizować się z usługami opartymi na transmisji danych.



## Ogólne

Na tym ekranie można dostosowywać ustawienia języka funkcji zmiany tekstu na mowę zegarka Galaxy Watch Active2 lub resetować go.

Na urządzeniu przenośnym uruchom aplikację **Galaxy Wearable** i dotknij **Start** → **Ogólne**.

- **Języki:** wybór języka funkcji zmiany tekstu na mowę zegarka Galaxy Watch Active2 i pobieranie dostępnych języków.
- **Szybkość mówienia:** dostosowywanie szybkości odczytu.
- **Zeruj:** wykonywanie przywrócenia ustawień fabrycznych podłączonego zegarka Galaxy Watch Active2.

## Dostępność

Można skonfigurować wiele ustawień, aby ułatwić korzystanie z urządzenia Galaxy Watch Active2.

Na urządzeniu przenośnym uruchom aplikację **Galaxy Wearable** i dotknij **Start** → **Dostępność**.

- **Czytnik ekranu:** włączanie funkcji Voice Assistant zapewniającej głosowe informacje zwrotne. Aby wyświetlić informacje pomocy i nauczyć się korzystania z tej funkcji, dotknij **Samouczek**.
- **Ułatwienia widoczności:** dostosowanie ustawień tak, aby ułatwić korzystanie z urządzenia użytkownikom niedowidzącym.
- **Ułatwienia słuchania:** dostosowanie ustawień, aby ułatwić korzystanie z urządzenia użytkownikom niedosłyszącym.
- **Ustawienia zaawansowane:** konfigurowanie ustawień bezpośredniego dostępu i powiadomień.

## Konto i kopia zapasowa

Zarejestruj konto Samsung i zaloguj się, aby tworzyć kopie zapasowe danych urządzenia Galaxy Watch Active2 lub przywracać je przy użyciu Samsung Cloud. Można też zdalnie połączyć się z zegarkiem Galaxy Watch Active2 za pomocą konta Samsung.

Na urządzeniu przenośnym uruchom aplikację **Galaxy Wearable** i dotknij **Start** → **Konto i kopia zapasowa**.

- **Konto Samsung account:** dodawanie konta Samsung używanego na zegarku Galaxy Watch Active2.
- **Kopia zapasowa i przywracanie:** ta funkcja umożliwia ochronę informacji osobistych, danych aplikacji i ustawień na urządzeniu Galaxy Watch Active2. Istnieje możliwość utworzenia kopii zapasowej poufnych danych i uzyskania do nich dostępu w późniejszym czasie. Aby utworzyć kopię zapasową danych lub je przywrócić, należy zalogować się na konto Samsung. Więcej informacji można znaleźć w rozdziale [Zarządzanie danymi przechowywanymi w pamięci zegarka Galaxy Watch Active2](#).
- **Połączenie zdalne:** ustawienie zegarka Galaxy Watch Active2, tak aby nawiązywało połączenie zdalne z urządzeniem przenośnym za pośrednictwem sieci komórkowej lub Wi-Fi, jeśli połączenie Bluetooth między urządzeniami jest niedostępne. Funkcja jest dostępna po zalogowaniu się do swojego konta Samsung.



Regularnie twórz kopie zapasowe swoich danych w bezpiecznej lokalizacji, na przykład w Samsung Cloud lub na komputerze, dzięki czemu będziesz w stanie odtworzyć dane w przypadku ich awarii lub utraty w wyniku niezamierzonego przywrócenia danych fabrycznych.

## Zarządzanie danymi przechowywanymi w pamięci zegarka Galaxy Watch Active2

Ta funkcja umożliwia ochronę informacji osobistych, danych aplikacji i ustawień na zegarku Galaxy Watch Active2. Istnieje możliwość utworzenia kopii zapasowej poufnych danych i uzyskania do nich dostępu w późniejszym czasie, a także automatycznego tworzenia kopii zapasowych danych urządzenia Galaxy Watch Active2, aby umożliwić dostęp do nich z innych urządzeń.



- Muzyka i obrazy zapisane na urządzeniu Galaxy Watch Active2 nie będą uwzględnione w kopii zapasowej.
- W przypadku aplikacji Samsung Health tylko dane z ostatnich 28 dni są zapisywane na zegarku Galaxy Watch Active2. Aby przeglądać zapisane rekordy starsze niż 28 dni, należy zainstalować aplikację Samsung Health na połączonym urządzeniu i automatycznie wykonywać kopie zapasowe danych.

## Tworzenie kopii zapasowej danych

- 1 Na urządzeniu przenośnym uruchom aplikację **Galaxy Wearable** i dotknij **Start** → **Konto i kopia zapasowa**.
- 2 Dotknij **Kopia zapasowa i przywracanie** → **Backup danych**.
- 3 Zaznacz elementy, dla których chcesz utworzyć kopię zapasową, i dotknij **Kopia zapasowa**.  
Dane z zegarka Galaxy Watch Active2 zostaną zapisane w usłudze Samsung Cloud.

## Przywracanie danych

- 1 Na urządzeniu przenośnym uruchom aplikację **Galaxy Wearable** i dotknij **Start** → **Konto i kopia zapasowa**.
- 2 Dotknij **Kopia zapasowa i przywracanie** → **Przywróć dane**.
- 3 Dotknij ▼, aby wybrać urządzenie do przywrócenia danych.
- 4 Zaznacz elementy do przywrócenia i dotknij **Przywróć**.  
Na zegarku Galaxy Watch Active2 zostaną przywrócone dane zapisane w kopii zapasowej.

## Automatyczne tworzenie kopii zapasowej danych

- 1 Na urządzeniu przenośnym uruchom aplikację **Galaxy Wearable** i dotknij **Start** → **Konto i kopia zapasowa**.
- 2 Dotknij **Kopia zapasowa i przywracanie** → **Backup danych**.
- 3 Dotknij przełącznika **Automatyczna kopia zapasowa**, aby włączyć tę funkcję.

## Synchronizuj ustaw. telefonu

Na ekranie tym można synchronizować ustawienia zegarka Galaxy Watch Active2 z podłączonym urządzeniem przenośnym.

Na urządzeniu przenośnym uruchom aplikację **Galaxy Wearable** i dotknij **Start** → **Synchronizuj ustaw. telefonu**.



Niektóre urządzenia przenośne mogą nie obsługiwać funkcji **Synchronizuj ustaw. telefonu** lub niektórych opcji tej funkcji.

- **Synchronizuj Nie przeszkadzać:** włączenie synchronizowania ustawień funkcji Nie przeszkadzać zegarka Galaxy Watch Active2 i połączonego urządzenia przenośnego.
- **Synchronizuj sieci Wi-Fi:** włączenie automatycznego synchronizowania listy sieci Wi-Fi zapisanych na urządzeniu przenośnym z zegarkiem Galaxy Watch Active2.

## Aktualizacja oprogram. zegarka

Oprogramowanie urządzenia Galaxy Watch Active2 można bezpośrednio zaktualizować do najnowszej wersji za pomocą usługi FOTA (Firmware Over-The-Air). Można również zmienić ustawienia aktualizacji.

Na urządzeniu przenośnym uruchom aplikację **Galaxy Wearable** i dotknij **Start** → **Aktualizacja oprogram. zegarka**.

- **Pobierz i zainstaluj:** ręczne sprawdzanie dostępności aktualizacji i ich instalowanie.
- **Automat. pobieraj przez Wi-Fi:** ustawienie zegarka Galaxy Watch Active2, tak aby pobierało aktualizacje automatycznie po nawiązaniu połączenia z siecią Wi-Fi.

## Wskazówki i instrukcja obsługi

Umożliwia przeglądanie podstaw obsługi i wskazówek dotyczących obsługi zegarka Galaxy Watch Active2, a także wyświetlenie jego instrukcji obsługi. Po aktywacji sieci telefonii komórkowej na urządzeniu Galaxy Watch Active2 można też korzystać z różnych innych usług.

Na urządzeniu przenośnym uruchom aplikację **Galaxy Wearable** i dotknij **Start** → **Wskazówki i instrukcja obsługi**.

- **Pełne wykorzystanie zegarka:** wyświetlanie wskazówek dotyczących obsługi zegarka Galaxy Watch Active2.
- **Instrukcja obsługi:** wyświetlanie instrukcji obsługi zegarka Galaxy Watch Active2.
- **Konfigurowanie sieci komórkowej:** włączanie sieci komórkowej na zegarku Galaxy Watch Active2.



**Konfigurowanie sieci komórkowej** nie będzie wyświetlane na modelu Bluetooth.

## O zegarku

Możliwe jest wyświetlanie stanu zegarka Galaxy Watch Active2 i innych informacji.

Na urządzeniu przenośnym uruchom aplikację **Galaxy Wearable** i dotknij **Start** → **O zegarku**.

- **Bateria:** sprawdzanie pozostałego poziomu energii baterii i czasu użycia, a także włączanie trybu oszczędzania energii.



Pozostały oczekiwany czas zużycia wyświetla czas, jaki pozostał do wyładowania baterii. Czas zużycia może być inny zależnie od ustawień urządzenia i warunków obsługi.

- **Domyślna:** sprawdź stan używanej i dostępnej pamięci. Aby usunąć zbędne pliki, dotknij **Czyść teraz**.



Rzeczywista, dostępna pojemność pamięci wewnętrznej jest mniejsza niż podana wartość, ponieważ system operacyjny i domyślne aplikacje zajmują część pamięci. Dostępna pojemność może ulec zmianie po zaktualizowaniu urządzenia.

- **Pamięć RAM:** sprawdź stan używanej i dostępnej pamięci RAM. Aby przyspieszyć działanie urządzenia Galaxy Watch Active2 przez ograniczenie ilości wykorzystywanej pamięci RAM, zaznacz aplikacje na liście aplikacji, a następnie dotknij **Czyść teraz**.
- **Urządzenie:** wyświetlanie różnych informacji o zegarku Galaxy Watch Active2, takich jak adres MAC karty Wi-Fi, adres Bluetooth i numer seryjny.
- **Informacje prawne:** wyświetlanie informacji prawnych związanych z urządzeniem, takich jak licencja typu Open Source. Na zegarku Galaxy Watch Active2 można też włączyć automatyczne wysyłanie informacji diagnostycznych i użycia urządzenia do firmy Samsung.
- **Informacje o oprogramowaniu:** wyświetlanie wersji oprogramowania zegarka Galaxy Watch Active2 i stanu zabezpieczeń.
- **Informacje o baterii:** wyświetlanie informacji o baterii zegarka Galaxy Watch Active2.
- **Instalowanie nieznanymi aplikacjami:** zezwolenie na instalowanie na zegarku Galaxy Watch Active2 aplikacji z nieznanymi źródłami.

## Tarcze zegarka

Typ zegarka wyświetlanego na ekranie można zmieniać.

Na urządzeniu przenośnym uruchom aplikację **Galaxy Wearable** i dotknij **Tarcze zegarka**.

Następnie wybierz kategorię i żądaną tarczę zegarka. Wybrana tarcza zegarka zostanie pobrana lub zastosowana na ekranie Zegarek.

Dotknij **Dostosuj**, aby zmienić tło i wybrać elementy do wyświetlenia na tarczy zegarka.

### Ustawianie tarczy zegarka w Moim stylu

Zmień tarczę Galaxy Watch Active2 na obraz wzoru wykorzystującego kombinację kolorów pobraną ze zrobionego przez Ciebie zdjęcia. Możesz dopasować tarczę Galaxy Watch Active2 do dowolnego stylu.



Ta funkcja dostępna jest tylko w urządzeniach Samsung lub z systemem Android.

- 1 Na urządzeniu przenośnym uruchom aplikację **Galaxy Wearable** i dotknij **Tarcze zegarka**.
- 2 Dotknij **Moje tarcze zegarka** i wybierz **Mój styl**.
- 3 Dotknij **Dostosuj** → **Aparat**.  
Aby wybrać zdjęcie zapisane w urządzeniu przenośnym, dotknij **Galeria**.
- 4 Dotknij , aby zrobić zdjęcie, a następnie dotknij **OK**.
- 5 Przeciągnij okrągłą ramkę na zdjęcie do kolekcji kolorów, które chcesz zastosować.  
Aby zmienić rozmiar okrągłej ramki, przeciągnij jej krawędź.
- 6 Wybierz typ wzoru i dotknij **Gotowe**.
- 7 Dotknij **Zapisz**.  
Tarcza Galaxy Watch Active2 zostanie zmieniona na tarczę w Moim stylu.

## Odkryj

Zalecane tarcze zegarka i aplikacje można pobrać ze sklepu **Galaxy Store**.

Na urządzeniu przenośnym uruchom aplikację **Galaxy Wearable** i dotknij **Odkryj**.

Pobierz żądane tarcze zegarka i aplikacje. Dotknij **Wyświetl więcej**, aby wyświetlić więcej tarcz zegarka i aplikacji.

# Korzystanie z urządzenia Galaxy Watch Active2

## Wstęp

Użyteczne funkcje urządzenia Galaxy Watch Active2 można wykorzystywać, aby ułatwić sobie wykonywanie codziennych czynności, a także dbać o zdrowie. Urządzenie Galaxy Watch Active2 wykorzystuje też usługę dostosowywania do analizy wzorców użycia i stanu, aby dostarczać usługi i informacje dopasowane do lokalizacji i miejsca użytkownika.

Życzymy miłego użytkowania wielu funkcji urządzenia Galaxy Watch Active2.

## Funkcja trenera osobistego do poprawy stanu zdrowia

Urządzenie Galaxy Watch Active2 ułatwia dbanie o stan zdrowia. Wbudowany czujnik tętna pozwala mierzyć tętno, a pozyskane w ten sposób dane są wykorzystywane do analizy poziomu stresu i wzoru snu. Można też zarządzać swoim zdrowiem na podstawie wprowadzonych danych profilu.



Łącząc zegarek Galaxy Watch Active2 z urządzeniem przenośnym, można korzystać z różnych innych ćwiczeń i funkcji zarządzania zdrowiem.

## Osiąganie dziennego celu aktywności

Można sprawdzać realizację celu dziennej aktywności na podstawie wartości docelowej, takiej jak liczba spalonych kalorii, czas treningu, lub informacji o dziennej aktywności, a także wprowadzonego profilu.

Dzienny cel można skontrolować przy użyciu wykresu dziennej aktywności w widżecie **Dzienna aktywność** lub aplikacji **Samsung Health**. Informacji tych można używać do monitorowania zdrowia i wykonywania czynności, które pomogą opracować zrównoważony plan aktywności i poprawę zdrowia.

Więcej informacji można znaleźć w rozdziale [Dzienna aktywność](#).



## Zarządzanie stresem i jakością snu

Bardziej precyzyjny czujnik tętna pozwala na pomiar poziomów stresu i wzorów snu.

### Zarządzanie stresem

Po zakończeniu pomiaru poziomu stresu rozluźnij się, postępując zgodnie ze wskazówkami oddychania wyświetlanymi na ekranie urządzenia Galaxy Watch Active2. Po pomiarze poziomu stresu dotknij **ODDECH >**, aby rozpocząć oddychanie i obniżyć poziom stresu.

### Sprawdzanie wzorów snu

Wzór snu będzie mierzony i dzielony na cztery fazy. Po obudzeniu o poranku można sprawdzić wzór snu na ekranie aplikacji monitorującej sen lub w widżecie **Sen**. Dzięki temu można określić swój wzór snu, prowadząc stałą obserwację.

Więcej informacji można znaleźć w rozdziale [Sen](#).



Analizowane są cztery fazy snu (czuwanie, REM, sen płytki, sen głęboki). W tym celu wykorzystywane są ruchy ciała i zmiany tętna. Zostanie wyświetlony wykres z zalecanymi wartościami dla każdej mierzonej fazy snu na podstawie wyników osób z tej samej grupy wiekowej.

## Wykonywanie zaawansowanych ćwiczeń

### Korzystanie z różnych funkcji ćwiczeń

Urządzenie Galaxy Watch Active2 obsługuje około 40 ćwiczeń i aktywności wykonywanych na dworze i w pomieszczeniach. Galaxy Watch Active2 pomaga ćwiczyć efektywnie w domu, na dworze lub w centrum fitnessu. Urządzenie Galaxy Watch Active2 pomaga osiągnąć ustalony cel, umożliwiając dokładne sprawdzanie czasu ćwiczenia, odległości, prędkości, tętna i liczby spalonych kalorii w trakcie ćwiczeń.

Więcej informacji o rozpoczynaniu różnych ćwiczeń można znaleźć w rozdziale [Ćwiczenie](#).

### Wykonywanie wielu ćwiczeń w jednej sesji

Można sprawnie wykonywać kilka ćwiczeń w jednej sesji. Po zakończeniu jednego ćwiczenia rozpocznij następne od razu.

Więcej informacji można znaleźć w rozdziale [Wykonywanie wielu ćwiczeń](#).

## Używanie jako inteligentnego terminarza

### Sprawdzanie informacji o bieżącym dniu

Urządzenia Galaxy Watch Active2 można używać do planowania ważnych dni. Na ekranie zegarka można wyświetlać informacje, takie jak harmonogramy, przypomnienia, godziny alarmów bez konieczności uruchamiania aplikacji.

Dotknij ekranu Zegarek i przytrzymaj go, a następnie przesunąć pierścień lub przesunąć palcem na ekranie w lewo lub w prawo, aby wybrać tarczę zegarka **My day**. Na tarczy zegarka **My day** można przeglądać dzienny harmonogram i zarządzać nim.

Na tarczy zegarka można wyświetlać następujące informacje:

- Dzisiejszy harmonogram ustawiony w kalendarzu
- Elementy zapisane jako przypomnienia
- Godziny alarmów

Więcej informacji o rejestrowaniu harmonogramu lub przypomnienia albo ustawianiu alarmu można znaleźć w rozdziale [Kalendarz](#), [Reminder](#) lub [Alarm](#).



Na tarczy można przeglądać tylko harmonogram i informacje o alarmach na 10 godzin do przodu od bieżącej godziny.

### Zarządzanie swoimi codziennymi czynnościami

Urządzenie Galaxy Watch Active2 ułatwia wykonywanie codziennych czynności. Wykorzystując usługę dostosowywania, urządzenie Galaxy Watch Active2 analizuje styl życia i gusta użytkownika, a następnie udostępnia odpowiednie funkcje dopasowane do lokalizacji i miejsca przebywania. Urządzenie Galaxy Watch Active2 wspomaga użytkownika od rana do nocy. Galaxy Watch Active2 zawsze udostępnia najbardziej potrzebne funkcje i usługi w dowolnym czasie i miejscu.



- Ta funkcja jest dostępna po połączeniu zegarka Galaxy Watch Active2 z urządzeniem przenośnym, które obsługuje platformę usługi dostosowywania w wersji 2.2 lub nowszej. Po wyrażeniu zgody na korzystanie z usługi dostosowywania na urządzeniu przenośnym uruchom aplikację **Ustawienia**, dotknij kolejno **Konta i kopia zapasowa** → **Konta** → **Samsung account** → **Prywatność** → **Usługa niestandardowa**, a następnie dotknij przełącznika **Usługa niestandardowa**, aby włączyć tę funkcję.
- Jeśli wcześniej przeanalizowany wzorzec stylu życia zmieni się, urządzenie Galaxy Watch Active2 dostarczy usługi i funkcje w oparciu o zmieniony wzorzec.

## Informowanie o planie dnia dwa razy dziennie

Urządzenie może informować użytkownika o planie dnia po przebudzeniu i przed pójściem spać, wyświetlając przydatne informacje potrzebne w ciągu dnia.

Na ekranie aplikacji dotknij  (**Ustawienia**) → **Zaawansowane** → **Podsumowanie dnia** → **Otrzymuj podsumowania automat.** i dotknij przełącznika, aby włączyć tę funkcję.

Po przebudzeniu urządzenie Galaxy Watch Active2 może powiadamiać o dzisiejszych ważnych spotkaniach lub pogodzie. Przed snem Galaxy Watch Active2 może natomiast informować o ćwiczeniach, jutrzejszej pogodzie, a także przypominać o wszelkich niedokończonych zadaniach.

Więcej informacji o rejestrowaniu harmonogramu lub przypomnienia w ramach funkcji informacyjnej można znaleźć w rozdziale [Kalendarz](#) lub [Reminder](#).



Możliwe jest także wyświetlanie informacji dwa razy w ciągu dnia w razie potrzeby. Na ekranie aplikacji dotknij  (**Ustawienia**) → **Zaawansowane** → **Podsumowanie dnia** → **Ustaw godziny podsumowań**, dotknij przełącznika w celu włączenia funkcji, a następnie dotknij **Godziny podsumowań**, aby ustawić żądane godziny. Funkcja ta jest jednak dostępna tylko po wyłączeniu funkcji **Otrzymuj podsumowania automat.**

## Uruchamianie zalecanych aplikacji według lokalizacji i godziny

Możliwe jest wygodne uruchamianie ulubionych aplikacji przy użyciu widgetów. Urządzenie Galaxy Watch Active2 umożliwia analizowanie wzorców użycia według czasu i miejsca, aby można było automatycznie dodawać do widgetu **Skróty aplikacji** ulubione aplikacje, które były używane o konkretnych godzinach lub w określonych miejscach.

Na przykład, gdy użytkownik przychodzi na przystanek autobusowy w godzinach szczytu, do widgetu zostają automatycznie dodane często używane mapy lub aplikacje związane z komunikacją miejską i aplikacja do odtwarzania muzyki.

Przesuń pierścień zgodnie z ruchem wskazówek zegara lub przesuń palcem na ekranie Zegarek w lewo i uruchom automatycznie dodane aplikacje z widgetu **Skróty aplikacji**.

## Włączanie trybu „Dobranoc” poprawiającego jakość snu

Przed snem urządzenie Galaxy Watch Active2 wyświetla przypomnienie o konieczności położenia się do łóżka. Aby poprawić jakość snu, włącz tryb „Dobranoc”.

Na ekranie aplikacji dotknij  (**Ustawienia**) → **Zaawansowane** → **Tryb Dobranoc** i dotknij przełącznika **Włącz teraz**, aby włączyć tę funkcję. Po otrzymaniu powiadomienia o włączeniu trybu „Dobranoc” wypełnij instrukcje wyświetlane na ekranie, aby go włączyć.

W tym trybie wyłączane są następujące funkcje:

- Dzwonki i włączanie ekranu podczas połączeń przychodzących
- Wszystkie powiadomienia z wyjątkiem alarmów
- Włączanie ekranu po odebraniu powiadomień
- Funkcja zawsze włączonego zegarka
- Funkcja gestów wybudzania

Tryb „Dobranoc” jest automatycznie wyłączany po obudzeniu się.

## Korzystanie z podwójnego zegarka za granicą

W trakcie podróży za granicę lub w podróży biznesowej urządzenie Galaxy Watch Active2 umożliwia automatyczne wykrywanie zmiany strefy czasowej i wyświetla monit o przełączenie na ekran podwójnego zegarka, aby widoczny był czas lokalny i czas kraju użytkownika. Funkcji podwójnego zegarka można użyć, zmieniając tarczę zegarka zgodnie z monitami.



Ta funkcja jest dostępna po połączeniu zegarka Galaxy Watch Active2 z urządzeniem przenośnym, które obsługuje platformę usługi dostosowywania w wersji 2.2 lub nowszej. Po wyrażeniu zgody na korzystanie z usługi dostosowywania na urządzeniu przenośnym uruchom aplikację **Ustawienia**, dotknij kolejno **Konta i kopia zapasowa** → **Konta** → **Samsung account** → **Prywatność** → **Usługa niestandardowa**, a następnie dotknij przełącznika **Usługa niestandardowa**, aby włączyć tę funkcję.

## Korzystanie z wygodnych przypomnień

Można szybko rejestrować przypomnienia, używając głosu, aby potem otrzymywać codzienne przypomnienia.

### Rejestrowanie przypomnień głosem

Istnieje możliwość łatwego zapisywania rzeczy do zapamiętania, wypowiadając je.

Na przykład powiedz „Zadzwoń do mamy o 15”, aby utworzyć przypomnienie. O godzinie 15 zostanie wyświetlone przypomnienie o konieczności zadzwonienia do mamy.

Więcej informacji o rejestrowaniu przypomnień można znaleźć w rozdziale [Tworzenie przypomnienia](#).

# Załącznik

## Rozwiązywanie problemów

Zanim skontaktujesz się z centrum serwisowym firmy Samsung, wypróbuj następujące rozwiązania. Niektóre sytuacje mogą nie dotyczyć urządzenia Galaxy Watch Active2.

### Na szybkim panelu wyświetlane są komunikaty o błędzie usługi lub sieci

- W obszarach o słabym sygnale lub utrudnionym odbiorze sygnału możliwa jest utrata połączenia. Należy przejść w inne miejsce i ponowić próbę. Podczas przemieszczania się mogą być wyświetlane wielokrotnie komunikaty o błędzie.
- Dostęp do niektórych opcji nie jest możliwy bez ich subskrypcji. W celu uzyskania dalszych informacji należy skontaktować się z operatorem sieci.

### Nie można włączyć zegarka Galaxy Watch Active2

Jeśli bateria jest całkowicie rozładowana, włączenie zegarka Galaxy Watch Active2 nie będzie możliwe. Przed włączeniem Galaxy Watch Active2 należy w pełni naładować baterię.

### Ekran dotykowy reaguje wolno lub nieprawidłowo

- Jeśli ekran dotykowy został przykryty folią ochronną lub są na nim przymocowane inne opcjonalne akcesoria, może on nie działać poprawnie.
- Ekran dotykowy może też działać wadliwie, jeśli dotykasz go przez rękawiczki, brudnymi palcami, ostrym przedmiotem albo paznokciami.
- Ekran dotykowy może działać nieprawidłowo po zetknięciu z wodą lub w warunkach wysokiej wilgotności.
- Uruchom zegarek Galaxy Watch Active2 ponownie, aby usunąć tymczasowe błędy oprogramowania.
- Sprawdź, czy oprogramowanie urządzenia Galaxy Watch Active2 zostało zaktualizowane do najnowszej wersji.
- Jeśli ekran dotykowy jest porysowany lub uszkodzony, odwiedź centrum serwisowe firmy Samsung.

## Zegarek Galaxy Watch Active2 zawiesza się lub występują błędy

Spróbuj następujących rozwiązań. Jeśli problem nadal występuje, zwróć się do centrum serwisowego firmy Samsung.

### Ponowne uruchomienie Galaxy Watch Active2

Jeżeli urządzenie Galaxy Watch Active2 nie reaguje na polecenia lub zawiesza się, konieczne może być zamknięcie aplikacji lub wyłączenie urządzenia i włączenie go ponownie.

### Wymuszanie ponownego uruchomienia

Jeśli urządzenie Galaxy Watch Active2 zawiesiło się i nie reaguje, uruchom je ponownie, naciskając klawisz strony domowej (klawisz zasilania) i przytrzymując go przez ponad 7 sekund.

### Przywracanie ustawień zegarka Galaxy Watch Active2

Jeżeli problem nie zostanie rozwiązany przy użyciu powyższych metod, przywróć ustawienia fabryczne.

Na ekranie aplikacji dotknij  (Ustawienia) → **Ogólne** → **Resetuj**. Alternatywnie na urządzeniu przenośnym uruchom aplikację **Galaxy Wearable** i dotknij **Start** → **Ogólne** → **Zeruj** → **Zeruj**. Zanim przywrócisz ustawienia fabryczne, wykonaj kopie zapasowe wszystkich ważnych danych zapisanych na urządzeniu Galaxy Watch Active2.

## Inne urządzenie Bluetooth nie może zlokalizować urządzenia Galaxy Watch Active2

- Sprawdź, czy na zegarku Galaxy Watch Active2 włączono funkcję Bluetooth.
- Zresetuj zegarek Galaxy Watch Active2 i spróbuj ponownie.
- Sprawdź, czy urządzenie Galaxy Watch Active2 i drugie urządzenie Bluetooth są w zasięgu połączenia Bluetooth (10 m). Zasięg ten może być różny w zależności od otoczenia, w którym używane są urządzenia.

Jeśli powyższe wskazówki nie pozwalają na rozwiązanie problemu, skontaktuj się z centrum serwisowym firmy Samsung.

## Połączenie Bluetooth nie zostało nawiązane albo Galaxy Watch Active2 i urządzenie przenośne są rozłączone

- Upewnij się, że w obu urządzeniach jest włączona funkcja Bluetooth.
- Upewnij się, że pomiędzy urządzeniami nie znajdują się żadne przeszkody, takie jak ściany czy sprzęt elektryczny.
- Upewnij się, że w urządzeniu przenośnym zainstalowano najnowszą wersję aplikacji Galaxy Wearable. W razie potrzeby zaktualizuj aplikację Galaxy Wearable do najnowszej wersji.
- Sprawdź, czy urządzenie Galaxy Watch Active2 i drugie urządzenie Bluetooth są w zasięgu połączenia Bluetooth (10 m). Zasięg ten może być różny w zależności od otoczenia, w którym używane są urządzenia.
- Zrestartuj oba urządzenia i ponownie uruchom aplikację Galaxy Wearable na urządzeniu przenośnym.

## Połączenia nie dochodzą do skutku

- Upewnij się, że urządzenie Galaxy Watch Active2 jest połączone z urządzeniem przenośnym za pośrednictwem Bluetooth. Jeżeli urządzenie Galaxy Watch Active2 jest połączone z urządzeniem przenośnym zdalnie, nie można odbierać połączeń.
- Upewnij się, że urządzenie przenośne i zegarek Galaxy Watch Active2 mają dostęp do odpowiedniej sieci komórkowej.
- Upewnij się, że dla wybieranego numeru nie zostało wprowadzone blokowanie połączeń w urządzeniu przenośnym.
- Upewnij się, że nie zostało wprowadzone blokowanie połączeń przychodzących z danego numeru w urządzeniu przenośnym.
- Sprawdź, czy włączony jest tryb „Nie przeszkadzać”, kinowy lub „Dobranoc”. Jeżeli jeden z tych trybów jest włączony, ekran dotykowy nie włącza się podczas połączeń przychodzących. Naciśnij klawisz strony domowej lub klawisz wstecz, aby włączyć ekran i sprawdzić przychodzące połączenie.

## Inne osoby nie słyszą Cię podczas połączenia

- Upewnij się, że wbudowany mikrofon nie jest zasłonięty.
- Upewnij się, że mikrofon jest blisko ust.
- Jeśli używasz zestawu słuchawkowego Bluetooth, upewnij się, że został on prawidłowo podłączony.



## Podczas połączenia rozlega się echo

Wyreguluj głośność lub przejdź w inne miejsce.

## Połączenie z siecią komórkową lub Internetem jest często zrywane lub jakość dźwięku jest niska

- Upewnij się, że antena wewnętrzna zegarka Galaxy Watch Active2 nie jest blokowana.
- W obszarach o słabym sygnale lub utrudnionym odbiorze sygnału możliwa jest utrata połączenia. Być może problemy z połączeniem wynikają z awarii stacji bazowej operatora sieci. Należy przejść w inne miejsce i ponowić próbę.
- Jeśli używasz urządzenia i równocześnie się przemieszczasz, usługi sieci komórkowej mogą być nieaktywne ze względu na problemy występujące w sieci operatora sieci.

## Nie można naładować baterii (dotyczy ładowarek zatwierdzonych przez firmę Samsung)

- Upewnij się, że prawidłowo podłączasz zegarek Galaxy Watch Active2 do ładowarki bezprzewodowej.
- Odwiedź centrum serwisowe firmy Samsung w celu wymiany baterii.

## Bateria wyczerpuje się szybciej niż początkowo

- W bardzo niskich lub bardzo wysokich temperaturach czas działania baterii w zegarku Galaxy Watch Active2 może być krótszy.
- Bateria może się też zużywać szybciej podczas korzystania z niektórych aplikacji.
- Bateria podlega zużyciu i po pewnym czasie może działać krócej.

## Urządzenie Galaxy Watch Active2 jest gorące

W przypadku używania aplikacji wymagających większego zużycia energii lub korzystania z aplikacji na zegarku Galaxy Watch Active2 przez dłuższy czas urządzenie Galaxy Watch Active2 może stać się gorące. Jest to normalne zjawisko, które nie powinno wpływać na trwałość ani wydajność działania zegarka Galaxy Watch Active2.

Jeśli zegarek Galaxy Watch Active2 przegrzewa się lub jest ciepły przez długi okres czasu, nie używaj go przez jakiś czas. Jeśli zegarek Galaxy Watch Active2 nadal się przegrzewa, skontaktuj się z centrum serwisowym firmy Samsung.



## Urządzenie Galaxy Watch Active2 nie może ustalić bieżącego położenia

Urządzenie Galaxy Watch Active2 wykorzystuje informacje o lokalizacji z urządzenia przenośnego. W niektórych miejscach, np. w budynkach, mogą występować zakłócenia w odbiorze sygnałów GPS. W takich sytuacjach wybierz na urządzeniu przenośnym opcję ustalania położenia za pomocą sieci Wi-Fi lub komórkowej.

## Utrata danych zapisanych w urządzeniu Galaxy Watch Active2

Należy regularnie wykonywać kopię zapasową wszystkich ważnych danych przechowywanych na urządzeniu Galaxy Watch Active2. W przeciwnym razie nie będzie możliwe ich odtworzenie w przypadku utraty lub zniszczenia. Firma Samsung nie ponosi odpowiedzialności za utratę danych przechowywanych na urządzeniu Galaxy Watch Active2.

## Widać niewielką szczelinę dokoła zewnętrznej obudowy Galaxy Watch Active2

- Szczelina ta jest związana z procesem produkcyjnym i jest niezbędna ze względu na nieznaczne przemieszczenia lub drgania komponentów.
- W miarę upływu czasu tarcie pomiędzy częściami może doprowadzić do nieзначnego zwiększenia tej szczeliny.

## Brak wystarczającej ilości miejsca w pamięci Galaxy Watch Active2

Usuń niepotrzebne dane, takie jak zawartość pamięci podręcznej, korzystając z aplikacji Galaxy Wearable lub ręcznie usuń nieużywane aplikacje lub pliki, aby zwolnić miejsce.

## Wymywanie baterii

- **Aby wyjąć baterię, należy skontaktować się z autoryzowanym centrum serwisowym. Aby uzyskać informacje o usuwaniu baterii, odwiedź stronę [www.samsung.com/global/ecodesign\\_energy](http://www.samsung.com/global/ecodesign_energy).**
- Z uwagi na bezpieczeństwo **nie należy próbować wyjmować** baterii samodzielnie. Wyjęcie baterii w nieprawidłowy sposób może doprowadzić do uszkodzenia baterii i urządzenia, skutkować obrażeniami i/lub spowodować, że korzystanie z urządzenia nie będzie bezpieczne.
- Firma Samsung nie bierze odpowiedzialności za jakiegokolwiek straty lub szkody (wynikające z odpowiedzialności umownej lub deliktowej, włączając zaniedbania), które mogą być skutkiem nieprzestrzegania ostrzeżeń i instrukcji, z wyjątkiem śmierci lub obrażeń spowodowanych zaniedbaniami firmy Samsung.

W zależności od kraju i operatora, karty SIM, urządzenie i akcesoria mogą wyglądać inaczej niż na ilustracjach zamieszczonych w niniejszej instrukcji.

## **Prawa autorskie**

Copyright © 2019 Samsung Electronics

Niniejsza instrukcja jest chroniona międzynarodowymi przepisami o prawie autorskim.

Żadna część niniejszej instrukcji nie może być reprodukowana, dystrybuowana, tłumaczona ani przesyłana w jakiegokolwiek formie ani za pomocą jakichkolwiek środków elektronicznych lub mechanicznych, w tym kopiowana, nagrywana lub przechowywana w jakimkolwiek systemie archiwizacyjnym.

## **Znaki towarowe**

- SAMSUNG i logo SAMSUNG są zarejestrowanymi znakami towarowymi firmy Samsung Electronics.
- Bluetooth® jest zarejestrowanym znakiem towarowym firmy Bluetooth SIG, Inc. na całym świecie.
- Wi-Fi®, Wi-Fi Direct™, Wi-Fi CERTIFIED™ i logo Wi-Fi są zarejestrowanymi znakami towarowymi firmy Wi-Fi Alliance.
- Wszelkie inne znaki towarowe i prawa autorskie należą do ich właścicieli.