

# Panasonic

Operating Instructions  
(Household use) Sonic Vibration Toothbrush

Model No. EW-DP52



|                   |            |                  |            |                  |            |
|-------------------|------------|------------------|------------|------------------|------------|
| <u>English</u>    | <u>3</u>   | <u>Português</u> | <u>135</u> | <u>Česky</u>     | <u>267</u> |
| <u>Deutsch</u>    | <u>25</u>  | <u>Svenska</u>   | <u>157</u> | <u>Slovensky</u> | <u>289</u> |
| <u>Français</u>   | <u>47</u>  | <u>Dansk</u>     | <u>179</u> | <u>Magyar</u>    | <u>311</u> |
| <u>Italiano</u>   | <u>69</u>  | <u>Norsk</u>     | <u>201</u> | <u>Română</u>    | <u>333</u> |
| <u>Español</u>    | <u>91</u>  | <u>Suomi</u>     | <u>223</u> | <u>Türkçe</u>    | <u>355</u> |
| <u>Nederlands</u> | <u>113</u> | <u>Polski</u>    | <u>245</u> |                  |            |

Operating Instructions  
(Household use) Sonic Vibration Toothbrush  
Model No. EW-DP52

## Contents

---

|                                  |          |   |           |
|----------------------------------|----------|---|-----------|
| <b>Safety precautions.....</b>   | <b>6</b> | <b>Changing the brush head<br/>(Sold separately).....</b> | <b>20</b> |
| Parts identification .....       | 11       | FAQ .....   | 20        |
| Before cleaning your teeth ..... | 12       | Troubleshooting .....                                     | 21        |
| Features.....                    | 12       | Battery life .....  | 23        |
| Charging the toothbrush .....    | 13       | Removing the built-in rechargeable<br>battery.....        | 23        |
| Basic usage.....                 | 14       | Specifications .....                                      | 24        |
| Tips on usage .....              | 16       |   |           |
| After use .....                  | 18       |   |           |

Thank you for purchasing this Panasonic product.

**Before operating this unit, please read these instructions completely and save them for future use.**

## Warning

- Be sure to switch off the appliance and remove the power plug from a household outlet before performing any maintenance. Failure to do so may result in electric shock.
- Do not wash the AC adaptor and the charging stand. Doing so may result in electric shock.
- The supply cord cannot be replaced. If the cord is damaged, the AC adaptor should be scrapped.
- Toothbrushes can be used by children and persons with reduced physical, sensory or mental capabilities or lack of experience and knowledge if they have been given supervision or instruction concerning use of the appliance in a safe way and understand the hazards involved.
- Cleaning and user maintenance shall not be made by children without supervision.
- Children shall not play with the appliance.

- Do not use anything other than the supplied AC adaptor and the charging stand for any purpose. Also, do not use any other product with the AC adaptor and the charging stand. (See page 11.)
- The following symbol indicates that a specific detachable power supply unit is required for connecting the electrical appliance to the supply mains. The type references of power supply unit and charging stand are marked near the symbol.



## Safety precautions

To reduce the risk of injury, loss of life, electric shock, fire, and damage to property, always observe the following safety precautions.

### Explanation of symbols

The following symbols are used to classify and describe the level of hazard, injury, and property damage caused when the denotation is disregarded and improper use is performed.



## DANGER

Denotes a potential hazard that will result in serious injury or death.



## WARNING

Denotes a potential hazard that could result in serious injury or death.



## CAUTION

Denotes a hazard that could result in minor injury or property damage.

The following symbols are used to classify and describe the type of instructions to be observed.



This symbol is used to alert users to a specific operating procedure that must not be performed.



This symbol is used to alert users to a specific operating procedure that must be followed in order to operate the unit safely.



## WARNING

### ► Power supply



**Do not connect or disconnect the adaptor to a household outlet with a wet hand.**

- Doing so may cause electric shock or injury.

**Do not immerse the AC adaptor and the charging stand in water or wash it with water. Do not place the AC adaptor and the charging stand over or near water filled sink or bathtub. Do not use when the AC adaptor is damaged or when the fitting into the household outlet is loose.**



**Do not damage the cord or the power plug.**

- Do not deface, modify, forcefully bend or pull the cord or the power plug. Also, do not place anything heavy on, twist or pinch the cord.

- Doing so may cause electric shock or fire due to a short circuit.



# WARNING

**Do not use in a way exceeding the rating of the household outlet or the wiring.**



- Exceeding the rating by connecting too many power plugs to one household outlet may cause fire due to overheating.

**Always ensure the appliance is operated on an electric power source matched to the rated voltage indicated on the AC adaptor.**



**Fully insert the adaptor and the appliance plug.**  
- Failure to do so may cause fire or electric shock.

**Always unplug the adaptor from a household outlet when cleaning the AC adaptor and the charging stand.**



- Failure to do so may cause electric shock or injury.

**Regularly clean the power plug and the appliance plug to prevent dust from accumulating.**



- Failure to do so may cause fire due to insulation failure caused by humidity.

Disconnect the adaptor and wipe with a dry cloth.

## ► In case of an abnormality or malfunction

**Immediately stop using and remove the adaptor if there is an abnormality or failure.**

- Failure to do so may cause fire, electric shock, or injury.

**<Abnormality or failure cases>**

• **The main unit, adaptor, charging stand or cord is deformed or abnormally hot.**

• **The main unit, adaptor, charging stand or cord smells of burning.**

• **There is abnormal sound during use or charging of the main unit, adaptor, charging stand or cord.**

- Immediately request inspection or repair at an authorized service centre.

## ► This product

**This product has a built-in rechargeable battery.**

**Do not throw into fire, apply heat, or charge, use, or leave in a high temperature environment.**



- Doing so may cause overheating, ignition, or explosion.

**Do not modify or repair.**

- Doing so may cause fire, electric shock, or injury.



Contact an authorized service centre for repair (battery change, etc.).

**Never disassemble except when disposing of the product.**



- Doing so may cause fire, electric shock, or injury.

## **WARNING**

### ► Preventing accidents

-  **Do not store within the reach of children or infants. Do not let them use it.**  
- Doing so may cause an accident or injury due to accidental ingestion of removable parts.

## **CAUTION**

### ► Preventing damage to teeth and gums

- Do not use the brush with toothpaste that contains a high abrasive content, such as toothpaste for removing tar or for whitening. Do not apply the brush head strongly against teeth or gums, or use it continuously against same spot.**
-  **Do not apply the plastic part of the main unit or brush head to teeth.**  
**Do not let anyone who cannot operate the brush by themselves use it.**  
**People with low sensitivity in their mouth should not use the brush.**  
- Doing so may cause injury or damage to teeth and gums.

-  **People who may have periodontal disease, have teeth being treated, or who are concerned about symptoms in their mouth should consult a dentist before use.**  
- Failure to do so may cause injury or damage to teeth and gums.

-  **People who develop allergy symptoms such as itchiness, redness, or rash while using the silicone brush should stop using it immediately and consult a physician.**  
- Failure to do so may make symptoms worse.

### ► This product

-  **Never use for a purpose other than cleaning your teeth.**  
- Doing so may cause an accident or injury.
-  **Do not share the brush head with your family or other people.**  
- Doing so may result in infection or inflammation.
-  **Do not place a metallic object such as a coin or a clip on top of the charging stand.**  
- Doing so may cause burns due to excessive heat.
- **Note the following precautions**
-  **Do not drop or hit against other objects.**  
- Doing so may cause injury.



## CAUTION

**Do not wrap the cord around the adaptor when storing.**



- Doing so may cause the wire in the cord to break with the load, and may cause fire due to a short circuit.

**Do not allow metal objects or trash to adhere to the power plug or the appliance plug.**



- Doing so may cause electric shock or fire due to a short circuit.

**Disconnect the adaptor from the household outlet when not charging.**



- Failure to do so may cause electric shock or fire due to electrical leakage resulting from insulation deterioration.

**Disconnect the adaptor or the appliance plug while holding onto the adaptor or the appliance plug instead of the cord.**



- Failure to do so may cause electric shock or injury.

**Persons using medical pacemakers, etc. should consult their physician before use.**



- Failure to do so may affect pacemakers, etc., due to electromagnetic waves generated by the charging stand while it is powered.

## Handling of the removed battery when disposing



## DANGER

- **The rechargeable battery is exclusively for use with this appliance. Do not use the battery with other products.**
  - **Do not charge the battery after it has been removed from the product.**
  - **Do not throw into fire or apply heat.**
  - **Do not hit, disassemble, modify, or puncture with a nail.**
  - **Do not let the positive and negative terminals of the battery get in contact with each other through metallic objects.**
  - **Do not carry or store the battery together with metallic jewellery such as necklaces and hairpins.**
  - **Do not use or leave the battery where it will be exposed to high temperatures, such as under direct sunlight or near other sources of heat.**
  - **Never peel off the tube.**
- Doing so may cause overheating, ignition, or explosion.



## WARNING

**After removing the rechargeable battery, do not keep it within reach of children and infants.**



- The battery will harm the body if accidentally swallowed.

If this happens, consult a physician immediately.

**If the battery fluid leaks out and comes in contact with the eyes, do not rub the eyes, and thoroughly rinse with clean water, such as tap water.**



- Failure to do so may cause eye injury.

Consult a physician immediately.



## CAUTION

**If the battery fluid leaks out and comes in contact with the skin or clothes, rinse off with clean water, such as tap water.**



- Failure to do so may cause inflammation.

# Parts identification

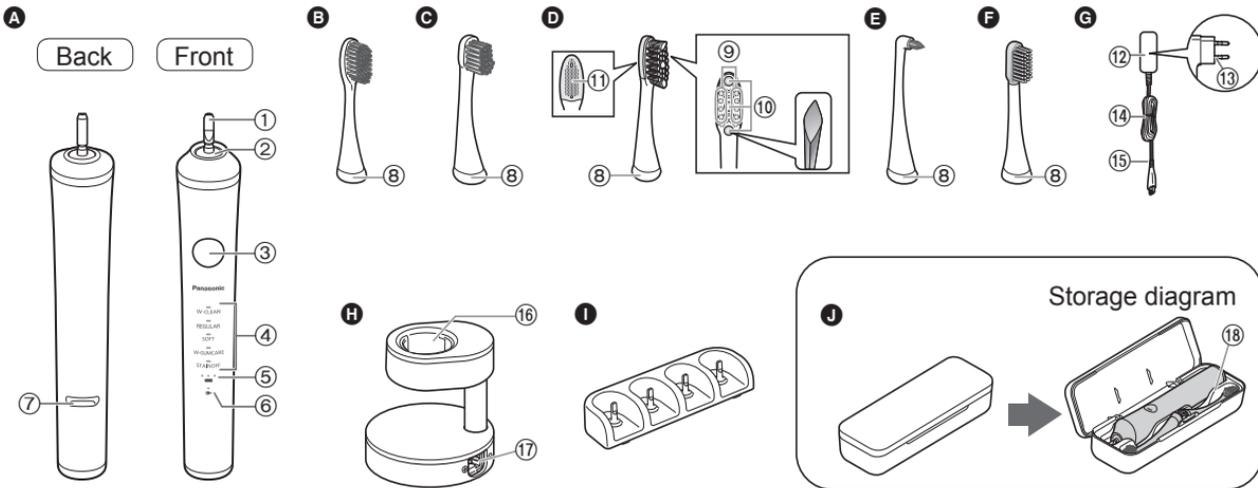

## A Main unit

- ① Toothbrush shaft
- ② Waterproof rubber seal
- ③ Power switch  
(power off/on/mode selection)
- ④ Mode indicator
- ⑤ Battery capacity lamp  
()
- ⑥ Charge status lamp  
()

- ⑦ Charging ring stopper  
(Insert the main unit into the charging stand up to this position while charging.)
- B Extra fine brush**  
⑧ Identification ring
- C Compact multi-fit brush**
- D Stain care brush**  
⑨ Extra fine side bristles  
⑩ High-density bristles  
⑪ Tongue cleaner

- E Point brush**
- F Silicone brush**
- G AC adaptor (RE7-87)**  
(The shape of the power plug differs depending on the area.)  
⑫ Adaptor  
⑬ Power plug  
⑭ Cord  
⑮ Appliance plug

- H Charging stand (RC8-3)**  
⑯ Charging ring  
⑰ Stand socket
- Accessories
- I Brush stand**
- J Carrying case**  
⑱ Inner frame

### If the top case has come off

1. Align the mounting section of the top case and the bottom case (2 locations) as shown in the figure.
2. Press the top case in the direction indicated by arrows, taking care not to pinch your fingers.

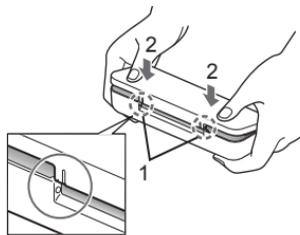

### Before cleaning your teeth

#### ► This product

The Sonic Vibration Toothbrush is an electric toothbrush with sonic vibration\* of approximately 31 000 horizontal and 12 000 vertical brush strokes/minute.

\* Sonic vibration in acoustic wave field

#### ► Bleeding of the gums

When you first begin using the toothbrush, you may experience slight bleeding of the gums even though your gums may be healthy. This is because your gums are receiving stimulation by the toothbrush for the first time. The bleeding should stop after one or two weeks of use. Bleeding that persists for more than two weeks may be indication of an abnormal condition of your gums, such as periodontal disease. In this case, stop using the toothbrush and consult your dentist.

### Features

#### ► About soft start function

To get accustomed to the high speed vibration, the toothbrush will gradually reach the selected speed and vibration approximately 2 seconds after it starts operating.

#### ► About the 30-second brushing notification timer function

The toothbrush will pause once at 30-second intervals to indicate the brushing time. It pauses twice at 2-minute intervals then starts again.

- This function is not available in W-GUMCARE mode and STAINOFF mode.

#### ► About quick charge

Even if the charge runs out, charging for 2 minutes will provide approximately 2 minutes of use.

- Use time may vary depending on ambient temperature and use conditions.

#### ► About mode storage function

The mode used last is stored.

- The toothbrush operates in the mode last used when the power switch is turned on.

# Charging the toothbrush

## Preparation

Place the charging stand on a horizontal and stable place.

### 1 Insert the appliance plug firmly into the stand socket.

- Align with the ⊕ ⊖ symbol as illustrated.



### 2 With the main unit facing forwards, set straight into the charging ring.

- The charging ring stopper (a) touches the charging ring and the main unit will stop in a raised position.

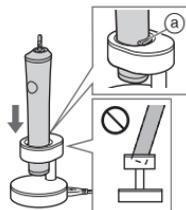

### ► About the approximate remaining charge and charging time

- When you turn off the main unit while the battery capacity is low, the unit beeps.

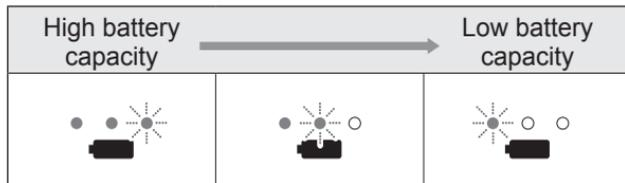

(●:Glow/☀:Blinks/○:Turns off)

### 3 Insert the adaptor into the household outlet.

- Charging is completed after approx. 1 hour.

(The charging time may differ with the charging capacity.)

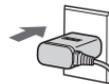

### ► Display while charging

| While charging (Low battery capacity) | While charging | After charging is completed | 5 seconds later after charging is completed |
|---------------------------------------|----------------|-----------------------------|---|
|                                       |                |                             |   |
|                                       |                |                             |   |

(●:Glow/☀:Blinks/○:Turns off)

### ► How to check if charging is completed

Removing and attaching the main unit after charging will cause the charge status lamp (→) to glow and then turn off after 5 seconds.

#### 4 Disconnect the adaptor from the household outlet.

(for safety and to reduce energy usage)

- Charging the battery for more than 1 hour will not damage the main unit.

#### ► Battery runtime on a full charge

| Mode                        | Battery runtime    |
|-----------------------------|--------------------|
| W-CLEAN<br>W-GUMCARE        | Approx. 45 minutes |
| REGULAR<br>SOFT<br>STAINOFF | Approx. 90 minutes |

(Use time may vary depending on ambient temperature and use conditions.)

#### Notes

- If the charge status lamp (➡) blinks quickly (twice per second), it may be due to a charging error or because the main unit is not properly mounted on the charging stand. Confirm the recommended temperature and mount the main unit on the charging stand properly.
- Recommended ambient temperature for charging is 5 °C – 35 °C. The battery may not charge properly or not at all under extreme low or high temperatures.
- The charging time may vary when using for the first time, or when it has not been in use for more than 6 months. Also, the charge status lamp (➡) may not glow for a few minutes after charging starts, but it will glow if charging continues.

## Basic usage

### Preparation

Select the appropriate brush for the desired use. (See page 16.)

### 1 Attach the brush head to the main unit.

- Align the front of the main unit and the front of the brush head.
1. Ensure that the direction is correct.
    - Do not attach the brush head by twisting it into place. Doing so may damage the brush head and main unit.
    - The toothbrush shaft will move when a force is applied. This is required for operation, and is not a malfunction.

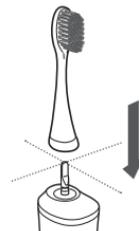

2. Apply a small amount of toothpaste.



There is a small gap between the brush head and the main unit (a few mm), but this is not a malfunction.

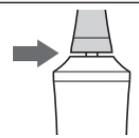

## 2 To avoid spattering of toothpaste, put the brush head in your mouth and press the power switch to turn on the main unit.

### ► Select the desired mode

- The device starts in the previous mode used when the power is turned on.
- Press the switch within 5 seconds to change modes. (The blue mode indicator illuminates to indicate the selected mode.)

To switch the mode, press the power switch within 5 seconds.

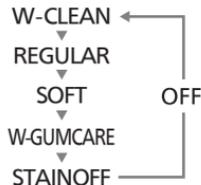

## 3 Lightly press and move the toothbrush against your teeth.

### ► Example brushing sequence

Divide your teeth into 4 parts (upper and lower, left and right), and brush one part in order such as “① front of the teeth”, “② biting plane of the teeth”, and “③ back of the teeth” spending 30 seconds. Repeat this same procedure for the other 3 areas.

- By brushing the above 4 parts for 30 seconds each (about 2 minutes), you can evenly brush your teeth without missing any spots in your mouth.
- See page 12 about “30-second brushing notification timer function.”

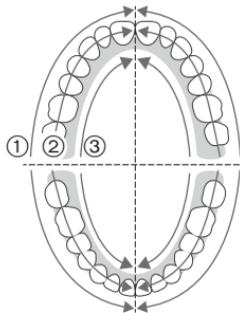

## 4 Turn off the main unit before removing it from your mouth to prevent saliva from spattering.

- Press the switch after at least 5 seconds of operation in one mode to turn the toothbrush off. If you press the switch before 5 seconds of operation have elapsed, the mode changes. (See this page.)

### Notes

- Do not put the main unit in contact with hair products, hand creams, etc. Doing so may damage the exterior.
- The appliance may not operate in an ambient temperature approximately 5 °C or lower.
- Use REGULAR mode if the brushing feels too strong in W-CLEAN mode, and use SOFT mode if it feels too strong in REGULAR mode.
- When first using this appliance, some people may experience a tickling or tingling sensation caused by the sonic vibrations. The sensation should subside after you use the toothbrush several more times.
- If you push the brush head too hard, the sound may change, but this is not an abnormality.

## Tips on usage

Change the orientation and manner in which you brush your teeth in accordance with your objective and the area you are brushing.

### Periodontal pocket care

Recommended mode: REGULAR



#### Extra fine brush

When you want to brush mainly the periodontal pockets or between the teeth and gums.

- You can also brush the teeth front surface and the biting surface.

### Dental plaque removal

Recommended mode: W-CLEAN



#### Compact multi-fit brush

When you want to make your teeth front surface and biting surface clean.

- You cannot brush the periodontal pocket.

## Stain care

Recommended mode: STAINOFF



#### Stain care brush

When you want stain care during normal brushing.  
(This does not mean that all stains can be removed.)

- The intensity of vibration in STAINOFF mode reduces approximately every 30 seconds and then gradually increases.

### How to apply/move the toothbrush

Apply the bristles of the brush lightly against the teeth and move the toothbrush slowly.

#### Front surface and the biting surface of teeth

- Apply the brush head at a 90° angle.



#### Periodontal pocket and the boundary between the teeth and gums

- Use the extra fine brush.
- Place the brush head at a 45° angle.
- Apply the bristles lightly into the periodontal pocket and move the toothbrush slowly.



### For the back of the front teeth or misaligned teeth

- Place the brush vertically.
- Move toothbrush to match the angle of the teeth.



### Gum care

Recommended mode: W-GUMCARE



#### Silicone brush

- When you want to clean the gums.
- Do not use toothpaste.

### How to apply/move the toothbrush

Use the toothbrush so that the tips of the silicone brush bristles are lightly touching your gums. Move the brush back and forth gently across your entire gums.

### Gum

- Use as close as possible to a right angle.
- Use gently at points of concern. (Use for around 10 to 20 seconds at each area.)
- Recommended usage is once a day, for approximately 2 minutes.

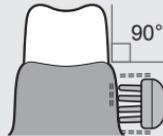

### Notes

- Be careful when using the brush head. Forcefully pulling or biting it may tear it.
- Do not apply the brush to your teeth. (This can cause the silicone brush to degrade.)

### Tongue care

Recommended mode: SOFT



Tongue cleaner

#### Stain care brush (Back)

When you want to clean the tongue.

### How to apply/move the toothbrush

Apply the tongue cleaner so that it barely touches the tongue, and move forward with slight force from the area that becomes dirty.

### Tongue

- Repeat several times.
- Poke your tongue out forward and apply the brush while you are breathing out to prevent emetic response.



### Note

- You may injure your tongue if the tongue cleaner is pressed against the tongue too strong.

## Point brushing

Recommended mode: W-CLEAN



### Point brush

For the gap between teeth, the rear of the back teeth or misaligned teeth.

## How to apply/move the toothbrush

Apply the bristles of the brush lightly against your teeth.

### Gap between teeth

- Place the brush at gap between teeth or areas that are hard to brush.
- Move the toothbrush slowly in line with the gums.



### Rear of the back teeth

- Apply the brush to the rear of the back teeth thoroughly, as they are hard to reach.



### Misaligned teeth



### Braces

- Apply the brush into the gap between braces and teeth.

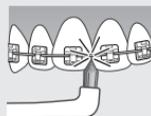

## After use

After using the toothbrush, clean the toothbrush to maintain cleanliness of the device.

- Use neutral kitchen detergent when cleaning the toothbrush with detergent.
- Do not use thinner, benzine, alcohol, etc. to clean the appliance.  
Doing so may cause failure, cracking or discoloration of the parts.

### Remove the brush head.

Remove the brush head straight from the toothbrush shaft.

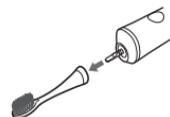

## Cleaning the brush head

### Wash the brush head under running water.

Wash the soiling on the inside and bottom areas of the brush head thoroughly.

- Do not forcefully pull the bristles of the brush or bend them out excessively.
- Do not wash the tongue cleaner excessively with pointed objects or your fingernails.
- Do not wash with water hotter than 80 °C.  
Doing so may damage the brush head.



## Cleaning the main unit

### Wash the main unit under running water.

- Do not damage or rub the waterproof rubber seal (A) with hard materials.  
Do not leave the main unit under water. Water may enter inside.
- Do not wash with water hotter than 40 °C.  
Doing so may damage the main unit.



## Cleaning the AC adaptor and the charging stand

### Remove dirt with a dry cloth.

- Do not wash with water.

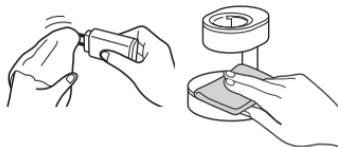

## Cleaning the brush stand

### Wash and wipe off water.



## Cleaning the carrying case

### 1. Remove the inner frame.

- ① Hold the right end of the carrying case.
- ② With the right end of the inner frame facing up, pull up the inner frame.

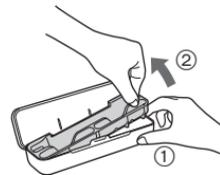

### 2. Wash with water and wipe off water.



### ► After cleaning

Wipe off water from the brush head and main unit for storage.

- Do not charge while it is wet. Doing so may cause soiling.

### ► If the identification ring comes off

Attach by aligning the indentation (a) in the brush head with the raised part (b) of the inside of the identification ring.

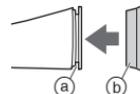

- Do not forcefully pull the identification ring.  
Doing so may cause damage.
- Using the toothbrush without the identification ring has no effect on its performance.

## Changing the brush head (Sold separately)

- Brushes are consumables.
- The brush should be replaced with a new one every 3 months or so due to hygiene reasons, even if its shape is unchanged.  
Even within 3 months, please exchange the brush head if the bristles are frayed.
- Colored identification rings are included with the separately sold brush.  
Optional brush heads with identification ring to allow several persons to share the main unit.

| Part number | Replacement Brush for EW-DP52 |   |
|-------------|-------------------------------|---|
| EW0917      | Extra fine brush              |  |
| WEW0915     | Compact multi-fit brush       |  |
| WEW0929     | Stain care brush              |  |
| EW0940      | Point brush                   |  |

### ► Silicone brush

Silicone brush is treated as service parts.  
If you want to replace the silicone brush,  
please contact an authorized service centre.

## FAQ

|             | Question  | Answer   |
|-------------|---|--|
| While using | Why does the toothbrush pause once, or the intensity of vibration reduce, at 30-second intervals? | ► The toothbrush will notify you of the elapsed brushing time every 30 seconds. (See page 12 about "30-second brushing notification timer function.") (See page 16 about "STAINOFF mode.") |
| Battery     | Will the battery deteriorate if not used for an extended period of time?                          | ► The battery will deteriorate if not used for over 6 months, so make sure to perform a full charge at least once every 6 months.  |
|             | Can I charge the appliance after every use?   | ► The battery used is a lithium-ion, so charging after every use will have no effect on battery life.  |

|                | Problem  | Possible cause  | Action  |
|----------------|--|---|---|
| While charging | The charge status lamp (➡) does not glow when charging starts.       | <ul style="list-style-type: none"> <li>▶ You have just purchased the toothbrush or have not used it for a while.</li> <li>▶ The main unit is not properly mounted on the charging stand.</li> </ul> | <ul style="list-style-type: none"> <li>▶ The charge status lamp (➡) may not glow for several minutes after starting to charge it, but it will glow if you continue to charge it. If the charge status lamp (➡) does not glow after a while, consult with an authorized service centre for repair.</li> <li>▶ Insert the main unit in the charging ring and check that the charge status lamp (➡) glows. (See page 13.)</li> </ul> |
|                | The charge status lamp (➡) is blinking rapidly. (Twice every second) | <ul style="list-style-type: none"> <li>▶ The temperature is too low or high while charging.</li> </ul>  | <ul style="list-style-type: none"> <li>▶ Charge the toothbrush within the recommended charging temperature of 5 °C to 35 °C.</li> <li>▶ If the charge status lamp (➡) blinks even when charging within the recommended temperature range, please contact an authorized service centre for repair.</li> </ul>  |



## Battery life

Approximately 3 years. The battery may have reached its operating life if the usage frequency decreases drastically, even after a full charge.

(The operating life of the battery may differ depending on usage or storage conditions.)

## Removing the built-in rechargeable battery

**Remove the built-in rechargeable battery before disposing the toothbrush.**

The battery is to be disposed of safely.

Please make sure that the battery is disposed of at an officially designated location if there is one.

This figure must only be used when disposing the toothbrush, and must not be used to repair it. If you dismantle the toothbrush yourself, it will no longer be waterproof, which may cause it to malfunction.

- Press the power switch to turn on the power and then keep the power on until the battery is completely discharged.

- Follow the procedure below, using a screwdriver to disassemble the appliance. Perform steps ① to ④ and lift the battery, and then remove it.
- Take care not to short circuit the positive and negative terminals of the removed battery, and insulate the terminals by applying tape to them.

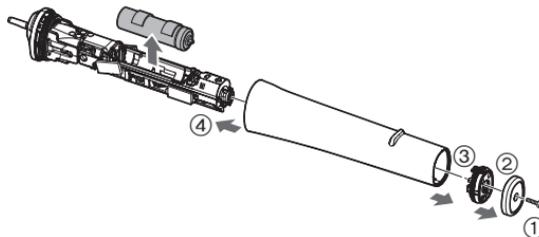

### For environmental protection and recycling of materials

This toothbrush contains a Li-ion battery.

Please make sure that the battery is disposed of at an officially assigned location, if there is one in your country.

## Specifications

|                           |   |
|---------------------------|---|
| Power supply              | See the name plate on the product<br>(Automatic voltage conversion) |
| Charging time             | Approx. 1 hour<br>(Room temperature: 5 °C – 35 °C)                  |
| Battery                   | 1 Lithium-ion battery<br>(3.6 V; 520 mAh)                           |
| Airborne Acoustical Noise | 59 (dB (A) re 1 pW)   |

This product is intended for household use only.

## Disposal of Old Equipment and Batteries Only for European Union and countries with recycling systems



These symbols on the products, packaging, and/or accompanying documents mean that used electrical and electronic products and batteries must not be mixed with general household waste.

For proper treatment, recovery and recycling of old products and batteries, please take them to applicable collection points in accordance with your national legislation. By disposing of them correctly, you will help to save valuable resources and prevent any potential negative effects on human health and the environment.

For more information about collection and recycling, please contact your local authority. Penalties may be applicable for incorrect disposal of this waste, in accordance with national legislation.



### Note for the battery symbol (bottom symbol)

This symbol might be used in combination with a chemical symbol. In this case it complies with the requirement set by the Directive for the chemical involved.

## Inhalt

---

|                                  |           |  |           |
|----------------------------------|-----------|--|-----------|
| <b>Sicherheitshinweise .....</b> | <b>28</b> | <b>Auswechseln des Bürstenkopfs<br/>(separat erhältlich) .....</b> | <b>42</b> |
| Bezeichnung der Bauteile.....    | 33        | <b>HÄUFIG GESTELLTE FRAGEN.....</b>                                | <b>42</b> |
| Vor dem Zähneputzen .....        | 34        | Fehlersuche .....  | 43        |
| Merkmale .....                   | 34        | Akkulebensdauer.....   | 45        |
| Laden der Zahnbürste.....        | 35        | Entnehmen des integrierten Akkus .....                             | 45        |
| Grundlegende Verwendung.....     | 36        | Spezifikationen .....  | 46        |
| Tipps zur Handhabung.....        | 38        |  |           |
| Nach dem Gebrauch.....           | 40        |  |           |

Vielen Dank, dass Sie sich für den Kauf dieses Panasonic-Produkts entschieden haben.

**Bevor Sie dieses Gerät in Betrieb nehmen, lesen Sie sich bitte diese Anleitung vollständig durch und bewahren Sie sie für ein späteres Nachschlagen auf.**

## Warnung

- Schalten Sie das Gerät aus und entfernen Sie den Netzstecker aus der Steckdose, bevor Sie eine Wartung durchführen. Tun Sie das nicht, kann dies zu einem elektrischen Schlag führen.
- Waschen Sie den Netzadapter und die Ladestation nicht. Dies könnte einen elektrischen Schlag verursachen.
- Das Netzkabel kann nicht ausgetauscht werden. Wenn das Kabel beschädigt ist, muss der Netzadapter entsorgt werden.
- Zahnbürsten können von Kindern und von Personen mit eingeschränkten physischen, sensorischen oder mentalen Fähigkeiten verwendet werden oder von Personen, denen entsprechende Kenntnisse und Erfahrungen fehlen. Voraussetzung ist, dass sie dabei beaufsichtigt werden oder ihnen eine Einweisung gegeben wurde, wie sie das Gerät sicher verwenden können, und die damit verbundenen Risiken verstanden haben.

- Die Reinigung und Wartung sollte von Kindern nicht ohne Aufsicht durchgeführt werden.
- Kinder dürfen mit dem Gerät nicht spielen.
- Verwenden Sie keine anderen Teile als den mitgelieferten Netzadapter und die Ladestation, egal zu welchem Zweck. Verwenden Sie auch kein anderes Produkt mit dem Netzadapter und der Ladestation. (Siehe Seite 33.)
- Das folgende Symbol zeigt an, dass ein spezielles abnehmbares Netzteil für den Anschluss des elektrischen Gerätes an das Versorgungsnetz erforderlich ist. Die Typenbezeichnungen des Netzteils und der Ladestation sind neben dem Symbol angegeben.



## Sicherheitshinweise

Um das Risiko von Verletzungen, Tod, elektrischem Schlag, Brand und Sachschäden zu reduzieren, beachten Sie immer die folgenden Sicherheitsmaßnahmen.

### Erklärung der Symbole

Die folgenden Symbole werden verwendet, um die Größe der Gefahr, Verletzung und Schäden am Eigentum zu beschreiben, die verursacht werden, wenn die Beschreibung nicht beachtet wird und ein unsachgemäßer Gebrauch erfolgt.

|  |   |
|--|---|
|  <h1>GEFAHR</h1>   | <p>Bezeichnet eine mögliche Gefahr, die zu ernsthaften Verletzungen oder zum Tod führt.</p>         |
|  <h1>WARNUNG</h1>  | <p>Bezeichnet eine mögliche Gefahr, die zu ernsthaften Verletzungen oder zum Tod führen könnte.</p> |
|  <h1>VORSICHT</h1> | <p>Bezeichnet eine Gefahr, die zu kleineren Verletzungen oder Sachschäden führen kann.</p>          |

Die folgenden Symbole werden verwendet, um die Art der Anleitungen, die beachtet werden müssen, zu klassifizieren und zu beschreiben.



Dieses Symbol wird verwendet, um die Benutzer auf einen speziellen Betriebsablauf aufmerksam zu machen, der nicht ausgeführt werden darf.



Dieses Symbol wird verwendet, um die Benutzer auf einen bestimmten Betriebsablauf aufmerksam zu machen, der befolgt werden muss, um das Gerät sicher zu betreiben.



## WARNUNG

### ► Stromversorgung

**Nicht den Adapter mit nassen Händen in die Steckdose stecken bzw. von ihr abziehen.**



- Sonst kann es zu einem elektrischem Schlag oder Verletzungen kommen.



# WARNUNG

Den Netzadapter und die Ladestation nicht unter Wasser tauchen oder mit Wasser abwaschen. Stellen Sie den Netzadapter und die Ladestation nicht über oder in die Nähe eines mit Wasser gefüllten Waschbeckens oder einer Badewanne. Verwenden Sie das Gerät nicht, wenn der Netzadapter beschädigt ist, bzw. der Netzstecker nur lose in die Steckdose eingesteckt ist.



Achten Sie darauf, das Netzkabel oder den Netzstecker nicht zu beschädigen.

- Das Netzkabel oder den Netzstecker nicht verunstalten, verändern, gewaltsam biegen oder ziehen. Stellen Sie auch nichts Schweres auf das Netzkabel und verdrehen oder klemmen Sie es nicht ein.

- Ansonsten kann es durch einen Kurzschluss zu einem elektrischen Schlag oder Brand kommen.

Nicht auf eine Art verwenden, welche die Nennleistung der Steckdose oder der Kabel übersteigt.



- Wird die Nennleistung überschritten, weil zu viele Netzstecker in einer Steckdose stecken, kann dies zu Brand durch Überhitzung führen.

Stellen Sie immer sicher, dass das Gerät mit einer elektrischen Stromquelle betrieben wird, die zu der Nennspannung passt, die auf dem Netzadapter angegeben ist.



Stecken Sie den Adapter und den Anschlussstecker vollständig ein.

- Andernfalls kann es zu Brand oder einem elektrischem Schlag kommen.

Ziehen Sie immer den Adapter von der Steckdose ab, wenn der Netzadapter und die Ladestation gereinigt werden sollen.



- Ansonsten kann es zu einem elektrischen Schlag oder Verletzungen kommen.

Reinigen Sie regelmäßig den Netzstecker und den Anschlussstecker, um zu verhindern, dass sich Staub ansammelt.



- Andernfalls kann es aufgrund eines Isolationsfehlers durch Feuchtigkeit zu Brand kommen. Stecken Sie den Adapter ab, und reinigen Sie ihn mit einem trockenen Tuch.

## ► Im Falle einer Anomalie oder Fehlfunktion

Stoppen Sie sofort den Gebrauch und entfernen Sie den Adapter, wenn sich das Gerät ungewöhnlich verhält oder ein Fehler auftritt.

- Andernfalls kann es zu Brand, elektrischem Schlag oder Verletzungen kommen.

<Anomalität oder Störungsfälle>

• Das Gerät, die Ladestation und der Adapter oder das Netzkabel sind deformiert oder werden ungewöhnlich heiß.

• Das Gerät, die Ladestation, der Adapter oder das Netzkabel riechen verbrannt.

• Während des Gebrauchs oder Aufladens ist im Gerät, in der Ladestation, im Adapter oder im Netzkabel ein ungewöhnlicher Ton zu hören.

- Fordern Sie augenblicklich eine Überprüfung oder Reparatur bei einem autorisierten Kundenzentrum an.

# **WARNUNG**

## ► Dieses Produkt

Das Gerät verfügt über einen eingebauten Akku. Werfen Sie das Gerät nicht ins Feuer, erhitzen Sie es nicht und laden, verwenden oder lagern Sie das Gerät nicht bei hohen Temperaturen.



- Nichtbeachtung führt zu Überhitzung, Funkenschlag oder Explosion.

## **Nicht verändern oder reparieren.**



- Sonst kann es zu Brand, elektrischem Schlag oder Verletzungen kommen.  
Zur Reparatur setzen Sie sich mit einem autorisierten Kundenzentrum in Verbindung (Akkuaustausch, usw.).

**Zerlegen Sie niemals das Produkt, außer wenn Sie es entsorgen.**



- Sonst kann es zu Brand, elektrischem Schlag oder Verletzungen kommen.

## ► Unfälle vermeiden

**Nicht in Reichweite von Kindern oder Kleinkindern lagern. Vermeiden Sie eine Benutzung des Gerätes durch Kinder oder Kleinkinder.**



- Ansonsten kann es zu Unfällen oder Verletzungen durch die versehentliche Einnahme abnehmbarer Teile kommen.

# **VORSICHT**

## ► Schäden an Zähnen und Zahnfleisch vermeiden

Verwenden Sie die Zahnbürste nicht zusammen mit einer Zahnpasta die viele Putzkörper enthält, wie etwa weißmachende oder Bleichzahnpasta. Drücken Sie die Zahnbürste nicht zu fest gegen Zähne oder Zahnfleisch und vermeiden Sie zu langes Putzen derselben Stelle.



Achten Sie darauf, das Plastikteil des Hauptgerätes oder des Bürstenkopfes nicht gegen Zähne und Zahnfleisch zu drücken.

Lassen Sie Personen, die die Zahnbürste nicht selbst bedienen können, diese nicht verwenden. Personen mit sehr empfindlichen Zähnen und Zahnfleisch sollten die Zahnbürste nicht benutzen.  
- Es kann sonst zu Schäden an Zähnen und Zahnfleisch kommen.

**Personen, die unter Parodontose leiden, in zahnärztlicher Behandlung sind oder krankheitsähnliche Symptome in ihrem Mund festgestellt haben, sollten vor Gebrauch einen Zahnarzt konsultieren.**



- Ansonsten kann es zu Verletzungen an Zähnen und Zahnfleisch kommen.



# VORSICHT

**Personen, die bei der Verwendung der Silikonbürste Allergiereaktionen wie Juckreiz, Rötung oder Ausschlag entwickeln, sollten die Verwendung sofort beenden und einen Arzt aufsuchen.**



**Ausschlag entwickeln, sollten die Verwendung sofort beenden und einen Arzt aufsuchen.**

- Andernfalls können die Symptome verschlimmert werden.

## ► Dieses Produkt

**Verwenden Sie die Zahnbürste ausschließlich zur Reinigung Ihrer Zähne.**



- Ansonsten kann es zu Unfällen und Verletzungen kommen.

**Verwenden Sie den Bürstenkopf nicht gemeinsam mit Ihrer Familie oder anderen Personen.**



- Dies könnte zu Infektionen oder Entzündungen führen.

**Legen Sie keine metallenen Gegenstände wie Münzen oder Büroklammern auf die Ladestation.**



- Ansonsten kann es durch übermäßige Hitzeentwicklung zu Verbrennungen kommen.

## ► Beachten Sie die folgenden Vorsichtsmaßnahmen

**Nicht fallen lassen oder an andere Gegenstände anstoßen lassen.**



- Andernfalls kann es zu Verletzungen kommen.

**Achten Sie beim Aufbewahren darauf, das Netzkabel nicht zu fest um den Adapter zu wickeln.**



- Andernfalls kann es passieren, dass das Netzkabel unter der Last bricht und es so zu einem Brand durch Kurzschluss kommt.

**Lassen Sie keine Metallgegenstände oder Schmutz am Netzstecker oder am Anschlussstecker haften.**



- Ansonsten kann es durch einen Kurzschluss zu einem elektrischen Schlag oder Brand kommen.

**Ziehen Sie den Adapter aus der Steckdose, wenn Sie nicht aufladen.**



- Eine Nichtbefolgung kann einen elektrischen Schlag oder Brand aufgrund eines elektrischen Leckstroms durch die Verschlechterung der Isolierung verursachen.

**Ziehen Sie nicht am Netzkabel, wenn Sie das Gerät vom Strom trennen wollen. Halten Sie immer Adapter bzw. Anschlussstecker fest.**



- Ansonsten kann es zu einem elektrischen Schlag oder Verletzungen kommen.

**Menschen mit Herzschrittmachern o.ä. sollten vor der Verwendung ärztlichen Rat einholen.**



- Andernfalls können Herzschrittmacher usw. durch elektromagnetische Wellen, die von der Ladestation während des Betriebs erzeugt werden, beeinträchtigt werden.

## Handhabung des ausgebauten Akkus beim Entsorgen

### **GEFAHR**

- Der Akku ist ausschließlich für die Benutzung mit diesem Gerät bestimmt. Verwenden Sie den Akku nicht für andere Geräte.
  - Laden Sie den Akku nicht mehr auf, nachdem er entfernt wurde.
  - Werfen Sie den Akku nicht ins Feuer und setzen Sie ihn nicht Hitze aus.
  - Schlagen Sie nicht auf den Akku, bauen Sie ihn nicht um oder auseinander und durchstechen Sie sie nicht mit einem Nagel.
  - Lassen Sie die positiv und negativ geladenen Pole nicht mittels metallener Objekte miteinander in Berührung kommen.
  - Bewahren Sie keinen metallenen Schmuck oder Haarnadeln in der Nähe des Akkus auf.
  - Verwenden oder belassen Sie den Akku nicht an Orten, wo er hohen Temperaturen ausgesetzt werden kann, wie etwa unter direkter Sonneneinstrahlung oder in der Nähe anderer Wärmequellen.
  - Ziehen Sie niemals die Hülsen ab.
- Nichtbeachtung führt zu Überhitzung, Zündung oder Explosion.

### **WARNUNG**

**Nach der Entfernung des Akkus bewahren Sie diesen außer Reichweite von Kindern auf.**

-  - Es können körperliche Schäden verursacht werden, wenn der Akku verschluckt wird.  
Sollte es dazu kommen, verständigen Sie bitte sofort einen Arzt.

**Wenn Batterieflüssigkeit ausläuft und mit den Augen in Berührung kommt, die Augen nicht reiben sondern gründlich mit klarem Wasser wie Leitungswasser abspülen.**

-  - Andernfalls kann es zu Augenverletzungen kommen.  
Verständigen Sie bitte sofort einen Arzt.

### **VORSICHT**

**Wenn Batterieflüssigkeit ausläuft und mit Haut oder Kleidung in Berührung kommt, mit klarem Wasser wie Leitungswasser abspülen.**

-  - Andernfalls kann es zu Entzündungen kommen.

# Bezeichnung der Bauteile

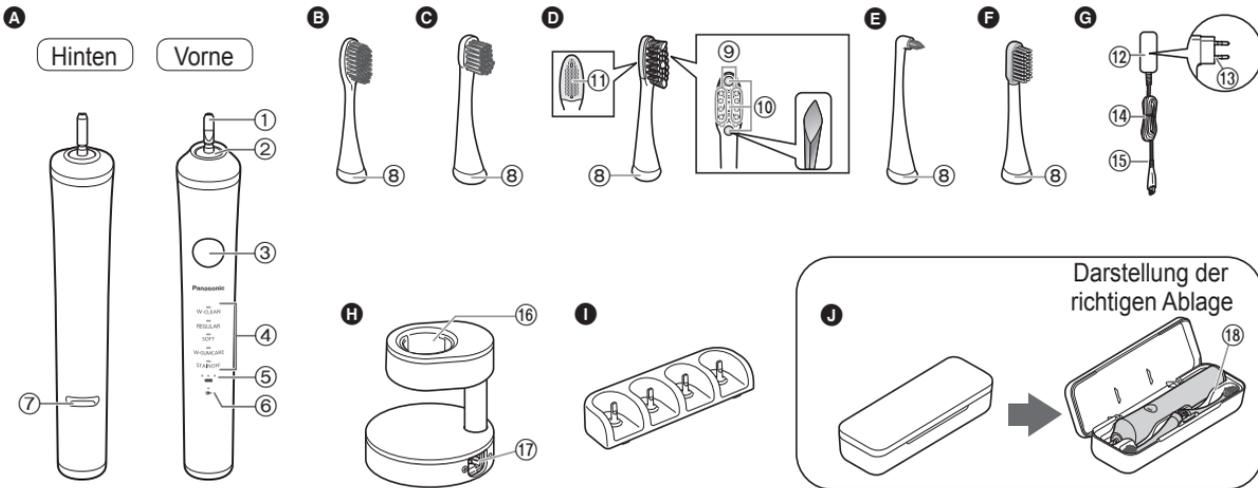

## A Hauptgerät

- ① Zahnbürstenstiel
- ② Wasserfeste Gummidichtung
- ③ Netzschalter (Strom ein/aus/Modus-Wahl)
- ④ Modus-Anzeige
- ⑤ Akkustärke-Lampe ( )
- ⑥ Ladestatus-Kontrollleuchte ( )

## ⑦ Ladering-Anschlag

(Setzen Sie das Hauptgerät beim Laden bis zu dieser Position in die Ladestation.)

## E Bürste mit besonders feinen Borsten

- ⑧ Identifikationsring

## C Kompakte Multifunktionsbürste

## D 4-in-1 Bürste

- ⑨ Hochfeine Seitenborsten
- ⑩ Extra dichte Borsten

## ⑪ Zungenreiniger

## E Zahnzwischenraumbürste

## F Silikonbürste

## G Netzadapter (RE7-87)

(Die Netzsteckerform variiert je nach Gebiet.)

- ⑫ Adapter
- ⑬ Netzstecker
- ⑭ Netzkabel
- ⑮ Anschlussstecker

## H Ladestation (RC8-3)

- ⑯ Ladering
- ⑰ Ständeranschluss Zubehör

## I Bürstenhalter

## J Reiseetui

- ⑱ Innenrahmen

Darstellung der richtigen Ablage

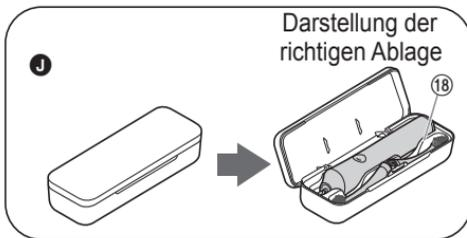

### Falls der Deckel abfallen sollte

1. Richten Sie die Befestigungsvorrichtungen am Deckel und an der Unterseite (2 Stellen) aneinander aus wie in der Abbildung gezeigt.
2. Drücken Sie den Deckel in Pfeilrichtung, und achten Sie darauf, nicht Ihre Finger einzuklemmen.

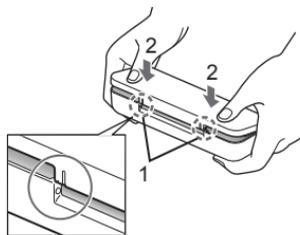

### Vor dem Zähneputzen

#### ► Dieses Produkt

Die Schallzahnbürste ist eine elektrische Zahnbürste mit einer Schallvibration\* von ca. 31 000 horizontalen und 12 000 vertikalen Bürstenbewegungen/Minute.

\* Schallvibration im akustischen Wellenfeld

#### ► Zahnfleischbluten

Wenn Sie damit beginnen die Zahnbürste zu verwenden, kann es vorkommen, dass das Zahnfleisch leicht anfängt zu bluten, selbst wenn es gesund ist. Dies kommt daher, weil Ihr Zahnfleisch zum ersten Mal eine Stimulierung durch die Zahnbürste bekommt. Das Bluten sollte etwa nach ein oder zwei Wochen regelmäßigen Gebrauchs aufhören. Blutet es nach mehr als zwei Wochen immer noch, kann dies ein Hinweis darauf sein, dass Ihr Zahnfleisch nicht gesund ist bzw. Parodontose aufweist. In diesem Fall unterbrechen Sie den Gebrauch der Zahnbürste und suchen erst einmal Ihren Zahnarzt auf.

### Merkmale

#### ► Softstartfunktion

Um sich mit der Hochfrequenzvibration vertraut zu machen, erreicht die Zahnbürste die gewählte Geschwindigkeit und Vibration erst etwa 2 Sekunden nach dem Einschalten.

#### ► 2-Minuten-Timer mit 30-Sekunden-Intervallen

Die Zahnbürste pausiert einmal kurz in 30-Sekunden-Intervallen, um die Putzzeit anzuzeigen. Alle 2 Minuten pausiert sie kurz zweimal und startet dann erneut.

- Diese Funktion ist im Modus W-GUMCARE (W-ZAHNFLEISCHPFLEGE) und im Modus STAINOFF (VERFÄRBUNGSENTFERNUNG) nicht verfügbar.

#### ► Zur Schnellladung

Auch wenn die Ladung verbraucht ist, werden durch Laden für 2 Minuten etwa 2 Minuten Verwendung ermöglicht.

- Die Verwendungszeit kann je nach Umgebungstemperatur und Verwendungsbedingungen unterschiedlich sein.

#### ► Über die Modus-Speicherfunktion

Der zuletzt verwendete Modus wird gespeichert.

- Die Zahnbürste funktioniert im zuletzt verwendeten Modus, wenn der Netzschalter eingeschaltet wurde.

## Laden der Zahnbürste

### Vorbereitung

Stellen Sie die Ladestation auf eine horizontale und stabile Unterlage.

### 1 Setzen Sie den Anschlussstecker fest in die Ständeranschluss.

- Richten Sie mit dem Symbol  $\oplus$   $\ominus$  aus, wie in der Abbildung gezeigt.



### 2 Setzen Sie das Hauptgerät nach vorne weisend gerade in den Ladering ein.

- Der Lading-Anschlag (a) berührt den Ladering und das Hauptgerät stoppt in angehobener Position.

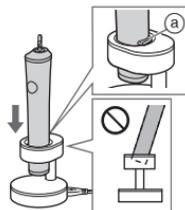

### ► Über die ungefähre verbleibende Ladung und Ladezeit

- Wenn Sie das Hauptgerät ausschalten, während die Akkukapazität niedrig ist, gibt das Gerät einen Piepton aus.

| Hohe Akkukapazität | Niedrige Akkukapazität |  |
|--------------------|------------------------|--|
|                    |                        |  |

(●:Leuchtet/⊛:Blinkt/○:Erlischt)

### 3 Stecken Sie den Adapter in die Steckdose.

- Der Ladevorgang ist etwa nach 1 Stunde abgeschlossen.  
(Die Ladezeit kann je nach Ladekapazität unterschiedlich sein.)

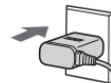

### ► Anzeige beim Laden

| Während des Ladevorgangs (Niedrige Akkukapazität) | Während des Ladevorgangs | Nach Abschluss des Ladevorgangs | 5 Sekunden nach Abschluss des Ladevorgangs |
|---|--------------------------|---------------------------------|--|
|   |                          |                                 |  |

(●:Leuchtet/⊛:Blinkt/○:Erlischt)

### ► Prüfen, ob der Ladevorgang beendet ist

Durch Abnehmen und Anbringen des Hauptgeräts nach dem Laden leuchtet die Ladestatus-Kontrollleuchte (⊛) auf und erlischt nach 5 Sekunden wieder.

#### 4 Ziehen Sie den Adapter aus der Steckdose.

(zur Sicherheit und zum Energiesparen)

- Wenn die Batterie länger als 1 Stunde geladen wird, wird das Hauptgerät nicht beschädigt.

#### ► Akku-Betriebszeit mit einer vollen Ladung

| Modus   | Akku-Betriebszeit |
|---|-------------------|
| W-CLEAN (W-REINIGUNG)<br>W-GUMCARE<br>(W-ZAHNFLEISCHPFLEGE)             | Ca. 45 Minuten    |
| REGULAR (NORMAL)<br>SOFT (SANFT)<br>STAINOFF<br>(VERFÄRBUNGSENTFERNUNG) | Ca. 90 Minuten    |

(Die Verwendungszeit kann je nach Umgebungstemperatur und Verwendungsbedingungen unterschiedlich sein.)

#### Hinweise

- Wenn die Ladestatus-Kontrollleuchte (➡) schnell blinkt (zwei Mal pro Sekunde), kann dies an einem Ladefehler liegen, oder daran, dass das Hauptgerät nicht richtig in die Ladestation gesetzt ist. Bestätigen Sie die empfohlene Temperatur, und setzen Sie das Hauptgerät richtig in die Ladestation.
- Empfohlene Umgebungstemperatur beim Laden ist 5 °C – 35 °C. Extrem niedrige oder extrem hohe Umgebungstemperaturen können die Funktionsfähigkeit des Akkus beeinträchtigen.
- Die Ladezeit kann bei der ersten Verwendung oder nach Nichtgebrauch für länger als 6 Monate anders sein. Außerdem leuchtet die Ladestatus-Kontrollleuchte (➡) möglicherweise einige Minuten nach dem Starten des Ladevorgangs nicht, aber leuchtet auf, wenn der Ladevorgang fortgesetzt wird.

## Grundlegende Verwendung

### Vorbereitung

Wählen Sie die geeignete Bürste entsprechend der gewünschten Verwendung. (Siehe Seite 38.)

### 1 Bringen Sie den Bürstenkopf am Hauptgerät an.

- Richten Sie die Vorderseite des Hauptgeräts und die Vorderseite des Bürstenkopfs aufeinander aus.
1. Stellen Sie sicher, dass die Richtung korrekt ist.
    - Versuchen Sie nicht, den Bürstenkopf durch Drehen anzubringen. Dadurch können der Bürstenkopf und das Hauptgerät beschädigt werden.
    - Der Zahnbürstenstiel wird bei Kraftanwendung nachgeben. Dies ist notwendig für den Gebrauch und stellt keine Fehlfunktion dar.
  2. Verwenden Sie nur wenig Zahnpasta.

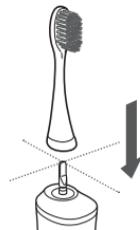

Es gibt einen kleinen Abstand zwischen dem Bürstenkopf und dem Hauptgerät (einige mm), aber dies ist keine Fehlfunktion.

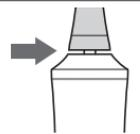

## 2 Um Verspritzen von Zahnpasta zu verhindern, stecken Sie den Bürstenkopf in Ihren Mund und drücken den Netzschalter, um das Hauptgerät einzuschalten.

### ► Wählen Sie den gewünschten Modus

- Das Gerät startet in dem zuletzt verwendeten Modus, wenn es eingeschaltet wird.
- Drücken Sie den Schalter innerhalb von 5 Sekunden, um Modi zu wechseln. (Die blaue Modus-Anzeige leuchtet auf, um den ausgewählten Modus anzuzeigen.)

Um den Modus umzuschalten, drücken Sie den Netzschalter innerhalb von 5 Sekunden.



## 3 Drücken Sie die Zahnbürste leicht gegen Ihre Zähne und bewegen Sie sie.

### ► Beispiel-Bürstensequenz

Teilen Sie Ihre Zähne in 4 Teile ein (oberer und unterer, linker und rechter) und bürsten Sie der Reihenfolge, wie "① Vorderseite der Zähne", "② Beißebene der Zähne" und "③ Rückseite der Zähne", indem Sie 30 Sekunden dafür aufwenden. Wiederholen Sie diesen Vorgang für die anderen 3 Bereiche.

- Durch Bürsten der obigen 4 Bereiche für je 30 Sekunden (etwa 2 Minuten), können Sie Ihre Zähne gleichmäßig bürsten, ohne Stellen in Ihrem Gebiss auszulassen.

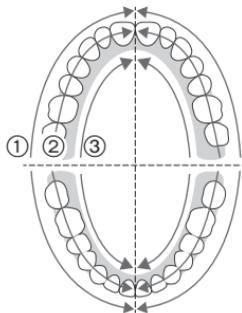

- Siehe Seite 34 bezüglich "2-Minuten-Timer mit 30-Sekunden-Intervallen".

## 4 Schalten Sie das Hauptgerät aus, bevor Sie sie aus Ihrem Mund nehmen, um ein Herumspritzen von Speichel zu vermeiden.

- Drücken Sie den Schalter nach mindestens 5 Sekunden Betrieb in einem Modus, um die Zahnbürste auszuschalten. Wenn Sie den Schalter vor Ablauf von 5 Sekunden Betrieb drücken, wechselt der Modus. (Siehe diese Seite.)

### Hinweise

- Bringen Sie das Hauptgerät nicht mit Haarprodukten, Handcremes usw. in Berührung. Dadurch kann das Äußere beschädigt werden.
- Das Gerät arbeitet bei einer Umgebungstemperatur von ungefähr 5 °C oder weniger möglicherweise nicht.
- Verwenden Sie den Modus REGULAR (NORMAL), wenn sich der Bürstvorgang im Modus W-CLEAN (W-REINIGUNG) zu stark anfühlt, und verwenden Sie den Modus SOFT (SANFT), wenn sich der Bürstvorgang im Modus REGULAR (NORMAL) zu stark anfühlt.
- Wenn sie dieses Gerät zum ersten Mal verwenden, kann es sein, dass manche Menschen ein Kitzeln oder Kribbeln empfinden, was durch die Schallvibrationen ausgelöst wird. Dieses Gefühl sollte verschwinden, nachdem Sie die Zahnbürste mehrmals verwendet haben.
- Wenn Sie den Bürstenkopf zu stark andrücken, kann sich das Geräusch ändern, aber das ist keine Anormalität.

## Tipps zur Handhabung

Ändern Sie die Ausrichtung und die Weise, wie Sie Ihre Zähne putzen, entsprechend Ihrer Absicht und dem geputzten Bereich.

### Zahnfleischtaschenpflege

Empfohlener Modus: REGULAR (NORMAL)



#### Bürste mit besonders feinen Borsten

Wenn Sie hauptsächlich im Bereich der Zahnfleischtaschen oder zwischen Zähnen und dem Zahnfleisch bürsten möchten.

- Sie können auch die Vorderseite der Zähne und die Bissflächen reinigen.

### Entfernung von Zahnbelägen

Empfohlener Modus: W-CLEAN (W-REINIGUNG)



#### Kompakte Multifunktionsbürste

Wenn Sie die Vorderseiten und Kauflächen Ihrer Zähne reinigen möchten.

- Sie können nicht die Zahnfleischtaschen bürsten.

## Behandlung von Verfärbungen

Empfohlener Modus: STAINOFF  
(VERFÄRBUNGSENTFERNUNG)



#### 4-in-1 Bürste

Wenn Sie Verfärbungen beim normalen Bürsten behandeln möchten.

(Das bedeutet nicht, dass alle Verfärbungen entfernt werden können.)

- Die Vibrationsintensität im Modus STAINOFF (VERFÄRBUNGSENTFERNUNG) verringert sich etwa alle 30 Sekunden und nimmt dann allmählich zu.

### Ansetzen/Bewegen der Zahnbürste

Drücken Sie die Borsten der Bürste leicht gegen Ihre Zähne und bewegen Sie die Zahnbürste langsam.

#### Vorderseite und Kauflächen der Zähne

- Setzen Sie den Bürstenkopf in einem Winkel von 90° an.



#### Zahnfleischtasche und Grenzbereich zwischen Zähnen und Zahnfleisch

- Verwenden Sie die Bürste mit den besonders feinen Borsten.
- Setzen Sie den Bürstenkopf in einem Winkel von 45° an.
- Setzen Sie Borsten sanft auf die Zahnfleischtasche und bewegen Sie die Zahnbürste langsam.



## Für die Hinterseite der Vorderzähne oder für Zahnfehlstellungen

- Setzen Sie die Bürste vertikal an.
- Bewegen Sie die Zahnbürste, um in die Ecken der Zähne zu kommen.



## Zahnfleischpflege

Empfohlener Modus: W-GUMCARE  
(W-ZAHNFLEISCHPFLEGE)



### Silikonbürste

- Wenn Sie das Zahnfleisch reinigen möchten.
- Wenden Sie keine Zahnpasta.

## Ansetzen/Bewegen der Zahnbürste

Verwenden Sie die Zahnbürste so, dass die Spitzen der Silikonbürstenborsten Ihr Zahnfleisch leicht berühren. Bewegen Sie die Bürste sanft über Ihr gesamtes Zahnfleisch hin und her.

## Zahnfleisch

- Setzen Sie die Bürste so weit wie möglich in einem rechten Winkel an.
- An Stellen von besonderem Interesse vorsichtig verwenden. (Etwa 10 bis 20 Sekunden in jedem Bereich verwenden.)
- Die empfohlene Anwendung ist einmal täglich, für ca. 2 Minuten.



## Hinweise

- Seien Sie bei der Verwendung des Bürstenkopfes vorsichtig. Starkes Ziehen oder Beißen kann ihn beschädigen.
- Verwenden Sie die Bürste nicht auf Ihren Zähnen. (Dies kann dazu führen, dass die Silikonbürste beschädigt wird.)

## Zungenpflege

Empfohlener Modus: SOFT (SANFT)



Zungenreiniger

### 4-in-1 Bürste (Rückseite)

Wenn Sie die Zunge reinigen möchten.

## Ansetzen/Bewegen der Zahnbürste

Führen Sie den Zungenreiniger leicht über die Zunge und bewegen Sie diesen mit etwas stärkerem Druck nach vorne über den zu reinigenden Bereich.

## Zunge

- Wiederholen Sie den Vorgang mehrmals.
- Strecken Sie Ihre Zunge nach vorne heraus und wenden Sie die Bürste an, während Sie ausatmen, um Brechreflex zu vermeiden.



Stellen, wo sich leicht Schmutz ansammelt

## Hinweis

- Zu starkes Andrücken des Zungenreinigers kann zu Verletzungen an der Zunge führen.

## Punktbürsten

Empfohlener Modus: W-CLEAN (W-REINIGUNG)



### Zahnezwischenraumbürste

Für Zahnezwischenräume, die Rückseite von hinteren Zähnen oder schief stehende Zähne.

### Ansetzen/Bewegen der Zahnbürste

Setzen Sie die Borsten der Bürste leicht gegen die Zähne.

#### Zahnezwischenraum

- Setzen Sie die Bürste an den Zahnezwischenraum oder schwer zu bürstende Bereiche.
- Bewegen Sie die Zahnbürste langsam in Richtung des Zahnfleisches.



#### Schief stehende Zähne



#### Rückseite der hinteren Zähne

- Wenden Sie die Bürste gründlich an der Rückseite der hinteren Zähne gründlich, da sie schwer erreichbar ist.



#### Zahnspangen

- Setzen Sie die Bürste in den Zwischenraum zwischen Zahnspangen und Zähnen.

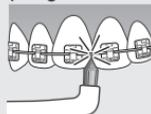

## Nach dem Gebrauch

Nach dem Gebrauch der Zahnbürste reinigen Sie die Zahnbürste, um die Sauberkeit des Geräts zu bewahren.

- Verwenden Sie neutrales Küchenspülmittel zum Reinigen der Zahnbürste.
- Verwenden Sie keine organischen Lösungsmittel wie Terpentin, Benzol, Alkohol usw. zum Reinigen des Geräts. Dies kann zu Fehlfunktionen, Rissen oder Verfärbungen der Teile führen.

### Nehmen Sie den Bürstenkopf ab.

Ziehen Sie den Bürstenkopf gerade vom Zahnbürstenstiel ab.

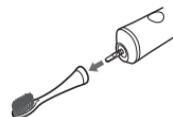

### Reinigen des Bürstenkopfes

#### Reinigen Sie den Bürstenkopf unter fließendem Wasser.

Waschen Sie Verschmutzung an Innen- und Bodenbereichen des Bürstenkopfes gründlich ab.

- Ziehen Sie nicht gewaltsam die Borsten der Bürste oder biegen Sie diese übertrieben.
- Vermeiden Sie übermäßiges Reinigen des Zungenreinigers mit scharfen Objekten oder Ihren Fingernägeln.
- Waschen Sie ihn nicht mit Wasser ab, das heißer als 80 °C ist. Dadurch kann der Bürstenkopf beschädigt werden.



## Reinigen des Hauptgeräts

### Waschen Sie das Hauptgerät unter laufendem Wasser ab.

- Beschädigen oder reiben Sie die wasserfeste Gummidichtung (A) nicht mit harten Materialien. Tauchen Sie das Hauptgerät nicht in das Innere eindringen.
- Waschen Sie es nicht mit Wasser ab, das heißer als 40 °C ist. Dadurch kann das Hauptgerät beschädigt werden.



## Reinigen des Netzadapters und der Ladestation

### Wischen Sie Schmutz mit einem trockenen Lappen ab.

- Waschen Sie nicht mit Wasser ab.

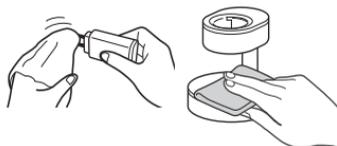

## Reinigen des Bürstenhalters

### Waschen Sie ihn und wischen Sie das Wasser ab.



## Reinigen des Reiseetuis

### 1. Entfernen des Innenrahmens.

- ① Halten Sie das rechte Ende des Reiseetuis fest.
- ② Ziehen Sie den Innenrahmen hoch, während der Innenrahmen nach oben weist.

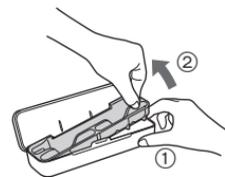

### 2. Waschen Sie ihn mit Wasser, und wischen Sie das Wasser ab.



### ► Nach der Reinigung

Wischen Sie vor der Lagerung Wasser vom Bürstenkopf und vom Hauptgerät ab.

- Laden Sie das Gerät nicht auf, während es feucht ist. Andernfalls kann es zu Verschmutzung kommen.

### ► Wenn sich der Identifikationsring löst

Bringen Sie das Teil an, indem Sie die Vertiefung (a) im Bürstenkopf mit dem erhöhten Teil (b) der Innenseite des Identifikationsrings ausrichten.

- Ziehen Sie nicht gewaltsam am Identifikationsring. Andernfalls kann es zu Beschädigung kommen.
- Eine Verwendung der Zahnbürste ohne den Identifikationsring hat keinen Effekt auf die Leistung.

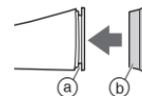

## Auswechseln des Bürstenkopfs (separat erhältlich)

- Bürsten sind Verbrauchsteile.
- Die Bürste sollte aus hygienischen Gründen alle 3 Monate ausgewechselt werden, selbst wenn noch keine Verformung feststellbar ist.  
Ersetzen Sie den Bürstenkopf auch vor Ablauf von 3 Monaten, falls die Borsten zerfasert sind.
- Farbige Identifikationsringe sind im Lieferumfang der separat erhältlichen Bürste enthalten.  
Optionale Bürstenköpfe sind mit einem farbigen Identifikationsring ausgestattet, damit mehrere Personen das Hauptgerät teilen können.

| Artikelnummer | Ersatzbürstenkopf für EW-DP52       |   |
|---------------|-------------------------------------|---|
| EW0917        | Bürste mit besonders feinen Borsten |  |
| WEW0915       | Kompakte Multifunktionsbürste       |  |
| WEW0929       | 4-in-1 Bürste                       |  |
| EW0940        | Zahnzwischenraumbürste              |  |

### ► Silikonbürste



Die Silikonbürste ist als Ersatzteil klassifiziert.  
Zum Austausch der Silikonbürste kontaktieren Sie bitte den Kundendienst.

## HÄUFIG GESTELLTE FRAGEN

|                    | Frage   | Antwort  |
|--------------------|---|--|
| Bei der Verwendung | Warum pausiert die Zahnbürste einmal oder die Intensität der Vibrationen nimmt in Intervallen von 30 Sekunden ab? | Die Zahnbürste informiert Sie alle 30 Sekunden über die verstrichene Putzzeit. (Siehe Seite 34 bezüglich "2-Minuten-Timer mit 30-Sekunden-Intervallen".)<br>► (Siehe Seite 38 bezüglich "Modus STAINOFF (VERFÄRBUNGSENTFERNUNG)".) |
| Akku:              | Wird der Akku beeinträchtigt, wenn er längere Zeit nicht verwendet wird?  | Der Akku wird beeinträchtigt, wenn er über 6 Monate lang nicht verwendet wird, führen Sie deshalb mindestens einmal alle 6 Monate eine Vollladung aus.<br>►  |
|                    | Kann ich das Gerät nach jeder Verwendung laden?   | Der Akku ist ein Lithium-Ionen-Akku, so dass die Lebensdauer durch Laden nach jeder Verwendung nicht beeinflusst wird.<br>►  |

|                          | Problem  | Mögliche Ursache   | Handlung   |
|--------------------------|--|--|--|
| Während des Ladevorgangs | Die Ladestatus-Kontrollleuchte (➡) leuchtet nicht, wenn der Ladevorgang beginnt. | <ul style="list-style-type: none"> <li>▶ Sie haben die Zahnbürste gerade gekauft oder Sie haben sie länger nicht benutzt.</li> </ul>   | <p>Die Ladestatus-Kontrollleuchte (➡) leuchtet möglicherweise mehrere Minuten nach dem Beginn des Ladevorgangs nicht. Lassen Sie die Zahnbürste in der Ladestation. Die Ladestatus-Kontrollleuchte wird zu leuchten beginnen, wenn der Ladevorgang fortgesetzt wird. Wenn die Ladestatus-Kontrollleuchte (➡) auch nach längerer Zeit nicht leuchtet, wenden Sie sich an einen Vertragskundendienst zur Reparatur.</p>  |
|                          | Die Ladestatus-Kontrollleuchte (➡) blinkt schnell. (Zwei Mal pro Sekunde)        | <ul style="list-style-type: none"> <li>▶ Das Hauptgerät ist nicht richtig auf der Ladestation aufgesetzt.</li> <li>▶ Die Temperatur ist während des Ladens zu hoch oder zu niedrig.</li> </ul> | <ul style="list-style-type: none"> <li>▶ Setzen Sie das Hauptgerät auf den Ladering und prüfen Sie, ob die Ladestatus-Kontrollleuchte (➡) leuchtet. (Siehe Seite 35.)</li> <li>▶ Laden Sie die Zahnbürste in einem Raum mit einer im empfohlenen Bereich zwischen 5 °C und 35 °C liegenden Temperatur auf.</li> <li>▶ Wenn die Ladestatus-Kontrollleuchte (➡) auch beim Laden innerhalb des empfohlenen Temperaturbereichs blinkt, wenden Sie sich an einen Vertragskundendienst zur Reparatur.</li> </ul> |



## Akkulebensdauer

Ca. 3 Jahre. Lässt die Benutzungsdauer trotz vollständigen Aufladens nach, so hat unter Umständen der Akku das Ende seiner Lebensdauer erreicht.

(Die Akkulebensdauer kann abhängig von den Anwendungs- und Aufbewahrungsbedingungen variieren.)

## Entnehmen des integrierten Akkus

**Entnehmen Sie vor der Entsorgung der Zahnbürste den integrierten Akku.**

Der Akku muss zur Sicherheit entsorgt werden.

Achten Sie darauf, dass der Akku an einem offiziell dafür vorgesehenen Ort entsorgt wird, wenn es einen in Ihrem Land gibt.

Die folgende Abbildung darf nur verwendet werden, wenn die Zahnbürste entsorgt wird. Sie darf nicht zur Reparatur verwendet werden. Wenn Sie die Zahnbürste selbst auseinandernehmen, wird sie nicht länger wasserdicht sein, was dazu führt, dass sie nicht richtig funktioniert.

- Drücken Sie den Netzschalter, um den Strom einzuschalten und lassen Sie ihn dann eingeschaltet, bis der Akku vollständig entladen ist.

- Folgen Sie den Schritten unten, um das Gerät mit einem Schraubenzieher zu zerlegen. Führen Sie die Schritte ① bis ④ aus, und heben Sie den Akku an; danach entfernen Sie ihn.
- Achten Sie darauf, die Plus- und Minuskontakte des entfernten Akkus nicht kurzzuschließen, und isolieren Sie die Kontakte, indem Sie Klebeband darüber kleben.

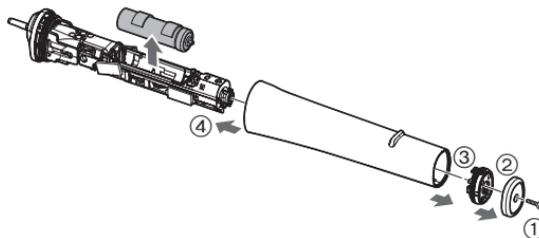

### Umweltschutz und Recycling

Diese Zahnbürste enthält einen Li-Ionen-Akku. Stellen Sie bitte sicher, dass Sie den Akku an einem offiziell dafür vorgesehenen Ort entsorgen, wenn ein solcher in Ihrer Region vorhanden ist.

## Spezifikationen

|  |  |
|--|--|
| Stromversorgung                                | Siehe Namensschild auf dem Produkt (automatische Spannungskonvertierung) |
| Ladezeit                                       | Ca. 1 Stunde<br>(Raumtemperatur: 5 °C – 35 °C)                           |
| Akku:  | 1 Lithium-Ionen-Akku<br>(3,6 V; 520 mAh)                                 |
| Durch die Luft übertragener akustischer Schall | 59 (dB (A) bei 1 pW)   |

Dieses Gerät ist ausschließlich für die private Verwendung vorgesehen.

## Entsorgung von Altgeräten und Batterien Nur für die Europäische Union und Länder mit Recyclingsystemen



Dieses Symbol, auf den Produkten, der Verpackung und/oder den Begleitdokumenten, bedeutet, dass gebrauchte elektrische und elektronische Produkte sowie Batterien nicht in den allgemeinen Hausmüll gegeben werden dürfen. Bitte führen Sie alte Produkte und verbrauchte Batterien zur Behandlung, Aufarbeitung bzw. zum Recycling gemäß den gesetzlichen Bestimmungen den zuständigen Sammelpunkten zu. Endnutzer sind in Deutschland gesetzlich zur Rückgabe von Altbatterien an einer geeigneten Annahmestelle verpflichtet. Batterien können im Handelsgeschäft unentgeltlich zurückgegeben werden. Indem Sie diese Produkte und Batterien ordnungsgemäß entsorgen, helfen Sie dabei, wertvolle Ressourcen zu schützen und eventuelle negative Auswirkungen auf die menschliche Gesundheit und die Umwelt zu vermeiden. Für mehr Informationen zu Sammlung und Recycling, wenden Sie sich bitte an Ihren örtlichen Abfallentsorgungsdienstleister. Gemäß Landesvorschriften können wegen nicht ordnungsgemäßer Entsorgung dieses Abfalls Strafgeelder verhängt werden.



**Hinweis für das Batteriesymbol (Symbol unten)**  
Dieses Symbol kann in Kombination mit einem chemischen Symbol abgebildet sein. In diesem Fall erfolgt dieses auf Grund der Anforderungen derjenigen Richtlinien, die für die betreffende Chemikalie erlassen wurden.

## Table des matières

|                                       |           |   |           |
|---------------------------------------|-----------|---|-----------|
| <b>Consignes de sécurité</b> .....    | <b>50</b> | <b>Changement de la tête de la brosse (vendue séparément)</b> ..... | <b>64</b> |
| Identification des pièces .....       | 55        | FAQ .....   | 64        |
| Avant de vous brosser les dents ..... | 56        | Dépannage .....   | 65        |
| Caractéristiques .....                | 56        | Durée de vie de la batterie .....                                   | 67        |
| Chargement de la brosse à dents ..... | 57        | Retrait de la batterie rechargeable intégrée.....                   | 67        |
| Utilisation de base.....              | 58        | Spécifications .....  | 68        |
| Conseils d'utilisation .....          | 60        |   |           |
| Après utilisation .....               | 62        |   |           |

Merci d'avoir choisi ce produit Panasonic.

Avant de faire fonctionner cet appareil, veuillez lire toutes les instructions et les conserver pour une utilisation ultérieure.

## Avertissement

- Assurez-vous d'éteindre l'appareil et de débrancher la fiche d'alimentation de la prise secteur avant de procéder à toute maintenance. Sinon vous pourriez subir un choc électrique.
- Ne pas laver l'adaptateur CA et le socle de charge. Vous pourriez subir un choc électrique.
- Le cordon d'alimentation ne peut pas être remplacé. S'il est endommagé, l'adaptateur CA doit être mis au rebut.
- Les brosses à dents peuvent être utilisées par des enfants et des personnes aux capacités physiques, sensorielles ou mentales réduites ou manquant d'expérience et de connaissances s'ils sont sous surveillance ou si des instructions leur ont été données concernant l'utilisation de l'appareil d'une manière sûre et s'ils comprennent les dangers impliqués.

- Les procédures de nettoyage et d'entretien par l'utilisateur ne doivent pas être effectuées par des enfants sans surveillance.
- Les enfants ne doivent pas jouer avec l'appareil.
- Ne pas utiliser autre chose que l'adaptateur CA et le socle de charge fournis pour quelque usage que ce soit.  
Et ne pas utiliser un autre produit à l'aide de l'adaptateur CA et du socle de charge. (Voir page 55.)
- Le symbole suivant indique qu'une unité d'alimentation électrique détachable spécifique est nécessaire pour raccorder l'appareil électrique au réseau d'alimentation. La référence du type d'unité d'alimentation électrique et du socle de charge est indiquée près du symbole.



## Consignes de sécurité

Afin de réduire le risque de blessure, de choc électrique, d'incendie ou de dégâts à la propriété, respectez toujours les consignes de sécurité suivantes.

### Explication des symboles

Les symboles suivants sont utilisés pour répertorier et décrire le niveau de risque, de blessures et de dommages à la propriété pouvant être causés lorsque les consignes sont ignorées et que l'appareil n'est pas utilisé de manière conforme.



# DANGER

Signale un danger potentiel pouvant entraîner des blessures graves ou la mort.



# AVERTISSEMENT

Signale un danger potentiel qui peut entraîner des blessures graves ou la mort.



# ATTENTION

Signale un danger susceptible d'entraîner des blessures mineures ou des dégâts matériels.

Les symboles suivants sont utilisés pour répertorier et décrire le type de consignes à observer.



Ce symbole est utilisé pour avertir les utilisateurs qu'il s'agit d'une procédure de fonctionnement spécifique qui ne doit pas être effectuée.



Ce symbole est utilisé pour avertir les utilisateurs qu'il s'agit d'une procédure de fonctionnement spécifique qui doit être suivie afin de pouvoir utiliser l'appareil en toute sécurité.



## AVERTISSEMENT

### ► Alimentation



**Ne pas brancher l'adaptateur à une prise secteur ou le débrancher avec les mains humides.**

- Ceci pourrait entraîner un choc électrique ou des blessures.



# AVERTISSEMENT

Ne pas tremper l'adaptateur CA et le socle de charge dans l'eau ni les nettoyer avec de l'eau. Ne pas mettre l'adaptateur CA et le socle de charge au-dessus ou à proximité d'un évier ou d'une baignoire rempli d'eau.

Ne pas utiliser l'adaptateur CA lorsqu'il est endommagé ou lorsque le raccord à la prise domestique est desserré.



Ne pas endommager le cordon d'alimentation ou la fiche d'alimentation.

- Ne pas dégrader, modifier, tordre ou tirer fortement sur le cordon d'alimentation ou la fiche d'alimentation. De plus, ne pas placer d'objet lourd sur le cordon d'alimentation, le tordre ou le pincer.

- Ceci pourrait provoquer un choc électrique ou un incendie dû à un court-circuit.

**Ne pas utiliser une tension nominale supérieure à celle de la prise ou du câble secteur.**



- Dépasser la tension nominale en connectant trop de fiches d'alimentation dans une prise de secteur peut entraîner un incendie dû à une surchauffe.

Assurez-vous de toujours faire fonctionner l'appareil par le biais d'une source d'alimentation électrique dont la tension correspond à la tension nominale indiquée sur l'adaptateur CA.



Insérez entièrement l'adaptateur et la fiche de l'appareil.

- Sinon, ceci pourrait provoquer un incendie ou un choc électrique.

**Débrancher toujours l'adaptateur de la prise domestique lors du nettoyage de l'adaptateur CA et du socle de charge.**



- Sinon, ceci pourrait provoquer un choc électrique ou des blessures.

**Nettoyer régulièrement la fiche d'alimentation et la fiche de l'appareil pour éviter l'accumulation de poussière.**



- Sinon, ceci pourrait provoquer un incendie dû à un défaut d'isolement provoqué par l'humidité. Débrancher l'adaptateur et l'essuyer avec un chiffon sec.

# AVERTISSEMENT

## ► En cas d'anomalie ou de dysfonctionnement

**Cesser immédiatement d'utiliser l'appareil et retirer l'adaptateur en cas d'anomalie ou de défaillance.**

- Sinon, ceci pourrait provoquer un incendie, un choc électrique ou des blessures.

**<En cas d'anomalie ou de défaillance>**

• **L'unité principale, le socle de charge, l'adaptateur ou le cordon est déformé ou anormalement chaud.**

• **L'unité principale, le socle de charge, l'adaptateur ou le cordon sent le brûlé.**

• **Un bruit anormal est constaté au cours de l'utilisation ou du chargement de l'unité principale, du socle de charge, de l'adaptateur ou du cordon.**

- Faire immédiatement vérifier ou réparer l'appareil dans un centre de service agréé.

## ► Ce produit

**Ce produit dispose d'une batterie rechargeable intégrée. Ne pas la jeter dans le feu, ni la chauffer ou la charger, ne l'utiliser pas ou ne la laisser pas dans un environnement à haute température.**

- Tout manquement à ce qui précède peut entraîner une surchauffe, une inflammation ou une explosion de l'appareil.

**Ne pas modifier, ni réparer l'appareil.**

- Ceci pourrait provoquer un incendie, un choc électrique ou des blessures.

Contactez un centre de service agréé pour les réparations (remplacement de la batterie, etc.).

**Ne jamais démonter l'appareil, sauf lors de sa mise au rebut.**

- Ceci pourrait provoquer un incendie, un choc électrique ou des blessures.

## ► Prévention des accidents

**Ne pas le ranger dans un endroit à portée des enfants. Ne pas les laisser l'utiliser.**

- Ceci risque de provoquer un accident ou des blessures en raison de l'ingestion accidentelle de pièces démontables.

# ATTENTION

## ► Protection des dents et des gencives

**Ne pas utiliser la brosse à dents avec un dentifrice contenant un taux d'abrasif élevé, tel qu'un dentifrice anti-taches ou pour le blanchissement. Ne pas appliquer fortement la tête de la brosse à dents contre les dents ou la gencive, ni l'utiliser en continu sur le même point.**

**Ne pas appliquer la partie en plastique de l'appareil principal ou de la tête de brosse à dents sur les dents.**

**Ne pas laisser à la portée de personnes ne sachant pas utiliser ce type de brosse à dents. Les personnes ayant une faible sensibilité de la bouche ne doivent pas utiliser la brosse à dents.**

- Ceci risque de causer des blessures ou d'endommager les dents ou les gencives.



# ATTENTION

**Les personnes souffrant d'une maladie parodontale, qui ont suivi un traitement dentaire ou qui s'inquiètent de symptômes à l'intérieur de leur bouche doivent consulter un dentiste avant utilisation.**

- Sinon ceci risque de causer des blessures ou d'endommager les dents ou gencives.

**Les personnes qui présentent des symptômes allergiques tels que des démangeaisons, des rougeurs ou des éruptions cutanées lors de l'utilisation de la brosse en silicone doivent immédiatement arrêter de l'utiliser et consulter un médecin.**

- Sinon ceci pourrait aggraver les symptômes.

## ► Ce produit



**Ne l'utiliser que pour se brosser les dents.**

- Ceci risque de provoquer un accident ou des blessures.



**Ne pas partager la tête de la brosse à dents avec votre famille ou d'autres personnes.**

- Cela pourrait entraîner une infection ou une inflammation.



**Ne pas placer d'objets métalliques tels qu'une pièce de monnaie ou une attache au dessus du socle de charge.**

- Ceci risque de causer des brûlures dues à la chaleur excessive.

## ► Précautions à prendre



**Ne pas le laisser tomber ou le heurter contre d'autres objets.**

- Ceci pourrait provoquer des blessures.



**Ne pas enrrouler le cordon autour de l'adaptateur avant de le ranger.**

- Ceci risque de rompre le fil du cordon d'alimentation avec la charge, et causer un incendie dû à un court-circuit.



**Ne pas laisser d'objets en métal ou de déchets en contact avec la fiche d'alimentation ou la fiche de l'appareil.**

- Ceci pourrait provoquer un choc électrique ou un incendie dû à un court-circuit.



**Débranchez l'adaptateur de la prise secteur lorsqu'il n'est pas en charge.**

- Sinon, ceci pourrait provoquer un choc électrique ou un incendie dû à une fuite électrique résultant d'une détérioration de l'isolement.



**Débranchez l'adaptateur ou la fiche de l'appareil en tenant l'adaptateur ou la fiche de l'appareil plutôt qu'en tirant sur le cordon.**

- Sinon, ceci pourrait provoquer un choc électrique ou des blessures.



**Les personnes utilisant des stimulateurs cardiaques, etc. doivent consulter leur médecin avant utilisation.**

- Sinon ceci pourrait affecter les stimulateurs cardiaques, etc., en raison des ondes électromagnétiques générées par le socle de charge quand il est alimenté.

## DANGER

- La batterie rechargeable s'utilise uniquement avec cet appareil. Ne pas utiliser la batterie avec un quelconque autre appareil.
  - Ne pas recharger la batterie une fois qu'elle a été retirée de l'appareil.
  - Ne pas la jeter au feu ou la soumettre à une source de chaleur.
  - Ne pas la soumettre à un choc, la démonter, la modifier ou la percer avec un clou.
  - Ne pas laisser les bornes positives et négatives de la batterie entrer en contact l'une avec l'autre via des objets en métal.
  - Ne pas ranger ou transporter la batterie avec des bijoux métalliques, comme des colliers ou des épingles à cheveux.
  - Ne pas utiliser ou laisser la batterie dans un endroit où elle sera exposée à des températures élevées, comme en plein soleil ou à proximité d'autres sources de chaleur.
  - Ne jamais enlever la protection de la batterie.
- Tout manquement à ce qui précède peut entraîner une surchauffe, une inflammation ou une explosion de l'appareil.



## AVERTISSEMENT

**Une fois la batterie rechargeable retirée, ne pas la laisser à portée des enfants ou des nourrissons.**



- En cas d'absorption accidentelle, la batterie est nocive pour le corps.
- En pareil cas, consulter un médecin immédiatement.

**Si le liquide en provenance de la batterie fuit et entre en contact avec les yeux, ne pas frotter et rincer soigneusement avec de l'eau propre, comme l'eau du robinet.**



- Le non-respect de cette consigne peut causer des lésions oculaires.
- Consultez immédiatement un médecin.

## ATTENTION

**Si du liquide en provenance de la batterie fuit et entre en contact avec la peau ou les vêtements, rincer à l'eau propre, comme l'eau du robinet.**



- Le non-respect de cette consigne peut provoquer une inflammation.

# Identification des pièces

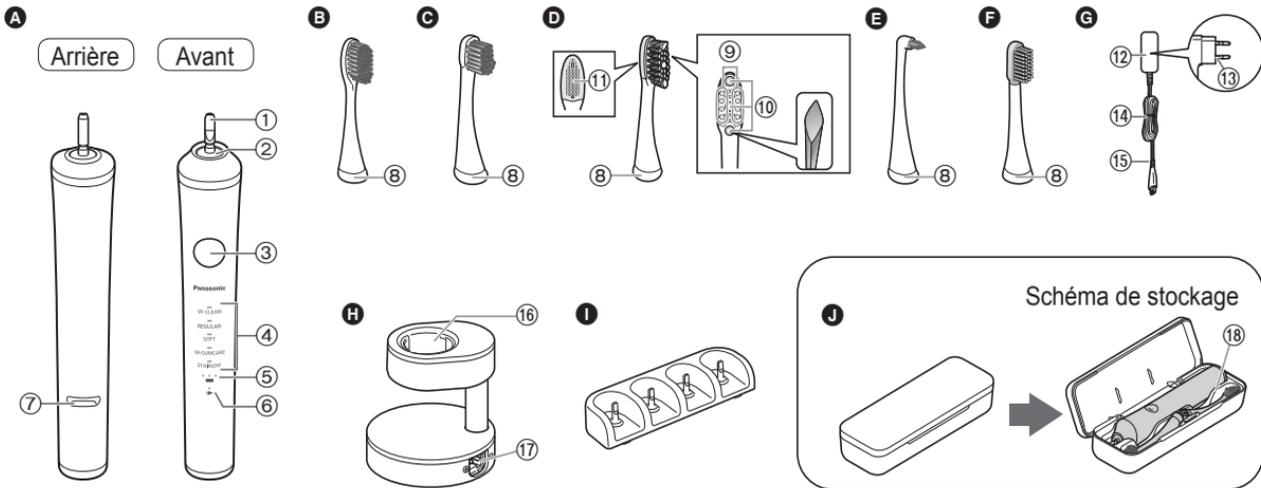

## A Appareil principal

- ① Axe de la brosse
- ② Joint de caoutchouc étanche
- ③ Bouton de mise en marche (sélection du mode/marche/arrêt)
- ④ Indicateurs de mode
- ⑤ Témoin de capacité de la batterie ( )
- ⑥ Témoin d'état de charge ( )

- ⑦ Butée de la bague de chargement (Insérer l'appareil principal dans le socle de charge jusqu'à cette position pendant la charge.)
- B Brossette extra fine**  
⑧ Anneau d'identification
- C Brossette compacte multi-usage**
- D Brosse de traitement des taches**  
⑨ Poils latéraux extra-fins  
⑩ Poils à haute densité  
⑪ Nettoie-langue

## E Brossette inter-dentaire

## F Brosse en silicone

## G Adaptateur CA (RE7-87)

(La forme de la fiche d'alimentation diffère selon la région.)

- ⑫ Adaptateur
- ⑬ Fiche d'alimentation
- ⑭ Cordon d'alimentation
- ⑮ Fiche de l'appareil

## H Socle de charge (RC8-3)

- ⑯ Bague de chargement
  - ⑰ Prise du socle
- Accessoires
- I Support pour brosettes**
  - J Boîtier de transport**  
⑱ Cadre intérieur

### Si le boîtier supérieur s'est détaché

1. Alignez la section de montage du boîtier supérieur et du boîtier inférieur (2 endroits) comme illustré dans l'image.
2. Appuyez sur le boîtier supérieur dans le sens indiqué par les flèches, en prenant soin de ne pas vous pincer les doigts.

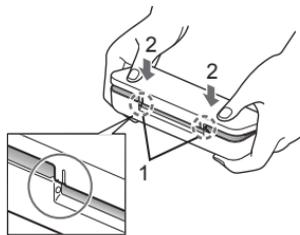

### Avant de vous brosser les dents

#### ► Ce produit

La brosse à dents à vibrations soniques est une brosse à dents électrique émettant des vibrations soniques\* d'environ 31 000 coups de brosse/minute horizontalement et 12 000 coups de brosse/minute verticalement.

\* Vibration sonique dans un champ d'ondes acoustiques

#### ► Saignement des gencives

Lorsque vous commencez à utiliser la brosse à dents, vous pouvez être victime d'un léger saignement des gencives, même si celles-ci sont saines. Cela est dû au fait que vos gencives sont stimulées pour la première fois par la brosse à dents. Ce saignement devrait s'arrêter après une ou deux semaines d'utilisation. Un saignement qui persiste pendant plus de deux semaines peut être un indice de mauvais état de vos gencives, telle une maladie parodontale. Dans ce cas, cessez d'utiliser la brosse à dents et consultez votre dentiste.

### Caractéristiques

#### ► À propos de la fonction de démarrage progressif

Pour s'habituer aux vibrations à grande vitesse, la brosse à dents atteint progressivement la vitesse et les vibrations sélectionnées environ 2 secondes après le début du fonctionnement.

#### ► À propos de la fonction de notification de durée de brosse de 30 secondes

La brosse à dents marque un temps d'arrêt une fois toutes les 30 secondes pour indiquer la durée de brosse. Elle marque deux temps d'arrêt toutes les 2 minutes puis reprend.

- Cette fonction n'est pas disponible en mode W-GUMCARE (DOUBLE-SOIN DES GENCVES) et en mode STAINOFF (ÉLIMINATION DES TACHES).

#### ► Informations sur la charge rapide

Même si la charge est épuisée, charger pendant 2 minutes fournira environ 2 minutes d'utilisation.

- La durée d'utilisation peut varier selon la température ambiante et les conditions d'utilisation.

#### ► À propos de la fonction stockage du mode

Le dernier mode utilisé est stocké.

- La brosse à dent fonctionne avec le dernier mode utilisé lorsque le bouton de mise en marche est activé.

## Chargement de la brosse à dents

### Préparation

Placez le socle de charge sur un support horizontal et stable.

#### 1 Insérez la fiche de l'appareil fermement dans la prise du socle.

- Alignez-la avec le symbole ⊕  
⊖ comme illustré.



#### 2 Placez l'appareil principal face vers l'avant directement dans la bague de chargement.

- La butée de la bague de chargement (a) est en contact avec la bague de chargement et l'appareil principal va s'arrêter en position surélevée.

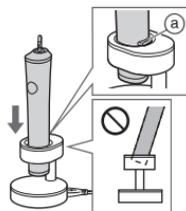

#### ► À propos de la charge restante approximative et du temps de chargement

- Lorsque vous arrêtez l'appareil principal avec une capacité de batterie faible, l'appareil émet un bip.

| Capacité de la batterie élevée |  | → | Capacité de la batterie faible |  |
|--------------------------------|--|---|--------------------------------|--|
|                                |  |   |                                |  |

(●:Allumé/⚡:Clignote/○:Éteint)

#### 3 Branchez l'adaptateur dans la prise de courant domestique.

- La charge est terminée au bout d'environ 1 heure.

(La durée de charge peut varier selon le niveau de charge de la batterie.)

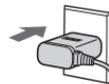

#### ► Affichage pendant la charge

| Pendant le chargement (Capacité de la batterie faible) | Pendant le chargement | Une fois le chargement terminé | 5 secondes après que le chargement ait terminé |
|--|-----------------------|--------------------------------|--|
|  |                       |                                |  |
|  |                       |                                |  |

(●:Allumé/⚡:Clignote/○:Éteint)

#### ► Comment vérifier si le chargement est terminé

En cas de retrait et de fixation de l'appareil principal après la charge, le témoin d'état de charge (⚡) s'allume puis s'éteint au bout de 5 secondes.

#### 4 Débranchez l'adaptateur de la prise de courant domestique.

(pour la sécurité et pour réduire la consommation d'énergie)

- Une charge de la batterie de plus de 1 heure n'endommagera pas l'appareil principal.

► **Autonomie de la batterie quand elle est complètement rechargée**

| Mode   | Autonomie de la batterie |
|--|--------------------------|
| W-CLEAN (DOUBLE-NETTOYAGE)<br>W-GUMCARE (DOUBLE-SOIN DES GENÇIVES)   | Environ 45 minutes       |
| REGULAR (NORMAL)<br>SOFT (DOUX)<br>STAINOFF (ÉLIMINATION DES TACHES) | Environ 90 minutes       |

(La durée d'utilisation peut varier selon la température ambiante et les conditions d'utilisation.)

**Notes**

- Si le témoin d'état de charge (⇒) clignote rapidement (deux fois par seconde), cela peut être dû à une erreur de charge ou au fait que l'appareil principal n'est pas correctement installé sur le socle de charge. Vérifiez la température ambiante recommandée et installez correctement l'appareil principal sur le socle de charge.
- La température ambiante recommandée pour charger va de 5 °C à 35 °C. La batterie peut ne pas se charger correctement ou du tout avec des températures extrêmement basses ou hautes.
- La durée de charge peut varier lors de la première utilisation, ou après un stockage sans utilisation de plus de 6 mois. De même, le témoin d'état de charge (⇒) peut ne pas s'allumer pendant quelques minutes après le début de la charge mais il s'allumera si la charge continue.

## Utilisation de base

### Préparation

Sélectionnez la brosse appropriée à l'utilisation souhaitée. (Voir page 60.)

### 1 Fixez la tête de la brosse à l'appareil principal.

- Alignez l'avant de l'appareil principal et l'avant de la tête de la brosse.
1. Assurez-vous que la direction est la bonne.
    - Ne fixez pas la tête de la brosse en la tournant. Cela risquerait d'endommager la tête de la brosse et l'appareil principal.
    - L'axe de la brosse se déplace lorsqu'une certaine force est appliquée. Ceci est nécessaire au fonctionnement, il ne s'agit pas d'un dysfonctionnement.
  2. Appliquez un peu de dentifrice.

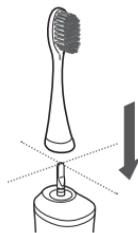

La tête de brosse et l'appareil principal sont séparés par un petit espace (quelques mm) mais il ne représente pas un défaut de fonctionnement.

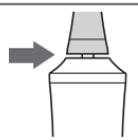

## 2 Pour éviter que le dentifrice n'éclabousse, mettez la tête de la brosse dans votre bouche et appuyez sur le bouton de mise en marche pour allumer l'appareil principal.

### ► Sélectionnez le mode souhaité

- L'appareil démarre dans le mode utilisé précédemment quand il est allumé.
- Appuyez sur le bouton dans les 5 premières secondes pour changer de mode. (L'indicateur de mode bleu s'allume pour indiquer le mode sélectionné.)

Pour changer de mode, appuyer sur le bouton de mise en marche dans les 5 secondes.

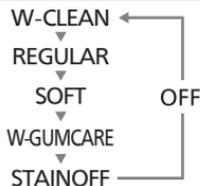

## 3 Appuyez légèrement et déplacez la brosse à dents contre vos dents.

### ► Exemple de séquence de brossage

Divisez vos dents en 4 parties (haut et bas, gauche et droite), et brossez une partie dans un ordre tel que « ① avant de la dent », « ② plan de morsure de la dent » et « ③ arrière de la dent » pendant ces 30 secondes.

Répétez la même procédure pour les 3 autres zones.

- En brossant chacune des 4 parties ci-dessus pendant 30 secondes (environ 2 minutes), vous pouvez vous brosser les dents uniformément sans manquer certaines zones de votre bouche.

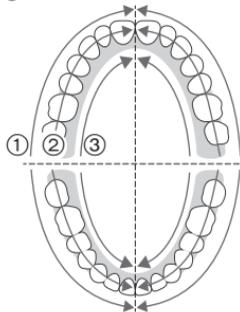

- Consultez la page 56 à propos de la « fonction de notification de durée de brossage de 30 secondes ».

## 4 Éteignez l'appareil principal avant de le retirer de votre bouche pour éviter que de la salive ne vous éclabousse.

- Appuyez sur le bouton après au minimum 5 secondes de fonctionnement dans un mode pour éteindre la brosse à dents. Si vous appuyez sur le bouton avant que la période de 5 secondes de fonctionnement ne soit terminée, le mode changera. (Voir cette page.)

### Notes

- Ne mettez pas l'appareil principal en contact avec des produits capillaires, des crèmes pour les mains, etc. Cela risquerait d'endommager l'extérieur.
- L'appareil risque de ne pas fonctionner à une température ambiante d'environ 5 °C ou moins.
- Utilisez le mode REGULAR (NORMAL) si le brossage vous semble trop fort en mode W-CLEAN (DOUBLE-NETTOYAGE) et utilisez le mode SOFT (DOUX) s'il vous semble trop fort en mode REGULAR (NORMAL).
- Lors de la première utilisation de cet appareil, certaines personnes peuvent ressentir des chatouillements ou des picotements à cause des vibrations à haute vitesse. Cette sensation devrait disparaître après avoir utilisé la brosse à dents à plusieurs reprises.
- Si vous appuyez trop fort sur la tête de la brosse, le son peut changer mais ceci n'est pas une anomalie.

## Conseils d'utilisation

Changez l'orientation et votre manière de vous brosser les dents en fonction de votre objectif et de la zone que vous brossez.

### Soins de la poche parodontale

Mode recommandé : REGULAR (NORMAL)



#### Brossette extra fine

Quand vous souhaitez brosser principalement les poches parodontales ou entre les dents et les gencives.

- Vous pouvez également brosser la surface avant des dents et la surface de mastication.

### Élimination de la plaque dentaire

Mode recommandé : W-CLEAN  
(DOUBLE-NETTOYAGE)



#### Brossette compacte multi-usage

Lorsque vous voulez nettoyer la surface de mastication et la surface avant de vos dents.

- Vous ne pouvez pas brosser la poche parodontale.

## Traitement des taches

Mode recommandé : STAINOFF  
(ÉLIMINATION DES TACHES)



#### Brosse de traitement des taches

Quand vous souhaitez un traitement des taches pendant un brossage normal.

(Ceci ne signifie pas que toutes les taches peuvent être éliminées.)

- L'intensité des vibrations en mode STAINOFF (ÉLIMINATION DES TACHES) diminue approximativement toutes les 30 secondes puis augmente graduellement.

### Comment appliquer/déplacer la brosse à dents

Placez les poils de la brosse doucement contre vos dents et déplacez lentement la brosse à dents.

#### Surface avant et surface de morsure des dents

- Appliquez la tête de la brosse à un angle de 90°.



#### Les poches parodontales et la limite entre les dents et la gencive

- Utilisez la brosse extra fine.
- Placez la tête de la brosse à un angle de 45°.
- Appliquez légèrement les poils dans la poche parodontale et déplacez lentement la brosse à dents.



## Pour l'arrière des dents avant ou des dents décalées

- Placez la brosse verticalement.
- Déplacez la brosse à dents afin qu'elle corresponde à l'angle de la dent.



## Soins des gencives

Mode recommandé : W-GUMCARE  
(DOUBLE-SOIN DES GENCVES)



### Brosse en silicone

- Quand vous souhaitez nettoyer les gencives.
- Ne pas utiliser de dentifrice.

## Comment appliquer/déplacer la brosse à dents

Utilisez la brosse à dents de manière que les pointes des poils de la brosse en silicone soient légèrement en contact avec la gencive. Déplacez en douceur la brosse d'avant en arrière sur l'ensemble des gencives.

## Gencive

- Utilisez le plus proche possible d'un angle droit.
- Utilisez doucement dans les endroits qui vous préoccupent. (Utilisez pendant environ 10 à 20 secondes pour chaque zone.)
- L'utilisation recommandée est d'approximativement 2 minutes, une fois par jour.



## Notes

- Faites attention lorsque vous utilisez la tête de la brosse. La tirer de force ou la mordre peut la déchirer.
- Ne pas appliquer la brosse sur vos dents. (Ceci peut provoquer la dégradation de la brosse en silicone.)

## Soins de la langue

Mode recommandé : SOFT (DOUX)



Nettoie-langue

### Brosse de traitement des taches (dos)

Quand vous souhaitez nettoyer la langue.

## Comment appliquer/déplacer la brosse à dents

Appliquer le nettoie-langue de façon à ce qu'il touche à peine la langue, et déplacer vers l'avant avec une force légère à partir de la partie qui devient sale.

## Langue

- Répéter plusieurs fois.
- Sortez votre langue et appliquez la brosse tandis que vous respirez afin d'empêcher une réaction émétique.



Endroits où la saleté s'accumule facilement

## Remarque

- Vous risquez de blesser votre langue si le nettoie-langue est trop fortement pressé contre la langue.

## Brossage ponctuel

Mode recommandé : W-CLEAN (DOUBLE-NETTOYAGE)



### Brossette inter-dentaire

Pour l'espace entre les dents, l'arrière des dents arrières ou des dents mal alignées.

## Comment appliquer/déplacer la brosse à dents

Appliquez légèrement les poils de la brosse contre vos dents.

### Espace entre les dents

- Placez la brosse au niveau de l'espace entre les dents ou les zones difficiles à brosser.
- Déplacez la brosse à dents lentement en suivant la gencive.



### Arrière des dents arrières

- Appliquez entièrement la brosse à l'arrière des dents du fond, car il est difficile d'y accéder.



### Dents mal alignées

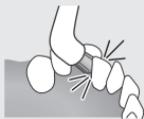

### Appareils dentaires

- Appliquez la brosse dans l'espace vide entre les appareils dentaires et les dents.

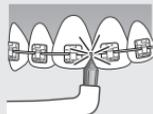

## Après utilisation

Après avoir utilisé la brosse à dents, nettoyez-la afin de maintenir la propreté de l'appareil.

- Utilisez un détergent pour cuisine neutre lors du nettoyage de la brosse à dents.
- Ne pas utiliser de diluant, du benzène, de l'alcool, etc. pour nettoyer l'appareil.  
Ceci pourrait causer un dysfonctionnement, des craquelures ou une décoloration des pièces.

### Enlevez la tête de la brosse.

Enlevez la tête de la brosse de l'axe de la brosette en tirant droit.

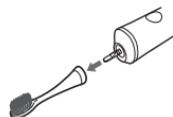

## Nettoyage de la tête de la brosse

### Lavez la tête de la brosse à l'eau courante.

Lavez soigneusement la saleté qui se trouve dans les zones situées à l'intérieur et au fond de la tête de la brosse.

- Ne pas tirer de force sur les poils de la brosse ou les plier excessivement.
- Ne lavez pas le nettoie-langue excessivement avec des objets pointus ou avec vos ongles.
- Ne la nettoyez pas dans une eau supérieure à 80 °C. Cela risquerait d'endommager la tête de la brosse.



## Nettoyage de l'appareil principal

Lavez l'appareil principal à l'eau courante.

- N'endommagez pas ou ne frottez pas le joint de caoutchouc étanche (A) contre des matériaux durs. Ne laissez pas l'appareil principal sous l'eau. De l'eau risquerait d'entrer à l'intérieur.
- Ne le lavez pas avec une eau dont la température est supérieure à 40 °C. Cela risquerait d'endommager l'appareil principal.



## Nettoyage de l'adaptateur CA et du socle de charge

Retirez la saleté avec un tissu sec.

- Ne pas laver avec de l'eau.

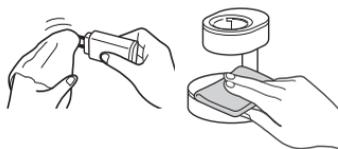

## Nettoyage du support pour brossettes

Lavez puis enlevez l'eau.



## Nettoyage du boîtier de transport

1. Retirez le cadre intérieur.

- ① Tenir l'extrémité droite du boîtier de transport.
- ② Avec l'extrémité droite du cadre intérieur face vers le haut, tirer le cadre intérieur vers le haut.

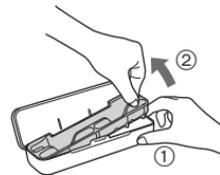

2. Lavez avec de l'eau puis enlever l'eau.

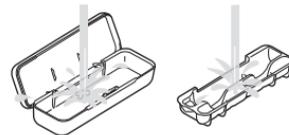

### ► Après le nettoyage

Enlevez l'eau présente sur la tête de la brosse et l'appareil principal avant de ranger l'appareil.

- Ne rechargez pas tant qu'il y a de l'humidité. Ceci pourrait provoquer des salissures.

### ► Si la bague d'identification se désolidarise

Fixez en alignant l'indentation (a) de la tête de la brosse avec la partie surélevée (b) de l'intérieur de l'anneau d'identification.

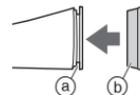

- Ne tirez pas l'anneau d'identification avec force. Ceci pourrait provoquer des dommages.
- L'utilisation de la brosse à dents sans la bague d'identification n'a aucune influence sur ses performances.

## Changement de la tête de la brosse (vendue séparément)

- Les brosses sont des consommables.
- La brosse à dents doit être remplacée environ tous les 3 mois pour des raisons d'hygiène, même si sa forme reste inchangée.  
Veuillez changer la tête de la brosse même avant 3 mois si les poils sont effilochés.
- Les anneaux d'identification colorés sont inclus avec les brosses vendues séparément.  
Les têtes de la brosse en option sont dotées d'un anneau d'identification permettant à plusieurs personnes de partager l'appareil principal.

| Numéro de pièce | Brosse de remplacement pour EW-DP52 |   |
|-----------------|-------------------------------------|---|
| EW0917          | Brossette extra fine                |  |
| WEW0915         | Brossette compacte multi-usage      |  |
| WEW0929         | Brosse de traitement des taches     |  |
| EW0940          | Brossette inter-dentaire            |  |

### ► Brosse en silicone



La brosse en silicone est traitée comme une pièce détachée. Si vous souhaitez remplacer la brosse en silicone, veuillez contacter un service agréé.

## FAQ

|                       | Question  | Réponse   |
|-----------------------|---|---|
| Lors de l'utilisation | Pourquoi la brosse à dents fait-elle une pause ou bien l'intensité des vibrations diminue-t-elle à des intervalles de 30 secondes ? | La brosse à dents vous signalera le temps de brossage écoulé toutes les 30 secondes.<br>(Consultez la page 56 à propos de la « fonction de notification de durée de brossage de 30 secondes ».)<br>(Consultez la page 60 à propos du « mode STAINOFF (ÉLIMINATION DES TACHES) ».) |
| Batterie              | La batterie se détériorera-t-elle si elle n'est pas utilisée pendant une période prolongée ?  | La batterie se détériorera si elle n'est pas utilisée pendant plus de 6 mois.<br>Par conséquent assurez-vous de charger complètement l'appareil au moins une fois tous les 6 mois.  |
|                       | Puis-je charger l'appareil après chaque utilisation ?   | La batterie utilisée est une batterie au Lithium-Ion. Par conséquent charger la batterie après chaque utilisation n'affectera pas sa durée de vie.  |

|                       | Problème  | Cause possible   | Action  |
|-----------------------|---|--|---|
| Pendant le chargement | Le témoin d'état de charge (➡) ne s'allume pas lorsque la charge commence.  | <ul style="list-style-type: none"> <li>▶ Vous venez d'acheter la brosse à dents ou vous ne l'avez pas utilisée pendant un certain temps.</li> <li>▶ L'appareil principal n'est pas correctement monté sur le socle de charge.</li> </ul> | <ul style="list-style-type: none"> <li>▶ Le témoin d'état de charge (➡) peut ne pas s'allumer pendant quelques minutes après le début de la charge mais il s'allumera si la charge continue. Si le témoin d'état de charge (➡) ne s'allume pas après un certain temps, consultez un centre de service autorisé pour le faire réparer.</li> <li>▶ Insérez l'appareil principal dans la bague de chargement et vérifiez que le témoin d'état de charge (➡) est allumé. (Voir page 57.)</li> </ul> |
|                       | Le témoin d'état de charge (➡) clignote rapidement. (deux fois par seconde) | <ul style="list-style-type: none"> <li>▶ La température est trop basse ou trop élevée durant le chargement.</li> </ul>   | <ul style="list-style-type: none"> <li>▶ Rechargez la brosse à dents dans la plage de température de charge recommandée de 5 °C à 35 °C.</li> <li>▶ Si le témoin d'état de charge (➡) clignote même lors d'une charge dans la plage de température recommandée, veuillez contacter un centre de service autorisé pour la faire réparer.</li> </ul>  |



## Durée de vie de la batterie

La batterie a peut être atteint la fin de sa durée de vie si la fréquence d'utilisation décroît de façon importante, même après une pleine charge.  
(La durée de vie de la batterie varie selon l'utilisation ou les conditions de stockage.)

## Retrait de la batterie rechargeable intégrée

**Retirer la batterie intégrée rechargeable avant de mettre la brosse à dents au rebut.**

La batterie doit être jetée au rebut en toute sécurité. Veuillez vous assurer que la batterie est mise au rebut dans un endroit officiellement prévu à cet effet, le cas échéant. Cette illustration doit seulement être utilisée lors de la mise au rebut de la brosse à dents, et ne doit pas être utilisée pour la réparer. Si vous démontez vous-même la brosse à dents, elle ne se sera plus étanche, ce qui risque de provoquer des dysfonctionnements.

- Appuyez sur le commutateur d'alimentation pour mettre l'appareil sous tension, puis laissez-le sous tension jusqu'à ce que la pile soit entièrement déchargée.

- Suivez la procédure suivante en utilisant un tournevis pour démonter l'appareil. Effectuez les étapes de ① à ④, soulevez la batterie, et retirez-la.
- Faites attention à ne pas court-circuiter les bornes positive et négative de la batterie retirée et isolez-les en appliquant du ruban adhésif.

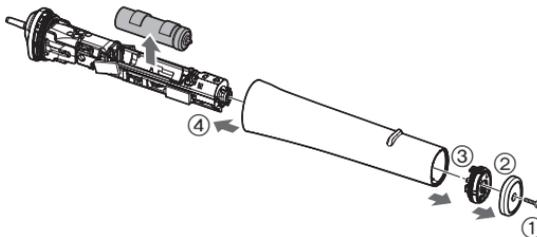

### Protection de l'environnement et recyclage des matériaux

La brosse à dents contient une batterie Li-ion. Veuillez vous assurer que la batterie est mise au rebut dans un endroit prévu à cet effet, s'il en existe dans votre pays.

## Spécifications

|                     |   |
|---------------------|---|
| Alimentation        | Voir la plaque signalétique sur le produit<br>(Conversion de tension automatique) |
| Temps de chargement | Approx. 1 heure<br>(Température ambiante : 5 °C – 35 °C)                          |
| Batterie            | 1 Batterie au Lithium-ion<br>(3,6 V; 520 mAh)                                     |
| Bruit émis          | 59 (dB (A) référence 1 pW)  |

Ce produit est destiné à une utilisation domestique uniquement.

## L'élimination des équipements et des piles/batteries usagés Applicable uniquement dans les pays membres de l'Union européenne et les pays disposant de systèmes de recyclage



Apposé sur le produit lui-même, sur son emballage, ou figurant dans la documentation qui l'accompagne, ce pictogramme indique que les piles/batteries, appareils électriques et électroniques usagés, doivent être séparés des ordures ménagères.

Afin de permettre le traitement, la valorisation et le recyclage adéquats des piles/batteries et des appareils usagés, veuillez les porter à l'un des points de collecte prévus, conformément à la législation nationale en vigueur.

En les éliminant conformément à la réglementation en vigueur, vous contribuez à éviter le gaspillage de ressources précieuses ainsi qu'à protéger la santé humaine et l'environnement.

Pour de plus amples renseignements sur la collecte et le recyclage, veuillez vous renseigner auprès des collectivités locales.

Le non-respect de la réglementation relative à l'élimination des déchets est passible d'une peine d'amende.



### Note relative au pictogramme à apposer sur les piles/batteries (pictogramme du bas)

Si ce pictogramme est combiné avec un symbole chimique, il répond également aux exigences posées par la Directive relative au produit chimique concerné.

## Indice

---

|                                      |           |  |           |
|--------------------------------------|-----------|--|-----------|
| <b>Precauzioni di sicurezza.....</b> | <b>72</b> | <b>Sostituzione della testina<br/>(venduta separatamente).....</b> | <b>86</b> |
| Identificazione parti.....           | 77        | FAQ.....   | 86        |
| Prima di pulire i denti.....         | 78        | Risoluzione dei problemi.....                                      | 87        |
| Caratteristiche .....                | 78        | Durata della batteria.....   | 89        |
| Carica dello spazzolino.....         | 79        | Rimozione della batteria ricaricabile<br>incorporata.....          | 89        |
| Utilizzo di base.....                | 80        | Caratteristiche tecniche.....                                      | 90        |
| Suggerimenti per l'uso.....          | 82        |  |           |
| Dopo l'uso .....                     | 84        |  |           |

Grazie per aver acquistato questo prodotto Panasonic.

Prima di utilizzare questa unità, leggere le presenti istruzioni per intero e conservarle per eventuale consultazione futura.

## Avvertenza

- Prima di eseguire interventi di manutenzione, spegnere l'apparecchio e scollegare la spina di alimentazione dalla presa a muro. La mancata osservanza di questa indicazione potrebbe causare scosse elettriche.
- Non lavare l'adattatore CA e la base di carica. Ciò potrebbe causare scosse elettriche.
- Il cavo di alimentazione non può essere sostituito. Se il cavo è danneggiato, l'adattatore CA dovrà essere rottamato.
- Gli spazzolini non possono essere utilizzati da bambini e da persone con capacità fisiche, sensoriali o mentali ridotte, prive di esperienza e delle necessarie conoscenze, se non sotto supervisione o dietro istruzioni relative all'uso sicuro del dispositivo e a condizione che ne comprendano i relativi rischi.
- Senza supervisione, i bambini non devono effettuare operazioni di pulizia e manutenzione del dispositivo.

- Tenere fuori dalla portata dei bambini.
- Non utilizzare oggetti diversi dall'adattatore CA e dalla base di carica forniti in dotazione per qualsiasi scopo. Inoltre, non servirsi di tale adattatore CA e della base di carica per altri prodotti. (Far riferimento alla pagina 77.)
- Il seguente simbolo indica la necessità di disporre di una specifica unità di alimentazione staccabile per collegare l'apparecchio elettrico alla presa di corrente. Il tipo di unità di alimentazione di riferimento e la base di carica sono indicati accanto al simbolo.



## Precauzioni di sicurezza

Per ridurre il rischio di lesioni, decesso, scosse elettriche, incendi e danni a oggetti, osservare sempre le precauzioni di sicurezza seguenti.

### Spiegazione dei simboli

I simboli seguenti sono utilizzati per classificare e descrivere il livello di rischio, di lesioni e di danni a oggetti causati in caso di mancato rispetto delle indicazioni e di uso improprio.



## PERICOLO

Denota un rischio potenziale che può provocare gravi lesioni o decesso.



## AVVERTENZA

Denota un rischio potenziale che potrebbe portare a gravi lesioni o al decesso.



## ATTENZIONE

Denota un rischio che potrebbe provocare lesioni di minore entità o danni alle cose.

I simboli seguenti sono utilizzati per classificare e descrivere il tipo di istruzioni da osservare.



Questo simbolo è utilizzato per avvisare gli utenti di una determinata procedura operativa da non eseguire.



Questo simbolo è utilizzato per avvisare gli utenti di una determinata procedura operativa da seguire per consentire il funzionamento sicuro dell'unità.



## AVVERTENZA

### ► Alimentazione elettrica



**Non collegare né scollegare l'adattatore a una presa a muro con le mani bagnate.**

- Potrebbe causare scosse elettriche o lesioni.

**Non immergere l'adattatore CA e la base di carica in acqua né lavarli con acqua.**

**Non posizionare l'adattatore CA e la base di carica sopra o in prossimità di lavabi o vasche da bagno piene d'acqua.**

**Non utilizzare l'apparecchio se l'adattatore CA è danneggiato o se è collegato scorrettamente alla presa a muro.**



**Non danneggiare il cavo o la spina di alimentazione.**

• **Non danneggiare, modificare, piegare forzatamente o tirare il cavo o la spina di alimentazione. Inoltre, non collocare oggetti pesanti sul cavo, non attorcigliarlo né schiacciarlo.**

- Ciò potrebbe causare scosse elettriche o incendi a causa di un corto circuito.

**Non utilizzarlo in modo tale da superare la corrente nominale della presa a muro o del cablaggio.**



- Il superamento della corrente nominale mediante l'uso di un numero eccessivo di spine di alimentazione su una presa a muro potrebbe causare incendi dovuti al surriscaldamento.



# AVVERTENZA

**Verificare sempre che l'apparecchio sia alimentato da una fonte elettrica il cui voltaggio corrisponda a quello indicato sull'adattatore CA.**



**Inserire fino in fondo l'adattatore e la spina.**  
- Altrimenti, potrebbe causare incendi o scosse elettriche.

**Scollegare sempre l'adattatore dalla presa a muro quando si eseguono operazioni di pulizia per l'adattatore CA e la base di carica.**



- In caso contrario, potrebbe causare scosse elettriche o lesioni.

**Pulire regolarmente la spina di alimentazione e la spina per evitare l'accumulo di polvere.**



- Altrimenti si possono causare incendi a causa di un mancato isolamento dovuto all'umidità.  
Scollegare l'adattatore e strofinarlo con un panno asciutto.

## ► In caso di una anomalia o malfunzionamento

**Nel caso di un'anomalia o di un guasto, interrompere immediatamente l'uso e rimuovere l'adattatore.**

- Altrimenti, si potrebbero causare incendi, scosse elettriche o infortuni.

**<Casi di anomalie o guasti>**



• L'unità principale, la base di carica, l'adattatore o il cavo sono deformati o caldi in modo anomalo.

• L'unità principale, la base di carica, l'adattatore o il cavo emanano odore di bruciato.

• Durante l'uso o la ricarica dell'unità principale, della base di carica, dell'adattatore o del cavo si avverte un rumore anomalo.

- Rivolgersi immediatamente a un centro di assistenza autorizzato per un controllo o una riparazione.

## ► Questo prodotto

**Questo prodotto dispone di una batteria ricaricabile incorporata. Non gettare nel fuoco, non posizionare**



**oggetti caldi o pesanti sull'apparecchio, non utilizzare né lasciare in ambienti con temperature elevate.**

- Così facendo potrebbe surriscaldarsi, incendiarsi o esplodere.

**Non modificarlo né ripararlo.**



- Potrebbe causare incendi, scosse elettriche o lesioni.  
Per la riparazione (sostituzione della batteria ecc.), contattare un centro di assistenza autorizzato.



**Non smontare mai il prodotto fatta eccezione per il caso in cui si procede al suo smaltimento.**

- Potrebbe causare incendi, scosse elettriche o lesioni.

## AVVERTENZA

### ► Prevenzione degli incidenti

**Tenere fuori dalla portata di bambini e neonati.**

**Non lasciare che ci giochino.**



- La mancata osservanza di questa precauzione può causare incidenti o infortuni dovuti all'ingestione accidentale delle parti rimovibili.

## ATTENZIONE

### ► Prevenzione dei danni a denti e gengive

**Non utilizzare lo spazzolino con dentifrici ad elevato contenuto di agenti abrasivi, quali ad esempio dentifrici antitartaro o sbiancanti.**

**Non esercitare pressione eccessiva contro denti o gengive con la testina dello spazzolino né utilizzarlo per lungo periodo sullo stesso punto.**



**Non appoggiare sui denti la parte in plastica dell'unità principale o la testina dello spazzolino. Non consentire l'utilizzo dello spazzolino a persone che non sono in grado di usarlo da sole. I soggetti con elevata sensibilità orale non dovrebbero utilizzare questo spazzolino.**

- Potrebbe altrimenti causare lesioni o danni a denti e gengive.

**Le persone che possono avere malattie parodontali, denti trattati, o sono interessate da sintomi all'interno della loro bocca devono consultare un dentista prima dell'uso.**

- Potrebbe causare lesioni o danni a denti e gengive.



**Coloro che sviluppano sintomi allergici come prurito, arrossamento o eruzione cutanea mentre usano la testina in silicone devono smettere immediatamente di usarla e consultare un medico.**

- La mancata osservanza di questa indicazione potrebbe far peggiorare i sintomi.



### ► Questo prodotto



**Non utilizzare per scopi diversi dalla pulizia dei denti.**

- Così facendo possono verificarsi incidenti o lesioni.



**Non condividere la testina dello spazzolino con familiari o altre persone.**

- Ciò potrebbe causare infezioni o infiammazioni.



**Non posizionare oggetti metallici quali monete o fermagli sulla parte superiore della base di carica.**

- Ciò potrebbe causare ustioni a causa dell'eccessivo calore.

### ► Osservare le seguenti avvertenze



**Non farlo cadere ed evitare che urti contro altri oggetti.**

- Così facendo si possono provocare lesioni.

## **ATTENZIONE**

**Non avvolgere il cavo attorno all'adattatore quando si ripone l'apparecchio.**



- Così facendo si potrebbe rompere il filo all'interno del cavo e si potrebbero causare incendi dovuti a cortocircuiti.

**Non lasciare che oggetti metallici o rifiuti si attacchino alla spina di alimentazione o alla spina.**



- Ciò potrebbe causare scosse elettriche o incendi a causa di un corto circuito.

**Scollegare l'adattatore dalla presa a muro quando non è in carica.**



- Altrimenti potrebbe causare scosse elettriche o incendi a causa di dispersioni elettriche dovute al deterioramento dell'isolamento.

**Scollegare l'adattatore o la spina afferrando questi invece del cavo.**



- In caso contrario, potrebbe causare scosse elettriche o lesioni.

**I portatori di dispositivi medici quali ad es. pacemaker devono consultare il proprio medico prima dell'utilizzo.**



- La mancata osservanza potrebbe influire sul funzionamento di pacemaker, ecc., a causa delle onde elettromagnetiche generate dalla base di carica quando è alimentata.

**Gestione della batteria rimossa durante lo smaltimento**

## **PERICOLO**

- La batteria ricaricabile va usata esclusivamente con questo apparecchio. Non utilizzare la batteria con altri prodotti.
  - Non caricare la batteria dopo che è stata rimossa dal prodotto.
  - Non gettarla nel fuoco né scaldarla.
  - Non colpire, smontare, modificare né perforare con un chiodo.
  - Non lasciare che i poli positivo e negativo della batteria entrino a contatto l'uno con l'altro mediante oggetti metallici.
  - Non trasportare né conservare la batteria insieme a bigiotteria in metallo come collane e spille per capelli.
  - Non usare e non lasciare la batteria in luoghi in cui è esposta a temperature elevate come ad esempio in punti sotto la luce diretta del sole o vicino ad altre fonti di calore.
  - Non rimuovere la pellicola esterna.
- Così facendo potrebbe surriscaldarsi, incendiarsi o esplodere.





## AVVERTENZA

**Una volta rimossa la batteria ricaricabile, non tenerla a portata di mano di bambini e neonati.**



- Se ingerita accidentalmente, la batteria può arrecare danni alla persona.

Se ciò avviene, consultare immediatamente un medico.

**Se dalla batteria fuoriesce fluido e questo entra in contatto con gli occhi, non strofinarli e sciacquare bene con acqua fresca come acqua corrente.**



- Altrimenti si potrebbero causare lesioni agli occhi.

Consultare immediatamente un medico.



## ATTENZIONE

**Se dalla batteria fuoriesce fluido e questo entra in contatto con la pelle o i vestiti, sciacquare con acqua fresca come acqua corrente.**



- Altrimenti si potrebbero causare infiammazioni.

# Identificazione parti

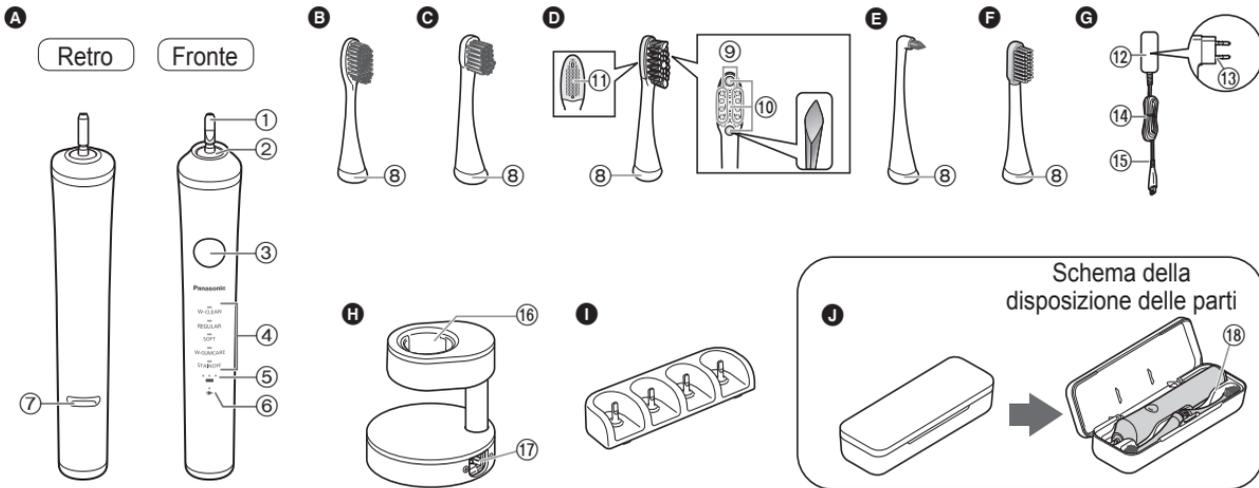

## A Unità principale

- ① Albero dello spazzolino
- ② Tenuta impermeabile di gomma
- ③ Interruttore di accensione (spento/acceso/ selezione modalità)
- ④ Spia della modalità
- ⑤ Spia capacità batteria (● ● ● ●)
- ⑥ Spia stato carica (● →)

- ⑦ Fermo sull'anello della base di carica (per la carica inserire l'unità principale nella base di carica fino a questa posizione).

## B Testina con setole extra sottili

- ⑧ Anello identificativo

## C Testina con setole angolate

## D Testina antimacchia

- ⑨ Setole laterali ultrasottili
- ⑩ Setole spesse
- ⑪ Puliscilingua

## E Testina a punta

## F Testina in silicone

## G Adattatore CA (RE7-87) (il formato della spina di alimentazione varia a seconda del Paese).

- ⑫ Adattatore
- ⑬ Spina di alimentazione
- ⑭ Cavo
- ⑮ Spina

## H Base di carica (RC8-3)

- ⑯ Anello della base di carica
- ⑰ Presa della base

## Accessori

## I Supporto testina

## J Custodia

- ⑱ Struttura interna

Schema della disposizione delle parti

### Se la parte superiore della custodia si è staccata

1. Allineare la sezione di montaggio della parte superiore della custodia alla sua parte inferiore (2 punti) come illustrato nella figura.
2. Premere sulla parte superiore della custodia nella direzione indicata dalle frecce, facendo attenzione a non schiacciarsi le dita.

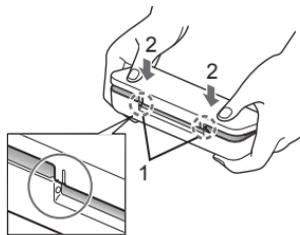

### Prima di pulire i denti

#### ► Questo prodotto

Questo prodotto è uno spazzolino elettrico con vibrazione sonora\* pari a circa 31 000 vibrazioni orizzontali e 12 000 vibrazioni verticali della testina al minuto.

\* Vibrazione sonora in campo di onde acustiche

#### ► Sanguinamento delle gengive

Quando si inizia a usare lo spazzolino può verificarsi un lieve sanguinamento delle gengive anche se queste sono perfettamente sane. Ciò avviene perché le gengive vengono sottoposte per la prima volta alla stimolazione dello spazzolino. Il sanguinamento dovrebbe scomparire dopo una o due settimane d'uso. Se il sanguinamento persiste per oltre due settimane, ciò potrebbe indicare una condizione anomala delle gengive, come ad esempio una malattia parodontale. In questo caso, interrompere l'uso dello spazzolino e rivolgersi a un dentista.

### Caratteristiche

#### ► Informazioni sulla funzione avvio delicato

Per abituarsi alla vibrazione ad alta velocità, lo spazzolino raggiungerà gradualmente la velocità e la vibrazione selezionate, dopo circa 2 secondi dall'avvio del funzionamento.

#### ► Informazioni sulla funzione timer di notifica di lavaggio di 30 secondi

Lo spazzolino si arresterà una volta ogni 30 secondi per indicare il tempo di spazzolamento. Si arresta due volte ogni 2 minuti, quindi riprende a funzionare.

- Questa funzione non è disponibile in modalità W-GUMCARE (W-CURA DELLE GENGIVE) ed STAINOFF (ELIMINA MACCHIE).

#### ► Informazioni sulla carica rapida

Anche nel caso in cui la carica sia completamente esaurita, una carica di 2 minuti consentirà circa 2 minuti di utilizzo.

- il tempo di utilizzo può variare a seconda della temperatura ambiente e delle condizioni d'uso.

#### ► Informazioni sulla funzione memorizzazione della modalità

Viene memorizzata l'ultima modalità utilizzata.

- Quando si attiva l'interruttore di accensione, lo spazzolino opera nell'ultima modalità usata.

## Carica dello spazzolino

### Preparazione

Posizionare la base di carica su una superficie orizzontale e stabile.

### 1 Inserire saldamente la spina nella presa della base.

- Allineare i simboli  $\oplus$   $\ominus$  come illustrato nella figura.



### 2 Disporre l'unità principale rivolta in avanti e inserirla in posizione verticale nell'anello della base di carica.

- Il fermo sull'anello della base di carica (a) tocca l'anello della base di carica e l'unità principale si arresta in posizione sollevata.

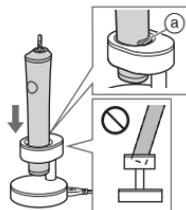

### ► Informazioni sulla carica rimanente approssimativa e sul tempo di ricarica

- Quando si spegne l'unità principale con capacità batteria in esaurimento, l'unità emette un segnale acustico.

| Capacità della batteria elevata | Capacità della batteria in esaurimento |  |
|---------------------------------|--|--|
|                                 |  |  |

(●: si illumina/⚡: lampeggia/○: si spegne)

### 3 Inserire l'adattatore nella presa a muro.

- La carica sarà completa dopo circa 1 ora.  
(La durata della carica può variare in base alla capacità di carica.)



### ► Display durante la carica

| Durante la carica (Capacità della batteria in esaurimento) | Durante la carica | Al termine della carica | 5 secondi dopo il completamento della ricarica |
|--|-------------------|-------------------------|--|
|  |                   |                         |  |

(●: si illumina/⚡: lampeggia/○: si spegne)

### ► Come verificare se la ricarica è completata

Se l'unità principale viene rimossa o fissata dopo la ricarica, la spia stato carica (➔) si illuminerà e si spegnerà dopo 5 secondi.

#### 4 Scollegare l'adattatore dalla presa a muro.

(per motivi di sicurezza e per ridurre il consumo energetico)

- L'operazione di carica della batteria prolungata per oltre 1 ora non danneggerà l'unità principale.

#### ► Durata della batteria dopo una ricarica completa

| Modalità   | Durata della batteria |
|--|-----------------------|
| W-CLEAN (W-PULIZIA)<br>W-GUMCARE (W-CURA<br>DELLE GENGIVE)             | Circa 45 minuti       |
| REGULAR (STANDARD)<br>SOFT (DELICATA)<br>STAINOFF (ELIMINA<br>MACCHIE) | Circa 90 minuti       |

(il tempo di utilizzo può variare a seconda della temperatura ambiente e delle condizioni d'uso).

#### Nota

- Se la spia stato carica (→) lampeggia velocemente (due volte al secondo), potrebbe essersi verificato un errore di carica o l'unità principale potrebbe non essere correttamente posizionata sulla base di carica. Verificare la temperatura consigliata e posizionare correttamente l'unità principale sulla base di carica.
- La temperatura ambiente consigliata per la ricarica è di 5 °C – 35 °C. La batteria potrebbe non caricarsi affatto o non caricarsi correttamente a temperature eccessivamente elevate o eccessivamente basse.
- Il tempo di carica può variare se si utilizza l'apparecchio per la prima volta o se non è stato usato da più di 6 mesi. Inoltre, la spia stato carica (→) potrebbe non illuminarsi per alcuni minuti dopo l'avvio della carica. Si accenderà comunque se la carica continua.

## Utilizzo di base

### Preparazione

Selezionare la testina adeguata per l'uso desiderato. (Far riferimento alla pagina 82.)

### 1 Inserire la testina all'unità principale.

- Allineare la parte anteriore dell'unità principale e la parte anteriore della testina.
1. Verificare che la direzione sia corretta.
    - Non fissare la testina avvitandola in posizione. In tal modo si rischia di danneggiare la testina e l'unità principale.
    - L'albero dello spazzolino si muove quando viene esercitata pressione. Ciò è necessario per il funzionamento dell'apparecchio e non si tratta di un malfunzionamento.
  2. Applicare una piccola quantità di dentifricio.

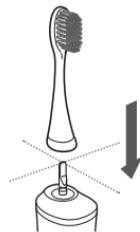

È presente un piccolo spazio fra la testina e l'unità principale (pochi mm), ma ciò non rappresenta un difetto del prodotto.

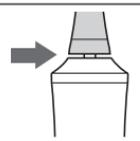

## 2 Per evitare schizzi di dentifricio, introdurre la testina in bocca e premere l'interruttore di accensione per accendere l'unità principale.

### ► Selezionare la modalità desiderata

- Il dispositivo si avvia nella modalità precedente utilizzata all'accensione.
- Premere l'interruttore entro 5 secondi per cambiare modalità.  
(La spia della modalità blu si illumina per indicare la modalità selezionata.)

Per cambiare modalità, premere l'interruttore di accensione entro 5 secondi.



## 3 Premere leggermente e muovere lo spazzolino contro i denti.

### ► Esempio di sequenza di spazzolatura

Dividere i denti in 4 zone (superiore e inferiore, destra e sinistra) e lavare seguendo ad esempio la sequenza "① parte anteriore dei denti", "② superficie di masticatura dei denti" e "③ parte posteriore dei denti" per un totale di 30 secondi. Ripetere questa stessa procedura per le altre 3 aree.

- Spazzolando le 4 parti sopra specificate per 30 secondi ciascuna (circa 2 minuti), è possibile pulire i denti in maniera uniforme senza tralasciare alcun punto all'interno della bocca.

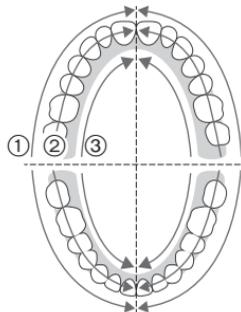

- Vedere la pagina 78 per la "Funzione timer di notifica di lavaggio di 30 secondi".

## 4 Spegner l'unità principale prima di estrarla dalla bocca per impedire schizzi di saliva.

- Premere l'interruttore dopo almeno 5 secondi di funzionamento in una modalità per spegnere lo spazzolino. Se si preme l'interruttore prima che siano trascorsi 5 secondi di funzionamento, la modalità cambia. (Vedere pagina.)

### Nota

- Fare in modo che l'unità principale non entri in contatto con prodotti per capelli, creme per le mani, ecc. Ciò potrebbe danneggiare le parti esterne.
- L'apparecchio potrebbe non funzionare ad una temperatura ambiente di circa 5 °C o inferiore.
- Utilizzare la modalità REGULAR (STANDARD) se la spazzolatura risulta troppo forte in modalità W-CLEAN (W-PULIZIA) e utilizzare la modalità SOFT (DELICATA) se risulta troppo forte in modalità REGULAR (STANDARD).
- Quando si utilizza questo apparecchio per la prima volta, si potrebbe avvertire una sensazione di solletico provocata dalle vibrazioni sonore. Questa sensazione tende a scomparire con l'uso.
- Se si spinge troppo la testina, il suono potrebbe cambiare, ma non è un'anomalia.

## Suggerimenti per l'uso

Cambiare l'orientamento e il modo in cui ci si lava i denti in base all'obiettivo e all'area che si sta spazzolando.

### Cura delle tasche parodontali

Modalità consigliata: REGULAR (STANDARD)



#### Testina con setole extra sottili

Quando si vuole spazzolare soprattutto le tasche parodontali o tra i denti e le gengive.

- Si può anche spazzolare la superficie anteriore dei denti e la superficie masticatoria.

### Rimozione della placca dentale

Modalità consigliata: W-CLEAN (W-PULIZIA)



#### Testina con setole angolate

Se si desidera pulire la superficie anteriore dei denti e la superficie masticatoria.

- Non si possono spazzolare le tasche parodontali.

## Cura delle macchie

Modalità consigliata: STAINOFF (ELIMINA MACCHIE)



#### Testina antimacchia

Quando si vogliono curare le macchie durante la normale spazzolatura.

(Ciò non significa che tutte le macchie possano essere rimosse.)

- L'intensità della vibrazione nella modalità STAINOFF (ELIMINA MACCHIE) si riduce approssimativamente ogni 30 secondi e poi aumenta gradualmente.

### Come applicare/muovere lo spazzolino

Appoggiare delicatamente le setole della testina sui denti e muovere lo spazzolino lentamente.

#### Superficie anteriore e superficie masticatoria dei denti

- Posizionare la testina a un'angolazione di 90°.



#### Tasche parodontali ed estremità tra denti e gengive

- Utilizzare la testina con setole extra sottili.
- Posizionare la testina a un'angolazione di 45°.
- Applicare leggermente le setole sulle tasche parodontali e spostare lentamente lo spazzolino.



## Per la parte posteriore dei denti anteriori o dei denti non allineati

- Posizionare la testina in senso verticale.
- Muovere lo spazzolino in modo corrispondente all'angolazione dei denti.



## Cura delle gengive

Modalità consigliata: W-GUMCARE  
(W-CURA DELLE GENGIVE)



### Testina in silicone

- Quando si vogliono pulire le gengive.
- Non usare il dentifricio.

## Come applicare/muovere lo spazzolino

Utilizzare lo spazzolino in modo che le punte delle setole della testina in silicone tocchino leggermente le gengive. Spostare la testina delicatamente avanti e indietro su tutte le gengive.

## Gengiva

- Utilizzare il più vicino possibile ad un angolo retto.
- Utilizzare delicatamente sui punti che interessano. (Utilizzare per circa 10-20 secondi su ciascuna area.)
- L'utilizzo consigliato è una volta al giorno, per circa 2 minuti.

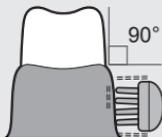

## Nota

- Fare attenzione quando si usa la testina. Tirandola o mordendola con forza si rischia di strapparla.
- Non applicare la testina ai denti. (Ciò potrebbe rovinare la testina in silicone).

## Cura della lingua

Modalità consigliata: SOFT (DELICATA)



Puliscilingua

### Testina antimacchia (retro)

Quando si vuole pulire la lingua.

## Come applicare/muovere lo spazzolino

Appoggiare il puliscilingua in modo che sfiori la lingua e muovere leggermente in avanti partendo dall'area sporca.

## Lingua

- Ripetere il movimento diverse volte.
- Tirare la lingua fuori e appoggiarvi la testina mentre si espira, per evitare la risposta emetica.



Punti in cui la sporcizia si accumula facilmente

## Nota

- Si rischia di creare lesioni sulla lingua se il puliscilingua viene premuto con forza eccessiva.

## Spazzolatura puntuale

Modalità consigliata: W-CLEAN (W-PULIZIA)



### Testina a punta

Per gli interstizi fra denti, parte posteriore dei denti o denti disallineati.

## Come applicare/muovere lo spazzolino

Appoggiare delicatamente le setole della testina contro i denti.

### Interstizi fra i denti

- Posizionare la testina sull'interstizio fra i denti o sui punti difficili da spazzolare.
- Muovere lentamente lo spazzolino in linea con le gengive.



### Parte posteriore dei denti

- Applicare accuratamente la testina alla parte posteriore dei denti poiché si tratta di punti difficili da raggiungere.



### Denti disallineati

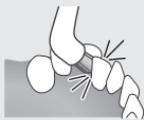

### Apparecchi odontoiatrici

- Applicare la testina nell'interstizio fra apparecchio odontoiatrico e denti.

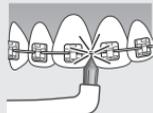

## Dopo l'uso

Dopo aver usato lo spazzolino, pulirlo per preservare la pulizia il dispositivo.

- Per la pulizia dello spazzolino con detergenti, utilizzare un prodotto neutro per la cucina.
- Non utilizzare diluenti, benzina, alcol o sostanze simili per pulire l'apparecchio. Ciò potrebbe causare malfunzionamenti, rottura o scolorimento delle parti.

### Rimuovere la testina.

Rimuovere la testina direttamente dall'albero dello spazzolino.

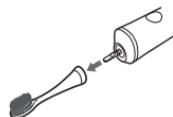

## Pulizia della testina

### Lavare la testina sotto l'acqua corrente.

Lavare accuratamente lo sporco sulle parti interna e inferiore della testina.

- Non tirare con forza le setole della testina, né piegarle eccessivamente.
- Non strofinare in modo eccessivo il puliscilingua con oggetti appuntiti o con le unghie.
- Non lavare con acqua a una temperatura superiore a 80 °C. Ciò potrebbe danneggiare la testina.



## Pulizia dell'unità principale

Lavare l'unità principale in acqua corrente.

- Non danneggiare e non strofinare la tenuta impermeabile di gomma (A) con materiali duri.

Non lasciare l'unità principale immersa nell'acqua. L'acqua

potrebbe penetrare al suo interno.

- Non lavare con acqua a una temperatura superiore a 40 °C. Ciò potrebbe danneggiare l'unità principale.

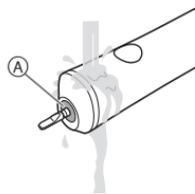

## Pulizia dell'adattatore CA e della base di carica

Rimuovere la sporcizia con un panno asciutto.

- Non lavare con acqua.

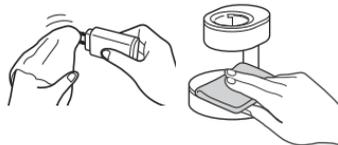

## Pulizia del supporto testina

Lavare e asciugare eventuali gocce residue.



## Pulizia della custodia

1. Rimuovere la struttura interna.

- ① Afferrare l'estremità destra della custodia.

- ② Con l'estremità destra della struttura interna rivolta verso l'alto, sollevare la struttura interna.

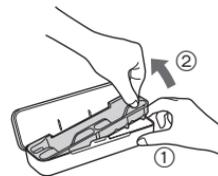

2. Lavare con acqua e asciugare eventuali gocce residue.



### ► Dopo la pulizia

Eliminare le gocce d'acqua presenti sulla testina e unità principale prima di riporle.

- Non caricare l'unità mentre è bagnata. Altrimenti potrebbero formarsi depositi.

### ► In caso di distacco dell'anello identificativo

Attaccare allineando la rientranza (a) nella testina con la parte sollevata (b) all'interno dell'anello identificativo.

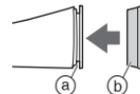

- Non tirare con forza l'anello identificativo. Ciò potrebbe causarne il danneggiamento.

- L'uso dello spazzolino privo dell'anello identificativo non incide in alcun modo sulle prestazioni.

## Sostituzione della testina (venduta separatamente)

- Le testine accessorie sono materiali di consumo.
- La testina deve essere sostituita ogni 3 mesi circa con una testina nuova per motivi igienici, anche se la sua forma è rimasta invariata.  
Sostituire la testina ogni 3 mesi se le setole sono consumate.
- Gli anelli identificativi colorati sono inclusi con la testina venduta separatamente.  
Le testine di ricambio sono fornite con un anello identificativo per consentire a diverse persone di condividere l'unità principale.

| Numero parte | Testina sostitutiva per EW-DP52  |   |
|--------------|----------------------------------|---|
| EW0917       | Testina con setole extra sottili |  |
| WEW0915      | Testina con setole angolate      |  |
| WEW0929      | Testina antimacchia              |  |
| EW0940       | Testina a punta                  |  |

### ► Testina in silicone

La testina in silicone è considerata una parte di ricambio. Nel caso di necessità di sostituzione della testina in silicone contattare un centro assistenza.

## FAQ

|                    | Domanda  | Risposta  |
|--------------------|--|---|
| Durante l'utilizzo | Perché lo spazzolino si ferma una volta, o l'intensità della vibrazione si riduce, a intervalli di 30 secondi? | Lo spazzolino avviserà l'utente del tempo di spazzolatura trascorso ogni 30 secondi. (Vedere la pagina 78 per la "Funzione timer di notifica di lavaggio di 30 secondi".)<br>(Vedi pagina 82 riguardo a "Modalità STAINOFF (ELIMINA MACCHIE)".) |
| Batteria           | La batteria si deteriora se non viene utilizzata per un periodo di tempo prolungato?                           | La batteria si deteriora se non viene utilizzata per oltre 6 mesi.<br>► Accertarsi pertanto di eseguire una carica completa almeno una volta ogni 6 mesi.   |
|                    | È possibile ricaricare l'apparecchio dopo ogni utilizzo?   | ► Quella utilizzata in questo apparecchio è una batteria agli ioni di litio, pertanto la carica dopo ogni utilizzo non influirà sulla sua durata.   |

## Risoluzione dei problemi

|                   | Problema   | Possibile causa  | Azione   |
|-------------------|--|--|--|
| Durante la carica | La spia stato carica (☛) non si illumina quando viene avviata la carica. | ▶ Lo spazzolino da denti è nuovo o non è stato utilizzato per un po' di tempo.   | ▶ La spia stato carica (☛) potrebbe non illuminarsi per alcuni minuti dopo l'avvio della carica. Si illuminerà comunque se la carica continua. Se la spia stato carica (☛) non si illumina dopo qualche minuto, contattare un centro di assistenza autorizzato per le riparazioni.   |
|                   | La spia stato carica (☛) lampeggia rapidamente. (due volte al secondo)   | ▶ L'unità principale non è adeguatamente fissata alla base di carica.<br>▶ Durante la carica la temperatura è troppo bassa o troppo elevata. | ▶ Inserire l'unità principale nell'anello della base di carica e verificare che la spia stato carica (☛) si illumini. (Far riferimento alla pagina 79.)<br>▶ Caricare lo spazzolino alle temperature di carica consigliate comprese tra 5 °C e 35 °C. Se la spia stato carica (☛) lampeggia anche quando la carica viene effettuata entro la fascia di temperature consigliate, contattare un centro di assistenza autorizzato per le riparazioni. |



## Durata della batteria

Circa 3 anni. La batteria potrebbe essere esaurita se la frequenza di utilizzo diminuisce drasticamente, anche dopo una carica completa.

(la vita utile della batteria può variare in base alle condizioni di utilizzo o di conservazione)

## Rimozione della batteria ricaricabile incorporata

**Rimuovere la batteria ricaricabile incorporata prima di smaltire lo spazzolino da denti.**

La batteria deve essere smaltita in modo sicuro. Assicurarsi che la batteria venga smaltita presso un centro autorizzato, se presente.

Questa figura deve essere utilizzata esclusivamente per lo smaltimento dello spazzolino da denti e non per la sua riparazione. Se si smonta personalmente lo spazzolino da denti, l'apparecchio non sarà più impermeabile e ciò potrebbe comportarne il malfunzionamento.

- Premere l'interruttore di alimentazione per accendere l'apparecchio e tenerlo acceso finché la batteria non è completamente scarica.

- Seguire la procedura seguente, utilizzando un cacciavite per smontare l'apparecchio. Eseguire i passi da ① a ④ e sollevare la batteria, quindi rimuoverla.
- Prestare attenzione a non mandare in corto circuito i poli positivi e negativi della batteria rimossa e isolarli applicandovi del nastro adesivo.

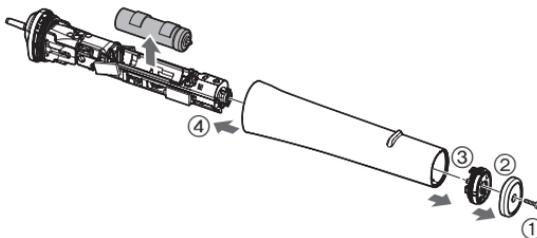

### Per la salvaguardia dell'ambiente e il riciclo dei materiali

Questo spazzolino da denti contiene una batteria agli ioni di litio.

Assicurarsi che la batteria venga smaltita presso un centro autorizzato, se presente nel proprio Paese di residenza.

## Caratteristiche tecniche

|                           |  |
|---------------------------|--|
| Alimentazione elettrica   | Vedere l'etichetta del prodotto<br>(Conversione tensione automatica) |
| Tempo di carica           | Circa 1 ora<br>(Temperatura ambiente: 5 °C – 35 °C)                  |
| Batteria                  | 1 batteria agli ioni di litio<br>(3,6 V; 520 mAh)                    |
| Rumore acustico nell'aria | 59 (dB (A) re 1 pW)  |

Il prodotto è progettato solo per uso domestico.

Italiano

## Smaltimento di vecchie apparecchiature e batterie usate Solo per Unione Europea e Nazioni con sistemi di raccolta e smaltimento



Questi simboli sui prodotti, sull'imballaggio e/o sulle documentazioni o manuali accompagnanti i prodotti indicano che i prodotti elettrici, elettronici e le batterie usate non devono essere smaltiti come rifiuti urbani ma deve essere effettuata una raccolta separata.

Per un trattamento adeguato, recupero e riciclaggio di vecchi prodotti e batterie usate vi invitiamo a consegnarli agli appositi punti di raccolta secondo la legislazione vigente nel vostro paese.

Con uno smaltimento corretto, contribuirete a salvare importanti risorse e ad evitare i potenziali effetti negativi sulla salute umana e sull'ambiente. Per ulteriori informazioni su raccolta e riciclaggio, vi invitiamo a contattare il vostro comune. Lo smaltimento non corretto di questi rifiuti potrebbe comportare sanzioni in accordo con la legislazione nazionale.



### Note per il simbolo batterie (simbolo sotto)

Questo simbolo può essere usato in combinazione con un simbolo chimico. In questo caso è conforme ai requisiti indicati dalla Direttiva per il prodotto chimico in questione.

## Contenido

---

|                                       |           |  |            |
|---------------------------------------|-----------|--|------------|
| <b>Precauciones de seguridad.....</b> | <b>94</b> | <b>Cambio del cabezal del cepillo<br/>(Vendidas por separado).....</b> | <b>108</b> |
| Identificación de las partes .....    | 99        | Preguntas frecuentes.....  | 108        |
| Antes de lavarse los dientes .....    | 100       | Solución de problemas .....  | 109        |
| Funciones.....                        | 100       | Vida de la batería .....   | 111        |
| Carga del cepillo de dientes .....    | 101       | Extracción de la batería recargable<br>interna.....                    | 111        |
| Uso básico .....                      | 102       | Especificaciones .....   | 112        |
| Consejo para el uso .....             | 104       |  |            |
| Tras el uso.....                      | 106       |  |            |

Gracias por comprar este producto Panasonic.

Antes de poner esta unidad en funcionamiento, lea las instrucciones en su totalidad y guárdelas para su uso en el futuro.

## Advertencia

- Asegúrese de apagar el aparato y quitar la clavija del cable de alimentación de la toma de corriente antes de realizar cualquier tipo de mantenimiento. Dejar de hacerlo podría producir una descarga eléctrica.
- No lave el adaptador de CA ni la base de carga. Hacerlo podría provocar una descarga eléctrica.
- El cable de alimentación no puede sustituirse. Si el cable de alimentación presenta daños, debe desecharse el adaptador de CA.
- Los cepillos de dientes pueden ser utilizados por niños y personas con capacidades físicas, sensoriales o mentales reducidas, o con falta de conocimiento y/o experiencia sólo si se encuentran bajo supervisión o se les han dado instrucciones acerca del uso seguro de este aparato y entienden los peligros existentes.

- La limpieza y mantenimiento no debe realizarse por niños sin supervisión.
- Los niños no deben jugar con el aparato.
- No utilice un adaptador de CA ni una base de carga distintos de los suministrados para ningún fin.  
Asimismo, no utilice otro producto con el adaptador de CA ni la base de carga. (Consulte la página 99.)
- El siguiente símbolo indica que se necesita una unidad de alimentación para conectar el aparato eléctrico a la red de suministro. Las referencias de tipo de la unidad de alimentación y de la base de carga están marcadas cerca del símbolo.



## Precauciones de seguridad

Para reducir el riesgo de sufrir lesiones, descargas eléctricas, o incluso el fallecimiento, y de provocar un incendio o daños en la propiedad, cumpla siempre las precauciones de seguridad que figuran a continuación.

### Explicación de los símbolos

Los siguientes símbolos se usan para clasificar y describir el nivel de peligro, lesión y daño a la propiedad que pueden provocarse debido al incumplimiento de las instrucciones y al uso indebido.



## PELIGRO

Denota un peligro potencial que resultará en una lesión grave o la muerte.



## ADVERTENCIA

Denota un peligro potencial que podría resultar en una lesión grave o la muerte.



## PRECAUCIÓN

Denota un peligro que podría resultar en una lesión leve o daños a la propiedad.

Los siguientes símbolos se usan para clasificar y describir el tipo de instrucciones que deben cumplirse.



Este símbolo se utiliza para advertir a los usuarios de un procedimiento específico de funcionamiento que no debe realizarse.



Este símbolo se utiliza para advertir a los usuarios de un procedimiento específico de funcionamiento que debe seguirse para hacer funcionar la unidad de forma segura.



## ADVERTENCIA

### ► Fuente de poder

**No conecte ni desconecte el adaptador a una toma de corriente si tiene las manos mojadas.**



- De lo contrario, podría sufrir descargas eléctricas o lesiones.

**No sumerja el adaptador de CA ni la base de carga en agua ni los lave con agua.**

**No coloque el adaptador de CA ni la base de carga cerca de un lavabo o una bañera llenos de agua.**

**No utilice el aparato cuando el adaptador de CA esté dañado o cuando el ajuste en la toma de corriente quede flojo.**



**No dañe el cable ni la clavija del cable de alimentación.**

• **No desfigure, modifique, doble con fuerza ni tire del cable ni de la clavija del cable de alimentación. Además, no ponga ningún objeto pesado sobre el cable ni lo retuerza o pellizque.**

- De lo contrario, podría provocar una descarga eléctrica o un incendio debido a un cortocircuito.



# ADVERTENCIA

**No lo utilice de manera que supere la capacidad nominal de la toma de corriente o del cableado.**



- Superar el valor nominal al conectar demasiados clavija del cable de alimentación a una toma de corriente puede causar un incendio debido al sobrecalentamiento.

**Asegúrese siempre de que el aparato funcione en una fuente de alimentación que coincida con la tensión nominal indicada en el adaptador de CA.**



**Introduzca completamente el adaptador y la clavija del aparato.**

- De lo contrario, podría provocar un incendio o sufrir una descarga eléctrica.

**Desenchufe siempre el adaptador de la toma de corriente cuando limpie el adaptador de CA y la base de carga.**



- De lo contrario, podría sufrir una descarga eléctrica o lesiones.

**Limpie regularmente la clavija del cable de alimentación y la clavija del aparato para evitar la acumulación de polvo.**



- De lo contrario, podría provocar un incendio debido a un fallo del aislamiento provocado por la humedad. Desconecte el adaptador y límpielo con un paño seco.

► **En caso de anomalía o mal funcionamiento**

**Suspenda inmediatamente el uso y retire el adaptador si hay una anomalía o avería.**

- De lo contrario, podría provocar un incendio, sufrir una descarga eléctrica o lesiones.

**<Casos de anomalía o avería>**

• **La unidad principal, la base de carga, el adaptador o el cable están deformados o anormalmente calientes.**

• **La unidad principal, la base de carga, el adaptador o el cable huelen a quemado.**

• **Se escucha un ruido extraño durante el uso o la carga de la unidad principal, la base de carga, el adaptador o el cable.**

- Solicite inmediatamente una revisión o reparación en un centro de servicio autorizado.

► **Este producto**

**Este producto tiene una batería recargable integrada. No la arroje al fuego ni la esponga a altas temperaturas. Asimismo, no la cargue, utilice ni coloque en un entorno con temperaturas elevadas.**



- De lo contrario, podría provocar un sobrecalentamiento, un incendio o una explosión.

**No lo modifique ni lo repare.**



- De lo contrario, podría provocar un incendio, una descarga eléctrica o sufrir lesiones.

Póngase en contacto con un centro de servicio autorizado para su reparación (cambio de batería, etc.).



## ADVERTENCIA

**Nunca lo desmonte, excepto cuando se deshaga del producto.**



- De lo contrario, podría provocar un incendio, una descarga eléctrica o sufrir lesiones.

### ► Prevención de accidentes

**Guárdelo fuera del alcance de los niños o bebés. No les permita utilizarlo.**



- De lo contrario, podría provocar un accidente o lesiones debido a una ingestión accidental de las piezas extraíbles.



## PRECAUCIÓN

### ► Cómo evitar lesiones en dientes y encías

**No utilice el cepillo con pasta dentífrica con un contenido abrasivo elevado como, por ejemplo, la pasta dentífrica para eliminar el sarro o para blanquear.**

**No ejerza fuerza excesiva al aplicar el cabezal del cepillo contra los dientes o las encías ni lo utilice de forma continuada en el mismo punto.**



**No aplique la parte de plástico de la unidad principal o del cabezal del cepillo en los dientes. No permita que las personas que no puedan utilizar el cepillo lo utilicen.**

**Las personas con un grado reducido de sensibilidad en la boca no deberían utilizar el cepillo.**

- De lo contrario, podría producirse lesiones o dañar los dientes y las encías.

**Aquellas personas que sufran enfermedades periodontales, estén sometidas a tratamientos dentales o estén preocupadas por determinados síntomas bucales, deberían consultar con un dentista antes del uso.**



- De lo contrario, podría producirse lesiones o dañar los dientes y las encías.

**Las personas que presenten síntomas de alergia como picor, enrojecimiento o sarpullido al usar el cepillo de silicona deben dejar de usarlo inmediatamente y consultar con un médico.**



- De lo contrario, los síntomas podrían empeorar.



# PRECAUCIÓN

## ► Este producto



**Jamás utilice para otro propósito distinto a la limpieza de los dientes.**

- De lo contrario, puede causar accidentes o lesiones.



**No comparta el cabezal del cepillo con la familia u otras personas.**

- De lo contrario podría sufrir infecciones o inflamación.



**No coloque objetos metálicos como, por ejemplo, una moneda o un clip, encima de la base de carga.**

- De lo contrario, pueden producirse quemaduras provocadas por un calor excesivo.

## ► Tenga en cuenta las siguientes precauciones



**No permita que el aparato sufra caídas o impactos contra otros objetos.**

- De lo contrario, puede provocar lesiones.



**No enrolle el cable alrededor del adaptador cuando lo guarde.**

- De lo contrario, puede causar que el alambre del cable de alimentación se rompa y provocar un incendio debido a un cortocircuito.



**No permita que objetos metálicos o suciedad se introduzcan en la clavija del cable de alimentación o la clavija del aparato.**

- De lo contrario, podría provocar una descarga eléctrica o un incendio debido a un cortocircuito.



**Desconecte el adaptador de la toma de corriente cuando no esté cargando el aparato.**

- De lo contrario, podría provocar descarga eléctrica o un incendio debido a una fuga eléctrica resultante de un deterioro del aislamiento.



**Desconecte el adaptador o la clavija del aparato sujetándolos, evitando tirar del cable.**

- De lo contrario, podría sufrir una descarga eléctrica o lesiones.



**Las personas que utilicen dispositivos médicos como marcapasos, etc. deberían consultar con su médico antes de utilizar el producto.**

- No hacerlo puede afectar a los marcapasos, etc., debido a las ondas electromagnéticas generadas por la base de carga mientras tiene alimentación.

## Manipulación de la batería extraída para la eliminación

### PELIGRO

- La batería recargable debe utilizarse exclusivamente con este aparato. No utilice la batería con otros productos.
- No cargue la batería una vez retirada del producto.
- No la arroje al fuego ni le aplique calor.
- No la golpee, desmonte, modifique o perforo con un clavo.
- No permita que los terminales positivo y negativo de la batería entren en contacto entre ellos a través de objetos metálicos.
- No transporte ni almacene la batería junto con joyas metálicas como por ejemplo collares u horquillas para el pelo.
- No utilice ni deje la batería allí donde quede expuesta a temperaturas elevadas, como por ejemplo bajo la luz solar directa o cerca de otras fuentes de calor.
- No pele el tubo.
  - De lo contrario, podría provocar un sobrecalentamiento, un incendio o una explosión.



Español

### ADVERTENCIA

Tras retirar la batería recargable, manténgala fuera del alcance de los bebés y los niños.



- La batería produciría lesiones corporales si se ingiriera accidentalmente.
  - Si esto sucediera, consulte con un médico inmediatamente.

Si el líquido de la batería se filtra hacia fuera y entra en contacto con los ojos, no se frote y enjuague los ojos con abundante agua del grifo.



- De lo contrario, podría provocar lesiones oculares.
  - Consulte con un médico inmediatamente.

### PRECAUCIÓN

Si el líquido de la batería se filtra hacia fuera y entra en contacto con la piel o la ropa, enjuague con agua del grifo.



- De lo contrario, podría provocar inflamaciones.

# Identificación de las partes

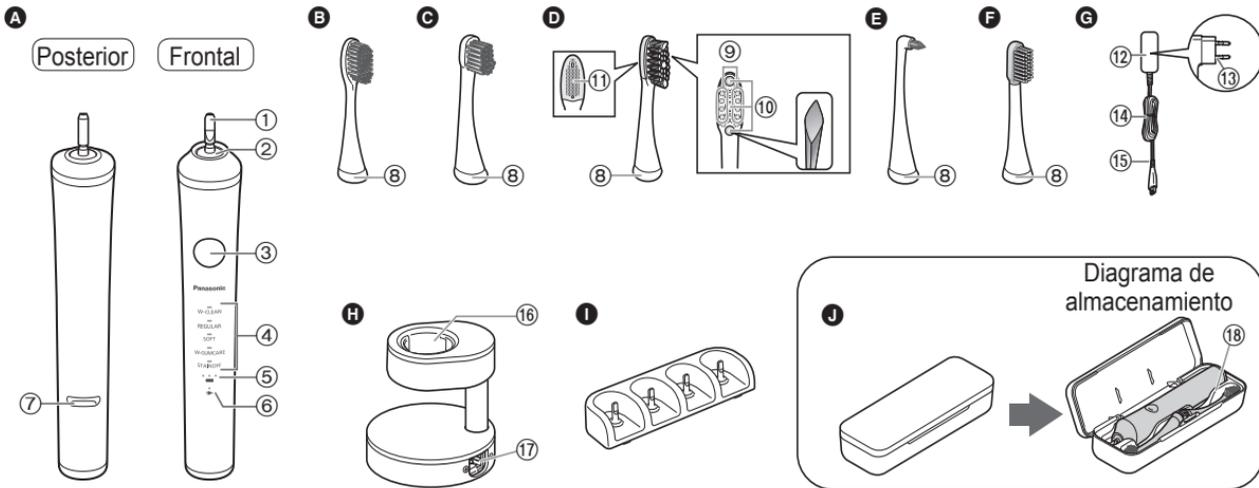

## A Unidad principal

- ① Eje del cepillo de dientes
- ② Sello de goma impermeable
- ③ Interruptor de encendido (selección de apagado/encendido/modo)
- ④ Indicador de modo
- ⑤ Lámpara de capacidad de batería (●■■■■)
- ⑥ Lámpara de estado de carga (●➔)

- ⑦ Tope del anillo de carga (Inserte la unidad principal en la base de carga hasta esta posición durante la carga.)

## B Cepillo extrafino

- ⑧ Anillo de identificación
- ## C Cepillo de ajuste múltiple compacto

- ## D Cepillo para tratamiento de manchas
- ⑨ Cerdas laterales extrafinas
  - ⑩ Cerdas de alta densidad
  - ⑪ Cepillo para la lengua

## E Cepillo puntiagudo

## F Cepillo de silicona

## G Adaptador de CA (RE7-87)

(La forma del enchufe varía en función de la zona.)

- ⑫ Adaptador
- ⑬ Clavija del cable de alimentación
- ⑭ Cable
- ⑮ Clavija del aparato

## H Base de carga (RC8-3)

- ⑯ Anillo de carga
  - ⑰ Enchufe de la base
- Accesorios

## I Base del cepillo

## J Estuche

- ⑱ Bastidor interior

Diagrama de almacenamiento

### Si la cubierta superior se ha desprendido

1. Alinee la sección de montaje de la cubierta superior y la cubierta inferior (2 ubicaciones), tal y como se muestra en la figura.
2. Presione la cubierta superior en la dirección que indican las flechas, teniendo en cuenta de no pellizcarse los dedos.

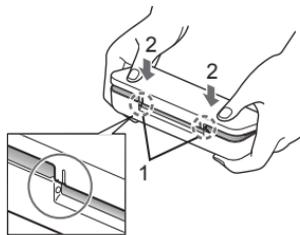

### Antes de lavarse los dientes

#### ► Este producto

El cepillo dental de vibración sónica es un cepillo de dientes eléctrico con vibración sónica\* de aproximadamente 31 000 golpes de cepillo horizontales y 12 000 verticales por minuto.

\* Vibración sónica en el campo de onda acústica

#### ► Sangrado de las encías

Cuando recién empiece a usar el cepillo de dientes, podrá experimentar un ligero sangrado de las encías a pesar de que sus encías podrían estar saludables. Esto se debe a que sus encías están recibiendo estímulo del cepillo de dientes por primera vez. El sangrado debería desaparecer después de una o dos semanas de uso. El sangrado que persista durante más de dos semanas podría ser una indicación de una afección anormal de sus encías, como por ejemplo enfermedad periodontal. En este caso, deje de usar el cepillo de dientes y consulte con su dentista.

### Funciones

#### ► Acerca de la función de inicio suave

Para acostumbrarse a la vibración de alta velocidad, el cepillo de dientes alcanzará gradualmente la velocidad y la vibración seleccionadas aproximadamente 2 segundos después de que empiece a funcionar.

#### ► Acerca de la función del temporizador de notificación de 30 segundos de cepillado

El cepillo de dientes se detendrá una vez a intervalos de 30 segundos para indicar el tiempo de cepillado. Se detendrá dos veces a intervalos de 2 minutos y después se iniciará de nuevo.

- Esta función no está disponible en el modo W-GUMCARE (W-CUIDADO DE LAS ENCÍAS) y el modo STAINOFF (QUITAMANCHAS).

#### ► Acerca de la carga rápida

Aunque se agote la carga, cargar la batería durante 2 minutos permitirá aproximadamente 2 minutos de uso.

- El tiempo de uso puede variar en función de la temperatura ambiente y las condiciones de uso.

#### ► Acerca de la función de almacenamiento de modo

Se guarda el último modo utilizado.

- El cepillo de dientes funciona en el último modo utilizado cuando se enciende el interruptor de encendido.

## Carga del cepillo de dientes

### Preparación

Coloque la base de carga en un lugar horizontal y estable.

#### 1 Inserte la clavija del aparato con firmeza en el enchufe de la base.

- Alinee con el símbolo  $\oplus \ominus$  como se ilustra.



#### 2 Con la unidad principal mirando hacia adelante, colóquela recta en el anillo de carga.

- El tope del anillo de carga (a) toca el anillo de carga y la unidad principal se detendrá en una posición elevada.

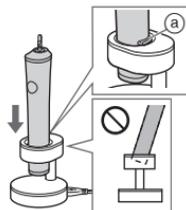

#### ► Acerca de la carga restante aproximada y el tiempo de carga

- Al apagar la unidad principal cuando la capacidad de la batería sea baja, la unidad emitirá un pitido.

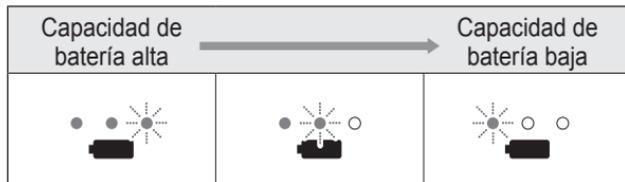

(●:Se ilumina/★:Parpadea/○:Se apaga)

#### 3 Inserte el adaptador en la toma de corriente.

- La carga se completa tras 1 hora aproximadamente.

(El tiempo de carga puede variar con la capacidad de carga.)

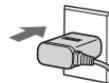

#### ► Pantalla durante la carga

| Durante la carga (Capacidad de batería baja) | Durante la carga | Cuando la carga se haya completado | 5 segundos después de que la carga haya finalizado |
|--|------------------|------------------------------------|--|
|  |                  |                                    |  |

(●:Se ilumina/★:Parpadea/○:Se apaga)

#### ► Cómo comprobar si la carga ha finalizado

Retirar y colocar la unidad principal después de la carga provocará que la lámpara de estado de carga (➡) se ilumine y luego se apague después de 5 segundos.

#### 4 Desconecte el adaptador de la toma de corriente.

(por seguridad y para reducir el consumo de energía)

- Cargar la batería durante más de 1 hora no dañará la unidad principal.

## ► Duración de la batería con una carga completa

| Modo   | Duración de la batería |
|--|------------------------|
| W-CLEAN (W-LIMPIAR)<br>W-GUMCARE<br>(W-CUIDADO DE LAS<br>ENCÍAS) | Aprox. 45 minutos      |
| REGULAR (NORMAL)<br>SOFT (SUAVE)<br>STAINOFF<br>(QUITAMANCHAS)   | Aprox. 90 minutos      |

(El tiempo de uso puede variar en función de la temperatura ambiente y las condiciones de uso.)

### Notas

- Si la lámpara de estado de carga (→) parpadea rápidamente (dos veces por segundo), puede deberse a un error de carga o porque la unidad principal no está montada correctamente en la base de carga. Confirme la temperatura recomendada y monte la unidad principal en la base de carga correctamente.
- La temperatura ambiente recomendada para la carga es de 5 °C – 35 °C. El rendimiento de la batería podría verse afectado o la batería podría no cargarse bajo condiciones de temperatura extremadamente baja o alta.
- El tiempo de carga puede variar cuando se utiliza por primera vez, o cuando no se ha utilizado durante más de 6 meses. Además, es posible que la lámpara de estado de carga (→) no se ilumine durante varios minutos después de que se inicie la carga, pero se iluminará si la carga continúa.

## Uso básico

### Preparación

Seleccione el cepillo apropiado para el uso deseado. (Consulte la página 104.)

### 1 Acople el cabezal de cepillo a la unidad principal.

- Alinee la parte delantera de la unidad principal y la parte delantera del cabezal de cepillo.

1. Asegúrese de que la dirección sea la correcta.
  - No coloque el cabezal de cepillo retorciéndolo hasta que encaje. Si lo hace, puede dañar el cabezal de cepillo y la unidad principal.
  - El eje del cepillo de dientes se moverá cuando se aplique una fuerza. Esto es necesario para el funcionamiento y no supone una avería.
2. Aplique una cantidad pequeña de pasta de dientes.

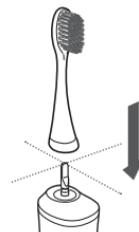

Hay un pequeño hueco entre el cabezal de cepillo y la unidad principal (unos pocos mm), pero no se trata de un fallo.

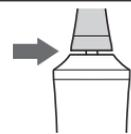

## 2 Para evitar las salpicaduras de pasta de dientes, introduzca el cabezal de cepillo en la boca y presione el interruptor de encendido para encender la unidad principal.

### ► Seleccione el modo deseado

- El dispositivo se inicia en el modo utilizado previamente cuando se enciende la alimentación.
- Presione el interruptor antes de que transcurran 5 segundos para cambiar de modo. (El indicador de modo azul se ilumina para indicar el modo seleccionado.)

Para cambiar el modo, pulse el interruptor de encendido antes de que transcurran 5 segundos.

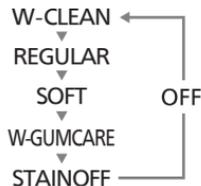

## 3 Presione ligeramente y mueva el cepillo dental contra los dientes.

### ► Ejemplo de secuencia de cepillado

Divida su dentadura en 4 partes (superior e inferior, izquierda y derecha) y cepille cada parte en orden, como ser "1 parte frontal de la dentadura", "2 plano de mordedura de la dentadura" y "3 parte posterior de la dentadura" durante 30 segundos. Repita este mismo procedimiento para las otras 3 zonas.

- Al cepillar las 4 partes anteriores durante 30 segundos cada una (aproximadamente 2 minutos), puede cepillar de manera uniforme sus dientes sin dejarse ningún punto de la boca.

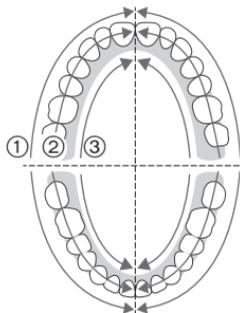

- Consulte la página 100 sobre "Función del temporizador de notificación de 30 segundos de cepillado".

## 4 Apague la unidad principal antes de sacarla de la boca para evitar que la saliva salpique.

- Presione el interruptor después de al menos 5 segundos de funcionamiento en un modo para apagar el cepillo dental. Si presiona el interruptor antes de que hayan transcurrido 5 segundos de funcionamiento, el modo cambia. (Consulte esta página.)

### Notas

- No ponga la unidad principal en contacto con productos capilares, cremas de manos, etc. Hacerlo puede dañar el exterior.
- El aparato puede que no funcione con una temperatura ambiente de aproximadamente 5 °C o inferior.
- Utilice el modo REGULAR (NORMAL) si nota que el cepillado es demasiado fuerte en el modo W-CLEAN (W-LIMPIAR) y utilice el modo SOFT (SUAVE) si nota que es demasiado fuerte en el modo REGULAR (NORMAL).
- Al utilizar este aparato por primera vez, algunas personas podrían experimentar una sensación de cosquilleo u hormigueo causada por las vibraciones sónicas. La sensación debería aminorarse una vez que se utiliza el cepillo unas cuantas veces más.
- Si empuja el cabezal del cepillo con demasiada fuerza, el sonido puede cambiar, pero esto no es una anomalía.

## Consejo para el uso

Cambie la orientación y la manera de cepillarse los dientes según su objetivo y la zona que esté cepillando.

### Cuidado de la bolsa periodontal

Modo recomendado: REGULAR (NORMAL)



#### Cepillo extrafino

Cuando quiera cepillar principalmente las bolsas periodontales o el espacio entre los dientes y las encías.

- También puede cepillar la superficie delantera de los dientes y la superficie de mordida.

### Eliminación de placa dental

Modo recomendado: W-CLEAN (W-LIMPIAR)



#### Cepillo de ajuste múltiple compacto

Cuando quiera limpiar la superficie delantera y la superficie de mordida de los dientes.

- No se puede cepillar la bolsa periodontal.

## Tratamiento de manchas

Modo recomendado: STAINOFF (QUITAMANCHAS)



#### Cepillo para tratamiento de manchas

Cuando quiera realizar un tratamiento de manchas durante el cepillado normal.

(Esto no significa que se puedan eliminar todas las manchas.)

- La intensidad de la vibración en el modo STAINOFF (QUITAMANCHAS) se reduce aproximadamente cada 30 segundos y luego aumenta gradualmente.

### Cómo aplicar/mover el cepillo de dientes

Asiente las cerdas del cepillo suavemente contra su dentadura y mueva el cepillo dental lentamente.

#### Superficie delantera y la superficie de mordida de los dientes

- Aplique el cabezal de cepillo a un ángulo de 90°.



#### Bolsa periodontal y límite entre los dientes y las encías

- Utilice el cepillo extrafino.
- Coloque el cabezal de cepillo a un ángulo de 45°.
- Asiente las cerdas suavemente en la bolsa periodontal y mueva el cepillo dental lentamente.



## Para la parte posterior de los dientes delanteros o los dientes desalineados

- Coloque el cepillo verticalmente.
- Mueva el cepillo de dientes para hacer juego con el ángulo de los dientes.



## Cuidado de las encías

Modo recomendado: W-GUMCARE  
(W-CUIDADO DE LAS ENCÍAS)



### Cepillo de silicona

- Cuando quiera limpiar las encías.
- No utilice pasta de dientes.

## Cómo aplicar/mover el cepillo de dientes

Utilice el cepillo de manera que las puntas de las cerdas del cepillo de silicona toquen ligeramente sus encías. Mueva el cepillo hacia adelante y hacia atrás con suavidad por la totalidad de sus encías.

### Encía

- Utilícelo lo más cerca posible de un ángulo recto.
- Utilícelo con suavidad en los puntos preocupantes. (Utilícelo de 10 a 20 segundos en cada zona.)
- El uso recomendado es una vez al día, durante aproximadamente 2 minutos.

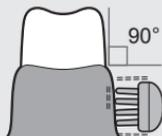

## Notas

- Tenga cuidado cuando utilice el cabezal del cepillo. Si tira de él con fuerza o lo muerde, puede romperse.
- No aplique el cepillo a los dientes. (Esto puede hacer que el cepillo de silicona se degrade.)

## Cuidado de la lengua

Modo recomendado: SOFT (SUAVE)



Cepillo para la lengua

### Cepillo para tratamiento de manchas (parte posterior)

Cuando quiera limpiar la lengua.

## Cómo aplicar/mover el cepillo de dientes

Aplique el cepillo para la lengua de forma que apenas la toque y muévalo suavemente hacia delante desde la zona sucia.

### Lengua

- Repita varias veces.
- Saque la lengua hacia adelante y aplique el cepillo mientras exhala para prevenir la respuesta emética.



Lugares donde se acumula suciedad fácilmente

### Nota

- Podría dañar la lengua si presiona el cepillo para la lengua con una fuerza excesiva.

## Cepillado de puntos

Modo recomendado: W-CLEAN (W-LIMPIAR)



### Cepillo puntiagudo

Para el hueco entre los dientes, la parte posterior de los dientes traseros o los dientes mal alineados.

## Cómo aplicar/mover el cepillo de dientes

Aplique las cerdas del cepillo ligeramente contra los dientes.

### Hueco entre los dientes

- Coloque el cepillo entre los dientes o zonas que son difíciles de cepillar.
- Mueva el cepillo de dientes lentamente en línea con las encías.



### Parte posterior de los dientes traseros

- Aplique el cepillo a la parte posterior de los dientes traseros, ya que son difíciles de alcanzar.



### Dientes mal alineados



### Aparatos dentales

- Aplique el cepillo en el hueco entre el aparato dental y los dientes.

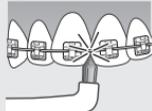

## Tras el uso

Después de usar el cepillo dental, límpielo para mantener la limpieza del dispositivo.

- Utilice detergente de cocina neutro cuando limpie el cepillo de dientes con detergente.
- No utilice disolvente, bencina, alcohol, etc. para limpiar el aparato.

El hacerlo podría resultar en un mal funcionamiento, la formación de grietas o la decoloración de las piezas.

### Retire el cabezal de cepillo.

Retire el cabezal de cepillo del eje del cepillo de dientes.

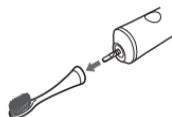

## Limpieza del cabezal del cepillo

### Lave el cabezal del cepillo bajo el agua del grifo.

Lave bien la suciedad en las zonas interior e inferior del cabezal del cepillo.

- No tire con fuerza de las cerdas del cepillo ni las doble hacia afuera excesivamente.
- No limpie el cepillo para la lengua excesivamente con objetos puntiagudos o las uñas.
- No lave con agua a una temperatura mayor a 80 °C. Si lo hace, puede dañar el cabezal de cepillo.



## Limpeza de la unidad principal

### Lave la unidad principal bajo agua del grifo.

- No dañe ni frote el sello de goma impermeable (A) con materiales duros.

No ponga la unidad principal bajo el agua. El agua puede penetrar.

- No lave con agua a una temperatura mayor a 40 °C. De lo contrario, puede dañar la unidad principal.

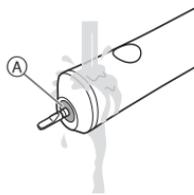

## Limpeza del adaptador de CA y la base de carga

### Limpe la suciedad con un paño seco.

- No lo lave con agua.

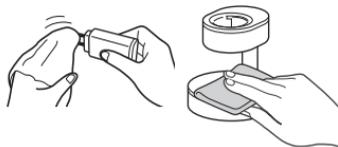

## Limpeza de la base del cepillo

### Lave y seque el agua con un paño.



## Limpeza del estuche

### 1. Retire el bastidor interno.

- ① Sujete el extremo derecho del estuche.
- ② Con el extremo derecho del bastidor interno mirando hacia arriba, tire del bastidor interno.

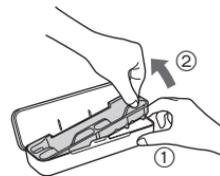

### 2. Lave con agua y seque el agua con un paño.



### ► Después de la limpieza

Seque el agua del cabezal de cepillo y la unidad principal para guardarlos.

- No recargar mientras esté mojado. De lo contrario, pueden producirse manchas.

### ► Si el anillo de identificación se desprende

Alinee la muesca (a) del cabezal de cepillo con la parte elevada (b) del interior del anillo de identificación.

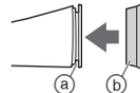

- No tire con fuerza del anillo de identificación. De lo contrario, pueden producirse daños.
- Usar el cepillo de dientes sin el anillo de identificación no tiene ningún efecto sobre su rendimiento.

## Cambio del cabezal del cepillo (Vendidas por separado)

- Los cepillos son consumibles.
- Por motivos de higiene, el cepillo debe sustituirse por uno nuevo cada 3 meses aproximadamente, incluso si la forma no ha cambiado.  
Incluso antes de que transcurran 3 meses, cambie el cabezal de cepillo si las cerdas están desgastadas.
- Se incluyen anillos de identificación de colores con el cepillo que se vende por separado.  
Los cabezales del cepillo opcionales incorporan un anillo de identificación para que varias personas puedan compartir la unidad principal.

| Número de pieza | Cabezal de cepillo de recambio para EW-DP52 |   |
|-----------------|---|---|
| EW0917          | Cepillo extrafino                           |  |
| WEW0915         | Cepillo de ajuste múltiple compacto         |  |
| WEW0929         | Cepillo para tratamiento de manchas         |  |
| EW0940          | Cepillo puntiagudo                          |  |

### ► Cepillo de silicona



El cepillo de silicona es tratado como una parte de servicio. Si usted quiere cambiar el cepillo de silicona, por favor contacte con un centro de servicio autorizado.

## Preguntas frecuentes

|                | Pregunta  | Respuesta  |
|----------------|---|--|
| Durante el uso | ¿Por qué el cepillo hace una pausa o la intensidad de la vibración se reduce a intervalos de 30 segundos? | El cepillo dental le avisará del tiempo de cepillado transcurrido cada 30 segundos. (Consulte la página 100 sobre “Función del temporizador de notificación de 30 segundos de cepillado”). (Consulte la página 104 sobre el “Modo STAINOFF (QUITAMANCHAS)”.) |
| Batería        | ¿La batería se deteriorará si no se utiliza durante un periodo de tiempo prolongado?                      | La batería se deteriorará si no se utiliza durante más de 6 meses; asegúrese de realizar una carga completa una vez cada 6 meses, como mínimo.   |
|                | ¿Puedo cargar el aparato después de cada uso?   | La batería es de iones de litio, por lo que cargarla después de cada uso no tendrá efecto en su duración.  |

## Solución de problemas

|                  | Problema  | Causa posible   | Acción   |
|------------------|---|---|--|
| Durante la carga | La lámpara de estado de carga (⇒) no se ilumina al iniciarse la carga.          | ▶ Acaba de adquirir el cepillo dental o no lo ha utilizado durante un tiempo.   | ▶ Es posible que lámpara de estado de carga (⇒) no se ilumine durante varios minutos después de empezar a cargarla, pero se iluminará si sigue cargándola. Si la lámpara de estado de carga (⇒) no se ilumina después de unos instantes, consulte con un centro de servicio autorizado para su reparación.   |
|                  | La lámpara de estado de carga (⇒) parpadea rápidamente. (Dos veces por segundo) | ▶ La unidad principal no está montada correctamente en la base de carga.<br>▶ La temperatura es muy baja o muy alta durante la carga. | ▶ Inserte la unidad principal en el anillo de carga y compruebe que la lámpara de estado de carga (⇒) se ilumina. (Consulte la página 101.)<br>▶ Cargue el cepillo dental dentro de la temperatura de carga recomendada, entre 5 °C y 35 °C.<br>▶ Si la lámpara de estado de carga (⇒) parpadea incluso cuando se está cargando dentro del rango de temperaturas recomendado, póngase en contacto con un centro de servicio autorizado para su reparación. |



## Vida de la batería

Aproximadamente 3 años. Es posible que la batería haya alcanzado el final de su vida útil si la frecuencia de uso disminuye drásticamente, incluso tras una carga completa. (La vida operativa de la batería puede variar en función del uso y las condiciones de almacenamiento.)

## Extracción de la batería recargable interna

**Retire la batería recargable incorporada antes de desechar el cepillo de dientes.**

La batería debe desecharse de forma segura.

Por favor asegúrese de que la batería sea desechada en un lugar oficialmente designado, si existe alguno.

Esta figura solo debe utilizarse al desechar el cepillo dental, no para repararlo. Si desmonta el cepillo dental, dejará de ser hermético, lo que puede ocasionar un funcionamiento incorrecto.

- Pulse el interruptor de encendido para encender el aparato y déjelo encendido hasta que la batería este completamente descargada.

- Siga el procedimiento que se describe a continuación, utilizando un destornillador para desmontar el aparato. Lleve a cabo los pasos ① a ④ y levante la batería, después retírela.
- Evite que se produzca un cortocircuito en los terminales positivo y negativo de la batería extraída y aisle los terminales colocando cinta adhesiva sobre los mismos.

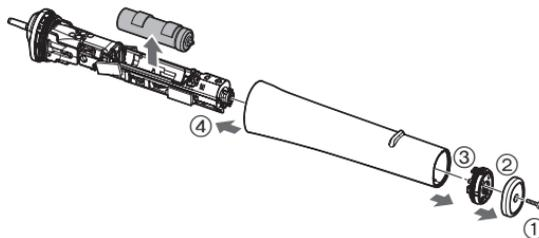

### Para protección ambiental y reciclaje de materiales

Este cepillo dental contiene una batería de ión de litio. Por favor asegúrese de que la batería sea desechada en algún lugar oficialmente designado, si es que existe alguno, en su país.

## Especificaciones

|                      |  |
|----------------------|--|
| Fuente de poder      | Ver la placa de identificación sobre el producto<br>(Conversión de voltaje automática) |
| Tiempo de carga      | Aproximadamente 1 hora<br>(Temperatura ambiente: 5 °C – 35 °C)                         |
| Batería              | 1 batería de ión litio<br>(3,6 V; 520 mAh)   |
| Ruido Acústico Aéreo | 59 (dB (A) re 1 pW)  |

Este producto está destinado solamente para su uso doméstico.

## Eliminación de Aparatos Viejos y de Pilas y Baterías Solamente para la Unión Europea y países con sistemas de reciclado



Estos símbolos en los productos, su embalaje o en los documentos que los acompañen significan que los productos eléctricos y electrónicos y pilas y baterías usadas no deben mezclarse con los residuos domésticos.

Para el adecuado tratamiento, recuperación y reciclaje de los productos viejos y pilas y baterías usadas llévelos a los puntos de recogida de acuerdo con su legislación nacional. En España, los usuarios están obligados a entregar las pilas en los correspondientes puntos de recogida. En cualquier caso, la entrega por los usuarios será sin coste alguno para éstos. El coste de la gestión medioambiental de los residuos de pilas y baterías está incluido en el precio de venta.

Si los elimina correctamente ayudará a preservar valiosos recursos y evitará potenciales efectos negativos sobre la salud de las personas y sobre el medio ambiente.

Para más información sobre la recogida o reciclaje, por favor contacte con su ayuntamiento. Puede haber sanciones por una incorrecta eliminación de este residuo, de acuerdo con la legislación nacional.

### Nota para el símbolo de pilas y baterías (símbolo debajo)



Este símbolo puede usarse en combinación con el símbolo químico. En este caso, cumple con los requisitos de la Directiva del producto químico indicado.

## Inhoud

---

|                                     |            |  |            |
|-------------------------------------|------------|--|------------|
| <b>Veiligheidsmaatregelen.....</b>  | <b>116</b> | De borstelkop vervangen<br>(afzonderlijk verkocht) ..... | 130        |
| De onderdelen.....                  | 121        | <b>VEELGESTELDE VRAGEN .....</b>                         | <b>130</b> |
| Alvorens uw tanden te poetsen ..... | 122        | Problemen oplossen .....                                 | 131        |
| Kenmerken .....                     | 122        | Levensduur van de batterij.....                          | 133        |
| De tandenborstel opladen .....      | 123        | De ingebouwde oplaadbare batterij<br>verwijderen.....    | 133        |
| Basisgebruik .....                  | 124        | Specificaties.....                                       | 134        |
| Tips voor gebruik .....             | 126        |  |            |
| Na gebruik.....                     | 128        |  |            |

Hartelijk dank voor uw aankoop van dit Panasonic product.

Lees voor gebruik van dit apparaat deze instructies en bewaar ze om ze later te raadplegen.

## Waarschuwing

- Zorg ervoor dat het apparaat uit staat en dat de stekker uit het stopcontact is voordat u onderhoud pleegt. Nalaten hiervan kan leiden tot een elektrische schok.
- Was de wisselstroomadapter en het oplaadvoetstuk niet. Als u dat wel doet kan dat leiden tot een elektrische schok.
- Het netsnoer kan niet worden vervangen. Als het snoer is beschadigd, dient de wisselstroomadapter te worden weggegooid.
- Tandborstels kunnen worden gebruikt door kinderen en door personen met beperkte fysieke, sensorische of mentale capaciteiten, of gebrek aan ervaring en kennis als ze supervisie of aanwijzingen hebben gekregen betreffende het veilig gebruik van het apparaat en als ze de gevaren begrijpen die ermee gepaard gaan.

- Reinigen en gebruikersonderhoud mag niet door kinderen worden uitgevoerd zonder supervisie.
- Kinderen mogen niet met het apparaat spelen.
- Gebruik nooit iets anders dan de bijgeleverde wisselstroomadapter en oplaadvoetstuk voor enig doel. Gebruik ook geen ander apparaat met de wisselstroomadapter en het oplaadvoetstuk. (Zie pagina 121.)
- Het volgende symbool geeft aan dat een specifieke, afneembare voeding nodig is om het elektrische apparaat op de stroomvoorziening aan te sluiten. Het type voedingsunit en oplaadvoetstuk staan naast het symbool aangegeven.



## Veiligheidsmaatregelen

Hanteer altijd de volgende veiligheidsmaatregelen om het risico op letsel, dood, elektrische schokken, brand en beschadiging aan eigendommen te voorkomen.

### Verklaring van de symbolen

De volgende symbolen worden gebruikt voor het beschrijven en indelen van het niveau van gevaar, letsel en schade aan eigendommen wat kan ontstaan wanneer deze maatregelen niet worden nageleefd en het apparaat verkeerd wordt gebruikt.



# GEVAAR

Duidt een potentieel gevaar aan dat tot ernstig letsel of de dood leidt.



# WAARSCHUWING

Duidt een potentieel gevaar aan dat tot ernstig letsel of de dood kan leiden.



# OPGELET

Duidt een gevaar aan dat tot licht letsel of eigendomsschade kan leiden.

De volgende symbolen worden gebruikt om het soort na te leven instructies te beschrijven en in te delen.



Dit symbool wordt gebruikt om de aandacht van de gebruiker te trekken op een bedieningsprocedure die niet mag worden uitgevoerd.



Dit symbool wordt gebruikt om de aandacht van de gebruiker te trekken op een bedieningsprocedure die moet worden uitgevoerd om het apparaat in alle veiligheid te gebruiken.



# WAARSCHUWING

### ► Stroomvoorziening

**Steek de adapter niet in een stopcontact of trek hem er niet uit met een natte hand.**



- Anders kan dit elektrische schokken of letsel veroorzaken.



# WAARSCHUWING

Dompel de wisselstroomadapter en het oplaadvoetstuk niet onder in water en spoel ze niet af met water.

Plaats de wisselstroomadapter of het oplaadvoetstuk niet boven of in de buurt van een met water gevulde wastafel of ligbad.

Niet gebruiken als de wisselstroomadapter beschadigd is of als de stekker los in het stopcontact zit.



Beschadig het netsnoer of de stekker niet.

- Het netsnoer of de stekker niet beschadigen, wijzigen, met kracht buigen of trekken. Plaats ook niets zwaar op het netsnoer en draai of knel het niet.

- Anders kan dit leiden tot elektrische schokken als gevolg van kortsluiting.

Niet gebruiken op een manier waarop het vermogen van het stopcontact of de huisbedrading wordt overschreden.



- Het nominale vermogen overschrijden door teveel stekkers op één stopcontact aan te sluiten, kan door overhitting tot brand leiden.

Zorg ervoor dat het apparaat altijd is aangesloten op een stopcontact met dezelfde spanningswaarden als die op de wisselstroomadapter vermeld staan.



Zorg dat de adapter en de apparaatstekker stevig zijn aangesloten.

- Indien u dit niet doet, kan dit brand of elektrische schokken veroorzaken.



Trek altijd de adapter uit het stopcontact wanneer u de wisselstroomadapter en het oplaadvoetstuk schoonmaakt.

- Doet u dit niet dan kan dit een elektrische schok of letsel veroorzaken.

Reinig regelmatig de stekker en de apparaatstekker om te voorkomen dat stof zich opstapelt.



- Indien u dit niet doet, kan dit brand veroorzaken door een gebrekkige isolatie die veroorzaakt wordt door vochtigheid.

Trek de adapter uit het stopcontact en wrijf hem schoon met een droge doek.

## ► Bij een afwijking of storing

Stop onmiddellijk met het gebruik van het apparaat en verwijder de adapter, bij een ongebruikelijke situatie of een defect.

- Indien u dit niet doet, kan dit brand, elektrische schokken of letsels veroorzaken.

<Ongebruikelijke situatie of defect>



- Het hoofdapparaat, het oplaadvoetstuk, de adapter of het netsnoer is vervormd of abnormaal heet.
  - Het hoofdapparaat, het oplaadvoetstuk, de adapter of het netsnoer ruikt verbrand.
  - Er is een abnormaal geluid bij het gebruik of het opladen van het hoofdapparaat, het oplaadvoetstuk, de adapter of het netsnoer.
- Laat het apparaat onmiddellijk controleren of repareren bij een erkende reparateur.



# WAARSCHUWING

## ► Dit product

Dit product heeft een ingebouwde heroplaadbare batterij. Deze batterij niet in het vuur gooien, niet verwarmen, of opladen, gebruiken, of achterlaten in een omgeving met hoge temperatuur.



- Anders kan dit leiden tot oververhitting, ontbranding of explosie.

## Niet wijzigen of repareren.



- Anders kan dit brand, elektrische schokken of een letsel veroorzaken.

Neem voor reparatie (batterij vervangen, enz.) contact op met een erkende reparateur.

## Nooit demonteren, tenzij bij het weggooiden van het product.



- Anders kan dit brand, elektrische schokken of een letsel veroorzaken.

## ► Ongevallen voorkomen

Buiten het bereik van kinderen bewaren. Laat hen het apparaat niet gebruiken.



- Dit kan leiden tot een ongeluk of letsel als gevolg van het per ongeluk inslikken van verwijderbare onderdelen.



# OPGELET

## ► Schade voorkomen aan de tanden en het tandvlees

Gebruik de tandenborstel niet met tandpasta met een sterk schurende inhoud, zoals tandpasta voor het verwijderen van tandplak of om de tanden wit te maken.

Druk de borstelkop niet krachtig op de tanden of het tandvlees of gebruik deze niet continu op dezelfde plaats.



Gebruik het harde plastic gedeelte van het hoofdapparaat of de borstelkop niet tegen de tanden. Laat niemand de tandenborstel gebruiken die hem niet zelf kan bedienen.

Mensen met een lage gevoeligheid in hun mond mogen geen gebruik maken van de tandenborstel.

- Dit doen kan leiden tot letsel aan de tanden en het tandvlees.

Mensen die misschien een tandvleesaandoening hebben, die tanden hebben die worden behandeld, of die bezorgd zijn over symptomen in hun mond, moeten een tandarts raadplegen voor gebruik.



- Dit niet doen kan letsel of schade aan de tanden en tandvlees veroorzaken.

Mensen die tijdens het gebruik van de siliconen borstel allergiesymptomen ontwikkelen, zoals jeuk, roodheid of uitslag, moeten onmiddellijk stoppen met het gebruik en een arts raadplegen.



- Anders kunnen de symptomen erger worden.

# **OPGELET**

## ► Dit product

 **Nooit voor een ander doel gebruiken dan voor het poetsen van uw tanden.**  
- Dit doen kan leiden tot ongeval of letsel.

 **Deel uw borstelkop niet met leden van uw gezin of anderen.**  
- Hierdoor kunnen infecties of ontstekingen ontstaan.

 **Plaats geen metalen voorwerp, zoals een muntstuk of een paperclip, op de bovenkant van het oplaadvoetstuk.**  
- Dit kan verbranding als gevolg van overmatige hitte veroorzaken.

## ► Let op de volgende voorzorgsmaatregelen

 **Niet laten vallen of niet tegen andere voorwerpen slaan.**  
- Dit kan letsel veroorzaken.

 **Wikkel het netsnoer bij het opbergen niet te strak rond de adapter.**  
- Indien u dit doet, kan de draad in het netsnoer bij belasting breken, hetgeen brand kan veroorzaken door kortsluiting.

 **Zorg ervoor dat metalen voorwerpen of afval niet in contact komen met de stekker of de apparaatstekker.**  
- Anders kan dit leiden tot elektrische schokken als gevolg van kortsluiting.

**Verwijder de adapter uit het stopcontact wanneer u het apparaat niet oplaadt.**

 - Anders kan dit elektrische schok of brand veroorzaken, door elektrische lekkage als gevolg van beschadiging van de isolatie.

**Houd bij het loskoppelen altijd de adapter of de apparaatstekker zelf vast en nooit het netsnoer.**

 - Doet u dit niet dan kan dit een elektrische schok of letsel veroorzaken.

**Personen met medische implantaten, zoals een pacemaker, dienen vóór gebruik eerst hun arts te raadplegen.**

 - Als u dit niet doet, kan dit pacemakers, enz., aantasten als gevolg van elektromagnetische golven die worden gegenereerd door het oplaadvoetstuk terwijl deze wordt gevoed.

Omgaan met de verwijderde batterij om te worden ingeleverd voor recycling

## **GEVAAR**

- De oplaadbare batterij kan uitsluitend met dit apparaat worden gebruikt. Gebruik de batterij niet met andere producten.
- Laad de batterij niet op nadat deze uit het apparaat werd verwijderd.
- Gooi de batterij niet in het vuur en stel de batterij niet bloot aan hitte.
- Geef geen harde klap op de batterij, demonteer de batterij niet, breng er geen wijzigingen op aan en maak ook geen gat in de batterij met bijvoorbeeld een spijker.
- Laat de positieve en negatieve polen van de batterij niet met elkaar in contact komen via metalen voorwerpen.
- Vervoer of bewaar de batterij niet samen met metalen juwelen, zoals halskettingen en haarspelden.
- De batterij mag niet worden gebruikt of achtergelaten waar deze wordt blootgesteld aan hoge temperaturen, zoals direct zonlicht of in de buurt van andere warmtebronnen.
- Verwijder nooit het omhulsel van de batterij.
  - Anders kan dit leiden tot oververhitting, ontbranding of explosie.



## **WAARSCHUWING**

Na het verwijderen van de oplaadbare batterij, moet deze buiten het bereik van kinderen en peuters worden bewaard.



- De batterij is schadelijk voor het lichaam als deze per ongeluk wordt ingeslikt.  
Als dit gebeurt, raadpleeg dan onmiddellijk een arts.

Als de batterijvloeistof lekt en met de ogen in aanraking komt, moet u niet in de ogen wrijven maar grondig spoelen met schoon water, zoals kraanwater.



- Indien u dit niet doet, kan dit oogletsel veroorzaken.  
Raadpleeg onmiddellijk een arts.

## **OPGELET**

Als de batterijvloeistof lekt en met de huid of kleding in aanraking komt, moet u deze afspoelen met schoon water, zoals kraanwater.



- Indien u dit niet doet, kan dit ontsteking veroorzaken.

# De onderdelen

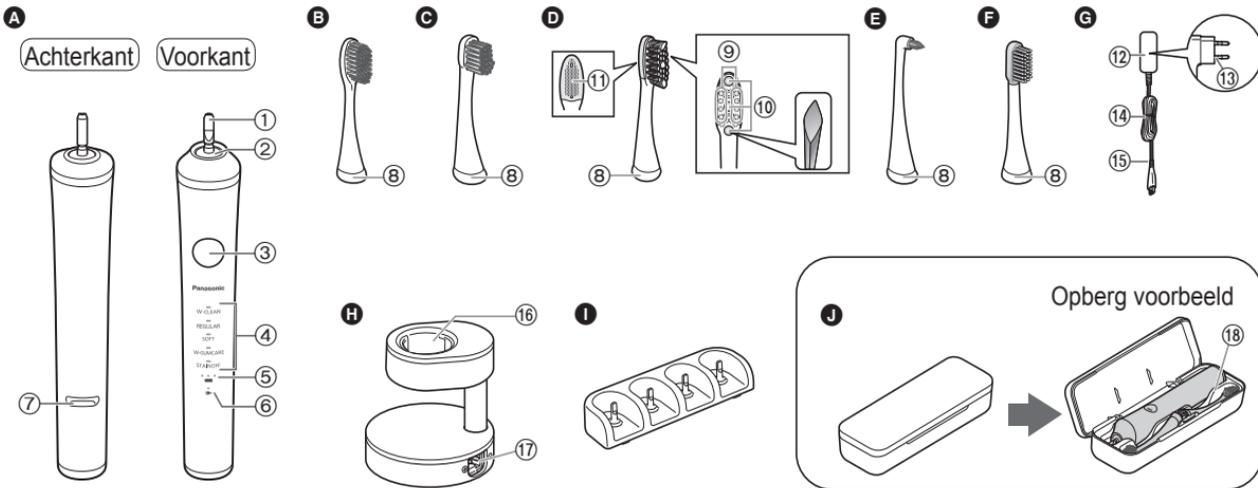

## A Hoofdapparaat

- ① Tandенborstelkop
- ② Waterbestendig rubberen sluiting
- ③ Stroomschakelaar (aan-/uitknop/keuzestand)
- ④ Standindicator
- ⑤ Batterijlampje ( ● ● ● ● )
- ⑥ Opladlampje ( ● )

- ⑦ Opladringstopper (Plaats het hoofdapparaat in het opladvoetstuk tot deze positie om op te laden.)

- B** Extra fijn borsteltje
- ⑧ Herkenningsring
- C** Compact universeel borsteltje

- D** Aanslag verwijderingsborstel
- ⑨ Extra fijne borstelharen aan de zijkant

- ⑩ Borstelharen van hoge densiteit
- ⑪ Tongreiniger
- E** Puntborstel
- F** Siliconen borstel
- G** Wisselstroomadapter (RE7-87) (De vorm van de stroomstekker verschilt afhankelijk van het gebied.)
- ⑫ Adapter
- ⑬ Stekker

- ⑭ Netsnoer
- ⑮ Apparaatstekker
- H** Opladvoetstuk (RC8-3)
- ⑯ Opladring
- ⑰ Stekkerhouder opladvoetstuk
- Accessoires
- I** Borstelhouder
- J** Opbergdoosje
- ⑱ Binnenkant frame

### Als de bovenkant van het opbergdoosje is losgeraakt

1. Lijn het montagegedeelte van de bovenkant uit met de onderkant van de behuizing (2 plaatsen) zoals aangegeven in de afbeelding.
2. Druk de bovenkant in de richting die wordt aangegeven door pijlen en zorg ervoor dat uw vingers niet bekneld raken.

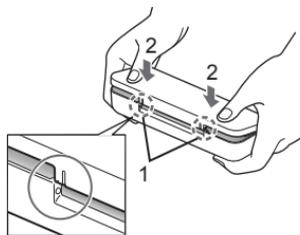

### Alvorens uw tanden te poetsen

#### ► Dit product

De Tandенborstel met sonische vibratie is een elektrische tandenborstel met sonische vibratie\* met ongeveer 31 000 horizontale en 12 000 verticale borstelbewegingen/ minuut.

\* Sonische vibratie in een akoestisch golfveld

#### ► Bloeden van het tandvlees

Wanneer u de tandenborste voor de eerste keer gebruikt kan uw tandvlees licht bloeden, ondanks dat uw tandvlees gezond is. Dit komt omdat uw tandvlees voor de eerste keer door de tandenborstel gestimuleerd wordt. Het bloeden stopt na een of twee weken gebruik. Als de bloeding meer dan twee weken aanhoudt, kan dat wijzen op een afwijkende conditie van uw tandvlees, zoals parodontale aandoening. Stop in dat geval met de tandenborstel en raadpleeg uw tandarts.

### Kenmerken

#### ► Over de soft-startfunctie

Om te wennen aan de hoge vibratiesnelheid, bereikt de tandenborstel geleidelijk de geselecteerde snelheid en vibratie na ongeveer 2 seconden nadat de tandenborstel gestart is.

#### ► De 30 seconden timer functie

De tandenborstel pauzeert elke 30 seconden één keer om de tijd van het poetsen aan te geven. Het apparaat pauzeert na twee minuten tweemaal en begint vervolgens opnieuw.

- Deze functie is niet beschikbaar in de modus W-GUMCARE (W-tandvleeszorg) en de modus STAINOFF (Aanslagverwijdering).

#### ► Over snel opladen

Zelfs wanneer de batterij bijna leeg is, zorgt 2 minuten opladen voor ongeveer 2 minuten gebruik.

- De gebruikstijd kan variëren afhankelijk van de omgevingstemperatuur en de gebruiksomstandigheden.

#### ► Over functie stand opslaan

De stand die het laatst gebruikt is wordt opgeslagen.

- De tandenborstel gaat verder in de laatst gebruikte stand wanneer de stroomschakelaar wordt aangezet.

## De tandenborstel opladen

### Vorbereitung

Plaats het oplaadvoetstuk op een horizontale en stabiele ondergrond.

### 1 Steek de apparaatstekker stevig in de stekkerhouder van het oplaadvoetstuk.

- Richt op het ⊕ ⊖ symbool, zoals afgebeeld.



### 2 Plaats het hoofdapparaat met de voorkant naar voren recht in de oplading.

- De oplaadringstopper (a) raakt de oplading en het hoofdapparaat stopt in een opgerichte positie.

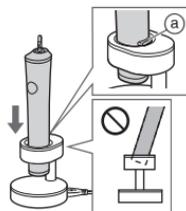

### ► Over de geschatte resterende lading en oplaadtijd

- Wanneer u het hoofdapparaat uitzet wanneer de batterij bijna leeg is, geeft het apparaat een piepgeluid.

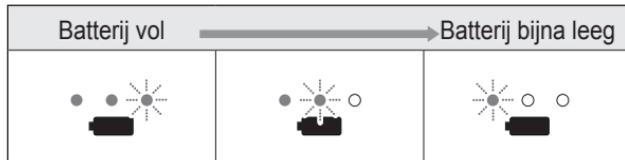

(●:Brandt/☀:Knippert/○:Schakelt uit)

### 3 Steek de adapter in het stopcontact.

- Het opladen is na ongeveer 1 uur klaar.  
(De tijd voor het opladen kan verschillen per oplaadcapaciteit.)

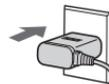

### ► Weergave tijdens het opladen

| Tijdens het opladen (Batterij bijna leeg) | Tijdens het opladen | Wanneer het opladen is voltooid | 5 seconden later nadat het opladen is voltooid |
|---|---------------------|---------------------------------|--|
|   |                     |                                 |  |
|   |                     |                                 |  |

(●:Brandt/☀:Knippert/○:Schakelt uit)

### ► Hoe te controleren of het opladen is voltooid

Het koppelen en loskoppelen van het hoofdapparaat na het opladen, zorgt ervoor dat het oplaadlampje (☞) gaat branden en na 5 seconden weer uit gaat.

#### 4 Trek de adapter uit het stopcontact.

(voor de veiligheid en om stroom te besparen)

- Het langer dan één uur opladen van de batterij beschadigt het hoofdapparaat niet.

#### ► Batterijduur bij volledig opladen

| Mode   | Batterijduur    |
|--|-----------------|
| W-CLEAN (W-schoon)<br>W-GUMCARE<br>(W-tandvlees zorg)                    | Ong. 45 minuten |
| REGULAR (Standaard)<br>SOFT (Zacht)<br>STAINOFF<br>(Aanslagverwijdering) | Ong. 90 minuten |

(De gebruikstijd kan variëren afhankelijk van de omgevingstemperatuur en de gebruiksomstandigheden.)

#### Opmerkingen

- Als het oplaadlampje (➡) snel knippert (tweemaal per seconde), dan kan dat door een fout tijdens het opladen zijn of omdat het hoofdapparaat niet goed in het oplaadvoetstuk is geplaatst. Controleer de aanbevolen temperatuur en plaats het hoofdapparaat goed in het oplaadvoetstuk.
- Aanbevolen omgevingstemperatuur voor het opladen is 5 °C – 35 °C. De batterij kan slecht of niet worden opgeladen bij extreme hoge of lage temperaturen.
- De tijd voor het opladen kan variëren bij het eerste gebruik, of wanneer het hoofdapparaat langer dan 6 maanden niet is gebruikt. Bovendien brandt het oplaadlampje (➡) misschien een paar minuten lang niet nadat het opladen begint, maar zal gaan branden naarmate het opladen continueert.

## Basisgebruik

### Vorbereiding

Selecteer de juiste borstel voor het gewenste gebruik. (Zie pagina 126.)

### 1 Bevestig de borstelkop aan het hoofdapparaat.

- Stem de voorkant van het hoofdapparaat af op de voorkant van de borstelkop.

1. Zorg ervoor dat de richting correct is.

- Plaats de borstelkop niet in een draaiende beweging op het hoofdapparaat. Hierdoor kunnen het hoofdapparaat en de borstelkop beschadigen.

- De tandenborstelkop zal bewegen als het apparaat wordt aangezet. Dit is nodig voor de werking en is geen defect.

2. Breng een kleine hoeveelheid tandpasta aan.

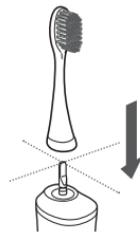

Er bevindt zich een kleine ruimte tussen de borstelkop en het hoofdapparaat (een paar mm), maar dit is geen defect.



## 2 Plaats de borstelkop in uw mond en schakel de stroomschakelaar in om het hoofdapparaat aan te zetten en te voorkomen dat tandpasta kan rondspetteren.

### ► De gewenste modus selecteren

- Het apparaat start in de vorige modus die werd gebruikt wanneer de stroom wordt ingeschakeld.
- Druk binnen 5 seconden op de schakelaar om van modus te veranderen. (De blauwe standindicator licht op om de geselecteerde modus aan te geven.)

Om van stand te wisselen, drukt u binnen 5 seconden op de stroomschakelaar.

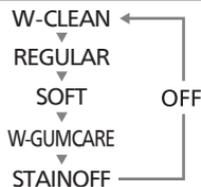

## 3 Druk de tandenborstel licht in en beweeg hem tegen uw tanden.

### ► Voorbeeld poetsvolgorde

- Verdeel uw tanden in 4 delen (boven en onder, links en rechts), en poets elk deel in volgorde zoals “① voorkant van de tanden”, “② bijgedeelte van de tanden”, en “③ achterkant van de tanden”, gedurende 30 seconden. Herhaal dezelfde procedure voor de andere 3 gebieden.
- Door de vier bovenstaande delen 30 seconden elk te poetsen (ongeveer 2 minuten), kunt u uw tanden gelijkmatig poetsen zonder plekjes in uw mond te missen.

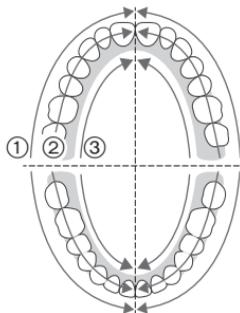

- Zie pagina 122 voor informatie over de “30 seconden timer functie”.

## 4 Zet het hoofdapparaat uit voordat u deze uit uw mond haalt om spetteren te voorkomen.

- Druk na minimaal 5 seconden werking in een bepaalde modus op de schakelaar om de tandenborstel uit te schakelen. Als u op de schakelaar drukt voordat 5 seconden verstreken zijn, verandert de modus. (Zie deze pagina.)

### Opmerkingen

- Breng het hoofdapparaat niet in contact met haarproducten, handcrèmes, enz. Deze producten kunnen de buitenkant beschadigen.
- Het kan voorkomen dat het apparaat niet werkt in een omgevingstemperatuur van ongeveer 5 °C of lager.
- Gebruik de modus REGULAR (Standaard) als het poetsen te sterk in de modus W-CLEAN (W-schoon) aanvoelt en gebruik de modus SOFT (Zacht) als deze te sterk aanvoelt in de modus REGULAR (Standaard).
- Wanneer u dit apparaat voor de eerste keer gebruikt, kunt een prikkelende of tintelende sensatie voelen dat veroorzaakt wordt door de snelle vibraties. Dit gevoel wordt minder naarmate u de tandenborstel vaker gebruikt.
- Als u de borstelkop te hard indrukt, kan het geluid veranderen, maar dit is geen abnormaliteit.

## Tips voor gebruik

Verander de richting en manier waarop u uw tanden poetst in overeenstemming met uw doel en het gebied dat u poetst.

### Verzorgen van tandvlees

Aanbevolen modus: REGULAR (Standaard)



#### Extra fijn borsteltje

Wanneer u voornamelijk het tandvlees wilt borstelen of tussen de tanden en het tandvlees wilt borstelen.

- U kunt tevens de voorkant van de tanden en het bijtgedeelte borstelen.

### Verwijdering tandplak

Aanbevolen modus: W-CLEAN (W-schoon)



#### Compact universeel borsteltje

Wanneer u de voorkant en het bijtgedeelte van uw tanden wilt reinigen.

- U kunt het tandvlees niet poetsen.

## Aanslag verwijdering

Aanbevolen modus: STAINOFF (Aanslagverwijdering)



#### Aanslag verwijderingsborstel

Wanneer u aanslag verwijdering wilt tijdens het normaal poetsen.

(Dit betekent niet dat alle aanslag kan worden verwijderd.)

- De intensiteit van de vibratie in de modus STAINOFF (Aanslagverwijdering) vermindert ongeveer elke 30 seconden en neemt vervolgens geleidelijk toe.

### Aanbrengen/verwijderen van de tandenborstel

Plaats de borstelharen van de borstel zacht tegen uw tanden en beweeg de tandenborstel langzaam.

#### Voor kant en het bijt oppervlak van de tanden

- Plaats de borstelkop in een hoek van 90°.



#### Voor het tandvlees en de randen tussen de tanden en het tandvlees

- Gebruik het extra fijne borsteltje.
- Plaats de borstelkop in een hoek van 45°.
- Breng de borstelharen licht op het tandvlees en beweeg de tandenborstel langzaam.



## Aan de achterkant van de voorste tanden of slecht uitgelijnde tanden

- Plaats de borstel verticaal.
- Beweeg de tandborstel om op de hoeken van de tanden te passen.



## Tandvlees zorg

Aanbevolen modus: W-GUMCARE (W-tandvleeszorg)



### Siliconen borstel

- Als u het tandvlees wilt schoonmaken.
- Gebruik geen tandpasta.

## Aanbrengen/verwijderen van de tandenborstel

Gebruik de tandenborstel, zodat de puntjes van de siliconen borstelharen licht in contact komen met uw tandvlees. Beweeg de borstel zachtjes heen en weer over uw hele tandvlees.

## Tandvlees

- Gebruik zo dicht mogelijk onder een rechte hoek.
- Gebruik voorzichtig op zorgwekkende punten. (Gebruik voor ongeveer 10 tot 20 seconden op elk gebied.)
- Aanbevolen gebruik is eenmaal per dag, gedurende ongeveer 2 minuten.



## Opmerkingen

- Wees voorzichtig met het gebruik van de borstelkop. Krachtig trekken of bijten kan deze scheuren.
- Gebruik de borstel niet op uw tanden. (Hierdoor kan de siliconen borstel aantasten.)

## Tongverzorging

Aanbevolen modus: SOFT (Zacht)



Tongreiniger

### Aanslag verwijderingsborstel (Achterkant)

Als u uw tong wilt schoonmaken.

## Aanbrengen/verwijderen van de tandenborstel

Breng de tongreiniger aan zodat hij nauwelijks de tong raakt en beweeg deze met een lichte druk vooruit naar het gebied dat vuil geworden is.

## Tong

- Verschillende keren herhalen.
- Steek uw tong naar voor uit en gebruik de borstel terwijl u uitademt om braakneigingen te voorkomen.



Plaatsen waar vuil zich gemakkelijk ophoopt

## Opmerking

- U kunt uw tong verwonden als de tongreiniger te sterk tegen de tong wordt gedrukt.

## Punt poetsen

Aanbevolen modus: W-CLEAN (W-schoon)



### Puntborstel

Voor de ruimte tussen de tanden, de achterkant van kiezen of scheve tanden.

## Aanbrengen/verwijderen van de tandenborstel

Plaats de borsteltjes van de borstel lichtjes tegen uw tanden.

### Ruimte tussen tanden

- Plaats de borstel op de ruimte tussen tanden of gebieden die moeilijk te poetsen zijn.
- Beweeg de tandenborstel langzaam in de richting van het tandvlees.



### Achterkant van de kiezen

- Druk de borstel stevig tegen de achterkant van uw kiezen, omdat ze moeilijk bereikbaar zijn.



### Scheve tanden



### Beugels

- Plaats de borstel in de ruimte tussen beugels en tanden.

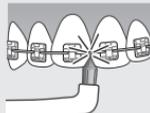

## Na gebruik

Nadat u de tandenborstel hebt gebruikt, reinigt u de tandenborstel om het apparaat schoon te houden.

- Gebruik een neutrale keukenreiniger wanneer u de tandenborstel met een schoonmaakmiddel reinigt.
- Gebruik geen thinner, benzine, alcohol, enz. om het apparaat schoon te maken.

Dit kan storingen, barsten of verkleuring van de onderdelen veroorzaken.

### Verwijder de borstelkop.

Verwijder de borstelkop rechtlijnig van de tandenborstelkop.

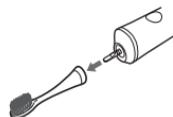

## De borstelkop reinigen

### De borstelkop onder lopend water reinigen.

Was de verontreinigingen aan de binnen- en onderkant van de borstelkop grondig.

- Trek niet te hard aan de haren van de borstel of buig ze niet te veel naar buiten.
- De tongreiniger niet overmatig reinigen met een puntig voorwerp of uw vingernagels.
- Niet wassen met water dat heter is dan 80 °C. Hierdoor kan de borstelkop beschadigen.



## Het hoofdapparaat schoonmaken

### Was het hoofdapparaat onder stromend water.

- Zorg dat de waterbestendig rubberen sluiting (A) niet beschadigd wordt door, of wrijving ondergaat van harde materialen.



Laat het hoofdapparaat niet onder water. Er kan water in het hoofdapparaat komen.

- Was het niet met water dat warmer is dan 40 °C. Hierdoor kan het hoofdapparaat beschadigen.

## De wisselstroomadapter en het oplaadvoetstuk reinigen

### Verwijder vuil met een droge doek.

- Niet spoelen met water.

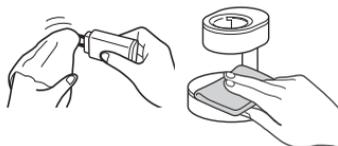

## Het borstelhouder reinigen

### Spoel en veeg het water weg.



## Reinigen van het draagtasje

### 1. Verwijder het binnenframe.

- ① Houd de rechterkant van het opbergdoosje vast.
- ② Trek met de rechterkant van het binnenframe omhoog gericht, het binnenframe omhoog.

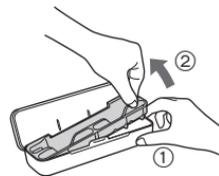

### 2. Spoel deze af onder water en veeg het water weg.



### ► Na het schoonmaken

Veeg het water van de borstelkop en het hoofdapparaat voordat u beide opbergt.

- Niet opladen als de tandenborstel nog nat is. Als u beide niet afveegt, kan dat vuilophoping veroorzaken.

### ► Als de herkenningring eraf gaat

Bevestig door de inkeping (a) in de borstelkop uit te lijnen met het verhoogde deel (b) aan de binnenkant van de herkenningring.

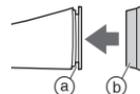

- Trek de herkenningring niet met veel kracht los. Hierdoor kan de ring beschadigen.
- Het gebruik van de tandenborstel zonder de herkenningring heeft geen effect op de resultaten.

## De borstelkop vervangen (afzonderlijk verkocht)

- Borstels zijn verbruiksartikelen.
- De borstel moet ongeveer elke 3 maanden om hygiënische redenen door een nieuwe worden vervangen, zelfs als zijn vorm ongewijzigd is.  
Vervang de borstelkop, zelfs als de borsteltjes al binnen 3 maanden versleten zijn.
- Geleerde herkenningringen worden bij de afzonderlijk verkochte borstel meegeleverd.  
Optionele borstelkoppen met herkenningring zodat het hoofdapparaat door meerdere mensen kan worden gebruikt.

| Onderdeelnummer | Vervangingsborstel voor EW-DP52 |   |
|-----------------|---------------------------------|---|
| EW0917          | Extra fijn borsteltje           |  |
| WEW0915         | Compact universeel borsteltje   |  |
| WEW0929         | Aanslag verwijderingsborstel    |  |
| EW0940          | Puntborstel                     |  |

### ► Siliconen borstel

De siliconen borstel wordt gezien als een service onderdeel. Indien u de siliconen borstel wilt vervangen, neem dan contact op met een geautoriseerd service center.

## VEELGESTELDE VRAGEN

|                     | Vraag  | Antwoord   |
|---------------------|--|--|
| Tijdens het gebruik | Waarom pauzeert de tandenborstel eenmaal of neemt de intensiteit van de vibratie af met tussenpozen van 30 seconden? | De tandenborstel zal u elke 30 seconden de verstreken poetstijd melden.<br>(Zie pagina 122 voor informatie over de "30 seconden timer functie".)<br>(Zie pagina 126 over de modus "STAINOFF (Aanslagverwijdering)".) |
| Batterij            | Als de batterij voor langere tijd niet wordt gebruikt, zal de batterij dan verslechteren?                            | De batterij zal verslechteren indien deze voor meer dan 6 maanden niet wordt gebruikt. Zorg er dus voor om deze minstens om de 6 maanden volledig op te laden.   |
|                     | Kan ik het apparaat na elk gebruik opladen?  | De gebruikte batterij is een lithium-ion batterij, opladen na elk gebruik zal dus geen effect hebben op levensduur van de batterij.  |

|                     | Probleem   | Mogelijke oorzaak   | Actie  |
|---------------------|--|---|--|
| Tijdens het opladen | Het oplaadlampje (⇒) brandt niet wanneer het opladen begint. | <ul style="list-style-type: none"> <li>▶ U heeft de tandenborstel net gekocht of voor een tijdje niet gebruikt.</li> <li>▶ Het hoofdapparaat is niet goed op het oplaadvoetstuk geplaatst.</li> </ul> | <p>Het oplaadlampje (⇒) brandt mogelijk een paar minuten niet nadat het opladen is gestart, maar gaat branden wanneer het opladen verder gaat. Als het oplaadlampje (⇒) na een tijdje nog steeds niet brandt, neem dan contact op met een erkend servicecentrum om het apparaat voor reparatie aan te bieden.</p> <p>Plaats het hoofdapparaat in de oplaadring en controleer of het oplaadlampje (⇒) brandt. (Zie pagina 123.)</p> |
|                     | Het oplaadlampje (⇒) knippert snel. (Tweemaal per seconde)   | <ul style="list-style-type: none"> <li>▶ De temperatuur is te laag of te hoog tijdens het opladen.</li> </ul>   | <p>Laad de tandenborstel op binnen de aanbevolen oplaadtemperatuur van 5 °C tot 35 °C. Als het oplaadlampje (⇒) zelfs knippert tijdens het opladen binnen de aanbevolen temperaturen, neem dan contact op met een erkend servicecentrum om het apparaat voor reparatie aan te bieden.</p>  |



## Levensduur van de batterij

Ongeveer 3 jaar. De batterij kan zijn operationele levensduur hebben bereikt als de gebruiksfrequentie drastisch afneemt, zelfs na volledig te zijn opgeladen.

(De levensduur van de batterij kan verschillen afhankelijk van het gebruik of de opslagvoorwaarden.)

## De ingebouwde oplaadbare batterij verwijderen

**Verwijder de ingebouwde oplaadbare batterij voordat de tandenborstel wordt weggegooid.**

De batterij moet veilig worden afgevoerd.

Lever de batterij in op een speciaal daarvoor bestemd verzamelpunt bij u in de buurt.

Deze afbeelding mag alleen gebruikt worden bij het afvoeren van de tandenborstel, en mag niet worden gebruikt om hem te herstellen. Als u de tandenborstel zelf uit elkaar haalt, zal het niet meer waterdicht zijn, wat kan leiden tot een storing.

- Druk op de stroomschakelaar om de spanning in te schakelen en houdt de spanning ingeschakeld totdat de batterij volledig ontladen is.

- Volg de onderstaande procedure met een schroevendraaier om het apparaat te demonteren.  
Voer stappen ① t/m ④ uit, til de batterij op en verwijder deze.
- Zorg ervoor dat de positieve en negatieve polen van de verwijderde batterij niet worden kortgesloten en isoleer de contactpunten door er tape op te plakken.

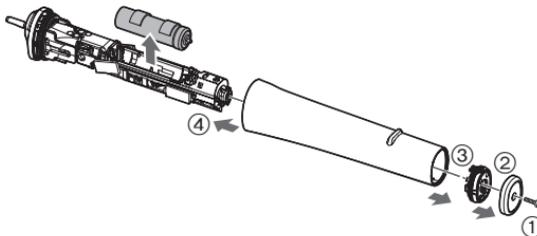

### Bescherming van het milieu en hergebruik van materialen

Deze tandenborstel bevat een Li-ion batterij.

Zorg ervoor dat de batterij op een speciaal daarvoor bestemd verzamelpunt, indien er één is in uw land, wordt ingeleverd.

## Specificaties

|   |  |
|---|--|
| Stroomvoorziening                         | Zie het naamplaatje op het product (automatische spanningsomzetting) |
| Oplaadtijd                                | Ongeveer 1 uur (Kamertemperatuur: 5 °C – 35 °C)                      |
| Batterij                                  | 1 Lithium-ion batterij (3,6 V; 520 mAh)                              |
| Door de lucht verspreid akoestisch geluid | 59 (dB (A) re 1 pW)  |

Dit product is uitsluitend bedoeld voor huishoudelijk gebruik.

## Het ontdoen van oude apparatuur en batterijen Enkel voor de Europese Unie en landen met recycle systemen



Deze symbolen op de producten, verpakkingen en/of begeleidende documenten betekenen dat gebruikte elektrische en elektronische producten en batterijen niet samen mogen worden weggegooid met de rest van het huishoudelijk afval.

Voor een juiste verwerking, hergebruik en recycling van oude producten en batterijen, gelieve deze in te leveren bij de desbetreffende inleverpunten in overeenstemming met uw nationale wetgeving.

Door ze op de juiste wijze weg te gooien, helpt u mee met het besparen van kostbare hulpbronnen en voorkomt u potentiële negatieve effecten op de volksgezondheid en het milieu.

Voor meer informatie over inzameling en recycling kunt u contact opnemen met uw plaatselijke gemeente.

Afhankelijk van uw nationale wetgeving kunnen er boetes worden opgelegd bij het onjuist weggooien van dit soort afval.

### Let op: het batterij symbool (Onderstaand symbool)



Dit symbool kan in combinatie met een chemisch symbool gebruikt worden. In dit geval volstaan de eisen, die zijn vastgesteld in de richtlijnen van de desbetreffende chemische stof.

## Índice

---

|                                     |            |  |     |
|-------------------------------------|------------|--|-----|
| <b>Precauções de segurança.....</b> | <b>138</b> | Substituir a cabeça da escova<br>(vendida em separado) ..... | 152 |
| Identificação das peças .....       | 143        | Perguntas frequentes.....                                    | 152 |
| Antes de lavar os seus dentes ..... | 144        | Resolução de problemas .....                                 | 153 |
| Características.....                | 144        | Vida útil da bateria.....                                    | 155 |
| Carregar a escova de dentes.....    | 145        | Remoção da bateria recarregável<br>incorporada.....          | 155 |
| Utilização básica.....              | 146        | Especificações.....  | 156 |
| Dicas de uso .....                  | 148        |  |     |
| Após a utilização .....             | 150        |  |     |

Obrigado por adquirir este produto Panasonic.

Antes de utilizar este aparelho, leia estas instruções completamente e guarde-as para futuras consultas.

## Advertência

- Certifique-se de que desliga o aparelho e remove a ficha de alimentação da tomada elétrica antes de realizar qualquer tarefa de manutenção. Se não o fizer, poderá ocorrer um choque elétrico.
- Não lave o transformador de CA nem a base de carregamento. Caso contrário, poderá ocorrer um choque elétrico.
- O cabo de alimentação não pode ser substituído. Se o cabo estiver danificado, deve substituir o transformador de CA.
- As escovas dentais podem ser utilizadas por crianças e pessoas com capacidades físicas, sensoriais ou mentais reduzidas ou sem experiência e conhecimento de utilização caso tenham recebido supervisão ou instruções relativas à utilização segura do aparelho e compreendam os perigos envolvidos.
- A limpeza e manutenção não devem ser realizadas por crianças sem supervisão.

- As crianças não devem brincar com o aparelho.
- Não utilize qualquer outro dispositivo além do transformador de CA e da base de carregamento incluídos para qualquer efeito. Além disso, não utilize qualquer outro dispositivo com o transformador de CA e a base de carregamento. (Veja a pág. 143.)
- O símbolo seguinte significa que é necessária uma fonte de alimentação amovível específica para ligar o aparelho à corrente elétrica. As referências do tipo da fonte de alimentação e da base de carregamento estão indicadas junto do símbolo.



## Precauções de segurança

Para reduzir o risco de ferimentos, morte, choque elétrico, incêndio e danos materiais, respeite sempre as precauções de segurança apresentadas em seguida.

### Explicação dos símbolos

Os símbolos seguintes são utilizados para classificar e descrever o nível de perigo, ferimentos e danos materiais causados quando as instruções não são respeitadas e o aparelho é utilizado incorretamente.



## PERIGO

Indica um perigo potencial que resultará em ferimentos graves ou morte.



## ADVERTÊNCIA

Indica um perigo potencial que poderá resultar em ferimentos graves ou morte.



## CUIDADO

Indica um perigo que poderá resultar em ferimentos menores ou danos materiais.

Os símbolos seguintes são utilizados para classificar e descrever o tipo de instruções a respeitar.



Este símbolo alerta os utilizadores para um procedimento de funcionamento específico que não deve ser realizado.



Este símbolo alerta os utilizadores para um procedimento de funcionamento específico que tem de ser seguido para utilizar o aparelho em segurança.



## ADVERTÊNCIA

### ► Alimentação elétrica

**Não ligue nem desligue o transformador da tomada elétrica com uma mão molhada.**



- Caso contrário, poderá ocorrer um choque elétrico ou ferimentos.

**Não mergulhe o transformador de CA e a base de carregamento em água nem os lave com água. Não coloque o transformador de CA e a base de carregamento por cima ou próximo de um lavatório ou de uma banheira com água.**

**Não utilize o aparelho quando o transformador de CA estiver danificado ou quando a ficha não encaixar firmemente na tomada elétrica.**



**Não danifique o cabo ou a ficha de alimentação.**

• **Não estrague, modifique e dobre nem puxe violentamente o cabo ou a ficha de alimentação. Além disso, não coloque nenhum objeto pesado em cima do cabo e não o torça nem aperte.**

- Caso contrário, poderá ocorrer um choque elétrico ou incêndio devido a um curto-circuito.



# ADVERTÊNCIA

**Não utilize o aparelho de forma que exceda a potência nominal da tomada elétrica ou da instalação elétrica.**



- Exceder a potência nominal ao ligar demasiadas fichas de alimentação à tomada elétrica poderá causar um incêndio devido a sobreaquecimento.

**Certifique-se sempre de que o aparelho é utilizado numa fonte de alimentação que corresponda à tensão nominal indicada no transformador de CA. Insira completamente o transformador e a ficha do aparelho.**



- Se não o fizer, poderá ocorrer um incêndio ou choque elétrico.

**Desligue sempre o transformador da tomada elétrica ao limpar o transformador de CA e a base de carregamento.**



- Se não o fizer, poderá causar um choque elétrico ou ferimentos.

**Limpe periodicamente a ficha de alimentação e a ficha do aparelho para impedir a acumulação de pó.**



- Se não o fizer, poderá ocorrer um incêndio devido a uma falha de isolamento causada por humidade. Desligue o transformador e limpe com um pano seco.

## ► Em caso de anormalidade ou avaria

**Pare imediatamente de utilizar o aparelho e remova o transformador se ocorrer uma anormalidade ou falha.**

- Se não o fizer, poderá ocorrer um incêndio, choque elétrico ou ferimentos.

**<Casos de anormalidade ou falha>**

• **A unidade principal, a base de carregamento, o transformador ou o cabo está deformado ou anormalmente quente.**

• **A unidade principal, a base de carregamento, o transformador ou o cabo cheira a queimado.**

• **É emitido um som anormal durante a utilização ou o carregamento da unidade principal ou a partir da base de carregamento, do transformador ou do cabo.**

- Solicite imediatamente a inspeção ou reparação num centro de assistência autorizado.



## ► Este produto

**Este aparelho está equipado com uma bateria recarregável incorporada. Não a lance no fogo, não aplique calor, nem a carregue, use ou deixe num ambiente com uma temperatura elevada.**

- Caso contrário, poderá ocorrer sobreaquecimento, ignição ou explosão.



**Não modifique nem repare o aparelho pelos seus próprios meios.**

- Caso contrário, poderá ocorrer um incêndio, choque elétrico ou ferimentos.

Contacte um centro de assistência autorizado para reparar o aparelho (substituição da bateria, etc.).





## ADVERTÊNCIA

**Nunca desmonte o aparelho, exceto quando proceder à sua eliminação.**



- Caso contrário, poderá ocorrer um incêndio, choque elétrico ou ferimentos.

### ► Prevenção de acidentes

**Não o guarde ao alcance de crianças ou bebês. Não os deixe utilizar o aparelho.**



- Caso contrário, poderá ocorrer um acidente ou ferimentos devido à ingestão acidental de peças removíveis.



## CUIDADO

### ► Prevenção de lesões nos dentes e gengivas

**Não utilize a escova com creme dental que contenha componentes altamente abrasivos como, por exemplo, creme para remoção do tártaro ou branqueamento.**

**Não aplique demasiada força com a cabeça da escova nos dentes ou gengivas nem a utilize continuamente na mesma área.**



**Não toque com a peça de plástico da unidade principal ou com a cabeça da escova nos dentes. Não permita que pessoas que não consigam utilizar a escova sozinhas a utilizem.**

**As pessoas com pouca sensibilidade na boca não devem utilizar a escova.**

- Caso contrário, poderão ocorrer ferimentos ou danos nos dentes e gengivas.

**As pessoas que tenham doenças periodontais graves, que estejam a realizar tratamentos dentários ou que estejam apreensivas devido a algum sintoma na boca devem consultar um dentista antes de utilizarem o aparelho.**



- Se não o fizerem, poderão ocorrer ferimentos ou danos nos dentes e gengivas.

**As pessoas que desenvolvem sintomas de alergias, como prurido, vermelhidão ou erupção cutânea ao utilizarem a escova de silicone, devem parar imediatamente de utilizá-la e consultar um médico.**



- Se não o fizer, poderá agravar os sintomas.



# CUIDADO

## ► Este produto



**A escova não deve ser utilizada para outros fins que não lavar os seus dentes.**

- Caso contrário, poderá ocorrer um acidente ou ferimentos.



**A cabeça da escova não deve ser usada pelos seus familiares ou outras pessoas.**

- Tal poderia provocar uma infeção e/ou uma inflamação.



**Não coloque objetos metálicos, tais como uma moeda ou um clipe, sobre a base de carregamento.**

- Caso contrário, poderão ocorrer queimaduras devido ao calor excessivo.

## ► Note as seguintes precauções



**Não deixe cair e evite que o aparelho bata contra outros objetos.**

- Caso contrário, poderão ocorrer ferimentos.



**Não enrole o cabo à volta do transformador quando o arrumar.**

- Caso contrário, o fio no cabo poderá partir-se com a carga e ocorrer um incêndio devido a um curto-circuito.



**Não permita que objetos metálicos ou lixo adiram à ficha de alimentação ou à ficha do aparelho.**

- Caso contrário, poderá ocorrer um choque elétrico ou incêndio devido a um curto-circuito.

**Desligue o transformador da tomada elétrica quando não estiver a carregar.**



- Se não o fizer, poderá ocorrer um choque elétrico ou incêndio devido a fuga elétrica resultante da deterioração do isolamento.

**Quando desligar o transformador ou a ficha do aparelho, segure no transformador ou na ficha e não no cabo.**



- Se não o fizer, poderá causar um choque elétrico ou ferimentos.

**As pessoas que utilizam pacemakers médicos, etc., devem consultar o seu médico antes de iniciarem a utilização.**



- Se não o fizer, poderá afetar pacemakers, etc., devido às ondas eletromagnéticas geradas pela base de carregamento enquanto é alimentada.

## PERIGO

- A bateria recarregável destina-se a ser utilizada apenas com este aparelho. Não use a bateria com outros aparelhos.
  - Não carregue a bateria depois de esta ter sido retirada do aparelho.
  - Não deite a bateria para o fogo nem a aqueça.
  - Não bata, desmonte, modifique nem perfure com um prego.
  - Evite que os terminais positivo e negativo da bateria entrem em contacto através de objetos metálicos.
  - Não transporte nem guarde a bateria juntamente com peças metálicas, tal como colares e ganchos de cabelo.
  - Não utilize nem deixe a bateria em locais onde fique exposta a altas temperaturas, tais como sob a luz direta do sol ou próximos de outras fontes de calor.
  - Nunca retire o revestimento do tubo.
- Caso contrário, poderá ocorrer sobreaquecimento, ignição ou explosão.

## ADVERTÊNCIA

Depois de retirar a bateria recarregável, mantenha-a fora do alcance de crianças e bebés.

-  - A bateria irá prejudicar o organismo se for ingerida acidentalmente.  
Se isso acontecer, consulte imediatamente um médico.

Se ocorrer uma fuga do líquido da bateria e este entrar em contacto com os olhos, não esfregue os olhos e enxague abundantemente com água limpa, como a água da torneira.

-  - Se não o fizer, poderão ocorrer ferimentos nos olhos.  
Consulte imediatamente um médico.

## CUIDADO

Se ocorrer uma fuga do líquido da bateria e este entrar em contacto com a pele ou o vestuário, enxague com água limpa, como a água da torneira.

- Se não o fizer, poderá ocorrer uma inflamação.

# Identificação das peças

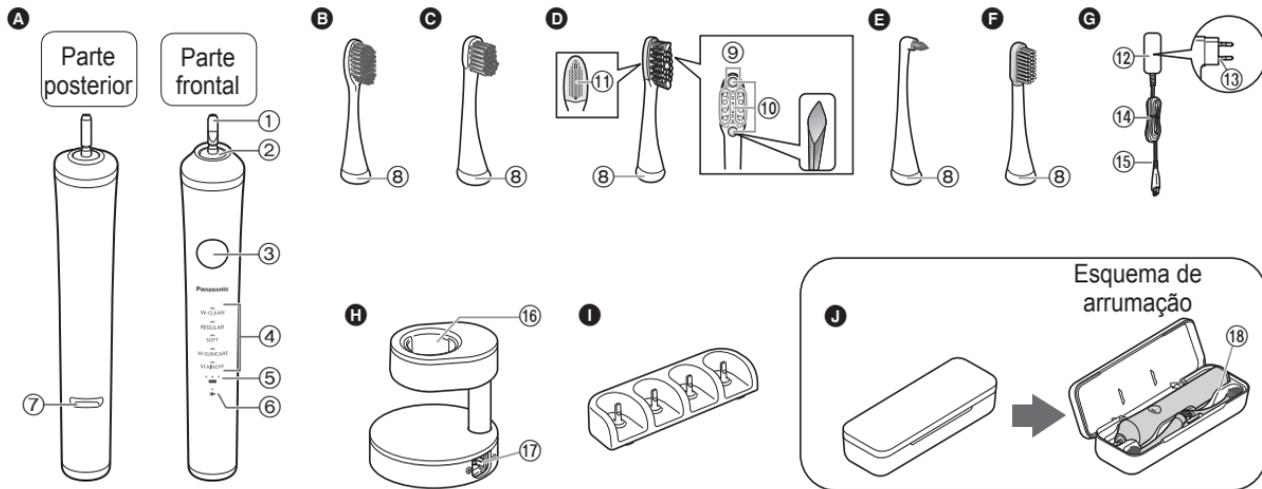

## A Unidade principal

- ① Cabo da escova de dentes
- ② Junta de borracha à prova d'água
- ③ Interruptor de funcionamento (desligar/ligar/seleção do modo)
- ④ Indicador de modo
- ⑤ Luz de capacidade da bateria ( )
- ⑥ Luz de indicação de carregamento ( )

- ⑦ Limitador do anel de carregamento (Insira a unidade principal na base de carregamento até esta posição durante o carregamento.)

## B Escova extrafina

- ⑧ Anel identificador

## C Escova polivalente compacta

## D Escova para remoção de manchas

- ⑨ Cerdas laterais extrafinas
- ⑩ Cerdas de alta densidade
- ⑪ Limpa-língua

## E Escovilhão

## F Escova de silicone

## G Transformador de CA (RE7-87)

(A forma da ficha de alimentação varia consoante a região.)

- ⑫ Transformador
- ⑬ Ficha de alimentação
- ⑭ Cabo
- ⑮ Ficha do aparelho

## H Base de carregamento (RC8-3)

- ⑯ Anel de carregamento
  - ⑰ Tomada da base
- Acessórios

## I Base da escova

## J Porta-escova

- ⑱ Armação interior

Esquema de arrumação

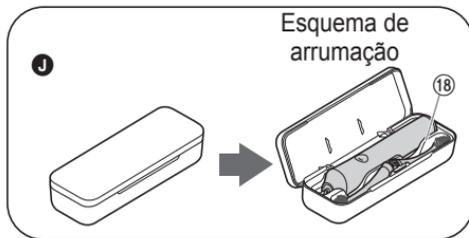

### Se a parte superior se soltar

1. Alinhe a secção de montagem da parte superior e da parte inferior (2 posições), como se mostra na figura.
2. Pressione a parte superior na direção indicada pelas setas, tendo o cuidado de não apertar com os dedos.

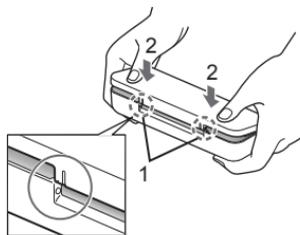

### Antes de lavar os seus dentes

#### ► Este produto

A Escova de Vibração Sonora é uma escova de dentes elétrica com vibração sónica\* de aproximadamente 31 000 escovagens horizontais e 12 000 escovagens verticais/minuto.

\* Vibração sónica no campo de ondas acústicas

#### ► Sangramento das gengivas

Quando começar a usar a escova de dentes, você poderá experimentar ligeiro sangramento gengival, ainda que sua gengiva esteja saudável. Isso ocorre por causa do estímulo que a escova de dentes exerce sobre a gengiva no primeiro uso. O sangramento deve parar com uma ou duas semanas de uso. O sangramento que persiste durante mais de duas semanas pode ser uma indicação de condições anormais na gengiva, como doença periodontal. Nesse caso, suspenda o uso da escova e consulte o seu dentista.

### Características

#### ► Acerca da função de arranque suave

A fim de se habituar à vibração de alta velocidade, a escova de dentes irá alcançar gradualmente a velocidade e a vibração selecionadas aproximadamente 2 segundos depois de começar a funcionar.

#### ► Sobre a função de notificação de duração de 30 segundos do temporizador

A escova de dentes faz uma pausa a cada 30 segundos para indicar o tempo de escovagem. Faz duas pausas em intervalos de 2 minutos e, em seguida, retoma o funcionamento.

- Esta função não está disponível nos modos W-GUMCARE (W-CUIDADOS DAS GENGIVAS) e STAINOFF (REMOÇÃO DE MANCHAS).

#### ► Acerca do carregamento rápido

Mesmo que a carga descarregue completamente, um carregamento durante 2 minutos fornece carga suficiente para aproximadamente 2 minutos de utilização.

- A duração de utilização poderá variar de acordo com a temperatura ambiente e as condições de utilização.

#### ► Acerca da função de gravação do modo

Guarda o último modo utilizado.

- Quando liga o interruptor de funcionamento, a escova de dentes funciona no último modo utilizado.

## Carregar a escova de dentes

### Preparação

Coloque a base de carregamento num lugar horizontal e estável.

### 1 Insira a ficha do aparelho firmemente na tomada da base.

- Alinhe com o símbolo ⊕ ⊖ conforme ilustrado.



### 2 Com a unidade principal virada para a frente, insira-a a direito no anel de carregamento.

- O limitador do anel de carregamento (Ⓐ) toca no anel de carregamento e a unidade principal para numa posição elevada.

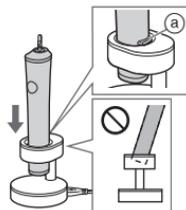

### ► Acerca da carga restante aproximada e do tempo de recarga

- Ao desligar a unidade principal quando a capacidade da bateria é baixa, a unidade emite um aviso sonoro.

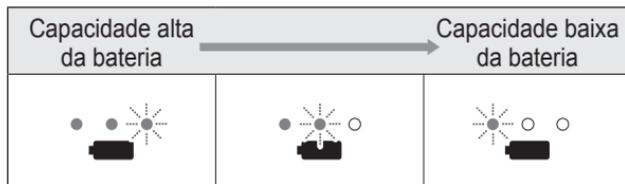

(●: brilha/⊛: pisca/○: apaga-se)

### 3 Insira o transformador na tomada elétrica.

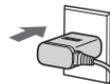

- O carregamento está concluído ao fim de aproximadamente 1 hora.

(O tempo de carregamento poderá diferir consoante a capacidade de carregamento.)

### ► Indicação durante o carregamento

| Durante o carregamento (Capacidade baixa da bateria) | Durante o carregamento | Após completar o carregamento | 5 segundos depois de o carregamento estar concluído |
|--|------------------------|-------------------------------|---|
|  |                        |                               |   |
|  |                        |                               |   |

(●: brilha/⊛: pisca/○: apaga-se)

### ► Como verificar se o carregamento está concluído

Remover e fixar a unidade principal após o carregamento faz com que a luz de indicação de carregamento (→) se acenda, apagando-se em seguida ao fim de 5 segundos.

### 4 Desligue o transformador da tomada elétrica.

(por uma questão de segurança e para reduzir o consumo de energia)

- Carregar a bateria durante mais de 1 hora não danifica a unidade principal.

## ► Autonomia da bateria com uma carga completa

| Modo   | Autonomia da bateria |
|--|----------------------|
| W-CLEAN (W-LIMPEZA)<br>W-GUMCARE<br>(W-CUIDADOS DAS<br>GENGIVAS)     | Aprox. 45 minutos    |
| REGULAR (NORMAL)<br>SOFT (MACIO)<br>STAINOFF (REMOÇÃO<br>DE MANCHAS) | Aprox. 90 minutos    |

(A duração de utilização poderá variar de acordo com a temperatura ambiente e as condições de utilização.)

### Notas

- Se a luz de indicação de carregamento (⇒) piscar rapidamente (duas vezes por segundo), isto poderá dever-se a um erro de carregamento ou ao facto de a unidade principal não estar montada corretamente na base de carregamento. Confirme a temperatura recomendada e monte a unidade principal corretamente na base de carregamento.
- A temperatura ambiente recomendada para o carregamento é de 5 °C – 35 °C. A bateria poderá não carregar corretamente ou não carregar sob temperaturas extremamente elevadas ou baixas.
- O tempo de carregamento poderá variar aquando da primeira utilização, ou se o aparelho não for utilizado há mais de 6 meses. Além disso, a luz de indicação de carregamento (⇒) poderá não se acender durante alguns minutos depois de o carregamento começar, mas irá acender-se se o carregamento continuar.

## Utilização básica

### Preparação

Selecione a escova adequada para a utilização pretendida. (Veja a pág. 148.)

### 1 Fixe a cabeça da escova à unidade principal.

- Alinhe a parte frontal da unidade principal com a parte frontal da cabeça da escova.
1. Certifique-se de que a direção está correta.
    - Não fixe a cabeça da escova enroscando-a para encaixá-la na posição. Caso contrário, poderá danificar a cabeça da escova e a unidade principal.
    - O cabo da escova de dentes irá mover-se sempre que for aplicada qualquer força. Esta situação é necessária para o funcionamento e não se trata de uma avaria.
  2. Aplique uma pequena quantidade de pasta dentífrica.

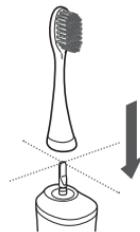

Há uma pequena folga entre a cabeça da escova e a unidade principal (alguns milímetros), mas isto não constitui uma anomalia.

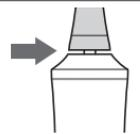

## 2 Para evitar salpicos de pasta dentífrica, coloque a cabeça da escova na boca e pressione o interruptor de funcionamento para ligar a unidade principal.

### ► Selecionar o modo pretendido

- O dispositivo começa no modo anterior utilizado quando a alimentação estava ligada.
- Pressione o interruptor no espaço de 5 segundos para mudar de modo.  
(O indicador de modo azul acende-se para indicar o modo selecionado.)

Para alternar entre modos, pressione o interruptor de funcionamento durante 5 segundos.

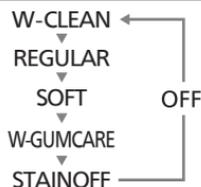

## 3 Pressione ligeiramente e mova a escova de dentes contra os dentes.

### ► Exemplo de sequência de escovagem

Divida os dentes em 4 partes (superiores e inferiores, do lado esquerdo e direito) e escove seguindo uma ordem como “① parte da frente do dente”, “② plano da mordida” e “③ parte de trás do dente”, por 30 segundos. Repita o mesmo procedimento para as outras 3 áreas.

- Ao escovar durante os 4 períodos de 30 segundos cada indicados acima (aproximadamente 2 minutos), consegue escovar os dentes por igual sem descurar qualquer zona da sua boca.

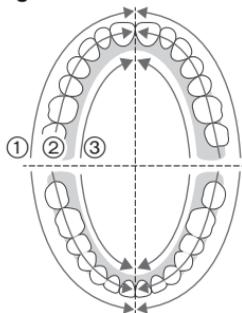

- Consulte a página 144 acerca da “função de notificação de duração de 30 segundos do temporizador”.

## 4 Desligue a unidade principal antes de tirá-la da boca, para evitar que a saliva salpique.

- Pressione o interruptor após pelo menos 5 segundos de funcionamento num modo para desligar a escova de dentes. Se pressionar o interruptor antes de terem decorrido 5 segundos de funcionamento, o modo muda. (Ver esta página.)

### Notas

- Não ponha a unidade principal em contacto com produtos para o cabelo, cremes para as mãos, etc. Caso contrário, poderá danificar o exterior.
- O aparelho poderá não funcionar numa temperatura ambiente de aproximadamente 5 °C ou inferior.
- Utilize o modo REGULAR (NORMAL) se a escova parecer demasiado forte no modo W-CLEAN (W-LIMPEZA); utilize o modo SOFT (MACIO) se ela parecer demasiado forte no modo REGULAR (NORMAL).
- Ao utilizarem pela primeira vez este aparelho, algumas pessoas poderão experimentar uma sensação de cócegas ou formigueiro causada pelas vibrações sónicas. Essa sensação deve diminuir com o uso da escova de dentes por mais algumas vezes.
- Se pressionar demasiado a cabeça da escova, o som poderá mudar, mas isto não constitui uma anomalia.

## Dicas de uso

Altere a orientação e a forma de escovagem dos dentes de acordo com o seu objetivo e a área que está a escovar.

### Cuidados com a bolsa periodontal

Modo recomendado: REGULAR (NORMAL)



#### Escova extrafina

Quando pretende escovar principalmente bolsas periodontais ou entre os dentes e as gengivas.

- Também pode escovar a superfície frontal dos dentes e a superfície de mordedura.



#### Escova polivalente compacta

Quando pretende limpar a superfície frontal dos dentes e a superfície de mordedura.

- Não pode escovar a bolsa periodontal.

### Remoção de placa bacteriana

Modo recomendado: W-CLEAN (W-LIMPEZA)

### Cuidados com a remoção de manchas

Modo recomendado: STAINOFF  
(REMOÇÃO DE MANCHAS)



#### Escova para remoção de manchas

Quando pretende aplicar cuidados com a remoção de manchas durante a escovagem normal.

(Isto não significa que podem ser removidas todas as manchas.)

- A intensidade de vibração do modo STAINOFF (REMOÇÃO DE MANCHAS) diminui aproximadamente a cada 30 segundos e em seguida aumenta gradualmente.

### Como aplicar/mover a escova de dentes

Posicione delicadamente as cerdas da escova contra os seus dentes e mova a escova de dentes lentamente.

### Superfície frontal e superfície de mordedura dos dentes

- Aplique a cabeça da escova num ângulo de 90°.



### Bolsa periodontal e zona intermédia entre os dentes e as gengivas

- Utilize a escova extrafina.
- Coloque a cabeça da escova num ângulo de 45°.
- Aplique as cerdas ligeiramente no interior da bolsa periodontal e mova a escova de dentes lentamente.



## Para a área posterior dos dentes da frente ou dentes desalinhados

- Coloque a escova na vertical.
- Mova a escova de dentes de modo a fazer um ângulo igual ao do dente.



## Cuidados com as gengivas

Modo recomendado: W-GUMCARE  
(W-CUIDADOS DAS GENGIVAS)



### Escova de silicone

Quando pretende limpar as gengivas.

- Não utilize pasta dentífrica.

## Como aplicar/mover a escova de dentes

Utilize a escova de dentes de forma que as pontas das cerdas da escova de silicone toquem ligeiramente nas gengivas. Mova a escova suavemente para trás e para a frente em toda a área das gengivas.

## Gengiva

- Utilize o mais próximo possível de um ângulo reto.
- Utilize suavemente em pontos de preocupação. (Utilize durante aproximadamente 10 a 20 segundos em cada área.)
- A utilização recomendada é uma vez por dia, durante aproximadamente 2 minutos.



## Notas

- Tenha cuidado ao utilizar a cabeça da escova. Puxá-la ou mordê-la com força pode arrancá-la.
- Não aplique a escova nos seus dentes. (Isto pode causar a deterioração da escova de silicone.)

## Cuidados com a língua

Modo recomendado: SOFT (MACIO)



Limpa-língua

### Escova para remoção de manchas (atrás)

Quando pretende limpar a língua.

## Como aplicar/mover a escova de dentes

Posicione o limpa-língua de forma a que toque ligeiramente na língua e mova-o com pouca força para a frente a partir da área em que a língua está suja.

## Língua

- Repita várias vezes.
- Deite a língua para fora e para a frente e utilize a escova ao mesmo tempo que expira para evitar uma reação emética.



Locais onde a sujidade se acumula facilmente

## Nota

- Poderão ocorrer ferimentos na sua língua se exercer demasiada pressão com o limpa-língua contra a língua.

## Escovagem pontual

Modo recomendado: W-CLEAN (W-LIMPEZA)



### Escovilhão

Para o intervalo entre dentes, a parte posterior dos dentes traseiros ou dentes desalinhados.

### Como aplicar/mover a escova de dentes

Aplique os pelos da escova ligeiramente contra os dentes.

#### Intervalos entre dentes

- Coloque a escova no intervalo entre dentes ou em zonas difíceis de escovar.
- Mova lentamente a escova de dentes alinhada com as gengivas.



#### Parte posterior dos dentes traseiros

- Escove minuciosamente a parte posterior dos dentes traseiros, visto que são de difícil acesso.



#### Dentes desalinhados



#### Aparelho dentário

- Escove no intervalo entre o aparelho dentário e os dentes.

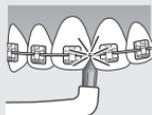

## Após a utilização

Depois de utilizar a escova de dentes, limpe-a para manter a higiene do dispositivo.

- Utilize um detergente de cozinha neutro ao limpar a escova de dentes com detergente.
- Não utilize diluente, benzina, álcool, etc. para limpar o aparelho.  
Caso contrário, poderá causar uma avaria, rachaduras ou a descoloração das peças.

### Remova a cabeça da escova.

Remova a cabeça da escova diretamente do cabo da escova de dentes.

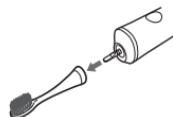

### Limpar a cabeça da escova

#### Lave a cabeça da escova com água corrente.

Lave minuciosamente a sujidade nas áreas interiores e inferiores da cabeça da escova.

- Não puxe as cerdas da escova com força nem as dobre demasiado.
- Não limpe excessivamente o limpa-língua com objetos pontiagudos ou unhas.
- Não lave com água a temperaturas superiores a 80 °C.  
Caso contrário, poderá danificar a cabeça da escova.



## Limpar a unidade principal

Lave a unidade principal com água corrente.

- Não danifique nem esfregue a junta de borracha à prova de água (A) com materiais duros.

Não deixe a unidade principal debaixo de água. Poderá entrar água no interior.

- Não lave com água a temperaturas superiores a 40 °C. Tal poderá danificar a unidade principal.

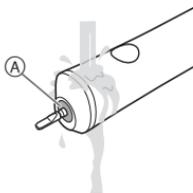

## Limpar o transformador de CA e a base de carregamento

Remova a sujidade com um pano seco.

- Não lave com água.

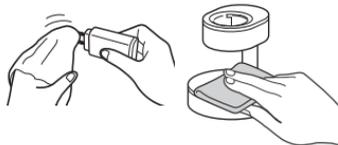

## Limpar a base da escova

Lave com água e remova a água.



## Limpeza do porta-escova

1. Remover a armação interior.

1. Segure na extremidade direita do porta-escova.
2. Com a extremidade direita da armação interior virada para cima, puxe para cima a armação interior.

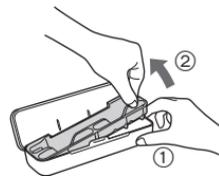

2. Lave com água e remova a água.



### ► Após a limpeza

Remova a água da cabeça da escova e da unidade principal para arrumá-las.

- Não carregue o aparelho quando molhado. Caso contrário, poderão sujar-se.

### ► Caso o anel identificador se solte

Fixe alinhando a indentação (a) na cabeça da escova com o elemento elevado (b) no interior do anel identificador.

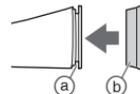

- Não puxe o anel identificador com força. Caso contrário, poderá ficar danificado.
- Usar a escova de dentes sem o anel identificador não afeta seu desempenho.

## Substituir a cabeça da escova (vendida em separado)

- As escovas são consumíveis.
- A escova deve ser substituída por uma nova a cada 3 meses, por motivos de higiene, mesmo que a sua forma permaneça inalterada. Mesmo que não tenham decorrido 3 meses, substitua a cabeça da escova se os pelos estiverem gastos.
- As escovas vendidas á parte incluem anéis identificadores coloridos. As cabeças da escova opcionais são fornecidas com um anel identificador para que várias pessoas possam partilhar a unidade principal.

| N.º de referência | Escova de substituição para a EW-DP52 |   |
|-------------------|---------------------------------------|---|
| EW0917            | Escova extrafina                      |  |
| WEW0915           | Escova polivalente compacta           |  |
| WEW0929           | Escova para remoção de manchas        |  |
| EW0940            | Escovilhão                            |  |

### ► Escova de silicone



A escova de silicone é tratada como peça para assistência. Caso pretenda substituir a escova de silicone, contacte um centro de assistência autorizado.

## Perguntas frequentes

|                      | Pergunta  | Resposta   |
|----------------------|---|--|
| Durante a utilização | Porque é que a escova faz uma pausa, ou a intensidade de vibração diminui, a intervalos de 30 segundos? | A escova de dentes avisa para o tempo de escovagem decorrido a cada 30 segundos. (Consulte a página 144 acerca da “função de notificação de duração de 30 segundos do temporizador”). (Consulte a página 148 relativamente ao modo “STAINOFF (REMOÇÃO DE MANCHAS)”.) |
| Bateria              | A bateria irá deteriorar-se se não for utilizada durante um longo período de tempo?                     | Se a bateria não for utilizada durante mais de 6 meses, irá deteriorar-se, pelo que deve carregá-la completamente pelo menos uma vez a cada 6 meses.   |
|                      | Posso carregar o aparelho após cada utilização?   | A bateria utilizada é uma bateria de íões de lítio, pelo que um carregamento após cada utilização não terá efeitos negativos na vida útil da bateria.  |

|                        | Problema   | Causas possíveis   | Ação   |
|------------------------|--|--|--|
| Durante o carregamento | A luz de indicação de carregamento (⇒) não se acende quando o carregamento começa. | <ul style="list-style-type: none"> <li>▶ Acabou de adquirir a escova de dentes ou não a utiliza há algum tempo.</li> <li>▶ A unidade principal não está montada corretamente na base de carregamento.</li> </ul> | <p>A luz de indicação de carregamento (⇒) poderá não se acender durante vários minutos depois de o carregamento começar, mas irá acender-se se o carregamento continuar. Se a luz de indicação de carregamento (⇒) não se acender ao fim de algum tempo, contacte um centro de assistência autorizado para reparação.</p> <p>Insira a unidade principal no anel de carregamento e, em seguida, verifique se a luz de indicação de carregamento (⇒) se acende. (Veja a pág. 145.)</p> |
|                        | A luz de indicação de carregamento (⇒) pisca rapidamente. (Duas vezes por segundo) | <ul style="list-style-type: none"> <li>▶ A temperatura está demasiado baixa ou elevada durante o carregamento.</li> </ul>  | <p>Carregue a escova de dentes no intervalo de temperatura de carregamento recomendado de 5 °C a 35 °C.</p> <p>Se a luz de indicação de carregamento (⇒) piscar mesmo ao carregar dentro do intervalo de temperatura recomendado, contacte um centro de assistência autorizado para reparação.</p>   |



## Vida útil da bateria

Aproximadamente 3 anos. A bateria poderá ter atingido o fim da sua vida útil se a frequência de utilização diminuir drasticamente, mesmo depois de um carregamento completo. (A vida útil da bateria pode variar consoante as condições de utilização e armazenamento.)

## Remoção da bateria recarregável incorporada

**Retire a bateria recarregável incorporada antes de deitar fora a escova de dentes.**

A bateria deve ser eliminada de forma segura.

Certifique-se de que a bateria é eliminada num local designado oficialmente para o efeito, se existir um.

Este diagrama deve ser utilizado apenas quando deitar fora a escova de dentes e nunca para a reparar. Se desmontar a escova de dentes sem ajuda técnica, esta deixará de ser à prova d'água, o que poderá causar mau funcionamento.

- Prima o interruptor de alimentação para ligar o aparelho e mantenha o aparelho ligado até que a bateria esteja completamente descarregada.

- Siga o procedimento abaixo, utilizando uma chave de fendas para desmontar o aparelho. Execute os passos ① a ④ e levante a bateria, e depois retire-a.
- Tenha cuidado para não provocar um curto-circuito nos terminais positivo e negativo da bateria removida e isole os terminais com fita adesiva.

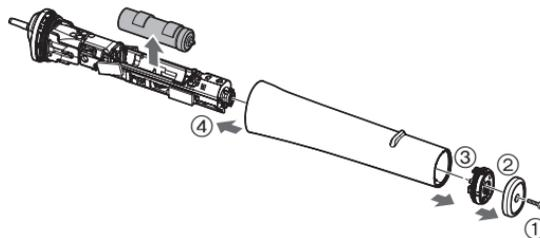

### Para proteção ambiental e reciclagem dos materiais

Esta escova de dentes contém uma bateria de íões de lítio. Certifique-se de que a bateria é eliminada num local designado pelas autoridades, se tal existir no seu país.

## Especificações

|                       |   |
|-----------------------|---|
| Alimentação elétrica  | Ver a placa identificatória sobre o produto<br>(Conversão automática de voltagem) |
| Tempo de carregamento | Aprox. 1 hora<br>(Temperatura ambiente: 5 °C – 35 °C)                             |
| Bateria               | 1 bateria de íões de lítio<br>(3,6 V; 520 mAh)                                    |
| Ruído acústico aéreo  | 59 (dB (A) ref. 1 pW)   |

Este produto foi concebido apenas para utilização doméstica.

## Eliminação de Equipamentos Usados e Baterias Apenas para a União Europeia e países com sistemas de reciclagem



Estes símbolos nos produtos, embalagens, e/ou documentos que os acompanham indicam que os produtos elétricos e eletrônicos e as baterias usados não podem ser misturados com os resíduos urbanos indiferenciados.

Para um tratamento adequado, reutilização e reciclagem de produtos e baterias usados, solicitamos que os coloque em pontos de recolha próprios, em conformidade com a respetiva legislação nacional.

Ao eliminar estes produtos corretamente estará a ajudar a poupar recursos valiosos e a prevenir quaisquer potenciais efeitos negativos sobre o ambiente e a saúde humana.

Para mais informações acerca da recolha e reciclagem, por favor contacte a sua autarquia local.

De acordo com a legislação nacional podem ser aplicadas contraordenações pela eliminação incorreta destes resíduos.

### Nota para o símbolo da bateria (símbolo na parte inferior)

Este símbolo pode ser utilizado conjuntamente com um símbolo químico. Neste caso estará em conformidade com o estabelecido na Diretiva referente aos produtos químicos em causa.



# Panasonic

Bruksanvisning  
(Hushållsbruk) Sonic Vibration Eltandborste  
Modellnr. EW-DP52

## Innehåll

---

|                                 |            |  |            |
|---------------------------------|------------|--|------------|
| <b>Säkerhetsföreskrift.....</b> | <b>160</b> | <b>Byta borsthuvud (säljs separat).....</b>    | <b>174</b> |
| Beskrivning av delarna .....    | 165        | Vanliga frågor och svar .....                  | 174        |
| Innan du borstar tänderna ..... | 166        | Felsökning.....                                | 175        |
| Egenskaper .....                | 166        | Batterilivstid.....                            | 177        |
| Laddning av tandborsten.....    | 167        | Ta ur det inbyggda laddbara batteriet<br>..... | 177        |
| Grundanvändning.....            | 168        | Specifikationer.....                           | 178        |
| Tips för användning .....       | 170        |  |            |
| Efter användning .....          | 172        |  |            |

Tack för att du köpt denna produkt från Panasonic.

Läs igenom denna bruksanvisningen noga innan du börjar använda apparaten. Spara bruksanvisningen för framtida bruk.

## Varning

- Se till att stänga av apparaten och avlägsna strömkontakten från vägguttaget innan du utför något underhåll. Om du inte gör det kan det resultera i elektrisk stöt.
- Tvätta inte AC-adaptern och laddningsstativet. Det kan det resultera i elektrisk stöt.
- Strömförsörjningskabeln kan inte bytas ut. Om kabeln är skadad, bör AC-adaptern kasseras.
- Tandborstar kan användas av barn och personer med nedsatta fysiska, sensoriska eller mentala färdigheter, eller brist på erfarenhet eller kunskap, om de fått instruktioner eller övervakning avseende säker användning av apparaten och förstår de innebörande riskerna.
- Rengöring och underhåll får inte utföras av barn utan övervakning av vuxen.
- Barn får inte leka med apparaten.

- Använd aldrig någon annan produkt än den medföljande AC-adaptern och laddningsstativet för annat syfte. Använd inte heller någon annan produkt med AC-adaptern och laddningsstativet. (Se sidan 165.)
- Följande symbol indikerar att en specifik löstagbar strömförsörjningsenhet krävs för att ansluta den elektriska apparaten till elförsörjningen. Typpreferenserna för strömförsörjningsenheten och laddningsstativet är markerade nära symbolen.



## Säkerhetsföreskrift

För att minska risken för personskada, dödsfall, elstöt, brand och skada på egendom, måste du alltid följa säkerhetsföreskrifterna nedan.

### Förklaring av symboler

Följande symboler används för att klassificera och beskriva nivån av fara, personskada och egendomsskada som kan uppstå om säkerhetsföreskriften inte åtföljs och apparaten används på ett felaktigt sätt.

|  |   |
|--|---|
|  <b>FARA</b>         | Betecknar en potentiell risk som kommer att resultera i allvarlig personskada eller dödsfall. |
|  <b>VARNING</b>      | Betecknar en potentiell risk som kan resultera i allvarlig personskada eller dödsfall.        |
|  <b>FÖRSIKTIGHET</b> | Betecknar en fara som kan resultera i en mindre personskada eller skada på egendom.           |

Följande symboler används för att klassificera och beskriva den typ av instruktioner som ska beaktas.



Denna symbol används för att uppmärksamma användaren på en specifik användningsprocedur som inte får utföras.



Denna symbol används för att uppmärksamma användaren på en specifik användningsprocedur som måste utföras för säker användning av apparaten.



## VARNING

### ► Strömförsörjning



**Anslut inte och koppla inte bort adaptorn till ett vägguttag med fuktiga händer.**

- Det kan det orsaka elstöt eller personskada.

**Doppa inte AC-adaptorn eller laddningsstativet i eller tvätta med vatten.**

**Placera inte AC-adaptorn eller laddningsstativet över eller nära ett vattenfyllt handfat eller badkar. Använd inte enheten om AC-adaptorn är skadad eller om vägguttaget sitter löst.**



**Skada inte strömladden eller strömkontakten.**  
• Fördärva, modifiera eller alltför kraftfullt böja eller dra inte i strömladden eller strömkontakten. Vidare, placera inga tunga föremål ovanpå sladden eller vrid eller kläm inte strömladden.

- I annat fall kan det resultera i elstöt eller brand pga. kortslutning.



# VARNING



Använd inte apparaten på ett sätt som överskrider graderingen för nätströmmen eller sladdragningen.

- Att överskrida graderingen genom att ansluta alltför många strömkontakter till ett och samma vägguttag kan orsaka brand pga. överhettning.



Kontrollera alltid att apparaten används med den nätström som anges på AC-adaptorn.

Sätt i adaptorn och apparatens kontakt helt.

- I annat fall kan det resultera i brand eller elstöt.



Koppla alltid ur adaptorn från vägguttaget vid rengöring av AC-adaptorn och laddningsstativet.

- I annat fall kan det resultera i elstöt eller personskada.



Rengör regelbundet strömkontakten och apparatens kontakt för att förhindra att damm ansamlas.

- I annat fall kan det uppstå brand på grund av isoleringsfel som orsakats av fukt.

Koppla bort adaptorn och torka av den med en torr trasa.

## ► Vid onormal eller felaktig funktion

**Avbryt genast användningen och koppla bort adaptorn från vägguttaget vid onormal funktion eller fel.**

- I annat fall kan det resultera i brand, elstöt eller personskada.

**<Onormal funktion eller fel>**



• Huvudenheten, laddningsstativet, adaptorn eller sladden är deformerade eller onormalt varma.

• Huvudenheten, laddningsstativet, adaptorn eller sladden luktar bränt.

• Det hörs konstiga ljud under användning eller laddning av huvudenheten, laddningsstativet, adaptorn eller sladden.

- Begär genast en kontroll eller reparation hos ett auktoriserat servicecenter.

## ► Denna produkt

**Denna produkt har ett inbyggt laddningsbart batteri. Kasta inte in det i öppen eld, utsätt det inte för värme och ladda inte upp det, använd det eller förvara det i en miljö med hög temperatur.**



- Det kan i så fall orsaka överhettning, antändning eller explosion.

**Modifiering eller reparation är inte tillåtet.**



- Det kan orsaka brand, elstöt eller personskada.

Kontakta ett auktoriserat servicecenter för reparation (batteribyte osv.).



**Apparaten får inte monteras isär, med undantag för vid kassering.**

- Det kan orsaka brand, elstöt eller personskada.

## **VARNING**

### ► Förhindra olyckor

-  Apparaten ska förvaras utom räckhåll för barn. Låt inga barn använda apparaten.
- Då kan det inträffa en olycka eller personskada genom att avtagbara delar sväljs av misstag.

## **FÖRSIKTIGHET**

### ► Förhindra skada på tänder och tandkött

- Använd inte tandborsten med tandkräm som innehåller mycket slipmedel som t.ex. tandkräm för borttagning av missfärgningar eller för blekning. Tryck inte borsthuvudet hårt mot tänder eller tandkött, och håll heller inte kvar tandborsten på ett och samma ställe en längre stund.
-  Använd inte huvudenhetens eller borsthuvudets plastdel mot tänderna. Låt ingen som inte kan hantera tandborsten själv använda den. Personer med dålig känsel i munnen ska inte använda denna tandborste.
- Då kan det uppstå personskada eller skada på tänder och tandkött.

 Personer med paradontal sjukdom, vars tänder är under behandling eller som oroar sig för symptom i sin mun, ska rådgöra med en tandläkare före användning.

- I annat fall kan det uppstå personskada eller skada på tänder och tandkött.

 Personer som lätt får allergiska symtom så som klåda, rodna eller utslag när de använder silikonborsten ska omedelbart sluta använda den och rådgör med en läkare.

- Om inte detta görs kan symtomen förvärras.

### ► Denna produkt

Använd aldrig tandborsten för något annat ändamål än att borsta tänderna.



- Om du gör det kan det orsaka en olycka eller personskada.

 Dela inte borsthuvudet med din familj eller andra personer.



- Det kan leda till infektioner eller inflammationer.

 Placera inga metallföremål som t.ex. ett mynt eller ett gem ovanpå laddningsstativet.



- Då kan det uppstå brännskada pga. alltför stark värme.

### ► Observera följande försiktighetsåtgärder

 Apparaten får inte tappas eller slås mot andra föremål.



- Detta kan orsaka personskada.

 Linda inte sladden runt adaptorn vid förvaring.



- Då kan strömsladden gå sönder av belastningen och orsaka brand pga. kortslutning.



# FÖRSIKTIGHET



**Se till att inga metallföremål eller skräp fastnar på strömkontakten eller apparatens kontakt.**

- I annat fall kan det resultera i elstöt eller brand pga. kortslutning.



**Koppla bort adaptern från vägguttaget när den inte ska laddas.**

- Om du inte gör detta kan det resultera i elstöt eller brand pga. läckström orsakad av försämrad isolering.



**Koppla bort adapter eller apparatens kontakt genom att hålla i adaptern eller apparatens kontakt, inte i sladden.**

- I annat fall kan det resultera i elstöt eller personskada.



**Personer som använder pacemaker, m.m. bör rådgöra med deras läkare före användning.**

- Om inte detta görs kan det påverka pacemaker, m.m. på grund av elektromagnetiska vågor genererade av laddningsstativet när det är strömförsörjt.

## Hantering av urtaget batteri vid kassering



# FARA

- Det laddningsbara batteriet är endast till för användning i denna apparat. Använd inte batteriet med andra produkter.
  - Ladda inte batteriet när det har tagits bort från produkten.
  - Kasta inte i eld eller applicera värme.
  - Slå inte på, ta isär, modifiera eller gör hål i batteriet.
  - Låt inte batteriets positiva och negativa poler komma i kontakt med varandra genom något metallföremål.
  - Bär inte eller förvara inte batteriet tillsammans med metallsmücken, såsom halsband och hårnålar.
  - Använd inte eller lämna inte batteriet där det utsätts för höga temperaturer, som t.ex. i direkt solljus eller nära andra värmekällor.
  - Ta aldrig av höljet på batteriet.
- Det kan i så fall orsaka överhettning, antändning eller explosion.



# VARNING

**Efter att du tagit bort batteriet, förvara det inte inom räckhåll för barn och spädbarn.**



- Batteriet orsakar skador på kroppen om du råkar svälja det.

Om detta inträffar, kontakta läkare omedelbart.



## **VARNING**

**Om batterivätska läcker ut och kommer i kontakt med ögonen, gnid inte ögonen och skölj ordentligt med rent vatten, så som kranvatten.**



- I annat fall kan det resultera i ögonskada.  
Kontakta läkare omedelbart.



## **FÖRSIKTIGHET**

**Om batterivätska läcker ut och kommer i kontakt med hud eller kläder, skölj med rent vatten, så som kranvatten.**



- I annat fall kan det orsaka inflammation.

# Beskrivning av delarna

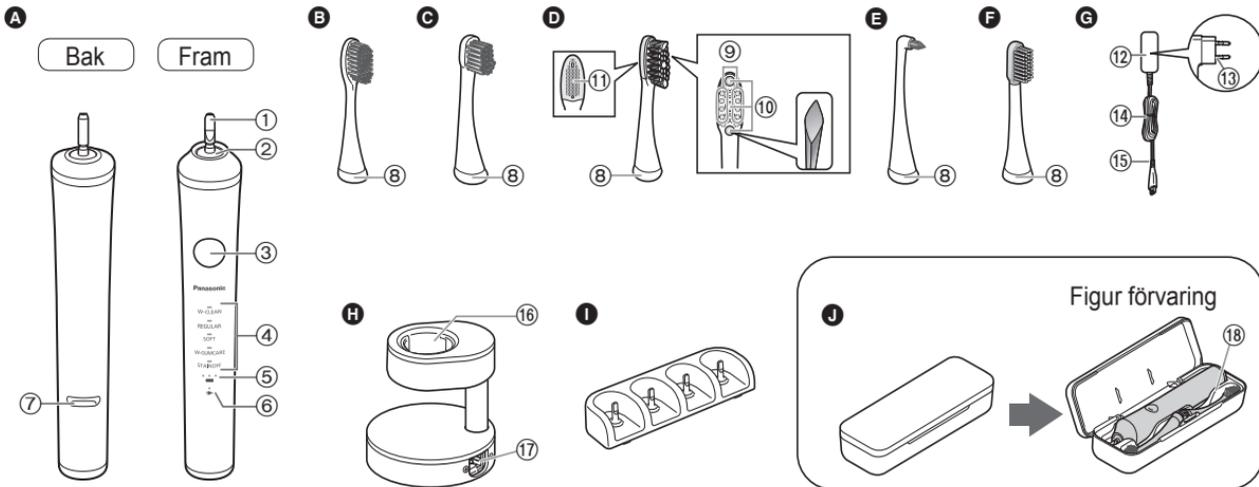

## A Huvudenheten

- ① Tandborstskaft
- ② Vattentät gummipackning
- ③ Strömbrytare  
(ström på/av/lägesval)
- ④ Lägesindikator
- ⑤ Batterinivålampa (  )
- ⑥ Laddningslampa (  )

- ⑦ Laddningsringens spärr  
(Sätt i huvudenheten i laddningsstativet upp till detta läge vid laddning.)
- B Extra fin borste**  
⑧ Identifieringsring
- C Kompakt multi-fit borste**
- D Anti-missfärgningsborste**  
⑨ Extra fina sidaborsthår  
⑩ Högdensitetsborsthår  
⑪ Tungrengörare

- E Spetsig borste**
- F Silikonborste**
- G AC-adapter (RE7-87)**  
(Strömkontaktens utformning varierar beroende på land.)  
⑫ Adapter  
⑬ Strömkontakt  
⑭ Strömsladd  
⑮ Apparatens kontakt

- H Laddningsstativ (RC8-3)**  
⑯ Laddningsring  
⑰ Stativuttag
- Tillbehör
- I Borststativ**
- J Förvaringsetui**  
⑱ Inre ram

Figur förvaring

### Om ovandelen trillat av

1. Rikta in ovandelens monteringssektion med nederdelen (2 platser) enligt bilden.
2. Tryck ovandelen i den riktning som anges av pilarna. Var försiktig så att du inte klämmer dina fingrar.

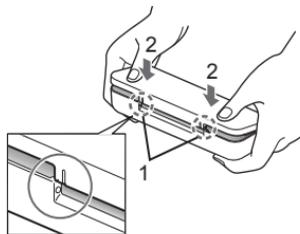

### Innan du borstar tänderna

#### ► Denna produkt

Sonic Vibration Eltandborste är en elektrisk tandborste med ljudvibrationer\* på ca 31 000 horisontella och 12 000 vertikala borstslag/minut.

\* Ljudvibrationer i akustiskt vågfält

#### ► Blödning av tandkött

När du först börjar använda tandborsten kan det hända att tandköttet börjar blöda lätt även om ditt tandkött är friskt. Detta beror på att ditt tandkött stimuleras av tandborsten för första gången. Blödningarna bör upphöra efter en till två veckor. Om blödning fortsätter efter mer än två veckor kan det vara en indikering på något onormalt med ditt tandkött så som periodontit. I detta fall, sluta använda tandborsten och rådgör med din tandläkare.

### Egenskaper

#### ► Angående mjukstartfunktionen

För att bli van med den höga vibrationshastigheten, kommer tandborsten gradvis att nå vald hastighet och vibration ca 2 sekunder efter att den sätts i funktion.

#### ► Om 30-sekunderstimern för meddelande av borstningstid

Tandborsten kommer att stanna en gång med 30 sekunders mellanrum för att indikera borstningstiden. Den stannar två gånger med 2 minuters mellanrum och startar sedan igen.

- Denna funktion är inte tillgänglig i lägena W-GUMCARE (W-VÅRD AV TANDKÖTT) och STAINOFF (FLÄCKBORTTAGNING).

#### ► Om snabbladdning

Även om laddningen tar slut, en laddning på 2 minuter ger ca 2 minuters användning.

- Användningstid kan variera beroende på omgivningstemperatur och användarvillkor.

#### ► Om läge förvaringsfunktion

Läget som användes senast sparas.

- Tandborsten används i det läge som användes senast när strömbrytaren slås på.

## Laddning av tandborsten

### Förberedelser

Placera laddningsstativet på en horisontal och fast plats.

### 1 Sätt in apparatens kontakt ordentligt i stativuttaget.

- Passa in ⊕ ⊖ symbolen som visas.



### 2 Med huvudenheten vänd framåt, sätt den rakt ner i laddningsringen.

- Laddningsringens spår (a) vidrör laddningsringen och huvudenheten kommer att stanna i upprätt läge.

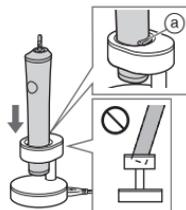

### ► Om ungefärlig återstående laddning och laddningstid

- När du slår av huvudenheten medan batterinivån är låg kommer enheten att pipa.

| Hög batterinivå |  | Låg batterinivå |  |
|-----------------|--|-----------------|--|
|                 |  |                 |  |

(●:Lyser/★:Blinkar/○:Släcks)

### 3 Anslut adaptern till vägguttaget.

- Laddningen är fullbordad efter ca 1 timme. (Laddningstiden kan variera beroende på laddningskapacitet.)

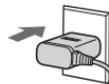

### ► Visa under laddning

| Under pågående laddning (Låg batterinivå) | Under pågående laddning | När laddningen är klar | 5 sekunder efter att laddning är klar |
|---|-------------------------|------------------------|---------------------------------------|
|   |                         |                        |                                       |
|   |                         |                        |                                       |

(●:Lyser/★:Blinkar/○:Släcks)

### ► Hur man kontrollerar om laddningen är fullbordad

Borttagning och isättning av huvudenheten efter laddning kommer att orsaka att laddningslampan (⇒) lyser och sedan släcks sedan efter 5 sekunder.

#### 4 Koppla ur adaptern från vägguttaget.

(för säkerhet och för att minska strömförbrukningen)

- Laddning av batteriet längre än 1 timme kommer inte att skada huvudenheten.

#### ► Batteriets driftstid på en full laddning

| Läge  | Batteriets driftstid |
|---|----------------------|
| W-CLEAN<br>(W-RENGÖRING)<br>W-GUMCARE (W-VÅRD<br>AV TANDKÖTT)     | Ca 45 minuter        |
| REGULAR (NORMAL)<br>SOFT (MJUK)<br>STAINOFF<br>(FLÄCKBORTTAGNING) | Ca 90 minuter        |

(Användningstid kan variera beroende på omgivningstemperatur och användarvillkor.)

#### OBS!

- Om laddningslampan (⇒) blinkar snabbt (två gånger per sekund) kan det bero på laddningsfel eller på grund av att huvudenheten inte är ordentligt monterad på laddningsstativet. Kontrollerad rekommenderad temperatur och montera huvudenheten på laddningsstativet ordentligt.
- Rekommenderad omgivande temperatur för laddning är 5 °C – 35 °C. Det kan hända att batteriet inte laddas korrekt eller inte alls i extremt låg eller hög temperatur.
- Laddningstiden kan variera när den används första gången eller när den inte har använts under längre tid än 6 månader. Vidare, laddningslampan (⇒) kanske inte tänds under flera minuter efter det att laddning påbörjats men kommer att tändas om laddning fortsätter.

## Grundanvändning

### Förberedelser

Välj lämplig borste för önskad användning.  
(Se sidan 170.)

### 1 Fäst borsthuvudet på huvudenheten.

- Passa in framsidan på huvudenheten med framsidan på borsthuvudet.

1. Se till att riktningen är korrekt.

- Fäst inte borsthuvudet genom att vrida det på plats. Det kan skada borsthuvudet och huvudenheten.

- Tandborstskäftet rör sig när det utsätts för en kraft. Detta krävs för dess funktion och är inget fel.

2. Applicera en liten mängd tandkräm.

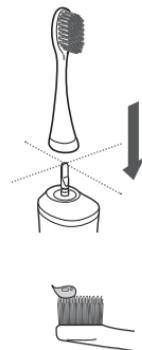

Det finns ett litet utrymme mellan borsthuvudet och huvudenheten (några mm) men detta är inget fel.

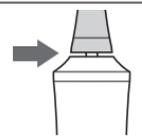

## 2 För att undvika att tandkräm skvätter, placera borsthuvudet i munnen och tryck på strömbrytaren för att slå på huvudenheten.

### ► Välj önskat läge

- Apparaten startar i föregående använt läge när strömmen slås på.
- Tryck in brytaren inom 5 sekunder för att ändra läge. (Blå lägesindikator tänds för att indikera valt läge.)

För att ändra läge, tryck in strömbrytaren inom 5 sekunder.

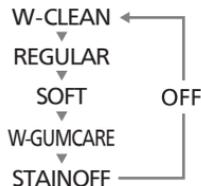

## 3 Tryck lätt och flytta tandborsten mot dina tänder.

### ► Exempel på borstningssekvens

Dela in din mun i 4 områden (övre och nedre, vänster och höger) och borsta ett område i ordningen "① framkanten på tänderna", "② bitytan på tänderna" och "③ baksidan på tänderna" under 30 sekunder.

Upprepa samma förfarande på de andra 3 områdena.

- Genom att borsta varje av ovan 4 områden under 30 sekunder (ca 2 minuter) kan du borsta dina tänder utan att missa någon plats i din mun.
- Se sida 166 om "30-sekunderstimern för meddelande av borstningstid".

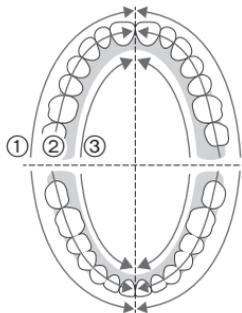

## 4 Stäng av huvudenheten innan du tar ut den ur munnen för att förhindra att saliv skvätter.

- Tryck in brytaren efter minst 5 sekunders användning i ett läge för att slå av tandborsten. Om du trycker in brytaren innan 5 sekunders drift har förlutit ändras läget. (Se denna sida.)

### OBS!

- Se till att huvudenheten inte kommer i kontakt med hårprodukter, handkrämer, m.m. Det kan skada utsidan.
- Apparaten kanske inte fungerar under en omgivande temperatur på cirka 5 °C eller lägre.
- Använd läget REGULAR (NORMAL) om borstningen känns för stark i läget W-CLEAN (W-RENGÖRING) och använd läget SOFT (MJUK) om den känns för stark i läget REGULAR (NORMAL).
- Vissa personer kan komma att känna en kittlande eller stickande känsla när de använder denna apparat första gången, vilket orsakas av ljudvibrationer. Denna känsla försvinner efter några gångers användning av tandborsten.
- Om du trycker på borsthuvudet för hård kan ljudet ändras men det är inget onormalt.

## Tips för användning

Genom att ändra riktning och sätt för vilket du borstar dina tänder med hänsyn till ditt mål och område du borstar.

### Vård av tandköttficka

Rekommenderat läge: **REGULAR (NORMAL)**



#### Extra fin borste

När du vill borsta huvudsakligen tandköttfickan eller mellan tänder och tandkött.

- Du kan även borsta tändernas framsida och bitya.

### Borttagning av plack

Rekommenderat läge: **W-CLEAN (W-RENGÖRING)**



#### Kompakt multi-fit borste

När du vill rengöra framsidan och bitytan på dina tänder.

- Du kan inte borsta tandköttfickan.

## Anti-missfärgning

Rekommenderat läge: **STAINOFF (FLÄCKBORTTAGNING)**



#### Anti-missfärgningsborste

När du vill uppnå anti-missfärgning vid normal borstning.  
(Detta betyder inte att alla missfärgningar kan tas bort.)

- Intensiteten på vibrationen i läget STAINOFF (FLÄCKBORTTAGNING) minskar ungefär varje 30 sekunder och ökar sedan gradvis.

### Hur man applicerar/flyttar tandborsten

Placera borstens borsthår försiktigt mot dina tänder och rör tandborsten långsamt.

#### Framsida och bitya på tänderna

- Applicera borsthuvudet med 90° vinkel.



#### Tandköttficka och gränsen mellan tänder och tandkött

- Använd extra fin borste.
- Placera borsthuvudet med 45° vinkel.
- Applicera borsthåren lätt mot tandköttfickan och flytta tandborsten långsamt.



## För baksidan av framtänderna eller sneda tänder

- Placera borsten vertikalt.
- Flytta tandborsten så att den passar med vinkeln på tänderna.



## Vård av tandkött

Rekommenderat läge: W-GUMCARE  
(W-VÅRD AV TANDKÖTT)



### Silikonborste

- När du vill rengöra tandkötet.
- Använd inte tandkräm.

## Hur man applicerar/flyttar tandborsten

Använd tandborsten så att spetsen på silikonborstens borsthår lätt nuddar ditt tandkött. Flytta borsten fram och bak försiktigt längs med hela tandkötet.

## Tandkött

- Använd så nära rät vinkel som möjligt.
- Använd försiktigt på angelägna punkter. (Använd i cirka 10 till 20 sekunder på varje område.)
- Rekommenderad användning är en gång per dag i cirka 2 minuter.

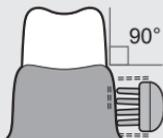

## OBS!

- Var försiktig när du använder borsthuvudet. Om man dra i eller biter kraftfullt på den kan den gå sönder.
- Applicera inte borsten på dina tänder. (Detta kan orsaka att silikonborsten försämras.)

## Tungvård

Rekommenderat läge: SOFT (MJUK)



Tungrengörare

### Anti-missfärgningsborste (bak)

När du vill rengöra tungan.

## Hur man applicerar/flyttar tandborsten

Håll tungrengöraren så att den nått och jämnt rör vid tungan, och rör den framåt med en smula kraft från det område som blir smutsigt.

## Tunga

- Upprepa detta åtskilliga gånger.
- Stick ut tungan framåt och använd tandborsten samtidigt som du andas ut för att förebygga framkallning av kräkning.

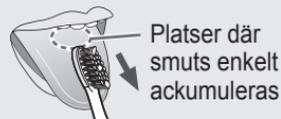

Platser där smuts enkelt ackumuleras

## Obs

- Du kan skada din tunga om du trycker för hårt med tungrengöraren mot din tunga.

## Punktborstning

Rekommenderat läge: W-CLEAN (W-RENGÖRING)



### Spetsig borste

För gapet mellan tänder, baksidan av tänder eller ojämna tänder.

## Hur man applicerar/flyttar tandborsten

Applicera borsten borsthår lätt mot dina tänder.

### Mellanrum mellan tänder

- Placera borsten i mellanrummet mellan tänderna eller på områden som är svåra att borsta.
- Flytta tandborsten långsamt längs med tandkötet.

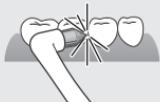

### Baksidan av bakre kindtänderna

- Applicera borsten på baksidan av bakre kindtänderna noga då de är svåra att nå.



### Ojämna tänder



### Tandställning

- Applicera borsten i mellanrummet mellan tandställningen och tänderna.

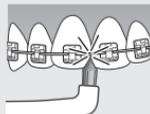

## Efter användning

Efter att tandborsten har använts, rengör tandborsten för att behålla apparaten ren.

- Använd ett neutralt diskmedel när tandborsten rengörs med rengöringsmedel.
- Använd inte thinner, bensin, alkohol, m.m. för att rengöra apparaten.  
Det kan orsaka funktionsfel, sprickor eller missfärgning av delarna.

### Ta bort borsthuvudet.

Ta bort borsthuvudet rakt från tandborstskäftet.

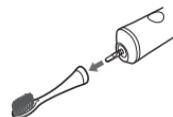

## Rengöring av borsthuvudet

### Tvätta borsthuvudet under rinnande vatten.

Tvätta bort smuts på insidan och undersidan på borsthuvudet noggrant.

- Dra inte kraftfullt i borsthåren eller böj ut dem överdrivet.
- Rengör inte tungrengöraren alltför intensivt med spetsiga föremål eller med naglarna.
- Tvätta inte i vatten som är varmare än 80 °C.  
Det kan skada borsthuvudet.



## Rengöring av huvudenheten

### Tvätta huvudenheten under rinnande vatten.

- Skada inte eller gnid inte den vattentäta gummipackningen (A) med hårda material.

Lämna inte huvudenheten under vatten. Vatten kan tränga in.

- Tvätta inte i varmare vatten än 40 °C. Det kan skada huvudenheten.



## Rengöring av AC-adaptorn och laddningsstativet

### Ta bort smuts med en torr trasa.

- Tvätta inte med vatten.

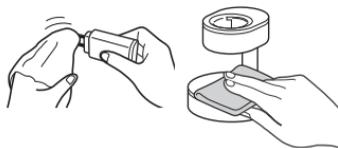

## Rengöring av borststativ

### Tvätta och torka av vatten.



## Rengöring av förvaringsetui

### 1. Ta bort den inre ramen.

- ① Håll i höger ände på förvaringsetuiet.
- ② Med höger ände på den inre ramen vänd uppåt, dra upp den inre ramen.

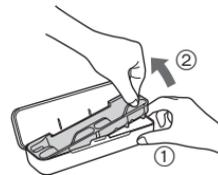

### 2. Tvätta med vatten och torka av vattnet.



### ► Efter rengöring

Torka av vatten från borsthuvudet och huvudenheten före förvaring.

- Ladda inte när den fortfarande är våt. Detta kan orsaka nedsmutsning.

### ► Borttagning av identifieringsringen

Fäst genom att passa in inbuktningen (a) på borsthuvudet mot den uppskjutande delen (b) på insidan av identifieringsringen.

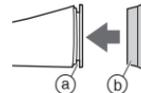

- Dra inte i identifieringsringen med våld. Det kan skada maskinen.
- Att använda tandborsten utan identifieringsring har ingen påverkan på dess prestanda.

## Byta borsthuvud (säljs separat)

- Borstar är förbrukningsvara.
- Byt ut borsthuvudet mot ett nytt ungefär var tredje månad av hygieniska skäl, även om dess form är oförändrad. Även inom 3 månader, byt borsthuvudet om borsthåren är nötta.
- Färgade identifieringsringar medföljer separat sålda borstar. Alternativa borsthuvuden kommer med en identifieringsring så att flera personer kan ha huvudenheten gemensamt.

| Artikelnummer | Utbytesborste för EW-DP52 |   |
|---------------|---------------------------|---|
| EW0917        | Extra fin borste          |  |
| WEW0915       | Kompakt multi-fit borste  |  |
| WEW0929       | Anti-missfärgningsborste  |  |
| EW0940        | Spetsig borste            |  |

### ► Silikonborste



Silikonborstar behandlas som servicedelar. Om du vill byta ut silikonborsten, vänligen kontakta en auktoriserad serviceverkstad.

## Vanliga frågor och svar

|                  | Fråga  | Svar   |
|------------------|--|--|
| Under användning | Varför pausar borsten en gång, eller intensiteten på vibreringen minskar i intervaller om 30 sekunder? | Tandborsten kommer att meddela dig om förfluten borsttid var 30:e sekund. (Se sida 166 om "30-sekunderstimern för meddelande av borstningstid".) (Se sidan 170 om "läge STAINOFF (FLÄCKBORTTAGNING)".) |
| Batteri          | Kommer batteriet försämras om det inte används under en längre tid?                                    | Batteriet kommer att försämras om det inte används under 6 månader eller mer så se till att utför en full uppladdning åtminstone var 6:e månad.  |
|                  | Kan jag ladda apparaten efter varje användning?  | Batteriet som används är ett litiumjonbatteri, så laddning efter varje användning kommer inte att påverka batteriets livslängd.  |

|                         | Problem   | Möjlig orsak   | Åtgärd   |
|-------------------------|---|--|--|
| Under pågående laddning | Laddningslampan (➡) lyser inte när laddningen startar.      | <ul style="list-style-type: none"> <li>▶ Du har just köpt tandborsten eller inte använt den på länge.</li> <li>▶ Huvudenheten är inte ordentligt monterad på laddningsstativet.</li> </ul> | <ul style="list-style-type: none"> <li>▶ Laddningslampan (➡) kanske inte tänds under flera minuter efter det att laddning påbörjas men kommer att tändas om du fortsätter att ladda den. Om laddningslampan (➡) inte tänds efter en stund, rådgör med en auktoriserad serviceverkstad för reparation.</li> <li>▶ Sätt i huvudenheten i laddningsringen och kontrollera att laddningslampan (➡) lyser. (Se sidan 167.)</li> </ul> |
|                         | Laddningslampan (➡) blinkar snabbt. (Två gånger per sekund) | <ul style="list-style-type: none"> <li>▶ Temperaturen är för låg eller för hög vid laddning.</li> </ul>  | <ul style="list-style-type: none"> <li>▶ Ladda tandborsten inom det rekommenderade laddningstemperaturintervallet på 5 °C till 35 °C. Om laddningslampan (➡) blinkar även efter laddning inom rekommenderat temperaturområde, kontakta en auktoriserad serviceverkstad för reparation.</li> </ul>  |



## Batterilivstid

Cirka tre år. Batteriet kan ha nått slutet av sin livslängd om användningstiden minskar drastiskt, även efter fulladdning. (Batteriets användbara livstid kan variera beroende på användnings- eller förvaringsförhållanden.)

## Ta ur det inbyggda laddbara batteriet

**Ta ur det inbyggda laddningsbara batteriet innan du kastar tandborsten.**

Batteriet måste kasseras på ett säkert sätt.

Lämna in batteriet på en återvinningsstation för batterier om en sådan finns.

Denna bild är endast avsedd för kassering av tandborsten, inte för reparation. Om du själv plockar isär tandborsten kommer den inte längre att vara vattentät, vilket kan orsaka funktionsfel.

- Tryck på strömbrytaren för att slå på strömmen och låt sedan strömmen vara på till dess att batteriet är helt laddat.

- Följ förfarandet nedan och använd en skruvmejsel för att ta isär apparaten. Genomför steg ① till ④, lyft batteriet och avlägsna det.
- Var försiktig så att inte plus- och minuspolerna på borttagna batterier kortsluts och isolera polerna genom att sätta tejp på dem.

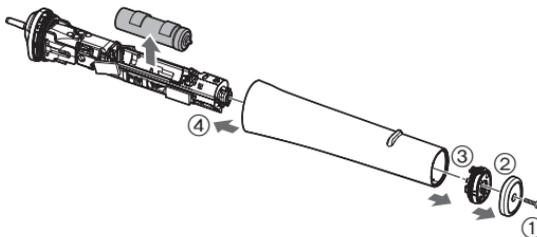

### Miljöskydd och återvinningsbara material

Denna tandborste innehåller ett litiumjonbatteri.

Var noga med att avyttra batteriet på en för ändamålet avsedd plats, om sådan finns i landet där du bor.

## Specifikationer

|                            |  |
|----------------------------|--|
| Strömförsörjning           | Se namnbrickan på produkten (automatisk spänningskonvertering) |
| Laddningstid               | Cirka 1 timme (Rumstemperatur: 5 °C – 35 °C)                   |
| Batteri                    | 1 litiumjonbatteri (3,6 V; 520 mAh)                            |
| Luftburet akustiskt buller | 59 (dB (A) re 1 pW)  |

Denna produkt är endast avsedd för användning i hemmet.

## Avfallshantering av produkter och batterier Endast för Europeiska Unionen och länder med återvinnningssystem



Dessa symboler på produkter, förpackningar och/ eller medföljande dokument betyder att förbrukade elektriska och elektroniska produkter och batterier inte får blandas med vanliga hushållssopor.

För att gamla produkter och använda batterier ska hanteras och återvinnas på rätt sätt ska dom lämnas till passande uppsamlingsställe i enlighet med nationella bestämmelser.

Genom att sortera korrekt hjälper du till att spara värdefulla resurser och förhindrar eventuella negativa effekter på människors hälsa och på miljön.

För mer information om insamling och återvinning kontakta din kommun.

Olämplig avfallshantering kan beläggas med böter i enlighet med nationella bestämmelser.

### Notering till batterisymbolen (nedanför)

Denna symbol kan användas i kombination med en kemisk symbol. I detta fall uppfyller den de krav som ställs i direktivet för den aktuella kemikalien.



### Indhold

---

|   |            |  |            |
|---|------------|--|------------|
| <b>Sikkerhedsforanstaltninger .....</b> | <b>182</b> | <b>Udskiftning af børstehoved<br/>(sælges separat) .....</b> | <b>196</b> |
| Identifikation af dele .....            | 187        | OSS .....  | 196        |
| Før rengøring af dine tænder .....      | 188        | Fejlfinding .....  | 197        |
| Funktioner .....                        | 188        | Batteri-levetid .....  | 199        |
| Opladning af tandbørsten .....          | 189        | Udtagelse af det indbyggede<br>genopladelige batteri .....   | 199        |
| Grundlæggende brug .....                | 190        | Specifikationer .....  | 200        |
| Råd om brug .....                       | 192        |  |            |
| Efter brug .....                        | 194        |  |            |

Tak fordi du valgte dette Panasonic-produkt.

Læs venligst alle instruktioner inden brug, og opbevar denne brugsanvisning på et sikkert sted.

## Advarsel

- Vær sikker på at apparatet er slukket og tag strømstikket ud af stikkontakten inden udførelse af alle former for vedligeholdelse. Unladelse heraf kan medføre elektrisk stød.
- Vask ikke AC-adaptoren og opladeenheden. Dette kan medføre elektrisk stød.
- Elledningen kan ikke udskiftes. Hvis ledningen er beskadiget, skal AC-adaptoren kasseres.
- Tandbørster kan bruges af børn og personer med reducerede fysiske, sensoriske eller mentale evner eller manglende erfaring og viden, hvis de har fået vejledning eller instruktioner i, hvordan de skal bruge apparatet på en sikker måde og forstår de farer, der kan opstå.
- Rengøring og brugervedligeholdelse må ikke foretages af børn uden opsyn.
- Børn må ikke lege med apparatet.

- Brug ikke andet end den medfølgende AC-adaptor og opladeenhed til noget formål.  
Desuden må AC-adaptoren og opladeenheden ikke anvendes til andre produkter. (Se side 187.)
- Det følgende symbol angiver, at der kræves en specifik aftagelig strømforsyning for at slutte det elektriske apparat til el-nettet. Strømforsyningens og opladeenhedens typereferencer er markerede i nærheden af symbolet.



## Sikkerhedsforanstaltninger

For at reducere risikoen for personskade, tab af menneskeliv, elektrisk stød, brand og tingsskade skal følgende sikkerhedsforanstaltninger altid overholdes.

### Symbolforklaring

Følgende symboler anvendes til at klassificere og beskrive fareniveauet samt graden af person- eller tingsskade, der kan forekomme, hvis betegnelsen tilsidesættes, og der forekommer forkert anvendelse.

|   |   |
|---|---|
|  <b>FARE</b>      | Angiver en potentiel fare, der vil resultere i alvorlig tilskadekomst eller dødsfald. |
|  <b>ADVARSEL</b>  | Angiver en potentiel fare, der kan resultere i alvorlig tilskadekomst eller dødsfald. |
|  <b>FORSIGTIG</b> | Angiver en fare, der kan resultere i mindre tilskadekomst eller tingskade.            |

Følgende symboler anvendes til at klassificere og beskrive typen af anvisninger, der skal overholdes.



Dette symbol bruges til at advare brugere om en bestemt anvendelsesmetode, der ikke må udføres.



Dette symbol bruges til at advare brugere om en bestemt fremgangsmåde, der skal overholdes for at bruge apparatet på sikker vis.



## ADVARSEL

### ► Strømforsyning



**Adaptoren må aldrig sættes i stikkontakten eller tages ud med våde hænder.**

- Dette kan resultere i elektrisk stød eller personskade.

**AC-adaptoren og opladeenheden må ikke nedsænkes i vand eller vaskes med vand.**

**Anbring ikke AC-adaptoren eller opladeenheden over eller i nærheden af en vask eller et badekar, der er fyldt med vand.**

**Brug ikke produktet, hvis AC-adaptoren er beskadiget, eller hvis stikkontakten sidder løs.**



**Undlad at beskadige ledningen eller strømstikket.**

• **Undlad at ødelægge, modificere, bøje eller trække i ledningen eller strømstikket. Undgå også at stille tunge genstande på ledningen. Ledningen må heller ikke snoes eller komme i klemme.**

- Dette kan resultere i elektrisk stød eller brand som følge af kortslutning.



# ADVARSEL

Produktet må ikke anvendes på nogen måde der overstiger den angivne kapacitet for stikkontakten eller ledningsnettet.



- Hvis den angivne kapacitet overskrides ved, at der tilsluttes for mange strømstik til én stikkontakt, kan det forårsage brand som følge af overophedning.

Sørg altid for, at apparatet anvendes med en elektrisk strømkilde, der passer til den normerede spænding, som er angivet på AC-adaptoren.



Sæt adaptoren og stikket til apparatet helt i.

- Undladelse heraf kan resultere i brand eller elektrisk stød.

Tag altid adaptoren ud af stikkontakten, når AC-adaptoren og opladeenheden rengøres.



- Undladelse heraf kan medføre elektrisk stød eller personskade.

Rengør strømstikket og stikket til apparatet regelmæssigt for at forhindre støvansamling.



- Undladelse heraf kan resultere i brand som følge af isoleringsfejl forårsaget af fugt.

Afbryd adaptoren, og tør den af med en tør klud.

## ► I tilfælde af en uregelmæssighed eller fejl

Afbryd omgående enhver anvendelse og tag adaptoren fra, hvis der forekommer en uregelmæssighed eller fejl.

- Undladelse heraf kan resultere i brand, elektrisk stød eller personskade.

<Tilfælde af uregelmæssighed eller fejl>



• Hovedkomponenten, opladeenheden, adaptoren eller ledningen er deform eller unormalt varm.

• Hovedkomponenten, opladeenheden, adaptoren eller ledningen lugter brændt.

• Der forekommer en unormal lyd ved anvendelse eller opladning af hovedkomponenten, opladeenheden, adaptoren eller ledningen.

- Anmod omgående om eftersyn eller reparation hos et autoriseret servicecenter.

## ► Dette produkt

Dette produkt har et indbygget genopladeligt batteri. Må ikke kastes på ild, udsættes for varme, eller oplades, bruges eller efterlades i omgivelser med høje temperaturer.



- Dette kan det resultere i overophedning, antændelse eller eksplosion.

Produktet må ikke ændres eller repareres.



- Dette kan resultere i brand, elektrisk stød eller personskade.

Kontakt et autoriseret servicecenter for at få foretaget reparationer (udskiftning af batteri, m.m.).

## **ADVARSEL**

Produktet må aldrig skilles ad, på nær ved bortskaftelse.



- Dette kan resultere i brand, elektrisk stød eller personskaft.

### ► Forebyggelse af uheld

Må ikke opbevares inden for rækkevidde af børn eller babyer. Lad ikke børn bruge produktet.



- Dette kan resultere i en ulykke eller personskaft på grund af utilsigtet indtagelse af aftagelige dele.

## **FORSIGTIG**

### ► Forhindring af skader på tænder og gummer

Brug ikke kraftigt slibende tandpasta til tandbørsten, såsom tandpasta til at fjerne aflejringer af tjære eller til blegning.

Pres ikke børstehovedet hårdt imod tænder eller tandkød, og anvend det ikke på samme sted hele tiden.



Anvend ikke hoveddelens plastikdel eller børstehovedet til tænderne.

Lad ikke nogen anvende tandbørsten, hvis de ikke selv kan betjene den.

Folk bør ikke bruge tandbørsten, hvis de er ekstra følsomme i munden.

- Dette kan resultere i personskaft eller skade på tænder og tandkød.

Folk, der kan have tandkødssygdomme, eller som er ved at få behandlet deres tænder eller er bekymrede over symptomerne i munden, bør konsultere en tandlæge før brug.



- Undladelse heraf kan resultere i personskaft eller skade på tænder og tandkød.

Folk, der udvikler allergiske symptomer såsom kløe, rødme eller udslæt, mens de anvender silikonebørsten, bør straks stoppe brugen af den og søge læge.



- Undladelse heraf kan gøre symptomerne værre.

### ► Dette produkt

Må aldrig anvendes til andre formål end rensning af dine tænder.



- Dette kan resultere i en ulykke eller personskaft.

Del ikke dit børstehoved med din familie eller andre personer.



- Gøres dette, kan det resultere i infektion eller betændelse.

Anbring ikke metalgenstande, som f.eks. en mønt eller en papirclips, oven på opladeenheden.



- Dette kan resultere i forbrænding som følge af overdreven høj varme.

### ► Bemærk følgende forholdsregler

Må ikke tabes eller stødes imod andre genstande.



- Gøres dette, kan det resultere i personskaft.

# **FORSIGTIG**

**Elledningen må ikke vikles rundt om adaptoren ved opbevaring.**



- Dette kan forårsage, at ledningstråden afbryder ved belastning, og kan resultere i brand som følge af kortslutning.

**Lad ikke metalgenstande eller affald klæbe sig til strømstikket eller stikket til apparatet.**



- Dette kan resultere i elektrisk stød eller brand som følge af kortslutning.

**Tag adaptoren ud af stikkontakten, når den ikke oplader.**



- Undladelse heraf kan forårsage elektrisk stød eller brand på grund af overgang som følge af isoleringsforringelse.

**Tag adaptoren eller stikket til apparatet fra ved at holde fast i adaptoren eller apparatet frem for i ledningen.**



- Undladelse heraf kan medføre elektrisk stød eller personskade.

**Personer, der bruger pacemakere osv., bør konsultere deres læge før brug.**



- Undladelse heraf kan påvirke pacemakere osv. som følge af de elektromagnetiske bølger, der dannes af opladeenheden, mens den strømforsynes.

**Varetagelse af det udtagne batteri ved bortskaffelse**

# **FARE**

- Det genopladelige batteri må kun benyttes til dette apparat. Brug ikke batteriet til andre produkter.
- Oplad ikke batteriet, efter det er blevet fjernet fra produktet.

- Må ikke brændes eller udsættes for varme.
- Batteriet må ikke udsættes for vold, ej heller adskilles, ændres eller gennemhules med et søm.
- Lad ikke de positive og negative poler på batteriet få kontakt med hinanden ved brug af metalgenstande.
- Bær og opbevar ikke batteriet sammen med metalliske smykker, såsom halskæder og hårnåle.
- Du må ikke bruge eller efterlade batteriet, hvor det kan blive udsat for høje temperaturer, såsom i direkte sollys eller i nærheden af andre varmekilder.
- Fjern aldrig røret.



- Dette kan det resultere i overophedning, antændelse eller eksplosion.

# **ADVARSEL**

**Efter det genopladelige batteri er taget ud, må det ikke opbevares inden for for børn og spædbørns rækkevidde.**



- Batteriet vil skade kroppen, hvis det sluges ved et uheld. Hvis dette sker, skal en læge kontaktes med det samme.



## ADVARSEL

Hvis batteriet lækker væske, og det kommer i kontakt med øjnene, må du ikke gnide dig i øjnene, men skylle omhyggeligt med rent vand som fx vand fra hanen.



- Undladelse heraf kan resultere i øjenskader.  
Kontakt en læge med det samme.



## FORSIGTIG

Hvis batteriet lækker væske, og det kommer i kontakt med huden eller tøj, skal der skylles med rent vand som fx vand fra hanen.



- Undladelse heraf kan resultere i betændelse.

# Identifikation af dele

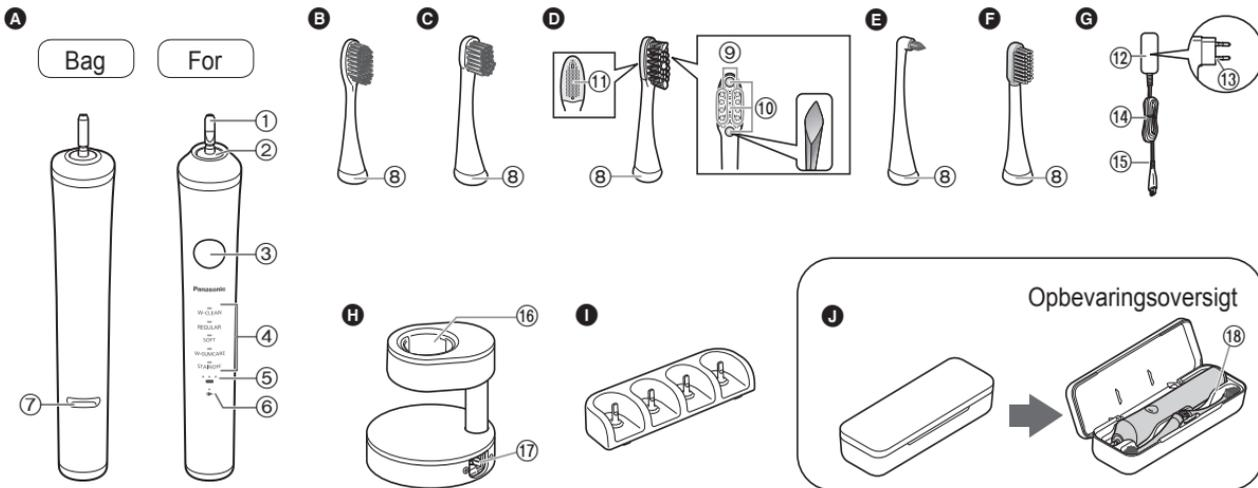

## A Hoveddel

- ① Tandbørsteskaft
- ② Vandtæt gummiforsegling
- ③ Afbryderkontakt  
(sluk/tænd/valg af tilstand)
- ④ Funktionsindikator
- ⑤ Batterikapacitetslampe  
()
- ⑥ Opladestatuslampe ()

- ⑦ Stopper til opladning  
(Isæt hoveddelen i opladeenheden op til denne position under opladning.)

- B Ekstra fin børste**  
⑧ Identifikationsring
- C Kompakt børste til mange formål**

- D Børste til at fjerne belægninger**  
⑨ Ekstra fine sidebørstehår  
⑩ Tætte børstehår  
⑪ Tungereenser

- E Spidsbørste**
- F Silikonebørste**
- G AC-adaptor (RE7-87)  
(Strømtikkets udformning varierer afhængigt af landet).**  
⑫ Adaptor  
⑬ Strømtik  
⑭ Ledning  
⑮ Stik til apparatet

- H Opladeenhed (RC8-3)**  
⑯ Opladning  
⑰ Opladeenhedens stik  
Tilbehør
- I Børstestativ**
- J Opbevaringsboks**  
⑱ Indvendig formkasse

## Opbevaringsoversigt

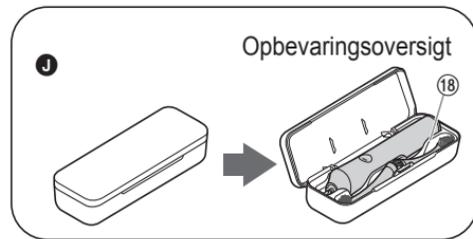

### Hvis overdelen er faldet af

1. Sæt overdelen og underdelens beslag mod hinanden (2 steder) som vist i illustrationen.
2. Tryk overdelen i den retning, der er angivet med pilene, og pas på ikke at klemme fingrene.

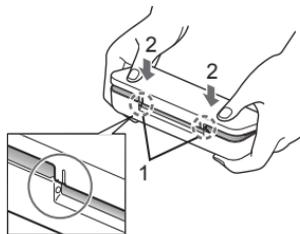

## Før rengøring af dine tænder

### ► Dette produkt

Sonic Vibration Eltandbørste er en el-tandbørste med sonisk vibration\* med cirka 31 000 vandrette og 12 000 lodrette børstebevægelser i minuttet.

\* Sonisk vibration i et akustisk bølgefelt

### ► Blødende tandkød

Når du begynder at bruge tandbørsten kan du opleve at dit tandkød bløder en smule selvom dit tandkød er sundt. Dette skyldes at dit tandkød stimuleres af tandbørsten for første gang. Dit tandkød bør ikke bløde efter en eller to uger. Hvis tandkødet fortsat bløder efter mere end to uger, kan det være tegn på en unormal tilstand ved dit tandkød såsom parodontose. Er dette tilfældet skal du holde op med at bruge tandbørsten og konsultere din tandlæge.

## Funktioner

### ► Om blød opstartsfunktion

For at du kan vænne dig til vibrationernes høje hastighed, vil tandbørsten gradvist nå den valgte hastighed og vibration efter cirka 2 sekunders drift.

### ► Om 30-sekunders-signalet for at indikere børstetiden

Tandbørsten stopper hvert 30. sekund for at angive børstetiden. Den stopper to gange med 2 minutters interval, og starter igen.

- Denne funktion er ikke tilgængelig i tilstanden W-GUMCARE (W-TANDKØDSPLEJE) og tilstanden STAINOFF (BELÆGNINGSFRI).

### ► Om lynopladning

Selv hvis enheden løber tør for strøm, vil opladning i 2 minutter give cirka 2-minutters brug.

- Brugstiden kan variere alt efter omgivende temperaturer og brugsbetingelser.

### ► Om tilstanden lagringsfunktion

Tandbørsten gemmer den sidst anvendte funktion.

- Tandbørsten anvender den sidst anvendte funktion, når der tændes for afbryderkontakten.

# Opladning af tandbørsten

## Forberedelse

Anbring opladeenheden på et vandret og stabilt sted.

### 1 Sæt stikket til apparatet ordentligt i opladeenhedens stik.

- Så det passer med ⊕/⊖ symboler som vist.



### 2 Sæt hoveddelen, der skal være fremadvendt, lige ned i opladeringen.

- Stopperen til opladeringen (a) rører opladeringen og hoveddelen vil stoppe i en opløftet position.

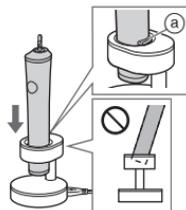

### ► Om den omtrentlige resterende opladning og opladningstid

- Hvis du slukker for hoveddelen, når batterikapaciteten er lav, bipper enheden.

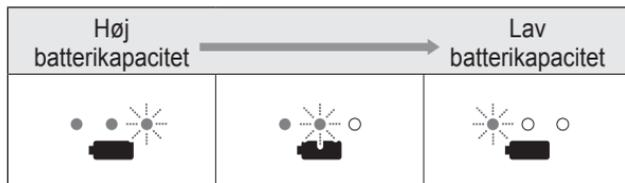

(●:Lyser/★:Blinker/○:Slukker)

### 3 Sæt adaptoren i stikkontakten.

- Opladningen fuldføres på cirka 1 time. (Opladningstiden kan variere alt efter opladningskapacitet.)

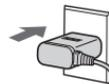

### ► Display under opladning

| Under opladning (Lav batterikapacitet) | Under opladning | Efter gennemført opladning | 5 sekunder efter gennemført opladning |
|--|-----------------|----------------------------|---------------------------------------|
|  |                 |                            |                                       |
|  |                 |                            |                                       |

(●:Lyser/★:Blinker/○:Slukker)

- Sådan kontrollerer du, om opladningen er gennemført  
Hvis hoveddelen fjernes og isættes efter opladning, lyser opladestatuslampen (→) i 5 sekunder, hvorefter den slukker.

### 4 Tag adaptoren ud af stikkontakten.

(af sikkerhedsmæssige årsager og for at reducere energiforbruget)

- Opladning af batteriet i mere end 1 time skader ikke hoveddelen.

## ► Batteriets brugstid ved fuld opladning

| Funktioner   | Batteriets brugstid |
|--|---------------------|
| W-CLEAN<br>(W-BØRSTNING)<br>W-GUMCARE<br>(W-TANDKØDSPLEJE)     | Ca. 45 minutter     |
| REGULAR (NORMAL)<br>SOFT (BLØD)<br>STAINOFF<br>(BELÆGNINGSFRI) | Ca. 90 minutter     |

(Brugstiden kan variere alt efter omgivende temperaturer og brugsbetingelser.)

### Noter

- Hvis opladestatuslampen (⇒) blinker hurtigt (to gange i sekundet), kan det skyldes en opladningsfejl, eller fordi hoveddelen ikke er korrekt sat i opladeenheden. Kontrollér den anbefalede omgivende temperatur og sæt hoveddelen korrekt i opladeenheden.
- Anbefalet omgivende temperatur for opladning er 5 °C – 35 °C. Batteriet oplades muligvis ikke korrekt eller slet ikke under ekstremt lave eller høje temperaturer.
- Opladningstiden kan variere, når produktet bruges for første gang, eller når det ikke har været i brug i mere end 6 måneder. Opladestatuslampen (⇒) lyser muligvis ikke i nogle få minutter efter opladningen starter, men den vil lyse, hvis opladningen fortsætter.

## Grundlæggende brug

**Forberedelse** Vælg den passende børste til det ønskede brug. (Se side 192.)

### 1 Sæt børstehovedet på hoveddelen.

- Sørg for, at hoveddelens front passer med børstehovedets front.
1. Sørg for, at retningen er korrekt.
    - Sæt ikke børstehovedet på ved at vride det på plads. Dette kan ødelægge børstehovedet og hoveddelen.
    - Tandbørsteskaftet bevæger sig, når der anvendes kraft. Dette er nødvendigt for, at den fungerer, og det er ikke en funktionsfejl.

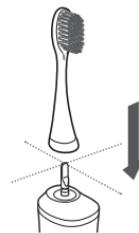

2. Påfør en lille mængde tandpasta.



Der er en lille afstand mellem børstehovedet og hoveddelen (nogle få mm), men dette er ikke en fejl.

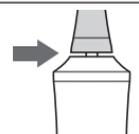

## 2 Put børstehovedet ind i munden, og tryk på afbryderkontakten for at tænde for hoveddelen, for at undgå at tandpastaen sprøjter.

### ► Vælg den ønskede funktion

- Enheden starter i den tidligere anvendte funktion, når der tændes for strømmen.
- Tryk på afbryderkontakten inden for 5 sekunder for at skifte funktion.  
(Den blå funktionsindikator lyser for at angive den valgte funktion.)

Tryk på afbryderkontakten inden for 5 sekunder for at skifte funktionen.



## 3 Påfør et let tryk, og bevæg tandbørsten mod dine tænder.

### ► Eksempel på børsterækkefølge

Opdel dit tandsæt i fire dele (øvre og nedre, venstre og højre), og børst hver del i rækkefølgen

- ① tændernes yderside”,
- ② tyggefladerne”, og
- ③ tændernes inderside” og brug 30 sekunder på hver del.

Gentag denne samme procedure i de andre 3 områder.

- Ved at børste de 4 områder ovenfor i 30 sekunder hver (cirka 2 minutter), kan du børste dine tænder uden at misse eventuelle områder i munden.

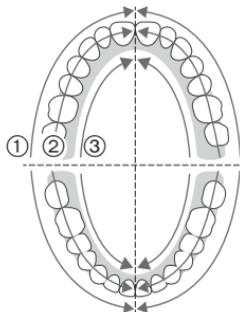

- Se side 188 om “30-sekunders signalet for at indikere børstetiden.”

## 4 Sluk for hoveddelen, inden den tages ud af munden, for at undgå at spyttet sprøjter.

- Tryk på afbryderkontakten efter mindst 5 sekunder brug i en funktion for at slukke for tandbørsten. Hvis du trykker på afbryderkontakten, før der er gået 5 sekunder, skifter tandbørsten funktion. (Se denne side.)

### Noter

- Lad ikke hoveddelen komme i kontakt med hårprodukter, håndcreme osv. Dette kan føre til beskadigelse af ydre dele.
- Apparatet fungerer muligvis ikke i omgivende temperaturer på ca. 5 °C eller lavere.
- Brug funktionen REGULAR (NORMAL), hvis børstningen føles for kraftig i funktionen W-CLEAN (W-BØRSTNING), og brug funktionen SOFT (BLØD), hvis den føles for kraftig i funktionen REGULAR (NORMAL).
- De første gange apparatet anvendes kan nogle personer opleve en kildende eller snurrende fornemmelse fra de soniske vibrationer. Denne fornemmelse bør aftage når du har anvendt tandbørsten i nogle måneder.
- Hvis du trykker børstehovedet for kraftigt, kan lyden skifte, men dette er ikke unormalt.

## Råd om brug

Skift retning og måde, hvorpå du børster tænder i overensstemmelse med dit mål og området, du børster.

### Pleje af tandkødsломme

Anbefalet funktion: REGULAR (NORMAL)



#### Ekstra fin børste

Når du ønsker at hovedsageligt børste tandkødslomer eller området mellem tænder og tandkød.

- Du kan også børste tændernes forside og tyggefladen.

### Fjernelse af belægning på tænderne

Anbefalet funktion: W-CLEAN (W-BØRSTNING)



#### Kompakt børste til mange formål

Når du ønsker at gøre din tænders forside og tyggeflade rene.

- Du kan ikke børste tandkødslommen.

## Fjernelse af belægninger

Anbefalet funktion: STAINOFF (BELÆGNINGSFRI)



#### Børste til at fjerne belægninger

Når du ønsker at fjerne belægninger under normal børstning.

(Dette betyder ikke, at alle belægninger kan fjernes.)

- Vibrationsintensiteten i funktionen STAINOFF (BELÆGNINGSFRI) reduceres ca. hvert 30. sekund, og øges derefter gradvist.

### Sådan anvendes/bevæges tandbørsten

Sæt børstehovedet blødt mod dine tænder, og bevæg langsomt tandbørsten.

#### Tandens forside og tyggeflade

- Anbring børstehovedet i en vinkel på 90°.



#### Tandkødsломme og grænsen mellem tænder og tandkød

- Brug den ekstra fine børste.
- Anbring børstehovedet i en vinkel på 45°.
- Påfør børstehårene med et let tryk mod tandkødslommen, og bevæg langsomt tandbørsten.



## For bagsiden af de forreste tænder eller skævtsiddende tænder

- Sæt børsten lodret.
- Bevæg tandbørsten for at den passer til tændernes vinkel.



## Tandkødspleje

Anbefalet funktion: W-GUMCARE (W-TANDKØDSPLEJE)



### Silikonebørste

- Når du ønsker at børste tandkødet.
- Brug ikke tandpasta.

## Sådan anvendes/bevæges tandbørsten

Brug tandbørsten, således at spidserne af silikonebørstens børstehår rører let ved tandkødet. Bevæg forsigtigt børsten frem og tilbage på tværs af hele tandkødet.

## Tandkød

- Hold tandbørsten så vinkelret som muligt.
- Børst forsigtigt på de ønskede områder. (Børst ca. 10 til 20 sekunder i hvert område.)
- Anbefalet brug er én gang om dagen i ca. 2 minutter.



## Noter

- Vær forsigtig ved brug af børstehovedet. Det kan blive ødelagt, hvis du trækker kraftigt i det eller bider i det.
- Brug ikke børsten til tænderne. (Dette kan skade silikonebørsten.)

## Tungepleje

Anbefalet funktion: SOFT (BLØD)



Tungerenser

**Børste til at fjerne belægninger (bagside)**  
Når du ønsker at børste tungen.

## Sådan anvendes/bevæges tandbørsten

Hold tungerenseren, så den næsten ikke rører tungen, og bevæg den fremad med et let tryk fra det område, der bliver beskidt.

## Tunge

- Gentag flere gange.
- Stik tungen lige ud, og anvend børsten, mens du udånder, for at undgå opkastningsreflekser.



Steder, hvor snavs nemt ophobes

## Bemærk!

- Du kan skade din tunge, hvis tungerenseren presses for kraftigt mod tungen.

## Spidsbørstning

Anbefalet funktion: W-CLEAN (W-BØRSTNING)



### Spidsbørste

Til mellemrummet mellem tænder, bagerst på de bagerste tænder eller skævtstående tænder.

## Sådan anvendes/bevæges tandbørsten

Sæt forsigtigt børsten mod dine tænder.

### Mellemrum mellem tænder

- Sæt børsten i mellemrummet mellem tænderne eller i områder, der er svære at børste.
- Bevæg langsomt tandbørsten langs tandkødet.



### Bagerst på de bagerste tænder

- Sæt børsten bagerst på de bagerste tænder, da de er svære at nå.



### Skævtstående tænder

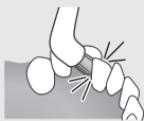

### Bøjler

- Sæt børsten i mellemrummet mellem bøjle og tænder.



## Efter brug

Rengør tandbørsten efter brug for at opretholde enhedens renlighed.

- Brug neutralt opvaskemiddel, når tandbørsten rengøres.
  - Brug ikke fortynder, rensbenzin, alkohol osv. til at rengøre apparatet.
- Gøres dette, kan det resultere i funktionsfejl, revner eller misfarvning af delene.

### Aftag børstehovedet.

Aftag børstehovedet helt lige fra tandbørsteskaftet.

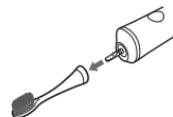

## Rengøring af børstehoved

### Vask børstehovedet under rindende vand.

Vask grundigt tilsmudsningen af på børstehovedets indvendige områder og i bunden.

- Træk ikke i børstens børstehår, og bøj dem ikke i overdreven grad.
- Vask ikke tungere genstande i overdreven grad med spidse genstande eller fingernegle.
- Skyl ikke børsten med vand der er over 80 °C varmt. Dette kan føre til beskadigelse af børstehovedet.



## Rengøring af hoveddel

### Skyl hoveddelen under rindende vand.

- Undgå at beskadige eller gnide den vandtætte gummiforsegling (A) med hårde materialer.
- Efterlad ikke hoveddelen under vand.  
Der kan trænge vand ind i hoveddelen.
- Skyl ikke tandbørsten med vand der er over 40 °C varmt. Dette kan føre til beskadigelse af hoveddelen.



## Rengøring af AC-adaptoren og opladeenheden

### Fjern snavs med en tør klud.

- Vask ikke med vand.

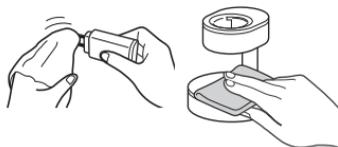

## Rengøring af børstestativ

### Vask, og tør vandet af.



## Rengøring af opbevaringsboksen

### 1. Aftag den indvendige formkasse.

- ① Hold i opbevaringsboksens højre ende.
- ② Træk den indvendige formkasse op, når dens højre ende vender opad.

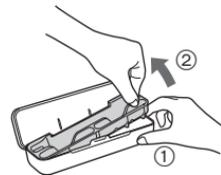

### 2. Vask med vand, og tør vandet af.

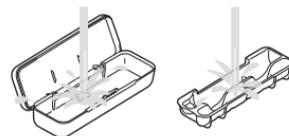

### ► Efter rengøring

Tør vandet af børstehovedet og hoveddelen til opbevaring.

- Oplad ikke tandbørsten mens den er våd. Dette kan føre til, at den bliver tilsmudset.

### ► Hvis identifikationsringen falder af

Påsæt ved at tilpasse indsnittet (a) i børstehovedet med den forhøjede del (b) på identifikationsringens inderside.

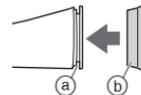

- Træk ikke i identifikationsringen. Dette kan medføre beskadigelser.
- Brug af tandbørsten uden identifikationsringen har ingen indflydelse på dens funktion.

## Udskiftning af børstehoved (sælges separat)

- Børster er forbrugsvare.
- Børsten bør udskiftes cirka hver 3. måned af hygiejniske grunde, selv hvis børstens form er uændret. Udskift børstehovedet, hvis børstehårene er flossede, selvom der ikke er gået 3 måneder.
- Farvede identifikationsringe medfølger børsten, der sælges særskilt. Ekstra børstehoveder fås med en identifikationsring, så flere personer kan dele hoveddelen.

| Delnummer | Udskiftningsbørste til EW-DP52   |   |
|-----------|----------------------------------|---|
| EW0917    | Ekstra fin børste                |  |
| WEW0915   | Kompakt børste til mange formål  |  |
| WEW0929   | Børste til at fjerne belægninger |  |
| EW0940    | Spidsbørste                      |  |

### ► Silikonebørste



Silikonebørsten anses som en reservedel. Hvis du ønsker at udskifte silikonebørsten, bedes du kontakte et autoriseret servicecenter.

## OSS

|            | Spørgsmål   | Svar  |
|------------|---|---|
| Under brug | Hvorfor stopper tandbørsten, eller hvorfor reduceres vibrationsintensiteten hvert 30. sekund? | Tandbørsten informerer dig om tandbørstningens varighed hvert 30. sekund.<br>► (Se side 188 om "30-sekunders signalet for at indikere børstetiden.")<br>(Se side 192 om funktionen "STAINOFF (BELÆGNINGSFRI)".) |
| Batteri    | Foringes batteriets levetid, hvis det ikke bruges i længere tid?                              | Batteriets levetid forringes, hvis det ikke bruges i over 6 måneder, så sørg for, at foretage en fuld opladning af batteriet mindst hver 6. måned.<br>►   |
|            | Kan jeg oplade apparatet efter hver brug?   | Batteriet er et litiumionbatteri, så opladning efter hver brug har ingen effekt på batteriets levetid.<br>►   |

|                 | Problem   | Mulig årsag   | Handling  |
|-----------------|---|---|---|
| Under opladning | Opladestatuslampen (⇒) lyser ikke, når opladningen starter.   | <ul style="list-style-type: none"> <li>▶ Du har lige købt tandbørsten eller har ikke anvendt den i et stykke tid.</li> <li>▶ Hoveddelen er ikke sat korrekt i opladeenheden.</li> </ul> | <p>Opladestatuslampen (⇒) lyser muligvis ikke i flere minutter efter opladningen starter, men vil lyse, hvis du fortsætter med opladningen. Hvis opladestatuslampen (⇒) ikke lyser efter et stykke tid, skal du kontakte et autoriseret servicecenter med henblik på reparation.</p> <p>Sæt hoveddelen i opladningen og kontrollér, om opladestatuslampen (⇒) lyser. (Se side 189.)</p> |
|                 | Opladestatuslampen (⇒) blinker hurtigt. (To gange i sekundet) | <ul style="list-style-type: none"> <li>▶ Temperaturen er for lav eller for høj, mens den oplades.</li> </ul>  | <p>Oplad tandbørsten inden for den anbefalede opladningstemperatur på 5 °C – 35 °C. Hvis opladestatuslampen (⇒) blinker, selv hvis den oplades inden for den anbefalede omgivelsestemperatur, bedes du kontakte et autoriseret servicecenter med henblik på reparation.</p>   |



## Batteri-levetid

Cirka 3 år. Batteriet kan have nået sin levetid, hvis anvendeshyppigheden falder drastisk selv efter en fuld opladning.

(Batteriets levetid kan variere afhængigt af brugen eller opbevaringsbetingelserne.)

## Udtagelse af det indbyggede genopladelige batteri

Tag det indbyggede genopladelige batteri ud, inden tandbørsten kasseres.

Batteriet skal bortskaffes på sikker vis.

Sørg venligst for, at batteriet indleveres på et sted, der er officielt beregnet til dette formål, hvis der findes et sådant. Denne illustration må kun anvendes ved bortskaffelse af tandbørsten og må ikke bruges til at reparere den. Hvis du selv skiller tandbørsten ad, vil den ikke længere være vandtæt, hvilket kan medføre funktionsfejl.

- Tænd for apparatet ved at trykke på afbryderknappen, og lad det være tændt, indtil batteriet er helt afladet.

- Følg nedenstående procedure ved at anvende en skruetrækker til at adskille apparatet. Udfør trin ① til ④, løft batteriet og fjern det derefter.
- Sørg for, at du ikke kortlutter de positive og negative terminaler på batteriet, og isoler terminalerne ved at vikle tape omkring dem.

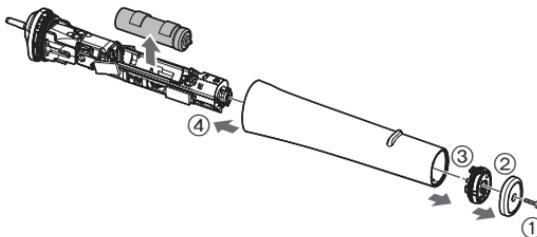

### For miljømæssig beskyttelse og genbrug af materialer

Denne tandbørste har et Li-ion batteri.

Sørg for, at batteriet bortskaffes på en officiel genbrugsstation, hvis en sådan findes i dit land.

## Specifikationer

|                         |   |
|-------------------------|---|
| Strømforsyning          | Se mærkepladen på produktet<br>(Automatisk spændingskonvertering) |
| Opladningstid           | Ca. 1 time<br>(Rumtemperatur: Mellem 5 °C og 35 °C)               |
| Batteri                 | 1 Lithium-ion batteri<br>(3,6 V; 520 mAh)                         |
| Luftbåren akustisk støj | 59 (dB (A) re 1 pW)   |

Dette produkt er kun beregnet til privat brug.

## Indsamling af elektronikskrot og brugte batterier Kun for Den Europæiske Union og lande med retursystemer



Disse symboler på produkter, emballage og/eller ledsagedokumenter betyder, at brugte elektriske og elektroniske produkter og batterier ikke må blandes med almindeligt husholdningsaffald.

For korrekt behandling, indsamling og genbrug af gamle produkter og batterier, skal du tage dem til indsamlingssteder i overensstemmelse med den nationale lovgivning.

Ved at skaffe sig af med dem på korrekt vis hjælper du med til at spare værdifulde ressourcer og forhindre eventuelle negative påvirkninger af menneskers sundhed og miljøet.

Ønsker du mere udførlig information om indsamling og genbrug skal du kontakte din kommune.

Usagkyndig bortskaffelse af elektronikskrot og batterier kan eventuelt udløse bødeforlæggelse.



### Information om batterisymbol (eksempler nedenfor)

Dette symbol kan anvendes sammen med et kemisk symbol. I så fald opfylder det kravene for det direktiv, som er blevet fastlagt for det pågældende kemikalie.

Brukerinstruksjoner  
(Husholdningsbruk) Sonic Vibration Eltannbørste  
Modellnr. EW-DP52

## Innhold

---

|                                      |            |   |            |
|--------------------------------------|------------|---|------------|
| <b>Sikkerhetsforholdsregler.....</b> | <b>204</b> | <b>Bytte børstehode (selges separat).....</b>       | <b>218</b> |
| Identifikasjon av deler.....         | 209        | Vanlige spørsmål.....                               | 218        |
| Før man pusser tennene.....          | 210        | Problemløsning.....                                 | 219        |
| Funksjoner.....                      | 210        | Batteriets levetid.....                             | 221        |
| Lade tannbørsten.....                | 211        | Å ta ut det innebygde, oppladbare<br>batteriet..... | 221        |
| Grunnleggende bruk.....              | 212        | Spesifikasjoner.....                                | 222        |
| Tips for bruk.....                   | 214        |   |            |
| Etter bruk.....                      | 216        |   |            |

Takk for at du har kjøpt dette Panasonic-produktet.

Før du begynner å bruke produktet ber vi deg lese godt igjennom denne informasjonen og ta vare på den for senere bruk.

## Advarsel

- Pass på at du slår av apparatet og trekker støpselet ut fra stikkontakten eller utfører vedlikehold. Dersom dette ikke gjøres, kan det føre til elektrisk støt.
- Vekselstrømsadapteren og ladestativet skal ikke vaskes, da dette kan føre til elektrisk støt.
- Strømkabelen kan ikke erstattes. Hvis kabelen er skadet bør vekselstrømsadapteren kasseres.
- Tannbørster kan brukes av barn og av personer med redusert fysiske, sensoriske eller mentale funksjoner eller manglende erfaring og kunnskap når de får tilsyn og opplæring i bruk av apparatet på en sikker måte og forstår farene.
- Rengjøring og brukervedlikehold skal ikke utføres av barn uten opplæring.
- Barn må ikke leke med apparatet.

- Ikke bruk andre vekselstrømsadaptere eller ladestativ enn de medfølgende til dette apparatet.  
Man skal heller ikke lade andre apparater med den medfølgende vekselstrømadapteren eller ladestativet. (Se side 209.)
- Følgende symbol indikerer at en særskilt avtakbar strømforsyning kreves for å koble det elektriske apparatet til strømnettet. Typereferansen for strømforsyningsenheten og ladestativet er merket i nærheten av symbolet.



## Sikkerhetsforholdsregler

For å redusere risiko for skade, død, elektrisk støt, brann, og skade på eiendom bør man alltid ta hensyn til følgende sikkerhetsforholdsregler.

### Symbolforklaring

Følgende symboler er brukt for å klassifisere og beskrive nivået for risiko, skade og skade på eiendom forårsaket når betegnelser blir ignorert og utstyret ikke brukes riktig.

|   |   |
|---|---|
|  <b>FARE</b>      | Betegner en potensiell risiko som medfører alvorlig personskade eller død.    |
|  <b>ADVARSEL</b>  | Betegner en potensiell risiko som kan medføre alvorlig personskade eller død. |
|  <b>FORSIKTIG</b> | Betegner en risiko som kan medføre mindre personskade eller skade på eiendom. |

Følgende symboler brukes for å klassifisere og beskrive hvilken type instruksjoner som skal følges.



Dette symbolet brukes for å varsle brukerne om en bestemt prosedyre som ikke må utføres.



Dette symbolet brukes for å varsle brukerne om en bestemt prosedyre som må følges for å bruke apparatet på en trygg måte.



## ADVARSEL

### ► Strømforsyning



**Ikke koble til/fra adapteren med våte hender.**  
- Dette kan medføre elektrisk støt eller skade.

**Ikke senk eller vask vekselstrømsadapteren eller ladestativet i vann.**

**Ikke plasser vekselstrømsadapteren eller ladestativet over eller nær en vask eller badekar som er fylt med vann.**

**Ikke bruk apparatet når vekselstrømsadapteren er ødelagt eller hvis stikkkontakten er løs.**



**Ikke skad strømkabelen eller støpselet.**

- Ikke fjern isolasjon fra, modifier, bøy kraftig eller dra i strømkabelen eller støpselet. Du må heller ikke plassere tunge gjenstander på strømkabelen, vri den eller plassere den slik at den kommer i klem.

- Dette kan føre til elektrisk støt eller brann grunnet kortslutning.



# ADVARSEL

**Ikke bruk på en måte som overbelaster strømnettet eller ledningsnettet.**



- Overbelastning av strømnettet ved å koble til for mange støpsler til en stikkontakt kan medføre brann grunnet overoppheting.

**Sørg alltid for at apparatet er koblet til en elektrisk strømkilde. Den må være kompatibel den angitte spenningen for vekselstrømsadapteren.**



**Sett adapteren og apparatpluggen helt inn.**  
- Hvis ikke kan dette medføre brann eller elektrisk støt.

**Ta alltid ut adapteren av stikkontakten når du rengjør vekselstrømsadapteren og ladestativet.**



- Hvis ikke kan dette medføre elektrisk støt eller skade.

**Støpselet og apparatpluggen skal rengjøres med jevne mellomrom for å unngå oppsamling av støv.**



- Hvis man unnlater å gjøre dette kan det forårsake brann på grunn av isolasjonsfeil som skyldes fuktighet.

Koble fra adapteren og tørk med en tørr klut.

## ► I tilfelle en abnormalitet eller funksjonsfeil

**Man må slutte å bruke apparatet og fjerne adapteren umiddelbart dersom det oppstår en unormalitet eller feil.**

- Hvis ikke kan dette medføre brann, elektrisk støt eller skader.

**<Tilfeller med unormalitet og feil>**



• Hoveddelen på apparatet, adapteren, ladestativet eller kablen er ødelagt eller unormalt varm.

• Hoveddelen på apparatet, adapteren, ladestativet, eller kablen lukter brent.

• Det er en unormal lyd under bruk eller lading av hoveddelen på apparatet, adapteren, ladestativet eller kablen.

- Be umiddelbart om en gjennomgang eller reparasjon av apparatet hos et autorisert verksted.

## ► Dette produktet

**Dette produktet har et innebygget oppladbart batteri. Ikke kast i ild, tilfør varme, lad, bruk eller forlat den i omgivelser med høy temperatur.**



- Dette kan medføre overoppheting, antennelse eller eksplosjon.

**Ikke gjør endringer eller reparasjoner på apparatet.**



- Dette kan medføre brann, elektrisk støt eller skade. Kontakt autorisert serviceverksted for reparasjoner (skifting batteri osv.).



**Ta aldri apparatet fra hverandre, dette skal kun gjøres når apparatet skal kastes.**

- Dette kan medføre brann, elektrisk støt eller skade.

## **ADVARSEL**

### ► Forhindre ulykker

 **Ikke oppbevar batteriet tilgjengelig for spedbarn og små barn. Må heller ikke brukes av spedbarn og små barn.**

- Det kan føre til en ulykke eller skade på grunn av utilsiktet inntak av flyttbare deler.

## **FORSIKTIG**

### ► Forhindre skade på tenner og tannkjøtt

**Ikke bruk tannkrem som inneholder mye slipemidler som for eksempel tannpasta for røkere eller tannbleking.**

**Ikke press børstehodet mot tennene eller tannkjøttet eller hold den lenge på samme sted.**

 **Ikke la plastdelen på hoveddelen eller børstehodet berøre tennene.**

**Ikke la noen som ikke kan operere børsten selv bruke den.**

**Personer med liten følsomhet i munnen må ikke bruke tannbørsten.**

- Hvis dette skjer kan det medføre skade eller ødeleggelse på tenner og tannkjøtt.

 **Personer som kan ha periodonti, som er under tannbehandling eller som er bekymret for symptomer i munnen må konsultere tannlege før bruk.**

- Hvis ikke kan dette medføre skade eller ødeleggelse på tenner og tannkjøtt.

 **Personer som utvikler symptomer på allergi, som kløe, rødhet eller utslett ved bruk av silikonbørsten, må slutte å bruke den umiddelbart og kontakte lege.**

- I motsatt fall kan symptomene forverres.

### ► Dette produktet

 **Skal aldri brukes til annet enn til å pusse tennene.**  
- Hvis man gjør det kan det medføre en ulykke eller skade.

 **Ikke del børstehodet med familiemedlemmer eller andre personer.**  
- Å gjøre dette kan føre til infeksjon eller betennelse.

 **Metallgjenstander, som for eksempel en mynt eller en binders, må ikke plasseres på toppen av ladestativet.**  
- Det kan medføre forbrenning på grunn av sterk varme.

### ► Vær obs på følgende forholdsregler

 **Må ikke slippes i gulvet eller slås mot andre gjenstander.**  
- Dette kan medføre skade.

 **Ikke snurr kablen tett rundt adapteren ved lagring.**  
- Det kan medføre at ledningen i strømkablen ryker grunnet belastningen, det kan igjen føre til brann på grunn av kortslutning.

## **FORSIKTIG**

-  **Ikke la metallgjenstander eller skrot sitte fast i støpselet eller apparatpluggen.**  
- Dette kan føre til elektrisk støt eller brann grunnet kortslutning.

- Adapteren skal tas ut av stikkkontakten når den ikke lades.**  
 - Hvis man ikke gjør det kan dette føre til elektrisk støt eller brann grunnet elektrisk lekkasje som følge av isolasjonsdefekt.

-  **Adapteren eller apparatpluggen skal kobles fra ved holde i pluggen/støpselet, ikke ved å dra i kabelen.**  
- Hvis ikke kan dette medføre elektrisk støt eller skade.

- Personer som bruker pacemaker o.l. bør konsultere lege før bruk av apparatet.**  
 - Manglende overholdelse av denne instruksjonen kan føre til påvirkning på pacemakere osv., på grunn av de elektromagnetiske bølgene som produseres av ladestativet under lading.

Håndtering av batteriet etter at det er tatt ut av apparatet, ved avhending

## **FARE**

- Det oppladbare batteriet er kun til bruk på dette apparatet. Ikke bruk batteriet på andre produkter.
- Ikke lad batteriet etter at det er fjernet fra produktet.
- **Må ikke brenn batteriet eller utsett det for varme.**
- **Ikke slå, demonter, modifier eller lag hull i det.**
- **Den positive og den negative polen må ikke komme i kontakt med hverandre via andre metallgjenstander.**
-  • **Batteriet skal ikke bæres eller lagres sammen med smykker av metall som for eksempel halskjeder og hårnåler.**
- **Batteriet skal ikke brukes eller etterlates der det kan utsettes for høy temperatur, som for eksempel i direkte sollys eller nær varmekilder.**
- **Den ytre emballasjen skal aldri tas av.**  
- Dette kan medføre overoppheting, antennelse eller eksplosjon.

## **ADVARSEL**

- Når du har tatt ut det oppladbare batteriet, må skal det lagres utilgjengelig for små barn og babyer.**  
 - Batteriet er skadelig hvis det svelges.  
Hvis dette skjer, må du kontakte lege umiddelbart.



## ADVARSEL

Hvis det lekker batterivæske og væsken kommer i kontakt med øynene, må du unngå å gni øynene og skylle dem grundig med rent vann, f.eks. kranvann.  
- Hvis ikke kan det medføre øyeskade.  
Kontakt lege umiddelbart.



## FORSIKTIG

Hvis det lekker batterivæske og væsken kommer i kontakt med hud eller klær, må du skylle med rent vann, f.eks. kranvann.  
- Hvis ikke kan det medføre betennelse.

# Identifikasjon av deler

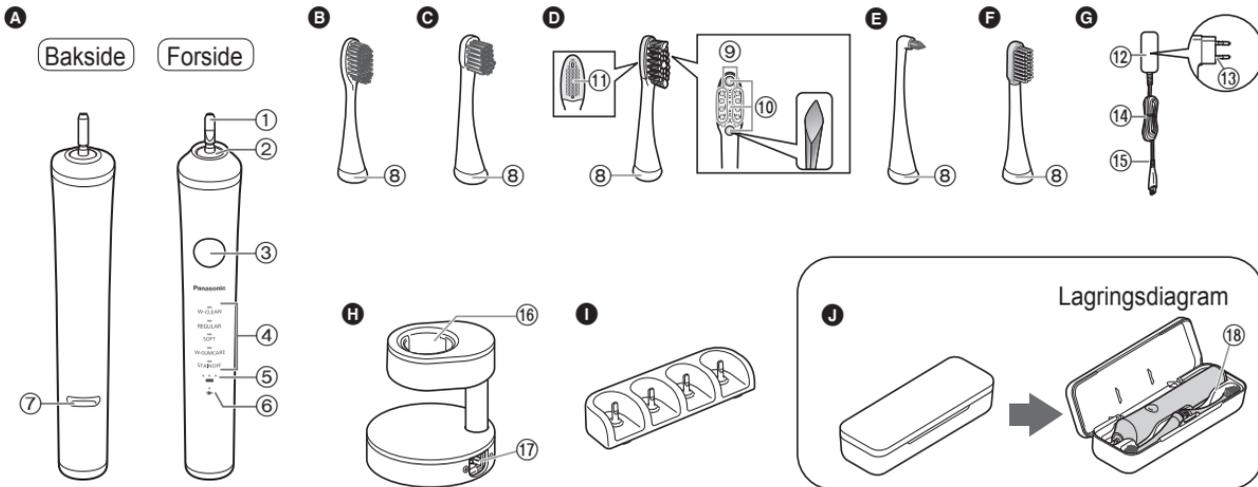

## A Hoveddel

- ① Tannbørsteskaft
- ② Vanntett gummipakning
- ③ Strømbryter  
(strøm på/av / modusvalg)
- ④ Modusindikator
- ⑤ Batterilampe ( )
- ⑥ Lampe for  
ladestatus ( )
- ⑦ Laderingstopper  
(Sett hoveddelen inn i  
ladestativet opp til denne  
posisjonen under lading.)

## B Ekstra fin børste

- ⑧ Identifikasjonsring

## C Kompakt flertilpasset børste

## D Børste til fjerning av flekker

- ⑨ Ekstra tynne  
sidebørstehår
- ⑩ Tette børstehår
- ⑪ Tungerenser

## E Børste til punktpussing

## F Silikonbørste

## G Vekselstrømsadapter

(Utseende på støpselet  
varierer avhengig av  
område.)

- ⑫ Adapter
- ⑬ Støpsel
- ⑭ Strømkabel
- ⑮ Apparatplugg

## H Ladestativ (RC8-3)

- ⑯ Ladering
- ⑰ Stativkontakt  
Tilbehør

## I Børstestativ

- ⑱ Reiseetui
- ⑲ Indre ramme

### Dersom øverste delen har falt av

1. Still monteringsdelen på linje med den øverste og nederste delen (to steder) som vist i figuren.
2. Trykk den øverste delen i pilens retning. Pass på å ikke klemme fingrene dine.

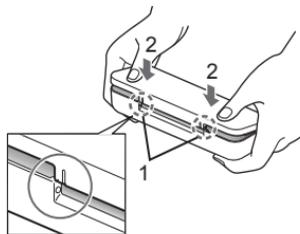

### Før man pusser tennene

#### ► Dette produktet

Sonic Vibration-tannbørsten er en elektrisk tannbørste med sonisk vibrasjon\* på omtrent 31 000 horisontale og 12 000 vertikale børstestrøk/minutt.

\* Sonisk vibrasjon i akustisk bølgefelt

#### ► Blødning fra tannkjøttet

De første gangene du bruker tannbørsten kan det hende at du blør litt fra tannkjøttet, selv om tannkjøttet er friskt. Dette skjer fordi tannkjøttet ditt for første gang stimuleres av tannbørsten. Blødningen bør opphøre etter en til to ukers bruk. Blødning som vedvarer i mer enn to uker kan være en indikasjon på en unormal tilstand i tannkjøttet ditt, som for eksempel periodontitt. I så tilfelle bør du slutte å bruke tannbørsten, og ta kontakt med tannlegen din.

### Funksjoner

#### ► Om myk start-funksjonen

For at du skal kunne venne deg til vibrasjoner i høy hastighet, øker tannbørsten hastigheten gradvis til den oppnår den valgte hastigheten, ca. 2 sekunder etter at den starter.

#### ► Om funksjonen med varslings timer for 30-sekunders pussing

Tannbørsten stopper med 30 sekunders mellomrom for å indikere hvor lenge du har pusset tennene. Den stopper to ganger med 2 minutters mellomrom, for så å starte igjen.

- Denne funksjonen er ikke tilgjengelig i modusene W-GUMCARE (W-TANNKJØTTPLEIE) eller STAINOFF (FLEKKFJERNING).

#### ► Om hurtiglading

Selv om apparatet skulle lades helt ut, vil 2 minutters lading gi ca. 2 minutters brukstid.

- Brukstiden kan variere avhengig av omgivelsestemperatur og brukerforhold.

#### ► Om funksjonen for lagring av modus

Den sist brukte modusen lagres.

- Når tannbørsten slås på, starter den i den modusen som sist ble brukt.

## Lade tannbørsten

### Klargjøring

Plasser ladestativet på et horisontalt og stabilt sted.

### 1 Sett i apparatpluggen godt inn i stativkontakten.

- Juster etter  $\oplus$   $\ominus$  symbolet som vist på bildet.



### 2 Sett den rett inn i ladingen med hoveddelen vendt forover.

- Ladingstopperen (a) berører ladingen, og hoveddelen stopper i en forhøyet posisjon.

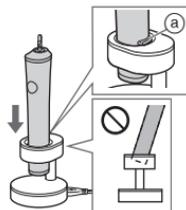

### ► Om omtrentlig gjenværende batteristrom og ladetid

- Når du skrur av hoveddelen når batterikapasiteten er lav, vil enheten pipe.

| Høy batterikapasitet |  | Lav batterikapasitet |
|----------------------|--|----------------------|
|                      |  |                      |

(●:Lyser/★:Blinker/○:Slås av)

### 3 Sett adapteren inn i stikkkontakten.

- Ladingen er fullført etter omtrent 1 time. (Ladetiden kan variere avhengig av ladekapasiteten.)

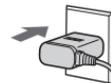

### ► Lampenes lys under lading

| Under lading (Lav batterikapasitet) | Under lading | Når ladingen er ferdig | Fem sekunder etter at ladingen er ferdig |
|-------------------------------------|--------------|------------------------|--|
|                                     |              |                        |  |

(●:Lyser/★:Blinker/○:Slås av)

### ► Slik sjekker du om ladingen er fullført

Hvis du tar ut eller setter i hoveddelen etter lading, vil lampen for ladestatus (➡) lyse og deretter slå seg av etter fem sekunder.

#### 4 Ta adapteren ut av stikkontakten.

(for sikkerhetsskyld og for å redusere energiforbruket)

- Hvis batteriet lades i mer enn 1 time, vil ikke det skade hoveddelen.

#### ► Batterikapasitet når fulladet

| Modus   | Batterikapasitet |
|---|------------------|
| W-CLEAN<br>(W-RENGJØRING)<br>W-GUMCARE<br>(W-TANNKJØTTPLIE)   | Ca. 45 minutter  |
| REGULAR (VANLIG)<br>SOFT (MYK)<br>STAINOFF<br>(FLEKKFJERNING) | Ca. 90 minutter  |

(Brukstiden kan variere avhengig av omgivelsestemperatur og brukerforhold.)

#### Notater

- Hvis lampen for ladestatus (➡) blinker raskt (to ganger i sekundet), kan det være på grunn av feil i ladingen eller at hoveddelen er ikke plassert riktig i ladestativet. Kontroller anbefalt temperatur og sett hoveddelen riktig på ladestativet.
- Anbefalt omgivelsestemperatur for lading er 5 °C – 35 °C. Det hender at batteriet ikke lader skikkelig eller ikke i det hele tatt ved ekstremt lave eller høye temperaturer.
- Ladetiden kan variere ved første gangs bruk, eller når den ikke har vært brukt på 6 måneder eller mer. Det kan hende at lampen for ladestatus (➡) ikke begynner å lyse før etter noen sekunder etter ladestart, men den vil lyse hvis ladingen fortsetter.

## Grunnleggende bruk

### Klargjøring

Velg den børsten som egner seg for ønsket bruk. (Se side 214.)

### 1 Fest børstehodet på hoveddelen.

- Innrett fronten på hoveddelen og fronten på børstehodet mot hverandre.

1. Sikre at retningen er korrekt.

- Du må ikke sette på børstehodet ved å vri det på plass. Det kan skade børstehodet og hoveddelen.

- Tannbørsteskaftet vil bevege seg når man bruker kraft. Dette er nødvendig for driften og er ikke en funksjonssvikt.

2. Ta bare på en liten mengde tannkrem.

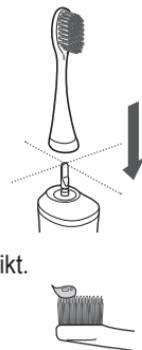

Det er et lite mellomrom mellom børstehodet og hoveddelen (noen få mm). Dette er ikke en funksjonsfeil.

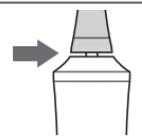

## 2 For å unngå å sprute tannkrem bør du putte børstehodet inn i munnen, og deretter slå på hoveddelen.

### ► Velg ønsket modus

- Når enheten slås på, starter den i den modusen som sist ble brukt.
- Trykk på bryteren innen fem sekunder for å bytte modus. (Den blå modusindikatoren lyser for å angi valgt modus.)

Trykk på strømbryteren innen fem sekunder for å bytte modus.

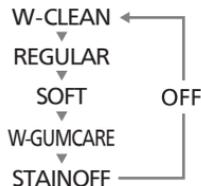

## 3 Trykk tannbørsten forsiktig mot tennene, og beveg den.

### ► Eksempel på børstesekvens

Del tennene inn i 4 deler (øvre og nedre, venstre og høyre), og bruk de 30 sekundene til å børste en del om gangen, som f.eks. slik: "① tennenes forside", "② biteflatene" og "③ baksiden av tennene".

Gjenta denne prosedyren for de andre tre områdene.

- Ved å pusse de 4 delene, som vist på bildet, i 30 sekunder hver (ca. 2 minutter) oppnår du en jevn tannpuss i hele munnen.
- Se side 210, under "Funksjon med varslingstimer for 30-sekunders pushing".

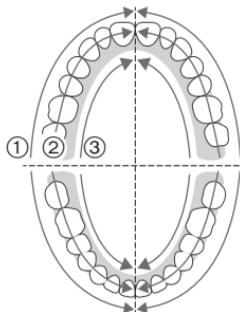

## 4 Slå av hoveddelen før du tar den ut av munnen for å unngå at det spruter.

- Tannbørsten slås av ved å trykke på bryteren etter minst fem sekunders driftstid i én modus. Hvis du trykker på bryteren før det har gått fem sekunder, bytter du modus. (Se denne siden.)

### Notater

- Hårprodukter, håndkremer osv. må ikke komme i kontakt med hoveddelen. Dette kan føre til skader på tannbørstens utside.
- Apparatet kan muligens ikke brukes i romtemperatur på omtrent 5 °C eller lavere.
- Bruk REGULAR (VANLIG) modus hvis børstingen føles for kraftig i W-CLEAN (W-RENGJØRING)-modus, og bruk SOFT (MYK) modus hvis børstingen føles for kraftig i REGULAR (VANLIG) modus.
- Noen kan oppleve en kløende eller kilende følelse første gang de bruker apparatet. Dette kommer av de soniske vibrasjonene. Følelsen vil forsvinne når du har brukt tannbørsten noen ganger.
- Hvis du trykker for hardt på børstehodet, kan det hende at lyden endres. Dette er ikke unormalt.

## Tips for bruk

Endre børsteretning og -metode i henhold til det du ønsker å oppnå og hvilket område du børster.

### Pleie av tannkjøttlomme

Anbefalt modus: REGULAR (VANLIG)



#### Ekstra fin børste

Når du hovedsakelig ønsker å børste tannkjøttlommer eller mellom tennene og tannkjøttet.

- Du kan også børste fremsiden av tennene og tyggeflaten.

### Fjerning av plakk

Anbefalt modus: W-CLEAN (W-RENGJØRING)



#### Kompakt flertilpasset børste

Når du ønsker å rengjøre forsiden av fortennene og bittoverflaten.

- Du kan ikke børste tannkjøttlommen.

## Fjerning av flekker

Anbefalt modus: STAINOFF (FLEKKFJERNING)



#### Børste til fjerning av flekker

Når du ønsker å fjerne flekker under børsting. (Dette betyr ikke at alle flekker kan fjernes.)

- Vibrasjonsstyrken i STAINOFF (FLEKKFJERNING)-modus reduseres omtrent hvert 30. sekund, og øker deretter gradvis.

### Hvordan plassere/bevege tannbørsten

Sett børstehårene forsiktig mot tennene og beveg tannbørsten sakte.

#### Forsiden av tennene og bittoverflaten

- Plasser børstehodet i 90° vinkel.



#### Tannkjøttlomme og overgangen mellom tenner og tannkjøtt

- Bruk den ekstra fine børsten.
- Plasser børstehodet i 45° vinkel.
- Sett børstehårene forsiktig inn i tannkjøttlommen og beveg tannbørsten sakte.



#### Til baksiden av fortennene eller ujevne tenner

- Plasser børsten vertikalt.
- Beveg tannbørsten slik at den stemmer overens med vinkelen på tennene.



## Tannkjøttpleie

Anbefalt modus: W-GUMCARE (W-TANNKJØTTPLEIE)



### Silikonbørste

Når du ønsker å rengjøre tannkjøttet.

- Bruk ikke tannkrem.

## Hvordan plassere/bevege tannbørsten

Bruk tannbørsten slik at tuppene på silikonbørstehårene såvidt berører tannkjøttet. Beveg forsiktig børsten frem og tilbake langs hele tannkjøttet.

### Tannkjøtt

- Bruk i så rett vinkel som mulig.
- Bruk forsiktig på ønskede områder. (Bruk i omtrent 10 til 20 sekunder på hvert område.)
- Anbefalt bruk omtrent to minutter, én gang daglig.

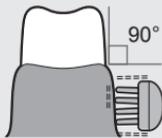

### Notater

- Vær forsiktig når du bruker børstehodet. Hvis du drar kraftig i det eller biter i det, kan det rives i stykker.
- Bruk ikke børsten på tennene. (Dette kan svekke silikonbørsten.)

## Tungepleie

Anbefalt modus: SOFT (MYK)



Tungerenser

### Børste til fjerning av flekker (Bak)

Når du ønsker å rengjøre tungen.

## Hvordan plassere/bevege tannbørsten

Sett tungerenseren sånn at den så vidt berører tungen og gå videre med liten kraft fra området som er skittent.

### Tunge

- Gjenta flere ganger.
- Strekk ut tungen og sett børsten på tungen mens du puster ut, for å unngå brekning.



Steder der smuss lett samles opp

### Merk

- Du kan skade tungen hvis tungerenseren presses for kraftig mot tungen.

## Punktbørsting

Anbefalt modus: W-CLEAN (W-RENGJØRING)



### Børste til punktussing

Til mellomrommet mellom tennene, baksiden av tennene eller ujevne tenner.

### Hvordan plassere/bevege tannbørsten

Sett busten på børsten forsiktig mot tennene.

#### Mellomrom mellom tennene

- Plasser børsten ved mellomrommet mellom tennene eller i områder som er vanskelige å pusse.
- Beveg tannbørsten sakte i flukt med tannkjøttet.



#### På baksiden av de bakerste tennene

- Sett børsten baksiden av de bakerste tennene og puss grundig, siden det er vanskelig å komme til der.



#### Ujevne tenner



#### Tannregulering

- Sett børsten inn mellom tannreguleringen og tennene.

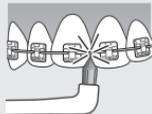

## Etter bruk

Rengjør tannbørsten når du er ferdig å bruke den, for å holde den ren.

- Bruk et nøytralt vaskemiddel når du vasker tannbørsten med såpe.
- Ikke bruk tynner, benzen, alkohol, etc. til rengjøring av apparatet.  
Dette kan forårsake funksjonfeil, sprekking eller misfarging av delene.

### Ta av børstehodet.

Ta børstehodet av ved å trekke det rett av tannbørsteskaftet.

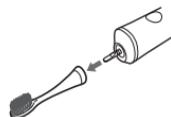

### Rengjør børstehodet

#### Vask børstehodet under rennende vann.

Vask grundig bort smuss på innsiden og nedre deler av børsten.

- Dra ikke hardt i børstehårene på børsten, og bøy dem heller ikke kraftig utover.
- Tungerenseren skal ikke vaskes for kraftig eller ved hjelp av spisse gjenstander eller med en negl.
- Ikke vask børsten med vann som er varmere enn 80 °C.  
Dette kan skade børstehodet.



## Rengjøre hoveddelen

### Vask hoveddelen under rennende vann.

- Ikke ødelegg eller skrubb den vannrette gummipakningen (A) med harde materialer.

Ikke la hoveddelen bli liggende under vann. Vann kan trenge inn på innsiden.

- Ikke vask med vann som er varmere enn 40 °C. Dette kan føre til skade på hoveddelen.

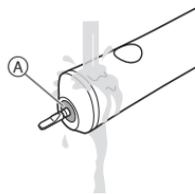

## Rengjøring av vekselstrømsadapteren og ladestativet

### Fjern smuss med en tørr klut.

- Ikke vask med vann.

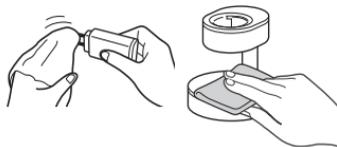

## Rengjør børstestativet

### Vask, og tørk bort vann.



## Vask av reiseetuiet

### 1. Fjern den indre rammen.

- Hold i ringenden på reiseetuiet.
- Trekk opp den indre rammen når den høyre enden av den indre rammen vender opp.

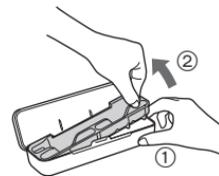

### 2. Vask med vann og tørk av.



### ► Etter rengjøring

Tørk av vann fra børstehodet og hoveddelen før lagring.

- Ikke lad den opp mens den er våt. Resterende vann kan medføre tilsmussing.

### ► Dersom identifikasjonsringen faller av

Fest ved å stille fordypningen (a) i børstehodet på linje med den forhøyede delen (b) på identifikasjonsringen.

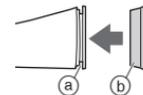

- Ikke trekk hardt i identifikasjonsringen. Det kan medføre skade.
- Identifikasjonsringen har ikke noen effekt på tannbørstens ytelse.

## Bytte børstehode (selges separat)

- Børster er forbruksvarer.
- Børsten bør byttes med en ny omtrent hver tredje måned av hygieneårsaker, selv om den ser like fin ut. Selv innen 3 måneder, bør du bytte børstehodet hvis busten har blitt frynsete.
- Fargede identifikasjonsringer medfølger børsten som selges separat. Valgfrie børstehoder har en identifikasjonsring sånn at flere personer kan dele hoveddelen.

| Delenummer | Erstatningsbørste for EW-DP52  |   |
|------------|--------------------------------|---|
| EW0917     | Ekstra fin børste              |  |
| WEW0915    | Kompakt flertilpasset børste   |  |
| WEW0929    | Børste til fjerning av flekker |  |
| EW0940     | Børste til punktputting        |  |

### ► Silikonbørste



Silikonbørste behandles som servicedeler. Hvis du ønsker å skifte silikonbørsten ber vi deg ta kontakt med et autorisert servicesenter.

## Vanlige spørsmål

|            | Spørsmål  | Svar  |
|------------|---|---|
| Under bruk | Hvorfor stopper tannbørsten opp én gang, eller vibrasjonsstyrken reduseres, hvert 30. sekund? | Tannbørsten varsler deg om forløpt børstetid hvert 30. sekund. (Se side 210, under "Funksjon med varslingstimer for 30-sekunders pussing".) (Se side 214, om "STAINOFF (FLEKKFJERNING)-modus".) |
|            | Svekkes batteriet hvis det ikke brukes over lenger tid?                                       | Batteriet svekkes hvis det ikke brukes på mer enn 6 måneder, så du bør passe på å lade det helt opp minst én gang hver 6. måned.  |
| Batteri    | Kan jeg lade apparatet etter hver bruk?   | Batteriet som brukes er et litium-ion-batteri, så lading etter hver bruk har ingen innvirkning på batteriets levetid.   |

|              | Problem   | Mulige årsaker  | Handling   |
|--------------|---|---|--|
| Under lading | Lampen for ladestatus (➡) lyser ikke når ladingen begynner.     | <ul style="list-style-type: none"> <li>▶ Du har nettopp kjøpt tannbørsten eller har ikke brukt den på en stund.</li> <li>▶ Hoveddelen er ikke satt skikkelig ned i ladestativet.</li> </ul> | <ul style="list-style-type: none"> <li>▶ Det kan ta flere minutter før lampen for ladestatus (➡) lyser etter at ladingen er startet, men den vil lyse hvis du fortsetter å lade. Hvis lampen for ladestatus (➡) ikke begynner å lyse etter en stund, må du kontakte autorisert servicesenter for reparasjon.</li> <li>▶ Sett hoveddelen i ladingen og kontroller at lampen for ladestatus (➡) lyser. (Se side 211.)</li> </ul> |
|              | Lampen for ladestatus (➡) blinker raskt. (To ganger i sekundet) | <ul style="list-style-type: none"> <li>▶ Temperaturen er for lav eller for høy under lading.</li> </ul>   | <ul style="list-style-type: none"> <li>▶ Lad tannbørsten innen anbefalt ladetemperatur fra 5 °C til 35 °C. Hvis lampen for ladestatus (➡) blinker selv om ladingen foregår i anbefalt omgivelsestemperatur, ber vi deg vennligst kontakte autorisert servicesenter for reparasjon.</li> </ul>  |



## Batteriets levetid

Omtrent 3 år. Batteriet har nådd sin levetid hvis brukslengden synker drastisk, selv etter fullstendig lading.  
(Batteriets levetid varierer avhengig av bruks- og lagringsforhold.)

## Å ta ut det innebygde, oppladbare batteriet

**Ta ut det innebygde, oppladbare batteriet før du kaster tannbørsten.**

Batteriet skal kasseres på en sikker måte.

Pass på å kassere batteriet på en miljøstasjon hvis det finnes en. Denne figuren skal kun brukes ved avhending av tannbørsten og skal ikke brukes til å reparere den. Dersom du demonterer tannbørsten vil den ikke lenger være vanntett, dette kan føre til at den ikke fungerer.

- Trykk på strømbryteren for å slå apparatet på, og la det være på helt til batteriet er fullstendig utladet.

- Bruk en skrutrekker, og demonter apparatet i henhold til prosedyren under.  
Utfør trinn ① til ④ og løft opp batteriet, deretter fjerner du det.
- Pass på at du ikke kortslutter positive og negative terminaler på brukte batterier. Terminaler skal isoleres ved å bruke limbånd.

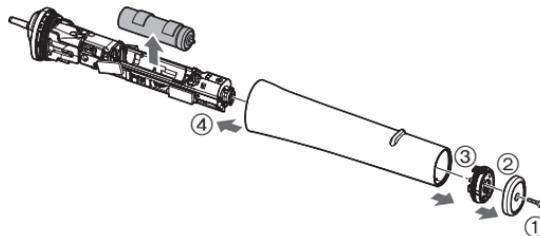

### Miljøvern og gjenbruk av materialer

Denne tannbørsten har et Li-ion-batteri.

Vennligst sørg for at batteriet kasseres på et offentlig godkjent sted, hvis dette finnes i ditt land.

## Spesifikasjoner

|                         |   |
|-------------------------|---|
| Strømforsyning          | Se navneplaten på produktet<br>(Automatisk spenningsomformer) |
| Ladetid                 | Omtrent 1 time<br>(Romtemperatur: 5 °C – 35 °C)               |
| Batteri                 | 1 litiumion-batteri<br>(3,6 V; 520 mAh)                       |
| Luftbåren akustisk støy | 59 (dB (A) re 1 pW)   |

Dette produktet er kun ment til husholdningsbruk.

## Brukerinformasjon om innsamling av gammelt utstyr og brukte batterier

### Bare for EU og land med retursystemer



Slike symboler på produkter, emballasje, og/eller på medfølgende dokumenter betyr at brukte elektriske/elektroniske produkter og batterier ikke må blandes med vanlig husholdningsavfall.

For riktig håndtering og gjenvinning av gamle produkter og brukte batterier, vennligst lever dem til innsamlingssteder i samsvar med nasjonal lovgivning.

Ved riktig håndtering av disse produktene og batteriene, hjelper du til med å spare verdifulle ressurser og forhindre potensielle negative effekter på menneskers helse og miljø.

For mer informasjon om innsamling og gjenvinning vennligst ta kontakt med din kommune.

Ukorrekt håndtering av dette avfallet kan medføre straffansvar, i overensstemmelse med nasjonal lovgivning.



### Merknader for batterisymbolet (nederste symbol)

Dette symbolet kan bli brukt i kombinasjon med et kjemisk symbol. I dette tilfellet etterkommer det kravet satt av direktivet for det kjemikaliet det gjelder.

## Sisältö

---

|                                     |            |  |     |
|-------------------------------------|------------|--|-----|
| <b>Turvatoimet.....</b>             | <b>226</b> | Harjaspään vaihtaminen<br>(uusi harjaspää myydään erikseen)..... | 240 |
| Koneen osat .....                   | 231        | FAQ .....  | 240 |
| Ennen hampaiden puhdistamista ..... | 232        | Vianetsintä .....  | 241 |
| Ominaisuudet.....                   | 232        | Akun kesto .....   | 243 |
| Hammasharjan lataaminen .....       | 233        | Sisäänrakennetun akun poisto .....                               | 243 |
| Peruskäyttö .....                   | 234        | Tekniset tiedot .....  | 244 |
| Käyttövihjeitä .....                | 236        |  |     |
| Käytön jälkeen .....                | 238        |  |     |

Kiitos että valitsit tämän Panasonic-tuotteen.

Lue ohjeet kokonaan ennen laitteen käyttämistä ja säästä ne myöhempää käyttöä varten.

## Varoitus

- Katkaise laitteesta virta ja irrota virtapistoke pistorasiasta ennen kuin suoritat laitteelle minkäänlaisia huoltotoimenpiteitä. Jos et tee näin, voi seurauksena olla tulipalo tai sähköisku.
- Älä pese verkkolaitetta ja lataustelinettä. Se saattaa aiheuttaa sähköiskun.
- Sähköjohtoa ei voi vaihtaa. Jos johto on vioittunut, verkkolaite tulee poistaa käytöstä.
- Hammasharjoja saavat käyttää lapset ja henkilöt, joiden fyysiset, aistinvaraiset tai henkiset ominaisuudet ovat heikentyneet tai joilta puuttuu kokemus ja tieto, jos heitä valvotaan laitteen käytössä, ja heille on annettu ohjeet laitteen turvallisesta käytöstä, ja he ymmärtävät laitteeseen liittyvät vaarat.

- Lapset eivät saa puhdistaa laitetta tai tehdä kunnossapitotoimia laitteelle ilman valvontaa.
- Lapset eivät saa leikkiä laitteella.
- Älä käytä mitään muuta kuin toimitettua verkkolaitetta ja lataustelinettä mihinkään tarkoitukseen.  
Älä myöskään käytä mitään muuta tuotetta verkkolaitteella ja lataustelineellä. (Katso sivu 231.)
- Tämä symboli ilmaisee, että sähkölaitteen yhdistäminen verkkovirtaan vaatii erityisen irrotettavan verkkolaitteen. Verkkolaitteen ja lataustelineen tyyppiviitteet on merkitty lähelle symbolia.



## Turvatoimet

Jotta vältetään loukkaantumisen, hengen menetyksen, sähköiskun, tulipalon ja omaisuusvahinkojen vaaralta, seuraavia turvatoimia tulee aina noudattaa.

### Kuvakkeiden selitykset

Seuraavia kuvakkeita käytetään luokittelemaan ja kuvaamaan vaaran, loukkaantumisen ja omaisuuden vahingoittumisen taso, jos varoitukset jätetään huomiotta ja laitetta käytetään väärin.

|  |                 |   |
|--|-----------------|---|
|  | <b>VAARA</b>    | Ilmaisee vakavaan loukkaantumiseen tai kuolemaan johtavan mahdollisen vaaran.         |
|  | <b>VAROITUS</b> | Ilmaisee mahdollisen vaaran, joka voi aiheuttaa vakavan loukkaantumisen tai kuoleman. |
|  | <b>HUOMIO</b>   | Ilmaisee vaaran, joka voi aiheuttaa lievän loukkaantumisen tai omaisuusvahingon.      |

Seuraavia kuvakkeita käytetään luokittelemaan ja kuvaamaan noudatettavien ohjeiden tyyppejä.

-  Tätä kuvaketta käytetään hälyttämään käyttäjiä tietyistä käyttömenettelytavasta jota ei tule noudattaa.
-  Tätä kuvaketta käytetään hälyttämään käyttäjiä tietyistä käyttömenettelytavasta jota tulee noudattaa yksikön turvallisen käytön varmistamiseksi.

## VAROITUS

### ► Virtalähde

-  **Älä liitä muuntajaa pistorasiaan tai irrota sitä pistorasiasta jos kätesi ovat märät.**  
- Näin toimiminen voi aiheuttaa sähköiskun tai loukkaantumisen.
- Älä upota verkkolaitetta ja lataustelinettä veteen tai pese niitä vedellä.**
- Älä aseta verkkolaitetta ja lataustelinettä vedellä täytetyn altaan tai ammeen yläpuolelle tai niiden lähelle.**
- Älä käytä, jos verkkolaite on vaurioitunut tai pistorasian liitäntä on löysä.**
-  **Älä vahingoita virtajohtoa tai virtapistoketta.**
  - Älä turmele, muunna, taivuta väkisin tai vedä virtajohtoa tai virtapistoketta. Älä myöskään laita mitään painavaa virtajohdon päälle äläkä väännä tai nipistä virtajohtoa.
- Niin tekeminen voi aiheuttaa oikosulusta johtuvan sähköiskun tai tulipalon.



# VAROITUS

**Älä käytä tavalla jossa pistorasian tai johdotuksen nimellisteho ylittyy.**



- Nimellistehon ylittäminen, joka johtuu siitä että liian monta virtapistoketta on yhdistetty yhteen pistorasiaan, voi aiheuttaa ylikuumentumisesta johtuvan tulipalon.

**Varmista aina, että laitetta käytetään voimalähteellä, joka on yhteensopiva verkkolaitteen nimellisjännitteen kanssa.**



**Työnnä muuntaja ja laitteen pistoke kokonaan paikalleen.**

- Ohjeen noudattamatta jättäminen voi aiheuttaa tulipalon tai sähköiskun.

**Kytke muuntaja aina irti pistorasiasta, kun puhdistat verkkolaitetta ja lataustelinettä.**



- Tämän huomiotta jättäminen saattaa aiheuttaa sähköiskun tai loukkaantumisen.

**Puhdista virtapistoke ja laitteen pistoke säännöllisesti estääksesi pölyn kerääntymisen.**



- Ohjeen noudattamatta jättäminen voi aiheuttaa tulipalon kosteudesta johtuvan eristyshäiriön seurauksena.  
Irrota muuntaja ja pyyhi se kuivalla kankaalla.

## ► Epänormaaliuden tai toimintahäiriön tapauksessa

**Jos verkkolaitteen toiminta on tavallisuudesta poikkeavaa tai siihen tulee toimintahäiriö, lopeta muuntajan käyttö välittömästi ja irrota verkkolaite.**

- Ohjeen noudattamatta jättäminen voi aiheuttaa tulipalon, sähköiskun tai loukkaantumisen.

**<Poikkeavuus tai toimintahäiriöt>**



• **Pääyksikkö, latausteline, muuntaja tai johto on epämuodostunut tai epätavallisen kuuma.**

• **Pääyksikkö, latausteline, muuntaja tai johto haisee palaneelle.**

• **Pääyksiköstä, lataustelineestä, muuntajasta tai johdosta kuuluu epänormaali ääni käytön tai latauksen aikana.**

- Ota heti yhteyttä valtuutettuun huoltoliikkeeseen ja pyydä laitteen tarkistusta tai korjausta.

## ► Tämä tuote

**Tuotteeseen on sisäänrakennettu ladattava akku.**

**Älä heitä akkua tuleen tai lämmitä sitä, äläkä lataa tai käytä sitä korkeassa lämpötilassa tai jätä ympäristöön, jossa on korkea lämpötila.**



- Niin toimiminen voi aiheuttaa ylikuumentumisen, syttymisen tai räjähtämisen.

**Älä muuntele tai korjaa laitetta.**



- Niin tekeminen voi aiheuttaa tulipalon, sähköiskun tai loukkaantumisen.  
Ota yhteyttä valtuutettuun huoltoliikkeeseen korjaamista varten (akun vaihto jne.).

## VAROITUS

-  **Älä pura laitetta koskaan, paitsi sitä hävittäessäsi.**  
- Niin tekeminen voi aiheuttaa tulipalon, sähköiskun tai loukkaantumisen.

### ► Onnettomuuksien estäminen

- Älä säilytä lasten ulottuvilla. Älä anna lasten käyttää laitetta.**  
- Niin tekeminen voi aiheuttaa onnettomuuden tai loukkaantumisen irrallisten osien vahingossa nielemisen takia.

## HUOMIO

### ► Hampaiden ja ikenien vaurioitumisen estäminen

- Älä käytä harjaa voimakkaita hankaavia aineita sisältävien hammastahnojen kanssa, esimerkiksi plakkia poistavien tai valkaisevien hammastahnojen.**  
**Älä paina harjaspäätä voimakkaasti hampaita tai ikeniä vasten tai pidä sitä pitkään samassa kohdassa.**
-  **Älä paina päälaitteen muovista osaa tai harjaspäätä hampaisiin.**  
**Älä anna henkilöiden, jotka eivät pysty käyttämään harjaa itse, käyttää harjaa.**  
**Henkilöiden, joiden suun tuntoaisti on heikentynyt, ei pitäisi käyttää harjaa.**  
- Niin tekeminen voi aiheuttaa loukkaantumisen tai vaurioittaa hampaita ja ikeniä.

**Henkilöiden, joilla saattaa olla vakavia hammasta ympäröivien alueiden sairauksia, joiden hampaita hoidetaan, tai jotka ovat huolissaan suussaan olevista oireista, on ennen käyttöä otettava yhteyttä hammaslääkäriin.**



- Ohjeen noudattamatta jättäminen voi aiheuttaa loukkaantumisen tai vaurioittaa hampaita ja ikeniä.

**Henkilöille, joille tulee allergisia oireita, kuten kutinaa, punoitusta tai ihottumaa, silikoniharjan käytöstä, on lopetettava sen käyttö välittömästi ja käännyttävä lääkärin puoleen.**



- Ohjeen noudattamatta jättäminen voi pahentaa oireita.

### ► Tämä tuote

**Älä koskaan käytä harjaa muihin tarkoituksiin kuin hampaiden puhdistamiseen.**



- Niin tekeminen voi aiheuttaa onnettomuuden tai loukkaantumisen.

**Älä jaa harjaspäätä perheenjäsenen tai muiden ihmisten kanssa.**



- Se saattaa aiheuttaa infektion tai tulehduksen.

**Älä aseta mitään metalliesineitä, kuten kolikoita tai niittejä, lataustelineen päälle.**



- Niin tekeminen saattaa aiheuttaa palovammoja liiallisen kuumentumisen takia.

### ► Huomioi seuraavat varoimet

**Älä pudota laitetta tai iske sitä muita esineitä vasten.**



- Niin tekeminen voi aiheuttaa loukkaantumisen.



## HUOMIO



**Älä kierrä johtoa muuntajan ympärille säilytyksen ajaksi.**

- Niin tekeminen voi aiheuttaa virtajohdon katkeamisen tai oikosulusta johtuvan tulipalon.



**Älä anna metalliesineiden tai roskien tarttua virtapistokkeeseen tai laitteen pistokkeeseen.**

- Niin tekeminen voi aiheuttaa oikosulusta johtuvan sähköiskun tai tulipalon.



**Irrota muuntaja pistorasiasta kun laite ei ole latauksessa.**

- Ohjeen noudattamatta jättäminen voi aiheuttaa sähköiskun tai tulipalon eristyksen heikkenemisestä aiheutuvan sähkövuodon vuoksi.



**Irrota muuntaja tai laitteen pistoke niin, että pidät kiinni muuntajasta tai laitteen pistokkeesta eikä johdosta vetämällä.**

- Tämän huomiotta jättäminen saattaa aiheuttaa sähköiskun tai loukkaantumisen.



**Henkilöiden, jotka käyttävät sydämentahdistimia ym., täytyy keskustella lääkäriinsä kanssa ennen käyttöä.**

- Ohjeen noudattamatta jättäminen voi vaikuttaa sydämentahdistimiin ym. virtaan kytketyn lataustelineen tuottamien sähkömagneettisten aaltojen vuoksi.

Poistetun akun käsittely hävittämisen yhteydessä



## VAARA

- Ladattava akku on tarkoitettu käytettäväksi vain tässä laitteessa. Älä käytä akkua muiden tuotteiden kanssa.
- Älä lataa akkua sen jälkeen, kun se on poistettu laitteesta.
- Älä heitä tuleen tai altista kuumuudelle.
- Älä lyö, pura, muuta tai lävistä naulalla.
- Älä anna akun positiivisen ja negatiivisen navan olla yhteydessä metallisten esineiden kautta.
- Älä kannata tai säilytä akkua samassa paikassa metallisten korujen, kuten kaulakorujen ja hiussolkien, kanssa.
- Älä käytä tai jätä akkua paikkaan, jossa se voi altistua korkeille lämpötiloille, kuten suoralle auringonvalolle, äläkä lähelle muita lämmönlähteitä.
- Älä koskaan kuori johtoa.
- Niin toimiminen voi aiheuttaa ylikuumenemisen, syttymisen tai räjähtämisen.



## VAROITUS

- Pidä ladattava akku poissa lasten ja pikkulasten ulottuvilta poistamisen jälkeen.
- Akku vaurioittaa elimistöä, jos se niellään. Jos tämä tapahtuu, ota välittömästi yhteys lääkäriin.



## VAROITUS

Jos akkunestettä vuotaa ja joutuu kosketuksiin silmien kanssa, älä hankaa silmiä. Huuhtelee huolellisesti puhtaalla vedellä, kuten vesijohtovedellä.



- Ohjeen noudattamatta jättäminen voi aiheuttaa silmävamman.  
Ota välittömästi yhteys lääkäriin.



## HUOMIO

Jos akkunestettä vuotaa ja joutuu kosketuksiin ihon tai vaatteiden kanssa, huuhtelee puhtaalla vedellä, kuten vesijohtovedellä.



- Ohjeen noudattamatta jättäminen voi aiheuttaa tulehduksen.

# Koneen osat

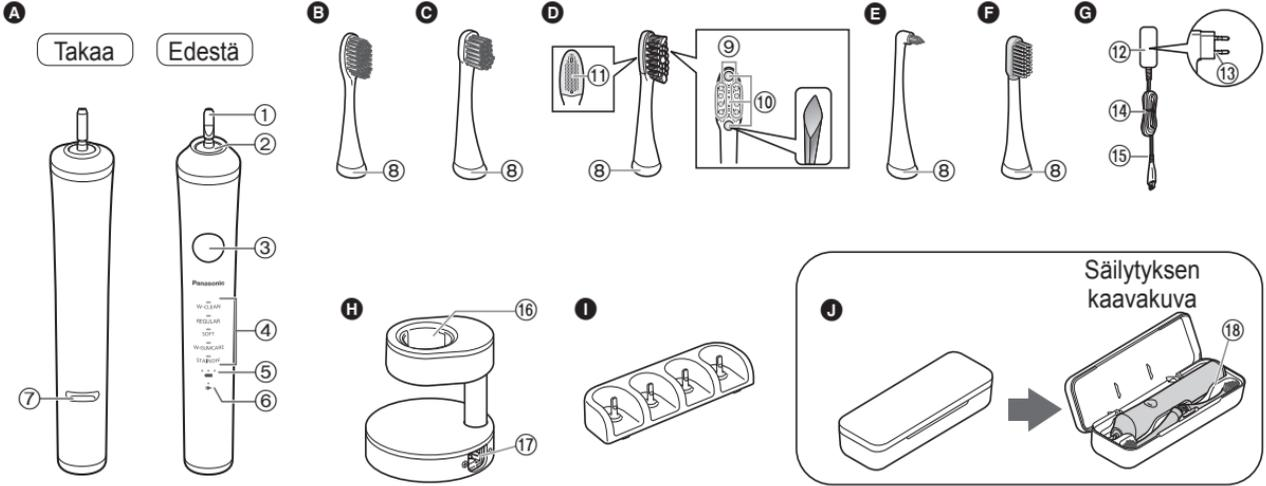

## A Päälaite

- ① Hammasharjan akseli
- ② Vesitiivis kuminen eriste
- ③ Käyttökytkin (virta pois/päälle/tilan valinta)
- ④ Toimintatilan ilmaisin
- ⑤ Akun varauksen merkkivalo ( ● ● ● ● )
- ⑥ Latauksen tilan merkkivalo ( → )

- ⑦ Latausringkaan pysäytin (Aseta päälaite lataustelineeseen tähän kohtaan saakka latauksen ajaksi.)

## B Erittäin hieno harja

- ⑧ Tunnistusrenkas

## C Kompakti monikäyttöinen harja

## D Värjäytymien poistoharja

- ⑨ Erittäin hienot reunaharjakset

- ⑩ Erittäin tiheät harjakset
- ⑪ Kielen puhdistaja

## E Pisteharja

## F Silikoniharja

- ⑩ Erittäin tiheät harjakset
  - ⑪ Kielen puhdistaja
- ## G Verkkolaite (RE7-87) (Virtapistokkeen muoto vaihtelee alueittain.)

- ⑫ Muuntaja
- ⑬ Virtapistoke
- ⑭ Virtajohto
- ⑮ Laitteen pistoke

## H Latausteline (RC8-3)

- ⑫ Muuntaja
  - ⑬ Virtapistoke
  - ⑭ Virtajohto
  - ⑮ Laitteen pistoke
- ⑯ Latausrengas
  - ⑰ Telineen pistorasia
- Lisävarusteet

## I Harjateline

- ⑯ Latausrengas
  - ⑰ Telineen pistorasia
- ## J Säilytysrasia

- ⑱ Sisäkehys

## Jos päällikansi on irronnut

1. Kohdista päällikannen asennusosa ja pohjakansi (2 paikkaa) kuten kuvassa näytetään.
2. Paina päällikantta nuolten osoittamaan suuntaan varoen samalla, etteivät sormesi jää puristuksiin.

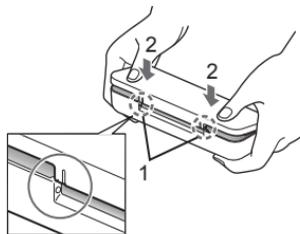

## Ennen hampaiden puhdistamista

### ► Tämä tuote

Sonic Vibration -hammasharja on sähköhammasharja, jonka värähtely on äänivärähtelyä\* noin 31 000 vaakasuuntaista ja 12 000 pystysuuntaista harjan iskua/minuutti.

\* Äänivärähtely ääniaaltokentässä

### ► Verenvuoto ikenistä

Kun aloitat hammasharjan käyttämisen, on mahdollista, että ikenistäsi vuotaa hieman verta, vaikka ikenet olisivatkin terveet. Tämä johtuu siitä, että hammasharja hieroo ikeniäsi ensimmäistä kertaa. Verenvuodon pitäisi loppua yhden tai kahden viikon käytön jälkeen. Verenvuodon kestäminen yli kahden viikon ajan voi olla merkki ikeniesi epänormaalista tilasta, kuten esimerkiksi periodontaalisesta sairaudesta. Siinä tapauksessa lopeta hammasharjan käyttö ja neuvottele hammaslääkärisi kanssa.

## Ominaisuudet

### ► Tietoa pehmeän käynnistyksen toiminnosta

Nopeaan värähtelyyn tottumiseksi hammasharja saavuttaa valitun nopeuden ja värähtelyn asteittain noin 2 sekunnin aikana käynnistämisen.

### ► Tietoa 30 sekunnin harjausajan muistutustoiminnosta

Hammasharja seisahtuu 30 sekunnin välein ja näyttää harjausajan. Se seisahtuu kahdesti 2 minuutin välein ja käynnistyy sitten uudelleen.

- Toiminto ei ole käytettävissä tiloissa W-GUMCARE (ikenien hoito) ja STAINOFF (värjäytymien poisto).

### ► Tietoa pikalatauksesta

Jos varaus loppuu kokonaan, 2 minuutin lataaminen antaa noin 2 minuutin käyttöajan.

- Käyttöaika voi vaihdella ympäristölämpötilan ja käyttöolosuhteiden mukaan.

### ► Tietoa tilan tallennustoiminnosta

Viimeksi käytetty tila tallennetaan.

- Hammasharja toimii viimeksi käytetyssä tilassa, kun se kytketään päälle käyttökymisestä.

## Hammasharjan lataaminen

### Valmistelu

Aseta latausteline vaakasuoraan ja vakaaseen paikkaan.

### 1 Työnnä laitteen pistoke kunnolla telineen pistorasiaan.

- Kohdista ⊕ ⊖ symbolit, kuten kuvassa.



### 2 Päälaitteen ollessa eteenpäin aseta se suoraan latausrenkaaseen.

- Latausrenkaan pysäytin (a) koskettaa latausrengasta ja päälaite pysähtyy kohollaan olevaan asentoon.

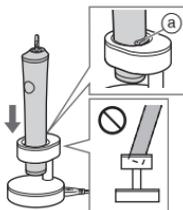

### ► Tietoa likimääräisestä jäljellä olevasta latauksesta ja latausajasta

- Kun sammutat päälaitteen akun varauksen ollessa alhainen, laite antaa merkkiään.

| Korkea akun varaus |  | Alhainen akun varaus |
|--------------------|--|----------------------|
|                    |  |                      |

(●:syttyy/★:vilkkuu/○:sammuu)

### 3 Yhdistä muuntaja pistorasiaan.

- Lataaminen on valmis noin 1 tunnissa. (Latausaika voi vaihdella varauksesta riippuen.)

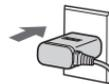

### ► Näyttö lataamisen aikana

| Latauksen aikana (Alhainen akun varaus) | Latauksen aikana | Latauksen päätyttyä | 5 sekuntia latauksen päättymisestä |
|---|------------------|---------------------|------------------------------------|
|   |                  |                     |                                    |

(●:syttyy/★:vilkkuu/○:sammuu)

### ► Latauksen päättymisen tarkistaminen

Päälaitteen irrottaminen ja yhdistäminen latauksen jälkeen aiheuttaa latauksen tilan merkkivalon (→) syttymisen ja sammumisen 5 sekunnin kuluttua.

#### 4 Irrota muuntaja pistorasiasta.

(turvallisuuden vuoksi ja energiankulutuksen pienentämiseksi)

- Akun lataaminen yli 1 tunnin ei vaurioita päälaitetta.

#### ► Akun käyttöaika täydellä akulla

| Toimintatila  | Akun käyttöaika   |
|---|-------------------|
| W-CLEAN (puhdistus)<br>W-GUMCARE (ikenien hoito)                      | Noin 45 minuuttia |
| REGULAR (normaali)<br>SOFT (pehmeä)<br>STAINOFF (värjäytymien poisto) | Noin 90 minuuttia |

(Käyttöaika voi vaihdella ympäristölämpötilan ja käyttöolosuhteiden mukaan.)

#### Huomautuksia

- Jos latauksen tilan merkkivalo (⇒) vilkkuu nopeasti (kaksi kertaa sekunnissa), se voi johtua latausvirheestä tai siitä, että päälaitetta ei ole asennettu kunnolla lataustelineeseen. Varmista suositeltu lämpötila ja asenna päälaitte lataustelineeseen kunnolla.
- Suositeltu latauksen ympäristölämpötila on 5 °C – 35 °C. Akku ei ehkä lataudu kunnolla tai ei välttämättä lataudu ollenkaan erittäin alhaisissa tai korkeissa lämpötiloissa.
- Latausaika voi vaihdella ensimmäisellä käyttökerralla, tai jos laitetta ei ole käytetty yli 6 kuukauteen. Myöskään latauksen tilan merkkivalo (⇒) ei ehkä pala muutamaan minuuttiin lataamisen käynnistymisen jälkeen mutta syttyy, jos lataaminen jatkuu.

## Peruskäyttö

### Valmistelu

Valitse haluttuun käyttöön sopiva harja.  
(Katso sivu 236.)

### 1 Kiinnitä harjaspää päälaitteeseen.

- Kohdista päälaitteen etuosa ja harjaspään etuosa.
1. Varmista, että suunta on oikea.
    - Älä kiinnitä harjaspäätä kiertämällä paikoilleen. Se saattaa aiheuttaa vaurioita harjaspäälle ja päälaitteelle.
    - Hammasharjan akseli liikkuu kun siihen kohdistetaan voimaa. Tämä tarvitaan toimimista varten, eikä se ole toimintahäiriö.
  2. Käytä pieni määrä hammastahnaa.

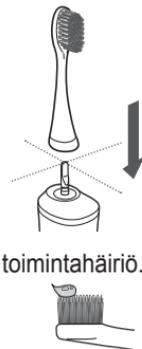

Harjaspään ja päälaitteen välissä on pieni aukko (muutama mm). Se ei ole virhetoiminto.

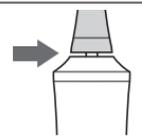

## 2 Välttää hammastahnan roiskumisen panemalla harjaspään suuhusi ja kytkemällä päälaitteen päälle painamalla käyttökytkimestä.

### ► Valitse haluamasi tila

- Laite toimii viimeksi käytetyssä tilassa, kun se kytketään päälle.
- Paina kytkintä 5 sekunnin kuluessa tilojen vaihtamiseksi. (Sininen toimintatilan ilmaisin palaa ilmaisten valitun tilan.)

Voit vaihtaa tilaa painamalla käyttökytkintä 5 sekunnin kuluessa.

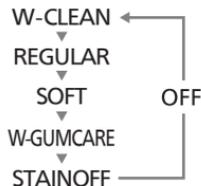

## 3 Paina kevyesti ja liikuta hammasharjaa hampaitasi vasten.

### ► Esimerkki harjausjärjestyksestä

Jaa hampaasi 4 alueeseen (ylä- ja alahampaat, vasen ja oikea) ja harjaa jokainen alue aina järjestyksessä kuten "① hampaiden ulkopinnat", "② hampaiden purupinnat" ja "③ hampaiden sisäpinnat" käyttäen tähän aikaa 30 sekuntia. Toista sama menettely muille 3 alueelle.

- Harjaamalla kutakin 4 aluetta 30 sekuntia (noin 2 minuuttia) saat harjattua hampaasi tasaisesti, eikä mikään alue suussasi jää harjaamatta.

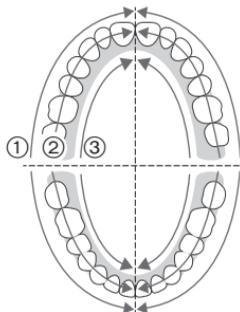

- Katso sivulta 232 kohta "30 sekunnin harjauksen muistutustoiminto".

## 4 Kytke virta pois päälaitteesta, ennen kuin otat sen pois suustasi välttääksesi syljen roiskumisen.

- Sammuta hammasharja painamalla kytkintä vähintään 5 sekunnin käytön jälkeen yhdessä tilassa. Jos painat kytkintä ennen kuin 5 sekuntia käytön aloittamisesta on kulunut, tila vaihtuu. (Katso tämä sivu.)

### Huomautuksia

- Älä päästä päälaitetta kosketuksiin hiustuotteiden, käsivoiteiden ym. kanssa. Se saattaa aiheuttaa ulkopintojen vaurioitumista.
- Laite ei ehkä toimi, jos ympäristön lämpötila on noin 5 °C tai vähemmän.
- Käytä REGULAR (normaali) -tilaa, jos harjaaminen tuntuu liian voimakkaalta W-CLEAN (puhdistus) -tilassa ja käytä SOFT (pehmeä) -tilaa, jos se tuntuu liian voimakkaalta REGULAR (normaali) -tilassa.
- Tätä laitetta ensi kertaa käyttäessään jotkut saattavat tuntea hienoista kutinaa tai kihelmöintiä, joka aiheutuu äänivärähtelystä. Tämän tunteen pitäisi hävitä käytettäessä hammasharjaa useamman kerran.
- Jos painat harjaspäätä liian kovaa, ääni voi vaihtua, mutta tämä ei ole poikkeavuus.

## Käyttövihjeitä

Vaihda hampaiden harjaussuuntaa ja -tapaa harjattavan kohteen ja alueen mukaan.

### Ientaskujen hoito

Suositteltu tila: REGULAR (normaali)



#### Erittäin hieno harja

Kun haluat puhdistaa pääasiassa ientaskut tai hampaiden ja ikenien välit.

- Voit myös harjata hampaiden etupinnat ja purupinnat.

### Hammasklakin poistaminen

Suositteltu tila: W-CLEAN (puhdistus)



#### Kompakti monikäyttöinen harja

Kun haluat puhdistaa hampaiden etupinnat ja purupinnat.

- Et saa harjattua ientaskua.

## Värjäytymien poisto

Suositteltu tila: STAINOFF (värjäytymien poisto)



#### Värjäytymien poistoharja

Halutessasi värjäytymien poiston normaalin harjauksen aikana.

(Tämä ei tarkoita sitä, että kaikki värjäytymät voitaisiin poistaa.)

- Värähtelyn voimakkuus heikkenee STAINOFF (värjäytymien poisto) -tilassa noin 30 sekunnin välein ja lisääntyy sitten asteittain.

### Hammasharjan painaminen/liikuttaminen

Paina harjan harjakset kevyesti hampaitasi vasten ja liikuta hammasharjaa hitaasti.

#### Hampaiden etupinnat ja purupinnat

- Käytä harjaspäätä 90° kulmassa.



#### Ientasku ja hampaiden ja ikenien välinen raja

- Käytä erittäin hienoa harjaa.
- Aseta harjaspää 45° kulmaan.
- Paina harjakset kevyesti ientaskuun ja liikuta hammasharjaa hitaasti.



## Etuhampaiden takapinnat tai vino purenta

- Aseta harja pystysuoraan.
- Liikuta hammasharjaa hampaan kulman mukaisesti.



## Ikenien hoito

Suositteltu tila: W-GUMCARE (ikenien hoito)



### Silikoniharja

Kun haluat puhdistaa ikenet.

- Älä käytä hammastahnaa.

## Hammasharjan painaminen/liikuttaminen

Käytä hammasharjaa siten, että silikoniharjan harjasten päät koskettavat kevyesti ikeniäsi. Liikuta harjaa varovasti edestakaisin koko ikenien alueella.

### Iän

- Käytä mahdollisimman lähellä oikeaa kulmaa.
- Käytä varovasti huolta aiheuttavissa kohdissa. (Käytä noin 10–20 sekuntia kullakin alueella.)
- Suosittelemme käyttämään kerran päivässä noin 2 minuuttia.

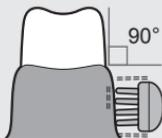

### Huomautuksia

- Ole varovainen käyttäessäsi harjaspäätä. Voimakas vetäminen tai pureminen voi rikkoa sen.
- Älä käytä harjaa hampaisiin. (Se voi aiheuttaa silikoniharjan heikkenemisen.)

## Kielen puhdistus

Suositteltu tila: SOFT (pehmeä)



Kielen puhdistaja

### Värjäytymien poistoharja (takana)

Kun haluat puhdistaa kielen.

## Hammasharjan painaminen/liikuttaminen

Käytä kielen puhdistajaa siten, että se tuskin koskettaa kieltä, ja liikuta eteenpäin kevyesti painamalla alueelta, joka likaantuu.

### Kieli

- Toista useita kertoja.
- Työnnä kielesi ulos ja eteenpäin ja käytä harjaa uloshengittäessäsi, jotta vältät oksettavan tunteen.



Paikat, joihin likaa kerääntyy helposti

### Huom

- Voit vaurioittaa kieltäsi, jos painat kielen puhdistajaa liian kovaa kieltä vasten.

## Pisteharjaus

Suositteltu tila: W-CLEAN (puhdistus)



### Pisteharja

Hampaiden väliset aukot, takahampaiden takapinnat tai vino purenta.

## Hammasharjan painaminen/liikuttaminen

Paina harjan harjakset kevyesti hampaitasi vasten.

### Aukko hampaiden välissä

- Aseta harja hampaiden väliseen aukkoon tai vaikeasti harjattaville alueille.
- Liikuta hammasharjaa hitaasti ikenien suuntaisesti.



### Takahampaiden takapinnat

- Käytä harjaa takahampaiden takapintojen harjaamiseen kunnolla, koska niihin on vaikea ulottua.



### Vino purenta



### Hammasmauradut

- Aseta harja hammasrautojen ja hampaiden väliseen aukkoon.

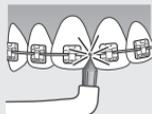

## Käytön jälkeen

Puhdista hammasharja käytön jälkeen, jotta laite pysyy puhtaana.

- Käytä neutraalia keittiön puhdistusainetta, jos puhdistat hammasharjan puhdistusaineella.
- Älä käytä tinneriä, bensiiniä, alkoholia jne. laitteen puhdistamiseen. Niin tekeminen voi aiheuttaa toimintahäiriön tai osien murtumisen tai värjäytymisen.

### Irrota harjaspää.

Irrota harjaspää suoraan hammasharjan akselista.

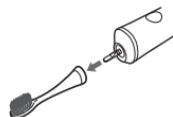

## Harjaspään puhdistaminen

### Puhdista harjaspää juoksevilla vedellä.

Pese lika harjaspään sisäpuolelta ja pohja-alueilta huolellisesti.

- Älä vedä harjan harjaksia voimakkaasti tai taivuttele niitä liikaa.
- Älä puhdista kielen puhdistajaa terävillä esineillä tai sormenkynsillä.
- Älä pese kuumemmalla vedellä kuin 80 °C. Se saattaa aiheuttaa harjaspään vaurioitumisen.



## Päälaitteen puhdistaminen

**Puhdista päälaitte juoksevilla vedellä.**

- Älä vaurioita tai hankaa voimakkailla aineilla vesitiivistä kumista eristettä (A).

Älä jätä päälaitetta veden alle. Vesi saattaa päästä laitteen sisään.

- Älä pese kuumemmalla vedellä kuin 40 °C. Se saattaa aiheuttaa päälaitteen vaurioitumisen.

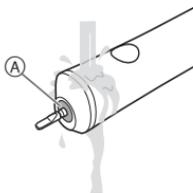

## Verkkolaitteen ja lataustelineen puhdistaminen

**Poista lika kuivalla liinalla.**

- Älä pese vedellä.

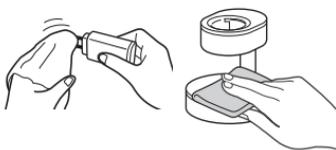

## Harjatelteen puhdistaminen

**Pese ja pyyhi vesi pois.**



## Säilytysrasian puhdistaminen

**1. Poista sisäkehys.**

- ① Pidä säilytysrasiaa oikeasta päästä kiinni.
- ② Nosta sisäkehystä sen oikeasta päästä ylöspäin ja irrota.

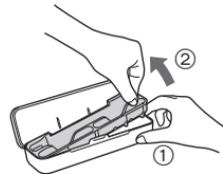

**2. Pese vedellä ja pyyhi vedellä.**



### ► Puhdistamisen jälkeen

Pyyhi vesi pois harjaspäästä ja päälaitteesta ennen säilytykseen laittamista.

- Älä lataa, jos laite on märkä. Niin tekeminen voi aiheuttaa likaantumista.

### ► Jos tunnistusrenkas irtoaa

Kiinnitä kohdistamalla harjaspään loveus (a) tunnistusrenkaan sisäpuolen nousevaan osaan (b).

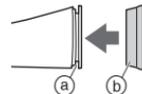

- Älä vedä tunnistusrenkasta liian voimakkaasti. Niin tekeminen voi aiheuttaa vaurioita.
- Hammasharjan käyttö ilman tunnistusrenkasta ei vaikuta toimintaan millään tavalla.

## Harjaspään vaihtaminen (uusi harjaspää myydään erikseen)

- Harjat ovat kulutustavaroita.
- Harja pitää vaihtaa uuteen hygieenisistä syistä noin joka 3. kuukausi, vaikka sen muoto ei olisikaan muuttunut. Vaihda harjaspää ennen 3 kuukauden kulumista, jos harjaketet ovat kuluneet.
- Värikkiset tunnistusrenkaat sisältyvät jokaiseen erikseen myytävään harjaan. Valinnaisten harjaspäiden mukana tulee tunnistusrenkas, joka mahdollistaa päälaitteen jakamisen useamman henkilön kesken.

| Osanumero | Vaihtoharja malliin EW-DP52   |   |
|-----------|-------------------------------|---|
| EW0917    | Erittäin hieno harja          |  |
| WEW0915   | Kompakti monikäyttöinen harja |  |
| WEW0929   | Värjäytymien poistoharja      |  |
| EW0940    | Pisteharja                    |  |

### ► Silikoniharja



Silikoniharjaa käsitellään varaosana.

Jos haluat vaihtaa silikoniharjan, ota yhteyttä valtuutettuun huoltokeskukseen.

## FAQ

|               | Kysymys   | Vastaus  |
|---------------|---|--|
| Käytön aikana | Miksi hammasharja seisahtuu kerran tai värinän voimakkuus heikkenee 30 sekunnin välein? | Hammasharja ilmoittaa kuluneesta harjausajasta 30 sekunnin välein. (Katso sivulta 232 kohta "30 sekunnin harjausajan muistutustoiminto".) (Katso sivulta 236 kohta "STAINOFF (värjäytymien poisto)-tila.") |
| Akku          | Heikkeneekö akku, jos sitä ei käytetä pitkään aikaan?                                   | Akku heikkenee, jos sitä ei käytetä yli 6 kuukauteen, joten varmista, että lataat sen vähintään 6 kuukauden välein.  |
|               | Voinko ladata laitteen jokaisen käyttökerran jälkeen?                                   | Akku on litiumioniakku, joten lataus jokaisen käyttökerran jälkeen ei vaikuta akun käyttöikään.  |

|                  | Ongelma  | Mahdollinen syy   | Tehtävä asia  |
|------------------|--|---|---|
| Latauksen aikana | Latauksen tilan merkkivalo (⇒) ei syty, kun lataus alkaa.                  | <p>▶ Olet juuri ostanut hammasharjan tai et ole käyttänyt sitä vähään aikaan.</p> <p>▶ Päälaitetta ei ole asennettu kunnolla lataustelineeseen.</p> | <p>▶ Latauksen tilan merkkivalo (⇒) ei ehkä pala muutamaan minuuttiin latauksen käynnistyttyä. Se syttyy kuitenkin, jos jatkat lataamista. Jos latauksen tilan merkkivalo (⇒) ei syty hetken kuluttua, ota yhteys valtuutettuun huoltokeskukseen ja pyydä korjausta.</p> <p>▶ Aseta päälaite latausrenkaaseen ja tarkista, että latauksen tilan merkkivalo (⇒) palaa. (Katso sivu 233.)</p> |
|                  | Latauksen tilan merkkivalo (⇒) vilkkuu nopeasti. (kaksi kertaa sekunnissa) | <p>▶ Lämpötila on latauksen aikana liian alhainen tai liian korkea.</p>   | <p>▶ Lataa hammasharja suositellussa latauslämpötilassa 5 °C – 35 °C. Jos latauksen tilan merkkivalo (⇒) vilkkuu myös ladattaessa suositellussa latauslämpötilassa, ota yhteys valtuutettuun huoltokeskukseen ja pyydä korjausta.</p>   |



## Akun kesto

Noin 3 vuotta. Akun käyttöikä on saattanut päättyä, jos käyttöaika vähenee merkittävästi myös täyteen lataamisen jälkeen. (Akun käyttöikä saattaa vaihdella riippuen käytöstä ja säilytysolosuhteista.)

## Sisäänrakennetun akun poisto

### Poista akku, ennen kuin hävität hammasharjan.

Akku on hävitettävä turvallisesti.

Varmista, että akku hävitetään ongelmajätekeskuksen kautta, mikäli maassasi on sellainen.

Kuvaa tulee käyttää vain silloin kun hammasharja poistetaan käytöstä, ei sen korjaamisessa. Jos purat hammasharjan itse, se ei ole enää vedenkestävä, ja tämä saattaa aiheuttaa sen että se toimii väärin.

- Laita virta päälle painamalla virtakytkintä ja pidä virta päällä kunnes akku on purkautunut kokonaan.

- Suorita alla olevat vaiheet käyttämällä ruuvitalttaa laitteen purkamiseen. Suorita kuvan vaiheet ① – ④, nosta akkua ja poista se paikaltaan.
- Varo oikosulkemasta irrotetun akun positiivisia ja negatiivisia terminaaaleja, eristä terminaalit teipillä.

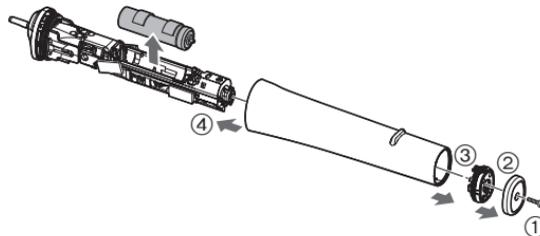

### Ympäristönsuojelu ja materiaalien kierrätys

Hammasharjassa on Li-ion-akku.

Varmista, että akku hävitetään paikallisten määräysten mukaisesti.

## Tekniset tiedot

|                         |  |
|-------------------------|--|
| Virtalähde              | Katso tuotteen nimikyltti<br>(automaattinen jännitteenvalinta) |
| Latausaika              | Noin 1 tunti<br>(Huoneenlämpötila: 5 °C – 35 °C)               |
| Akku                    | 1 Litiumioniakku<br>(3,6 V; 520 mAh)                           |
| Ilmassa kantautuva melu | 59 (dB (A) re 1 pW)  |

Tämä tuote on tarkoitettu vain kotitalouskäyttöön.

## Vanhon laitteen ja paristojen hävittäminen Vain EU-jäsenmaille ja kierrätysjärjestelmää käyttäville maille



Tämä symboli tuotteissa, pakkauksessa ja/tai asiakirjoissa tarkoittaa, että käytettyjä sähköllä toimivia ja elektronisia tuotteita eikä paristoja ei saa laittaa yleisiin talousjätteisiin.

Johda vanhat tuotteet ja käytetyt paristot käsittelyä, uusointia tai kierrätystä varten vastaaviin keräyspisteisiin laissa annettujen määräysten mukaisesti.

Hävittämällä tuotteet asiaankuuluvasti, autat samalla suojaamaan arvokkaita luonnonvaroja ja estämään mahdollisia negatiivisia vaikutuksia ihmiseen ja luontoon.

Lisätietoa keräämisestä ja kierrätyksestä saa paikalliselta jätehuollosta vastuulliselta viranomaiselta.

Maiden lainsäädännön mukaisesti tämän jätteen määräystenvastaisesta hävittämisestä voidaan antaa sakkorangaistuksia.

### Huomautus paristosymbolista (symboli alhaalla)



Tämä symboli voidaan näyttää jonkin kemiallisen symbolin yhteydessä. Siinä tapauksessa se perustuu vastaaviin direktiiveihin, jotka on annettu kyseessä olevalle kemikaalille.

## Spis treści

---

|                                      |            |  |            |
|--------------------------------------|------------|--|------------|
| <b>Środki ostrożności</b> .....      | <b>248</b> | <b>Wymiana główki szczoteczki (sprzedawana oddzielnie)</b> ..... | <b>262</b> |
| Dane dotyczące części.....           | 253        | Często zadawane pytania .....                                    | 262        |
| Przed czyszczeniem zębów .....       | 254        | Rozwiązywanie problemów .....                                    | 263        |
| Funkcje .....                        | 254        | Żywotność akumulatora .....                                      | 265        |
| Ładowanie szczoteczki .....          | 255        | Wymywanie wbudowanego akumulatora .....                          | 265        |
| Podstawowe użycie.....               | 256        | Dane techniczne .....  | 266        |
| Wskazówki dotyczące użytkowania..... | 258        |  |            |
| Po użyciu.....                       | 260        |  |            |

Dziękujemy za wybór produktu Panasonic.

Przed rozpoczęciem użytkowania tego urządzenia prosimy o przeczytanie całej instrukcji i zachowanie jej do wykorzystania w przyszłości.

## Ostrzeżenie

- Przed konserwacją sprawdź, czy wyłączyłeś urządzenie i odłączyłeś wtyczkę zasilania z gniazda sieciowego. Niezastosowanie się do tego zalecenia może spowodować porażenie prądem.
- Nie myj zasilacza i podstawki ładującej. Może to spowodować porażenie prądem.
- Przewodu zasilającego nie można wymienić. W przypadku uszkodzenia przewodu zasilacz należy złomować.
- Szczoteczki do zębów mogą być używane przez dzieci oraz osoby o ograniczonej sprawności ruchowej, sensorycznej lub intelektualnej oraz przez osoby nieposiadające odpowiedniego doświadczenia i umiejętności, jeśli są one odpowiednio nadzorowane lub zostały poinstruowane w zakresie używania urządzenia w bezpieczny sposób i rozumieją powiązane z tym ryzyko.

- Czyszczenie oraz konserwacja urządzenia nie powinny być wykonywane przez dzieci bez nadzoru.
- Nie należy pozwalać dzieciom na zabawę urządzeniem.
- Nie używaj do jakichkolwiek czynności żadnego innego zasilacza i podstawki ładującej niż te dostarczone z produktem.  
Ponadto nie używaj żadnych innych urządzeń z zasilaczem i podstawką ładującą. (Patrz strona 253.)
- Poniższy symbol wskazuje, że określony odłączalny zasilacz jest wymagany w celu podłączenia urządzenia elektrycznego do sieci elektrycznej. Oznaczenie typu zasilacza i podstawki ładującej znajduje się obok symbolu.



## Środki ostrożności

Aby zmniejszyć ryzyko urazu, utraty życia, porażenia prądem elektrycznym, pożaru i uszkodzenia mienia, zawsze należy przestrzegać następujących środków ostrożności.

### Wyjaśnienie użytych symboli

Poniższe symbole są używane do klasyfikacji i opisanie poziomu zagrożenia, urazu oraz uszkodzenia mienia w przypadku niezastosowania się do ostrzeżenia i nieprawidłowego użycia produktu.

|   |   |
|---|---|
|  <b>NIEBEZPIECZEŃSTWO</b> | Sygnalizuje potencjalne zagrożenie, które spowoduje poważne obrażenia ciała lub śmierć.       |
|  <b>OSTRZEŻENIE</b>       | Sygnalizuje potencjalne zagrożenie, które może spowodować poważne obrażenia ciała lub śmierć. |
|  <b>UWAGA</b>             | Sygnalizuje zagrożenie, które może spowodować drobne urazy ciała lub szkody materialne.       |

Poniższe symbole są stosowane do klasyfikacji i opisanie typu instrukcji, których należy przestrzegać.



Ten symbol ostrzega użytkownika, że nie wolno wykonywać określonej procedury.



Ten symbol informuje użytkownika, że trzeba wykonać określoną procedurę, aby zapewnić bezpieczną obsługę urządzenia.



## OSTRZEŻENIE

### ► Zasilanie



**Nie podłączaj ani nie odłączaj adaptora do/z gniazda elektrycznego mokrą ręką.**  
- Może to spowodować porażenie prądem lub obrażenia ciała.

**Nie wolno zanurzać zasilacza i podstawki ładującej w wodzie ani myć ich wodą.**

**Nie umieszczaj zasilacza i podstawki ładującej nad lub w pobliżu umywalki lub wanny napętnionymi wodą.**

**Nie używaj urządzenia, kiedy zasilacz jest uszkodzony, bądź w przypadku luźnego/ niepewnego połączenia wtyku zasilającego z gniazdem elektrycznym.**



**Nie wolno niszczyć przewodu lub wtyczki zasilania.**  
• **Nie wolno uszkadzać, modyfikować, siłowo zginać ani ciągnąć przewodu lub wtyczki zasilania. Nie wolno również kłaść ciężkich przedmiotów na przewodzie, skręcać go ani przytrząskiwać przewodu.**

- Może to spowodować porażenie prądem lub pożar z powodu zwarcia.



# OSTRZEŻENIE

Nie należy używać urządzenia w niezgodnej z jego parametrami domowej instalacji lub sieci elektrycznej.



- Przekroczenie parametrów, poprzez podłączenie zbyt wielu wtyczek zasilania do jednego obwodu sieci lub gniazda elektrycznego, może spowodować pożar w wyniku przegrzania.

Pamiętaj, aby urządzenie było zawsze zasilane ze źródła energii elektrycznej zgodnego z napięciem znamionowym wskazanym na zasilaczu.



Adaptor i wtyczkę urządzenia należy włożyć do końca.

- W przeciwnym razie może dojść do pożaru lub porażenia prądem.

Zawsze odłączaj adaptor od gniazda elektrycznego podczas czyszczenia zasilacza i podstawki ładującej.



- Niezastosowanie się do powyższego może być przyczyną porażenia prądem lub obrażeń.

Należy regularnie czyścić wtyczkę zasilania i wtyczkę urządzenia, aby zapobiec gromadzeniu się kurzu.



- Niezastosowanie się do tego zalecenia może spowodować pożar na skutek usterki izolacji spowodowanej wilgotnością.

Odłącz adaptor i wytrzyj suchą szmatką.

► W przypadku nieprawidłowego działania lub usterki Natychmiast zaprzestań używania adaptora i odłącz go, jeśli wystąpią jakies nieprawidłowości lub awaria.

- W przeciwnym razie może dojść do pożaru, porażenia prądem lub urazów.

<Przypadki nieprawidłowości lub usterek>



• Urządzenie, podstawka ładująca, adaptor lub przewód są zdeformowane lub nietypowo gorące.

• Urządzenie, podstawka ładująca, adaptor lub przewód pachną spalenizną.

• Występują nietypowe odgłosy podczas używania lub ładowania urządzenia, podstawki ładującej, adaptora lub przewodu.

- Należy natychmiast zażądać sprawdzenia lub naprawy w autoryzowanym punkcie serwisowym.

► Ten produkt

Ten produkt zawiera wbudowany akumulator. Nie należy wrzucać go do ognia, podgrzewać, używać bądź pozostawiać w miejscu o wysokiej temperaturze.



- Może to spowodować przegrzanie, zapłon lub wybuch.

Nie należy modyfikować ani naprawiać urządzenia.



- Może to spowodować pożar, porażenie prądem lub obrażenia ciała.

Skontaktuj się z autoryzowanym serwisem w celu przeprowadzenia naprawy (wymiana akumulatora itp.).

## OSTRZEŻENIE

-  **Nigdy nie należy demontować produktu, z wyjątkiem sytuacji wyrzucania produktu.**  
- Może to spowodować pożar, porażenie prądem lub obrażenia ciała.

### ► Zapobieganie wypadkom

-  **Nie należy przechowywać w miejscu dostępnym dla dzieci lub niemowląt. Nie wolno pozwolić, aby dzieci samodzielnie używały tego urządzenia.**  
- Może to doprowadzić do wypadku lub urazów w wyniku przypadkowego połącznięcia wymiennych części.

## UWAGA

### ► Zapobieganie uszkodzeniom zębów i dziąseł

Szczoteczki nie należy używać z pastą do zębów, która zawiera dużą ilość środka ściernego, jak pasta do zębów służąca do usuwania nikotyny lub wybielania.

Nie należy przyciskać zbyt mocno główki szczoteczki do zębów lub dziąseł ani

przytrzymywać zbyt długo w tym samym miejscu.

-  **Nie należy przykładać do zębów plastikowej części jednostki głównej lub główki szczoteczki.**

**Nie należy pozwalać na użycie szczoteczki przez osoby, które nie mogą obsługiwać jej samodzielnie. Szczoteczki nie powinny używać osoby o niskiej wrażliwości jamy ustnej.**

- Może to spowodować urazy lub uszkodzenia zębów i dziąseł.

**Osoby z podejrzeniem choroby dziąseł, w trakcie leczenia zębów lub obawiające się wystąpienia symptomów choroby w jamie ustnej powinny skonsultować się z lekarzem przed użyciem urządzenia.**

- Nieprzestrzeganie tego zalecenia może spowodować urazy lub uszkodzenia zębów i dziąseł.



# UWAGA

**Osoby, u których podczas używania szczoteczki silikonowej występują objawy alergii, takie jak swędzenie, zaczerwienienie lub wysypka, powinny natychmiast zaprzestać jej stosowania i skonsultować się z lekarzem.**

- W przeciwnym razie objawy mogą ulec pogorszeniu.

## ► Ten produkt

**Nie należy używać do celów innych niż do czyszczenia zębów.**

- Może to doprowadzić do wypadku lub urazów.

**Nie udostępniaj główki szczoteczki członkom rodziny ani innym osobom.**

- Może to być przyczyną infekcji lub stanu zapalnego.

**Nie umieszczaj metalowych przedmiotów, typu moneta lub spinacz, na górze podstawki ładującej.**

- Może to spowodować poparzenia spowodowane nadmierną temperaturą.

## ► Należy przestrzegać poniższych środków ostrożności

**Nie należy upuszczać urządzenia, ani uderzać nim o inne przedmioty.**

- Może to spowodować uszkodzenie ciała.

**Nie owijaj ściśle przewodu wokół adaptora na czas przechowywania.**

- W przeciwnym razie może dojść do wyrwania przewodu na skutek naprężenia i w rezultacie spowodować pożar z powodu zwarcia.



**Nie dopuścić do zetknięcia się metalowych obiektów lub śmieci z wtyczką zasilania lub wtyczką urządzenia.**

- Może to spowodować porażenie prądem lub pożar z powodu zwarcia.



**Odłącz adaptor od gniazda sieci elektrycznej, gdy urządzenie nie jest ładowane.**

- W przeciwnym razie może dojść do porażenia prądem lub pożaru na skutek przebicia elektrycznego spowodowanego pogorszeniem stanu izolacji.



**Odcłaczaj adaptor lub wtyczkę urządzenia trzymając za nie – nie ciągnij za przewód.**

- Niezastosowanie się do powyższego może być przyczyną porażenia prądem lub obrażeń.



**Osoby z wszczepionymi rozrusznikami serca itp. przed użyciem urządzenia powinny skonsultować się z lekarzem.**

- Niezastosowanie się do tego zalecenia może mieć wpływ na rozruszniki serca itp. z powodu fal elektromagnetycznych generowanych przez podstawkę ładującą, gdy jest ona zasilana.

## NIEBEZPIECZEŃSTWO

- Akumulator jest przeznaczony do użytku wyłącznie z opisywanym urządzeniem. Nie używaj akumulatora z innymi produktami.
- Nie ładuj akumulatora po wyjęciu go z produktu.
- Nie wrzucaj go do ognia i nie podgrzewaj.
- Nie uderzaj, nie rozbieraj, nie modyfikuj ani nie przebijaj ostrym narzędziem.
- Nie pozwalaj, aby dodatni i ujemny styk akumulatora zetknęły się ze sobą poprzez inne metalowe obiekty.
- Nie przenoś ani nie przechowuj akumulatora wraz z metalową biżuterią, taką jak naszyjniki i spinki do włosów.
- Nie używaj ani nie pozostawiaj akumulatora w miejscu, w którym będzie narażony na wysoką temperaturę, na przykład w miejscu narażonym na bezpośrednie działanie światła słonecznego lub innych źródeł ciepła.
- Nigdy nie zdejmuj ochronnej powłoki akumulatora.  
- Może to spowodować przegrzanie, zapłon lub wybuch.



## OSTRZEŻENIE

Po wyjęciu akumulatora nie przechowuj go w zasięgu niemowląt i małych dzieci.



- Przypadkowe połknięcie akumulatora spowoduje uszkodzenie ciała.

W takim przypadku natychmiast skontaktuj się z lekarzem.

Jeśli z akumulatora wycieknie ciecz i dostanie się do oczu, nie należy ich pocierać. Oczy należy dokładnie przepłukać czystą wodą, np. wodą bieżącą.



- W przeciwnym razie mogą wystąpić urazy oka.

Należy natychmiast skontaktować się z lekarzem.



## UWAGA

Jeśli z akumulatora wycieknie ciecz i zetknie się ze skórą lub ubraniem, należy ją dokładnie spłukać czystą wodą, np. wodą bieżącą.



- W przeciwnym razie może wystąpić zapalenie skóry.

# Dane dotyczące części

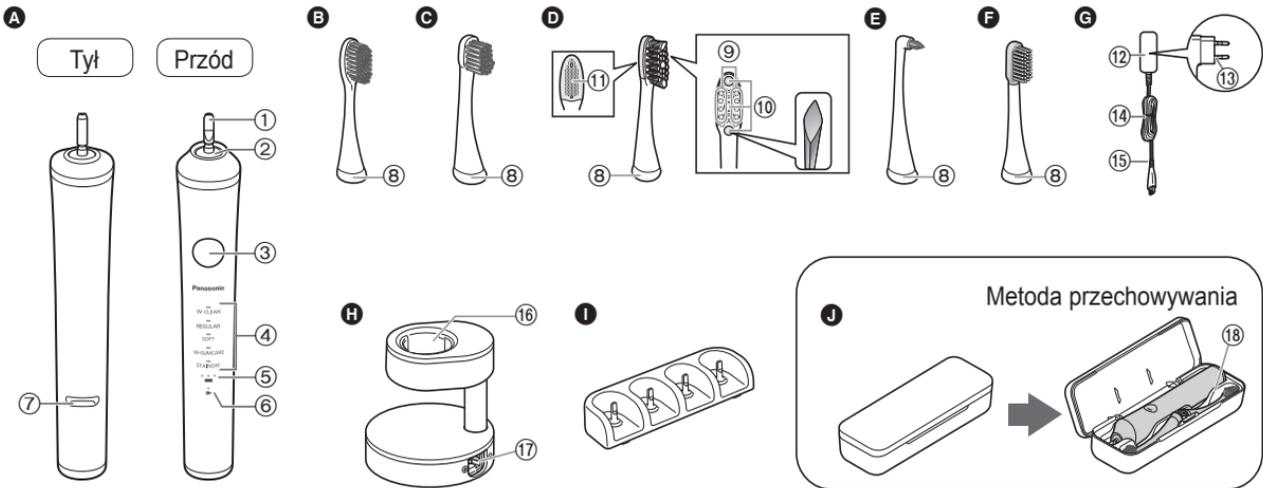

## A Jednostka główna

- ① Trzeźń szczoteczki
- ② Wodoodporna uszczelka gumowa
- ③ Włacznik zasilania (włacz/wyłacz /tryb pracy)
- ④ Wskaźnik trybu pracy
- ⑤ Wskaźnik stanu naładowania akumulatora (•••••)
- ⑥ Wskaźnik stanu ładowania (•••••)

## ⑦ Ogranicznik pozycji ładowania

(W celu naładowania włóż jednostkę główną w podstawkę ładującą do tego miejsca).

## B Szczoteczka precyzyjna

⑧ Pierścień identyfikacyjny

## C Kompaktowa szczoteczka uniwersalna

## D Szczoteczka do usuwania przebarwień

⑨ Delikatne włosie boczne

## ⑩ Włosie o wysokiej gęstości

⑪ Element do czyszczenia języka

## E Szczoteczka punktowa

## F Szczoteczka silikonowa

## G Zasilacz (RE7-87)

(Kształt wtyczki zasilania różni się w zależności od regionu.)

⑫ Adaptor

⑬ Wtyczka zasilania

⑭ Przewód

## ⑮ Wtyczka urządzenia

## H Podstawka ładująca (RC8-3)

⑯ Otwór podstawki ładującej

⑰ Gniazdo podstawki ładującej

Akcesoria

## I Podstawka do szczoteczki

## J Futerał

⑱ Wkładka

## Metoda przechowywania

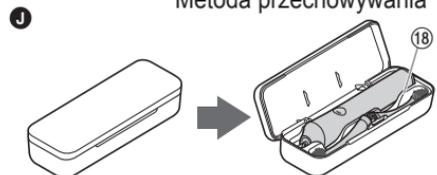

### Jeśli górna część futerału odłączyła się

1. Dopasuj miejsca mocowania górnej i dolnej części futerału (2 miejsca) w sposób pokazany na rysunku.
2. Naciśnij górną część futerału w kierunku wskazanym strzałkami, zachowując ostrożność, aby nie ścisnąć palców.

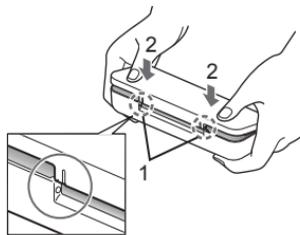

### Przed czyszczeniem zębów

#### ► Ten produkt

Soniczna szczoteczka do zębów jest elektryczną szczoteczka wykorzystującą wibracje soniczne\* zapewniające ok. 31 000 cykli szczoteczki na minutę w poziomie oraz 12 000 cykli szczoteczki na minutę w pionie.

\* Wibracje soniczne w zakresie fali akustycznej

#### ► Krwawienie dziąseł

Przy pierwszym użyciu szczoteczki może wystąpić lekkie krwawienie dziąseł pomimo, że są zdrowe. Powoduje to fakt, że dziąsła po raz pierwszy są stymulowane szczoteczką. Krwawienie powinno ustać po jednym lub dwóch tygodniach użytkowania. Krwawienie utrzymujące się przez okres dłuższy niż dwa tygodnie może wskazywać na nieprawidłowy stan dziąseł, taki jak choroba przyzębia. W takim przypadku należy zaprzestać używania szczoteczki i skonsultować się z dentyścą.

### Funkcje

#### ► Informacje o “funkcji delikatnego uruchamiania”

Aby przyzwycząić się do wysokich wibracji, szczoteczka stopniowo osiąga ustawioną prędkość i wibracje po ok. 2 sekundach od uruchomienia.

#### ► Informacje o funkcji 30-sekundowego czasomierza

Szczoteczka będzie zatrzymywała się w 30-sekundowych odstępach, wskazując czas czyszczenia. Szczoteczka zatrzymuje się dwukrotnie w 2-minutowych odstępach i ponownie uruchamia się.

- Ta funkcja jest niedostępna w trybach W-GUMCARE (PIELĘGNACJA DZIAŚEŁ) i STAINOFF (USUWANIE PRZEBARWIEŃ).

#### ► Informacje dotyczące szybkiego ładowania

Nawet jeśli akumulator jest rozładowany, 2-minutowe ładowanie zapewni ok. 2-minutowy okres użytkowania.

- Czas użytkowania może się różnić w zależności od temperatury otoczenia i sposobu użytkowania.

#### ► Informacje o funkcji zapisywania trybu

Zapisywany jest ostatnio używany tryb.

- Szczoteczka działa w ostatnio używanym trybie, gdy zostanie włączony włącznik zasilania.

## Ładowanie szczoteczki

### Przygotowanie

Umieścić podstawkę ładującą na poziomej, stabilnej powierzchni.

### 1 Włożyć dokładnie wtyczkę urządzenia do gniazda podstawki ładującej.

- Zwrócić uwagę na zgodność znaków ⊕ ⊖, jak przedstawiono na ilustracji.



### 2 Umieścić prosto jednostkę główną przodem w otworze podstawki ładującej.

- Ogranicznik pozycji ładowania (a) dotyka otworu podstawki ładującej, a jednostka główna zatrzymuje się w pozycji uniesionej.

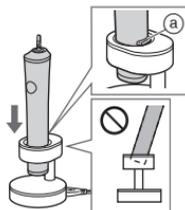

### ► Informacje o przybliżonym pozostałym poziomie naładowania i czasie ładowania

- Gdy jednostka główna jest odłączona przy niskim stanie naładowania akumulatora, urządzenie wydaje dźwięk.

| Wysoki stan naładowania akumulatora |  | Niski stan naładowania akumulatora |  |
|-------------------------------------|--|------------------------------------|--|
|                                     |  |                                    |  |

(●: świeci/⊛: miga/○: wyłączony)

### 3 Włożyć adapter do gniazda elektrycznego.

- Ładowanie jest zakończone po upływie ok. 1 godziny.

(Czas ładowania może się różnić w zależności od poziomu naładowania.)

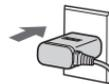

### ► Wskazywanie podczas ładowania

| Podczas ładowania (Niski stan naładowania akumulatora) | Podczas ładowania | Po zakończeniu ładowania | Po upływie 5 sekund od zakończenia ładowania |
|--|-------------------|--------------------------|--|
|  |                   |                          |  |

(●: świeci/⊛: miga/○: wyłączony)

### ► Jak sprawdzać, czy ładowanie się zakończyło

Odłączenie i ponowne podłączenie jednostki głównej po naładowaniu spowoduje podświetlenie wskaźnika stanu ładowania (⇒) i jego wyłączenie po 5 sekundach.

- 4 Wymij adaptor z gniazda elektrycznego.**  
(ze względów bezpieczeństwa i oszczędzania energii)
- Ładowanie akumulatora dłużej niż godzinę nie ma negatywnego wpływu na wydajność baterii.

► **Czas pracy akumulatora po pełnym naładowaniu**

| Tryb   | Czas pracy akumulatora |
|--|------------------------|
| W-CLEAN (CZYSZCZENIE)<br>W-GUMCARE<br>(PIELĘGNACJA DZIAŚEŁ)                | Ok. 45 minut           |
| REGULAR (ZWYKŁY)<br>SOFT (DELIKATNY)<br>STAINOFF (USUWANIE<br>PRZEBARWIEŃ) | Ok. 90 minut           |

(Czas użytkowania może się różnić w zależności od temperatury otoczenia i sposobu użytkowania.)

**Uwagi**

- Jeśli wskaźnik stanu ładowania (→) szybko miga (dwa razy na sekundę), może to być spowodowane błędem ładowania lub nieprawidłowym zamontowaniem jednostki głównej w podstawce ładującej. Sprawdzić zalecaną temperaturę i umieścić prawidłowo jednostkę główną w podstawce ładującej.
- Zalecana temperatura otoczenia przy ładowaniu wynosi 5 °C – 35 °C. W przypadku bardzo niskiej lub bardzo wysokiej temperatury akumulator może nie ładować się poprawnie lub w ogóle się nie ładować.
- Czas ładowania może się różnić, gdy urządzenie jest używane po raz pierwszy lub nie było używane przez ponad 6 miesięcy. Także wskaźnik stanu ładowania (→) może nie świecić przez kilka minut po rozpoczęciu ładowania, ale zaświeci się, gdy ładowanie będzie kontynuowane.

## Podstawowe użycie

### Przygotowanie

Wybrać odpowiednią szczotkę do danego zastosowania. (Patrz strona 258.)

### 1 Przymocować główkę szczoteczki do jednostki głównej.

- Wyrównać przednią część jednostki głównej z przednią częścią główki szczoteczki.
1. Upewnić się, że kierunek jest prawidłowy.
    - Nie mocować główki szczoteczki poprzez nakręcanie jej. Może to spowodować uszkodzenie główki szczoteczki i jednostki głównej.
    - Trzpień szczoteczki porusza się pod wpływem siły. Jest to wymagane do działania i nie oznacza usterki.
  2. Nakładać małą ilość pasty.

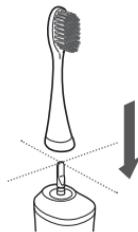

Pomiędzy główką szczoteczki a jednostką główną jest mała szczelina (kilka mm). Nie jest to usterka.

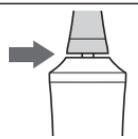

## 2 Aby uniknąć rozchlapywania pasty, należy umieścić główkę szczoteczki w ustach i nacisnąć włącznik zasilania w celu włączenia jednostki głównej.

### ► Wybór żądanego trybu

- Po włączeniu zasilania urządzenie uruchamia się w poprzednim trybie.
- Nacisnąć przełącznik w ciągu 5 sekund, aby zmienić tryb. (Niebieski wskaźnik trybu pracy zaczyna świecić w celu wskazania wybranego trybu).

Aby przełączyć tryb, należy nacisnąć włącznik zasilania przez 5 sekund.

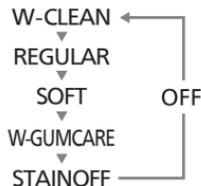

## 3 Przycisnąć lekko szczoteczkę do zębów i poruszać nią.

### ► Przykładowa sekwencja szczotkowania

Podzielić zęby na 4 części (górne i dolne, lewe i prawe) i szczotkuj jedną część w następującej kolejności "① przód zębów", "② powierzchnia przeżuwiająca zębów" oraz "③ tył zębów" przez 30 sekund. Powtórzyć tę samą procedurę w 3 pozostałych obszarach.

- Szczotkując powyższe 4 części przez 30 sekund każdą (ok. 2 minut), szczotkowanie jest równomierne, minimalizując ryzyko pozostawienia niewyczyszczonych miejsc.

- Patrz "Informacje o funkcji 30-sekundowego czasomierza" na stronie 254.

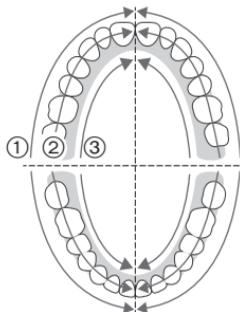

## 4 Wyłącz szczoteczkę przed wyjęciem jej z ust, aby zapobiec rozchlapywaniu śliny.

- Nacisnąć przełącznik po upływie co najmniej 5 sekund pracy w jednym trybie, aby wyłączyć szczoteczkę. Naciśnięcie przełącznika przed upływem 5 sekund pracy spowoduje zmianę trybu. (Instrukcja wymiany na tej stronie.)

### Uwagi

- Unikać kontaktu jednostki głównej z produktami pielęgnacji włosów, kremami do rąk itp. Może to spowodować uszkodzenie zewnętrznej części szczoteczki.
- To urządzenie może nie działać w temperaturze otoczenia ok. 5 °C lub niższej.
- Trybu REGULAR (ZWYKŁY) należy używać, jeśli odczucia szczotkowania są zbyt silne w trybie W-CLEAN (CZYSZCZENIE), a trybu SOFT (DELIKATNY), jeśli odczucia są zbyt silne w trybie REGULAR (ZWYKŁY).
- Przy pierwszym użyciu, niektóre osoby mogą odczuwać łaskotanie lub mrowienie spowodowane wibracjami dźwiękowymi. Uczucie to powinno minąć po kilkukrotnym użytkowaniu szczoteczki.
- Zbyt mocne naciskanie główki szczoteczki może powodować zmianę dźwięku, ale nie jest to usterka.

## Wskazówki dotyczące użytkowania

Należy zmienić orientację i sposób szczotkowania zębów w zależności od celu i szczotkowanego obszaru.

### Pielęgnacja kieszeni przyzębnych

Zalecany tryb: REGULAR (ZWYKŁY)



#### Szczoteczka precyzyjna

Gdy chcesz wyczyścić głównie kieszenie przyzębne lub obszar między zębami a dziąslami.

- Można także czyścić przednią powierzchnię zębów i powierzchnię zgryzową.

### Usuwanie płytki nazębnej

Zalecany tryb: W-CLEAN (CZYSZCZENIE)



#### Kompaktowa szczoteczka uniwersalna

Gdy chcesz wyczyścić przednie i gryzące powierzchnie zębów.

- Nie można czyścić kieszeni przyzębnych.

## Usuwanie przebarwień

Zalecany tryb: STAINOFF (USUWANIE PRZEBARWIEŃ)



#### Szczoteczka do usuwania przebarwień

Gdy chcesz usuwać przebarwienia podczas normalnego szczotkowania.

(Nie oznacza to, że można usunąć wszystkie przebarwienia.)

- Intensywność wibracji w trybie STAINOFF (USUWANIE PRZEBARWIEŃ) obniża się co około 30 sekund, a następnie stopniowo rośnie.

### Jak stosować/poruszać szczoteczką

Przyłóż włosie szczoteczki łagodnie do zębów i poruszaj szczoteczką powoli.

#### Powierzchnia przednia i powierzchnia gryząca zębów

- Przyłóż główkę szczoteczki pod kątem 90°.



#### Kieszeń przyzębna i graniczące ze sobą powierzchnie zębów i dziąseł

- Użyj szczoteczki precyzyjnej.
- Umieść główkę szczoteczki pod kątem 45°.
- Przyłóż włosie szczoteczki łagodnie do kieszeni przyzębnej i poruszaj szczoteczką powoli.



## Tylna część zębów przednich lub nierówne zęby

- Umieścić szczoteczkę pionowo.
- Poruszać szczoteczką, aby dopasować ją do kąta zębów.



## Pielęgnacja dziąseł

Zalecany tryb: W-GUMCARE (PIELĘGNACJA DZIAŚEŁ)



### Szczoteczka silikonowa

- Gdy chcesz wyczyścić dziąsła.
- Nie używać pasty do zębów.

## Jak stosować/poruszać szczoteczką

Używać szczoteczki w taki sposób, aby końcówki włosia szczoteczki silikonowej lekko dotykały dziąseł. Delikatnie przesuwaj szczoteczką do przodu i do tyłu po całym obszarze dziąseł.

## Dziąsło

- Używać pod kątem jak najbardziej zbliżonym do kąta prostego.
- Używać delikatnie w miejscach wymagających czyszczenia. (Używać przez około 10–20 sekund w każdym obszarze.)
- Zalecane użycie raz dziennie przez około 2 minuty.

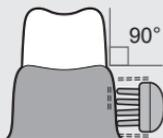

## Uwagi

- Zachować ostrożność podczas korzystania z główki szczoteczki. Silne pociąganie lub gryzienie główki może spowodować jej rozerwanie.
- Nie przykładaj szczoteczki do zębów. (Może to spowodować pogorszenie właściwości szczoteczki silikonowej.)

## Pielęgnacja języka

Zalecany tryb: SOFT (DELIKATNY)



Element do czyszczenia języka

### Szczoteczka do usuwania przebarwień (tylna część)

Gdy chcesz wyczyścić język.

## Jak stosować/poruszać szczoteczką

Przyłóż element do czyszczenia języka tak, aby lekko dotykał języka, a następnie przesunij z zabrudzonego miejsca do przodu, używając niewielkiej siły.

## Język

- Powtórz kilka razy.
- Wysuń język do przodu i przyłóż szczoteczkę podczas wydechu, aby uniknąć odruchu wymiotnego.



Miejsca, w których łatwo gromadzą się zanieczyszczenia

## Uwagi

- Zbyt mocne dociskanie elementu do czyszczenia języka grozi zranieniem języka.

## Szczotkowanie punktowe

Zalecany tryb: W-CLEAN (CZYSZCZENIE)



### Szczoteczka punktowa

Do szczelin między zębami, tylnej powierzchni ostatnich zębów lub zębów nierównych.

### Jak stosować/poruszać szczoteczką

Przyłożyć delikatnie włosie szczoteczki do zębów.

#### Szczelina między zębami

- Umieścić szczoteczkę w szczelinie między zębami lub na powierzchniach trudnych do szczotkowania.
- Przesuwaj szczoteczkę powoli wzdłuż linii dziąseł.



#### Tyłna powierzchnia ostatnich zębów

- Przyłożyć szczoteczkę do tylnej powierzchni ostatnich zębów, ponieważ są one trudno dostępne.



#### Nierówne zęby

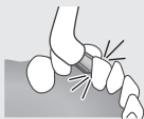

#### Aparat ortodontyczny

- Przyłożyć szczoteczkę do szczeliny pomiędzy aparatem a zębami.

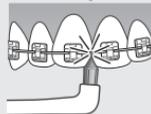

## Po użyciu

Po użyciu szczoteczki wyczyścić ją, aby zachować czystość urządzenia.

- Do mycia szczoteczki stosować ewentualnie neutralne detergenty kuchenne.
- Do czyszczenia urządzenia nie stosować rozcieńczalników, benzyny, alkoholu itp.  
Takie postępowanie może być przyczyną awarii, pęknięcia lub odbarwienia części urządzenia.

### Zdejmownie główki szczoteczki.

Zdejmij z trzpienia główkę szczoteczki trzymając ją prosto.

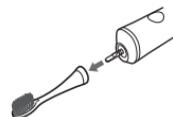

### Czyszczenie główki szczoteczki

#### Umyj główkę szczoteczki pod bieżącą wodą.

Usunąć dokładnie zabrudzenia na wewnętrznej i dolnej części główki szczoteczki.

- Nie ciągnąć mocno włosia szczoteczki ani nie wyginać go nadmiernie.
- Nie czyścić zbyt intensywnie elementu do czyszczenia języka przy użyciu spiczastych przedmiotów lub paznokci.
- Nie należy myć wodą o temperaturze wyższej niż 80 °C. Może to spowodować uszkodzenie główki szczoteczki.



## Czyszczenie jednostki głównej

Umyj jednostkę główną pod bieżącą wodą.

- Uważaj, aby nie uszkodzić twardym przedmiotem lub nie zetrzeć wodoodpornej uszczelki gumowej (A).
- Nie pozostawiać jednostki głównej pod wodą. Woda może dostać się do środka.
- Nie myj wodą o temperaturze wyższej niż 40 °C. Może to spowodować uszkodzenie jednostki głównej.

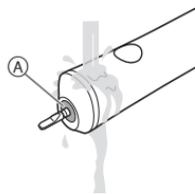

## Czyszczenie zasilacza i podstawki ładującej

Wyrzść brud suchą ściereczką.

- Nie myć wodą.

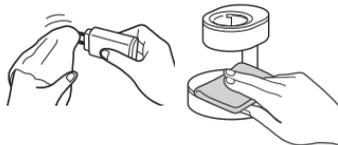

## Czyszczenie podstawki do szczoteczki

Umyć i wyrzść do sucha.



## Czyszczenie futerału

1. Wyjąć wkładkę.

1. Przytrzymać prawy koniec futerału.
2. Przy skierowanym do góry prawym końcu wkładki, pociągnąć za wkładkę.

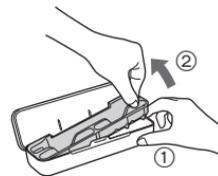

2. Umyć wodą i wyrzść do sucha.

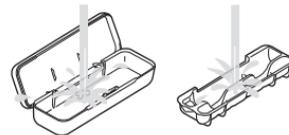

### ► Po zakończeniu czyszczenia

Przed schowaniem główki szczoteczki i jednostki głównej wyrzść je do sucha.

- Nie ładuj, gdy urządzenie jest mokre. W przeciwnym razie mogą się zabrudzić.

### ► Jeżeli pierścień identyfikacyjny odpada

Zamocować poprzez dopasowanie wcięcia (a) w główce szczoteczki do wystającej części (b) wewnątrz pierścienia identyfikacyjnego.

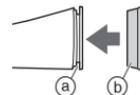

- Nie ciągnąć mocno za pierścień identyfikacyjny. Takie działanie może spowodować uszkodzenie.
- Użytkowanie szczoteczki bez pierścienia identyfikacyjnego nie ma wpływu na jej działanie.

## Wymiana główki szczoteczki (sprzedawana oddzielnie)

- Szczoteczki są materiałami eksploatacyjnymi.
- Ze względów higienicznych zaleca się wymianę szczoteczki na nową co 3 miesiące, nawet jeśli jej kształt nie uległ zmianie.  
Jeśli włosie główki szczoteczki jest postrzępione, należy ją wymieniać nawet co 3 miesiące.
- Do każdej sprzedawanej oddzielnie szczoteczki dołączone są kolorowe pierścienie identyfikacyjne.  
Opcjonalne główki szczoteczki są dostarczane z pierścieniami identyfikacyjnymi. Pozwala to na korzystanie z jednostki głównej kilku osobom.

| Numer części | Zastępcza szczoteczka dla szczoteczki EW-DP52 |   |
|--------------|---|---|
| EW0917       | Szczoteczka precyzyjna                        |  |
| WEW0915      | Kompaktowa szczoteczka uniwersalna            |  |
| WEW0929      | Szczoteczka do usuwania przebarwień           |  |
| EW0940       | Szczoteczka punktowa                          |  |

### ► Szczoteczka silikonowa



Szczoteczka silikonowa jest uznawana za materiał eksploatacyjny.

Aby wymienić szczoteczkę silikonową, skontaktować się z autoryzowanym centrum serwisowym.

## Często zadawane pytania

|                | Pytanie  | Odpowiedź  |
|----------------|--|--|
| Podczas użycia | Dlaczego szczoteczka zatrzymuje się lub intensywność wibracji obniża się w 30-sekundowych odstępach? | Szczoteczka informuje o dotychczasowym czasie szczotkowania co 30 sekund.<br>(Patrz "Informacje o funkcji 30-sekundowego czasomierza" na stronie 254.)<br>(Patrz informacje w sekcji "Tryb STAINOFF (USUWANIE PRZEBARWIEŃ)" na stronie 258). |
| Akumulator     | Czy właściwości akumulatora ulegną pogorszeniu, jeśli nie będzie używany przez dłuższy czas?         | Właściwości akumulatora ulegną pogorszeniu, jeśli nie będzie on używany przez ponad 6 miesięcy.<br>Z tego powodu należy wykonać pełne ładowanie przynajmniej raz na 6 miesięcy.  |
|                | Czy mogę naładować urządzenie po każdym użyciu?  | W maszynie jest używany akumulator litowo-jonowy, dlatego ładowanie po każdym użyciu nie wpłynie na żywotność akumulatora.   |

|                   | Problem   | Możliwa przyczyna  | Działanie   |
|-------------------|---|--|---|
| Podczas ładowania | W czasie rozpoczęcia ładowania nie świeci wskaźnik stanu ładowania (➡). | <ul style="list-style-type: none"> <li>▶ Szczoteczka została dopiero zakupiona lub nie była używana przez pewien czas.</li> </ul>  | <p>Wskaźnik stanu ładowania (➡) może nie świecić przez kilka minut od momentu rozpoczęcia ładowania, ale zaświeci się, jeśli ładowanie będzie kontynuowane. Jeśli wskaźnik stanu ładowania (➡) nie zaświeci się po jakimś czasie, należy skontaktować się z autoryzowanym centrum serwisowym w celu naprawy.</p>  |
|                   | Wskaźnik stanu ładowania (➡) miga szybko. (Dwa razy na sekundę)         | <ul style="list-style-type: none"> <li>▶ Szczoteczka nie jest prawidłowo zamontowana w podstawie ładującej.</li> <li>▶ Temperatura podczas ładowania jest zbyt niska lub zbyt wysoka.</li> </ul> | <p>Włożyć jednostkę główną do otworu podstawki ładującej i sprawdzić, czy wskaźnik stanu ładowania (➡) świeci. (Patrz strona 255.)</p> <p>Ładuj szczoteczkę w zalecanym zakresie temperatur 5 °C – 35 °C. Jeśli wskaźnik stanu ładowania (➡) miga nawet wówczas, gdy ładowanie odbywa się w zalecanym zakresie temperatur, należy skontaktować się z autoryzowanym centrum serwisowym w celu naprawy.</p> |



## Żywotność akumulatora

Około 3 lat. Być może nastąpił koniec czasu eksploatacji akumulatora, jeśli czas użycia zmniejsza się drastycznie nawet po pełnym naładowaniu.

(Czas eksploatacji akumulatora może się różnić w zależności od warunków używania lub przechowywania.)

## Wymywanie wbudowanego akumulatora

**Wymij wbudowany akumulator, zanim wyrzucisz szczoteczkę.**

Akumulator należy utylizować w bezpieczny sposób.

Upewnij się, że akumulator pozostawiony jest w oficjalnie wyznaczonym miejscu, jeżeli takie miejsce jest dostępne. Ten rysunek powinien być używany tylko podczas utylizacji szczoteczki, a nie do jej naprawy. Samodzielny demontaż szczoteczki sprawi, że nie będzie ona już wodoodporna, co może spowodować jej uszkodzenie.

- Naciśnij włącznik zasilania, aby włączyć zasilanie i nie wyłączaj go, aż bateria rozładuje się całkowicie.

- Należy wykonać poniższą procedurę, używając śrubokrętu do demontażu urządzenia. Postępuj zgodnie z opisem w punktach od ① do ④, podnieś akumulator i wyjmij go.
- Zachowaj ostrożność, aby końcówki dodatnie i ujemne wyjętego akumulatora nie zostały zwarte. Zaizoluj końcówki taśmą klejącą.

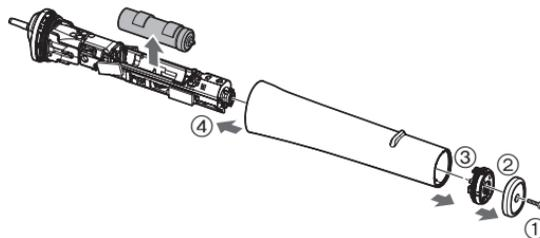

### Ochrona środowiska i recykling materiałów

Ta szczoteczka zawiera akumulator litowo-jonowy. Prosimy o oddanie zużytej baterii do utylizacji w miejscu oficjalnie do tego wskazanym, jeżeli takie istnieje w Waszym kraju.

## Dane techniczne

|                |  |
|----------------|--|
| Zasilanie      | Patrz tabliczka znamionowa produktu (automatyczna zmiana napięcia zasilania) |
| Czas ładowania | Okolo 1 godziny<br>(Temperatura w pomieszczeniu: 5 °C – 35 °C)               |
| Akumulator     | 1 akumulator litowo-jonowy<br>(3,6 V; 520 mAh)                               |
| Poziom hałasu  | 59 (dB (A) odp. 1 pW)  |

Produkt przeznaczony wyłącznie do użytku domowego.

## Pozbywanie się zużytych urządzeń elektrycznych i elektronicznych oraz baterii

**Dotyczy wyłącznie obszaru Unii Europejskiej oraz krajów posiadających systemy zbiórki i recyklingu**



Niniejsze symbole umieszczane na produktach, opakowaniach i/lub w dokumentacji towarzyszącej oznaczają, że nie wolno mieszać zużytych urządzeń elektrycznych i elektronicznych oraz baterii z innymi odpadami domowymi/komunalnymi. W celu zapewnienia właściwego przetwarzania, utylizacji oraz recyklingu zużytych urządzeń elektrycznych i elektronicznych oraz zużytych baterii, należy oddawać je do wyznaczonych punktów gromadzenia odpadów zgodnie z przepisami prawa krajowego.

Poprzez prawidłowe pozbywanie się zużytych urządzeń elektrycznych i elektronicznych oraz zużytych baterii pomagasz oszczędzać cenne zasoby naturalne oraz zapobiegać potencjalnemu negatywnemu wpływowi na zdrowie człowieka oraz na stan środowiska naturalnego.

W celu uzyskania informacji o zbiórce oraz recyklingu zużytych urządzeń elektrycznych i elektronicznych oraz baterii prosimy o kontakt z władzami lokalnymi.

Za niewłaściwe pozbywanie się tych odpadów mogą grozić kary przewidziane przepisami prawa krajowego.



**Dotyczy symbolu baterii (symbol poniżej)**

Ten symbol może występować wraz z symbolem pierwiastka chemicznego. W takim przypadku wymagania Dyrektywy w sprawie określonego środka chemicznego są spełnione.

## Obsah

|                                   |            |  |            |
|-----------------------------------|------------|--|------------|
| <b>Bezpečnostní opatření.....</b> | <b>270</b> | <b>Výměna hlavice kartáčku<br/>(prodává se samostatně) .....</b> | <b>284</b> |
| Označení částí .....              | 275        | Často kladené dotazy .....                                       | 284        |
| Před čištěním zubů.....           | 276        | Řešení potíží .....  | 285        |
| Funkce .....                      | 276        | Životnost baterie.....   | 287        |
| Nabíjení zubního kartáčku .....   | 277        | Vyjmutí zabudované dobíjecí baterie ...                          | 287        |
| Základní použití .....            | 278        | Technické údaje.....   | 288        |
| Doporučení k používání .....      | 280        |  |            |
| Po použití .....                  | 282        |  |            |

Děkujeme vám za zakoupení tohoto výrobku Panasonic.

**Před zahájením provozu tohoto přístroje si přečtěte všechny tyto pokyny a uložte si je pro budoucí použití.**

## Varování

- Než začnete provádět jakoukoli údržbu přístroje, vypněte jej a odpojte napájecí vidlici z elektrické zásuvky. Nedodržením této podmínky může dojít k úrazu elektrickým proudem.
- Síťový adaptér a nabíjecí stojan nemyjte. V opačném případě může dojít k úrazu elektrickým proudem.
- Napájecí šňůru nelze vyměnit. Je-li napájecí šňůra poškozena, síťový adaptér musí být zlikvidován.
- Zubní kartáčky smějí být používány dětmi stejně jako osobami se sníženými fyzickými, smyslovými nebo duševními schopnostmi nebo bez zkušeností a znalostí, pokud jsou pod dohledem nebo byly instruovány o bezpečném použití spotřebiče a chápou rizika, k nimž může dojít.
- Čištění a uživatelskou údržbu nesmějí provádět děti bez dozoru.
- Děti si se spotřebičem nesmějí hrát.

- Nepoužívejte žádný jiný, než dodaný síťový adaptér a nabíjecí stojan k žádnému jinému účelu. Dodaným síťovým adaptérem a nabíjecím stojanem rovněž nenabíjejte žádný jiný výrobek. (Viz str. 275.)
- Následující symbol znamená, že k připojení elektrického spotřebiče k rozvodné síti je nutná specifická odnímatelná napájecí jednotka. Označení typu napájecí jednotky a nabíjecího stojanu je vyznačeno vedle symbolu.



## Bezpečnostní opatření

Abyste snížili nebezpečí zranění, úmrtí, úrazu elektrickým proudem, požáru a poškození majetku, vždy dodržujte následující bezpečnostní opatření.

### Vysvětlení použitých symbolů

Následující symboly jsou použity pro označení a popis stupně nebezpečí, zranění a poškození majetku, způsobené ignorováním upozornění a nesprávným používáním.

|  |                   |   |
|--|-------------------|---|
|  | <b>NEBEZPEČÍ</b>  | Označuje potenciální riziko, které skončí vážným zraněním nebo úmrtím.          |
|  | <b>VAROVÁNÍ</b>   | Označuje potenciální riziko, které může skončit vážným zraněním nebo úmrtím.    |
|  | <b>UPOZORNĚNÍ</b> | Označuje nebezpečí, které může vest k lehkému zranění nebo k poškození majetku. |

Následující symboly jsou používány pro klasifikaci a popis typů instrukcí, které je nutno dodržovat.



Tento symbol se používá pro upozornění uživatelů na konkrétní postup, který nesmí být prováděn.



Tento symbol se používá pro upozornění uživatelů na konkrétní postup, který musí být dodržen v zájmu bezpečného provozu zařízení.



## VAROVÁNÍ

### ► Napájení



**Napájecí adaptér do zásuvky nezapojujte ani jej neodpojujte mokřými rukama.**

- Takové chování může způsobit úraz elektrickým proudem nebo zranění.

**Síťový adaptér a nabíjecí stojan neponořujte do vody ani je neoplachujte pod tekoucí vodou.**

**Nepokládejte síťový adaptér a nabíjecí stojan nad umyvadlo nebo vanu naplněné vodou ani do jejich blízkosti.**

**Nepoužívejte, je-li síťový adaptér poškozený nebo je-li zapojení v zásuvce příliš volně.**



**Nepoškodte kabel ani napájecí vidlici.**

• **Kabel ani napájecí vidlici nepoškozujte, neupravujte, násilně neohýbejte ani nevytahujte. Nepokládejte na kabel žádné těžké předměty a vyvarujte se jeho zkroucení nebo skřípnutí.**

- Takové chování může způsobit úraz elektrickým proudem nebo požár v důsledku zkratu.



# VAROVÁNÍ

**Nepoužívejte způsobem přesahujícím jmenovité napětí nebo vedení zásuvky elektrické sítě.**



- Překročení napětí připojením příliš mnoha napájecích vidlic k jedné zásuvce elektrické sítě může způsobit požár v důsledku přehřátí.

**Vždy se ujistěte, zda je spotřebič provozován s využitím zdroje napájení odpovídajícího nominálnímu napětí vyznačenému na síťovém adaptéru.**



**Adaptér a zástrčku spotřebiče zcela zasuňte do zásuvky.**

- Nedodržení tohoto pokynu může způsobit požár či úraz elektrickým proudem.

**Při čištění síťového adaptéru a nabíjecího stojanu vždy adaptér odpojte ze zásuvky.**



- Pokud tak neučiníte, může dojít k úrazu elektrickým proudem nebo zranění.

**Napájecí vidlici a zástrčku přístroje pravidelně čistěte, abyste zabránili hromadění prachu.**



- Pokud tak neučiníte, může dojít ke vzniku požáru v důsledku závady izolace, způsobené vlhkostí. Adaptér odpojte a otřete jej suchým hadříkem.

## ► V případě abnormality nebo selhání

**Adaptér přestaňte okamžitě používat a odpojte jej, pokud dojde k nějaké abnormalitě nebo selhání.**

- Nedodržení tohoto pokynu může způsobit požár, úraz elektrickým proudem nebo zranění.

**<Případy abnormality nebo selhání>**



• Hlavní jednotka, nabíjecí stojan, adaptér nebo kabel jsou zdeformované nebo abnormálně horké.

• Hlavní jednotka, nabíjecí stojan, adaptér nebo kabel zapáchají spáleninou.

• Během používání nebo nabíjení hlavní jednotky, nabíjecího stojanu, adaptéru či kabelu se ozývají abnormální zvuky.

- Okamžitě vyžádejte kontrolu nebo opravu v autorizovaném servisním středisku.

## ► Tento produkt

**Tento produkt má vestavěnou dobíjecí baterii.**

**Nevhazujte do ohně, nevystavujte teplu, ani**



**nenabíjejte, nepoužívejte nebo neponechávejte v prostředí s vysokou teplotou.**

- Takové chování může způsobit přehřátí, vznícení nebo explozi.

**Výrobek neupravujte ani neopravujte.**



- Takové chování může způsobit požár, úraz elektrickým proudem nebo zranění.

Kvůli opravám (výměna baterie atd.) se obraťte na autorizované servisní středisko.



## VAROVÁNÍ



S výjimkou jeho likvidace výrobek nikdy nerozebírejte.

- Takové chování může způsobit požár, úraz elektrickým proudem nebo zranění.

### ► Prevence nehod

Neskladujte v dosahu dětí nebo kojenců.



Nedovolte jim přístroj používat.

- To by mohlo způsobit nehodu nebo poranění z důvodu náhodného pozření odnímatelných částí.



## UPOZORNĚNÍ

### ► Prevence poškození zubů a dásní

Kartáček nepoužívejte se zubní pastou, která má vysoce brusný obsah, např. zubní pastu pro odstranění zubního kamene nebo bělicí zubní pastu. Hlavici kartáčku na zuby ani dásně silně netlačte, ani nepoužívejte pouze na jednom místě.



Plastové části hlavní jednotky nebo hlavice kartáčku nepoužívejte přímo na zuby. Nedovolte osobám, kteří nemohou kartáček používat, aby jej používaly.

Lidé se sníženou citlivostí ve svých ústech nesmí tento kartáček používat.

- To může způsobit poranění nebo poškození zubů a dásní.



Lidé s onemocněním dásní, zubů nebo ti, kteří se obávají symptomů ve svých ústech, se před použitím musí obrátit na dentistu.

- Nedodržení může vést ke zranění nebo poškození zubů a dásní.



Uživatelé, u nichž se při použití silikonového kartáčku objeví příznaky alergie, jako je svědění, zarudnutí nebo vyrážka, by měli kartáček okamžitě přestat používat a měli by se poradit s lékařem.

- Pokud tak neučiní, mohou se příznaky zhoršit.

### ► Tento produkt



Nikdy nepoužívejte k jinému účelu, než je čištění zubů.

- Mohlo by tak dojít k nečekaným nehodám či potížím.



Hlavici kartáčku nesdílejte ani s členy své rodiny ani s jinými lidmi.

- Může to způsobit infekci nebo zánět.



Na horní část nabíjecího stojanu nepokládejte kovové objekty, např. mince nebo sponky.

- To může z důvodu nadměrného tepla způsobit popáleniny.

### ► Dodržujte následující bezpečnostní opatření



Vyvarujte se upuštění přístroje, ani jej neházejte na jiné předměty.

- Mohlo by dojít ke zranění.



Při skladování kabel nenamotávejte kolem adaptéru.

- Takové počínání může způsobit zlomení drátů kabelu pod tlakem a následný požár v důsledku zkratu.



## UPOZORNĚNÍ

**Nedovolte, aby se do blízkosti napájecí vidlice přístroje nebo nabíjecího stojanu dostaly kovové předměty nebo odpad.**



- Takové chování může způsobit úraz elektrickým proudem nebo požár v důsledku zkratu.

**Odpojte adaptér ze zásuvky elektrické sítě, pokud neprobíhá nabíjení.**



- Pokud tak neučiníte, můžete způsobit úraz elektrickým proudem nebo požár v důsledku probíjení elektřiny, způsobeného poškozením izolace.

**Adaptér nebo zástrčku přístroje odpojujte uchopením adaptéru či zástrčky přístroje, nikoli kabelu.**



- Pokud tak neučiníte, může dojít k úrazu elektrickým proudem nebo zranění.

**Osoby s kardiostimulátory se musí před použitím poradit se svým praktickým lékařem.**



- Pokud tak neučiní, může to mít vliv na kardiostimulátory atd. působením elektromagnetických vln generovaných nabíjecím stojanem při jeho napájení.

## Manipulace s vyjmutou baterií při likvidaci



## NEBEZPEČÍ

- Nabíjecí baterie je určena k použití výhradně pro tento přístroj. Nepoužívejte baterii s žádnými jinými výrobky.
  - Baterii nenabíjejte po jejím vyjmutí z výrobku.
  - Nevhazujte ji do ohně a nevystavujte teplu.
  - Baterii nedemontujte, neupravujte, nevystavujte úderům, ani neporážíjte hřebíkem.
  - Nepropojujte vzájemně kladný a záporný pól baterie pomocí jiných kovových předmětů.
  - Baterii nepřeppravujte ani neskladujte společně s kovovými šperky, jako jsou náhrdelníky a vlásenky.
  - Baterii nepoužívejte ani nenechávejte v místech, kde bude vystavena vysokým teplotám, jako je přímé sluneční záření nebo v blízkosti zdrojů tepla.
  - Nikdy trubici nezbavujte pláště.
- Takové chování může způsobit přehřátí, vznícení nebo explozi.



## VAROVÁNÍ

**Po vyjmutí z přístroje nenechávejte nabíjecí baterii v dosahu dětí či kojců.**



- V případě náhodného požití baterie hrozí nebezpečí zranění.

Pokud k tomu dojde, neprodleně se obraťte na lékaře.



## VAROVÁNÍ

**Pokud kapalina z baterie vytéká a dostane se do kontaktu s očima, oči si netřete a důkladně je vypláchněte čistou vodou, například kohoutkovou.**

- V opačném případě může dojít ke zranění očí.  
Neprodleně se obraťte na lékaře.



## UPOZORNĚNÍ

**Pokud kapalina z baterie vytéká a dostane se do kontaktu s pokožkou nebo oblečením, opláchněte je čistou vodou, například kohoutkovou.**

- V opačném případě může dojít k zánětu.

# Označení částí

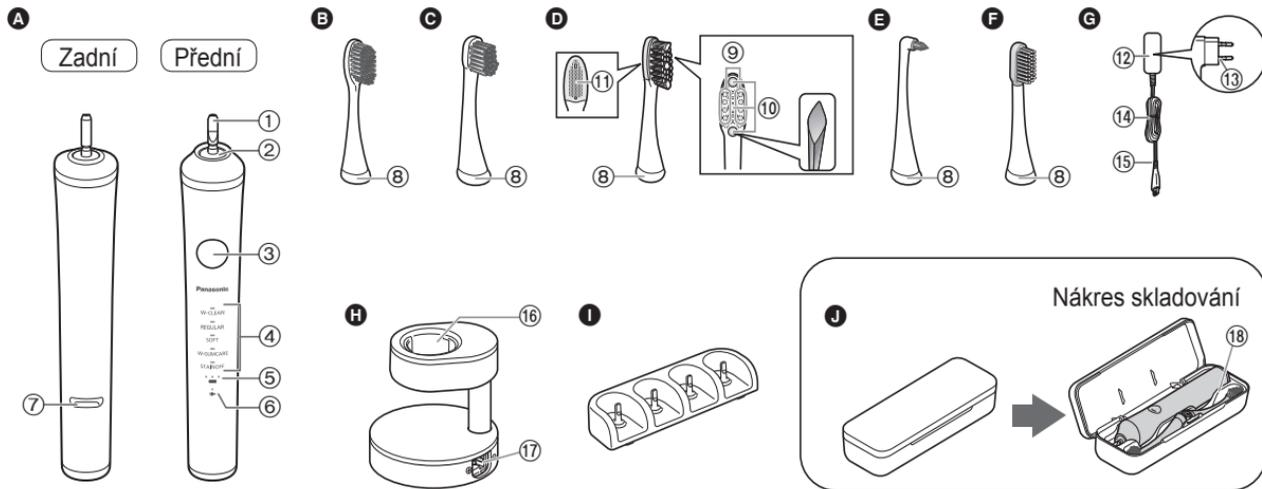

## A Hlavní jednotka

- ① Hřidel zubního kartáčku
- ② Voděodolné gumové těsnění
- ③ Spínač  
(vypnuto/zapnuto/výběr režimu)
- ④ Indikátor režimu
- ⑤ Kontrolka kapacity baterie (● ● ● ● ●)
- ⑥ Kontrolka stavu nabití baterie (→ ● ● ● ● ●)

- ⑦ Zarážka nabíjecího kruhu  
(Během nabíjení zasuňte hlavní jednotku do nabíjecího stojanu v této pozici.)

## B Extra jemný kartáček

- ⑧ Identifikační kroužek

## C Kompaktní víceúčelový kartáček

## D Kartáček k odstraňování skvrn

- ⑨ Extra jemné boční štětinky
- ⑩ Vysoce husté štětinky
- ⑪ Nástavec na čištění jazyka

## E Bodový kartáček

## F Silikonový kartáček

## G Síťový adaptér (RE7-87) (Tvar napájecí vidlice se liší v závislosti na oblasti.)

- ⑫ Adaptér
- ⑬ Napájecí vidlice
- ⑭ Kabel
- ⑮ Zástrčka přístroje

## H Nabíjecí stojan (RC8-3)

- ⑯ Nabíjecí kruh
  - ⑰ Zásuvka stojanu
- Příslušenství

## I Stojan kartáčku

## J Ukládací pouzdro

- ⑱ Vnitřní rám

## Pokud se horní část vysune

1. Vyrovnajte horní a spodní část pouzdra (na 2 místech) tak, jak je to zobrazeno na obrázku.
2. Stiskněte horní část ve směru šipek, přičemž dbejte na to, abyste si nepřiskřípli prsty.

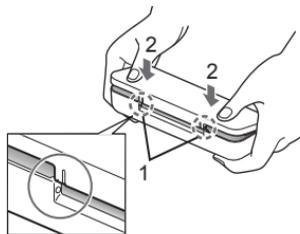

## Před čištěním zubů

### ► Tento produkt

Sonický vibrační zubní kartáček je elektrický zubní kartáček se sonickými vibracemi\* zhruba 31 000 vodorovných a 12 000 svislých pohybů/min.

\* Sonické vibrace v akustickém vlnovém poli

### ► Krvácení dásní

Při prvním použití zubního kartáčku můžete zaznamenat nepatrné krvácení z dásní, přestože jsou vaše dásně zdravé. K tomu dochází, protože jsou vaše dásně podrážděny prvním použitím zubního kartáčku. Po jednom či několika týdnech používání by mělo krvácení ustát. Jestliže krvácení trvá déle než dva týdny, může být známkou abnormálního stavu dásní, jako je onemocnění parodontu – tkáně těsně obklopující zub. V takovém případě přestaňte tento kartáček používat a obraťte se na svého zubaře.

## Funkce

### ► O funkci jemného startu

Aby se plynule přešlo na vibrace vysoké rychlosti, zubní kartáček postupně dosáhne vybrané rychlosti a vibrací za asi 2 sekundy po spuštění.

### ► Informace o časovači hlášení 30 sekundového čištění

Zubní kartáček se zastaví po intervalu 30 sekund, na znamení uplynulého času. Zastaví se dvakrát ve 2 minutových intervalech a pak se spustí znovu.

- Tato funkce není dostupná v režimech W-GUMCARE (OŠETŘOVÁNÍ DÁSNÍ) a STAINOFF (ODSTRAŇOVÁNÍ SKVRN).

### ► O rychlém nabíjení

I když nabíjení skončí, nabíjení po dobu 2 minut zajistí použití po dobu zhruba 2 minut.

- Čas použití se může lišit v závislosti na okolní teplotě a podmínkách použití.

### ► O funkci uložení režimu

Je uložen naposledy používaný režim.

- Po zapnutí spínačem zubní kartáček pracuje v naposledy použitým režimem.

## Nabíjení zubního kartáčku

### Příprava

Nabíjecí stojan umístíte ve vodorovné poloze na stabilní místo.

### 1 Do zásuvky stojanu pevně zapojte zástrčku přístroje.

- Vyrovnajte se symbolem ⊕ ⊖, jak je znázorněno na obrázku.



### 2 Když hlavní jednotka směřuje dopředu, nastavte ji přímo do nabíjecího kruhu.

- Zarážka nabíjecího kruhu (a) se dotýká nabíjecího kruhu a hlavní jednotka se zastaví ve zvednuté poloze.

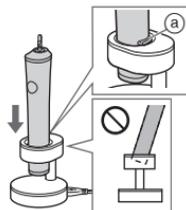

### ► Přibližná zbývající kapacita nabití a doba nabíjení

- Když hlavní jednotku vypnete, zatímco je kapacita baterie nízká, ozve se pípnutí.

| Vysoká kapacita baterie |  | Nízká kapacita baterie |  |
|-------------------------|--|------------------------|--|
|                         |  |                        |  |

(●:Svítl / ●:Bliká / ○:Vypne)

### 3 Adaptér zapojte do zásuvky.

- Nabíjení se dokončí po uplynutí zhruba 1 hodiny.  
(Čas nabíjení se může lišit podle nabíjecí kapacity.)

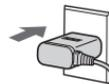

### ► Displej během nabíjení

| Během nabíjení (Nízká kapacita baterie) | Během nabíjení | Když je nabíjení dokončeno | 5 sekund po dokončení nabíjení |
|---|----------------|----------------------------|--------------------------------|
|   |                |                            |                                |

(●:Svítl / ●:Bliká / ○:Vypne)

### ► Jak zkontrolovat, zda je nabíjení dokončeno

Vyjmutí a připojení hlavní jednotky po nabíjení způsobí, že se kontrolka stavu nabití baterie (➡) rozsvítí a poté po uplynutí 5 sekund zhasne.

#### 4 Adaptér odpojte ze zásuvky.

(z bezpečnostních důvodů a ke snížení spotřeby energie)

- Nabíjení baterie delší než 1 hodinu hlavní jednotku nepoškodí.

#### ► Doba provozu baterie při plném nabití

| Režim  | Doba provozu baterie |
|--|----------------------|
| W-CLEAN (ČIŠTĚNÍ VODOU)<br>W-GUMCARE (OŠETŘOVÁNÍ DÁSŇÍ)          | Přibližně 45 minut   |
| REGULAR (BĚŽNÝ)<br>SOFT (JEMNÝ)<br>STAINOFF (ODSTRAŇOVÁNÍ SKVRN) | Přibližně 90 minut   |

(Čas použití se může lišit v závislosti na okolní teplotě a podmínkách použití.)

#### Poznámky

- Pokud kontrolka stavu nabití baterie (⇒) rychle bliká (dvakrát za sekundu), může to být způsobené chybou nabíjení nebo tím, že hlavní jednotka není správně usazena do nabíjecího stojanu. Zkontrolujte doporučenou teplotu a správné nasazení hlavní jednotky do nabíjecího stojanu.
- Doporučená okolní teplota pro nabíjení je 5 °C – 35 °C. Při extrémně nízkých nebo vysokých teplotách se baterie nemusí dobít správně nebo vůbec.
- Čas nabíjení se může lišit při prvním použití, nebo pokud jste zařízení nepoužívali déle než 6 měsíců. Rovněž, kontrolka stavu nabití baterie (⇒) se nemusí několik minut po zahájení nabíjení rozsvítit, ale pokud bude nabíjení pokračovat, rozsvítí se.

## Základní použití

### Příprava

Zvolte patřičný kartáček pro požadované použití. (Viz str. 280.)

### 1 Nasadte hlavici kartáčku na hlavní jednotku.

- Přední část hlavní jednotky nastavte tak, aby byla vyrovnaná s hlavici kartáčku.

1. Zkontrolujte, zda je směr správný.

- Hlavici kartáčku nenasazujte otáčením. To může hlavní jednotku a hlavici kartáčku poškodit.

- Při vyvinutí síly se hřidel zubního kartáčku pohne. To je nutné pro provoz a nejde o selhání.

2. Naneste malé množství zubní pasty.

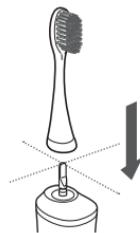

Mezi hlavici kartáčku a hlavní jednotkou je malá mezera (několik mm). Toto není závada.

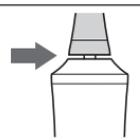

## 2 Abyste přešli rozstříknutí zubní pasty, vložte hlavici kartáčku do úst a stiskněte spínací tlačítko pro zapnutí hlavní jednotky.

### ► Vyberte požadovaný režim

- Přístroj se při zapnutí napájení spustí v naposledy používaném režimu.
- Stisknutím přepínače do 5 sekund můžete režimy měnit. (Modrý indikátor režimu svítí, aby označoval vybraný režim.)

Chcete-li přepnout režim, stiskněte spínač na 5 sekund.

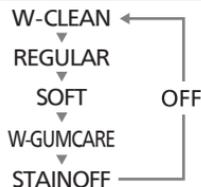

## 3 Zlehka stiskněte a přesuňte zubní kartáček na své zuby.

### ► Příklad posloupnosti čištění kartáčkem

Ústa si rozdělte na 4 části (horní a spodní, levou a pravou) a jednu část čistěte postupně, např.

“① přední stranu zubů”, “② okluzní rovinu zubů” a “③ zadní stranu zubů” a to po dobu 30 sekund. Stejný postup opakujte i v dalších 3 částech.

- Kartáčováním 4 částí po dobu 30 sekund (zhruba 2 minuty) dokážete své zuby rovnoměrně vyčistit, aniž byste v ústech vynechali některou část.
- Vizte str. 276 o funkci “časovači hlášení 30 sekundového čištění”.

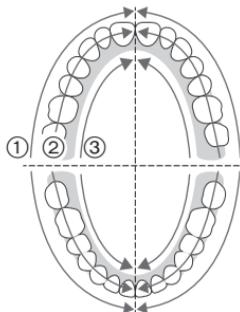

## 4 Hlavní jednotku vypněte ještě před tím, než ji vytáhnete z úst, aby nedošlo k rozstříkání slin.

- Po alespoň 5 sekundách provozu v jednom režimu stiskněte spínací tlačítko a zubní kartáček vypněte. Pokud tlačítko stisknete před uplynutím 5 sekund provozu, dojde ke změně provozního režimu. (Viz tato strana.)

### Poznámky

- Nedovolte, aby hlavní jednotka přišla do kontaktu s přípravky na vlasy, krémy na ruce, atd. Mohlo by to poškodit vnější část.
- Spotřebič nemusí fungovat, je-li okolní teplota zhruba 5 °C nebo nižší.
- Pokud čištění kartáčkem v režimu W-CLEAN (ČIŠTĚNÍ VODOU) pociťujete jako příliš silné, použijte režim REGULAR (BĚŽNÝ), a pokud je pociťujete jako příliš silné i v režimu REGULAR (BĚŽNÝ), přepněte na režim SOFT (JEMNÝ).
- Při prvním použití zubního kartáčku mohou někteří lidé vnímat pocity lechtání či mravenčení, které jsou zapříčiněné sonickými vibracemi. Tyto pocity by měly při častějším používání tohoto zubního kartáčku ustoupit.
- Pokud na hlavici kartáčku zatlačíte příliš silně, může se změnit zvuk, ale to není abnormální projev.

## Doporučení k používání

Měřte směr a způsob, jakým si čistíte zuby, podle svého cíle a oblasti, kterou čistíte.

### Ošetřování parodontální kapsy

Doporučený režim: REGULAR (běžný)



#### Extra jemný kartáček

Především pro čištění parodontálních kapes nebo míst mezi zuby a dásněmi.

- Můžete také čistit čelní plochu zubů a kousací plošky.

### Odstranění zubního plaku

Doporučený režim: W-CLEAN (ČIŠTĚNÍ VODOU)



#### Kompaktní víceúčelový kartáček

Když chcete, aby byla přední a kousací část zubů čistá.

- Parodontální kapsu nelze čistit.

## Odstraňování skvrn

Doporučený režim: STAINOFF (ODSTRAŇOVÁNÍ SKVRN)



#### Kartáček k odstraňování skvrn

Slouží k ošetřování skvrn při běžném čištění kartáčkem.

(To ovšem neznamená, že všechny skvrny budou odstraněny.)

- Intenzita vibrací v režimu STAINOFF (ODSTRAŇOVÁNÍ SKVRN) se přibližně každých 30 sekund snižuje a poté se postupně zvyšuje.

### Jak zubní kartáček používat/jak jím pohybovat

Štětiny kartáčku jemně opřete o zuby a zubním kartáčkem provádějte pomalé pohyby.

#### Přední povrch a kousací plochy zubů

- Hlavici kartáčku přiložte v úhlu 90°.



#### Parodontální kapsa a prostor mezi zuby a dásněmi

- Použijte extra jemný kartáček.
- Hlavici kartáčku přiložte v úhlu 45°.
- Zlehka přiložte štětinami na parodontální kapsu a zubním kartáčkem provádějte pomalé pohyby.



## Pro zadní část předních zubů nebo křivé zuby

- Kartáček umístěte vertikálně.
- Zubní kartáček nastavte tak, aby byl ve stejném úhlu se zuby.



## Ošetřování dásní

Doporučený režim: W-GUMCARE (OŠETŘOVÁNÍ DÁSNÍ)



### Silikonový kartáček

Slouží k čištění dásní.

- Nepoužívejte zubní pastu.

## Jak zubní kartáček používat/jak jím pohybovat

Kartáček používejte tak, aby se špičky silikonových kartáčků štětín lehce dotýkaly dásní. Pohybujte kartáčkem jemně tam a zpět po celých dásních.

## Dáseň

- Kartáček přiložte co nejbližší pravému úhlu.
- Použijte jemně na potřebných místech. (Každé místo čistěte přibližně 10 až 20 sekund.)
- Doporučuje se provádět jednou denně přibližně 2 minuty.

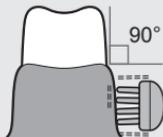

## Poznámky

- Při používání hlavice kartáčku buďte opatrní. Násilné natahování nebo kousání hlavice může způsobit její roztržení.
- Tuto hlavici nepoužívejte na čištění zubů. (Může to způsobit degradaci silikonového kartáčku.)

## Ošetřování jazyka

Doporučený režim: SOFT (JEMNÝ)



Nástavec na čištění jazyka

### Kartáček k odstraňování skvrn (zadní část)

Slouží k čištění jazyka.

## Jak zubní kartáček používat/jak jím pohybovat

Nástavec na čištění jazyka použijte tak, aby se jemně dotýkal jazyka a zlehka pohybuje dopředu z oblastí, která se zašpiní.

## Jazyk

- Několikrát opakujte.
- Vyplázněte jazyka dopředu a kartáček použijte v okamžiku, kdy vydechujete, abyste zabránili dávivé reakci.



Místa, kde se snadno hromadí nečistoty

## Poznámka

- Je-li nástavec na čištění jazyka přitlačen příliš silně, můžete si jazyk poranit.

## Bodové čištění

Doporučený režim: W-CLEAN (ČIŠTĚNÍ VODOU)



### Bodový kartáček

Pro mezeru mezi zuby, zadní část zubů nebo křivé zuby.

## Jak zubní kartáček používat/jak jím pohybovat

Štětiny kartáčku lehce přiložte k zubům.

### Mezera mezi zuby

- Kartáček přiložte k mezeře mezi zuby nebo na místa, která se čistí špatně.
- Po dásních pomalu pohybujte zubním kartáčkem.



### Zadní část zadních zubů

- Použijte k důkladnému vyčištění zadní části zadních zubů, které jsou jinak těžko dosažitelné.



### Křivé zuby



### Rovnátky

- Kartáček vkládejte do mezery mezi zuby a rovnátky.

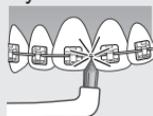

## Po použití

Po použití zubního kartáčku kartáček vyčistěte, aby byla zachována čistota přístroje.

- Při čištění zubního kartáčku použijte neutrální čisticí přípravek.
- K čištění spotřebiče nepoužívejte ředidlo, benzín, alkohol, atd. Mohlo by to způsobit poruchu, prasknutí nebo ztrátu barvy jednotlivých částí.

### Hlavici kartáčku sejměte.

Hlavici kartáčku sundejte přímo z hřídele zubního kartáčku.

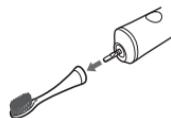

## Čištění hlavice kartáčku

### Hlavici kartáčku opláchněte pod tekoucí vodou.

Smyjte důkladně nečistoty na vnitřní a spodní části hlavice kartáčku.

- Štětiny kartáčku silně netahejte a příliš je neohýbejte.
- Nástavec na čištění jazyka nemyjte nadměrnou silou pomocí ostrých předmětů nebo nehtů.
- Neoplachujte vodou teplejší než 80 °C. To by mohlo poškodit hlavici kartáčku.



## Čištění hlavní jednotky

### Opláchněte hlavní jednotku pod tekoucí vodou.

- Nepoškodte ani neodřete voděodolné gumové těsnění (A) tvrdými materiály.
- Hlavní jednotku nedávejte pod vodu. Voda by se mohla dostat dovnitř.
- Neoplachujte vodou teplejší než 40 °C. To by mohlo poškodit hlavní jednotku.



## Čištění síťového adaptéru a nabíjecího stojanu

### Nečistoty odstraňte suchým hadříkem.

- Nemyjte vodou.

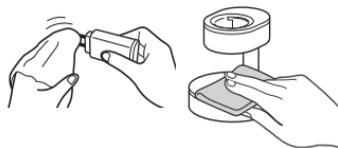

## Čištění stojanu kartáčku

### Omyjte vodou a otřete.



## Čištění ukládacího pouzdra

### 1. Sejměte vnitřní rám.

- ① Přidržte pravý konec ukládacího pouzdra.
- ② Když pravý konec vnitřního rámu směřuje nahoru, vnitřní rám vysuňte.

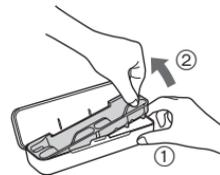

### 2. Omyjte vodou a otřete.



### ► Po vyčištění

Setřete vodu z hlavice kartáčku a hlavní jednotky.

- Je-li přístroj mokrý, nenabíjejte jej. To by mohlo způsobit znečištění.

### ► Dojde-li k odpadnutí identifikačního kroužku

Připevněte zarovnaním zářezu (a) v hlavici kartáčku se zvýšenou částí (b) vnitřní strany identifikačního kroužku.

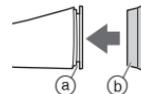

- Za identifikační kroužek netahejte silou. To by mohlo způsobit poškození.
- Pokud se zubní kartáček používá bez identifikačního kroužku, není ovlivněn výkon kartáčku.

## Výměna hlavice kartáčku (prodává se samostatně)

- Kartáčky jsou spotřebním materiálem.
- Kartáček musí být vyměněn za nový každé 3 měsíce, a to z hygienických důvodů, i když se jeho tvar nezmění. Hlavici kartáčku vyměňte, jsou-li štětiny roztřepené, nebo každé 3 měsíce.
- Barevné identifikační kroužky jsou připojeny k samostatně prodávanému kartáčku. Volitelné hlavice kartáčku jsou vybavené identifikačním kroužkem, díky kterému může hlavní jednotku sdílet více lidí.

| Číslo části | Náhradní kartáček pro EW-DP52  |   |
|-------------|--------------------------------|---|
| EW0917      | Extra jemný kartáček           |  |
| WEW0915     | Kompaktní víceúčelový kartáček |  |
| WEW0929     | Kartáček k odstraňování skvrn  |  |
| EW0940      | Bodový kartáček                |  |

### ► Silikonový kartáček

Silikonový kartáček je považován za servisní díly. Pokud chcete vyměnit silikonový kartáček, obraťte se na autorizované servisní středisko.

## Často kladené dotazy

|               | Otázka  | Odpověď   |
|---------------|---|---|
| Při používání | Proč se zubní kartáček najednou zastaví, anebo proč se sníží intenzita vibrací v intervalech 30 sekund? | Zubní kartáček vás vždy po 30 sekundách upozorňuje na uplynulý čas čištění. (Vizte str. 276 o funkci "časovači hlášení 30 sekundového čištění".) (Vizte str. 280 o "režimu STAINOFF (ODSTRAŇOVÁNÍ SKVRN)".) |
| Baterie       | Zhorší se stav baterie v případě dlouhodobého nepoužívání přístroje?                                    | Stav baterie se zhorší v případě, že zařízení nebude použito déle než 6 měsíců, proto minimálně každých 6 měsíců proveďte plné nabití.  |
|               | Mohu přístroj nabíjet po každém použití?  | Použitá baterie je lithium-iontová, proto nabíjení po každém použití životnost baterie nijak neovlivní.   |

|                | Problém  | Možná příčina  | Řešení  |
|----------------|--|--|---|
| Během nabíjení | Kontrolka stavu nabití baterie (➡) se po zahájení nabíjení nerozsvítí. | ▶ Právě jste zubní kartáček koupili nebo jste jej chvíli nepoužívali.  | ▶ Kontrolka stavu nabití baterie (➡) se po zahájení nabíjení nemusí rozsvítit několik minut, ale když budete pokračovat v nabíjení, rozsvítí se. Pokud se kontrolka stavu nabití baterie (➡) nerozsvítí ani po chvíli, požádejte autorizované servisní centrum o opravu.  |
|                | Kontrolka stavu nabití baterie (➡) bliká rychle. (Dvakrát za sekundu)  | ▶ Hlavní jednotka není správně nasazena na nabíjecí stojan.<br>▶ Teplota během nabíjení je příliš nízká nebo vysoká. | ▶ Hlavní jednotku zasuňte do nabíjecího kruhu a zkontrolujte, zda kontrolka stavu nabití baterie (➡) svítí. (Viz str. 277.)<br>▶ Dobíjejte kartáček v rámci doporučené teploty pro nabíjení 5 °C až 35 °C. Pokud kontrolka stavu nabití baterie (➡) bliká i během nabíjení při doporučeném teplotním rozsahu, požádejte autorizované servisní centrum o opravu. |



## Životnost baterie

Zhruba 3 roky. Baterie mohla dosáhnout své provozní životnosti, pokud se frekvence použití výrazně snížila, a to i při plném dobití.

(Provozní životnost baterie se může lišit v závislosti na použití nebo podmínkách skladování.)

## Vyjmutí zabudované dobíjecí baterie

**Před likvidací zubního kartáčku vyjměte zabudovanou dobíjecí baterii.**

Baterii je třeba bezpečným způsobem zlikvidovat.

Baterii prosím odevzdejte k likvidaci na oficiálně určené místo, pokud takové ve vaší zemi existuje.

Podle tohoto obrázku lze postupovat pouze při likvidaci zubního kartáčku, ne však za účelem jeho opravy. Pokud zubní kartáček rozmontujete sami, již nebude vodotěsný, což může způsobit narušení jeho funkcí.

- Pro zapnutí přístroje stiskněte spínač a ponechte jej zapnutý do té doby, než se baterie zcela vybijе.

- Při rozebírání přístroje postupujte podle níže uvedeného postupu za použití šroubováku.  
Proveďte kroky ① až ④, nadzdvihněte baterii a potom ji vyjměte.
- Dbejte na to, abyste u vyjmuté baterie nezkratovali kladné a záporné póly, a izolujte je přelepením páskou.

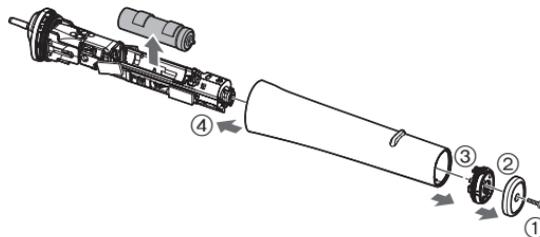

### Ochrana životního prostředí a recyklace materiálů

Tento kartáček obsahuje lithiovou baterii.

Odevzdejte prosím baterii k likvidaci v oficiálně určeném místě, pokud takové ve vaší zemi existuje.

## Technické údaje

|                           |   |
|---------------------------|---|
| Napájení                  | Viz štítek na produktu<br>(Automatický převod napětí) |
| Doba nabíjení             | Cca 1 hodina<br>(Pokožová teplota: 5 °C – 35 °C)      |
| Baterie                   | 1 lithiová baterie<br>(3,6 V; 520 mAh)                |
| Akustický hluk ve vzduchu | 59 (dB (A) při 1 pW)                                  |

Tento výrobek je určen pouze pro domácí použití.

Česky

## Likvidace použitých zařízení a baterií Jen pro státy Evropské unie a země s fungujícím systémem recyklace a zpracování odpadu



Tyto symboly na výrobcích, jejich obalech a v doprovodné dokumentaci upozorňují na to, že se použitá elektrická a elektronická zařízení, včetně baterií, nesmějí likvidovat jako běžný komunální odpad.

Aby byla zajištěna správná likvidace a recyklace použitých výrobků a baterií, odevzdávejte je v souladu s národní legislativou na příslušných sběrných místech.

Správnou likvidací přispějete k úspoře cenných přírodních zdrojů a předejdete možným negativním dopadům na lidské zdraví a životní prostředí.

O další podrobnosti o sběru a recyklaci odpadu požádejte místní úřady.

Při nesprávné likvidaci tohoto druhu odpadu se vystavujete postihu podle národní legislativy.

### **Poznámka k symbolu baterie (značka pod symbolem)**

Tento symbol může být použitý v kombinaci s chemickou značkou. Takový případ je v souladu s požadavky směrnice pro chemické látky.



## Obsah

|                                    |            |   |     |
|------------------------------------|------------|---|-----|
| <b>Bezpečnostné opatrenia.....</b> | <b>292</b> | Výmena hlavy kefkы<br>(predáva sa samostatne) ..... | 306 |
| Identifikácia častí.....           | 297        | Najčastejšie otázky.....                            | 306 |
| Pred čistením zubov.....           | 298        | Riešenie problémov .....                            | 307 |
| Funkcie .....                      | 298        | Životnosť batérie .....                             | 309 |
| Nabíjanie zubnej kefkы .....       | 299        | Vybratie zabudovanej nabíjateľnej<br>batérie.....   | 309 |
| Základné používanie .....          | 300        | Technické špecifikácie.....                         | 310 |
| Typy ohľadne používania .....      | 302        |   |     |
| Po použití .....                   | 304        |   |     |

Ďakujeme, že ste si zakúpili výrobok značky Panasonic.

Pred používaním tejto jednotky si v celom rozsahu prečítajte tento návod na obsluhu a uschovajte ho pre možnú potrebu v budúcnosti.

## Výstraha

- Pred vykonávaním akejkoľvek údržby prístroj vypnite a elektrickú zástrčku vytiahnite z domovej sieťovej zásuvky. V opačnom prípade by mohlo dôjsť k zasiahnutiu elektrickým prúdom.
- Adaptér na striedavý prúd ani nabíjací stojan neumývajte. V opačnom prípade by mohlo dôjsť k zasiahnutiu elektrickým prúdom.
- Napájací kábel nemožno vymeniť. Pokiaľ je kábel poškodený, adaptér na striedavý prúd by ste mali zlikvidovať.
- Zubné kefky môžu používať deti a osoby so zníženými fyzickými, zmyslovými alebo duševnými schopnosťami, alebo nedostatočnými skúsenosťami a vedomosťami, ak sú pod dohľadom alebo ak boli oboznámené o používaní prístroja bezpečnými spôsobom a poznajú riziká spojené s používaním prístroja.

- Čistenie a užívateľskú údržbu nesmú vykonávať deti bez dohľadu.
- Deti sa nesmú s prístrojom hrať.
- Nepoužívajte iný, len dodaný adaptér na striedavý prúd a nabíjací stojan; používajte ich len na určený účel.  
Taktiež v spojení s adaptérom na striedavý prúd a nabíjacím stojanom nepoužívajte žiadny iný výrobok. (Pozrite stranu 297.)
- Nasledujúci symbol znamená, že na pripojenie elektrického prístroja k elektrickej sieti je potrebné používať odpojiteľnú napájaciu jednotku. Typ napájacej jednotky a nabíjacieho stojana sú uvedené pri symbole.



## Bezpečnostné opatrenia

Na zníženie rizika poranení, smrti, zasiahnutia elektrickým prúdom, požiaru a poškodenia majetku vždy dodržiavajte nasledujúce bezpečnostné opatrenia.

### Vysvetlenie symbolov

Nasledujúce symboly sa používajú na klasifikovanie a opis stupňa rizika, poranenia a poškodenia majetku v dôsledku nerešpektovania označení a nesprávneho používania.



## NEBEZPEČENSTVO

Označuje potenciálne riziko s dôsledkom vážneho poranenia alebo smrti.



## VÝSTRAHA

Označuje potenciálne riziko, ktorého dôsledkom môže byť vážne poranenie alebo smrť.



## UPOZORNENIE

Označuje riziko, ktorého dôsledkom môže byť menšie poranenie alebo poškodenie majetku.

Nasledujúce symboly sa používajú na klasifikovanie a opis typov pokynov, ktoré je nutné dodržiavať.



Tento symbol sa používa na upozornenie používateľov na špecifický prevádzkový postup, ktorý sa nesmie vykonať.



Tento symbol sa používa na upozornenie používateľov na špecifický prevádzkový postup, ktorý sa musí dodržiavať na bezpečné používanie zariadenia.



# VÝSTRAHA

### ► Napájanie



**Adaptér nepripájajte ani neodpájajte od elektrickej zásuvky mokrými rukami.**

- V opačnom prípade môže dôjsť k zasiahnutiu elektrickým prúdom alebo poraneniu.

**Adaptér na striedavý prúd ani nabíjací stojan neponárajte do vody ani ich neumývajte vodou.**

**Adaptér na striedavý prúd ani nabíjací stojan neumiestňujte nad umývadlo alebo vaňu naplnenú vodou.**

**Zariadenie nepoužívajte, ak je adaptér na striedavý prúd poškodený, alebo ak je elektrická zásuvka uvoľnená.**



**Nepoškodzujte kábel ani elektrickú zástrčku.**

• **Kábel ani elektrickú zástrčku nepoškodzujte, neupravujte, nasilu neohýbajte ani nenatáhuje. Taktiež na kábel nič ťažké nekladte, neskrúcajte ho a zabráňte jeho privretiu.**

- V opačnom prípade môže dôjsť k zasiahnutiu elektrickým prúdom alebo k požiaru v dôsledku skratu.



# VÝSTRAHA

Výrobok nikdy nepoužívajte pri prekročení menovitých hodnôt elektrickej zásuvky alebo kabeláže.



- Prekročenie menovitých hodnôt pripojením viacerých elektrických zástrčiek k jednej elektrickej zásuvke môže spôsobiť požiar v dôsledku prehrievania.

Uistite sa, že zariadenie je vždy pripojené k zdroju elektrickej energie so zhodným menovitým napätím uvedeným na adaptéri na striedavý prúd. Úplne zasuňte adaptér a konektor.



- V opačnom prípade môže dôjsť k požiaru alebo zasiahnutiu elektrickým prúdom.

Sieťový adaptér a nabíjací stojan počas čistenia vždy odpojte z domovej sieťovej zásuvky.



- V opačnom prípade môže dôjsť k zasiahnutiu elektrickým prúdom alebo poraneniu.

Elektrickú zástrčku a konektor pravidelne čistite, aby sa zabránilo usadzovaniu prachu.



- V opačnom prípade môže dôjsť k požiaru kvôli chybe izolácie spôsobenej vlhkosťou.

Adaptér odpojte a utrite ho suchou handričkou.

► V prípade výskytu nezrovnalosti alebo poruchy

V prípade výskytu nezrovnalosti alebo poruchy okamžite prestaňte prístroj používať a odpojte adaptér.

- V opačnom prípade môže dôjsť k požiaru, zasiahnutiu elektrickým prúdom alebo poraneniu.

**<Prípady nezrovnalostí alebo porúch>**



• Hlavná jednotka, adaptér, nabíjací stojan alebo kábel sú deformované alebo neštandardne horúce.

• Z hlavnej jednotky, nabíjacieho stojana, adaptéra alebo kábla cítiť zápach spálenia.

• Počas používania alebo nabíjania hlavnej jednotky, nabíjacieho stojana, adaptéra alebo kábla počuť neštandardný zvuk.

- Okamžite požiadajte autorizované servisné stredisko o vykonanie kontroly alebo opravy.

► Tento výrobok

Tento výrobok obsahuje vstavanú nabíjateľnú batériu. Nevhadzujte ju do ohňa, nevystavujte účinkom tepla, nenabíjajte, nepoužívajte ani nenechávajte na miestach s vysokou teplotou.



- V opačnom prípade môže dôjsť k prehrievaniu, zapáleniu alebo explózií.

Výrobok neupravujte ani neopravujte.



- V opačnom prípade môže dôjsť k požiaru, zasiahnutiu elektrickým prúdom alebo poraneniu. O opravu požiadajte autorizované servisné stredisko (výmena batérie a pod.).



## VÝSTRAHA

Výrobok nikdy nerozoberajte, iba za účelom jeho likvidácie.



- V opačnom prípade môže dôjsť k požiaru, zasiahnutiu elektrickým prúdom alebo poraneniu.

### ► Ochrana pred úrazmi

Neskladujte v dosahu detí a batoliat. Nenechajte ich prístroj používať.



- V opačnom prípade môže dôjsť k úrazu alebo poraneniu náhodným požitím odpojiteľných častí.



## UPOZORNENIE

### ► Ochrana pred poškodením zubov a ďasien

Nepoužívajte kefku v spojení so zubnou pastou, ktorá obsahuje vysoko abrazívny obsah, ako je zubná pasta na odstraňovanie zubného kameňa alebo zubná pasta určená na bielenie.

Hlavu kefky nepritláčajte silno na zuby alebo ďasná, ani ju nepretržite nepoužívajte na jednom bode.



Plastovú časť hlavnej jednotky alebo hlavy kefky nepritláčajte na zuby.

Zubnú kefku nedovoľte používať nikomu, kto ju nedokáže obsluhovať.

Kefku by nemali používať osoby so zníženou citlivosťou v ústnej dutine.

- V opačnom prípade môže dôjsť k poraneniu alebo poškodeniu zubov a ďasien.

Osoby, ktoré trpia periodontálnym ochorením, mali ošetrené zuby alebo majú obavy zo



symptómov vo svojej ústnej dutine, sa musia pred použitím poradiť so zubným lekárom.

- Ignorovanie upozornenia môže mať za následok poranenie alebo poškodenie zubov a ďasien.

Ľudia, u ktorých sa počas používania silikónovej kefky objavia symptómy alergie ako je svrbenie,



začervenanie alebo vyrážka, musia výrobok okamžite prestať používať a mali by sa poradiť s lekárom.

- V opačnom prípade môže dôjsť k zhoršeniu symptómov.

### ► Tento výrobok

Nikdy nepoužívajte na žiadny iný účel, len na čistenie zubov.



- V opačnom prípade môže dôjsť k úrazu alebo poraneniu.

Hlavu kefky nepožičiavajte iným členom rodiny ani iným osobám.



- V opačnom prípade by mohlo dôjsť k infekcii alebo zápalom.

Na hornú časť nabíjacieho stojana nekladte kovové predmety, ako je minca alebo sponka.



- V opačnom prípade môže dôjsť k popáleniu v dôsledku vysokej teploty.

### ► Dodržiavajte nasledujúce bezpečnostné opatrenia

Nevystavujte nárazom o iné predmety a zabráňte pádu.



- V opačnom prípade môže dôjsť k poraneniu.

## UPOZORNENIE

**Pri skladovaní kábel neovíjajte okolo adaptéra.**

-  - V opačnom prípade môže v dôsledku namáhania dôjsť k zlomeniu kábla. Môže vzniknúť skrat, ktorý následne môže spôsobiť požiar.

**Zabráňte, aby sa na elektrickú zástrčku alebo konektor prilepili kovové predmety alebo nečistoty.**

-  - V opačnom prípade môže dôjsť k zasiahnutiu elektrickým prúdom alebo k požiaru v dôsledku skratu.

**Ak prístroj nenabíjate, odpojte adaptér od elektrickej zásuvky.**

-  - V opačnom prípade môže dôjsť k zasiahnutiu elektrickým prúdom alebo k požiaru v dôsledku zvodu elektrického prúdu cez poškodenú izoláciu.

**Odpojte adaptér alebo konektor ich držaním, neťahajte kábel.**

-  - V opačnom prípade môže dôjsť k zasiahnutiu elektrickým prúdom alebo poraneniu.

**Osoby, ktoré používajú kardiostimulátor a pod., sa musia pred používaním poradiť so svojim lekárom.**

-  - Opomenutie môže mať vplyv na kardiostimulátory a pod., a to kvôli elektromagnetickým vlnám generovaným nabíjajúcim stojanom počas jeho zapnutia.

Manipulácia s vybratou batériou počas likvidácie

## NEBEZPEČENSTVO

- Nabíjateľná batéria je určená výlučne na použitie s týmto prístrojom. Batériu nepoužívajte v iných výrobkoch.
- Batériu po vybratí z výrobku nenabíjajte.
- Nevhadzujte ju do ohňa ani ju nevystavujte účinkom tepla.
- Neudierajte do nej, nerozoberajte ju, neupravujte ju ani ju neprepichujte klincom.
-  • Zabráňte vzájomnému spojeniu kladnej a zápornej koncovky batérie kovovými predmetmi.
- Neprenášajte ani neskladujte batériu spolu s bižutériou, ako sú retiazky či spony do vlasov.
- Nepoužívajte ani nenechávajte batériu na miestach vystavených vysokým teplotám, ako sú miesta na priamom slnku či v blízkosti iných zdrojov tepla.
- Nikdy neodlupujte tubus.
- V opačnom prípade môže dôjsť k prehrievaniu, vznieteniu alebo explózii.

## VÝSTRAHA

Po vybratí nabíjateľnú batériu nenechávajte v dosahu detí a batoliat.

-  - Batéria v prípade náhodného požitia ohrozí zdravie. Ak k tomu dôjde, okamžite sa poraďte s lekárom.



## VÝSTRAHA

**Ak dochádza k unikaniu kvapaliny z batérie a príde do kontaktu s očami, oči si nešúchajte a dôkladne ich vypláchnite čistou vodou, napríklad vodou z vodovodu.**

- Zanedbaním môže dôjsť k poraneniu očí.  
Okamžite sa poraďte s lekárom.



## UPOZORNENIE

**Ak dochádza k unikaniu kvapaliny z batérie a príde do kontaktu s kožou alebo odevom, vykonajte opláchnutie čistou vodou, napríklad vodou z vodovodu.**

- Zanedbaním môže dôjsť k zápalu.

# Identifikácia častí

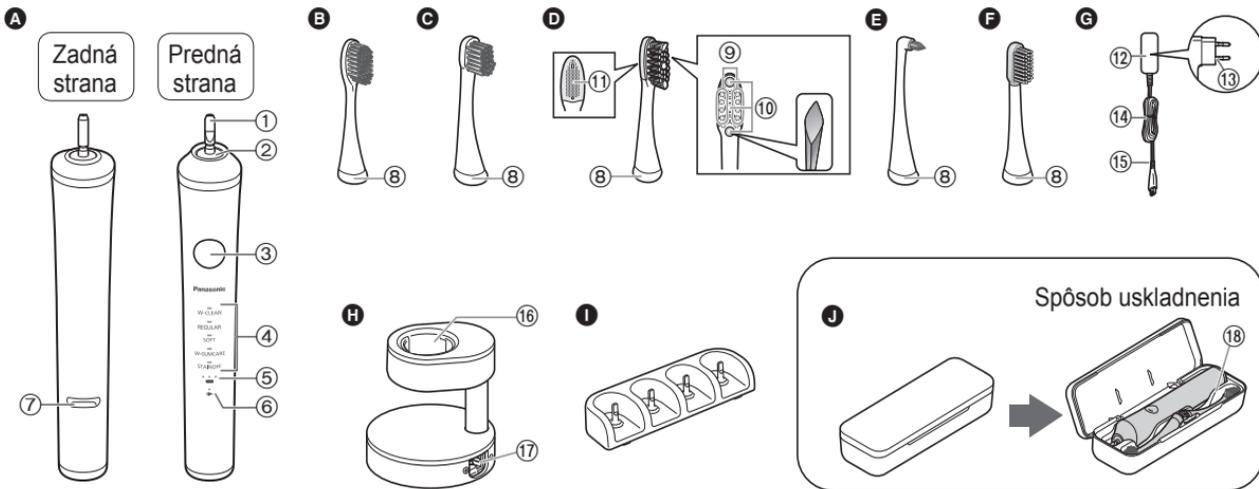

## A Hlavná jednotka

- ① Hriadeľ zubnej kefky
- ② Vodu neprepúšťajúce gumené tesnenie
- ③ Hlavný vypínač (vypnutie/zapnutie/volba režimu)
- ④ Indikátor režimu
- ⑤ Indikátor kapacity batérie ( )
- ⑥ Indikátor stavu nabitia ( )

## ⑦ Zarážka nabíjacieho

- krúžku  
(Počas nabíjania zasuňte hlavnú jednotku do nabíjacieho stojana po túto polohu.)

## B Extra jemná kefka

- ⑧ Identifikačný krúžok

## C Malá kefka s rôznou dĺžkou štetín

## D Kefka na odstraňovanie zubného povlaku

- ⑨ Veľmi jemné bočné štetiny

## ⑩ Štetiny s vysokou hustotou

- ⑪ Hlava na čistenie jazyka

## E Kefka na čistenie medzizubných priestorov

## F Silikónová kefka

## G Adaptér na striedavý prúd (RE7-87)

- (Tvar elektrickej zástrčky sa líši v závislosti na oblasti, pre ktorú je prístroj určený.)

- ⑫ Adaptér

- ⑬ Elektrická zástrčka

## ⑭ Kábel

- ⑮ Konektor

## H Nabíjací stojan (RC8-3)

- ⑯ Nabíjací krúžok

- ⑰ Zásuvka na stojane

Príslušenstvo

## I Stojan na kefky

## J Puzdro na prenášanie

- ⑱ Vnútorný rám

Spôsob uskladnenia

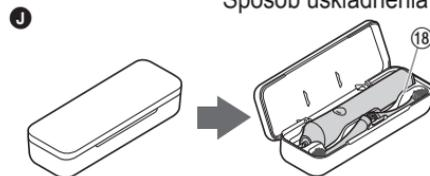

## Ak sa horná časť puzdra zosunie

1. Zarovnajte upevňovaciu časť hornej časti puzdra s dolnou časťou puzdra (2 miesta) ako je to znázornené na obrázku.
2. Zatláčte hornú časť puzdra v smere vyznačenom šípkami a dávajte pozor, aby ste si neprivreli prsty.

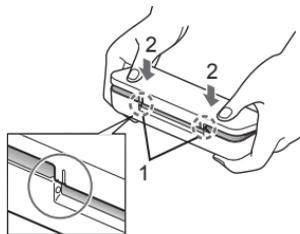

## Pred čistením zubov

### ► Tento výrobok

Sonická vibračná zubná kefka je elektrická zubná kefka so sonickými vibráciami\* hodnoty asi 31 000 pohybov kefky/minútu horizontálne a 12 000 pohybov kefky/minútu vertikálne.

\* Sonické vibrácie v akustickom vlnovom poli

### ► Krvácanie ďasien

Pri prvom používaní zubnej kefky možno bude dochádzať k miernemu krvácaniu ďasien, a to aj, ak sú vaše ďasná zdravé. Je to spôsobené prvotným prijímaním stimulácie zubnou kefkou zo strany ďasien. Krvácanie by sa malo zastaviť po používaní v trvaní jedného až dvoch týždňov. Krvácanie, ktoré pretrváva dlhšie ako dva týždne, môže byť príznakom zlého stavu vašich ďasien ako je napríklad periodontitída. V takomto prípade prestaňte zubnú kefkou používať a poraďte sa so svojim zubárom.

## Funkcie

### ► Informácie o funkcii pomalého spustenia

Aby ste si zvykli na vysoko-rýchlostné vibrácie, zubná kefka dosiahne zvolenú rýchlosť a vibrácie postupne, približne 2 sekundy po spustení jej činnosti.

### ► Funkcia časovača signalizujúceho každých 30 sekúnd čistenia zubov

Zubná kefka činnosť pozastaví v 30-sekundových intervaloch, čo indikuje čas čistenia. Pozastaví svoju činnosť dvakrát v 2-minútových intervaloch a potom sa znova spustí.

- Táto funkcia nie je dostupná v režime W-GUMCARE (W-STAROSTLIVOSŤ O ĎASNÁ) a STAINOFF (ČISTENIE ŠKVRŇ).

### ► Informácie o rýchlom nabití

Aj po úplnom vybití prístroja je možné prístroj po následnom 2-minútovom nabíjaní asi 2 minúty používať.

- Čas nabíjania sa môže líšiť v závislosti od okolitej teploty a podmienok používania.

### ► Informácie o funkcii uloženia režimu

Uloží sa naposledy používaný režim.

- Po zapnutí zubnej kefky hlavným vypínačom bude fungovať s nastavením naposledy používaného režimu.

## Nabíjanie zubnej kefkky

### Príprava

Nabíjací stojan umiestnite na vodorovné a stabilné miesto.

### 1 Konektor dôkladne zastrčte do zásuvky na stojane.

- Podľa obrázka zarovnajete so symbolom ⊕ a ⊖.



### 2 Hlavnú jednotku držte smerom dopredu a vzpriamene ju postavte do nabíjacieho krúžku.

- Zarážka nabíjacieho krúžku (Ⓐ) sa dotýka nabíjacieho krúžku a hlavná jednotka sa zastaví vo zdvihnutej polohe.

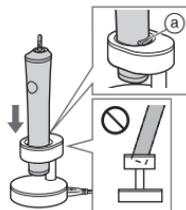

### ► Informácie o približnom zostávajúcim nabití a čase nabíjania

- Ak hlavnú jednotku vypnete, kým je kapacita batérie nízka, jednotka bude pipat'.

| Vysoká kapacita batérie |  | Nízka kapacita batérie |  |
|-------------------------|--|------------------------|--|
|                         |  |                        |  |

(●: svieti/⚡: bliká/○: nesvieti)

### 3 Adaptér zasuňte do domovej elektrickej zásuvky.

- Nabíjanie sa dokončí po asi 1 hodine. (Čas nabíjania sa môže líšiť v závislosti od kapacity nabíjania.)

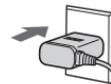

### ► Zobrazenie počas nabíjania

| Počas nabíjania (Nízka kapacita batérie) | Počas nabíjania | Po dokončení nabíjania | 5 sekúnd po dokončení nabíjania |
|--|-----------------|------------------------|---------------------------------|
|  |                 |                        |                                 |

(●: svieti/⚡: bliká/○: nesvieti)

### ► Ako skontrolovať dokončenie nabíjania

Odpojenie a pripojenie hlavnej jednotky po nabíjaní spôsobí, že indikátor stavu nabitia (➔) začne svietiť a po 5 sekundách zhasne.

- 4 Adaptér odpojte od domovej elektrickej zásuvky.** (kvôli bezpečnosti a zníženiu spotreby elektrickej energie)
- Nabíjanie batérie dlhšie než 1 hodinu hlavnú jednotku nepoškodí.

► **Výdrž plne nabitie batérie**

| Režim   | Výdrž batérie      |
|---|--------------------|
| W-CLEAN (W-ČISTENIE)<br>W-GUMCARE<br>(W-STAROSTLIVOSŤ O<br>DASNÁ) | približne 45 minút |
| REGULAR (BEŽNÝ)<br>SOFT (MÄKKÝ)<br>STAINOFF (ČISTENIE<br>ŠKVRN)   | približne 90 minút |

(Čas nabíjania sa môže líšiť v závislosti od okolitej teploty a podmienok používania.)

**Poznámky**

- Ak indikátor stavu nabitia (➡) bliká rýchlo (dvakrát za sekundu), môže to byť kvôli chybe nabíjania alebo preto, že hlavná jednotka nie je na nabíjacom stojane správne osadená. Skontrolujte odporúčanú teplotu a hlavnú jednotku v nabíjacom stojane správne namontujte.
- Odporúčaná teplota okolia na nabíjanie je 5 °C – 35 °C. Batéria sa nemusí správne alebo vôbec nabíjať pri extrémne nízkych alebo vysokých teplotách.
- Čas nabíjania sa môže líšiť pri prvom používaní alebo ak ste prístroj dlhšie než 6 mesiacov nepoužívali. Taktiež aj indikátor stavu nabitia (➡) nemusí niekoľko minút po začatí nabíjania svietiť, no ak bude nabíjanie pokračovať, rozsvieti sa.

## Základné používanie

### Príprava

Podľa požadovaného použitia zvolte správnu kefku. (Pozrite stranu 302.)

### 1 Hlavu kefy nasadíte na hlavnú jednotku.

- Zarovnajzte prednú časť hlavnej jednotky a prednú časť hlavy kefy.
- Zachovajte správny smer.
    - Hlavu kefy nepripájajte otočením. V opačnom prípade môžete hlavu kefy a hlavnú jednotku poškodiť.
    - Hriadeľ zubnej kefy sa bude pri vyvíjaní sily pohybovať. Vyžaduje sa to na fungovanie a nejde o poruchu.
  - Naneste malé množstvo zubnej pasty.

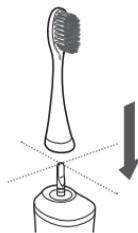

Medzi hlavou kefy a hlavnou jednotkou je malá medzera (niekoľko mm), no nejde o poruchu.

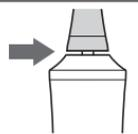

## 2 Aby ste zabránili rozprsknutiu zubnej pasty, hlavu kefky vložte do úst a stlačením hlavného vypínača zapnite hlavnú jednotku.

### ► Výber požadovaného režimu

- Kefka bude po zapnutí pracovať v naposledy používanom režime.
- Ak chcete zmeniť režim, do 5 sekúnd stlačte vypínač. (Rozsvieti sa modrý indikátor režimu, ktorý indikuje vybraný režim.)

Ak chcete prepnúť režim, do 5 sekúnd stlačte hlavný vypínač.

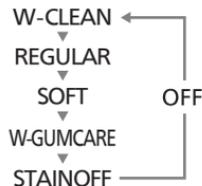

## 3 Zľahka pritlačte zubnú kefku k zubom a pohybujte ňou po zuboch.

### ► Príklad postupnosti čistenia kefkou

Svoje zuby rozdeľte na 4 časti (horná a spodná, ľavá a pravá) a kefkou čistite jednu časť za druhou, ako napríklad "① predná strana zubov", "② hryzavá časť zubov", a "③ zadná časť zubov" a každej časti venujte 30 sekúnd. Rovnaký postup zopakujte pre ostatné 3 časti.

- Čistením 4 hore uvedených častí, každú časť 30 sekúnd (asi 2 minúty), dokážete rovnomerne vyčistiť svoje zuby bez toho, aby ste vynechali ktorýkoľvek bod vašej ústnej dutiny.

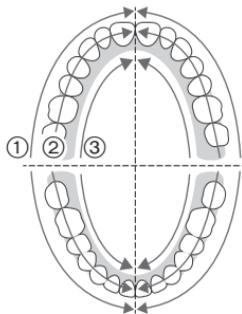

- Na strane 298 si pozrite informácie v časti "Funkcia časovača signalizujúceho každých 30 sekúnd čistenia zubov".

## 4 Hlavnú jednotku vypnite skôr ako kefku vyberiete z úst, čím zabránite rozstriedaniu slín.

- Stlačením vypínača po aspoň 5 sekundách činnosti v jednom režime zubnú kefku vypnete. Ak stlačíte vypínač pred uplynutím 5 sekúnd činnosti, dôjde k zmene režimu. (Pozrite si túto stranu.)

### Poznámky

- Zabráňte kontaktu hlavnej jednotky s produktmi na vlasy, krémami na ruky atď. V opačnom prípade môžete poškodiť vonkajšok prístroja.
- Prístroj nemusí fungovať pri teplote okolia 5 °C alebo nižšej.
- Použite režim REGULAR (BEŽNÝ), ak je čistenie kefkou v režime W-CLEAN (W-ČISTENIE) veľmi silné, a režim SOFT (MÄKKÝ) použite, ak je čistenie veľmi silné v režime REGULAR (BEŽNÝ).
- V prípade prvého používania tohto prístroja môžu mať niektoré osoby štekľivé alebo páľivé pocity spôsobené sonickými vibráciami. Tento pocit ustúpi po niekoľkonásobnom použití zubnej kefky.
- Ak pritlačíte hlavu kefky príliš silno, môže sa zmeniť zvuk, no nejde o nič neštandardné.

## Tipy ohľadne používania

Zmeňte orientáciu a spôsob, akým kefkou čistíte svoje zuby, a to v súlade s cieľom a časťou, ktorú práve kefkou čistíte.

### Starostlivosť o periodontálny vačok

Odporúčaný režim: REGULAR (BEŽNÝ)



#### Extra jemná kefka

Ak chcete čistiť najmä periodontálne vačky alebo priestor medzi zubami a ďasnami.

- Môžete taktiež čistiť predný povrch a hryzavý povrch zubov.

### Odstraňovanie zubného povlaku

Odporúčaný režim: W-CLEAN (W-ČISTENIE)



#### Malá kefka s rôznou dĺžkou štetín

Ak chcete vyčistiť predný povrch a hryzavý povrch zubov.

- Periodontálny vačok nemožno čistiť kefkou.

## Odstraňovanie škvŕn

Odporúčaný režim: STAINOFF (ČISTENIE ŠKVŔN)



#### Kefka na odstraňovanie zubného povlaku

Ak chcete počas bežného čistenia odstraňovať škvŕny.

(Neznamená to, že dokážete odstrániť všetky škvŕny.)

- Intenzita vibrácií v režime STAINOFF (ČISTENIE ŠKVŔN) sa znižuje po približne každých 30 sekundách a potom sa postupne zvyšuje.

### Spôsob aplikovania/pohybovania zubnou kefkou

Štetiny zubnej kefky jemne priložte k zubom a zubnou kefkou pomaly pohybujte.

#### Predný povrch a hryzavý povrch zubov

- Hlavu kefky priložte v 90° uhle.



#### Periodontálny vačok a hranica medzi zubami a ďasnami

- Použite extra jemnú kefku.
- Hlavu kefky priložte v 45° uhle.
- Štetiny aplikujte jemne do periodontálneho vačku a zubnou kefkou pomaly pohybujte.



## V prípade zadnej časti predných zubov alebo krivých zubov

- Kefku umiestnite zvislo.
- Zubnou kefkou pohybujte tak, aby vyhovovala uhlu zubov.



## Starostlivosť o ďasná

Odporúčaný režim: W-GUMCARE  
(W-STAROSTLIVOSŤ O ĎASNÁ)



### Silikónová kefka

- Ak chcete čistiť ďasná.
- Nepoužívajte zubnú pastu.

## Spôsob aplikovania/pohybovania zubnou kefkou

Zubnú kefkou používajte tak, aby sa konce štetín silikónovej kefky zľahka dotýkali ďasien. Kefkou po celých ďasnách opatrne pohybujte dopredu a dozadu.

### Ďasno

- Používajte čo najviac v pravom uhle.
- Na obávaných miestach používajte jemne. (Na každom mieste používajte 10 až 20 sekúnd.)
- Odporúčané používanie je raz denne približne 2 minúty.



### Poznámky

- Pri používaní hlavy kefky dávajte pozor. Násilné ťahanie alebo udieranie môže spôsobiť trhliny.

- Túto kefkou neaplikujte na zuby. (Môže sa zhoršiť kvalita silikónovej kefky.)

## Starostlivosť o jazyk

Odporúčaný režim: SOFT (MÄKKÝ)



Hlava na čistenie jazyka

### Kefka na odstraňovanie zubného povlaku (zadná strana)

Ak chcete čistiť jazyk.

## Spôsob aplikovania/pohybovania zubnou kefkou

Pritlačte hlavu na čistenie jazyka tak, že sa len mierne dotýka jazyka, a pohybujte od znečistenej plochy dopredu pri vyvíjaní slabej sily.

### Jazyk

- Niekoľkokrát zopakujte.
- Vyplazte jazyk von a pritláčajte kefkou počas výdychu, čím zabránite dáveniu.



### Poznámka

- Ak hlavu na čistenie jazyka veľmi silno pritlačíte k jazyku, jazyk môžete poraniť.

## Bodové čistenie

Odporúčany režim: W-CLEAN (W-ČISTENIE)



**Kefka na čistenie medzizubných priestorov**  
V prípade medzery medzi zubami, zadnej strany zadných zubov alebo krivých zubov.

## Spôsob aplikovania/pohybovania zubnou kefkou

Štetiny kefy jemne priložte na vaše zuby.

### Medzera medzi zubami

- Kefku umiestnite na medzeru medzi zubami alebo na ťažko dostupné oblasti.
- Zubnou kefkou pomaly pohybujte po línii ďasien.



### Zadná strana zadných zubov

- Priložte kefku k zadnej strane zadných zubov a poriadne očistite, pretože sú ťažko dostupné.



### Krivé zuby



### Fixné ortodontické aparáty

- Kefku aplikujte do medzery medzi fixným ortodontickým aparátom a zubami.

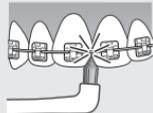

## Po použití

Po použití zubnú kefku dôkladne očistite, aby ste zachovali čistotu prístroja.

- Na čistenie zubnej kefy detergentom používajte neutrálny kuchynský detergent.
- Na čistenie prístroja nepoužívajte riedidlo, benzín, alkohol a pod.  
V opačnom prípade môže dôjsť k poruche, prasknutiu alebo zmene zafarbenia dielov.

### Demontujte hlavu kefy.

Hlavu kefy demontujte rovným vytiahnutím z hriadeľa zubnej kefy.

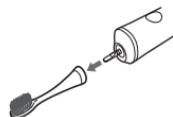

### Čistenie hlavy kefy

#### Hlavu kefy umyte pod tečúcou vodou.

Znečistenie na vnútornej aj spodnej časti hlavy kefy dôkladne umyte.

- Nasilu neťahajte štetiny kefy ani ich nadmerne neohýbajte.
- Hlavu na čistenie jazyka nadmerne neumývajte pomocou ostrého predmetu alebo nechtov.
- Neumývajte vodou teplejšou ako 80 °C.

V opačnom prípade môžete hlavu kefy poškodiť.



## Čistenie hlavnej jednotky

### Hlavnú jednotku umyte pod tečúcou vodou.

- Vodu neprepúšťajte gumené tesnenie (A) nepoškodujte ani nehrňte ostrými materiálmi. Hlavnú jednotku nenechávajte pod vodou. Dovnútra sa môže dostať voda.
- Neumývajte vodou teplejšou ako 40 °C.
- V opačnom prípade môžete hlavnú jednotku poškodiť.

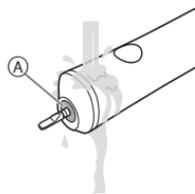

## Čistenie adaptéra na striedavý prúd a nabijacieho stojana

### Znečistenie odstráňte suchou tkaninou.

- Neumývajte vodou.

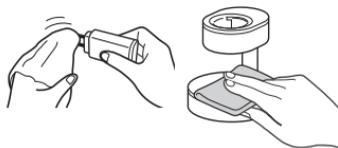

## Čistenie stojana na kefky

### Umyte a vodu utrite.



## Čistenie puzdra na prenášanie

### 1. Vyberte vnútorný rám.

- ① Uchopte pravý koniec puzdra na prenášanie.
- ② Vnútorný rám vytiahnete podržaním na pravej strane a povytiahnutím nahor.

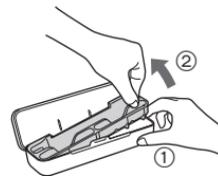

### 2. Umyte vodou a vodu utrite.



### ► Po čistení

Pred uskladnením utrite z hlavy kefy a hlavnej jednotky vodu.

- Nenabíjajte v mokrom stave. V opačnom prípade môže dôjsť k znečisteniu.

### ► Ak dôjde k zošmyknutiu identifikačného krúžku

Namontujte umiestnením zárezu (a) na hlave kefy oproti výstupku (b) vo vnútri identifikačného krúžku.

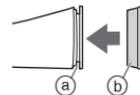

- Identifikačný krúžok nasilu neťahajte. V opačnom prípade môže dôjsť k poškodeniu.
- Používanie zubnej kefy bez identifikačného krúžku nemá vplyv na jej výkon.

## Výmena hlavy kefky (predáva sa samostatne)

- Kefky sú spotrebný materiál.
- Zubná kefka by sa mala z hygienických dôvodov vymieňať za novú každé 3 mesiace, a to aj ak sa jej tvar nezmenil. Ak sú štetiny rozstrapkané, hlavu kefky vymeňte aj skôr ako o 3 mesiace.
- Farbené identifikačné krúžky sú súčasťou samostatne predávanej kefky. Voliteľné hlavy kefky sú vybavené identifikačným krúžkom, aby mohlo hlavnú jednotku používať viac osôb.

| Číslo súčiastky | Náhradná kefka pre EW-DP52                |   |
|-----------------|---|---|
| EW0917          | Extra jemná kefka                         |  |
| WEW0915         | Malá kefka s rôznou dĺžkou štetín         |  |
| WEW0929         | Kefka na odstraňovanie zubného povlaku    |  |
| EW0940          | Kefka na čistenie medzizubných priestorov |  |

### ► Silikónová kefka

Silikónová kefka je považovaná za servisné diely. Ak chcete vymeniť silikónovú kefku, kontaktujte autorizované servisné stredisko.

## Najčastejšie otázky

|                  | Otázka  | Odpoveď  |
|------------------|---|--|
| Počas používania | Prečo sa činnosť zubnej kefky raz pozastaví alebo sa intenzita vibrácií zníži v 30-sekundových intervaloch? | Zubná kefka vám oznámi uplynutie času čistenia každých 30 sekúnd.<br>(Na strane 298 si pozrite informácie v časti "Funkcia časovača signalizujúceho každých 30 sekúnd čistenia zubov".)<br>(Na strane 302 si pozrite informácie o režime "STAINOFF (ČISTENIE ŠKVRŇ)".) |
| Batéria          | Znehodnotí sa batéria, ak sa nebude dlhodobo používať?  | Batéria sa znehodnotí po viac než 6 mesiacoch nepoužívania, preto aspoň raz za 6 mesiacov batériu úplne nabite.  |
|                  | Môžem prístroj nabiť po každom použití?   | Používa sa lítium-iónová batéria, preto nabitie po každom použití nemá na životnosť batérie vplyv.   |

## Riešenie problémov

|                 | Problém   | Možná príčina  | Činnosť  |
|-----------------|---|--|--|
| Počas nabíjania | Indikátor stavu nabitia (⇒) sa po spustení nabíjania nerozsvieti. | <ul style="list-style-type: none"> <li>Zubnú kefku ste si práve zakúpili alebo ste ju nejakú dobu nepoužívali.</li> <li>Hlavná jednotka nie je v nabíjacom stojane správne osadená.</li> </ul> | <ul style="list-style-type: none"> <li>Indikátor stavu nabitia (⇒) sa niekoľko minút po spustení nabíjania nemusí rozsvietiť, no ak budete v nabíjaní pokračovať, rozsvieti sa. Ak sa indikátor stavu nabitia (⇒) po chvíli nerozsvieti, poraďte sa o možnosti opravy s autorizovaným servisným strediskom.</li> <li>Zasuňte hlavnú jednotku do nabíjacieho krúžku a skontrolujte, či sa indikátor stavu nabitia (⇒) rozsvieti. (Pozrite stranu 299.)</li> </ul> |
|                 | Indikátor stavu nabitia (⇒) bliká rýchlo. (Dvakrát za sekundu)    | <ul style="list-style-type: none"> <li>Teplota je počas nabíjania veľmi nízka alebo vysoká.</li> </ul>   | <ul style="list-style-type: none"> <li>Zubnú kefku nabíjajte v rámci odporúčaných teplôt na nabíjanie v rozsahu 5 °C až 35 °C. Ak indikátor stavu nabitia (⇒) bliká aj pri nabíjaní v rámci rozsahu odporúčaných teplôt, požiadajte o opravu autorizované servisné stredisko.</li> </ul>   |



## Životnosť batérie

Približne 3 roky. Ak sa dĺžka používania aj po úplnom nabití rapídne skráti, prevádzková životnosť batérie sa možno skončila. (Prevádzková životnosť batérie sa môže líšiť v závislosti od podmienok používania alebo skladovania.)

## Vybratie zabudovanej nabíjateľnej batérie

**Pred likvidáciou zubnej kefky z nej vyberte zabudovanú nabíjateľnú batériu.**

Batéria sa musí zlikvidovať bezpečným spôsobom. Zabezpečte, aby bola batéria zneškodnená na úradne ustanovenom mieste, ak také existuje.

Nasledujúce zobrazenie sa môže používať len pri likvidácii zubnej kefky a nesmie sa používať na jej opravu. Ak zubnú kefku svojpomocne rozoberiete, nebude viac vodovzdorná, čo môže spôsobiť poruchu.

• Stlačením hlavného vypínača prístroj zapnite a potom nechajte bežať, kým sa batéria celkom nevybije.

- Postupujte podľa nasledujúceho postupu a pomocou skrutkovača rozoberte prístroj. Vykonajte kroky ① až ④, zdvihnite batériu a vyberte ju.
- Dávajte pozor, aby ste neskratovali kladnú a zápornú koncovku vybratej batérie, a koncovky odizolujte tak, že na ne aplikujete pásky.

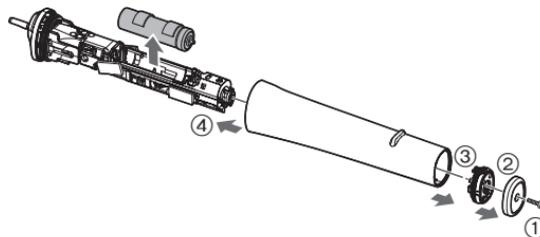

### Informácie o ochrane životného prostredia a recyklovaní materiálu

Táto zubná kefka obsahuje lítiovo-iónovú batériu. Batériu, prosím, odovzdajte na likvidáciu na oficiálne určenom mieste, ak také vo vašej krajine existuje.

## Technické špecifikácie

|                           |  |
|---------------------------|--|
| Napájanie                 | Pozrite si štítok s označením na výrobku<br>(Automatický prevod napätia) |
| Čas nabíjania             | Približne 1 hodina<br>(Izbová teplota: 5 °C až 35 °C)                    |
| Batéria                   | 1 lítiovo-iónová batéria<br>(3,6 V; 520 mAh)                             |
| Akustický hluk vo vzduchu | 59 (dB (A) pri 1 pW)   |

Tento výrobok je určený iba na domáce použitie.

## Likvidácia opotrebovaných zariadení a batérií Len pre Európsku úniu a krajiny so systémom recyklácie



Tieto symboly uvádzané na výrobkoch, balení a/alebo v sprievodnej dokumentácii informujú o tom, že opotrebované elektrické a elektronické výrobky a batérie sa nesmú likvidovať ako bežný domový odpad.

V záujme zabezpečenia správneho spôsobu likvidácie, spracovania a recyklácie odovzdajte opotrebované výrobky a batérie na špecializovanom zbernom mieste v súlade s platnou legislatívou.

Správnym spôsobom likvidácie týchto výrobkov a batérií prispějete k zachovaniu cenných zdrojov a predídete prípadným negatívnym dopadom na ľudské zdravie a životné prostredie. Podrobnejšie informácie o zbere a recyklácii vám poskytnú miestne úrady.

Pri nesprávnej likvidácii tohto druhu odpadu môžu byť v súlade s platnou legislatívou udelené pokuty.



### Poznámka týkajúca sa symbolu batérie (spodný symbol)

Tento symbol môže byť použitý spolu so symbolom chemickej značky. V takom prípade vyhovuje požiadavke stanovenej Smernicou týkajúcou sa príslušnej chemikálie.

## Tartalomjegyzék

---

|   |            |   |            |
|---|------------|---|------------|
| <b>Biztonsági előírások .....</b>       | <b>314</b> | <b>A kefefej cseréje<br/>(külön vásárolható meg).....</b> | <b>328</b> |
| <b>Az alkatrészek azonosítása .....</b> | <b>319</b> | <b>GYIK.....</b>  | <b>328</b> |
| <b>A fogtisztítás előtt .....</b>       | <b>320</b> | <b>Hibaelhárítás .....</b>                                | <b>329</b> |
| <b>Funkciók.....</b>                    | <b>320</b> | <b>Akkumulátor-élettartam .....</b>                       | <b>331</b> |
| <b>Fogkefe töltése .....</b>            | <b>321</b> | <b>A beépített akkumulátor eltávolítása ....</b>          | <b>331</b> |
| <b>Alapvető használat .....</b>         | <b>322</b> | <b>Műszaki adatok .....</b>                               | <b>331</b> |
| <b>Ötletek a használathoz.....</b>      | <b>324</b> |   |            |
| <b>Teendők használat után .....</b>     | <b>326</b> |   |            |

Köszönjük, hogy megvásárolta ezt a Panasonic terméket.

**A készülék használata előtt olvassa végig ezt a használati utasítást, és tegye el, mert később szüksége lehet rá.**

## Figyelem

- A karbantartás előtt mindig kapcsolja ki a készüléket és húzza ki a csatlakozódugót a fali aljzatból. Ellenkező esetben fennáll az áramütés veszélye.
- Ne mossa meg a hálózati adaptert és a töltőállomást. Ennek figyelmen kívül hagyása áramütést okozhat.
- A tápkábelt nem lehet kicserélni. Ha a kábel megsérült, a hálózati adaptert le kell selejtezni.
- A fogkefét gyermekek, és csökkent fizikai, érzékelési és szellemi képességekkel rendelkező, valamint az efféle készülékek használatában járatlan személyek csak felügyelet mellett, vagy a készülék biztonságos használatának és a használattal járó veszélyek ismertetése után használhatják.
- A tisztítást és a karbantartást ne végezze a gyermek felügyelet nélkül.

- A gyermekek ne játsszanak a készülékkel.
- Ne használjon más eszközt a hálózati adapter és a töltőállomás helyett semmilyen céllal.  
Továbbá ne használjon semmilyen más eszközt a hálózati adapterrel és a töltőállomással. (Lásd 319. oldal.)
- Az alábbi szimbólum azt jelzi, hogy egy különleges leválasztható tápegység szükséges a készülék hálózati áramhoz való csatlakoztatásához. A tápegység és a töltőállomás referenciatípusa a szimbólum közelében van feltüntetve.



## Biztonsági előírások

A sérülések, a haláleset, az áramütés, a tűzveszély, és a vagyont érintő károk kockázatának csökkentése érdekében mindig kövesse az alábbi biztonsági óvintézkedéseket.

### A szimbólumok jelentése

A következő szimbólumokkal osztályozzuk és írjuk le a jelölés figyelmen kívül hagyása és a nem megfelelő használat okozta veszély, a sérülés és a vagyoni kár mértékét.



## VESZÉLY

Súlyos sérülést vagy halált okozó veszélyt jelöl.



## FIGYELEM

Súlyos sérülést vagy halált okozó lehetséges veszélyt jelöl.



## VIGYÁZAT

Olyan veszélyre hívja fel a figyelmet, amely kisebb sérülést, illetve anyagi kárt okozhat.

A következő szimbólumokat használjuk a betartandó utasítások osztályozására és leírására.



Ezt a szimbólumot használjuk, hogy a felhasználót olyan specifikus működtetési eljárásra figyelmeztessük, amelyet nem szabad végrehajtani.



Ezt a szimbólumot használjuk, hogy figyelmeztessük a felhasználókat olyan specifikus működtetési eljárásra, amelyet követni kell a készülék biztonságos működtetéséhez.



## FIGYELEM

### ► Tápegység



**Soha ne csatlakoztassa és ne húzza ki vizes kézzel az adaptert.**

- Ez elektromos áramütést vagy sérülést okozhat.

**Ne merítse vízbe, ne tisztítsa vízzel a hálózati adaptert vagy a töltőállomást.**

**Ne helyezze vízzel telt mosdó vagy kád fölé, illetve közelébe a hálózati adaptert vagy a töltőállomást.**

**Ne használja, ha a hálózati adapter megsérült, illetve a hálózati aljzatba lazán illeszkedik.**



**Ne károsítsa a vezetéket vagy a csatlakozódugót.**

• **Ne tépje el, ne módosítsa és erőltetve ne hajlítsa vagy húzza meg a vezetéket vagy a csatlakozódugót. Továbbá, ne helyezzen nehéz tárgyat a vezetékre és vigyázzon, nehogy összetekeredjen vagy becsípődjön.**

- Ezzel elektromos áramütést, vagy a rövidzár miatt tüzet okozhat.

# FIGYELEM

**Ne használja, ha túllépi a fali aljzat vagy a vezeték maximum terhelhetőségét.**



- Ha túl sok csatlakozódugó csatlakoztatásával túllépi a fali aljzat terhelhetőségét, akkor a túlmelegedés miatt tüzet okozhat.

**Minden esetben győződjön meg róla, hogy a készülék a hálózati adapteren feltüntetett névleges feszültségértékének megfelelő elektromos tápforrásra csatlakozik.**



**Teljesen dugaszolja be az adaptert és a készülék csatlakozódugóját.**

- Ellenkező esetben fennáll az áramütés veszélye vagy tűz üthet ki.

**Mindig húzza ki az adaptert a fali aljzataból, amikor a hálózati adaptert és a töltőállomást tisztítja.**



- Ennek elmulasztása áramütést vagy sérülést okozhat.

**A por lerakódásának elkerülése érdekében rendszeresen tisztítsa meg a csatlakozódugót és a készülék csatlakozóját.**



- Ennek elmulasztása a nedvesség okozta szigetelési hiba miatt tüzet okozhat.

Húzza ki az adaptert és törölje le egy száraz törlőruhával.

► **Abban az esetben, ha rendellenességet vagy meghibásodást tapasztal**

**Azonnal hagyja abba a használatot és húzza ki az adaptert abnormális működés vagy hiba esetén.**

- Ellenkező esetben fennáll a tűz, az áramütés vagy a sérülés veszélye.

**<Rendellenes vagy hibás működés>**



• **A főegység, a töltőállomás, az adapter vagy a kábel eldeformálódott vagy szokatlanul forró.**

• **A főegység, a töltőállomás, az adapter vagy a kábel égett szagú.**

• **A főegység töltése vagy a töltőállomás, az adapter, illetve a kábel használata közben szokatlan hang hallható.**

- Azonnal kérjen vizsgálatot vagy javítást egy hivatalos szervizben.

► **Ez a termék**

**Ez a termék beépített tölthető akkumulátorral rendelkezik. Ne dobja tűzbe, ne helyezze hő közelébe, ne töltsen, ne használja és ne hagyja magas hőmérsékletű helyen.**



- Ez túlmelegedést, öngyulladást vagy robbanást okozhat.

**Ne alakítsa át és ne javítsa a készüléket.**



- Ez tüzet, elektromos áramütést vagy sérülést okozhat.

A javításhoz (akkumulátorcseréhez stb.) vegye fel a kapcsolatot egy hivatalos szervizzel.



**Soha ne szerelje szét, kivéve, ha leselejtezi a terméket.**

- Ez tüzet, elektromos áramütést vagy sérülést okozhat.

## FIGYELEM

### ► Balesetek megelőzése

Ne tárolja olyan helyen, ahol csecsemők vagy gyermekek elérhetik. Ne engedje, hogy használják a készüléket.



- Ellenkező esetben balesetet vagy sérülést okozhat az eltávolítható alkatrészek véletlen lenyelése.

## VIGYÁZAT

### ► Fogak és íny sérüléseinek megelőzése

Ne használja a fogkefét magas csiszolóanyag tartalmú fogkrémmel, ilyen például a dohányfoltokat eltüntető és a fogfehérítő fogkrém. Ne nyomja a fogkefe fejét erősen a fogakhoz és az ínyhez, és ne használja folyamatosan ugyanazon a ponton.



Ne alkalmazza a főegység és a kefefej műanyag részét a fogain.

Ne engedje olyan személynek használni a fogkefét, aki nem tudja azt működtetni.

Ne használják olyan személyek a fogkefét, akiknek a szája érzékenyebb.

- Ellenkező esetben sérülést okozhat vagy károsíthatja a fogakat és az ínyt.

 **Ínybetegség, kezelés alatt álló fog, vagy szájiüregi tünetek esetén használat előtt konzultáljon fogorvosával.**

- Ennek elmulasztása sérülést okozhat vagy károsíthatja a fogakat és az ínyt.

 **Azok, akik a szilikon fogkefe használata közben allergiás tüneteket észlelnek, mint például viszketés, bőrpír vagy kiütés, azonnal hagyják abba a készülék használatát, és forduljanak orvoshoz.**

- Ennek elmulasztása súlyosbíthatja a tüneteket.

### ► Ez a termék



**Fogtisztítástól eltérő célra soha ne használja.**

- Ellenkező esetben balesetet vagy sérülést okozhat.



**Ne használják közösen a kefefejet a családtagokkal vagy más személyekkel.**

- Ellenkező esetben fertőzést vagy gyulladást okozhat.



**Ne helyezzen fémtárgyat, például érmét vagy csatot a töltőállomásra.**

- Ellenkező esetben a nagy hő égést okozhat.

### ► Tartsa be a biztonsági óvintézkedéseket



**Vigyázzon, nehogy a készülék leessen vagy nekiütődjön valaminek!**

- Sérüléseket szenvedhet.



**Ne tekerje a kábelt szorosan az adapter köré tároláskor.**

- Ha ezt teszi, a terhelés miatt a vezeték megtörhet, és a rövidzár tüzet okozhat.



# VIGYÁZAT



**Ne engedje, hogy fémtárgy vagy hulladék tapadjon a csatlakozódugóra vagy a készülék csatlakozójára.**

- Ezzel elektromos áramütést, vagy a rövidzár miatt tüzet okozhat.

**Amikor nem tölti a készüléket, húzza ki az adaptert a fali aljzatból.**



- Ellenkező esetben a szigetelés elhasználódása miatt fellépő elektromos szivárgás miatt elektromos áramütés vagy tűz veszélye áll fenn.

**Az adapter illetve a készülék csatlakoztatását mindig az adapter illetve a készülék csatlakozóját fogva szüntesse meg, ne a kábelt fogva.**

- Ennek elmulasztása áramütést vagy sérülést okozhat.

**Szívritmus-szabályozót, stb. használó személyeknek konzultálniuk kell orvosokkal a használat előtt.**



- Ennek elmulasztása káros hatással lehet a szívritmus-szabályozókra stb. a működésben lévő töltőállomás által gerjesztett elektromágneses hullámok miatt.

Az eltávolított akkumulátor kezelése selejtezéskor



# VESZÉLY



- Az akkumulátor kizárólag ehhez a készülékhez használható. Ne használja más termékekhez.
- Ne töltsze az akkumulátort, miután eltávolította a termékből.
- Ne dobja tűzbe, és ne tegye ki hőnek.
- Ne rongálja meg, ne szedje szét, ne módosítsa, illetve ne szűrje fel szöggel.
- Ügyeljen arra, hogy az akkumulátor negatív és pozitív pólusa ne kerüljön egymással érintkezésbe fémtárgyakon keresztül.
- Ne szállítsa vagy tárolja az akkumulátort fém ékszerekkel együtt, mint például nyakláncok vagy hajtűk.
- Ne használja, illetve ne hagyja az akkumulátort olyan helyen, ahol magas hőmérsékletnek lehet kitéve, mint például a közvetlen napfény vagy más hőforrások közelében.
- Soha ne távolítsa el a cső burkolatát.
- Ez túlmelegedést, öngyulladást vagy robbanást okozhat.



## FIGYELEM

**Miután eltávolította az akkumulátort, tartsa távol azt a gyermekektől és csecsemőktől.**



- Az akkumulátor károsítja a szervezetet, ha azt véletlenül lenyeli valaki.

Amennyiben ez megtörténne, azonnal értesítsen egy orvost.

**Ha az akkumulátorsav kifolyt és a szembe került, ne dörzsölje a szemet, és alaposan öblítse ki tiszta vízzel, például csapvízzel.**



- Ellenkező esetben fennáll a szem sérülésének veszélye.

Azonnal értesítsen egy orvost.



## VIGYÁZAT

**Ha az akkumulátorsav kifolyt, és a bőrre vagy a ruházatra került, öblítse le tiszta vízzel, például csapvízzel.**



- Ellenkező esetben gyulladást okozhat.



## Ha leválik a táska teteje

1. Igazítsa egymáshoz a táska tetejének és aljának illesztési részét (2 helyen) az ábrán látható módon.
2. Nyomja a felső részt a nyilak által jelzett irányba, de ügyeljen arra, hogy ne csípje be az ujját.

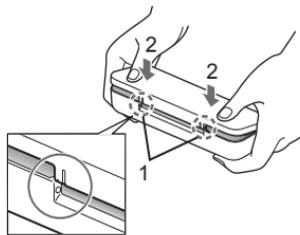

## A fogtisztítás előtt

### ► Ez a termék

A hangvibrációs fogkefe egy elektromos fogkefe hangvibrációval\*, amely körülbelül vízszintes 31 000 és függőlegesen 12 000 löketet tesz meg percenként.

\* Hangrezgés hanghullám-mezőben

### ► Fogínyvérzés

Amikor először kezdi használni a fogkefét, észreveheti, hogy enyhén vérzik az ínye, még akkor is, ha az ínye egészséges. Ennek az az oka, hogy az ínyét először stimulálja a fogkefe. A vérzésnek egy- vagy kéthetes használat után meg kell szűnnie. A két hétnél tovább is fennálló vérzés az íny kóros állapotára, például a fogágy valamilyen betegségére utalhat. Ebben az esetben ne használja a fogkefét és forduljon a fogorvosához.

## Funkciók

### ► A lágy indítás funkció

A nagysebességű rezgéshez való hozzászokáshoz a fogkefe fokozatosan, az indítás után kb. 2 másodperc alatt éri el a kiválasztott sebességet és rezgést.

### ► A 30 másodperces mosási jelzés időzítő funkció

A fogkefe 30 másodperces időközönként egyszer megáll, jelezve a fogmosás idejét. 2 perces időközönként kétszer tart szünetet, majd újraindul.

- Ez a funkció nem érhető el W-GUMCARE (INTENZÍV FOGÍNYÁPOLÁS) és STAINOFF (SZENNYEZŐDÉSEK ELTÁVOLÍTÁSA) módban.

### ► Gyorstöltés

Még ha a készülék teljesen le is merült, 2 perces töltés körülbelül 2 percnyi használatot tesz lehetővé.

- A használati idő eltérhet a környezeti hőmérséklettől és a használat körülményeitől függően.

### ► Az üzemmód eltárolása

Az utoljára használt üzemmód eltárolódik.

- A fogkefe az üzemkapcsolóval történő bekapcsolás után az utoljára használt üzemmódban működik.

## Fogkefe töltése

### Előkészítés

Helyezze a töltőállomást vízszintes és stabil helyre.

### 1 Dugja be a készülék csatlakozóját határozottan az állomás csatlakozójába.

- Igazítsa a  $\oplus$   $\ominus$  jeleket az ábra szerint.



### 2 A főegység felfelé nézzen, állítsa egyenesbe a töltőgyűrűben.

- A töltőgyűrű ütközője (a) hozzáér a töltőgyűrűhöz, és a főegység egy megemelt helyzetben megáll.

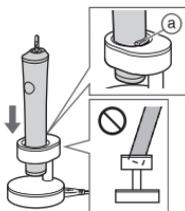

### ► A hozzávetőleges aktuális töltöttségi szint és töltési időtartam

- Ha akkor kapcsolja ki a főegységet, amikor az akkumulátor töltöttsége alacsony, a készülék csipog.

| Magas akkumulátor töltöttség | Alacsony akkumulátor töltöttség |  |
|------------------------------|---------------------------------|--|
|                              |                                 |  |

(●:Világít/Villog/○:Kikapcsol)

### 3 Az adaptert dugja be a fali aljzatba.

- A töltés kb. 1 óra után fejeződik be.  
(A töltési idő eltérhet a töltési kapacitástól függően.)

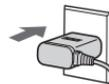

### ► Megjelenik töltés alatt

| Töltés közben (Alacsony akkumulátor töltöttség) | Töltés közben | A töltés befejezése után közvetlenül | 5 másodperccel a töltés befejezése után |
|---|---------------|--------------------------------------|---|
|   |               |                                      |   |
|   |               |                                      |   |

(●:Világít/★:Villog/○:Kikapcsol)

### ► Hogyan ellenőrizhető, hogy befejeződött-e a töltés

A főegység töltés utáni leválasztása és újbóli csatlakoztatása a töltési állapotot jelző lámpa (→) kigyulladását, majd 5 másodperc utáni kialvását okozza.

#### 4 Az adaptert húzza ki a fali aljzatból.

(biztonság és energiatakarékosság érdekében)

- Az akkumulátor 1 óránál további töltése nem károsítja a főegységet.

#### ► Akkumulátor üzemidő teljes töltés esetén

| Üzem mód  | Akkumulátor üzemidő |
|---|---------------------|
| W-CLEAN (INTENZÍV TISZTÍTÁS)<br>W-GUMCARE (INTENZÍV FOGÍNYÁPOLÁS)         | Kb. 45 perc         |
| REGULAR (NORMÁL)<br>SOFT (LÁGY)<br>STAINOFF (SZENNYEZŐDÉSEK ELTÁVOLÍTÁSA) | Kb. 90 perc         |

(A használati idő eltérhet a környezeti hőmérséklettől és a használat körülményeitől függően.)

#### Jegyzetek

- Ha a töltési állapotot jelző lámpa (⇒) gyorsan villog (kétszer másodpercenként), akkor töltési hiba lépett fel, vagy a főegység nincs megfelelően illesztve a töltőállomáshoz. Ellenőrizze az ajánlott hőmérsékletet és illesse megfelelően a főegységet a töltőállomáshoz.
- A töltéshez ajánlott környezeti hőmérséklet 5 °C – 35 °C. Az akkumulátor nem töltődik fel megfelelően vagy egyáltalán nem töltődik szélsőségesen alacsony és magas hőmérsékleten.
- A töltési idő eltérhet az első használat során, vagy ha már több, mint 6 hónapja nem használta a készüléket. Továbbá lehet, hogy a töltési állapotot jelző lámpa (⇒) nem világít néhány percig a töltés megkezdése után, de világítani fog, ha a töltés folytatódik.

## Alapvető használat

### Előkészítés

Válassza ki a megfelelő kefé a kívánt használatához. (Lásd 324. oldal.)

### 1 Csatlakoztassa a kefejét a főegységhez.

- Igazítsa a főegység elejét és a kefejét elejét egymáshoz.

1. Ügyeljen arra, hogy az irány helyes legyen.

- Ne csatlakoztassa a kefejét annak csavarásával. Ellenkező esetben sérülést okozhat a kefefejben és a főegységben.

- A fogkefe rúdja mozog, ha erővel hatnak rá. Ez a működéshez szükséges, és nem hibás működés.

2. Kevés fogkrém használjon.

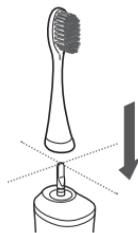

Van egy kis rés a kefefej és a főegység között (néhány mm), de ez nem működési hiba.

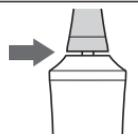

## 2 A fogkrém szétfroccsenésének elkerülése érdekében tegye a kefejét a szájába, majd nyomja meg az üzemi kapcsolót a főegység bekapcsolásához.

### ► Válassza ki a kívánt módot

- Bekapcsoláskor az eszköz a legutóbb használt üzemmódban indul el.
- Nyomja meg a kapcsolót 5 másodpercen belül az üzemmódok váltásához. (A kék üzemmódjelző világítással jelzi a kiválasztott üzemmódot.)

Üzemmód választásához  
nyomja meg  
5 másodpercen belül az  
üzemkapcsolót.

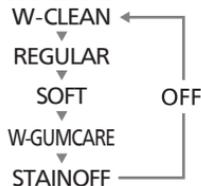

## 3 Finoman nyomja a fogkefét a fogaihoz és mozgassa.

### ► Példák fogmosási sorrendre

Ossza fel a fogait 4 részre (alsó és felső, bal és jobb oldali), és mossa meg az egyes részeket a következő sorrendben 30 másodpercen keresztül:

① a fogak elülső része, ② a fogak harapófelülete és ③ a fog hátsó része. Ismétlje meg ugyanezt az eljárást a másik 3 területen is.

- A fenti 4 rész mindegyikének 30 másodperces fogmosásával (körülbőlül 2 perc) egyenletesen meg tudja mosni a fogait anélkül, hogy bármelyik részt is kihagyná.

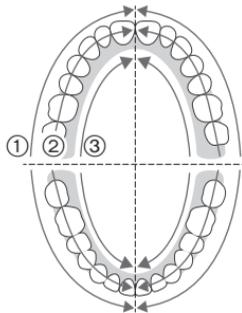

- Lásd 320. oldal: “A 30 másodperces mosási jelzés időzítő funkció”

## 4 A fő egységet a szájból való kivétel előtt kapcsolja ki, hogy megakadályozza a nyál szétfroccskölését.

- A fogkefe kikapcsolásához nyomja meg az üzemi kapcsolót valamely módban történő legalább 5 másodperces használat után. Ha 5 másodperces használat előtt nyomja meg az üzemi kapcsolót, a fogkefe üzemmódot vált. (Lásd az oldalon.)

### Jegyzetek

- A főegység ne érintkezzen hajápolási cikkekkel, kézkrémekkel stb. Ennek elmulasztása sérülést okozhat a burkolaton.
- Előfordulhat, hogy a készülék nem működik 5 °C vagy alacsonyabb környezeti hőmérséklet esetén.
- Használja a REGULAR (NORMÁL) üzemmódot, ha túl erősnek érzi a W-CLEAN (INTENZÍV TISZTÍTÁS) üzemmódot, és használja a SOFT (LÁGY) üzemmódot, ha túl erősnek érzi a REGULAR (NORMÁL) üzemmódot.
- A készülék első használatokor néhányan bizsergést vagy szúrást érezhetnek, melyet a hangrezgés okoz. Ez az érzés alábbhagy a fogkefe néhány használat után.
- Ha túl erősen nyomja a kefejét, megváltozhat a hangja, de ez nem rendellenesség.

## Ötletek a használathoz

Változtassa meg az irányt és a fogtisztítási módot attól függően, mely területet mily módon szeretné tisztítani.

### Ínytasak ápolása

Ajánlott üzemmód: REGULAR (NORMÁL)



#### Finom sörtéjű fogkefe

Ha főleg az ínytasakot vagy a fogközöket és a fogínyt szeretné tisztítani.

- Tisztíthatja a fogak elülső felületét és a rágófelületet is.

### Plakk eltávolítása

Ajánlott üzemmód: W-CLEAN (INTENZÍV TISZTÍTÁS)



#### Kompakt multi-fit fogkefe

Amikor a fogak elülső felületét és a rágófelületet kívánja tisztítani.

- Az ínytasakot nem szabad fogkefével tisztítani.

## Szennyeződések eltávolítása

Ajánlott üzemmód: STAINOFF (SZENNYEZŐDÉSEK ELTÁVOLÍTÁSA)



#### Szennyeződések eltávolító kefe

Ha szennyeződések szeretne eltávolítani normál fogmosás közben.

(Ez nem jelenti azt, hogy az összes szennyeződés eltávolítható.)

- STAINOFF (SZENNYEZŐDÉSEK ELTÁVOLÍTÁSA) üzemmódban a vibráció intenzitása körülbelül 30 másodpercenként lecsökken, majd fokozatosan növekszik.

### Hogyan használjuk/mozgassuk a fogkefét

Finoman nyomja a sörtét a fogához, és mozgassa lassan a fogkefét.

#### A fogak elülső és rágófelülete

- Tartsa 90°-os szögben a kefefejet.



#### Az ínytasakhoz, valamint a fogak és az íny határterületéhez

- Használja a finom sörtéjű fogkefét.
- Tartsa 45°-os szögben a kefefejet.
- Finoman érintse a sörtéket az ínytasakhoz, majd lassan mozgassa a fogkefét.



## Az első fogak hátsó része és a rendellenesen álló fogakhoz

- Illessze a fogkefét függőlegesen.
- Mozgassa a fogkefét a fog szöge szerint.



## Fogíny ápolása

Ajánlott üzemmód: W-GUMCARE (INTENZÍV FOGÍNYÁPOLÁS)



### Szilikon fogkefe

- Ha a fogínyt szeretné tisztítani.
- Ne használjon fogkrémet.

## Hogyan használjuk/mozgassuk a fogkefét

Úgy használja a fogkefét, hogy a szilikon fogkefe sörtéinek hegyei finoman érjenek hozzá az ínyéhez. Finoman mozgassa a fogkefét előre és hátra a teljes fogíny mentén.

## Fogíny

- A derékszöget minél jobban megközelítő szögben használja.
- Problémás helyeken óvatosan használja. (Területenként körülbelül 10–20 másodpercig használja.)
- Naponta egyszeri, kb. 2 percg tartó használat ajánlott.

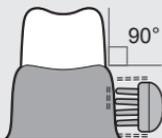

## Jegyzetek

- Legyen óvatos a kefefej használata során. Erőteljes húzás vagy harapás esetén eltörhet.
- Ne érintse a kefét a fogaihoz. (Ez a szilikon fogkefe elhasználódásához vezethet.)

## A nyelv ápolása

Ajánlott üzemmód: SOFT (LÁGY)



Nyelvtisztító

### Szennyeződésekeltávolító fogkefe (hátnézetben)

Amikor a nyelvért szeretné tisztítani.

## Hogyan használjuk/mozgassuk a fogkefét

Úgy alkalmazza a nyelvtisztítót, hogy éppen csak hozzáérjen a nyelvéhez, és mozgassa előre kis erővel attól a területtől, amely szennyeződött.

## Nyelv

- Ismétlje meg többször.
- A nyelvért nyújtsa ki, és kilégzés közben alkalmazza a kefét, hogy elkerülje a hányási reflexet.



Helyek, ahol a szennyeződés könnyen összegyűlhet

## Megjegyzés

- Felsértheti a nyelvért, ha a nyelvtisztítót túl erősen nyomja a nyelvéhez.

## Precíziós tisztítás

Ajánlott üzemmód: W-CLEAN (INTENZÍV TISZTÍTÁS)



### Hegyes kefe

A fogak közötti résekhez, a hátsó fogak hátoldalához vagy a rendezetlenül álló fogakhoz.

## Hogyan használjuk/mozgassuk a fogkefét

Illessze a fogkefe sörtéit finoman a fogaihoz.

### Fogak közötti rés

- Illessze a fogkefét a fogak közötti réshez vagy a nehezen tisztítható részekhez.
- Mozgassa a fogkefét lassan az íny vonalában.



### A hátsó fogak hátoldala

- Figyelmesen illessze a fogkefét a hátsó fogak hátoldalához, mivel azok nehezen érhetők el.



### Rendezetlenül álló fogak



### Fogszabályzók

- Illessze a fogkefét a fogszabályzó és a fogak közötti résbe.

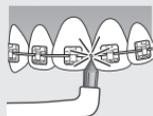

## Teendők használat után

A fogkefe használata után tisztítsa meg a fogkefét az eszköz tisztán tartása végett.

- Használjon semleges konyhai tisztítószeret, amikor tisztítószerezrel tisztítja a fogkefét.
- Ne használjon higítót, benzint, alkoholt stb. a készülék tisztításához.

Ez az alkatrészek hibás működését, repedését vagy elszíneződését okozhatja.

### Távolítsa el a kefefejét.

Távolítsa el a kefefejét egyenes irányban a fogkefe rúdról.

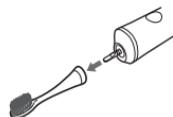

### A kefefej tisztítása

### Mossa meg a kefefejét folyó víz alatt.

Alaposan mossa ki a szennyeződéseket a kefefej belsejéből és alsó területeiből.

- Ne húzza erőteljesen a kefe sörtéit, valamint ne hajlítsa meg azokat túlságosan.
- Ne mossa erőteljesen a nyelvtisztítót hegyes tárggyal vagy körömmel.
- Ne mossa 80 °C-nál melegebb vízzel. Ennek elmulasztása sérülést okozhat a kefefejben.



## A főegység tisztítása

Mossa meg a készüléket folyó víz alatt.

- Ne sértse meg és ne dörzsölje a vízálló gumitömítést (A) kemény anyagokkal.

Ne hagyja a főegységet víz alatt. Víz kerülhet a belsejébe.

- Ne mossa 40 °C-nál melegebb vízzel. Ennek elmulasztása sérülést okozhat a főegységben.



## A hálózati adapter és a töltőállomás tisztítása

Távolítsa el a szennyeződést egy száraz törlőronggyal.

- Ne mossa meg vízzel.

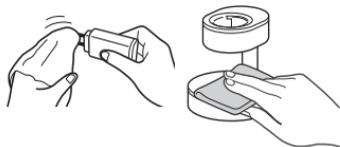

## A fogkefetartó tisztítása

Mossa le, majd törölje le róla a vizet.



## A hordtáska tisztítása

1. Távolítsa el a belső keretet.

- ① Tartsa a hordtáskát a jobboldali végénél.
- ② Irányítsa a belső keret jobboldali végét felfelé, húzza meg felfelé a belső keretet.

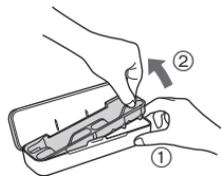

2. Mossa meg vízzel és törölje le róla a vizet.



### ► A tisztítás után

Tároláshoz törölje le a vizet a kefefejről és a főegységről.

- Ne töltsé nedvesen. Ennek elmulasztása szennyeződést okozhat.

### ► Ha lejön az azonosító gyűrű

Csatlakoztassa a kefefejen található benyomódás és (a) az azonosító gyűrű belsején lévő kiemelkedő rész (b) egymáshoz illesztésével.

- Ne húzza meg erősen az azonosító gyűrűt. Ellenkező esetben sérülést okozhat.
- A fogkefe azonosító gyűrű nélküli használata nincs hatással annak teljesítményére.

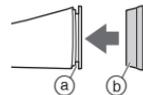

## A kefejé cseréje (külön vásárolható meg)

- A kefék fogyóeszközök.
- A kefék higiéniai okokból újra kell cserélni legalább 3 havonta, vagy akkor, ha az alakja megváltozott. Amennyiben 3 hónapnál előbb kopnak el a sörték, kérjük, akkor is cserélje le a kefejét.
- A színes azonosító gyűrűk a külön értékesített kefék tartozékai. Az opcionális kefejejen azonosító gyűrű található, így több személy is használhatja megosztva a főegységet.

| Alkatrész szám | Pót kefeje az EW-DP52 készülékhez |   |
|----------------|-----------------------------------|---|
| EW0917         | Finom sörtéjű fogkefe             |  |
| WEW0915        | Kompakt multi-fit fogkefe         |  |
| WEW0929        | Szennyeződések eltávolító kefe    |  |
| EW0940         | Hegyes kefe                       |  |

### ► Szilikon fogkefe



A szilikon fogkefe szervizelendő alkatrész.  
Ha ki szeretné cserélni, forduljon megbízott szervizhez.

## GYIK

|                  | Kérdés   | Válasz  |
|------------------|--|---|
| Használat közben | Miért áll meg a fogkefe, vagy miért csökken a vibráció intenzitása 30 másodpercenként? | A fogkefe értesíti önt az eltelt fogmosási időről 30 másodpercenként. (Lásd 320. oldal: "A 30 másodperces mosási jelzés időzítő funkció") (Lásd 324. oldal "STAINOFF (SZENNYEZŐDÉSEK ELTÁVOLÍTÁSA) üzemmód.") |
| Akkumulátor      | Tönkre megy-e az akkumulátor, ha hosszabb ideig nem használják?                        | Az akkumulátor tönkremegy, ha több, mint 6 hónapig nem használják, így legalább 6 havonként hajtson végre egy teljes feltöltést.  |
|                  | Minden használat után tölthetem a készüléket?  | Az akkumulátor lítium-ionos, így a minden egyes használat utáni töltés nincs befolyással az akkumulátor élettartamára.  |

|               | Probléma  | Lehetséges ok  | Művelet   |
|---------------|---|--|---|
| Töltés közben | A töltési állapotot jelző lámpa (→) nem világít a töltés megkezdésekor.       | ▶ Nem régen vásárolta a fogkefét vagy hosszú ideig nem használta.  | ▶ A töltési állapotot jelző lámpa (→) nem világít néhány percig a töltés megkezdése után, de világít a töltés folytatásakor. Ha a töltési állapotot jelző lámpa (→) nem világít egy idő után, vegye fel a kapcsolatot egy hivatalos szakszervizzel a javítás érdekében.   |
|               | A töltési állapotot jelző lámpa (→) gyorsan villog. (Másodpercenként kétszer) | ▶ A főegység nincs megfelelően illesztve a töltőállomásba.<br>▶ A hőmérséklet túl alacsony vagy túl magas töltés közben. | ▶ Illessze be a főegységet a töltőgyűrűbe és ellenőrizze, hogy a töltési állapotot jelző lámpa (→) világít-e. (Lásd 321. oldal.)<br>▶ A fogkefét az ajánlott töltési hőmérsékleten (5 °C – 35 °C között) töltsé. Ha a töltési állapotot jelző lámpa (→) akkor is villog, amikor a töltés az ajánlott hőmérsékleti tartományon belül történik, kérjük, vegye fel a kapcsolatot egy hivatalos szakszervizzel a javítás érdekében. |



## Akkumulátor-élettartam

Nagyjából 3 év. Ha a használati gyakoriság a teljes töltöttség ellenére erőteljesen csökken, akkor az akkumulátor elérte működési élettartamának végét.

(Az akkumulátor működési élettartama eltérő lehet a használattól és a tárolási körülményektől függően.)

## A beépített akkumulátor eltávolítása

**A fogkefe leselejtezése előtt távolítsa el a tölthető akkumulátort.**

Az akkumulátort biztonságosan kell ártalmatlanítani.

Az akkumulátort a hivatalosan kijelölt helyen ártalmatlanítsa, ha van ilyen.

Ez az ábra csak akkor érvényes, ha selejтеzi a fogkefét, és nem javítja meg azt. Ha saját maga szereli szét a fogkefét, akkor a továbbiakban nem lesz vízálló, ami meghibásodáshoz vezethet.

• Nyomja meg a főkapcsolót a bekapcsoláshoz, és hagyja bekapcsolva, amíg az akkumulátor teljesen lemerül.

- A készülék csavarhúzóval történő szétszereléséhez kövesse az alábbi eljárást. Hajtsa végre az ①–④. lépéseket, majd emelje fel és vegye le az akkumulátort!
- Ügyeljen arra, hogy ne zárja rövidre az eltávolított akkumulátor pozitív és negatív termináljait, és szigetelje a terminálokat szigetelőszalag használatával.

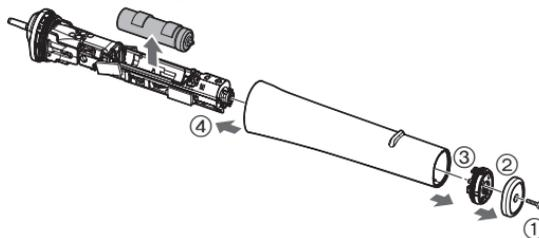

### Környezetvédelem és anyag-újrafelhasználás

A fogkefe lítium-ion akkumulátort tartalmaz.

Az akkumulátort feltétlenül valamelyik hivatalosan kijelölt helyen ártalmatlanítsa, ha van ilyen az országban!

### Műszaki adatok

|                                  |  |
|----------------------------------|--|
| Tápegység                        | Tekintse meg a termék névtábláját (Automatikus feszültségátalakítás) |
| Töltési idő                      | Nagyjából 1 óra (Szobahőmérséklet: 5 °C – 35 °C)                     |
| Akkumulátor                      | 1 db lítium-ion akkumulátor (3,6 V; 520 mAh)                         |
| Levegőben terjedő akusztikai zaj | 59 (dB (A) 1 pW teljesítménynél)                                     |

Ezt a készüléket kizárólag háztartási használatra tervezték.

**Műszaki adatok:**

Minőségtanúsítás

Motorfeszültség: 3,6 V DC egyenfeszültség

Töltési idő: 1 óra

Ezt a készüléket kizárólag háztartási használatra tervezték.

Tápellátás: beépített akkumulátor

Tápfeszültség: 3,6 V egyenfeszültség

Méretek (szélesség x magasság x mélység):

29 mm × 35 mm × 235 mm

Tömeg: 110 g

Hálózati tápegység és akkumulátor töltő adatai:

Típus: RE7-87

Hálózati feszültség: 100 – 240 V AC, 50 – 60 Hz

Áramfelvétel: 180 mA

Kimenő feszültség: 4,8 V egyenfeszültség

Terhelhetőség: 1,25 A

Érintésvédelmi osztály: II.

Méretek (szélesség x magasság x mélység):

4,8 cm × 2,4 cm × 10,2 cm

Tömeg: 130 g

Megjegyzés: A műszaki adatok változtatásának jogát fenntartjuk.

A tömeg- és méretadatok megközelítő értékek.

**Tájékoztató felhasználók számára az elhasználtott készülékek, szárazelemek és akkumulátorok begyűjtéséről és ártalmatlanításáról**  
**Csak az Európai Unió és olyan országok részére, amelyek begyűjtő rendszerekkel rendelkeznek**

A termékeken, a csomagoláson és/vagy a kísérő dokumentumokon szereplő szimbólumok azt jelentik, hogy az elhasználtott elektromos és elektronikus termékeket, szárazelemeket és akkumulátorokat tilos az általános háztartási hulladékkal keverni.

Az elhasználtott készülékek, szárazelemek és akkumulátorok megfelelő kezelése, hasznosítása és újrafelhasználása céljából, kérjük, hogy a helyi törvényeknek, megfelelően juttassa el azokat a kijelölt gyűjtőhelyekre.

E termékek, szárazelemek és akkumulátorok előírászerű ártalmatlanításával Ön hozzájárul az értékes erőforrások megóvásához, és megakadályozza az emberi egészség és a környezet károsodását.

Amennyiben a begyűjtéssel és újrafelhasználással kapcsolatban további kérdése lenne, kérjük, érdeklődjön a helyi önkormányzatnál.

E hulladékok szabálytalan elhelyezését a nemzeti jogszabályok büntethetik.

**Megjegyzés a szárazelem- és akkumulátor-szimbólummal kapcsolatban (alsó szimbólumpélda)**

Ezek a szimbólumok kémiai szimbólummal együtt alkalmazhatók. Ebben az esetben teljesíti az EU irányelvnek vegyi anyagra vonatkozó követelményét.



## Cuprins

---

|  |            |  |            |
|--|------------|--|------------|
| <b>Măsuri de siguranță .....</b>       | <b>336</b> | <b>Schimbarea capului periuței<br/>(vândut separat).....</b> | <b>350</b> |
| Identificarea părților componente..... | 341        | Întrebări frecvente .....                                    | 350        |
| Înainte de începerea periajului .....  | 342        | Depanare .....   | 351        |
| Funcții.....                           | 342        | Durata de viață a acumulatorului .....                       | 353        |
| Încărcarea periuței de dinți.....      | 343        | Îndepărtarea acumulatorului<br>încorporat.....               | 353        |
| Utilizare de bază .....                | 344        | Specificații.....  | 354        |
| Sfaturi privind utilizarea.....        | 346        |  |            |
| După utilizare .....                   | 348        |  |            |

Vă mulțumim că ați achiziționat acest produs Panasonic.

Înainte de a utiliza acest dispozitiv, vă rugăm să citiți toate instrucțiunile și să le păstrați pentru consultări ulterioare.

## Avertisment

- Înainte de a efectua orice operație de întreținere, asigurați-vă că ați oprit dispozitivul și că ați scos ștecherul de alimentare din priză. În caz contrar, există riscul de electrocutare.
- Nu spălați adaptorul de c.a. și suportul pentru încărcare. Procedând astfel există riscul de electrocutare.
- Cablul de alimentare nu poate fi înlocuit. În cazul în care cablul este deteriorat, adaptorul de c.a. trebuie să fie casat.
- Periuțele de dinți pot fi utilizate de copiii și persoanele cu capacități fizice, senzoriale sau mintale reduse sau lipsite de experiență și cunoștințe, dacă sunt supravegheate sau au fost instruite referitor la modul de utilizare a dispozitivului în condiții de siguranță și înțeleg riscurile implicate.
- Curățarea și întreținerea nu trebuie făcute de copii nesupravegheați.
- Copiii nu trebuie lăsați să se joace cu acest dispozitiv.

- Nu utilizați în niciun scop decât adaptorul de c.a. furnizat și suportul pentru încărcare.  
De asemenea, nu utilizați alte produse cu adaptorul de c.a. și suportul pentru încărcare. (Consultați pagina 341.)
- Simbolul următor indică faptul că o unitate de alimentare detașabilă specifică este necesară pentru conectarea aparatului electric la rețeaua de alimentare. Referințele tipului unității de alimentare și al suportului pentru încărcare sunt marcate lângă simbol.



## Măsuri de siguranță

Pentru a reduce riscul de rănire, deces, electrocutare, incendiu și pagube aduse proprietății, trebuie respectate întotdeauna următoarele măsuri de siguranță.

### Explicarea simbolurilor

Următoarele simboluri sunt utilizate pentru a clasifica și descrie nivelul de risc, rănire și pagube aduse proprietății, care pot avea loc atunci când semnificația acestora nu este luată în considerare și are loc o utilizare necorespunzătoare.



## PERICOL

Indică un risc potențial care va cauza rănirea gravă sau moartea.



## AVERTISMENT

Indică un risc potențial care poate cauza rănirea gravă sau moartea.



## ATENȚIE

Indică un pericol care poate cauza o pagubă minoră sau pagube materiale.

Următoarele simboluri sunt utilizate pentru a clasifica și descrie tipul instrucțiunilor care trebuie respectate.



Acest simbol este utilizat pentru a alerta utilizatorii asupra unei proceduri specifice de utilizare care nu trebuie efectuată.



Acest simbol este utilizat pentru a alerta utilizatorii asupra unei proceduri specifice de utilizare care trebuie efectuată, astfel încât dispozitivul să poată fi utilizat în siguranță.



## AVERTISMENT

### ► Sursa de alimentare



**Nu conectați sau deconectați adaptorul la/de la o priză dacă aveți mâna udă.**

- În caz contrar, există riscul de electrocutare sau rănire.

**Nu introduceți adaptorul de c.a. și suportul pentru încărcare în apă și nu le spălați cu apă.**

**Nu așezați adaptorul de c.a. și suportul pentru încărcare pe sau lângă chiuveta sau cada plină cu apă.**

**A nu se utiliza atunci când adaptorul de c.a. este deteriorat sau când conectarea la priză nu este adecvată.**



**Nu deteriorați cablul sau ștecherul de alimentare.**

- Nu zgăriați suprafața, modificați, îndoiiți forțat sau trageți de cablu sau de ștecherul de alimentare. De asemenea, nu răsuciți sau ciupiți și nu așezați obiecte grele deasupra cablului.

- În caz contrar, există riscul de electrocutare sau incendiu din cauza unui scurtcircuit.



# AVERTISMENT

**A nu se utiliza astfel încât să fie depășite valorile nominale ale prizei sau ale cablurilor.**



- Depășirea valorii nominale prin conectarea prea multor ștechere de alimentare la o singură priză poate provoca incendiu din cauza supraîncălzirii.

**Asigurați-vă întotdeauna că aparatul este conectat la o sursă de alimentare cu electricitate care să fie compatibilă cu tensiunea nominală menționată pe adaptorul de c.a.**



**Introduceți complet adaptorul și fișa aparatului.**

- Nerespectarea acestei instrucțiuni poate cauza incendiu sau electrocutare.

**Când doriți să curățați adaptorul de c.a. și suportul pentru încărcare, scoateți întotdeauna adaptorul din priză.**



- Nerespectarea acestei instrucțiuni poate provoca electrocutare sau rănire.

**Curățați regulat ștecherul de alimentare și fișa adaptorului pentru a preveni acumularea prafului.**



- Nerespectarea acestei instrucțiuni poate provoca incendiu, din cauza problemelor de izolare provocate de umiditate.

Deconectați adaptorul și ștergeți cu o cârpă uscată.

► În cazul unei anomalii sau defecțiuni

**Opriti imediat utilizarea și scoateți adaptorul dacă apar anomalii sau defecțiuni.**

- Nerespectarea acestei instrucțiuni poate cauza incendiu, electrocutare sau leziuni.

**<Anomalii sau defecțiuni>**

• **Unitatea principală, suportul pentru încărcare, adaptorul sau cablul sunt deformat sau anormal de fierbinți.**

• **Unitatea principală, suportul pentru încărcare, adaptorul sau cablul miros a ars.**

• **Se aude un sunet ciudat în timpul încărcării sau utilizării unității principale, suportului pentru încărcare, adaptorului sau cablului.**

- Solicitați imediat verificarea sau repararea la un centru de service autorizat.



► Acest produs

**Acest produs are încorporat un acumulator reîncărcabil. Nu-l aruncați în foc, nu-l expuneți la căldură, nu-l încărcăți, nu-l utilizați sau nu-l lăsați într-un mediu cu temperatură ridicată.**



- În caz contrar, există riscul de supraîncălzire, aprindere sau explozie.

**Nu efectuați modificări sau reparații.**



- În caz contrar, există riscul de incendiu, electrocutare sau rănire.

Contactați un centru de service autorizat pentru reparații (schimbarea acumulatorului etc.).



## AVERTISMENT

-  Nu dezamblați produsul decât atunci când doriți să-l aruncați.
- În caz contrar, există riscul de incendiu, electrocutare sau rănire.

### ► Prevenirea accidentelor

-  A nu se păstra în locuri accesibile copiilor sau sugarilor. Nu îi lăsați să folosească produsul.
- Procedând astfel, există risc de accidente sau leziuni provocate de înghițirea accidentală a pieselor detașabile.



## ATENȚIE

### ► Prevenirea deteriorării dinților și gingiilor

-  Nu utilizați periuța cu paste de dinți cu un conținut mare de elemente abrazive, ca de exemplu cele pentru îndepărtarea tartrului sau pentru înălbire. Nu apăsați foarte tare capul periutei pe dinți sau gingii și nu periați prea mult într-un singur loc. Nu aplicați pe dinți piesele din plastic al unității principale sau capului periutei.
- Nu permiteți utilizarea periutei de persoane care nu o pot folosi singure.
- Persoanele cu o sensibilitate orală redusă nu trebuie să folosească periuța.**
- Procedând astfel, există riscul de leziuni la nivelul dinților și gingiilor.



**Persoanele, care pot avea o afecțiune parodontală, care urmează un tratament stomatologic sau care sunt îngrijorate din cauza unor simptome orale, trebuie să consulte un dentist înainte de utilizare.**

- Nerespectarea acestor indicații poate duce la leziuni dentare și ale gingiilor.



**Persoanele la care apar simptome de alergie, cum ar fi prurit, înroșire sau iritație în timpul utilizării periutei din silikon trebuie să oprească imediat utilizarea acesteia și să consulte un medic.**

- Nerespectarea acestei instrucțiuni poate provoca agravarea simptomelor.

### ► Acest produs



**A nu se utiliza în alt scop decât pentru curățarea dinților.**

- Procedând altfel, există riscul de accidente sau leziuni.



**Nu folosiți în comun capul periutei împreună cu familia sau alte persoane.**

- Acest lucru se poate solda cu o infecție sau o inflamație.



**Nu așezați obiecte metalice, precum monede sau agrafe, deasupra suportului pentru încărcare.**

- Procedând astfel, există risc de arsuri din cauza căldurii excesive.

### ► Rețineți următoarele măsuri de precauție



**Nu-l scăpați pe jos și nu-l loviți de alte obiecte.**

- În caz contrar, există riscul de rănire.

## **ATENȚIE**

**Nu înfășurați cablul în jurul adaptorului atunci când îl depozitați.**



- Procedând astfel, există riscul ca firul din interiorul cablului să se rupă, putând provoca incendiu din cauza unui scurtcircuit.

**Nu lăsați obiecte de metal sau gunoaie să se lipească de ștecherul de alimentare sau de fișa adaptorului.**



- În caz contrar, există riscul de electrocutare sau incendiu din cauza unui scurtcircuit.

**Deconectați adaptorul de la priză atunci când nu încărcați aparatul.**



- Nerespectarea acestei instrucțiuni poate provoca electrocutare sau incendiu din cauza scurgerilor de electricitate provocate de problemele de izolare.

**Deconectați adaptorul sau fișa adaptorului apucând direct de acestea și nu de cablu.**



- Nerespectarea acestei instrucțiuni poate provoca electrocutare sau rănire.

**Înainte de utilizarea dispozitivului, persoanele cărora le-a fost implantat un stimulator cardiac etc., trebuie să consulte medicul.**



- Nerespectarea acestei instrucțiuni poate afecta stimulatorii cardiace etc. din cauza undelor electromagnetice generate de suportul pentru încărcare în timpul alimentării.

**Manipularea bateriei înlocuite în momentul eliminării acesteia**

## **PERICOL**

- Acumulatorul este destinat exclusiv utilizării cu acest aparat. Nu utilizați acumulatorul cu alte produse.
- Nu încărcați acumulatorul după ce a fost scos din produs.
- Nu-l aruncați în foc și nu aplicați căldură.
- Nu loviți, demontați, modificați sau înțepați acumulatorul cu un cui.
- Nu lăsați bornele pozitivă și negativă ale acumulatorului să intre în contact una cu cealaltă prin intermediul unor obiecte metalice.
- Nu transportați sau depozitați acumulatorul împreună cu bijuterii metalice precum coliere și agrafe de păr.
- Nu utilizați și nu lăsați acumulatorul în locuri în care va fi expus la temperaturi ridicate, de exemplu, în lumina directă a soarelui sau în apropierea altor surse de căldură.
- Nu defaceți niciodată tubul.
- În caz contrar, există risc de supraîncălzire, aprindere sau explozie.





## AVERTISMENT

**După scoaterea acumulatorului, nu-l lăsați la îndemâna copiilor sau a bebelușilor.**



- Acumulatorul va avea efecte dăunătoare asupra organismului dacă este înghițit accidental.

Dacă se întâmplă acest lucru, consultați imediat un medic.

**Dacă lichidul din acumulator se scurge și intră în contact cu ochii, nu vă frecați la ochi, ci clătiți bine cu apă curată, precum apa de la robinet.**



- Nerespectarea acestei instrucțiuni poate provoca leziuni ale ochilor.

Consultați imediat un medic.



## ATENȚIE

**Dacă lichidul din acumulator se scurge și intră în contact cu pielea sau hainele, clătiți cu apă curată, precum apa de la robinet.**



- Nerespectarea acestei instrucțiuni poate provoca inflamații.

# Identificarea părților componente

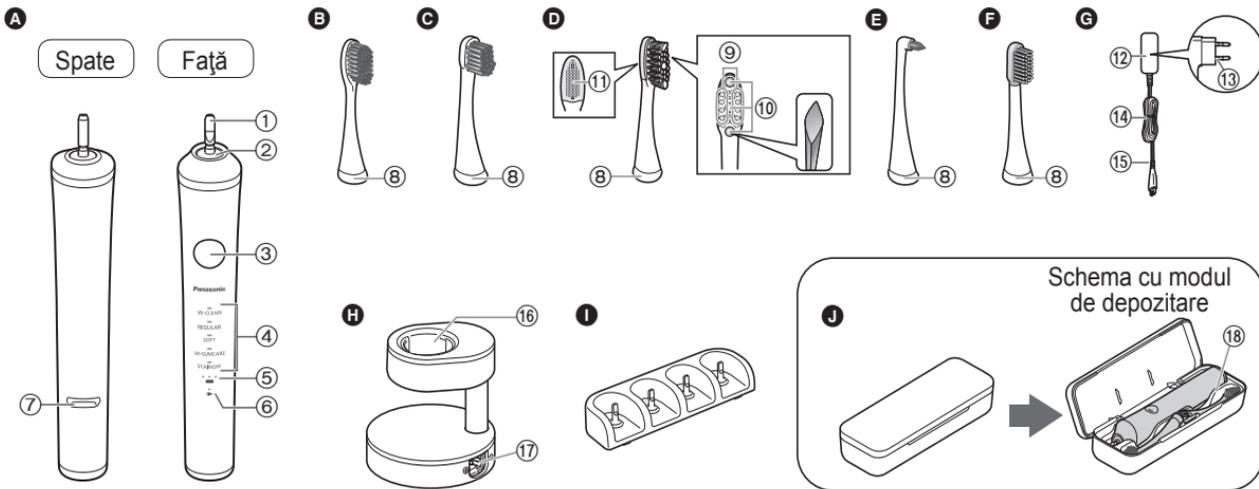

## A Unitate principală

- ① Mâner periută de dinți
- ② Garnitură din cauciuc pentru protecție împotriva apei
- ③ Întrerupător de pornire (oprit/pornit/selectarea modului)
- ④ Indicator de mod
- ⑤ Indicator luminos de capacitate a bateriei  
()

- ⑥ Indicator luminos de stare a încărcării ()
- ⑦ Opritorul inelului de încărcare (În timpul încărcării, introduceți unitatea principală în suportul pentru încărcare până la această poziție.)

## B Periută cu fire extra-moi

- ⑧ Inel de identificare

## C Periută universală compactă

## D Periută pentru pete

- ⑨ Fire laterale extrafine
- ⑩ Fire cu densitate mare
- ⑪ Suprafață pentru curățarea limbii

## E Periută cu vârf

## F Periută din silicon

## G Adaptor de c.a. (RE7-87)

- (Forma ștecherului de alimentare diferă în funcție de regiune.)

- ⑫ Adaptor

## ⑬ Ștecher de alimentare

## ⑭ Cablu

## ⑮ Fișa adaptorului

## H Suport pentru încărcare (RC8-3)

## ⑯ Inel de încărcare

## ⑰ Conexiune de suport

## Accesorii

## I Stativ pentru periute

## J Cutie de transport

## ⑱ Cadru interior

### Dacă partea de sus a cutiei s-a desprins

1. Aliniați secțiunea de fixare a părții de sus și a celei de jos a cutiei (2 locații), conform figurii.
2. Apăsați partea de sus a cutiei în direcția indicată de săgeți, având grijă să nu vă prindeți degetele.

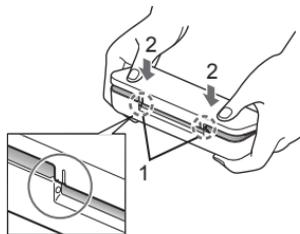

### Înainte de începerea periajului

#### ► Acest produs

Periuța de dinți cu vibrații sonice este o periuță de dinți electrică cu vibrații sonice\* cu aproximativ 31 000 de oscilații orizontale și 12 000 de oscilații verticale/minut.

\* Vibrațiile sonice în câmpul sonor

#### ► Sângerarea gingiilor

Când începeți să utilizați pentru prima dată această periuță de dinți, puteți experimenta ușoare sângerări la nivelul gingiei, chiar dacă gingiile dumneavoastră sunt sănătoase. Acest lucru se datorează faptului că gingiile dumneavoastră sunt stimulate de periuța de dinți pentru prima dată.

Sângerarea trebuie să se oprească după o săptămână sau două de utilizare. Sângerarea care persistă pentru o perioadă de peste două săptămâni poate indica o stare anormală a gingiilor, precum boală parodontală. În acest caz, se recomandă încetarea utilizării periuței de dinți și consultarea dentistului.

### Funcții

#### ► Despre funcția de pornire lentă

Pentru a vă obișnui cu vibrațiile de mare viteză, periuța de dinți va atinge în mod treptat viteza și vibrațiile selectate după aproximativ 2 secunde de la pornire.

#### ► Despre funcția temporizatorului de notificare a duratei periajului de 30 de secunde

Periuța de dinți se va opri o dată la intervale de 30 de secunde, pentru a indica durata periajului. Aceasta se va opri de două ori la intervale de 2 minute, apoi va reporni.

• Această funcție nu este disponibilă în modul W-GUMCARE (W-ÎNGRIJIRE GINGII) și în modul STAINOFF (ÎNDEPĂRTARE PETE).

#### ► Despre încărcarea rapidă

Chiar dacă dispozitivul este descărcat, încărcarea acestuia timp de 2 minute va oferi aproximativ 2 minute de utilizare.

• Durata de utilizare poate să varieze în funcție de temperatura ambientală și condițiile de utilizare.

#### ► Despre funcția de memorare a modului

Modul utilizat ultima dată este memorat.

• Atunci când este apăsat întrerupătorul de pornire, periuța de dinți funcționează în modul utilizat ultima dată.

## Încărcarea periutei de dinți

### Pregătirea

Așezați suportul pentru încărcare pe o suprafață orizontală și stabilă.

### 1 Introduceți fișa adaptorului în conexiunea de suport.

- Aliniați simbolul ⊕ ⊖ după cum este prezentat în imagine.



### 2 În timp ce unitatea principală este poziționată înaintea, introduceți dispozitivul în inelul de încărcare.

- Opritorul inelului de încărcare (a) atinge inelul de încărcare și unitatea principală se va opri într-o poziție ridicată.

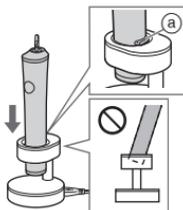

### ► Despre sarcina aproximativă rămasă și timpul de încărcare

- Dacă oprți unitatea principală în timp ce capacitatea bateriei este redusă, unitatea va emite un bip.

| Capacitate ridicată a bateriei | Capacitate redusă a bateriei |  |
|--------------------------------|------------------------------|--|
|                                |                              |  |

(●:Luminează/☀️:Clipește/○:Se stinge)

### 3 Introduceți adaptorul în priză.

- Încărcarea va fi finalizată după aproximativ 1 oră.  
(Timpul de încărcare poate să difere în funcție de capacitatea de încărcare.)

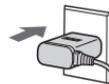

### ► Afișajul în timpul încărcării

| În timpul încărcării (Capacitate redusă a bateriei) | În timpul încărcării | După ce încărcarea s-a terminat | La 5 secunde după ce încărcarea este încheiată |
|---|----------------------|---------------------------------|--|
|   |                      |                                 |  |

(●:Luminează/☀️:Clipește/○:Se stinge)

### ► Cum se verifică dacă încărcarea este încheiată

Scoaterea și fixarea unității principale după încărcare va face ca indicatorul luminos de stare a încărcării (☀️) să strălucească și apoi să se stingă după 5 secunde.

#### 4 Scoateți adaptorul din priză.

(din motive de siguranță și pentru a reduce consumul de electricitate)

- Încărcarea bateriei timp de mai mult de 1 oră nu va provoca deteriorarea unității principale.

#### ► Timpul de funcționare a bateriei cu încărcare completă

| Mod  | Timp de funcționare a bateriei |
|--|--------------------------------|
| W-CLEAN<br>(W-CURĂȚARE)<br>W-GUMCARE<br>(W-ÎNGRIJIRE GINGII)         | Aprox. 45 minute               |
| REGULAR (NORMAL)<br>SOFT (DELICAT)<br>STAINOFF<br>(ÎNDEPĂRTARE PETE) | Aprox. 90 minute               |

(Durata de utilizare poate să varieze în funcție de temperatura ambientală și condițiile de utilizare.)

#### Note

- Dacă indicatorul luminos de stare a încărcării (⇒) luminează intermitent rapid (de două ori pe secundă), acest lucru poate însemna că unitatea principală nu este fixată corespunzător în suportul pentru încărcare. Confirmați temperatura recomandată și fixați în mod corespunzător unitatea principală pe suportul pentru încărcare.
- Temperatura ambientală recomandată pentru încărcare este de 5 °C – 35 °C. Este posibil ca acumulatorul să nu se încarce corespunzător sau chiar deloc în condiții de temperatură foarte scăzută sau foarte ridicată.

- Timpul de încărcare poate să varieze la prima utilizare sau atunci când produsul nu a fost utilizat timp de peste 6 luni. De asemenea, este posibil ca indicatorul luminos de stare a încărcării (⇒) să nu fie aprins timp de câteva minute după pornirea încărcării, însă acesta se va aprinde dacă se continuă încărcarea.

## Utilizare de bază

### Pregătirea

Selectați periuța adecvată pentru utilizarea dorită. (Consultați pagina 346.)

### 1 Atașați capul periutei la unitatea principală.

- Aliniați partea frontală a unității principale și partea frontală a capului periutei.

1. Asigurați-vă că direcția este corectă.

- Nu fixați capul periutei rotindu-l în poziție. Acest lucru poate deteriora capul periutei și unitatea principală.
- Mânerul periutei de dinți se va mișca atunci când este aplicată o forță. Acest lucru este necesar funcționării, nefiind o defecțiune.

2. Aplicați o cantitate mică de pastă de dinți.

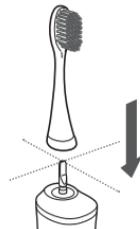

Între capul periutei și unitatea principală există un spațiu mic (de câțiva mm), dar acesta nu reprezintă un defect.

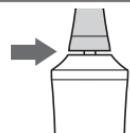

## 2 Pentru a evita stropirea cu pastă de dinți, introduceți capul periuței în gură și apăsați întrerupătorul de pornire pentru a porni unitatea principală.

### ► Selectați modul dorit

- Dispozitivul pornește în modul utilizat anterior când alimentarea este pornită.
- Apăsați întrerupătorul în interval de 5 secunde pentru a schimba modul.  
(Indicatorul de mod albastru se aprinde pentru a indica modul selectat.)

Pentru a schimba modul, apăsați întrerupătorul de pornire aproximativ 5 secunde.

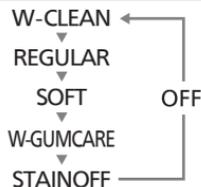

## 3 Apăsați ușor și mișcați periuța de dinți pe dinții dumneavoastră.

### ► Exemplu de secvență de periaj

Împărțiți-vă dentiția în 4 părți (sus și jos, stânga și dreapta) și periați fiecare zonă timp de 30 de secunde, astfel: “① partea din față a dinților”, “② suprafața de mușcare a dinților” și “③ partea din spate a dinților”. Repetați aceeași procedură pentru alte 3 zone.

- Prin periajul celor 4 zone timp de 30 secunde fiecare (aproximativ 2 minute), puteți să vă periați dinții în mod uniform și complet.

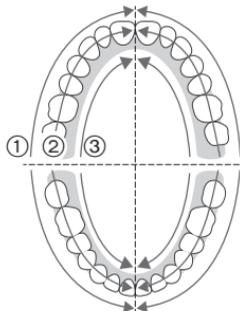

- Consultați pagina 342 despre “funcția temporizatorului de notificare a duratei periajului la 30 de secunde”.

## 4 Pentru a preveni împrăștierea salivei, opriți unitatea principală înainte de a o îndepărta din gură.

- Apăsați întrerupătorul după cel puțin 5 secunde de funcționare într-un mod pentru a opri periuța de dinți. Dacă apăsați întrerupătorul înainte de 5 secunde de funcționare, modul se schimbă. (Consultați această pagină.)

### Note

- Nu lăsați unitatea principală să intre în contact cu produse de îngrijire a părului, creme pentru mâini etc. Acest lucru poate provoca deteriorări la exterior.
- Aparatul nu poate funcționa la o temperatură ambientală de aproximativ 5 °C sau mai scăzută.
- Folosiți modul REGULAR (NORMAL) dacă periajul pare prea puternic în modul W-CLEAN (W-CURĂȚARE) și folosiți modul SOFT (DELICAT) dacă periajul pare prea puternic în modul REGULAR (NORMAL).
- Atunci când utilizează pentru prima dată acest dispozitiv, unele persoane pot experimenta o senzație de gădilare sau furnicăre cauzată de vibrațiile sonice de mare viteză. Senzația ar trebui să dispară după utilizarea repetată a periuței de dinți.
- Dacă împingeți capul periuței prea tare, sunetul se poate schimba, dar acest lucru nu este anormal.

## Sfaturi privind utilizarea

Schimbați orientarea și modul în care vă periați dinții în conformitate cu obiectivul și zona pe care o periați.

### Îngrijirea buzunarului periodontal

Mod recomandat: REGULAR (NORMAL)



#### Periuță cu fire extra-moi

Când doriți să periați în principal buzunarele periodontale sau între dinți și gingii.

- Puteți, de asemenea, să periați suprafața frontală a dinților și suprafața de mușcare.

### Îndepărtarea plăcii dentare

Mod recomandat: W-CLEAN (W-CURĂȚARE)



#### Periuță universală compactă

Atunci când doriți să curățați suprafața frontală și suprafața de masticăție a dinților.

- Nu puteți peria buzunarul periodontal.

## Tratarea petelor

Mod recomandat: STAINOFF (ÎNDEPĂRTARE PETE)



#### Periuță pentru pete

Când doriți tratarea petelor în timpul periajului normal.

(Acest lucru nu înseamnă că toate petele pot fi îndepărtate.)

- Intensitatea vibrațiilor în modul STAINOFF (ÎNDEPĂRTARE PETE) scade aproximativ la fiecare 30 de secunde și apoi crește treptat.

### Cum să așezați/mișcați periuța de dinți

Așezați ușor firele periuței pe dinți și mișcați încet periuța.

#### Suprafața frontală și suprafața de masticăție a dinților

- Așezați capul periuței la un unghi de 90°.



#### Pentru buzunarele periodontale și limita dintre dinți și gingii

- Utilizați periuța cu fire extra-moi.
- Așezați capul periuței la un unghi de 45°.
- Aplicați perii ușor în buzunarul periodontal și mișcați periuța de dinți încet.



## Pentru partea din spate a dinților din față sau a dinților aliniați greșit

- Introduceți periuța vertical.
- Mișcați periuța de dinți pentru a se potrivi cu unghiul dinților.



## Îngrijirea gingiilor

Mod recomandat: W-GUMCARE (W-ÎNGRIJIRE GINGII)



### Periuță din silicon

Când doriți să curățați gingiile.

- Nu folosiți pastă de dinți.

## Cum să așezați/mișcați periuța de dinți

Folosiți periuța de dinți astfel încât vârful perilor periutei de silicon să atingă ușor gingiile. Mișcați periuța ușor înainte și înapoi pe toată suprafața gingiilor.

## Gingie

- Folosiți cât mai aproape într-un unghi corect.
- Folosiți delicat în punctele cu probleme. (Folosiți aproximativ 10-20 de secunde în fiecare zonă.)
- Utilizarea recomandată este o dată pe zi, timp de aproximativ 2 minute.

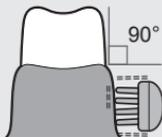

## Note

- Fiți atent când utilizați capul periutei. Tragerea forțată sau mușcarea o poate rupe.

- Nu aplicați periuța pe dinți. (Acest lucru poate determina degradarea periutei de silicon.)

## Îngrijirea limbii

Mod recomandat: SOFT (DELICAT)



Suprafață pentru curățarea limbii

### Periuță pentru pete (spate)

Când doriți să curățați limba.

## Cum să așezați/mișcați periuța de dinți

Poziționați suprafața pentru curățarea limbii astfel încât abia să atingă limba, și mișcați înainte apăsând ușor pe suprafața murdară.

## Limba

- Repetați de câteva ori.
- Scoateți limba afară și aplicați periuța în timp ce expirați pentru a preveni lipirea prin răspuns ermetic.



Locurile în care murdăria se acumulează ușor

## Notă

- Vă puteți răni limba dacă apăsați prea tare suprafața pentru curățarea limbii.

## Periajul într-un punct

Mod recomandat: W-CLEAN (W-CURĂȚARE)



### Periuță cu vârf

Pentru spațiile interdentare, zona din spate a dinților posteriori sau pentru dinții nealiniați.

## Cum să așezați/mișcați periuța de dinți

Așezați cu grijă firele periuței pe dinți.

### Spațiul interdentar

- Așezați periuța în zona interdentară sau în zonele dificil de periat.
- Mișcați încet periuța de dinți pe aceeași direcție cu gingiile.



### Zona din spate a dinților posteriori

- Aplicați periuța în zona din spate a dinților posteriori, întrucât aceștia se află într-o zonă greu accesibilă.



### Dinții nealiniați



### Aparatele dentare

- Așezați periuța în spațiul dintre aparatul dentar și dinți.

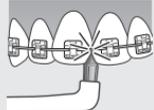

## După utilizare

După folosirea periuței de dinți, curățați-o pentru a păstra aparatul curat.

- Folosiți detergent neutru de bucătărie atunci când curățați periuța de dinți cu detergent.
  - Nu folosiți diluant, benzină, alcool etc., pentru a curăța dispozitivul.
- Procedând astfel, poate apărea o defecțiune, fisură sau decolorare a pieselor.

### Scoateți capul periuței.

Scoateți capul periuței din mânerul periuței de dinți.

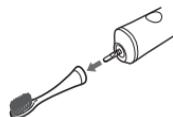

## Curățarea capului periuței

### Spălați capul periuței sub jet de apă.

Îndepărtați bine murdăria din interior și din zonele inferioare ale capului periuței.

- Nu trageți forțat perii periuței și nu îi îndoiți excesiv.
- Nu spălați suprafața pentru curățarea limbii prea tare cu obiecte ascuțite sau cu ajutorul unghiilor.
- Nu spălați cu apă la o temperatură mai mare de 80 °C. Acest lucru poate provoca deteriorarea capului periuței.



## Curățarea unității principale

### Spălați unitatea principală cu apă de la robinet.

- Nu deteriorați sau frecați garnitura din cauciuc pentru protecție împotriva apei (A) cu materiale dure.
- Nu scufundați în apă unitatea principală. Este posibil ca apa să pătrundă în interior.
- Nu spălați cu apă la o temperatură mai mare de 40 °C.
- Acest lucru poate provoca deteriorarea unității principale.

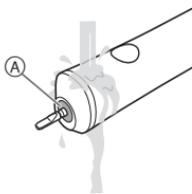

## Spălarea adaptorului de c.a. și a suportului pentru încărcare

### Îndepărtați murdăria folosind o cârpă uscată.

- Nu spălați cu apă.

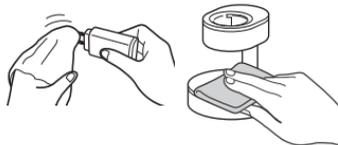

## Curățarea stativului pentru periuțe

### Spălați și îndepărtați urmele de apă.



## Curățarea cutiei de transport

### 1. Scoateți cadrul interior.

- ① Țineți de capătul din dreapta al cutiei de transport.
- ② În timp ce capătul din dreapta al cadrului interior este poziționat în sus, trageți de cadrul interior.

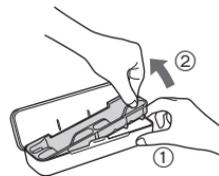

### 2. Spălați cu apă și îndepărtați urmele de apă.

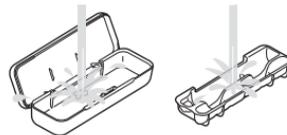

### ► După curățare

Înainte să le depozitați, îndepărtați urmele de apă de pe capul periuței și unitatea principală.

- Nu încărcați dacă este umedă. Acest lucru poate duce la acumularea de murdărie.

### ► Dacă inelul de identificare iese

Atașați prin alinierea adânciturii (a) din capul periuței cu protuberanța (b) din interiorul inelului de identificare.

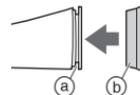

- Nu trageți cu forță de inelul de identificare. Acest lucru poate provoca deteriorări.
- Utilizarea periuței de dinți fără inelul de identificare nu afectează performanța.

## Schimbarea capului periutei (vândut separat)

- Periutele sunt consumabile.
- Capul periutei trebuie schimbat cu unul nou aproximativ o dată la 3 luni, din motive de igienă, chiar dacă forma lui nu s-a modificat.  
Chiar dacă nu au trecut 3 luni, înlocuiți capul periutei dacă firele sunt uzate.
- Inelele de identificare colorate sunt incluse cu periuta vândută separat.  
Capetele de periută opționale sunt livrate cu un inel de identificare, pentru a permite mai multor persoane să utilizeze în comun unitatea principală.

| Cod articol | Periută de schimb pentru EW-DP52 |   |
|-------------|----------------------------------|---|
| EW0917      | Periută cu fire extra-moi        |  |
| WEW0915     | Periută universală compactă      |  |
| WEW0929     | Periută pentru pete              |  |
| EW0940      | Periută cu vârf                  |  |

### ► Periută din silicon

Periuta din silicon este considerată a fi o componentă servisabilă.

În cazul în care doriți să înlocuiți periuta din silicon, contactați un centru de service autorizat.

## Întrebări frecvente

|                      | Întrebare   | Răspuns  |
|----------------------|---|--|
| In timpul utilizării | De ce se oprește periuta de dinți sau scade intensitatea vibrațiilor la intervale de 30 de secunde? | Periuta de dinți vă va anunța că s-a scurs timpul de periaj o dată la 30 de secunde. (Consultați pagina 342 despre "funcția temporizatorului de notificare a duratei periajului la 30 de secunde".)<br>► (Consultați pagina 346 despre "Modul STAINOFF (ÎNDEPĂRTARE PETE)".) |
| Acumulator           | Dacă nu este utilizat o perioadă mai lungă de timp, acumulatorul se va deteriora?                   | ► Dacă nu este utilizat timp de peste 6 luni, acumulatorul se va strica, de aceea asigurați-vă că efectuați o încărcare completă cel puțin o dată la 6 luni.   |
|                      | Pot încărca aparatul după fiecare utilizare?  | ► Acumulatorul utilizat este litiu-ion, astfel că încărcarea după fiecare utilizare nu va avea niciun impact asupra duratei de viață a acestuia.   |

|                      | Problema  | Cauza posibilă  | Soluția   |
|----------------------|---|---|---|
| În timpul încărcării | Indicatorul luminos de stare a încărcării (→) nu este aprins când este începută încărcarea.         | <p>Tocmai ați achiziționat periuța de dinți sau nu ați utilizat-o o anumită perioadă de timp.</p> <p>Unitatea principală nu este fixată corespunzător pe suportul pentru încărcare.</p> | <p>Este posibil ca indicatorul luminos de stare a încărcării (→) să nu fie aprins timp de câteva minute după începerea încărcării, însă acesta se va aprinde ulterior. Dacă indicatorul luminos de stare a încărcării (→) nu este aprins după un timp, consultați un centru de service autorizat pentru reparații.</p> <p>Introduceți unitatea principală în inelul de încărcare și verificați dacă indicatorul luminos de stare a încărcării (→) strălucește. (Consultați pagina 343.)</p> |
|                      | Indicatorul luminos de stare a încărcării (→) luminează intermitent rapid (de două ori pe secundă). | <p>Temperatura din momentul încărcării este prea scăzută sau prea ridicată.</p>   | <p>Încărcați periuța de dinți în intervalul de temperatură recomandat cuprins, între 5 °C și 35 °C.</p> <p>Dacă indicatorul luminos de stare a încărcării (→) luminează intermitent chiar și atunci când încărcarea se realizează în intervalul recomandat de temperatură, contactați un centru de service autorizat pentru reparații.</p>  |



## Durata de viață a acumulatorului

Aproximativ 3 ani. Este posibil ca acumulatorul să-și fi atins durata de viață în cazul în care intervalul de funcționare scade drastic, chiar și după o încărcare completă. (Durata de viață a acumulatorului poate să varieze în funcție de modul de utilizare sau condițiile de păstrare.)

## Îndepărtarea acumulatorului încorporat

**Scoateți acumulatorul reîncărcabil încorporat înainte de aruncarea periutei de dinți.**

Acumulatorul trebuie să fie depus la deșeurii în condiții de siguranță.

Asigurați-vă că acumulatorul este predat la un centru desemnat oficial, dacă există.

Această figură trebuie utilizată doar înainte de aruncarea periutei de dinți și nu trebuie folosită pentru a o repara. Dacă demontați periuța de dinți, aceasta nu va mai fi impermeabilă, ceea ce poate duce la defectarea ei.

• Apăsați întrerupătorul de pornire pentru a porni aparatul și lăsați-l să funcționeze până când acumulatorul este complet descărcat.

- Urmați procedura de mai jos, folosind o șurubelniță pentru a demonta aparatul. Efectuați pașii de la ① la ④ și ridicați acumulatorul, apoi scoateți-l.
- Aveți grijă să nu scurtcircuitați borna pozitivă și cea negativă a acumulatorului scos, de aceea izolați bornele cu bandă.

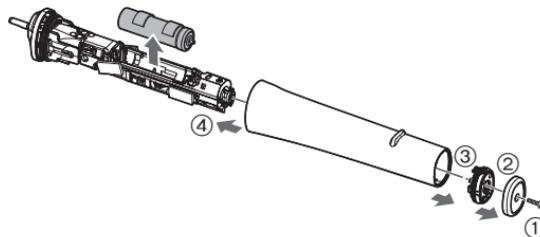

### Pentru protecția mediului și reciclarea materialelor

Această periuță de dinți conține un acumulator Li-ion. Vă rugăm să vă asigurați că bateria este predată într-un punct oficial desemnat, dacă există unul în țara dvs.

## Specificații

|                        |  |
|------------------------|--|
| Sursa de alimentare    | Consultați plăcuța de identificare a produsului (conversie automată a tensiunii) |
| Timp de încărcare      | Aproximativ 1 oră.<br>(Temperatura camerei: între 5 °C și 35 °C)                 |
| Acumulator             | 1 acumulator Litiu-ion<br>(3,6 V; 520 mAh)                                       |
| Nivel de zgomot în aer | 59 (dB (A) re 1 pW)  |

Acest produs este destinat exclusiv pentru utilizarea casnică.

## Depunerea la deșeurile a echipamentelor și a bateriilor vechi Doar pentru Uniunea Europeană și pentru țările cu sisteme de reciclare



Aceste simboluri de pe produse, ambalaje și/sau documentele însoțitoare indică faptul că produsele electrice și electronice, precum și bateriile uzate nu trebuie să fie amestecate cu deșeurile menajere obișnuite.

Pentru un tratament corespunzător, pentru recuperarea și reciclarea produselor vechi și a bateriilor uzate, vă rugăm să le depuneți la punctele de colectare special amenajate, în conformitate cu legislația națională.

Prin depunerea corespunzătoare a acestora la deșeurile, veți ajuta la economisirea unor resurse valoroase și veți preveni potențiale efecte negative asupra sănătății umane și asupra mediului înconjurător.

Pentru mai multe informații despre colectare și reciclare, vă rugăm să contactați autoritățile locale. Este posibil ca depunerea incorectă la deșeurile să fie pedepsită în conformitate cu legile naționale.

### Notă pentru simbolul de baterie (ultimele două exemple de simboluri)

Acest simbol poate fi utilizat în combinație cu un simbol chimic. În acest caz, acesta este conform cu cerințele stabilite de Directiva pentru elementul chimic în cauză.



# Panasonic

Kullanım Talimatları  
(Ev için) Ses dalgası titreşimli diş fırçası  
Model No. EW-DP52

## İçindekiler

|  |            |  |            |
|--|------------|--|------------|
| <b>Güvenlik önlemleri .....</b>            | <b>358</b> | <b>Fırça kafasının değiştirilmesi<br/>(ayrı satılır) .....</b> | <b>372</b> |
| <b>Parçaların tanımı.....</b>              | <b>363</b> | <b>SSS .....</b>   | <b>372</b> |
| <b>Dişlerinizi temizlemeden önce .....</b> | <b>364</b> | <b>Sorun giderme .....</b>                                     | <b>373</b> |
| <b>Özellikleri.....</b>                    | <b>364</b> | <b>Pil ömrü .....</b>  | <b>375</b> |
| <b>Diş fırçasının şarj edilmesi .....</b>  | <b>365</b> | <b>Dâhili şarjlı pilin çıkarılması .....</b>                   | <b>375</b> |
| <b>Temel kullanım.....</b>                 | <b>366</b> | <b>Teknik özellikler .....</b>                                 | <b>376</b> |
| <b>Kullanım önerileri .....</b>            | <b>368</b> |  |            |
| <b>Kullanım sonrası.....</b>               | <b>370</b> |  |            |

Bu Panasonic ürününü aldığınız için teşekkür ederiz.

**Bu üniteyi kullanmadan önce lütfen talimatları eksiksiz okuyun ve ileride kullanmak için saklayın.**

## Uyarı

- Bakım yapmadan önce cihazın kapatıldığından ve elektrik fişinin prizden çekildiğinden emin olun. Aksi takdirde elektrik çarpmasına sebebiyet verebilirsiniz.
- AC adaptörünü ve şarj standını yıkamayın. Bu durum elektrik çarpmasına neden olabilir.
- Besleme kablosu değiştirilemez. Kablo hasar görmüşse, AC adaptörü ıskartaya çıkarılmalıdır.
- Diş fırçaları, cihazın güvenli biçimde kullanılması ve taşıdığı tehlikeler ile ilgili bilgi veya eğitim verilmiş çocuklar, sınırlı fiziksel, duyuşsal ve zihinsel yeteneklere, tecrübe ve bilgi eksikliği olan kişiler tarafından kullanılabilir.
- Temizlik ve kullanıcı bakımı, gözetim olmaksızın çocuklar tarafından yapılmamalıdır.
- Çocuklar cihazla oynamamalıdır.

- Ürünle birlikte verilen AC adaptörünü ve şarj standını başka herhangi bir amaçla kullanmayın.  
Ayrıca bu AC adaptöründen ve şarj standından başka bir ürün kullanmayın. (Bakınız sayfa 363.)
- Aşağıdaki sembol, elektrikli cihazın şebeke elektriğine bağlanması için özel bir değiştirilebilir güç kaynağı ünitesi gerektiğini gösterir. Güç kaynağı ünitesinin ve şarj standının tip referansları yandaki sembole işaretlenmiştir.



## Güvenlik önlemleri

Yaralanma, can kaybı, elektrik çarpması, yangın ve maddi hasar riskini azaltmak için aşağıdaki güvenlik önlemlerine her zaman uyun.

### Sembollerin açıklaması

Aşağıdaki semboller işaretlerin gözardı edilmesinin ve uygunsuz kullanımın neden olduğu kazaların, yaralanmanın ve maddi hasarın seviyesini açıklamak ve sınıflandırmak için kullanılmaktadır.

|   |  |
|---|--|
|  <b>TEHLİKE</b> | Ciddi bir yaralanma veya ölümlerle sonuçlanacak potansiyel bir kazayı işaret eder.     |
|  <b>UYARI</b>   | Ciddi bir yaralanma veya ölümlerle sonuçlanabilecek potansiyel bir kazayı işaret eder. |
|  <b>DİKKAT</b>  | Küçük bir yaralanmayla veya mal hasarıyla sonuçlanabilecek kazayı işaret eder.         |

Aşağıdaki semboller izlenmesi gereken talimatların türünü açıklar ve sınıflandırır.



Bu sembol kullanıcıları uygulanması gereken belli bir kullanım süreciyle ilgili uyarılmak için kullanılmaktadır.



Bu sembol, ünitenin güvenli bir şekilde kullanılması için izlenmesi gereken belli bir kullanım süreci ile ilgili kullanıcıları uyarılmak için kullanılmaktadır.



## UYARI

### ► Güç kaynağı

**Adaptörü ıslak elle prize takmayın ya da prizden çıkarmayın.**



- Aksi takdirde elektrik çarpması ya da yaralanmaya neden olabilir.

**AC adaptörünü ve şarj standını suya sokmayın veya suyla yıkamayın.**

**Lütfen AC adaptörü ve şarj standını, su dolu lavabo veya küvet yakınına veya üstüne koymayın. AC adaptörü hasar görmüşse veya prize bağlantısı gevşek ise kullanmayın.**



**Kabloya veya elektrik fişine zarar vermeyin.**

• Kablonun veya elektrik fişinin yüzeyine zarar vermeyin, üzerinde değişiklik yapmayın, güç kullanarak bükmeyin veya çekmeyin. Ayrıca, üzerine ağır bir şey bırakmayın, kıvrımayın ya da kabloyu sıkıştırmayın.

- Aksi takdirde kısa devre sonucu elektrik çarpmasına ya da yangına neden olabilir.



# UYARI



**Prizin ya da elektrik tesisatının gücünü aşıyorsa kullanmayın.**

- Birden fazla elektrik fişinin bir prize bağlanmasıyla gücün aşılması aşırı ısınmaya ve yangına neden olabilir.



**Daima cihazın AC adaptöründe belirtilen nominal gerilimle uyuşan bir elektrik gücü kaynağında çalıştırılmasını sağlayın.**

**Adaptörü ve cihaz fişini yuvasına tamamen yerleştirin.**

- Aksi durumda yangın ya da elektrik çarpması meydana gelebilir.



**AC adaptörünü ve şarj standını temizlerken adaptörü her zaman prizden çekin.**

- Aksi durumda elektrik çarpması ya da yaralanmaya neden olabilir.



**Elektrik fişini ve cihaz fişini toz birikmesinden korumak için düzenli olarak temizleyin.**

- Aksi durumda nem sonucu oluşan yalıtım arızasıyla yangın çıkabilir.

Adaptörü çekip kuru bir bezle silin.

## ► Anormal bir durum veya arıza durumunda

**Bir anormallik ya da arıza olursa adaptörü kullanmayı hemen bırakın ve çekin.**

- Aksi durumda yangın, elektrik çarpması ya da yaralanma meydana gelebilir.

**<Anormallik ya da arıza durumları>**



• Ana ünite, adaptör, şarj standı ya da kablo deforme olmuş veya anormal derecede ısınmış.

• Ana ünite, adaptör, şarj standı ya da kablodan yanık kokusu geliyor.

• Kullanırken ya da şarj ederken ana üniteden, adaptörden, şarj standından veya kablodan anormal ses çıkıyor.

- Hemen yetkili servisten muayene ya da tamir talep edin.

## ► Bu ürün

**Bu ürün, yerleşik yeniden şarj edilebilir bir pile sahiptir. Ateşe atmayın, ısı uygulamayın veya yüksek sıcaklıklı bir ortamda şarj etmeyin, kullanmayın ya da bırakmayın.**



- Aksi takdirde aşırı ısınma, tutuşma ya da patlamaya neden olabilir.

**Değişiklik yapmayın ya da tamir etmeyin.**



- Aksi takdirde yangına, elektrik çarpmasına ya da yaralanmaya neden olabilir.

Tamir edilmesi (pil değiştirmek, vs.) için yetkili bir servisle iletişime geçin.



**Ürünü elden çıkartmadığınız sürece asla sökmeyin.**

- Aksi takdirde yangına, elektrik çarpmasına ya da yaralanmaya neden olabilir.

## UYARI

### ► Kazaları önleme

-  **Çocukların ya da bebeklerin ulaşabileceği yerde saklamayın. Kullanmalarına izin vermeyin.**  
- Aksi durumda, hareketli parçaların yanlışlıkla yutulmasından dolayı kaza ya da yaralanma meydana gelebilir.

## DİKKAT

### ► Dişlerin ve diş etlerinin zarar görmesini önleme

- Fırçayı, katran kalıntısını gidermeye ya da beyazlatmaya yönelik olanlar gibi fazla aşındırıcı içeren diş macunlarıyla kullanmayın.**  
**Fırça kafasını dişlere ya da diş etlerine sert biçimde uygulamayın veya sürekli aynı bölgede kullanmayın.**  
**Ana ünitenin ya da fırça kafasının plastik kısmını dişlere uygulamayın.**  
**Fırça başlığını kendi kendilerine çalıştırmayan kişilerin kullanmasına izin vermeyin.**  
**Ağızlarında hassasiyetten şikayetçi kişiler diş fırçasını kullanmamalıdır.**  
- Aksi halde dişler ya da diş etlerinde yaralanmaya veya zarara neden olabilir.

**Ciddi diş ve diş eti hastalığı bulunabilecek, diş tedavisi görmekte olan veya ağızlarındaki belirtiler konusunda endişe eden kişiler kullanmadan önce bir diş hekimine danışmalıdır.**

- Aksi halde dişler ya da diş etlerinde yaralanmaya veya zarara neden olabilir.

**Silikon fırça başlığını kullanırken kaşıntı, kızarıklık veya döküntü gibi alerjik semptomlar gösteren kişiler kullanmayı hemen bırakmalı ve bir hekime danışmalıdır.**

- Aksi durumda semptomlar kötüleşebilir.

### ► Bu ürün

-  **Dişlerinizi temizlemekten başka bir amaçla kesinlikle kullanmayın.**  
- Aksi halde kazaya ya da yaralanmaya neden olabilir.
-  **Fırça kafasını aileniz veya başka kişilerle paylaşmayın.**  
- Bu, enfeksiyon ya da iltihaba neden olabilir.
-  **Şarj standının üstüne bozuk para ya da ataç gibi metal bir nesne koymayın.**  
- Aksi halde aşırı ısıdan dolayı yanıklara neden olabilir.
- **Aşağıdaki önlemlere uyun**
-  **Yere düşürmeyin veya diğer nesnelere çarpmayın.**  
- Aksi takdirde yaralanmaya neden olabilir.
-  **Kabloyu saklarken adaptörün etrafına sarmayın.**  
- Aksi takdirde çok sıkma sonucu kablonun içindeki tel kopabilir, bu da kısa devreye neden olarak yangın çıkartabilir.



# DİKKAT



**Metal nesnelerin veya çöpün elektrik fişine veya cihaz fişine yapışmasına izin vermeyin.**

- Aksi takdirde kısa devre sonucu elektrik çarpmasına ya da yangına neden olabilir.



**Şarj etmediğiniz zaman adaptörü prizden çekin.**

- Aksi durumda yalıtımın bozulmasıyla meydana gelen elektrik kaçağı sonucu elektrik çarpmasına ya da yangına neden olabilir.



**Adaptörü veya cihaz fişini, kablosu yerine adaptörden veya cihaz fişinden tutarak çekin.**

- Aksi durumda elektrik çarpması ya da yaralanmaya neden olabilir.



**Kalp pili vb. kullanan kişiler, kullanmadan önce hekimlerine danışmalıdır.**

- Aksi durumda gücü açıkken şarj standının ürettiği elektromanyetik dalgalar nedeniyle kalp pilleri vb. olumsuz etkilenebilir.

Elden çıkarma sırasında pilin imha edilmesi



# TEHLİKE

- Şarj edilebilir pil yalnızca bu cihaz ile birlikte kullanmak içindir. Pili başka ürünlerle kullanmayın.
- Üründen çıkarıldıktan sonra pili şarj etmeyin.
- Ateşe atmayınız veya sıcaklık uygulamayın.
- Darbeye maruz bırakmayınız, parçalarına ayırmayın, değiştirmeyiniz ve çivi ile delmeyin.
- Pilin artı ve eksi bağlantı uçlarının, herhangi bir metal nesne yoluyla, birbirleriyle temas etmesine izin vermeyin.
- Pili, kolye ve saç tokası gibi metal takılarla birlikte taşımayın veya depolamayın.
- Pili, doğrudan güneş ışığı veya başka ısı kaynaklarının yakınları gibi yüksek sıcaklıklara maruz kalabileceği yerlerde kullanmayın ve bırakmayın.
- Tüpün yüzeyini asla soymayınız.
- Aksi takdirde aşırı ısınma, tutuşma ya da patlamaya neden olabilir.



# UYARI

- Şarj edilebilir pili çıkardıktan sonra, bebeklerin ve çocukların ulaşabilecekleri yerlere bırakmayın.
- Pili, yanlışlıkla yutulursa vücuda zarar verebilir. Böyle olması durumunda derhal doktora başvurun.



## UYARI

**Pil sıvısı akarsa ve gözlere temas ederse, gözleri ovalamayın ve musluk suyu gibi temiz bir suyla iyice durulayın.**

- Aksi durumda göz yaralanmasına neden olabilir.  
Derhal doktora başvurun.



## DİKKAT

**Pil sıvısı akarsa ve cilde veya elbiselere temas ederse, musluk suyu gibi temiz bir suyla durulayarak temizleyin.**

- Aksi durumda iltihaba neden olabilir.

## Parçaların tanımı

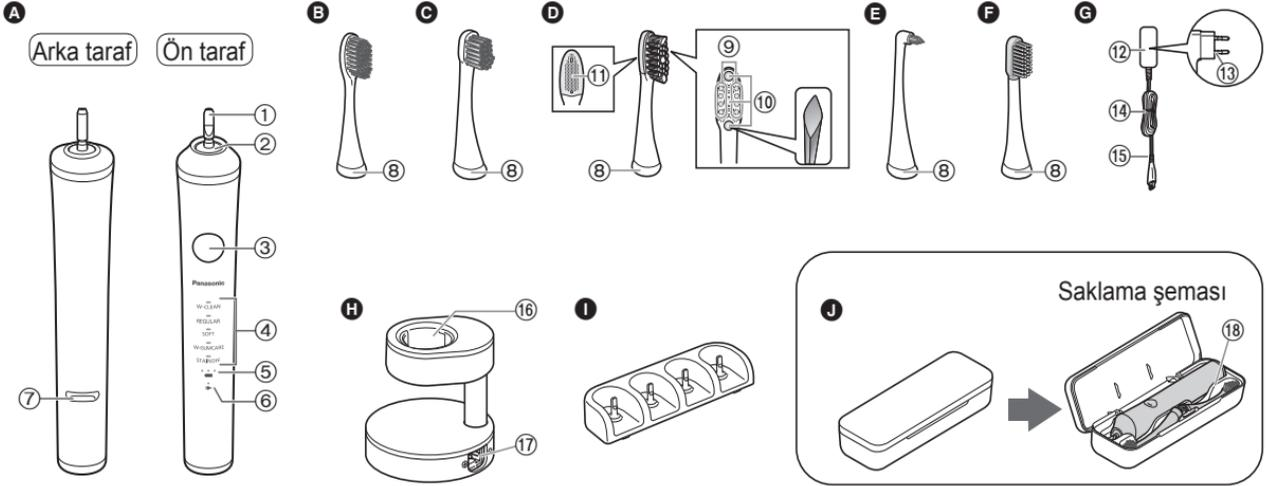

### A Ana Ünite

- 1 Diş fırçası mili
- 2 Su geçirmez kauçuk conta
- 3 Güç düğmesi (güç kapalı/açık/mod seçimi)
- 4 Mod göstergesi
- 5 Pil kapasite lambası (●●●●)
- 6 Şarj seviye lambası (→●)

- 7 Şarj halkası stoperi (Ana üniteyi şarj standına bu konumda takın.)

### B Ekstra ince fırça

- 8 Kimlik halkası

### C Kompakt çok-amaçlı fırça

### D Leke bakım fırçası

- 9 Ekstra ince yan kıllar
- 10 Yüksek yoğunluklu kıllar
- 11 Dil temizleyici

### E İnce fırça

### F Silikon fırça

### G AC adaptörü (RE7-87) (Elektrik fişinin şekli bölgeye göre farklılık gösterir.)

- 12 Adaptör
- 13 Elektrik fişi
- 14 Kablo
- 15 Cihaz fişi

### H Şarj standı (RC8-3)

- 16 Şarj halkası
  - 17 Stand soketi
- Aksesuarlar

### I Fırça standı

- J Taşıma çantası
- 18 İç yatak

## Üst kapak çıkarsa

1. Üst kapağın takma kısmını alt kapakla (2 konumdan) şekilde gösterildiği gibi hizalayın.
2. Parmaklarınızı sıkıştırmamaya dikkat ederek üst kapağı oklarla gösterilen yönde bastırın.

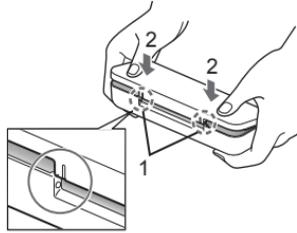

## Dişlerinizi temizlemeden önce

### ► Bu ürün

Sonik Titreşimli Diş Fırçası, dakikada yaklaşık 31 000 kez yatay ve 12 000 kez dikey fırça hareketi yapan sonik titreşimli\* bir elektrikli diş fırçasıdır.

\* Ses dalgası alanında sonik titreşim

### ► Diş etlerinin kanaması

Diş fırçasını ilk kullanmaya başladığınızda, diş etleriniz sağlıklı olsa bile hafif bir kanama olabilir. Bu diş etlerinizin diş fırçası ile ilk kez temas etmesinden kaynaklanır. Bir veya iki haftalık kullanımdan sonra kanama durmalıdır. Kanamanın iki haftadan uzun sürmesi diş ve diş eti hastalığı gibi anormal bir durumun göstergesi olabilir. Bu gibi durumlarda diş fırçasını kullanmayı derhal bırakıp dişçinize danışınız.

## Özellikleri

### ► Yumuşak başlatma işlevi hakkında

Yüksek hızlı titreşime alışmak için diş fırçası, çalışmaya başladıktan yaklaşık 2 saniyede sonra seçilen hız ve titreşime kademeli olarak ulaşacaktır.

### ► 30 saniyelik fırçalama süresi alarmı işlevi hakkında

Diş fırçası, fırçalama süresini göstermek için 30 saniye aralıklarla duracaktır. 2 dakika aralıklara iki kez durur ve yeniden çalışır.

• Bu özellik W-GUMCARE (W-DİŞ ETİ KORUMASI) modunda ve STAINOFF (LEKE ÇIKARMA) modunda kullanılamaz.

### ► Hızlı şarj hakkında

Şarj tamamen tükense bile 2 dakikalık şarj, yaklaşık 2 dakikalık kullanım imkanı sağlayacaktır.

• Kullanım süresi ortam sıcaklığına ve kullanım koşullarına bağlı olarak değişebilir.

### ► Mod saklama özelliği hakkında

Son kullanılan mod saklanır.

• Güç düğmesi açıldığında diş fırçası, son kullanılan moda çalışır.

## Dış fırçasının şarj edilmesi

**Hazırlık** Şarj standını yatay ve sabit bir yere yerleştirin.

### 1 Cihaz fişini sıkıca stand soketine takın.

- ⊕ ⊖ sembollerini resimde gösterildiği gibi hizalayın.



### 2 Ana ünite ileriye doğru bakacak şekilde şarj halkasına düz bir şekilde takın.

- Şarj halkası stoperi (a) şarj halkasına temas eder ve ana ünite havada duracak şekilde kalır.

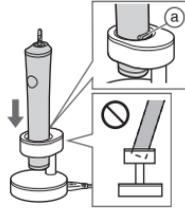

### ► Yaklaşık kalan şarj ve şarj süresi hakkında

- Pil kapasitesi düşükken ana üniteyi kapattığınızda ünite uyarı sesi verir.

| Yüksek pil kapasitesi |  | Düşük pil kapasitesi |
|-----------------------|--|----------------------|
|                       |  |                      |

(●:Yanar/☀:Yanıp söner/○:Kapanır)

### 3 Adaptörü prize takın.

- Şarj işlemi yaklaşık 1 saat sonra tamamlanır. (Şarj süresi, şarj kapasitesine bağlı olarak değişebilir.)

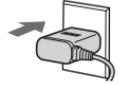

### ► Şarj göstergeleri

| Şarj sırasında (Düşük pil kapasitesi) | Şarj sırasında | Şarj işlemi tamamlandıktan sonra | Şarj tamamlandıktan 5 saniye sonra |
|---------------------------------------|----------------|----------------------------------|------------------------------------|
|                                       |                |                                  |                                    |

(●:Yanar/☀:Yanıp söner/○:Kapanır)

- Şarjın tamamlanıp tamamlanmadığı nasıl kontrol edilir  
Şarj işleminden sonra ana ünite çıkartılıp yeniden takıldığında şarj seviye lambası (☀) yanar ve ardından 5 saniye sonra kapanır.

#### 4 Adaptörü prizden çekin.

- (güvenlik nedeniyle ve enerji kullanımını azaltmak için)
- Pili 1 saatten daha uzun süre şarj etmek, ana üniteye zarar vermez.

#### ► Tam dolu şarjda pil çalışma süresi

| Mod  | Pil çalışma süresi |
|--|--------------------|
| W-CLEAN<br>(W-TEMİZLEME)<br>W-GUMCARE (W-DİŞ<br>ETİ KORUMASI)    | Yaklaşık 45 dakika |
| REGULAR (NORMAL)<br>SOFT (YUMUŞAK)<br>STAINOFF (LEKE<br>ÇIKARMA) | Yaklaşık 90 dakika |

(Kullanım süresi ortam sıcaklığına ve kullanım koşullarına bağlı olarak değişebilir.)

#### Notlar

- Şarj seviye lambası (→) hızlıca yanıp sönüyorsa (saniyede iki kez), şarj hatası olabilir veya ana ünite, şarj standına doğru şekilde yerleştirilmemiş olabilir. Önerilen sıcaklığı onaylayın ve ana üniteyi, şarj standına doğru bir şekilde yerleştirin.
- Şarj için önerilen ortam sıcaklığı 5 °C – 35 °C'dir. Aşırı düşük ya da yüksek sıcaklıklarda pil uygun biçimde veya hiç şarj olmayabilir.
- İlk kez kullandığınızda veya 6 aydan uzun süre kullanılmadığında şarj süresi farklılık gösterebilir. Ayrıca şarj işlemi başladıktan sonra şarj seviye lambası (→) birkaç dakika yanmayabilir, ancak şarj işlemine devam edilmesi durumunda yanacaktır.

## Temel kullanım

### Hazırlık

İstenen kullanım için uygun fırça seçin.  
(Bakınız sayfa 368.)

### 1 Fırça başlığını ana üniteye takın.

- Ana ünitenin ön tarafını, fırça başlığının ön tarafıyla aynı hizaya getirin.
1. Doğru yönde taktığınızdan emin olun.
    - Fırça başlığını çevirerek yerine takmaya çalışmayın. Aksi durumda fırça başlığı ve ana ünite hasar görebilir.
    - Güç uygulandığında diş fırçası mili hareket edecektir. Bu çalışma için gereklidir; hatalı çalışma değildir.
  2. Az miktarda diş macunu sürün.

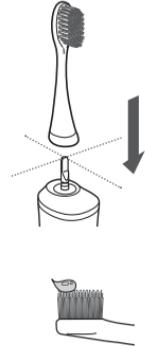

Fırça başlığı ve ana ünite arasında ufak bir boşluk vardır (birkaç mm), ancak bu bir hata değildir.

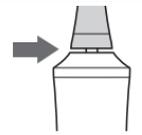

## 2 Diş macununun etrafa saçılmasını önlemek için fırça başlığını ağızınıza yerleştirin ve ana üniteyi çalıştırmak için güç düğmesine basın.

### ► İstenen modu seçin

- Güç açıldığında cihaz, son kullanılan modda çalışır.
- Modu değiştirmek için 5 saniye içinde düğmeye basın.  
(Mavi mod göstergesi, seçilen modu göstermek için yanar.)

Modu değiştirmek için 5 saniye içinde güç düğmesine basın.

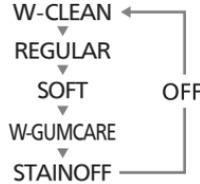

## 3 Diş fırçasını dişlerinize doğru hafifçe bastırın ve hareket ettirin.

### ► Örnek fırçalama sekansı

Dişlerinizi 4 bölüme ayırın (üst ve alt, sol ve sağ) ve bu bölümlerin "① dişlerin önü", "② ısırma yüzeyi" ve "③ dişlerin arkası" olmak üzere üç yüzeyini de sırayla 30 saniye boyunca fırçalayın. Bu işlemi diğer 3 bölgede de tekrarlayın.

- Yukarıdaki 4 bölgenin her birini 30 saniye fırçalayarak (yaklaşık 2 dakika), ağızınızda herhangi bir noktayı atlamadan dişlerinizi eşit şekilde fırçalayabilirsiniz.
- "30 saniyelik fırçalama süresi alarmı işlevi" hakkında bilgi için 364. sayfaya bakın.

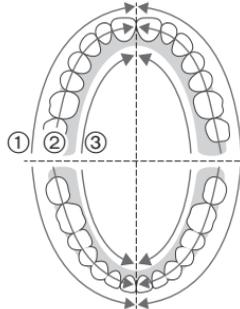

## 4 Tükürüğünüzün etrafa sıçramasını önlemek için fırçayı ağızınızdan çıkarmadan önce ana üniteyi kapatınız.

- Diş fırçasını kapatmak için bir modda en az 5 saniye çalıştırdıktan sonra düğmeye basın. Düğmeye 5 saniye dolmadan önce basarsanız mod değişir. (Bu sayfaya bakın.)

### Notlar

- Ana ünitenin saç ürünleri, el kremleri vb. ile temas etmesini önleyin.  
Aksi durumda diş tarafı hasar görebilir.
- Cihaz, yaklaşık 5 °C veya daha düşük bir ortam sıcaklığında çalışmayabilir.
- W-CLEAN (W-TEMİZLEME) modunda fırçalama hissi çok kuvvetliyse REGULAR (NORMAL) modunu ve REGULAR modunda fırçalama hissi çok kuvvetliyse SOFT (YUMUŞAK) modunu kullanın.
- Bazı kişilerde ilk kullanım sırasında sonik titreşimden kaynaklanan gıdıklanma ya da karıncalanma hissi duyulabilir. Diş fırçasını birkaç kez kullandıktan sonra bu his geçmelidir.
- Fırça başlığını çok sert bastırırsanız ses değişebilir, ancak bu anormal bir durum değildir.

## Kullanım önerileri

Hedefinize ve fırçaladığınız bölgeye göre dişlerinizi fırçaladığınız yönü ve fırçalama şeklini değiştirin.

### Periodontal cep bakımı

Önerilen mod: REGULAR (NORMAL)



#### Ekstra ince fırça

Ağırlıklı olarak periodontal cepleri veya dişlerinizin ve diş etlerinizin arasını fırçalamak istiyorsanız.

- Ayrıca dişlerinizin ön yüzeyini ve ısırma yüzeyini de fırçalayabilirsiniz.

### Diş plağının sökülmesi

Önerilen mod: W-CLEAN (W-TEMİZLEME)



#### Kompakt çok-amaçlı fırça

Dişlerinizin ön yüzeyini ve ısırma yüzeyine temizlemek istiyorsanız.

- Periodontal cebi fırçalayamazsınız.

## Leke bakımı

Önerilen mod: STAINOFF (LEKE ÇIKARMA)



#### Leke bakım fırçası

Normal fırçalama sırasında leke bakımı istiyorsanız. (Bu, tüm lekelerin çıkarılabileceği anlamına gelmemektedir.)

- STAINOFF (LEKE ÇIKARMA) modunda titreşimin yoğunluğu yaklaşık olarak her 30 saniyede bir düşer ve ardında kademeli olarak yeniden artar.

### Diş fırçasını uygulama/hareket ettirme

Fırça kıllarını nazikçe dişlerinizin üzerine uygulayın ve diş fırçasını yavaşça hareket ettirin.

#### Dişlerin ön yüzeyi ve ısırma yüzeyi

- Fırça başlığını dişlerinize 90°'lik bir açıyla uygulayın.



#### Periodontal cep ve dişler ve diş etleri arasındaki sınır

- Ekstra ince fırça başlığını kullanın.
- Fırça başlığını dişlerinizin üzerine 45°'lik bir açıyla yerleştirin.
- Fırça kıllarını nazikçe periodontal cebe uygulayın ve diş fırçasını yavaşça hareket ettirin.



## Ön dişlerin arkası ya da hizasız dişler için

- Fırça başlığını dişlerinize dikey olarak yerleştirin.
- Diş fırçasını dişlerinizin açısına göre hareket ettirin.



## Diş eti bakımı

Önerilen mod: W-GUMCARE (W-DİŞ ETİ KORUMASI)



### Silikon fırça

- Diş etlerinizi temizlemek istediğinizde.
- Diş macunu kullanmayın.

## Diş fırçasını uygulama/hareket ettirme

Diş fırçasını, silikon fırça kollarının uçları, diş etlerinize nazikçe değecek şekilde kullanın. Diş fırçasını tüm diş etleriniz boyunca nazikçe geri ve ileri doğru hareket ettirin.

## Diş eti

- Mümkün olduğunca dik bir açıda kullanın.
- Gerekli olduğunu düşündüğünüz noktalara nazikçe uygulayın. (Her bölgede yaklaşık 10 - 20 saniye arasında kullanın.)
- Önerilen kullanım şekli günde bir kez, yaklaşık 2 dakikadır.

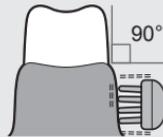

## Notlar

- Fırça başlığını kullanırken dikkatli olun. Güç kullanarak çekme veya ısırarak, fırça başlığını koparabilir.

- Bu fırça başlığını dişlerinize uygulamayın. (Bu, silikon fırça yıpranmasına neden olabilir.)

## Dil bakımı

Önerilen mod: SOFT (YUMUŞAK)



Dil temizleyici

### Leke bakım fırçası (Arka taraf)

Dilinizi temizlemek istediğinizde.

## Diş fırçasını uygulama/hareket ettirme

Dil temizleyiciyi, dile çok az dokunacak şekilde uygulayın ve hafif kuvvetle kirlenen alandan ileri doğru hareket ettirin.

## Dil

- Birkaç kez tekrarlayın.
- Dilinizi ileri doğru çıkarın ve kusma refleksini önlemek için fırçayı nefes verirken uygulayın.



Kirin kolayca biriktiği yerler

## Notâ

- Dil temizleyici dile çok güçlü bastırılırsa dilinizi yaralayabilirsiniz.

## Nokta fırçalama

Önerilen mod: W-CLEAN (W-TEMİZLEME)



### İnce fırça

Dişlerin arasındaki boşluğu, arka dişlerin arka tarafı veya düzgün çıkmayan dişler için bunu kullanın.

## Diş fırçasını uygulama/hareket ettirme

Fırça kıllarını nazikçe dişlerinize uygulayın.

### Dişlerin arasındaki boşluk

- Fırça dişlerin arasındaki boşluğa veya fırçalaması zor olan bölgelere uygulayın.
- Diş fırçasını diş etleriniz ile aynı hizada yavaşça hareket ettirin.



### Arka dişlerin arka tarafı

- Ulaşması zor olduğundan fırçayı arka dişlerin arka tarafına tamamen uygulayın.



### Düzgün çıkmayan dişler



### Diş telleri

- Fırça diş telleri ve dişler arasındaki boşluğa uygulayın.

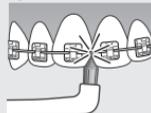

## Kullanım sonrası

Diş fırçasını kullandıktan sonra cihazın temiz kalması için diş fırçasını temizleyin.

- Diş fırçasını deterjanla temizlerken doğal mutfak deterjanı kullanın.
- Cihazı temizlemek için tiner, benzin, alkol vb. kullanmayın. Aksi durumda parçaların arızalanmasına, çatlamasına veya renginin solmasına neden olabilir.

### Fırça başlığını çıkartın.

Fırça başlığını diş fırçası milinden düz bir şekilde çekip çıkarın.

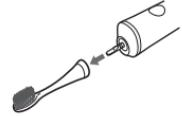

### Fırça başlığının temizlenmesi

#### Fırça kafasını akan su altında yıkayın.

Fırça başlığının iç ve alt kısımlarındaki kiri iyice yıkayın.

- Fırça kıllarını güç kullanarak çekmeyin veya çok aşırı bükmeyin.
- Dil temizleyiciyi, sivri nesnelere ya da tırnaklarınızı kullanarak aşırı derecede yıkamayın.
- 80 °C'den sıcak suyla yıkamayın. Aksi durumda fırça başlığı hasar görebilir.



## Ana ünitenin temizlenmesi

### Ana üniteyi akan suyun altında yıkayın.

- Su geçirmez kauçuk contaya (A) sert cisimlerle hasar vermeyin veya ovalamayın.

Ana üniteyi suyun altında bırakmayın. İçerisine su girebilir.

- 40 °C'den sıcak suyla yıkamayın. Aksi durumda ana ünite hasar görebilir.

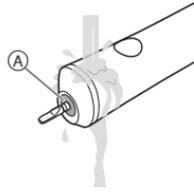

## AC adaptörünün ve şarj standının temizlenmesi

### Kiri kuru bir bez yardımıyla silin.

- Suyla yıkamayın.

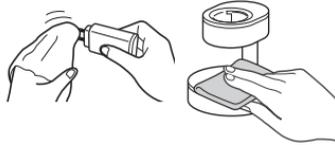

## Fırça standının temizlenmesi

### Yıkayın ve silerek kurutun.



## Taşıma çantasının temizlenmesi

### 1. İç yatağı çıkartın.

- ① Taşıma çantasını sağ ucundan tutun.
- ② İç yatağın sağ ucu yukarı bakacak şekilde iç yatağı yukarı doğru çekin.

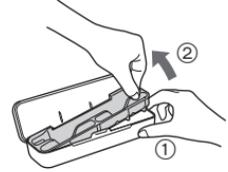

### 2. Suyla yıkayın ve silerek kurutun.



### ► Temizlik sonrası

Fırça başlığını ve ana üniteyi saklamak üzere silerek kurutun.

- Islakken şarj etmeyin. Aksi takdirde kirlenmeye neden olabilir.

### ► Kimlik halkası düşerse

Fırça başlığındaki girintileri (a) kimlik halkasının iç tarafındaki çıkıntılı kısım (b) aynı hizaya getirerek takın.

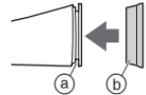

- Kimlik halkasını güç kullanarak çekmeyin. Aksi takdirde hasara neden olabilir.
- Fırçayı kimlik halkası olmadan kullanmak fırça performansını etkilemez.

## Fırça kafasının değiştirilmesi (ayrı satılır)

- Fırçalar sarf malzemesidir.
- Fırça, şekli bozulmasa bile hijyen açısından yaklaşık her 3 ayda bir yenisiyle değiştirilmelidir.  
3 ay içinde olsa bile fırça kılları yıpranmışsa lütfen fırça başlığını değiştirin.
- Renkli kimlik halkaları, ayrı olarak satılan fırçalar da bulunmaktadır.  
Birkaç kişinin aynı ana üniteyi paylaşabilmesine olanak sağlayan kimlik halkalı isteğe bağlı fırça başlıkları.

| Parça numarası | EW-DP52 için Yedek Fırça |   |
|----------------|--------------------------|---|
| EW0917         | Ekstra ince fırça        |  |
| WEW0915        | Kompakt çok-amaçlı fırça |  |
| WEW0929        | Leke bakım fırçası       |  |
| EW0940         | İnce fırça               |  |

### ► Silikon fırça



Silikon fırça servis parçaları olarak kabul edilir.  
Silikon fırçayı değiştirmek istiyorsanız, Lütfen yetkili servis merkezimize başvurun.

## SSS

|                    | Soru  | Cevap  |
|--------------------|---|--|
| Kullanım sırasında | Diş fırçası neden 30 saniye aralıklarla bir kez duruyor veya titreşimin yoğunluğu azalıyor? | ► Diş fırçası, geçen fırçalama süresini her 30 saniyede bir size bildirecektir.<br>("30 saniyelik fırçalama süresi alarmı işlevi" hakkında bilgi için 364. sayfaya bakın.)<br>("STAINOFF (LEKE ÇIKARMA) modu" hakkında bilgi için 368. sayfaya bakın.) |
|                    | Pil uzun süre kullanılmazsa ömrü azalır mı?   | ► Pil, 6 aydan uzun süre kullanılmazsa ömrü azalacaktır, bu nedenle her 6 ayda bir en az bir kez tamamen şarj ettiğinizden emin olun.  |
| Pil                | Cihazı her kullanımdan sonra şarj edebilir miyim?   | ► Kullanılan pil bir lityum iyon pildir, bu nedenle her kullanım sonrasında şarj etmek, pilin kullanım ömrünü etkilemeyecektir.  |

## Sorun giderme

|                | Problem   | Olası neden   | Eylem   |
|----------------|---|---|---|
| Şarj sırasında | Şarj seviye lambası (→) şarj işlemi başladığında yanmıyor.                | ▶ Diş fırçasını yeni almışsınız veya bir süredir kullanmıyorsunuz.  | ▶ Şarj seviye lambası (→), şarj etmeye başladıktan sonra birkaç dakika yanmayabilir, ancak şarj etmeye devam ederseniz yanacaktır. Şarj seviye lambası (→) bir süre geçtikten sonra yanmıyorsa, onarım için yetkili bir servis merkezine başvurun.  |
|                | Şarj seviye lambası (→) hızlı biçimde yanıp sönüyor. (Her saniye iki kez) | ▶ Ana ünite, şarj standına düzgün şekilde yerleştirilmemiştir.<br>▶ Şarj edilirken sıcaklık çok düşük ya da yüksek. | ▶ Ana üniteyi şarj halkasına yerleştirin ve şarj seviye lambasının (→) yandığını kontrol edin. (Bakınız sayfa 365.)<br>▶ Diş fırçasını, önerilen 5 °C ila 35 °C sıcaklık aralığında şarj edin.<br>▶ Önerilen sıcaklık aralığında şarj ederken bile şarj seviye lambası (→) yanıp sönüyorsa, lütfen onarım için yetkili bir servis merkezini arayın. |



## Pil ömrü

Yaklaşık 3 yıl. Tamamen şarj edilse bile kullanım sıklığı ciddi biçimde düşüyorsa, pil, çalışma ömrünün sonuna ulaşmıştır. (Pilin çalışma ömrü, kullanım ya da saklama koşullarına göre farklılık gösterebilir.)

## Dâhili şarjlı pilin çıkarılması

**Diş fırçasını elden çıkarmadan önce yerleşik pili çıkarın.**

Pilin güvenli bir şekilde atılması gerekir.

Pilin, varsa, resmi olarak belirlenmiş bir yere atıldığından emin olun.

Bu şekil, yalnızca diş fırçası elden çıkarılırken kullanılmalıdır, tamir etmek amacıyla kullanılmamalıdır. Diş fırçasını kendi kendinize sökerseniz, su geçirmezlik özelliğini, hatalı çalışmasına neden olacak şekilde kaybedecektir.

- Cihazı açmak için güç düğmesine basın ve pil tamamen boşalana kadar cihazı açık tutun.

- Cihazı sökmek için bir tornavida kullanarak aşağıdaki prosedürü izleyin.
  - ① ile ④ arasındaki adımları izleyerek pili kaldırın ve ardından pili çıkartın.
- Çıkarılan pilin artı ve eksi terminalerini kısa devre yaptırmamaya dikkat edin ve terminaleri bantlayarak yalıtın.

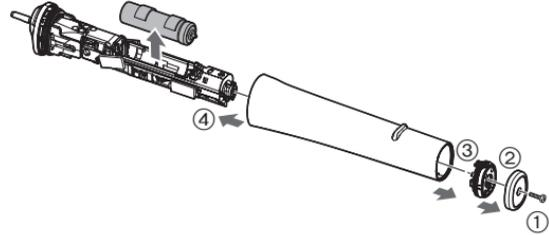

**Çevre koruması ve materyallerin geri dönüştürülmesi için**

Bu diş fırçası lityum iyon pil içerir.

Lütfen pilin resmi olarak belirlenmiş bir yere (ülkenizde varsa) atılmasını sağlayınız.

## Teknik özellikler

|                          |   |
|--------------------------|---|
| Güç kaynağı              | Ürünün üzerindeki plakaya bakınız<br>(Otomatik voltaj dönüşümü) |
| Şarj süresi              | Yaklaşık 1 saat<br>(Oda sıcaklığı: 5 °C – 35 °C)                |
| Pil                      | 1 Lityum iyon pil<br>(3,6 V; 520 mAh)                           |
| Havadaki Akustik Gürültü | 59 (dB (A) re 1 pW)   |

Bu ürün sadece ev kullanımı için tasarlanmıştır.

### ÜRETİCİ

Panasonic Corporation

1006, Kadoma, Osaka 571-8501, Japan

### FABRİKA

Panasonic Corporation

33 Okamachi, Hikone-shi, Shiga, Japan

### YETKİLİ TEMSİLCİ

İthalatçı Firma:

Tesan İletişim A.Ş.

Çobançeşme Mah. Bilge 1 Sok. No:17

34196 Yenibosna- İstanbul

Tel: 0212 454 60 70 Faks: 0212 454 60 20

www.tesan.com.tr

ÜRÜNÜN KULLANIM ÖMRÜ 7 YILDIR

**AEEE Yönetmeliğine Uygundur.**

**Eski Ekipman ve Bataryaların İşlenmesi.**

**Sadece geri dönüşüm sistemleri olan Avrupa Birliği ve ülkeleri için geçerlidir.**



Ürünler, ambalaj ve/veya ekli belgeler üzerindeki bu semboller kullanılmış elektrik ve elektronik ürünlerin ve pillerin genel ev atığı ile karıştırılmaması gerektiğini ifade eder.

Eski ürünlerin ve pillerin toplanması ve geri kazanılması için bu atıkları lütfen yasayla belirlenmiş olan uygun toplama merkezlerine teslim ediniz.

Bu atıkların doğru işlenmesiyle, değerli kaynakların korunmasına ve insan sağlığı ve çevreye olası negatif etkilerinin engellenmesine yardımcı olabilirsiniz.

Atıkların toplanması ve geri dönüşümü için detaylı bilgi için lütfen bağlı olduğunuz yerel yönetimlerle iletişime geçiniz.

Atıkların atılmasıyla ilgili yanlış uygulamalar yasayla belirlenmiş olan cezalara sebebiyet verebilir.



# MEMO

---

---

---

---

---

---

---

---

---

---

---

---

---

---

---

---

---

---

---

---

---

---

---

---

---

---

---





Panasonic Corporation  
<http://www.panasonic.com>  
© Panasonic Corporation 2019