

Wymienny obiektyw

Instrukcja obsługi

G

FE 12–24 mm
F4 G

Uchwyt typu E

α

SEL1224G



4695095010

<http://www.sony.net/>

©2017 Sony Corporation

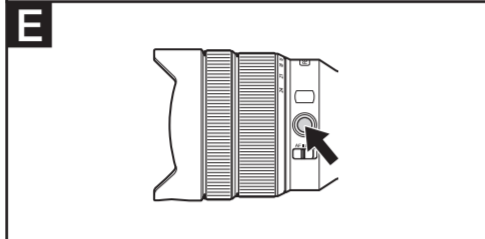
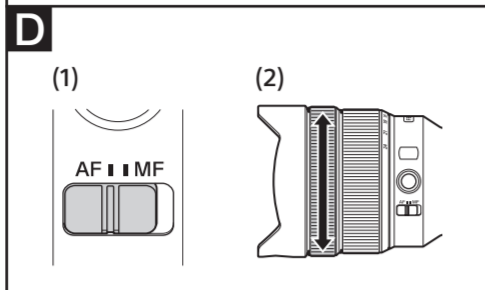
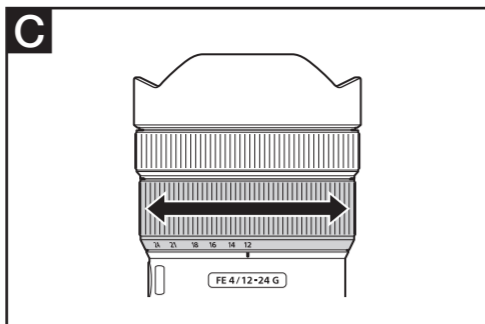
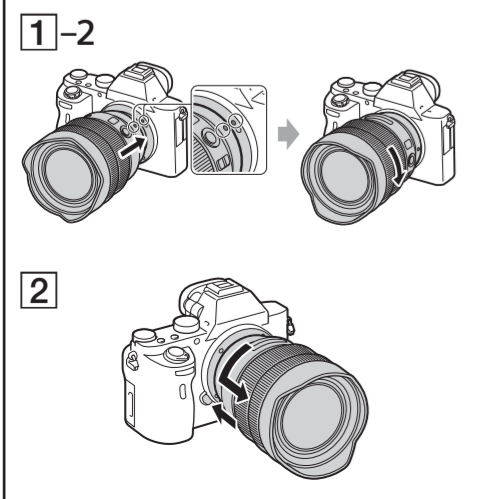
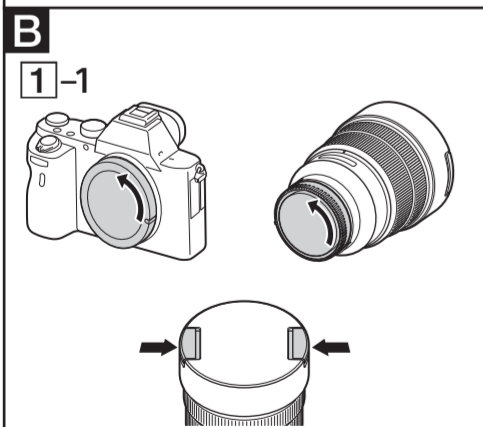
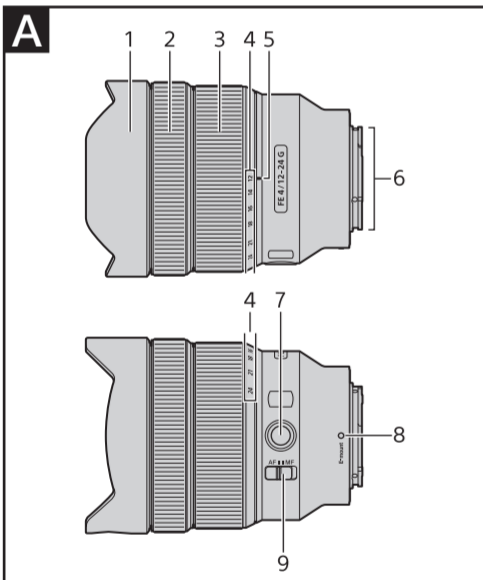

Polski

Niniejsza instrukcja wyjaśnia, jak używać obiektywów. Środki ostrożności wspólne dla wszystkich obiektywów, np. uwagi na temat eksploatacji, zebrano w osobnym arkuszu zatytułowanym „Uwagi przed użyciem”. Należy koniecznie przeczytać oba dokumenty przed rozpoczęciem pracy z obiektywami.

Ten obiektyw zaprojektowano do aparatów fotograficznych Sony α z uchwytem typu E. Nie można używać go z aparatami wyposażonymi w uchwyt A.

Urządzenie FE 12–24 mm F4 G jest przystosowane do współpracy z przetwornikiem obrazu formatu 35 mm. Aparat wyposażony w przetwornik obrazu w formacie 35 mm można ustawiać do wykonywania zdjęć w rozmiarze APS-C.

Szczegółowa procedura konfiguracyjna jest podana w instrukcji obsługi aparatu.

Więcej informacji na temat zgodności obiektywu z innymi urządzeniami można uzyskać w lokalnej witrynie internetowej firmy Sony oraz w najbliższym punkcie sprzedaży lub serwisowania produktów marki Sony.

Uwagi dotyczące użytkowania

- Przenosząc aparat z zamocowanym obiektywem, należy zawsze trzymać mocno zarówno aparat, jak i obiektyw.
- Kiedy na obiektyw założona jest przykrywka obiektywu, przy przenoszeniu aparatu z obiektywem lub samego obiektywu należy chwycić za tubus obiektywu, a nie za przykrywkę.
- Obiektyw nie jest wodoodporny, chociaż w jego konstrukcji uwzględniono zabezpieczenia przed wnikaniem kurzu i rozbryzgow wody. Jeśli ma być używany w deszczu i podobnych warunkach, należy chronić go przed kroplami wody.
- Na obiektywie nie można zainstalować żadnego filtra.

Środki ostrożności dotyczące używania lampy błyskowej

- Czasami obiektyw może częściowo zasłaniać światło lampy, co powoduje, że u dołu obrazu powstaje cień.

Winiętowanie

- W trakcie pracy z obiektywem narożniki ekranu stają się ciemniejsze niż jego środek. Aby zapobiec temu zjawisku (zwanemu „winiętowaniem”), należy zmniejszyć ustawienie przysłony o jeden lub dwa stopnie.

A Rozpoznawanie części

- Niewymienna osłona obiektywu*1
- Pierścień nastawiania ostrości
- Pierścień nastawiania ogniskowej
- Skala ogniskowej
- Wskaźnik ogniskowej
- Styki obiektywu*2
- Przycisk pamięci ostrości
- Wskaźnik montażowy
- Przełącznik trybu ostrości

*1 Nie można zdjąć osłony obiektywu.

*2 Nie dotykać styków obiektywu.

B Zakładanie i zdejmowanie obiektywu

Zakładanie obiektywu (patrz ilustracja B-1).

- Zdejmij przykrywkę z przodu i z tyłu obiektywu oraz przykrywkę korpusu aparatu.

- Aby zdjąć lub założyć przednią przykrywkę obiektywu, należy wcisnąć występy na przykrywce, jak pokazują strzałki na ilustracji.

- Dopasuj biały wskaźnik na tubusie obiektywu do białego wskaźnika na korpusie aparatu (wskaźnika montażowego), po czym wprowadź obiektyw w gniazdo korpusu i obróć go zgodnie z ruchem wskazówek zegara aż do zablokowania.

- Podczas zakładania obiektywu nie wciskaj przycisku zwalniania obiektywu umieszczonego na korpusie aparatu.
- Nie zakładaj obiektywu pod kątem.

Zdejmowanie obiektywu (patrz ilustracja B-2).

Trzymając przycisk zwalniania obiektywu na aparacie, obróć obiektyw przeciwnie do ruchu wskazówek zegara do momentu wycucia oporu, a następnie wyjmij obiektyw.

C Nastawianie ogniskowej

Obracając pierścień do regulacji zoomu, ustaw żądaną ogniskową.

D Nastawianie ostrości

- Przełącznik trybu regulacji ostrości w tym obiektywie jest niedostępny podczas pracy z niektórymi modelami aparatów. Więcej informacji na temat zgodności obiektywu z innymi urządzeniami można uzyskać w lokalnej witrynie internetowej firmy Sony oraz w najbliższym punkcie sprzedaży lub serwisowania produktów marki Sony.

Włączanie automatycznej (AF)/ ręcznej (MF) regulacji ostrości

W obiektywie można przełączać między dwoma trybami regulacji ostrości: AF (automatycznym) i MF (ręcznym).

W celu fotografowania z automatycznym ustawieniem ostrości w aparacie i obiektywie należy ustawić funkcję AF. W celu fotografowania w trybie ręcznego ustawienia ostrości wystarczy ustawić funkcję MF w jednym z tych elementów.

Ustawianie trybu ostrości w obiektywie

Przesuń przełącznik trybu regulacji ostrości do pozycji trybu AF lub MF (1).

- Szczegółowa procedura ustawiania trybu ostrości znajduje się w instrukcji obsługi aparatu.
- W trybie MF należy obracać pierścieniem regulacji ostrości (2), patrząc cały czas przez wizjer.

Korzystanie z aparatu wyposażonego w przycisk sterujący trybem AF/MF

- Gdy w aparacie i obiektywie wybrano tryb automatycznego ustawiania ostrości, naciśnięcie przycisku AF/MF spowoduje przejście do trybu ręcznego ustawiania ostrości.
- Gdy w aparacie wybrano tryb MF, a w obiektywie AF, naciśnięcie przycisku AF/MF spowoduje przejście z trybu MF do AF.

E Korzystanie z przycisków pamięci ostrości

- Przycisk pamięci ostrości w tym obiektywie jest niedostępny podczas pracy z niektórymi modelami aparatów. Więcej informacji na temat zgodności obiektywu z innymi urządzeniami można uzyskać w lokalnej witrynie internetowej firmy Sony oraz w najbliższym punkcie sprzedaży lub serwisowania produktów marki Sony.

Naciśnięcie przycisku pamięci ostrości w trybie AF spowoduje wyłączenie tego trybu. Ostrość zostanie ustawiona na stałe i będzie można zwolnić migawkę przy tym ustawieniu. Aby ponownie włączyć tryb AF, należy wcisnąć do połowy przycisk spustu migawki i puścić przycisk pamięci ostrości.

Dane techniczne

Nazwa produktu (Nazwa modelu)	FE 12–24 mm F4 G (SEL1224G)
Ogniskowa (mm)	12–24
Odpowiednik ogniskowej 35 mm*1 (mm)	18–36
Grupy-elementy obiektywu	13–17
Kąt widzenia 1*2	99°–61°
Kąt widzenia 2*2	122°–84°
Minimalna odległość od obiektu*3 (m (stóp))	0,28 (0,92)
Maksymalne powiększenie (X)	0,137
Minimalna przysłona	f/22
Średnica filtra (mm)	–
Wymiary (maksymalna średnica × wysokość) (przybliżone w mm (in))	87 × 117,4 (3 1/2 × 4 5/8)
Przybliżona waga (g (oz))	565 (20,0)
Funkcja kompensacji drgań	Nie

*1 Jest to odpowiednik ogniskowej dla formatu 35 mm w przypadku zamontowania obiektywu na aparacie cyfrowym z wymienną optyką wyposażonym w przetwornik obrazu formatu APS-C.

*2 Wartość kąta widzenia 1 dotyczy aparatów 35 mm, a kąta widzenia 2 aparatów cyfrowych z wymienną optyką wyposażonych w przetwornik obrazu formatu APS-C.

*3 Minimalna odległość od obiektu to minimalna odległość między płaszczyzną przetwornika obrazu a obiektem.

- Zależnie od mechanizmu napędu obiektywu ogniskowa może się zmieniać razem z każdą zmianą odległości fotografowania. Dla podanej wartości ogniskowej założono, że obiektyw ma ustawioną ostrość na obiekt znajdujący się nieskończenie daleko.

Zawartość zestawu (Wartość w nawiasie oznacza liczbę sztuk danego elementu.)

Obiektyw (1 szt.), przednia przykrywka obiektywu (1 szt.), tylna przykrywka obiektywu (1 szt.), futerał na obiektyw (1 szt.), drukowana dokumentacja

Konstrukcja i dane techniczne mogą ulec zmianie bez wcześniejszego powiadomienia.

α i G są znakami towarowymi firmy Sony Corporation.