



**BE4502**



## Uwagi dotyczące bezpieczeństwa

1. Przed pierwszym użyciem należy zapoznać się dokładnie z instrukcją i zachować ją na przyszłość.
2. Należy uwzględnić wszystkie ostrzeżenia i środki ostrożności łącznie z etapami montażu. Z maszyny można korzystać jedynie zgodnie z jej przeznaczeniem.
3. Mając na względzie własne bezpieczeństwo, produkt należy zmontować i użytkować zgodnie z niniejszą instrukcją. Należy poinformować wszelkich innych użytkowników o zasadach bezpiecznego użytkowania.
4. Należy chronić urządzenie przed dostępem dzieci i zwierząt. Dzieci nie powinny przebywać w pobliżu maszyny bez nadzoru. Maszynę może montować i użytkować jedynie osoba dorosła.
5. Przed rozpoczęciem jakiegokolwiek programu ćwiczeń należy skonsultować się z lekarzem. Jest to niezbędne zwłaszcza w przypadku osób mających problemy zdrowotne lub przyjmujących leki mogące wpływać na tętno, ciśnienie krwi lub poziom cholesterolu.
6. Należy uważnie obserwować swój organizm. W przypadku wystąpienia jakichkolwiek problemów (ból, ucisk w klatce piersiowej, nieregularna praca serca, brak oddechu, nudności lub zawroty głowy) należy niezwłocznie przerwać trening. Niewłaściwe wykonywanie ćwiczeń może prowadzić do poważnych problemów zdrowotnych lub urazów.
7. Maszynę należy ustawić na płaskiej, suchej i czystej nawierzchni i zapewnić swobodną przestrzeń minimum 0,6 m od innych przedmiotów, aby zwiększyć poziom bezpieczeństwa.
8. Należy korzystać z odpowiedniego stroju sportowego i butów. Należy unikać zbyt luźnych ubrań.
9. Maszyny nie wolno używać na świeżym powietrzu.
10. Przyrząd należy sprawdzić pod kątem uszkodzeń lub zużycia przed każdym treningiem.
11. Należy zaprzestać użytkowania, gdy na sprzęcie pojawią się ostre krawędzie.
12. Jeżeli maszyna zacznie wydawać niecodzienne dźwięki należy przerwać użytkowanie.
13. Żadna regulowana część nie powinna wystawać, ani utrudniać ruchów użytkownika. Z maszyny może korzystać tylko jedna osoba w danym momencie.
14. Hamowanie nie zależy od prędkości.
15. Maszyna nie jest przeznaczona do celów terapeutycznych.
16. Zależy zachować ostrożność przy podnoszeniu lub transporcie maszyny, aby uniknąć kontuzji pleców. Należy korzystać jedynie z odpowiednich technik podnoszenia lub zapewnić sobie pomoc drugiej osoby.
17. Nie wolno wprowadzać modyfikacji w konstrukcji produktu. W razie potrzeby należy skontaktować się z autoryzowanym serwisem.
18. **Maksymalna waga użytkownika: 140 kg**
19. **Sprzęt zaliczony został do klasy HB według normy EN ISO 20957-1 i jest przeznaczony do użytku domowego. Nie może być używany w celach terapeutycznych i rehabilitacyjnych.**

**OSTRZEŻENIE!** Monitoring tętna może nie być doskonale dokładny. Przeciążenie w czasie treningu może prowadzić do poważnej kontuzji, a nawet śmierci. Jeżeli poczujesz się słabo, niezwłocznie przerwij ćwiczenia.

## Lista części

Lp.	Nazwa	Ilość
1	6mm nakrętka sześciokątna wewnętrzna M8*20	2
2	6mm nakrętka sześciokątna wewnętrzna M8*20	4
3	6mm nakrętka sześciokątna wewnętrzna sM8*55	2
4	Zaślepka do rur	4
5	Końcówka poręczy	2
6	Wewnętrzny sześciokątny klucz 5mm / 6mm	2
7	Śrubokręt wielofunkcyjny	1
8	Klucz	1
9	Smar	1
10	Uchwyt funkcjonalny 8*65	2
11	6 mm nakrętka sześciokątna wewnętrzna M8*20	8
12	Prawa/lewa zaślepka	2

## Zawartość opakowania

Lp.	Nazwa	Ilość
1	Konsola	1
2	Zestaw narzędzi	1
3	Instrukcja	1
4	Baza bieżni z kolumnami	2

## Montaż

### Krok 1 Pionowo:

1. Unieś obie kolumny i zabezpiecz jej (nakładając od góry) śruby M8 \* 55 i nakrętki po obu stronach bieżni jak pokazano na rysunku.
2. Następnie zabezpiecz obie kolumny poprzez dokręcenie śrub M8 \* 20 od bocznej strony każdego ze wsporników

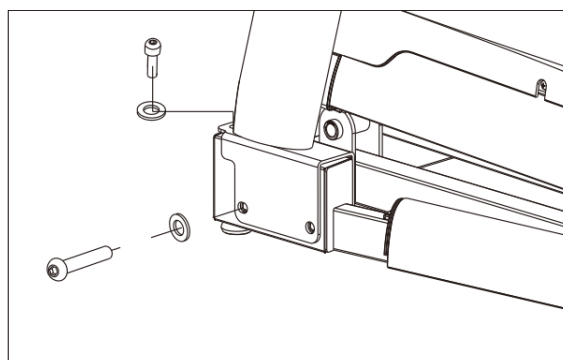

### Krok 2 Konsola i uchwyty

Nałóż konsolę na kolumny i zabezpiecz je poprzez przykręcenie 2 śrub M8 \* 20 i podkładek.

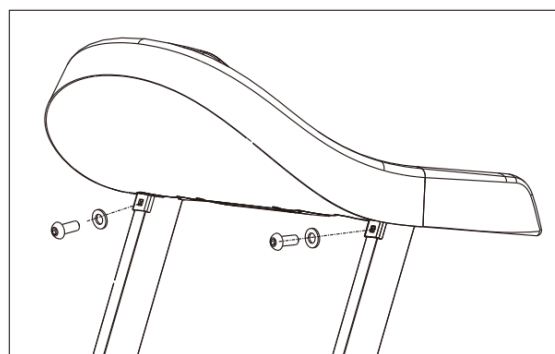

## Obsługa ekranu dotykowego

Uwaga: ze względu na regularne aktualizowanie oprogramowania interfejs może zostać odnowiony, w wyniku czego część okien może nieznacznie się zmienić.

### Strona startowa

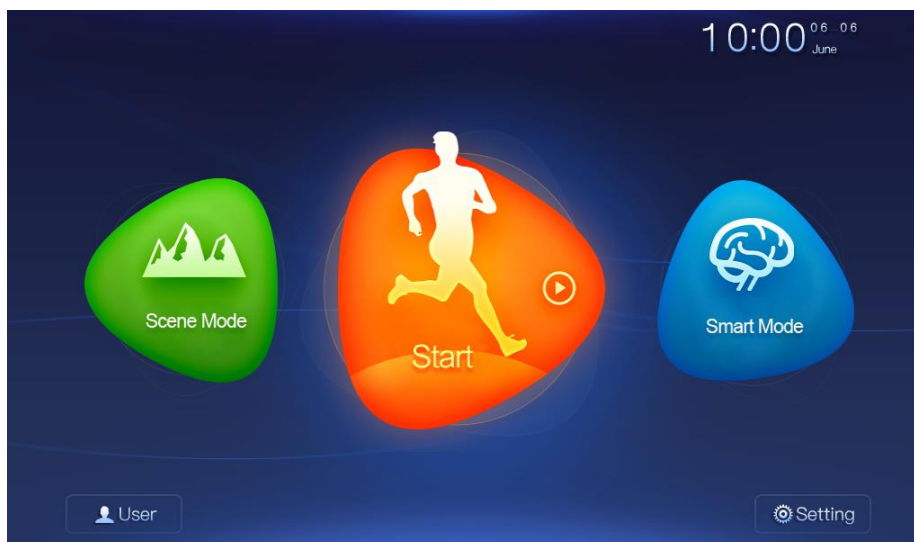

W oknie głównym znajdują się następujące programy:

- **Scene mode**
- **Smart mode**
- **Start**
- **User:** wybierz wejście do interfejsu ustawień użytkownika, aby dodać nowych użytkowników, przełączyć między użytkownikami lub zmienić dane
- **Settings:** ustawienia związane z systemem, w tym aktualizacje oprogramowania, ustawienia połączenia WIFI, a także informacje o modelu urządzenia, instrukcje i inne informacje.
- **Wyświetlanie czasu:** przy połączeniu WIFI można wyświetlić czas lokalny.

Ekran dotykowy można przesuwając w prawo i w lewo aby przejść do pozostałych ustawień i plików



Naciśnij w lewym górnym rogu ikonę , aby powrócić do ekranu głównego.

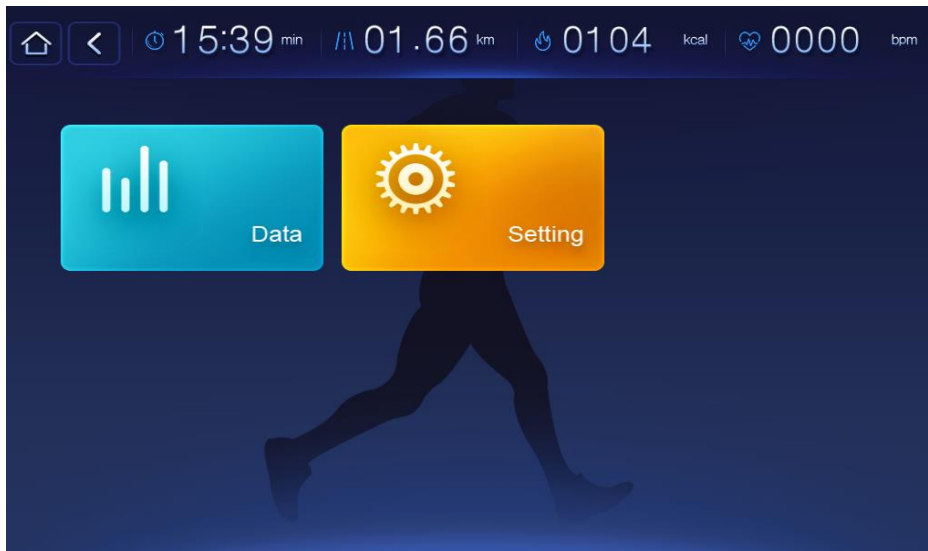

Naciśnij w lewym górnym rogu ikonę , aby powrócić na stronę główną.

### Skróty i przyciski

Bieżnia ma zazwyczaj następujące skróty, które mogą się różnić w zależności od modelu urządzenia: start / stop, zwiększanie i zmniejszanie prędkości, zwiększanie i zmniejszanie nachylenia, zwiększanie i zmniejszanie głośności.

### Uwagi dotyczące przycisków:

- Start / stop: naciśnięcie klawisza uruchomi silnik. Podczas pracy urządzenia, zatrzyma ją.
- Klawisze prędkości: kiedy urządzenie działa naciśnij klawisz, aby zwiększyć/ zmniejszyć prędkość.
- Klawisze nachylenia: kiedy urządzenie działa naciśnij klawisz, aby zwiększyć lub zmniejszyć nachylenie (niektóre modele nie mają funkcji nachylenia, więc nie ma klawiszy).
- Klawisze głośności: zwiększanie lub zmniejszanie dźwięku głośnika (niektóre modele nie mają tej funkcji, więc nie ma klawiszy).
- Wycisz: klawisz, aby wyciszyć lub włączyć dźwięk (niektóre modele nie mają tej funkcji, więc nie ma przycisków).

### Rozpoczęcie pracy bieżni

Na ekranie głównym naciśnij przycisk „Start” aby przejść do wartości treningu.



**Uwaga:** niektóre modele nie mają funkcji nachylenia, więc interfejs użytkownika nie wyświetla tej opcji.

Wybierz porządaną prędkość i kąt nachylenia.

Kliknij przycisk „Start” aby rozpocząć trening. Urządzenie rozpocznie odliczanie 3-2-1-Go następnie przejdzie do wybranego treningu. Podczas pracy ikonka „START” zamieni się na „STOP”



Naciśnij w lewym górnym rogu ikonę  lub , aby powrócić na stronę główną

Na stronie głównej „start” będzie wyświetlany jako „running”.

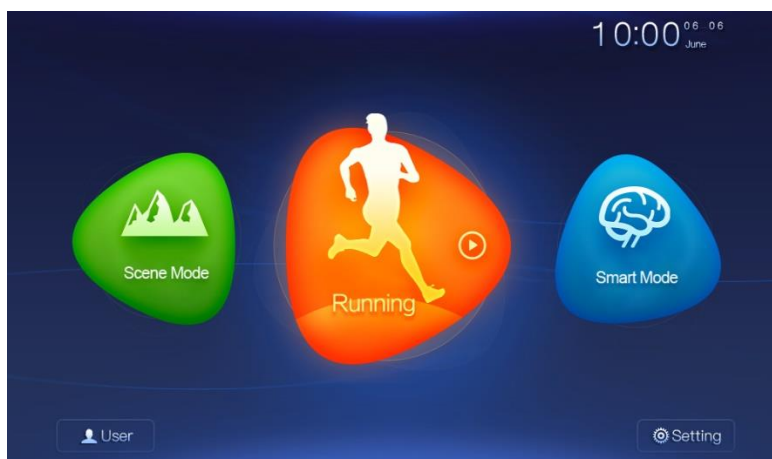

### Zatrzymanie bieżni

Aby zatrzymać bieżnię naciśnij klawisz „STOP”.

### Regulacja prędkości i kąta nachylenia

Podczas treningu prędkość i nachylenie można regulować prędkość i kąt nachylenia bieżni,



przesuwając suwak na poniższych słupkach

**Uwaga:** niektóre modele nie mają funkcji nachylenia, więc interfejs użytkownika nie wyświetla funkcji regulacji nachylenia

### Wartości wyświetlane podczas treningu

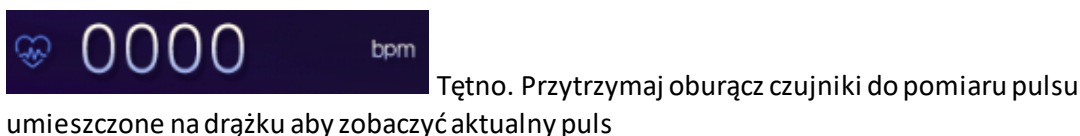
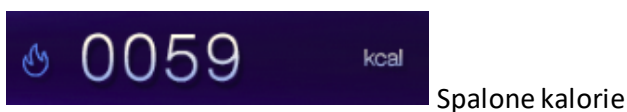
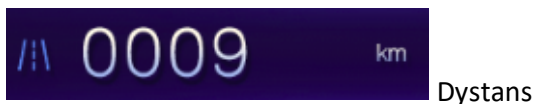

**Uwaga:** ta wartość nie jest informacją medyczną, a jedynie informacyjną.

### Domyślne programy

**Tryb poziomy** - Urządzenie posiada w sumie 8 trybów których poziom trudności wzrasta wraz z czasem treningu. Aby wejść na kolejny „poziom” należy ukończyć aktualnie trwający.

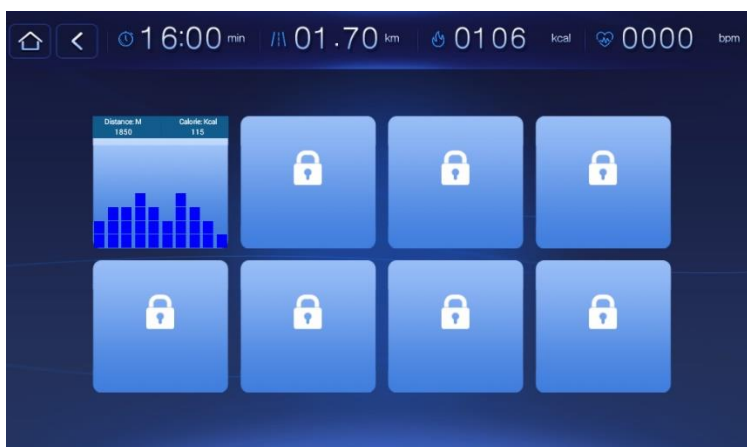

**Tryb aerobowy** - jest rodzajem stylu biegowego o niskiej intensywności. Urządzenie posiada 8 trybów do wyboru.

Wybierz jeden z programów. System jest domyślnie ustawiony tak aby dzielić każdy program na 3 minutowe segmenty o konkretnej prędkości i kącie nachylenia. Użytkownik może modyfikować prędkość i nachylenie podczas trwania treningu.







**Uwaga:** niektóre programy nie mają funkcji zmiany kąta nachylenia, więc interfejs użytkownika nie wyświetla tej opcji.

**Run thin** - to rodzaj treningu o średniej intensywności, Urządzenie posiada 8 trybów do wyboru



**High strength** - Ten typ treningu wymaga od użytkowników określonych umiejętności. Niektóre programy nie są odpowiednie dla początkujących użytkowników. Urządzenie posiada 8 trybów do wyboru



### Personalizacja

Użytkownik może dostosować czas pracy, prędkość, nachylenie- zgodnie z indywidualnymi potrzebami. Program może również posiadać różne segmenty pracy.

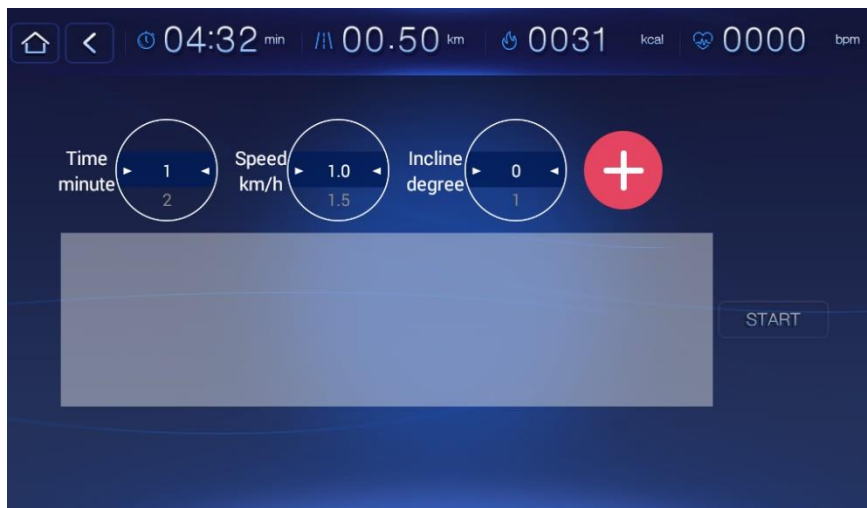



## Wyznaczanie celów- Goal settings

Urządzenie posiada 3 programy z wyznaczonym celem: czas, dystans, kalorie.

Kliknij „start” , aby zacząć pracę. Po osiągnięciu założonego celu zatrzymania się automatycznie.



**Tryb rzeczywisty** - Uruchamiając tryb rzeczywisty, można poczuć się jak podczas biegu na świeżym powietrzu. Wybierz 1 z dostępnych scenariuszy.



Kliknij „start” aby odtworzyć video.

**Uwaga:** niektóre scenariusze nie mają funkcji zmiany kąta nachylenia, więc interfejs użytkownika nie wyświetla tej opcji.

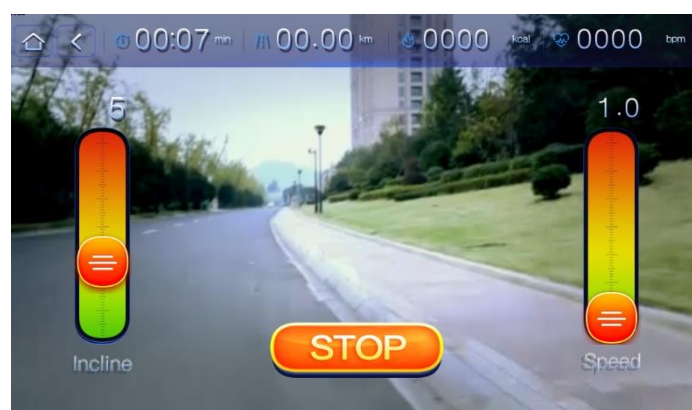

Scenariusz wyświetla się w trybie pełnego ekranu. Tryb włącza się po 3-5 sekundach od rozpoczęcia danego treningu, a system automatycznie wchodzi w tryb pełnego ekranu. Naciśnij dowolny klawisz lub dowolne miejsce na ekranie aby ponownie wyświetlić dane.



## Użytkownik

Naciśnij przycisk „user” , aby przejść do ustawień użytkownika. System używa domyślnie konta „guest”- gość. Użytkownik mogą modyfikować domyślne informacje istnieje również możliwość dodania konta osobistego.

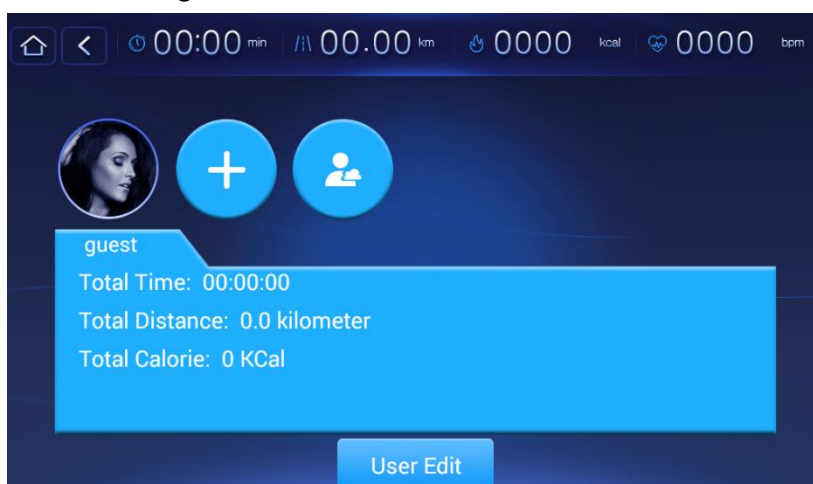

## Edytuj informacje o użytkowniku

Kliknij „edit user information”, aby zmodyfikować informacje o użytkowniku

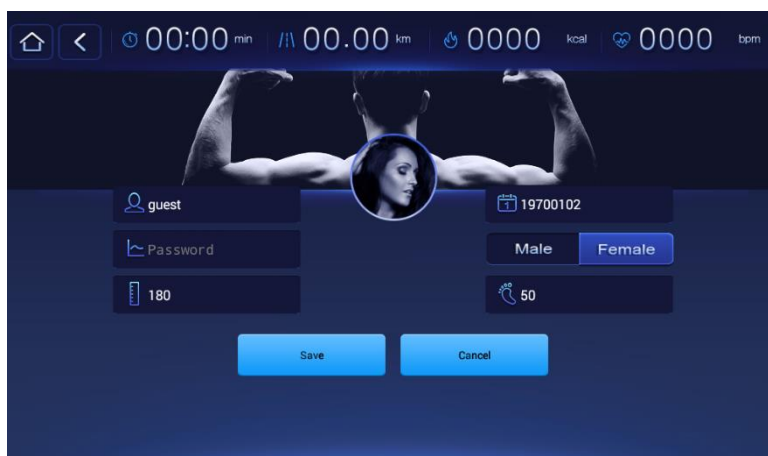

## Dodanie nowego użytkownika

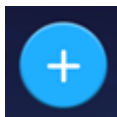

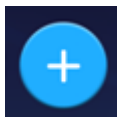
Kliknij przycisk „” i wejdź na stronę dodawania nowego użytkownika, aby edytować informacje o użytkowniku.

04:32 min 00.50 km 0031 kcal 0000 bpm

Name

Password

Height

Male Female

Weight

Save Cancel

## Login użytkownika

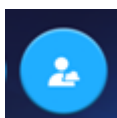

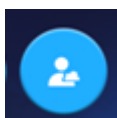
Kliknij przycisk „” i wejdź na stronę logowania użytkownika. Wybierz automatyczne logowanie, aby załogować się na konto. Wybierając funkcję „zapamiętaj hasło”, nie trzeba ponownie wpisywać hasła.

00:52 min 00.08 km 0005 kcal 0000 bpm

User Name

Password password

auto login  remember password

Login

## Ustawienia

### Łączność WiFi



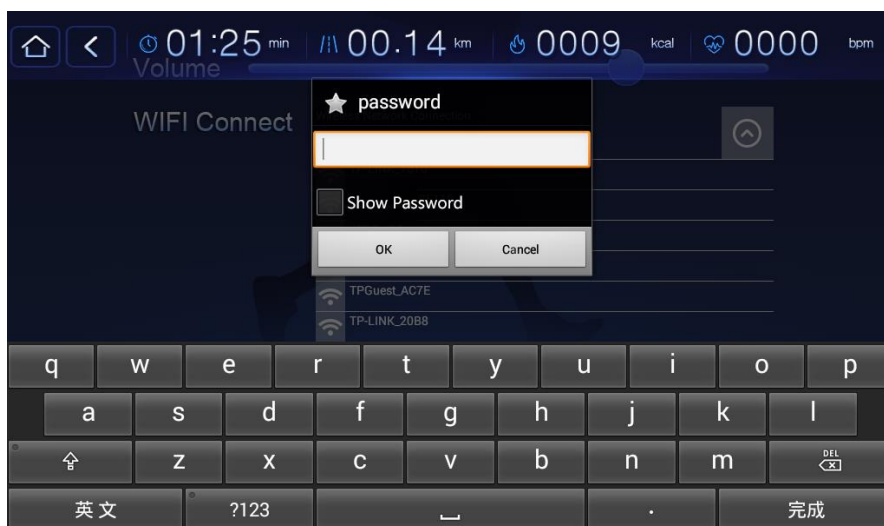

## Dane

Wyświetla bieżące dane lub podsumowanie każdego miesiąca.

**Uwaga:** Aby otrzymać dokładne dane o treningu przed przystąpieniem do ćwiczeń połącz urządzenie z WIFI aby ustalić czas lokalny w urządzeniu.

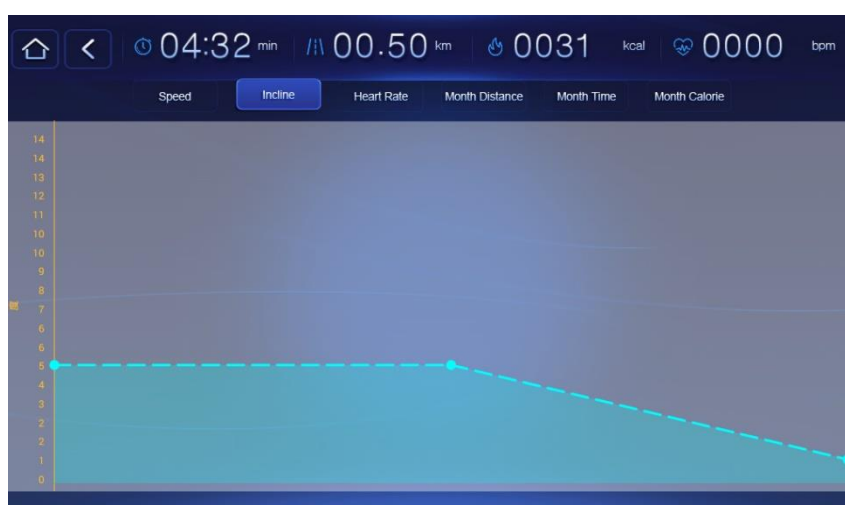

## Klucz bezpieczeństwa

W każdym momencie możesz zatrzymać bieżnię poprzez wyciągnięcie klucza bezpieczeństwa. Na ekranie wyświetli się informacja „Safety key off”  
Urządzenie pozostanie wyłączone aż do momentu ponownego włożenia klucza bezpieczeństwa do gniazda.

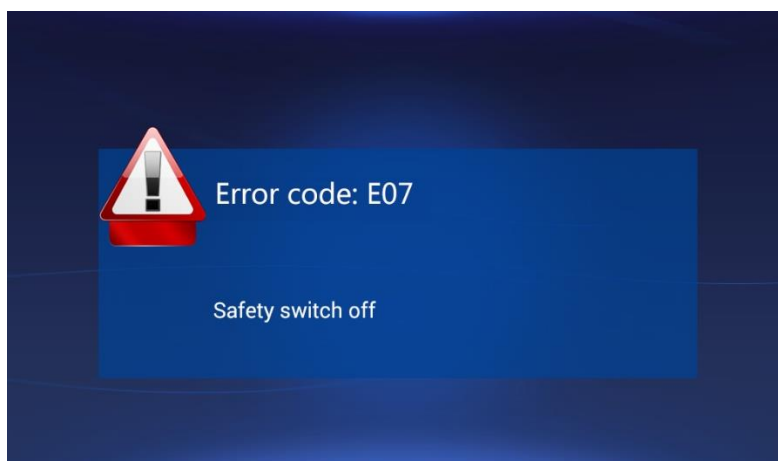

## Automatyczne przypomnienie o smarowaniu bieżni

Po przebyciu dystansu 150km urządzenie zasignalizuje potrzebę nasmarowania pasa bieżnego. Na ekranie wyświetli się stosowna informacja. Po zakończeniu smarowania naciśnij jednocześnie przycisk „Select” i „Speed +”- usłyszysz sygnał dźwiękowy a informacja na ekranie przejdzie w wartość „0” i rozpocznie zliczanie kilometrów od nowa.

## **Konserwacja**

Ten produkt musi być uziemiony. Jeśli przewód zasilający jest uszkodzony, należy go wymienić na zalecany przez producenta przewód zasilający.

## **Smarowanie**

Bieżnia jest fabrycznie nasmarowana. Zaleca się jednak regularne sprawdzanie smarowania bieżni, aby zapewnić optymalną pracę urządzenia.

## **Zalecenia**

- Co 3 miesiące unieś bok pasa bieżni i nanieś smar na jego wewnętrzną stronę tak głęboko jak się da.
- Kiedy czas użytkowania w tygodniu jest krótszy niż 3 godziny, należy smarować bieżnię raz na pięć miesięcy.
- Kiedy czas użytkowania w tygodniu wynosi od 4 do 7 godzin, należy smarować bieżnię raz na dwa miesiące.
- Kiedy czas użytkowania w tygodniu wynosi ponad 7 godzin, należy smarować bieżnię raz na miesiąc.
- Nie można przesmarować bieżni, ale zbyt duża ilość smaru nie wpływa korzystnie na funkcje bieżni. Pamiętaj: właściwe smarowanie jest ważnym czynnikiem zwiększającym żywotność urządzenia.
- Smarowanie nie jest konieczne jeśli pod pasem bieżnym widnieją ślady smaru.
- Używaj tylko bezolejowego smaru silikonowego. Przed uruchomieniem maszyny odczekaj 1 minutę, aż smar się rozleje.

## **Metody smarowania**

Aby sprawdzić, czy istnieje potrzeba smarowania, wystarczy odchylić bok pasa bieżni i sprawdzić jego stan. Jeśli na pasie jest wyczuwalna wilgoć wewnątrz, oznacza to, że nie jest potrzebny smar; jeśli pas jest suchy, oznacza to, że smar jest potrzebny.

A. Kroki powlekania pasa bieżni smarem: (patrz zdjęcie)

B. Zatrzymaj urządzenie. Wyjmij klucz bezpieczeństwa z gniazda

C. Odciągnij pas i nanieś smar po obu jej stronach.

Włóż klucz bezpieczeństwa i ustaw prędkość na 1km/h. Przyłóż dłoń do środkowej części pasa bieżnego i przytrzymaj przez kilka sekund. Następnie przesuwaj dłoń od prawej do lewej aby rozprowadzić naniesiony smar pod pasem bieżnym.

## **Regulacja pasa bieżnego**

- Jeśli pas bieżny ucieka na prawą lub lewą stronę lub szura po płycie bieżnej/rolkach w trakcie ćwiczeń oznacza to iż konieczna jest jego regulacja
- Podczas pierwszych tygodni użytkowania sprzętu może okazać się iż pas lekko się rozciągnął pomimo jego prawidłowego naciągnięcia w fabryce.
- Upewnij się iż nic nie znajduje się na płycie bieżni i ustaw prędkość na 6km/h
- Obserwuj, czy pas nie ucieka w prawą lub lewą stronę.
- Jeśli pas ucieka w lewo, używając klucza, przekręć prawą i lewą śrubę regulacyjną o 1/4 przeciwnie do ruchu wskazówek zegara.

- Jeśli pas ucieka w prawo, przekręć prawą i lewą śrubę regulacyjną o 1/4 obrotu zgodnie z ruchem wskazówek zegara
- Jeśli pas nadal nie jest pośrodku, powtórz powyższy krok
- Po zakończeniu procedury zwiększ prędkość do 16km/h i sprawdź czy pas porusza się równo po środku płyty bieżnej
- Jeśli pas nadal ucieka na strony konieczne jest jego dodatkowe dociągnięcie

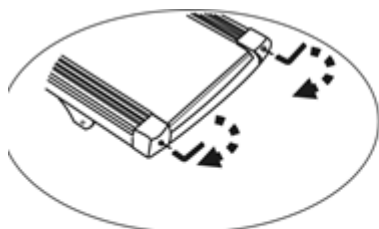

obróć zgodnie ze  
wskazówkami zegara aby  
zwiększyć napięcie pasa

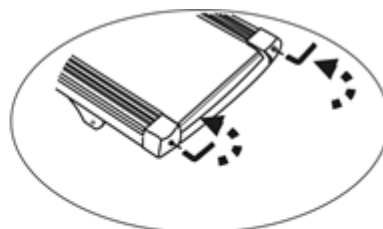

obróć odwrotnie do  
wskazówek zegara aby  
zmniejszyć napięcie pasa

## Dane techniczne

Pas bieżni	135 x 480 cm
Maksymalne obciążenie	140 kg
Wymiary bieżni	185 x 82 x 137 cm
Napięcie	AC220V 50 Hz
Maksymalna moc	3.0 HP
Prędkość	0,8 - 18 km/h
Waga netto	87 kg
Waga brutto	97 kg
Nachylenie	0-18 %

## Rozgrzewka

### I. FAZA ROZGRZEWKI

Faza ta ma za zadanie poprawić krążenie i usprawnić pracę mięśni, a także zmniejszyć ryzyko skurczu lub kontuzji. Zaleca się wykonanie kilku ćwiczeń rozciągających zgodnie z poniższymi ilustracjami. Każde ćwiczenie rozciągające powinno trwać około 30 sekund. Nie należy nadmiernie rozciągać ani przeciążać mięśni. W razie wystąpienia bólu należy natychmiast przerwać trening.

### II. FAZA ĆWICZEŃ

Jest to faza, która wymaga największego wysiłku. Przy regularnym treningu mięśnie nóg zyskują na elastyczności. Zachowaj równe tempo w czasie ćwiczeń. Intensywność treningu powinna zwiększyć tętno do wartości docelowej zgodnie z poniższymi danymi.

UWAGA: Faza ta powinna trwać co najmniej 12 minut. Dlatego większość ćwiczących zaczyna od około 15-20 minut.

### III. Faza relaksu po treningu

W tej fazie układ sercowo-naczyniowy i mięśniowy powinny się odprężyć. Powtarzaj ćwiczenia rozgrzewkowe, zmniejszając tempo. Kontynuuj przez około 5 minut. Powtórz ćwiczenia rozgrzewkowe, unikając nadmiernego rozciągania i przeciążania mięśni. Wraz z poprawą kondycji fizycznej, możliwe będzie wydłużenie i zwiększenie intensywności treningu. Zaleca się trenować co najmniej 3 razy w tygodniu. Jeśli to możliwe, należy rozłożyć treningi równomiernie na cały tydzień.



## **SAFETY PRECAUTIONS**

1. Read this manual carefully before first using and retain it for future reference.
2. Observe all warnings and precautions including assembly steps. Use it only for intended purpose.
3. Assemble and use it only according to this manual to assure your safety. Inform all other users about safe usage.
4. Keep it away from children and pets. Don't let children unattended near this device. Only an adult person may assemble and use it.
5. Ask your physician for advice before starting any exercise program. It is especially necessary if you suffer from some health problems or if you take some medication that could affect your heart rate, blood pressure or cholesterol level.
6. Observe body signals. If you feel some problems (pain, tightness in chest, irregular heartbeat, breathing shortness, dizziness or nausea), stop immediately, improper exercising can result in serious health problems or in an injury.
7. Put it only on a flat, dry and clean surface and keep a safety clearance of at least 0.6 m from other objects for higher safety. Use a protective cover to protect carpet or floor.
8. Wear adequate sports clothes and sports shoes. Avoid too loose clothes.
9. Don't use it outdoors.
10. Check this device for damage or wearing before each using. Regularly check all bolts and nuts. They should be well tightened, Re-tighten, if necessary. Never use damaged or worn device to assure your safety.
11. If some sharp edges occur, stop using.
12. If you hear some unusual noises coming from this device, stop using.
13. No adjustable part should protrude and obstruct user movements. Only one person may use it at time.
14. Braking is independent of the speed.
15. It is not intended for therapeutic purpose.
16. Pay attention while lifting or transporting it to avoid back injury. Use only proper lifting techniques or ask some other person for help.
17. Don't do any improper modification of this product. If necessary, contact authorized service.
18. **Max user weight:** 140 kgs
19. **Category: The equipment has been tested and certified according EN ISO 20957-1 under class HB. It is not suitable for therapeutic use.**

**WARNING!** The heart rate frequency monitoring may not be completely accurate. Overexertion during training can lead to a serious injury or even death. If you start to feel faint, stop the exercise immediately.

## Parts list

No.	Name	Qty
1	6mm Interlan Hexagonal Nut M8*20	2
2	6mm Interlan Hexagonal Nut M8*20	4
3	6mm Interlan Hexagonal Nut sM8*55	2
4	U shaped pipe cap	4
5	Handrail Cap	2
6	5mm / 6mm Internal Hexagonal Wrench	2
7	Multi – function	1
8	Opening wrench	1
9	Si-oil	1
10	8*65 functional holder	2
11	6 mm Internal Hexagonal Nut M8*20	8
12	Left/ Right Cap	2

## Packing list

No.	Name	Qty
1	Computer	1
2	Accessories bag	1
3	Manual	1
4	Up right cilumns with base	2

## Assembly

### Step 1 Upright:

1. Uplift part of the upright and electronic watch dial, use one M8\*55 screw respectively on both sides
2. Tighten up the two uprights with two M8\*20 Screws.

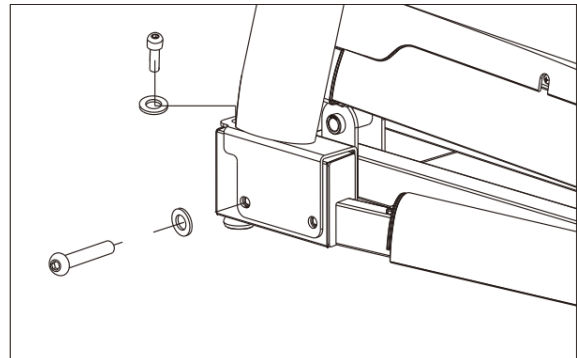

### Step 2 Computer and columns

Tighten up the computer on both sides of the columns with M8\*20 screw.

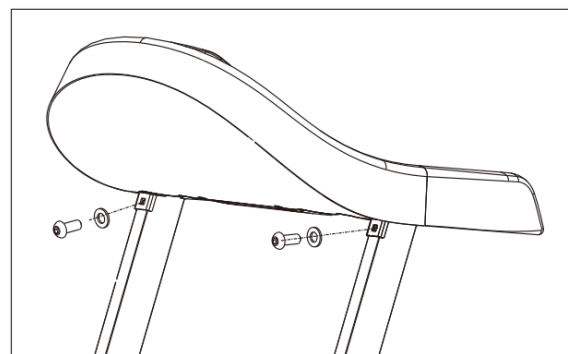

## TV screen manual operation

Statement: due to the system software upgrades, interface can be changed, so some of the screens can look differently.

### Home page

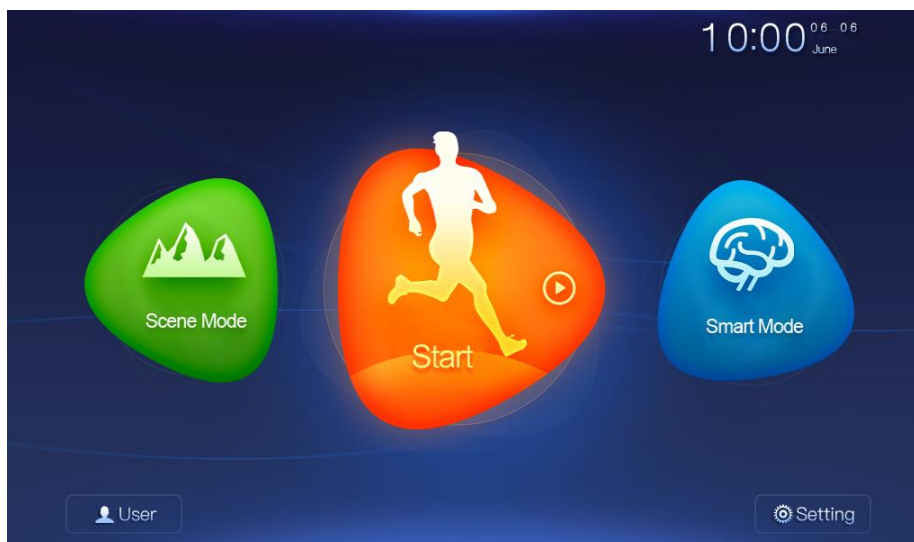

LCD displays the following features:

- **Scene mode**
- **Smart mode**
- **Start**
- **User:** : choose to enter the user settings interface, to add new users, to switch to login user, modify user data
- **Settings:** system related settings, including software upgrades, WIFI connection settings, as well as the machine model, the use of instructions and other information.
- **Wyświetlanie czasu:** in the WIFI connection, you can display the current local time.

Left and right sliding touch screen allows you to move between available files and options



Click on the upper left corner “” icon, to return to the first page of the home page.

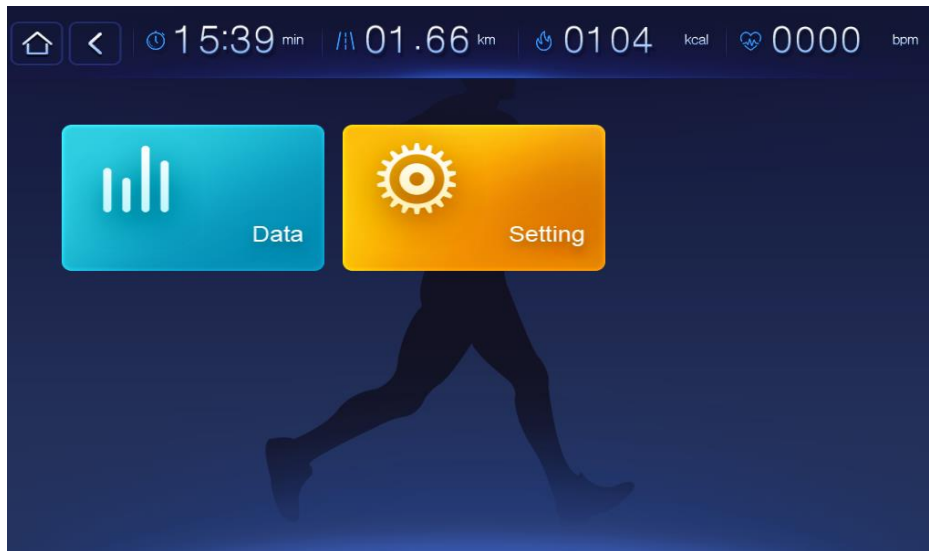

Click on the upper left corner “” of the icon, you can return to the home page.

### Key note

Treadmill generally have the following keys, different models have different configurations: start / stop, addition and subtraction of speed, addition and subtraction of incline, addition and subtraction of volume.

### Function key note:

- Start / stop key: press the key, will start the motor. Key in the motor running state, will stop the motor.
- Speed keys: in the motor running state, press the key will addition and subtraction the speed.
- Incline keys: in the motor running state, press the key will increase or decrease the incline (some models haven't the function of incline, so haven't the keys).
- Volume keys: increase or reduce the speaker sound (some models haven't the function of incline, so haven't the keys).
- Mute: a key to mute or turn on the sound (some models haven't the function of incline, so hasn't the key).

### Start of treadmill

At the home page, click "start" button to enter the running page.

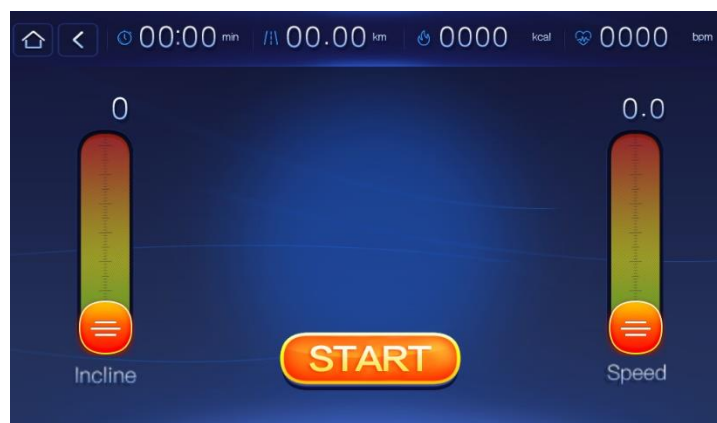



**Statement:** some models haven't the function of incline, so the UI doesn't display this function

Choose your speed and incline level.

Click "start" button to start the device. Treadmill will start countdown 3-2-1-Go and then start working. At this time the start button can not be operated - it will be changed into "STOP" icon.



Click on the upper left corner “” or “” icon, to return to the home page. At the home page, the original "start" will be displayed as a "running”.

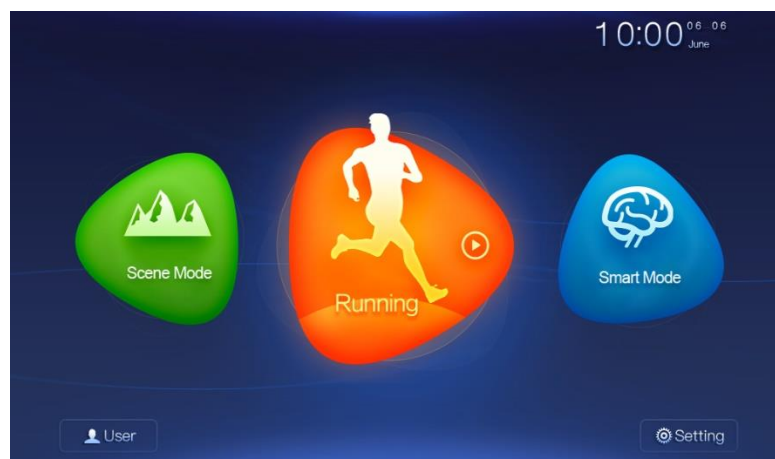

### Stop of treadmill

To stop the device press “STOP” button.

### Speed and incline adjustment

When running on the treadmill, the speed and incline can be adjusted by moving sliding blocks in

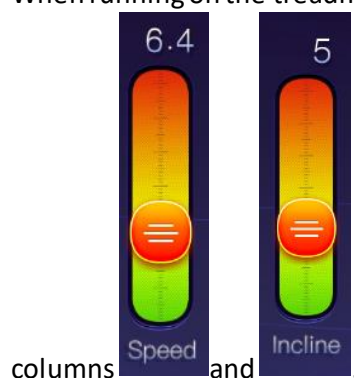

columns and

**Statement:** some models haven't the function of incline, so the UI doesn't display it.

### Definition of other data in screen



Time

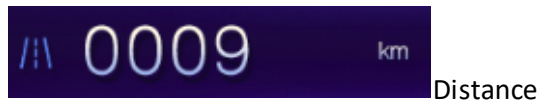

Distance

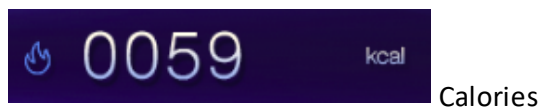

Calories

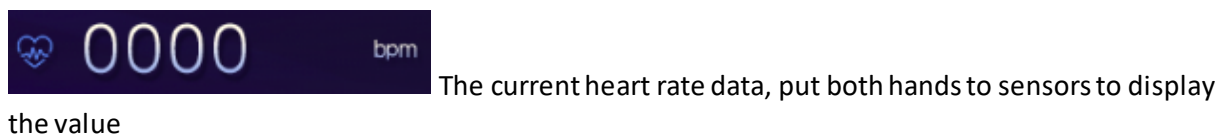

The current heart rate data, put both hands to sensors to display the value

**Warning:** this rate cannot be used as a medical reference, for reference only.

### Default programs

**Level mode** - It is program where intensity increase step by step. To enter next lever user have to finish the current mode. In total there are 8 intensity levels.

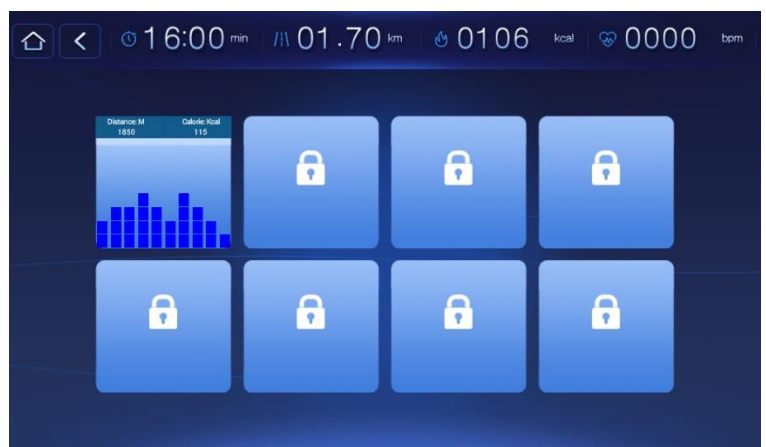

**Aerobic trot** - is a kind of low intensity running style. In total there are 8 programs.

Choose to enter the program. The system split program to 3 min sections. User can modify the movement speed and incline during the running process.







**Statement:** some models haven't the function of incline, so the UI doesn't display the incline adjustment function.

**Run thin** - is a kind of medium intensity running way. In total there are 8 programs.



**High strength** requires users to have a certain running skills, not all of them are suitable for beginners. In total there are 8 programs



**Customize**

The user can customize the running time, speed, incline, according to the individual running custom, to set up a program of running. The program may have the multiple running segments

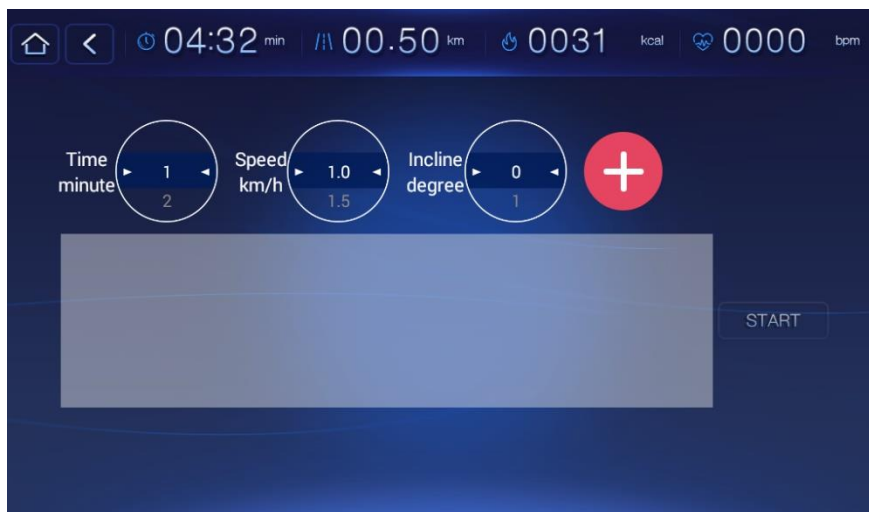

## Goal settings

Divided into time, distance, heat three kinds of goal setting movement way. Click "start" to start running. After achieving chosen goal treadmill will stops automaticly.



**Scene mode** - The scene mode is changing while exercise. User can feel like he is running in one of chosen scenario. Choose 1 of available options.



Click "start" into the scene movement mode to start training.



**Statement:** some models haven't the function of incline, so the UI doesn't display the incline adjustment function

The system supports playback of video full screen. The real mode open 3-5 seconds, and the system automatically enter mode of full screen. Press any key or click the touch screen system to get back to datas



## User

Press the "user" button to enter the user's page. The system has a default "guest" user. Users can also modify the default user information or add personal account.

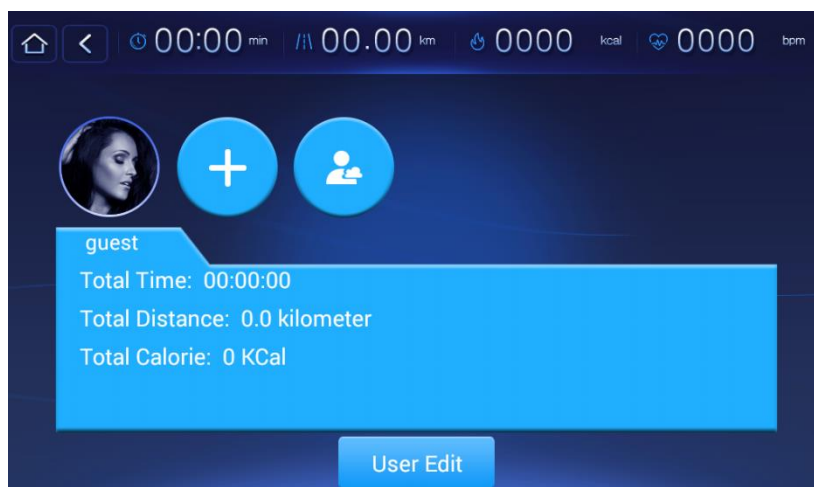

## Edit user information

Click "edit user information", enter to modify page of the current user information

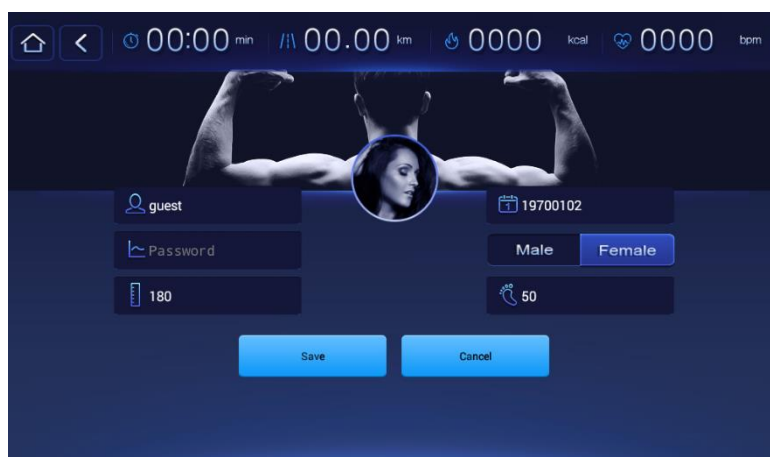

## Addition new user

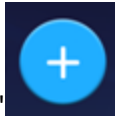

Click the "+" button, and enter the addition new user page and edit the information.

## User login

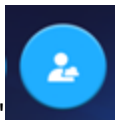

Click the "person" button, and enter the user login page. You can use the commonly used account login. The next login will automatically log on to the account. Select the "remember password" to remember the password.

## Setting

### WiFi connent

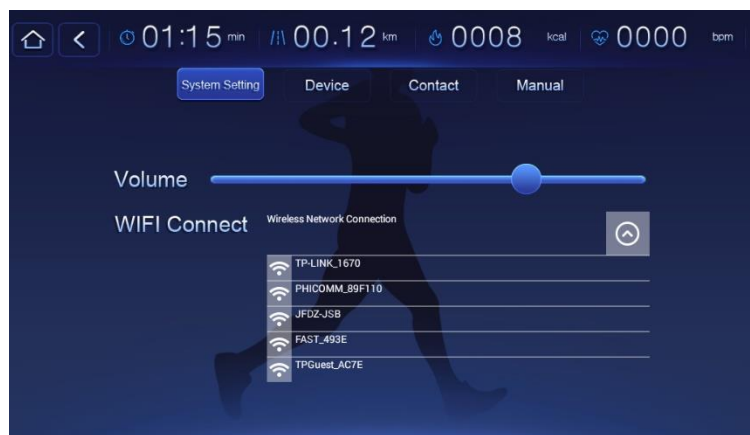

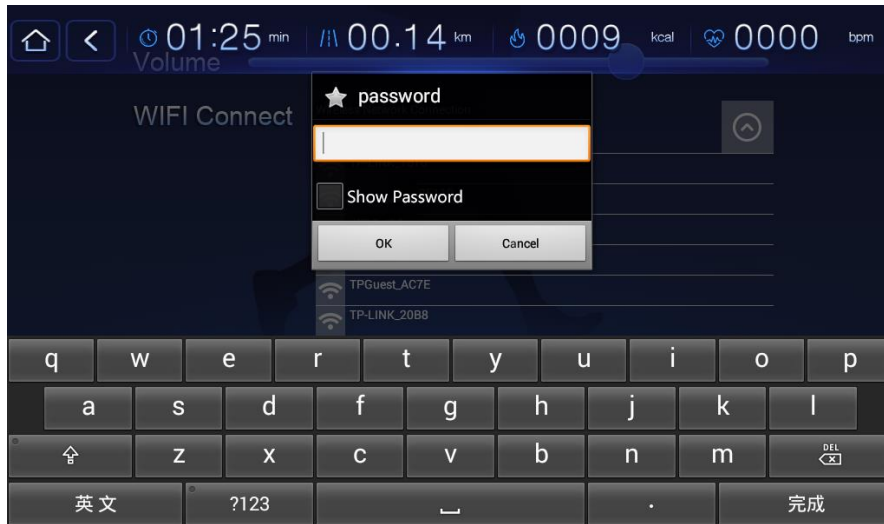

### Data

Show running data or each month summary.

**Note:** Before exercise please connect with WIFI to settle the local time.



### Safety key

In the treadmill running condition, pull off the safety key, and the system will display "safety key off, the motor stops". The device won't work until placing again safety key in correct position.

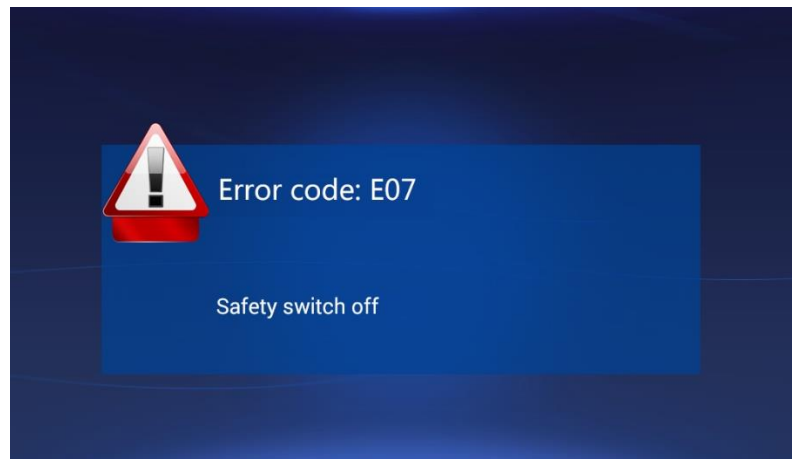

### Self-add oil using

Once treadmill reach to 150KM, oil pot will bouncing on the treadmill display which remind user to add oil. After adding oil, please press "select" key and "speed+" at the same time until you hear sound signal now reminder will go to zero and restart counting.

## **Maintenance**

This product must be grounded. If the power cord is damaged, replace it with the power cord recommended by the manufacturer.

## **Lubricating**

The running belt must be lubricated with specially configured methyl silicone oil after used for a period of time.

### **Advice**

- When use time a week is less than 3 hours, it should be lubricated once in five months.
- When use time a week is between 4-7 hours, it should be lubricated once in two months.
- When use time a week is more than 7 hours, it should be lubricated once in one month.
- When use time a week is more than 7 hours, it should be lubricated once in one month.
- It can't be over-lubricated. It is not the more lubricant, the better. Remember: proper lubricating is the important factor to increase the treadmill's service time.

## **Lubricating methods**

For the methods to examine whether it is needed lubricant, you only need catch up the running belt and touch the central part of the back of the belt with hand as nearly as possibly. If the belt is with silicon resin (a bit sense of dampness) inside, this means no lubricant is needed; if the running board is dry and you feel no silicon resin inside, this means lubricant is needed.

A. Steps for coating the running board with lubricant: (see the picture)

B. Stop the machine, remove safety key.

C. Pick up the belt, coat the inner side of the belt with silicone oil and coat both sides of the belt with silicone resin.

Place safety key in right position, press star and set speed into 1km/h put your hand on the middle part of the board and keep in the position for several seconds then move from left to the right to spread the grease under the belt

## **unning belt tension adjustment**

- When you run, you may push off harder with one foot than with another. The severity of the deflection depends on the amount of force that one foot exerts in the relation to the other.
- This deflection can cause the belt to move off- centre. This deflection is normal and the running belt will centre when no body is on the running belt.
- If the running belt remains consistently off-centre, you will need to centre the running belt manually.
- Start the treadmill without anyone on the running belt, press FAST-key until speed reached 6kph.
- Observe whether the running belt is toward the right or left side of the deck.
- If toward the left side of the deck, using wrench, turn the left adjustment bolt clockwise 1/4 turn and the left adjustment bolt counter clockwise 1/4.
- If toward the right side of the deck, turn the right adjustment bolt clockwise 1/4 turn and the left adjustment bolt counter clockwise 1/4.
- If the belt is still not centre, repeat the above step until the running belt is on centre.



- After the belt is centre, increase the speed to 16kph and verify that it is running smoothly. Repeat the above steps if it is necessary.
- If the above procedure is unsuccessful in resolving the off-centre, you may need to increase the belt tension.

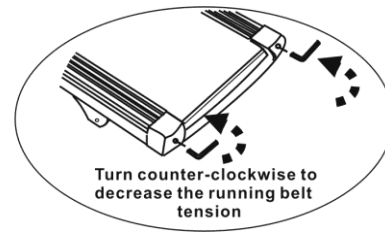
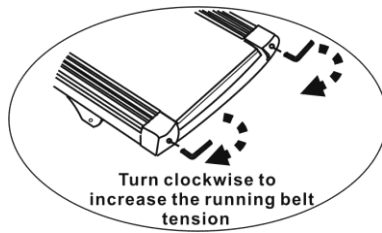

## Technical data

Running area	135 x 480 cm
Max allowable weight	140 kg
Expand size	185 x 82 x 137 cm
Voltage / Frequency	AC220V 50 Hz
Motor power	3.0 HP
Speed	0,8 - 18 km/h
N.w.	87 kg
G.w.	97 kg
Incline	0-18 %

## Warm-up

### I. WARM-UP PHASE

This phase should help improving blood circulation and make your muscles working properly while reducing a cramp risk or injury. It is advisable to do a few stretching exercises as shown below. Each stretching exercise should be taken for approx. 30 seconds. Don't overstretch and don't jerk your muscles. If you feel pain, stop immediately.

### II. EXERCISE PHASE

It is a phase, during which you should put in your effort. After regular workout, your leg muscles should get more flexible. Keep steady tempo throughout your exercising. The workout intensity should be sufficient to raise your heartbeat into the target zone as shown below.

**NOTE:** This stage should last for at least 12 mins. Thus, most people start at approx. 15-20 mins.

### III. COOL-DOWN PHASE

In this stage, your cardio-vascular system and muscles should get calm. Repeat the warm-up exercises, reduce your tempo and continue for approx. 5 mins. Repeat the stretching exercises, but don't overstretch or jerk your muscles. As you get fitter, you can exercise longer and harder. It is advisable to train at least three times a week and, if possible, to space your workouts evenly throughout a week.

### **Bezpečnostní pokyny**

1. Před prvním použitím je potřeba seznámit se přesně s návodem a uschovat si jej do budoucna.
2. Mějte na paměti všechna upozornění a bezpečnostní opatření včetně montážních kroků. Stroj lze používat pouze k určenému účelu.
3. S ohledem na vlastní bezpečnost by měl být výrobek sestaven a používán v souladu s tímto návodem. Všichni ostatní uživatelé by měli být informováni o zásadách bezpečného používání.
4. Přístroj musí být chráněn před přístupem dětí a zvířat. Děti by neměly zůstat v blízkosti zařízení bez dozoru. Zařízení může být sestaveno a používáno pouze dospělou osobou.
5. Před spuštěním jakéhokoli cvičebního programu se poraďte s lékařem. Je to nezbytné především v případě osob majících zdravotní problémy nebo užívajících léky, které mohou mít vliv na srdeční frekvenci, krevní tlak nebo hladinu cholesterolu.
6. Pozorně sledujte své tělo. V případě objevení se jakýchkoliv problémů (bolest, tlak na prsou, nepravidelná srdeční akce, lapání po dechu, nevolnosti nebo závratě), okamžitě přerušete trénink. Nesprávné provádění cviků může vést k vážným zdravotním problémům nebo zraněním.
7. Zařízení postavte na rovný, suchý a čistý povrch a zabezpečte volný prostor min. 0,6m od ostatních předmětů, za účelem zvýšení stupně bezpečnosti. Koberec nebo podlahu chraňte podložkou.
8. Používejte vhodné oblečení a boty. Vyhněte se volnému oblečení.
9. Zařízení není určeno k venkovnímu použití.
10. Zařízení zkontrolujte z hlediska poškození nebo opotřebení před každý tréninkem. Pravidelně kontrolujte všechny šrouby a matice. Všechny by měly být řádně dotažené. V případě potřeby je musíte dotáhnout. V zájmu vlastní bezpečnosti nepoužívejte poškozené nebo použité zařízení.
11. Přerušete používání, pokud se na zařízení objeví ostré hrany.
12. Pokud zařízení začne vydávat neobvyklé zvuky, přestaňte jej používat.
13. Žádná nastavitelná část by neměla vyčnívat nebo bránit pohybu uživatele. Zařízení může být využíváno najednou pouze jedinou osobou.
14. Brždění nezávisí na rychlosti.
15. Zařízení není určeno k terapeutickým účelům.
16. Při zvedání nebo přepravě stroje je třeba dbát na to, aby nedošlo ke zranění zad. Používejte pouze vhodné techniky zdvihu nebo si zajistěte pomoc jiné osoby.
17. Nelze provádět modifikace v konstrukci produktu. V případě potřeby kontaktujte autorizovaný servis.
18. **Maximální hmotnost uživatele: 140 kg**
19. **Kategorie: Zařízení bylo klasifikováno jako HB podle EN ISO 20957-1 a je určeno pro domácí. Nemůže být používán pro terapeutické a rehabilitační účely.**

**UPOZORNĚNÍ!** Monitorování srdeční frekvence nemusí být naprosto přesné. Přetížení během tréninku může vést k vážnému úrazu nebo dokonce ke smrti. Pokud se cítíte slabě, okamžitě ukončete cvičení.

## Seznam částí

P.č.	Název	Množ.
1	6mm mm vnitřní šestihranná matice M8*20	2
2	6mm mm vnitřní šestihranná matice M8*20	4
3	6mm mm vnitřní šestihranná matice sM8*55	2
4	Záslepka na trubky	4
5	Koncovka madla	2
6	Vnitřní šestihranný klíč 5mm / 6mm	2
7	Multifunkční šroubovák	1
8	Klíč	1
9	Mazivo	1
10	Funkční rukojeť 8*65	2
11	6 mm vnitřní šestihranná matice M8*20	8
12	pravá / levá záslepka	2

## Seznam částí v soupravě

P.č.	Název	Množ.
1	Ovládací panel	1
2	Sada nástrojů	1
3	Návod	1
4	Základna pro běžecký pás se sloupky	2

## Montážní pokyny

### **Krok 1** Vertikálně:

1. Zvedněte oba sloupky a vložte (zasunutím shora) šrouby M8 \* 55 a matice na obou stranách běžeckého pásu, jak je znázorněno.
2. Pak upevněte oba sloupky dotažením šroubů M8 \* 20 na boční straně každého držáku.

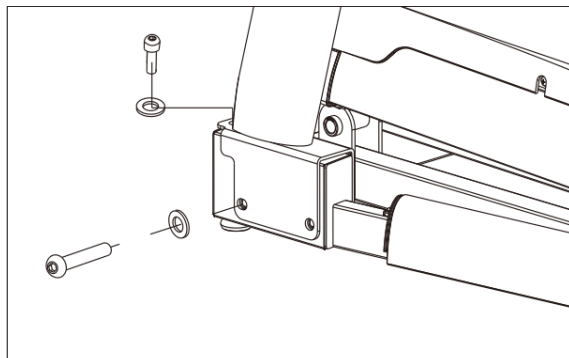

### **Krok 2** Ovládací panel a rukojeti

Umístěte ovládací panel na sloupky a přišroubujte jej pomocí šroubů M8 \* 20 a podložek.

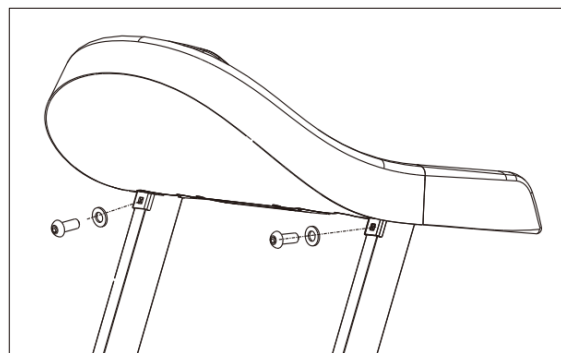

## Obsluha Dotykové Obrazovky

Pozor: vzhledem k pravidelným aktualizacím softwaru se interfejs může obnovovat a některá okna se proto mohou mírně změnit.

### Domovská stránka

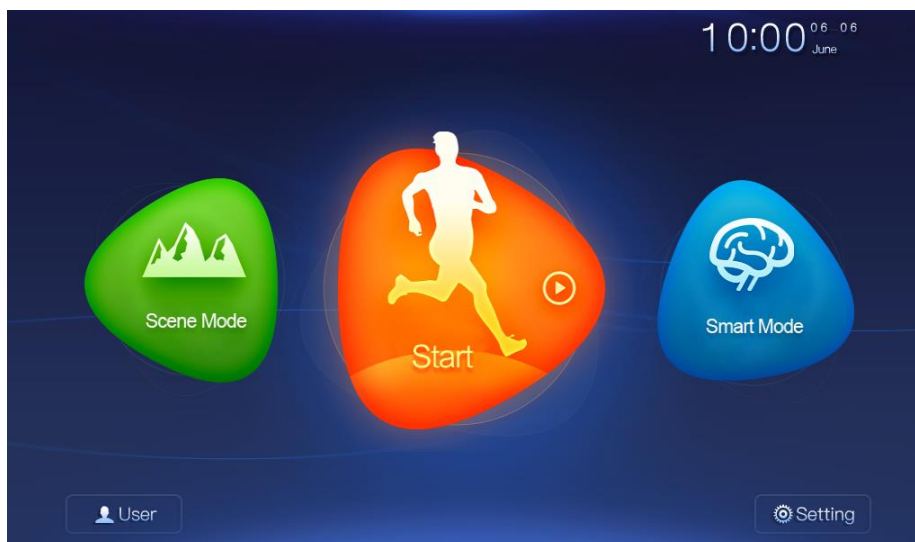

Hlavní okno obsahuje následující programy:

- **Scene mode**
- **Smart mode**
- **Start**
- **User:** vyberte vstup do interfejsu uživatelských nastavení, abyste přidali nové uživatele, přepínali mezi uživateli nebo měnili údaje
- **Settings:** systémová nastavení, včetně aktualizací softwaru, nastavení připojení WIFI, jakož i informace o modelu zařízení, pokyny a další informace
- **Wyświetlanie czasu:** s připojením WIFI můžete zobrazit místní čas.

Dotykovou obrazovku můžete přesunout doprava a doleva, abyste přešli na další nastavení a soubory



Stisknutím ikony v levém horním rohu , se vrátíte na hlavní obrazovku.

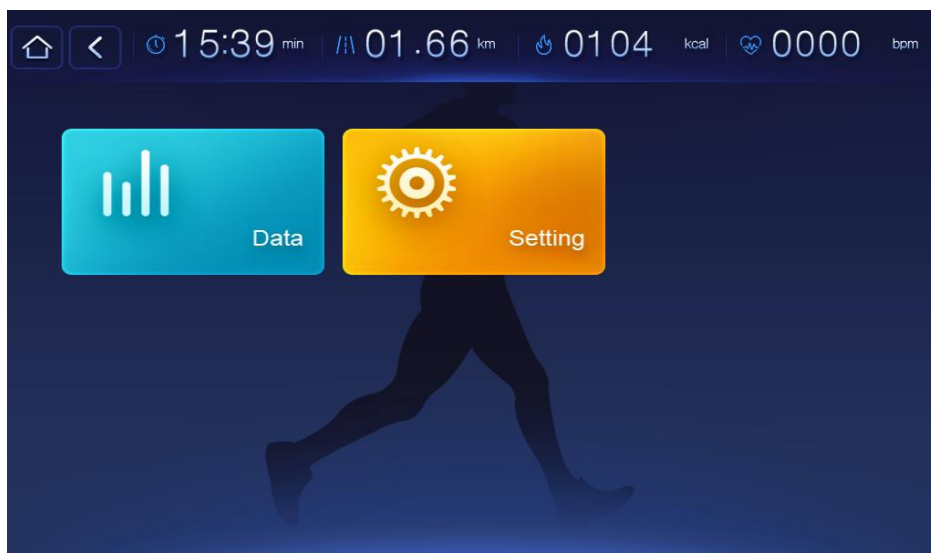

Stisknutím ikony v levém horním rohu , se vrátíte na hlavní stránku.

### Zkratky/Tlačítka

Běžecký pás má obvykle následující zkratky, které se mohou lišit v závislosti na modelu zařízení: start / stop, zvýšení a snížení rychlosti, zvýšení a snížení sklonu, zvýšení / snížení hlasitosti.

#### Poznámky k tlačítkům:

- Tlačítko Start / Stop: Stisknutím tlačítka se motor nastartuje. Během provozu se zařízení zastaví
- Tlačítka pro rychlost: když zařízení pracuje, stisknutím tlačítka rychlost zvyšujete / snižujete.
- Tlačítka naklonění: když je zařízení v provozu, stisknutím tlačítka můžete sklon zvětšit nebo zmenšit (některé modely nemají funkci sklonu, takže nemají toto tlačítko).
- Tlačítka hlasitosti: zvyšují nebo snižují zvuk reproduktoru (některé modely tuto funkci nemají, takže nemají toto tlačítko).
- Ztlumit: tlačítko pro ztlumení nebo zapnutí zvuku (některé modely tuto funkci nemají, takže nemají toto tlačítko).

### Spuštění běžeckého pásu

Na hlavní obrazovce stiskněte tlačítko "Start", abyste přešli k tréninkovým údajům



**Poznámka:** Některé modely nemají funkci sklonu, takže uživatelský interfejs tuto možnost nezobrazuje.

Vyberte požadovanou rychlost a úhel sklonu.

Klikněte na "Start" a začněte trénovat. Přístroj spustí odpočítávání 3-2-1-Go a potom přejde na vybraný trénink. Během provozu se ikona "START" změní na "STOP".



Pro návrat na hlavní stránku stiskněte ikonu  nebo , v levém horním rohu.

Na hlavní stránce se "start" zobrazí jako "running".

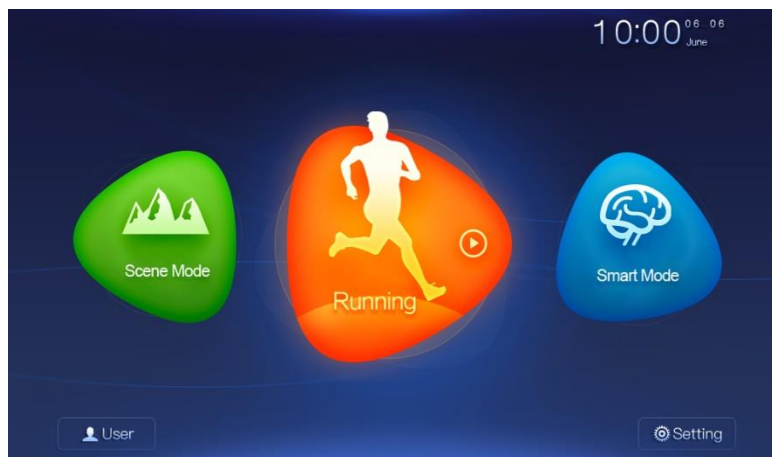

### Zastavení běžeckého pásu

Běžecký pás zastavíte stisknutím tlačítka "STOP"

### Nastavení rychlosti a úhlu sklonu

Během tréninku lze rychlost a sklon posunutím jezdce na následujících sloupcích

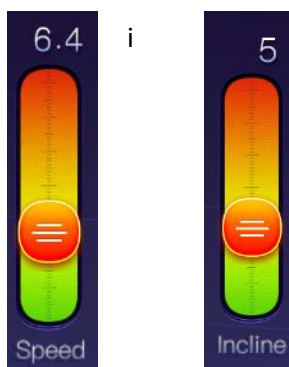

běžeckého pásu nastavit



**Pozor:** Některé modely nemají funkci sklonu, takže uživatelský interfejs nezobrazuje funkci nastavení sklonu

### Hodnoty zobrazené během tréninku

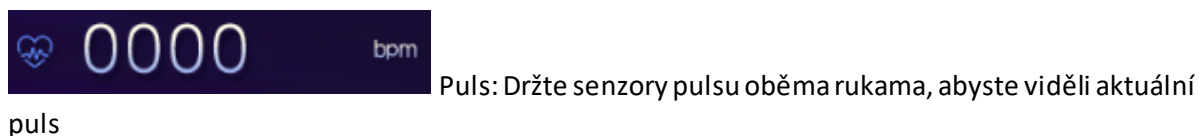
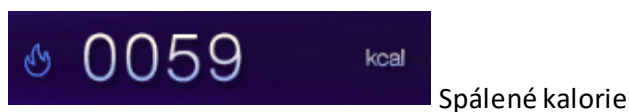
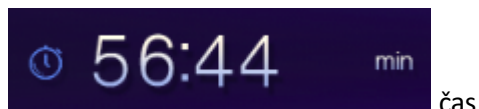

Pozor: tato hodnota není lékařská informace, ale pouze informační..

### Výchozí programy

**Úrovňový režim** - Přístroj má celkem 8 režimů, jejichž úroveň obtížnosti se zvyšuje během tréninku. Chcete-li zadat další "úroveň", musíte dokončit aktuální úroveň.

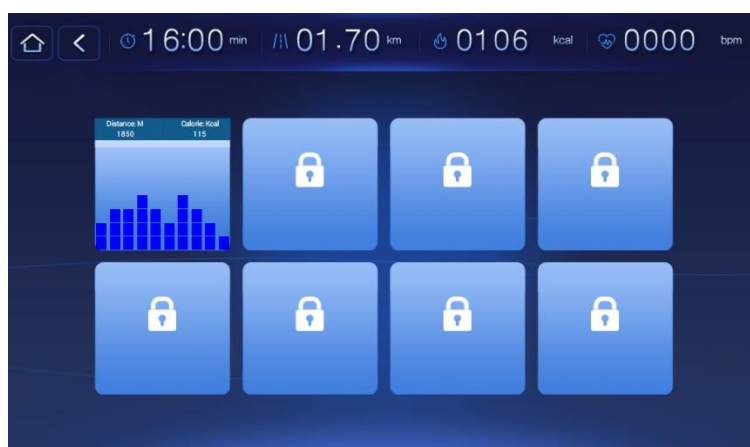

**Aerobní režim** - je styl běhu s nízkou intenzitou. Zařízení má na výběr 8 režimů.

Vyberte jeden z programů. Systém je nastaven tak, že každý program je rozdělen na 3 minutové úseky s konkrétní rychlostí a úhlem. Během tréninku může uživatel upravovat rychlost a sklon.





**Pozor:** Některé modely nemají funkci pro změnu sklonu, takže uživatelský interfejs tuto možnost nezobrazuje..

**Run thin** - je typ tréninku se střední intenzitou, zařízení má na výběr 8 režimů



**High strength** - Tento typ tréninku vyžaduje specifické dovednosti uživatelů. Některé programy nejsou vhodné pro začínající uživatele. Zařízení má na výběr 8 režimů



### Osobní nastavení

Uživatel si může přizpůsobit čas, rychlost, sklon - podle individuálních potřeb. Program může mít také různé cvičební úseky.

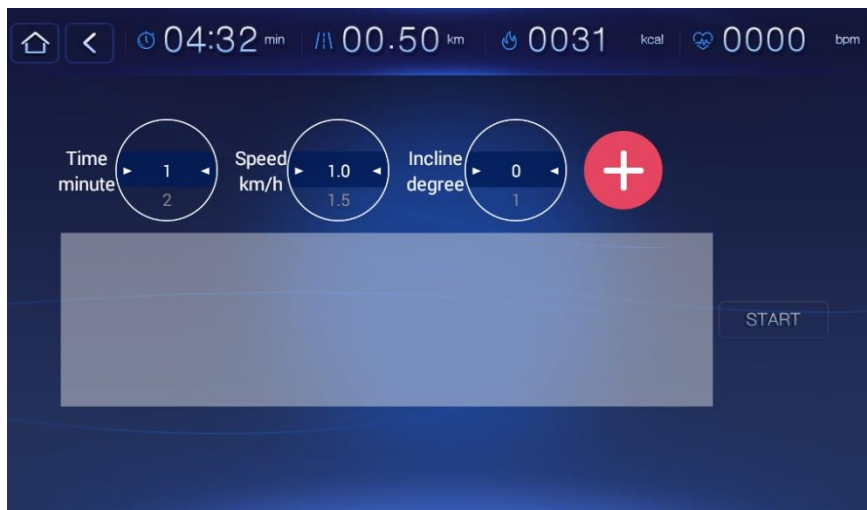

## Stanovení cíle- Goal settings

Přístroj má 3 programy s určeným cílem: čas, vzdálenost, kalorie.

Začněte stisknutím tlačítka "Start". Po dosažení předpokládaného cíle se program automaticky zastaví



**Reálný režim** - Spuštěním reálného režimu se budete cítit, jako byste běželi venku. Vyberte 1 z dostupných scénářů.



Kliknutím na tlačítko „Spustit“ spustíte přehrávání videa.



**Pozor:** Některé scénáře nemají funkci pro změnu sklonu, takže uživatelský interfejs tuto možnost nezobrazuje.

Scénář se zobrazí v režimu celé obrazovky. Režim se zapne po 3 - 5 sekundách od začátku tréninku a systém automaticky přejde do režimu celé obrazovky. Chcete-li znovu zobrazit data, stiskněte libovolné tlačítko nebo se dotkněte kdekoli obrazovky.



## Uživatel

Stisknutím tlačítka "user" vejdete do uživatelského nastavení. Systém ve výchozím nastavení používá účet "guest" - host. Uživatel může změnit výchozí informace, je také možné přidat osobní účet.

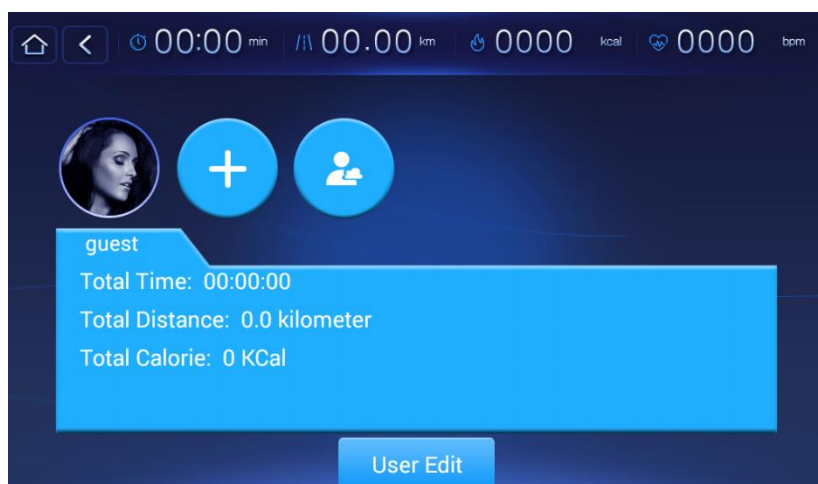

## Upravte informace o uživateli

Kliknutím Na Položku "Edit User Information" Upravíte Informace O Uživateli

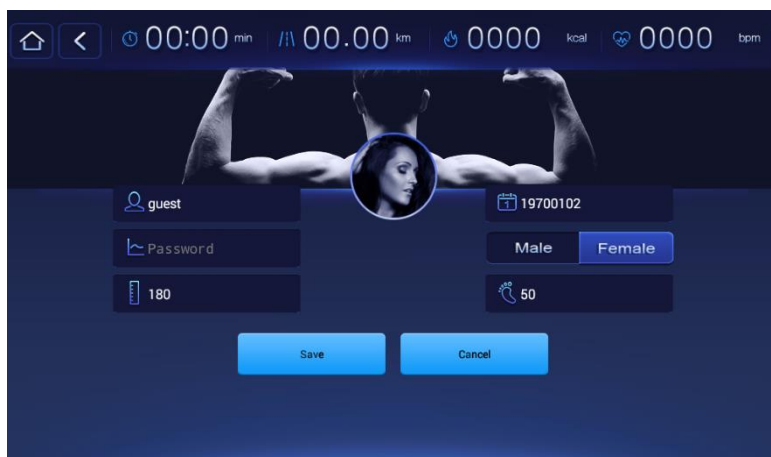

## Přidání nového uživatele

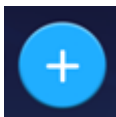

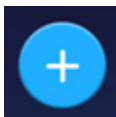
Klikněte na „” a přejděte na stránku přidání nového uživatele, kde můžete upravit informace o uživateli

04:32 min 00.50 km 0031 kcal 0000 bpm

Name Password Height Weight

Male Female

Save Cancel

## Přihlášení uživatele

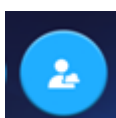

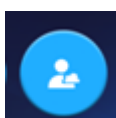
Klikněte na „” a vejděte na přihlašovací stránku uživatele. Vyberte automatické přihlášení a přihlaste se do svého účtu. Výběrem funkce "zapamatovat heslo" nemusíte heslo zadávat znovu.

00:52 min 00.08 km 0005 kcal 0000 bpm

User Name Password password

auto login  remember password

Login

## Nastavení

### Připojení WIFI





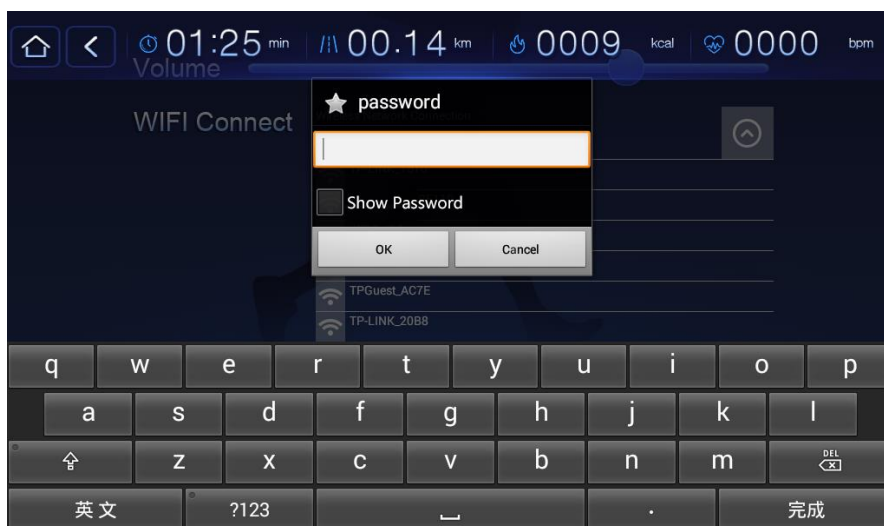

### Data

Zobrazí aktuální data nebo shrnutí každého měsíce

**Pozor:** Chcete-li získat přesné údaje o tréninku, před zahájením cvičení připojte zařízení k síti WIFI a nastavte místní čas v zařízení.

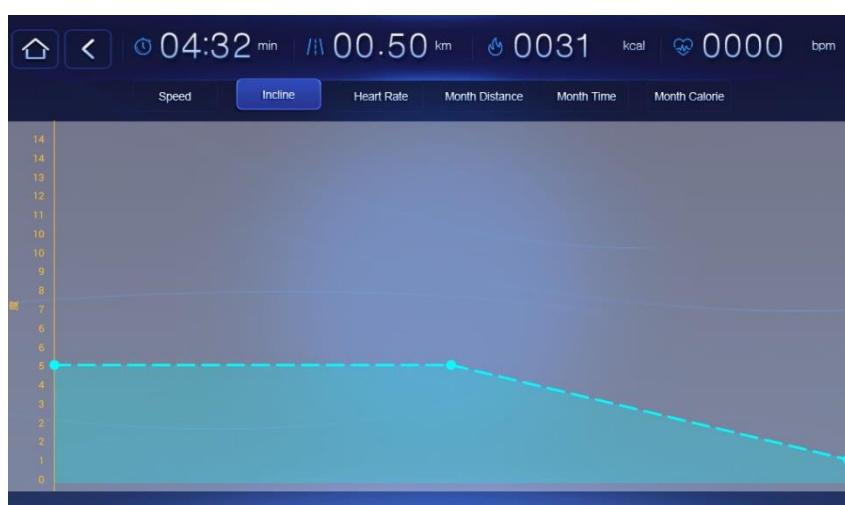

### Bezpečnostní klíč:

Běžecský pás můžete kdykoliv zastavit vytažením bezpečnostního klíče. Na obrazovce se zobrazí "Bezpečnostní klíč vypnutý". Zařízení zůstane vypnuté, dokud bezpečnostní klíč znovu nevložíte.

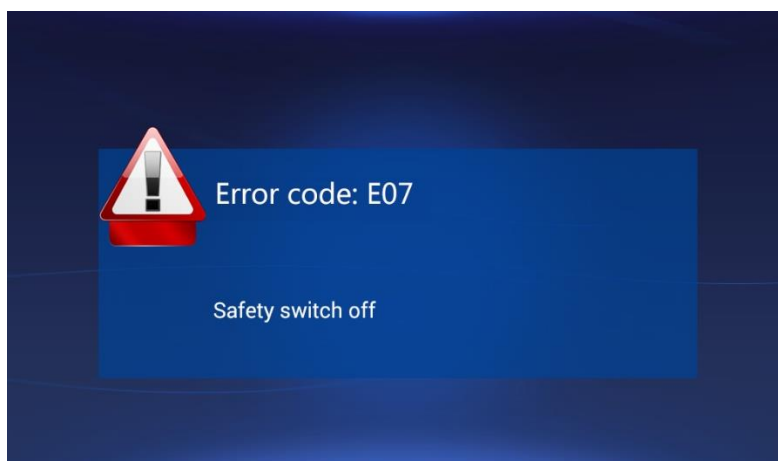

### Automatické připomenutí mazání běžeckého pásu

Po uběhnutí vzdálenosti 150 km zařízení signalizuje potřebu namazat běžecský pás. Na obrazovce se zobrazí příslušné informace. Po ukončení mazání stiskněte současně tlačítka "Select" a "Speed +" - ozve se zvukový signál a informace na obrazovce se přepne na "0" a začnou se znovu počítat kilometry.

## Údržba

Tento produkt musí být uzemněn. Pokud je napájecí kabel poškozen, vyměňte jej za napájecí kabel doporučený výrobcem.

## Mazání

Běžecský pás je namazaný výrobcem. Doporučuje se však pravidelně kontrolovat mazání běžecského pásu, pro zajištění optimálního provozu zařízení.

### **Doporučení:**

- Každé 3 měsíce zvedněte boční stranu běžecského pásu a naneste mazivo na vnitřní stranu co nejhlouběji.
- Pokud je doba používání kratší než 3 hodiny týdně, namažte běžecský pás jednou za pět měsíců.
- Pokud je doba používání 4 až 7 hodin týdně, běžecský pás by se měl namazat jednou za dva měsíce.
- Pokud je doba používání více než 7 hodin týdně, měli byste trenážér mazat každý měsíc.
- Příliš mnoho maziva na běžecském pásu nemá dobrý vliv na jeho funkci.
- Pamatujte: správné mazání zvyšuje životnost zařízení. Mazání není nutné, pokud jsou pod běžecským pásem stopy mastnoty. Používejte pouze silikonové mazivo bez oleje. Před spuštěním přístroje počkejte 1 minutu, dokud se mazivo nerozlije.

## Metody mazání

Pokud chcete zkontrolovat, zda je nutné mazání, jednoduše otevřete boční stranu pásu a zkontrolujte jeho stav. Pokud je uvnitř pásu vlhkost, znamená to, že není nutné žádné mazivo; pokud je pás suchý, znamená to, že je třeba mazivo.

A. Postup pro natírání běžecského pásu mazivem: (viz fotografii)

B. Zastavte zařízení. Vyjměte bezpečnostní klíč ze zásuvky

C. Vytáhněte pás a na obě strany naneste mazivo.

Vložte bezpečnostní klíč a nastavte rychlost na 1 km / h.

Položte ruku na střed běžecského pásu a podržte ho několik sekund. Potom pohybujte rukou zprava doleva, aby se aplikované mazivo roztáhlo pod běžecský pás.

## Nastavení běžecského pásu

- Pokud se běžecský pás během cvičení vychyluje na pravou nebo levou stranu nebo se otírá o běžecskou desku/válečky, znamená to, že je potřebné nastavení pásu.
- Během prvních týdnů používání zařízení se pás může mírně roztáhnout, i když byl v továrně správně napnutý.
- Zkontrolujte, zda na běžecké desce nic není, a nastavte rychlost na 6 km / h
- Sledujte, zda se pás vychyluje doprava nebo doleva.
- Pokud se pás vychyluje doleva, pomocí klíče, otočte pravý a levý nastavovací šroub o 1/4 otočky proti směru hodinových ručiček.



- Pokud se pás vychyluje doprava, otočte pravý a levý nastavovací šroub o 1/4 otočky ve směru hodinových ručiček
- Pokud pás stále není uprostřed, opakujte výše uvedený krok. Nakonec zvýšte rychlost na 16 km / h. A zkontrolujte, zda se pás pohybuje rovnoměrně uprostřed běžecké desky
- Pokud se pás stále vychyluje do boku, musí se dodatečně dotáhnout

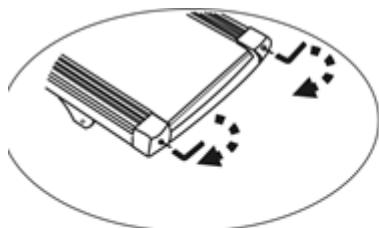

otoč ve směru hodinových ručiček aby se zvýšilo napnutí pásu

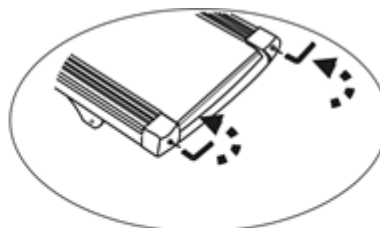

otoč proti směru hodinových ručiček, aby se snížilo napnutí pásu

## Technická data

Pás běžeckého trenažéru	135 x 480 cm
Maximální zatížení	140 kg
Rozměry běžeckého trenažéru	185 x 82 x 137 cm
Napětí	AC220V 50 Hz
Maximální výkon	3.0 HP
Rychlost	0,8 - 18 km/h
Hmotnost netto	87 kg
Hmotnost brutto	97 kg
Sklon	0-18 %

## Rozcvička

### I. FÁZE ROZCVIČKY

Tato fáze má za úkol zlepšit krevní oběh a zlepšit práci svalů a také snížit riziko křeče nebo zranění. Doporučujeme provádět několik protahovacích cviků v souladu s ilustracemi níže. Každá rozcvička by měla trvat kolem 30 sekund. Svaly nesmíte příliš roztahovat a přetěžovat. V případě objevení se bolesti okamžitě přerušete trénink.

### II. FÁZE CVIKŮ

Je to fáze, která vyžaduje největší úsilí. Díky pravidelného tréninku získávají svaly nohou na pružnosti. Během cviků udržujte rovnoměrné tempo. Intenzita tréninku by měla zvýšit tep na cílovou hodnotu v souladu s údaji níže.

**POZOR:** Tato fáze by měla trvat nejméně 12 minut. Proto většina cvičících začíná od 15-20 minut.

### III. FÁZE PROTAHOVÁNÍ PO TRÉNINKU

V této fázi by měl kardiovaskulární a svalový systém relaxovat. Opakujte rozcvičku a snižuje tempo. Pokračujte přibližně 5 minut. Opakujte zahřívací cviky, vyhněte se nadměrnému protahování a přetížení svalů. Spolu se zlepšením fyzicky bude možné prodloužit a zvýšit intenzitu tréninku. Doporučuje se trénovat alespoň 3krát týdně. Pokud je to možné, rozdělte cvičení rovnoměrně po celý týden.

## Sicherheitsanmerkungen

1. Vor dem ersten Gebrauch sollte die unten stehende Bedienungsanleitung sorgfältig durchgelesen und für die Zukunft aufbewahrt werden.
2. Es sollten alle Warnungen und Vorsichtsmaßnahmen sowie die einzelnen Montageschritte berücksichtigt werden. Nutzen Sie das Gerät nur gemäß seinem Verwendungszweck.
3. Um die eigene Sicherheit nicht zu gefährden, sollte das Produkt gemäß dieser Anleitung aufgebaut und verwendet werden. Alle anderen Anwender sollten über die Grundsätze der sicheren Verwendung informiert werden.
4. Das Gerät sollte vor dem Zugriff von Kindern und Tieren gesichert werden. Kinder sollten sich nicht ohne Aufsicht in der Nähe der Maschine aufhalten. Die Maschine kann durch eine Person aufgebaut und verwendet werden.
5. Vor dem Beginn eines Übungsprogramms sollte ein Arzt konsultiert werden. Dies ist vor allem bei Personen mit Gesundheitsproblemen oder Personen, die Arzneimittel einnehmen, welche die Herzfrequenz, den Blutdruck und den Cholesterinspiegel beeinflussen, notwendig.
6. Der eigene Körper sollte stets aufmerksam überwacht werden. Falls irgendein Gesundheitsproblem auftritt (z. B. Schmerz, Druckgefühl im Brustkorbbereich, ++Herzrhythmusstörungen, Atemstillstand, Übelkeit, Schwindel), sollte das Training unverzüglich unterbrochen werden. Die fehlerhafte Durchführung der Übungen kann zu ernsthaften gesundheitlichen Problemen und zu Verletzungen führen.
7. Die Maschine sollte auf einer flachen, trockenen und sauberen Oberfläche gestellt werden. Aus Sicherheitsgründen sollte der Abstand zu anderen Gegenständen mindestens 0,6 m betragen.
8. Es sollten entsprechende Sportkleidung und -schuhe verwendet werden. Zu lockere Kleidungsstücke sollten vermieden werden.
9. Die Maschine darf nicht im Freien benutzt werden.
10. Das Gerät sollte vor jedem Training auf mögliche Beschädigungen oder Abnutzungserscheinungen überprüft werden.
11. Falls auf dem Gerät scharfe Kanten entstehen, sollte die Benutzung sofort beendet werden.
12. Falls die Maschine ungewöhnliche Geräusche von sich gibt, sollte die weitere Benutzung unterbrochen werden.
13. Keines der einstellbaren Teile darf hervorstehen und die Bewegungen des Benutzers behindern. Das Produkt ist nur zur Nutzung durch eine Person geeignet.
14. Die Bremsung hängt von der Geschwindigkeit nicht ab.
15. Die Maschine ist zu therapeutischen Zwecken nicht geeignet.
16. Beim Anheben oder beim Transport der Maschine sollte vorsichtig vorgegangen werden, um Schulterverletzungen zu vermeiden. Es sollten entsprechende Anhebe-techniken angewendet oder die Hilfe einer weiteren Person in Anspruch genommen werden.
17. Es dürfen keine Modifikationen am Produkt vorgenommen werden. Bei Bedarf sollte der technische Dienst kontaktiert werden.
18. **Höchstgewicht des Nutzers:** 140 kg
19. **Das Gerät wurde zur Klasse HB laut DEN ISO 20957-1 Norm angerechnet. Es darf nicht zu therapeutischen und Rehabilitationszwecken verwendet werden.**

**WARNUNG!** Die Überwachung der Herzfrequenz kann ungenau sein. Eine Überlastung während der Übungen kann zu schweren Verletzungen und sogar zum Tod führen. Falls Sie sich schwach fühlen, unterbrechen Sie sofort die Übungen.

## Stückliste

Nr.	Name	Menge
1	6mm Innensechskantmutter M8*20	2
2	6mm Innensechskantmutter M8*20	4
3	6mm Innensechskantmutter sM8*55	2
4	Blende für die Rohre	4
5	Endstück des Handlaufes	2
6	Innensechskantschlüssel 5mm / 6mm	2
7	Mehrzweck-Schraubenzieher	1
8	Schlüssel	1
9	Schmiermittel	1
10	Funktionsgriff 8*65	2
11	6 mm Innensechskantmutter M8*20	8
12	Rechte / linke Blende	2

## Verpackungsinhalt

Nr.	Name	Menge
1	Bedienpult	1
2	Werkzeug-Satz	1
3	Anleitung	1
4	Basis mit den Säulen	2

## Montage

### Schritt 1 Senkrecht

1. Beide Säulen anheben und sichern (von oben aufsetzen). Schrauben und Muttern M8 \* 55 auf beiden Seiten des Laufbands wie abgebildet befestigen.
2. Befestigen Sie dann die beide Säulen, indem Sie die M8x20-Schrauben an der Seitenfläche der beiden Halterungen festziehen

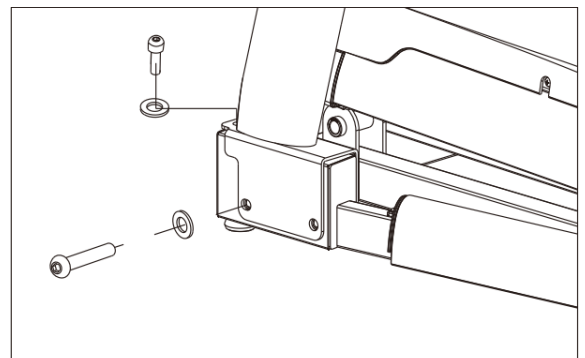

### Schritt 2 Konsole und Griffe

Setzen Sie die Konsole auf die Säulen und befestigen Sie sie mit 2 M8 \* 20 Schrauben und Unterlegscheiben.

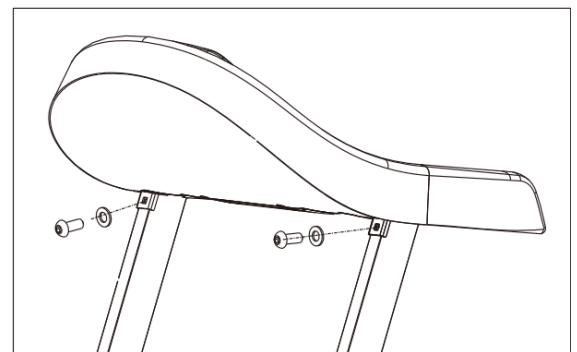

## Touchscreen-Bedienung

Hinweis: Aufgrund regelmäßiger Softwareaktualisierungen kann die Benutzeroberfläche erneuert werden und einige Fenster können sich daher geringfügig ändern.

### Startseite

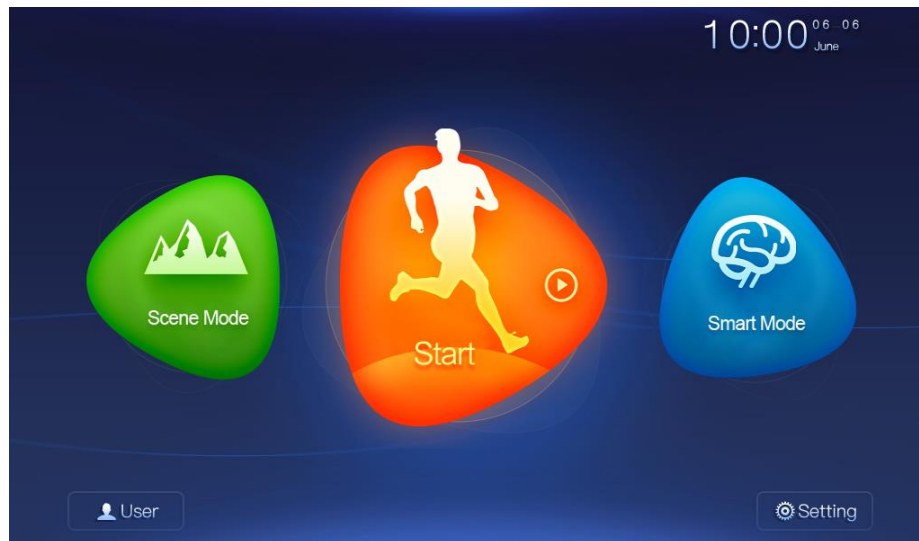

Im Hauptfenster sind folgende Programme verfügbar:

- **Scene mode**
- **Smart mode**
- **Start**
- **User:** Wählen Sie den Eintrag in der Benutzereinstellungsoberfläche aus, um neue Benutzer hinzuzufügen, zwischen Benutzern zu wechseln oder Daten zu ändern
- **Settings:** Systembezogene Einstellungen, einschließlich Softwareupdates, WLAN-Verbindungseinstellungen sowie Informationen zum Gerätemodell, Bedienungsanleitungen und andere Informationen.

**Zeitanzeige:** Die Ortszeit kann bei einer aktiven WLAN-Verbindung angezeigt werden.

Der Touchscreen kann nach rechts und links verschoben werden, um zu anderen Einstellungen und Dateien zu gelangen.



Drücken Sie in der oberen linken Ecke , um zum Hauptbildschirm zurückzukehren

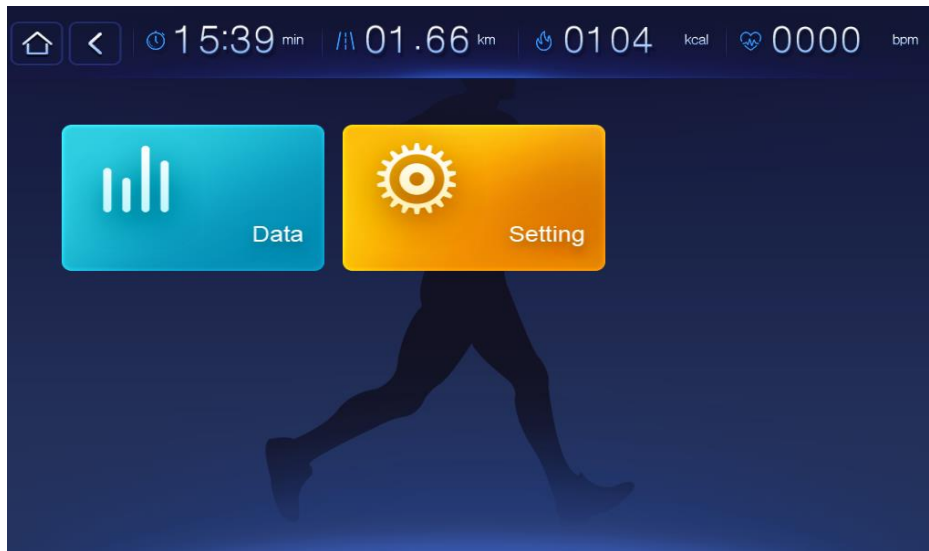

Drücken Sie auf das Symbol  in der oberen linken Ecke, um zur Hauptseite zurückzukehren.

### Verknüpfungen / Schaltflächen

Das Laufband verfügt normalerweise über die folgenden Kurzbefehle, die je nach Gerätemodell variieren können: Starten / Stoppen, Erhöhen und Verringern der Geschwindigkeit, Erhöhen und Verringern der Neigung, Erhöhen und Verringern der Lautstärke.

### Hinweise zu den Tasten:

- Start / Stopp-Taste: Durch Drücken der Taste wird der Motor gestartet. Wenn der Motor gerade läuft, wird er angehalten.
- Geschwindigkeitstasten: Wenn das Gerät in Betrieb ist, drücken Sie die Taste, um die Geschwindigkeit zu erhöhen / zu verringern.
- Neigungstasten: Wenn das Gerät in Betrieb ist, drücken Sie die Taste, um die Neigung zu erhöhen oder zu verringern (einige Modelle haben keine Neigungsfunktion, daher sind die Tasten nicht vorhanden).
- Lautstärketasten: Erhöhen oder Verringern der Lautstärke (einige Modelle haben diese Funktion nicht, daher sind die Tasten nicht vorhanden).
- Stummschalten: Taste zum Stummschalten oder Aktivieren des Tons (einige Modelle haben diese Funktion nicht, daher sind die Tasten nicht vorhanden).

### Starten des Laufbandbetriebs

Drücken Sie im Hauptbildschirm die Taste "Start", um zum Trainingswert zu gelangen



**Achtung:** Einige Modelle verfügen über keine Neigungsfunktion, daher wird diese Option auf der Benutzeroberfläche nicht angezeigt.

Wählen Sie die gewünschte Geschwindigkeit und den gewünschten Neigungswinkel

Klicken Sie auf "Start", um mit dem Training zu beginnen. Das Gerät startet den 3-2-1-Go-Countdown und geht dann zum ausgewählten Training über. Während des Betriebs ändert sich das Symbol "START" in "STOP".



Drücken Sie  oder  in der oberen linken Ecke um zur Hauptseite zurückzukehren.

Auf der Hauptseite wird "start" als "running" angezeigt

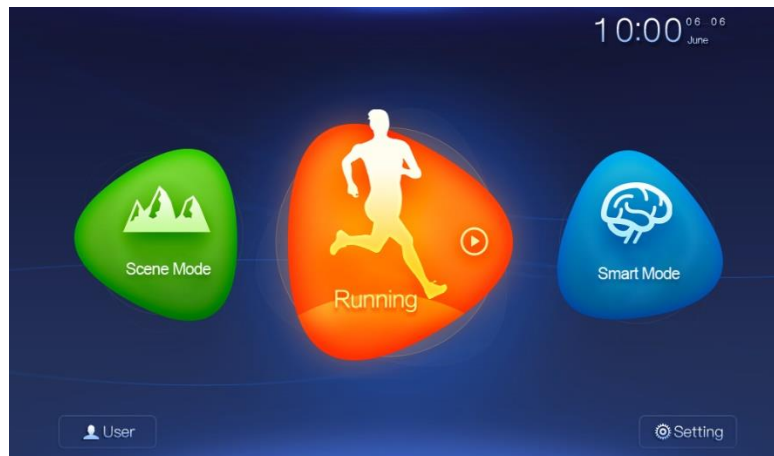

### Anhalten des Laufbandes

Um das Gerät anzuhalten, drücken Sie die „STOP“ Taste

### Einstellung der Geschwindigkeit und des Neigungswinkels

Während des Trainings können Sie die Geschwindigkeit und die Neigung des Laufbandes einstellen,

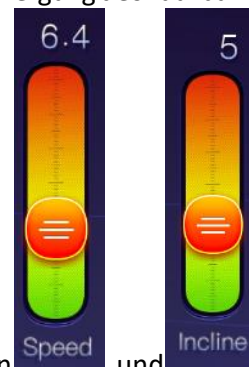

indem Sie den Schieber an den folgenden Schaltflächen bewegen  und 

**Achtung:** Einige Modelle verfügen über keine Neigungsfunktion, daher wird diese Funktion auf der Benutzeroberfläche nicht angezeigt.

### Werte, die während des Trainings angezeigt werden

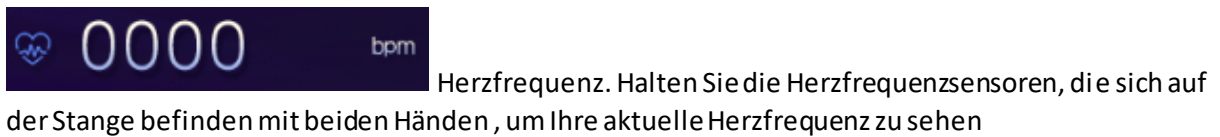
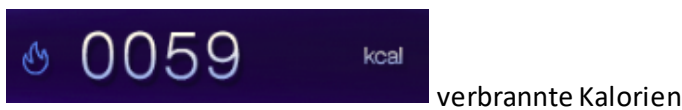
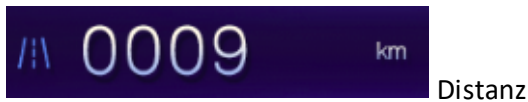

**Achtung:** Dieser Wert ist keine medizinische Information, sondern dient nur als Orientierungshilfe.

### Standardprogramme

**Level Modus** - Das Gerät verfügt über insgesamt 8 Modi, deren Schwierigkeitsgrad sich mit der Trainingszeit erhöht. Um in den höheren "Level" zu gelangen, müssen Sie den aktuellen abschließen

**Aerobic-Modus** - ist eine Art Laufstil mit geringer Intensität. Das Gerät verfügt über 8 Modi zur Auswahl

Wählen Sie eines der Programme. Das System ist standardmäßig so eingestellt, dass jedes Programm in 3-Minuten-Segmente mit einer bestimmten Geschwindigkeit und einem bestimmten Winkel unterteilt wird. Der Benutzer kann die Geschwindigkeit und Neigung während des Trainings ändern.

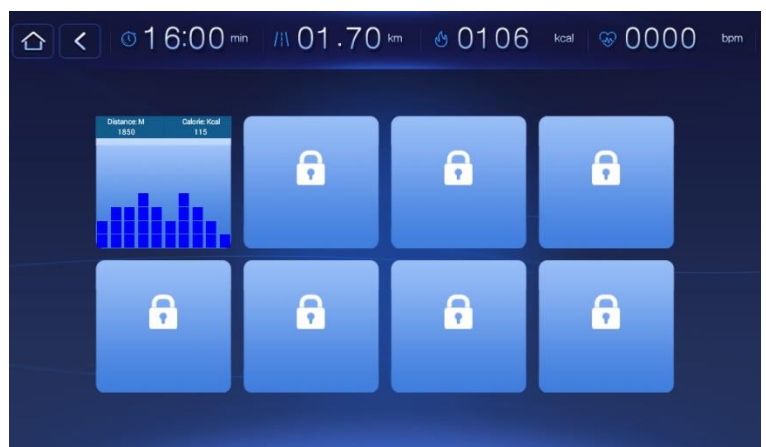





**Hinweis:** Einige Programme haben keine Funktion zum Ändern der Neigung, daher zeigt die Benutzeroberfläche diese Option nicht an.

**Run thin** - ist eine Art Training mittlerer Intensität, das Gerät hat 8 Modi zur Auswahl



**High strength** - Diese Art des Trainings erfordert bestimmte Fähigkeiten von Benutzern. Einige Programme sind für Anfänger nicht geeignet. Das Gerät verfügt über 8 Modi zur Auswahl



### Personalisierung

Der Benutzer kann die Arbeitszeit, die Geschwindigkeit und die Neigung individuell, entsprechend seiner Bedürfnissen einstellen. Das Programm kann auch verschiedene Arbeitssegmente haben.

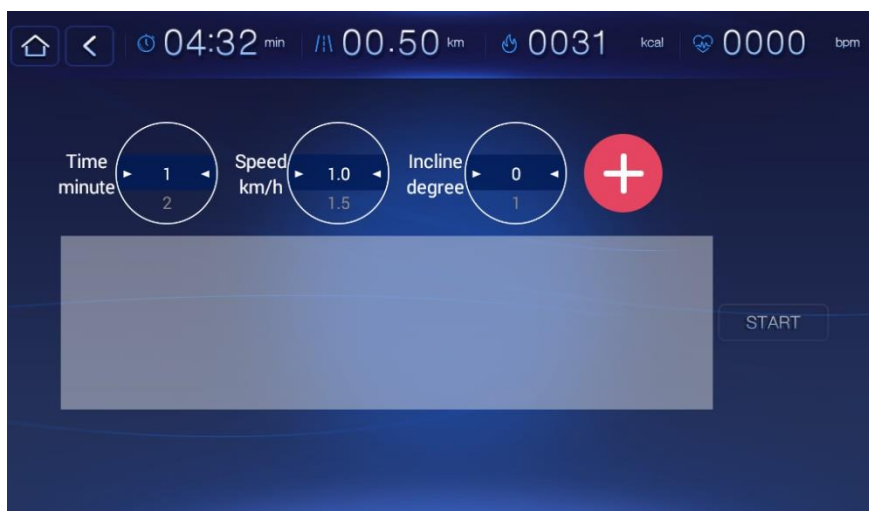

## Zielsetzung - Goal settings

Das Gerät verfügt über 3 Programme mit einem festgelegten Ziel: Zeit, Entfernung, Kalorien.

Klicken Sie auf "Start", um zu beginnen. Nach Erreichen des angenommenen Ziels stoppt es automatisch



**Realer Modus** - Wenn Sie den Real-Modus starten, können Sie das Gefühl haben, im Freien zu laufen. Wählen Sie eines der verfügbaren Szenarien



Klicken Sie auf "Start", um das Video abzuspielen.

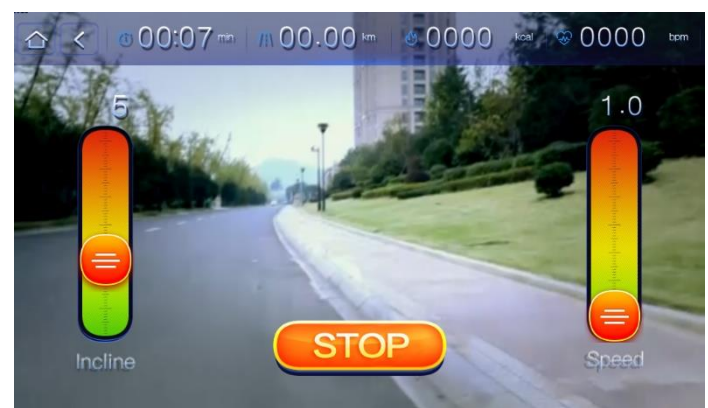

**Achtung:** Einige Szenarien verfügen über keine Neigungsfunktion, daher wird diese Option auf der Benutzeroberfläche nicht angezeigt.

Das Szenario wird im Vollbildmodus angezeigt. Der Modus wird 3-5 Sekunden nach Beginn des Trainings aktiviert und das System wechselt automatisch in den Vollbildmodus. Drücken Sie eine beliebige Taste oder eine beliebige Stelle auf dem Bildschirm, um die Daten erneut anzuzeigen.



## Benutzer

Drücken Sie die Taste „user“, um zu den Benutzereinstellungen zu gelangen. Standardmäßig verwendet das System das Konto „guest“. Der Benutzer kann die Standardinformationen ändern, es ist auch möglich, ein persönliches Konto hinzuzufügen.

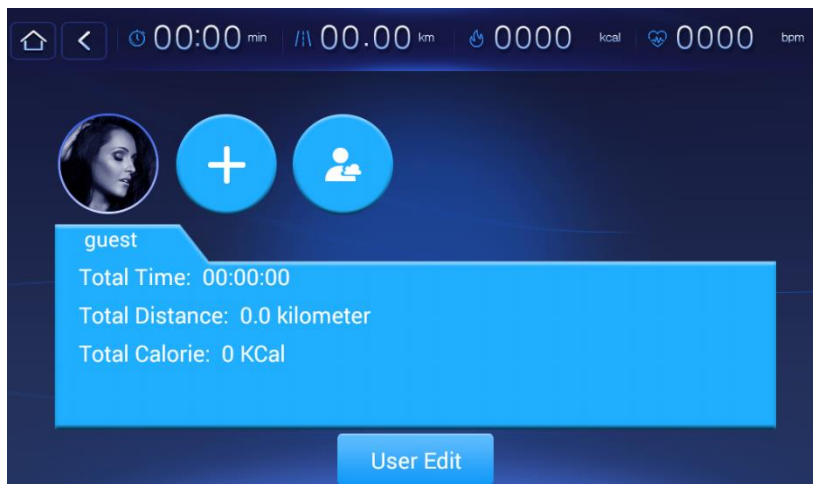

## Benutzerinformationen bearbeiten

Klicken Sie auf „edit user information“, um die Benutzerinformationen zu ändern

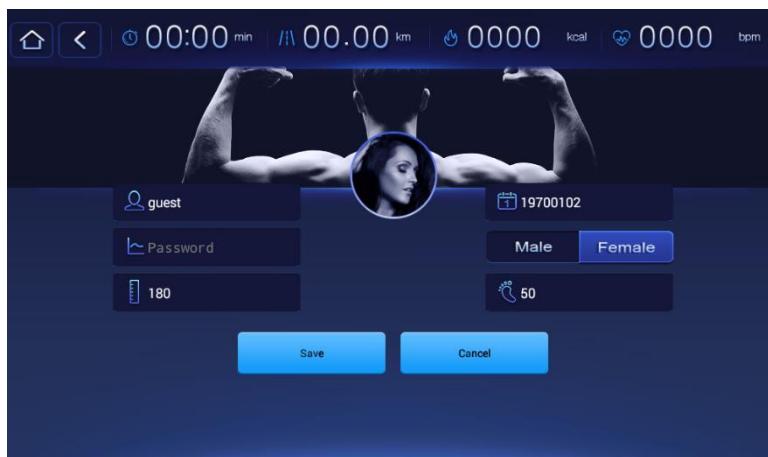

## Hinzufügen eines neuen Benutzers

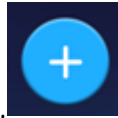

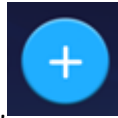
Drücken Sie die Taste „“ und gehen Sie zur Seite "Neuen Benutzer hinzufügen", um die Benutzerinformationen zu bearbeiten

04:32 min 00.50 km 0031 kcal 0000 bpm

Name

Password

Height

Male Female

Weight

Save Cancel

## Benutzeranmeldung

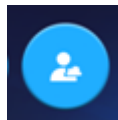

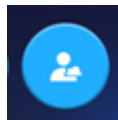
Klicken Sie die Taste „“ und gehen Sie zu der Anmeldeseite des Benutzers über. Wählen Sie die automatische Anmeldung, um sich bei Ihrem Konto anzumelden. Durch Auswahl der Funktion "Passwort speichern" müssen Sie das Passwort nicht erneut eingeben.

00:52 min 00.08 km 0005 kcal 0000 bpm

User Name

Password password

auto login  remember password

Login

## Einstellungen

### WLAN Verbindung

01:15 min 00.12 km 0008 kcal 0000 bpm

System Setting Device Contact Manual

Volume

WIFI Connect Wireless Network Connection

- TP-LINK\_1670
- PHICOMM\_69F110
- JFDZ-JSB
- FAST\_493E
- TPGuest\_LAC7E

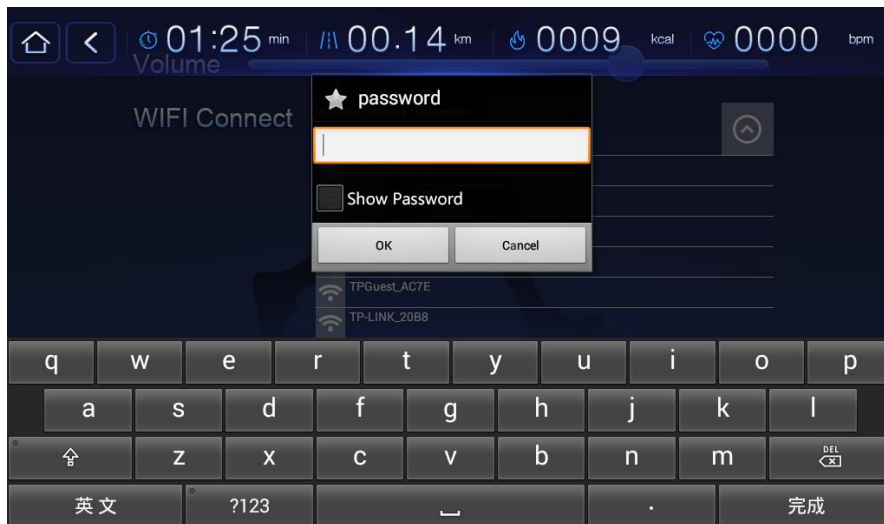

## Daten

Zeigt aktuelle Daten oder eine monatliche Zusammenfassung an

**Achtung:** Um vor dem Training genaue Trainingsdaten zu erhalten, verbinden Sie Ihr Gerät mit WLAN, um die Ortszeit auf Ihrem Gerät zu bestimmen.



## Sicherheitsschlüssel

Sie können das Laufband jederzeit stoppen, indem Sie den Sicherheitsschlüssel abziehen. Auf dem Bildschirm wird „Safety key off“ angezeigt. Das Gerät bleibt ausgeschaltet, bis der Sicherheitsschlüssel erneut eingesteckt wird.

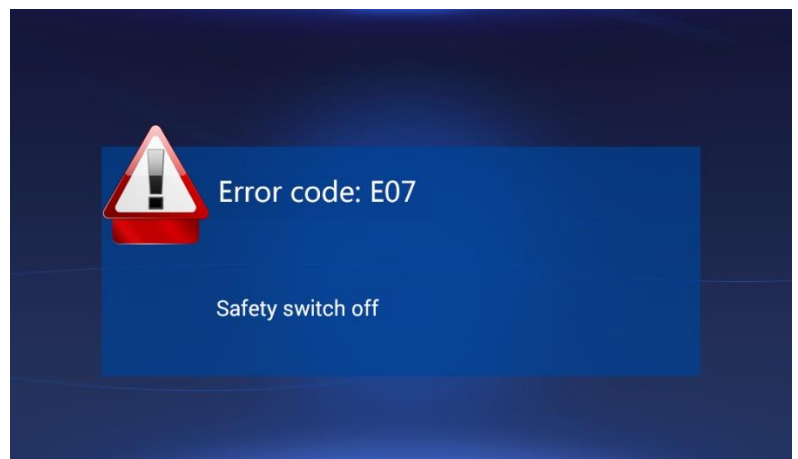

## Automatische Erinnerung, das Laufband zu schmieren

Nach einer Distanz von 150 km signalisiert das Gerät die Notwendigkeit, das Laufband zu schmieren. Die relevanten Informationen werden auf dem Bildschirm angezeigt. Drücken Sie nach Beendigung der Schmierung gleichzeitig die Tasten "Select" und "Speed +" - sie hören ein akustisches Signal und die Informationen auf dem Bildschirm wechseln auf "0" und die Kilometer werden erneut gezählt.

## Instandhaltung

Das Produkt muss geerdet sein. Wenn das Netzkabel beschädigt ist, ersetzen Sie es durch das vom Hersteller empfohlene Netzkabel.

## **Schmierung**

Die Laufbahn ist ab Werk geschmiert. Es wird jedoch eine Regelmäßige Überprüfung der Schmierung empfohlen, um eine optimale Arbeit des Gerätes zu gewährleisten.

### **Empfehlungen:**

- Heben Sie alle 3 Monate die Seite des Laufbandes an und tragen Sie so tief wie möglich Schmiermittel auf die Innenfläche auf.
- Wenn die Nutzungsdauer pro Woche weniger als 3 Stunden beträgt, schmieren Sie das Laufband alle fünf Monate.
- Wenn die Nutzungsdauer pro Woche zwischen 4 und 7 Stunden liegt, sollte das Laufband alle zwei Monate geschmiert werden.
- Wenn die Nutzungsdauer pro Woche mehr als 7 Stunden beträgt, sollten Sie das Laufband einmal im Monat schmieren.
- Die Laufbänder lassen sich nicht überschmieren, aber zu viel Fett beeinträchtigt die Funktion des Laufbands. Denken Sie daran: Die richtige Schmierung ist ein wichtiger Faktor, der die Lebensdauer des Geräts verlängert.
- Eine Schmierung ist nicht erforderlich, wenn sich unter dem Band noch Schmierstoffspuren befinden.
- Benutzen Sie nur ein mineralölfreies Silikonöl. Vor dem Starten der Maschine warten Sie 1 Minute ab, bis sich der Schmierstoff verteilt hat.

## **Schmiermethoden**

Um zu überprüfen, ob eine Schmierung erforderlich ist, öffnen Sie einfach die Seite des Laufbandes und überprüfen Sie sein Zustand. Falls Sie der Riemen spürbar feucht ist, ist kein zusätzliches Fett erforderlich. Wenn der Riemen trocken ist, muss er geschmiert werden.

A. Schritte zum Beschichten des Laufbandes mit Schmiermittel: (siehe Foto)

B. Stoppen Sie das Gerät. Ziehen Sie den Sicherheitsschlüssel aus der Steckdose heraus.

C. Ziehen Sie den Riemen heraus und tragen Sie auf beiden Seiten Fett auf.

Setzen Sie den Sicherheitsschlüssel ein und stellen Sie die Geschwindigkeit auf 1 km/h ein. Legen Sie Ihre Hand in die Mitte des Laufbandes und halten Sie es einige Sekunden lang fest. Bewegen Sie dann Ihre Hand von rechts nach links, um das aufgetragene Schmiermittel unter dem Laufband zu verteilen.

## **Einstellung der Laufbahn**

- Wenn das Laufband nach rechts oder nach links zieht oder wenn es während der Übungen an der Laufbahnplatte oder an den Rollen schleift, ist möglicherweise eine Regulierung notwendig.
- Während der ersten Wochen der Gerätebenutzung kann passieren, dass das Laufband sich etwas dehnt, obwohl es in der Fabrik richtig eingestellt wurde.
- Vergewissern Sie sich, dass sich nichts auf der Laufbahnplatte befindet und stellen Sie eine Geschwindigkeit von 6 km/h ein.
- Beobachten Sie ob das Band nach rechts oder links zieht.



- Wenn die Laufbahn nach links zieht, sollte die rechte und die linke Stellschraube gegen den Uhrzeigersinn um 1/4 Umdrehung gedreht werden.
- Wenn die Laufbahn nach rechts zieht, sollte die rechte und die linke Stellschraube im Uhrzeigersinn um 1/4 Umdrehung gedreht werden
- Wenn sich das Band nicht in der Mitte befindet, wiederholen Sie den obigen Schritt.
- Nach Beendigung der Prozedur erhöhen Sie die Geschwindigkeit auf 16km/h und prüfen Sie ob sich das Band sauber und mittig auf der Laufbahnplatte bewegt.
- Falls das Band immer noch zur Seite zieht, ist ein zusätzliches Nachziehen erforderlich.

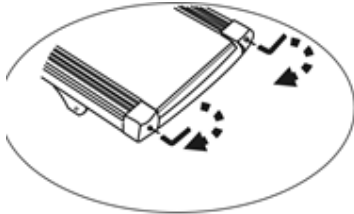

Drehen Sie im Uhrzeigersinn, um die Spannung des Bandes zu erhöhen

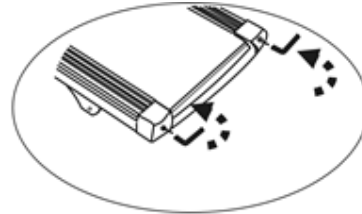

Drehen Sie gegen den Uhrzeigersinn, um die Spannung des Bandes zu verringern

## Technische Daten

Laufbahn	135 x 480 cm
Maximale Belastung:	140 kg
Abmessungen der Laufbahn	185 x 82 x 137 cm
Spannung	AC220V 50 Hz
Maximale Leistung	3.0 HP
Geschwindigkeit	0,8 - 18 km/h
Nettogewicht	87 kg
Gesamtgewicht	97 kg
Neigung	0-18 %

## Warm-up

### **ETAPPE DER AUFWÄRMUNG**

Diese Etappe hilft den Kreislauf zu beschleunigen, was die Muskelübungen effektiver macht und zudem reduziert das Risiko einer Verletzung. Führen Sie vor dem Training immer eine Reihe von Streck-Übungen durch, entsprechend den unten stehenden Abbildungen. Jede Übung sollte mindestens 30 Sekunden ausgeführt werden. Strecken Sie sich nicht zu stark und überfordern Sie Ihre Muskeln nicht, falls Sie Schmerzen empfinden, hören Sie mit dem Strecken auf.

### **II. ETAPPE DER ÜBUNGEN**

Diese Etappe erfordert die höchste Anstrengung. Bei regelmäßigem Training erreichen Sie eine Verbesserung der Beinmuskelelastizität. Halten Sie ein gleichmäßiges Tempo der Übungen ein. Die Trainingsintensität sollte die Herzfrequenz bis zum Zielwert, entsprechend den unten stehenden Angaben, erhöhen.

**ACHTUNG:** Diese Etappe sollte mindestens 12 Minuten dauern. Deswegen beginnen die meisten Übungen mit ca. 15-20 Minuten.

### **III. Etappe der Entspannung nach dem Training**

In dieser Etappe sollten sich der Kreislauf und die Muskeln entspannen. Wiederholen Sie die Aufwärmübungen, mit immer kleiner werdendem Tempo. Setzen Sie die Übungen innerhalb ca. 5 Minuten fort. Wiederholen Sie die Aufwärmübungen, ohne die Muskeln zu stark zu strecken oder überfordern. Zusammen mit der Verbesserung der Kondition, wird es Ihnen möglich sein das Training zu verlängern und zu intensivieren. Es empfiehlt sich mindestens 3 mal in der Woche zu trainieren. Wenn möglich, sollte das Training gleichmäßig über die ganze Woche verteilt werden.



## KARTA GWARANCYJNA

Nazwa artykułu:

Kod EAN:

Data sprzedaży:

### WARUNKI GWARANCJI

1. Sprzedawca w imieniu Gwaranta udziela gwarancji na terytorium RP na okres 24 miesięcy od daty sprzedaży.
2. Gwarancja będzie respektowana przez sklep lub serwis po przedstawieniu przez klienta:
  - czytelnie i poprawnie wypełnionej karty gwarancyjnej z pieczętką sprzedaży oraz podpisem sprzedawcy
  - ważnego dowodu zakupu sprzętu z datą sprzedaży / rachunku /
  - reklamowanego towaru
3. Ewentualne wady i uszkodzenia ujawniane w okresie gwarancyjnym będą naprawiane bezpłatnie w terminie nie dłuższym niż 21 dni od daty dostarczenia towaru do sklepu lub serwisu.
4. W przypadku konieczności sprowadzenia części z importu okres gwarancji może się wydłużyć o czas niezbędny do jej sprowadzenia jednak nie dłużej niż o 40 dni.
5. Gwarancją nie są objęte: - Uszkodzenia mechaniczne i wywołane nimi wady,
  - uszkodzenia i wady wynikłe wskutek niewłaściwego z przeznaczeniem użytkowania i przechowywania,
  - niewłaściwy montaż i konserwacja,
  - uszkodzenia i zużycie takich elementów jak: linki, paski, elementy gumowe, pedały, uchwyty z gąbki, kółka, łożyska itp.
6. Gwarancja traci ważność w przypadku: - Upływu terminu ważności,
  - samodzielnych napraw,
  - nieprzestrzegania zasad prawidłowej eksploatacji.
7. Duplikaty karty gwarancyjnej nie będą wydawane.
8. Produkt oddany do naprawy powinien być kompletny i czysty. W przypadku stwierdzenia braków ,serwis ma prawo odmówić przyjęcia do naprawy . W przypadku dostarczenia brudnego produktu serwis może odmówić jego przyjęcia lub też na koszt klienta za jego pisemną zgodą dokonać czyszczenia.
9. Gwarancją nie są objęte czynności związane z montażem ,konserwacją które zgodnie z instrukcją obsługi użytkownik zobowiązany jest wykonać we własnym zakresie.
10. Gwarant informuje również, że prowadzi serwis pogwarancyjny.
11. Towar powinien być w oryginalnym opakowaniu i zabezpieczony do wysyłki.

Gwarancja na sprzedany towar nie wyłącza, nie ogranicza ani nie zawiesza uprawnień kupującego wynikających z niezgodności towaru z umową.

**SPRZĘT NIE JEST PRZEZNACZONY DO UŻYTKU W CELACH REHABILITACYJNYCH I TERAPEUTYCZNYCH.**

### ADNOTACJE O PRZEBIEGU NAPRAW

Lp.	Data zgłoszenia	Data wydania	Przebieg napraw	Podpis odbierającego (sklep, właściciel)

# GUARANTEE CARD

Article name:

EAN code:

Date of sale:

## GUARANTEE TERMS

1. The Seller provides guarantee on behalf of the Guarantor within the territory of the Republic of Poland for the period of 24 months from the date of sale.
  2. The Guarantee will be recognised by the shop or service centre after the client provides:
    - clearly and correctly filled-in guarantee card with the sale stamp and the seller's signature - valid purchase confirmation for the equipment including the date of sale / bill / - complained product.
  3. Possible defects and damages revealed during the guarantee period shall be remedied free of charge within not more than 21 days from the delivery of the product to the shop or service.
  4. Should it be necessary to import some components, the guarantee term can be extended by the period required to import such part, however such period shall not be longer than 40 days.
  5. The guarantee does not cover:
    - mechanical damages and subsequent defects,
    - damages and defects resulting from incorrect storage and usage of the equipment against its purpose, - incorrect assembly and maintenance,
    - damages and consumption of such elements as: cables, straps, rubber parts, pedals, sponge grips, wheels, bearings, etc.
  6. The guarantee expires in the event of:
    - expiry of the validity term,
    - self-repairs,
    - failure to follow the rules of correct operation.
  7. No duplicates of the guarantee cards shall be issued.
  8. The product handed over for repairs should be complete and clean. If some parts are missing, the service is entitled to refuse to accept the product for repair. The service may refuse to accept a dirty product or clean it on the client's expense after the client's written permit.
  9. The guarantee does not cover activities related to assembly, maintenance, which, according to the instruction, the user is obliged to perform themselves.
  10. The Guarantor also informs that they offer post-guarantee service.
  11. The products should be provided in its original packaging and should be secured for shipment.
- The guarantee for sold goods is not exclusive, does not limit or suspend entitlements of the buyer resulting from the non-compliance of the product with the agreement.

---

**THE EQUIPMENT IS NOT INTENDED FOR REHABILITATION AND THERAPY**

---

## NOTES ON THE COURSE OF REPAIRS

Item	Date of notification	Date of provision	Course of repairs	Signature of the recipient (shop, owner)

## ZÁRUČNÍ LIST

Název produktu:

EAN kód:

Datum prodeje:

### ZÁRUČNÍ PODMÍNKY

1. Prodávající jménem Ručitele poskytuje záruku na území Polska po dobu 24 měsíců od data prodeje.
2. Záruka bude respektována na obchodem nebo s servisem po předložení zákazníkem:
  - čitelně a správně vyplněného záručního listu s razítkem a podpisem prodávajícího
  - platného dokladu o koupi produktu s datem prodeje (účtu)
  - reklamovaného produktu
3. Jakékoli závady a poškození odhalené během záruční doby budou opraveny bezplatně nejdéle do 21 dnů ode dne doručení do obchodu nebo servisu.
4. Je-li třeba produkt převézt z jiné země, může být záruční lhůta prodloužena o dobu nezbytnou k jeho vrácení, nejdéle však o 40 dnů.
5. Záruka se nevztahuje na:
  - mechanické poškození a vady způsobené nimi
  - poškození a vady vyplývající z nesprávného použití a skladování - špatnou montáž a údržbu
  - poškození a opotřebení součástí které podléhají zkáze, jako jsou kabely, pásy, pryžové prvky, pedály, držáky na houby, kola, ložiska atd.
6. Záruka zaniká, pokud:
  - vyprší její platnost
  - bylo do produktu neodborně zasaženo - nebyla dodržena pravidla řádné údržby
7. Duplikáty záručního listu nebudou vydány.
8. Produkt dodaný do opravy by měl být kompletní a čistý, v opačném případě má servis právo odmítnout přijetí produktu do opravy. V případě dodání špinavého produktu může servis odmítnout jeho přijetí do opravy, nebo na náklady zákazníka stroj vyčistit s jeho písemným svolením k čištění.
9. Záruka se nevztahuje na činnosti související s montáží a údržbou, které musí podle uživatelské příručky provádět sám uživatel.
10. Ručitel také informuje, že provozuje pozáruční servis.
11. Výrobek by měl být v původním obalu a zajištěn pro přepravu.

Záruka na prodané zboží nevylučuje, neomezuje nebo nezavazuje práva kupujícího vyplývající z nedodržení záručních podmínek.

**ZAŘÍZENÍ NENÍ URČENO K POUŽITÍ PRO RAHABILITAČNÍ A TERAPEUTICKÉ ÚČELY.**

### UPOZORNĚNÍ O OPRAVĚ

č.	Datum nahlášení	Datum vydání	Průběh oprav	Podpis příjemce (obchod, majitel)

## GARANTIEKARTE

Artikelname:

EAN-Code:

Verkaufsdatum:

### GARANTIEBEDINGUNGEN

3. Der Verkäufer gewährt im Namen des Garanten eine Garantie für 24 Monate nach dem Verkaufsdatum auf dem Hoheitsgebiet der Republik Polen.
4. Die Garantie wird von dem Laden oder dem Service nach Vorlage:
  - der leserlich und korrekt ausgefüllten Garantiekarte mit Verkaufsstempel und Unterschrift des Verkäufers
  - eines gültigen Kaufnachweises für das Gerät mit dem Verkaufsdatum / Rechnung/
  - der beanstandeten Waredurch den Kunden respektiert
6. Während der Garantiezeit festgestellte Mängel und Schäden werden innerhalb von 21 Tagen nach dem Datum der Lieferung an den Laden oder den Service kostenlos repariert.
7. Falls es erforderlich ist, importierte Ersatzteile einzuführen, kann die Gewährleistungsfrist um die Zeit, die erforderlich ist, um den Import durchzuführen, jedoch nicht länger als 40 Tage verlängert werden.
8. Die Garantie umfasst nicht:
  - mechanische Schäden und die durch Schäden verursachten Mängel,
  - Schäden und Mängel infolge unsachgemäßer Verwendung und Lagerung,
  - falsche Montage und Wartung,
  - Beschädigung und Verschleiß von Elementen wie: Kabeln, Riemen, Gummielementen, Pedalen, Schwammhaltern, Rädern, Lagern usw.
6. Die Garantie erlischt:
  - nach Ablauf der Haltbarkeit,
  - bei freiwilligen Reparaturen,
  - Nichteinhaltung der Regeln für den ordnungsgemäßen Betrieb.
12. Duplikate der Garantiekarte werden nicht ausgestellt.
13. Das zu reparierende Produkt sollte vollständig und sauber sein. Bei Feststellung von Mängeln ist der Service, die Annahme zur Reparatur zu verweigern. Im Falle der Lieferung eines verschmutzten Produkts kann der Service die Annahme verweigern oder auf Kosten des Kunden mit seiner schriftlichen Genehmigung die Reinigung durchführen
14. Die Garantie erstreckt sich nicht auf Tätigkeiten im Zusammenhang mit Montage und Wartung, zu deren Durchführung der Benutzer gemäß der Bedienungsanleitung selbst verpflichtet ist
15. Der Garant teilt ferner mit, dass er einen Nachgarantieservice durchführt.
16. Das Produkt sollte sich in der Originalverpackung befinden und für den Versand gesichert sein.

Die Garantie für die verkaufte Ware schließt die Rechte des Käufers aus der Nichtübereinstimmung der Ware mit dem Vertrag nicht aus, schränkt sie nicht ein und setzt sie nicht aus.

---

**DAS GERÄT IST NICHT ZUR VERWENDUNG ZUR REHABILITATION UND THERAPEUTISCHEN ZWECKEN BESTIMMT**

---

### VERMERKE ÜBER DEN VERLAUF DER REPARATUREN

Lfd. Nr.	Datum der Anmeldung	Datum der Ausgabe	Verlauf der Reparaturen	Unterschrift des Empfängers (Laden, Eigentümer)



SERWIS: ul. Pyskowska 14, 41-807 Zabrze

IMPORTER: **ABISAL Sp.z.o.o.**, ul. Świętej Elżbiety 6, 41-905 Bytom

[abisal@abisal.pl](mailto:abisal@abisal.pl)

[www.abisal.pl](http://www.abisal.pl)

