

PL

**SZCZEGÓŁOWA
INSTRUKCJA**
OBSŁUGI PIEKARNIKA
ELEKTRYCZNEGO

gorenje

BY

S+ARCK®

Dziękujemy za zaufanie, jakie okazali Państwo, wybierając nasz produkt.

Niniejsza instrukcja obsługi ułatwi Państwu korzystanie z nowego urządzenia oraz pomoże się z nim dobrze zapoznać.

Proszę się przekonać, że otrzymali Państwo nieuszkodzone urządzenie. W przypadku stwierdzenia uszkodzenia, powstałego w trakcie transportu, proszę skontaktować się ze sklepem, w którym urządzenie kupiono bądź magazynem, z którego go dostarczono. Numer telefonu znajduje się na fakturze albo dowodzie dostawy.

Instrukcja montażu kuchenki oraz przyłączenia jej do instalacji elektrycznej znajdują się na odrębnej kartce.

Instrukcja obsługi urządzenia dostępna jest również na naszej stronie internetowej:

www.gorenje.com / [<http://www.gorenje.com/>](http://www.gorenje.com/)



ważne informacje



rada, uwaga

SPIS TREŚCI

4 WAŻNE WSKAZÓWKI DOTYCZĄCE BEZPIECZEŃSTWA 6 Przed instalacją kuchenki 7 PIEKARNIK ELEKTRYCZNY 10 Panel sterujący 12 Dane techniczne	WSTĘP
13 PRZED PIERWSZYM UŻYCIEM 14 WŁĄCZANIE URZĄDZENIA PO RAZ PIERWSZY 14 Nastawienie zegara	PIERWSZE PRZYGOTOWANIE URZĄDZENIA
15 PIECZENIE KROK PO KROKU (1-7) 15 Krok 1: WYBÓR SYSTEMU PIECZENIA 19 Krok 2: FUNKCJE CZASOMIERZA - CZAS TRWANIA 20 Krok 3: ZAPAMIĘTANIE PROGRAMU 21 Krok 4: ROZPOCZĘCIE PIECZENIA 21 Krok 5: ZAKOŃCZENIE PIECZENIA I WYŁĄCZENIE PIEKARNIKA 22 Krok 6: WYBÓR FUNKCJI DODATKOWYCH 23 Krok 7: WYBÓR USTAWIEŃ OGÓLNYCH 25 OPISY SYSTEMÓW (TRYBÓW PIECZENIA) I TABELE PIECZENIA	PIECZENIE KROK PO KROKU
42 CZYSZCZENIE I KONSERWACJA 43 Klasyczne czyszczenie kuchenki 43 Czyszczenie piekarnika z użyciem funkcji aqua clean 44 Zdejmowanie i czyszczenie przewodnic drabinkowych oraz wysuwanych przewodnic teleskopowych 45 Montaż wkładów katalitycznych 46 Czyszczenie sklepienia piekarnika 47 Zdejmowanie i zakładanie drzwiczek piekarnika (w zależności od modelu) 50 Zdejmowanie i wstawianie szybek w drzwiczkach 51 Wymiana żarówki	CZYSZCZENIE I KONSERWACJA
52 TABELA USTEREK I ZAKŁÓCEŃ	ROZWIĄZYWANIE PROBLEMÓW
53 UTYLIZACJA	INNE

WAŻNE WSKAZÓWKI DOTYCZĄCE BEZPIECZEŃSTWA



**DOKŁADNIE ZAPOZNAĆ SIĘ Z INSTRUKCJĄ I
ZACHOWAĆ JĄ DO PÓŹNIEJSZEGO WYKORZYSTANIA.**

Z urządzenia tego mogą korzystać dzieci w wieku powyżej 8 lat oraz osoby z niepełnosprawnością fizyczną, czuciową lub umysłową lub nie posiadające doświadczenia i wiedzy, o ile będą one to robić pod nadzorem lub przekazane zostaną im wskazówki dotyczące bezpiecznego używania urządzenia i uświadomią sobie one związane z tym niebezpieczeństwa. Dzieciom nie wolno bawić się urządzeniem. Nie wolno im także wykonywać bez nadzoru żadnych czynności związanych z czyszczeniem lub konserwacją zastrzeżoną dla użytkownika.

OSTRZEŻENIE: W czasie pracy urządzenie i jego odkryte części bardzo się nagrzewają. Należy uważać, by nie dotknąć nagrzewających się elementów. Dzieci w wieku poniżej 8 lat nie powinny zbliżać się do urządzenia, chyba że pod nadzorem.

OSTRZEŻENIE: W czasie korzystania z urządzenia jego odkryte części bardzo się nagrzewają. Aby uniknąć poparzenia, nie dopuszczać do urządzenia dzieci.

W czasie pracy urządzenie nagrzewa się. Należy zachować ostrożność, by nie dotknąć znajdujących się wewnątrz piekarnika elementów grzejnych.

Używać wyłącznie czujnika temperatury zalecanego do używania z tym piekarnikiem.

OSTRZEŻENIE: Aby uniknąć ryzyka porażenia prądem elektrycznym, przed przystąpieniem do wymiany lampy upewnić się, że urządzenie zostało wyłączone.

Do czyszczenia szklanych drzwiczek piekarnika i ewentualnie szkła zamocowanych na zawiasach pokryw płyty nie używać żrących i ściernych środków czyszczących lub ostrych metalowych skrobaków.

Nie używać do czyszczenia urządzenia odkurzaczy parowych lub wysokociśnieniowych, ponieważ mogłoby to doprowadzić do porażenia prądem elektrycznym.

Urządzenia rozłączające muszą zostać włączone do stałej instalacji elektrycznej zgodnie z obowiązującymi przepisami dotyczącymi instalacji elektrycznych.

W razie uszkodzenia kabla zasilającego musi on zostać wymieniony, dla uniknięcia zagrożenia, przez producenta, serwisanta lub osoby o podobnych kwalifikacjach (dotyczy wyłącznie urządzeń podłączonych kablem zasilającym).

Aby uniknąć przegrzania, urządzenia nie wolno montować za ozdobnymi drzwiami.

Urządzenie jest przeznaczone do użytku domowego.

Nie wykorzystywać go do innych celów takich jak ogrzewanie pomieszczenia, suszenie zwierząt domowych lub innych zwierząt, papieru, tkanin, ziół, itp., ponieważ mogłoby to doprowadzić do zranienia lub wybuchu pożaru.

Podłączenie urządzenia do sieci

elektrycznej może wykonać wyłącznie upoważniony do tego serwisant lub specjalista. Manipulowanie przy urządzeniu lub wykonywanie nieprofesjonalnych napraw może doprowadzić do wystąpienia ryzyka obrażeń cielesnych lub uszkodzenia produktu.

Przytrzaśnięcie w drzwiczkach piekarnika kabli zasilających innych urządzeń używanych w pobliżu niniejszego urządzenia może doprowadzić do zwarcia. Dlatego też kable zasilające innych urządzeń powinny znajdować się w bezpiecznej odległości.

Nie wykladać ścianek piekarnika folią aluminiową i nie stawiać na spodzie piekarnika żadnych blach lub innych naczyń. Folia aluminiowa zakłóciłaby cyrkulację powietrza w piekarniku, co utrudniałoby proces przyrządzania żywności i zniszczyłoby emaliową powłokę.

W czasie pracy piekarnika jego drzwiczki bardzo się nagrzewają. Dla dodatkowej ochrony zamontowane jest trzecie szkło, które obniża temperaturę powierzchni zewnętrznej (dotyczy tylko niektórych modeli).

Nadmierne obciążenie może spowodować uszkodzenie zawiasów drzwiczek piekarnika. Nie stawiać na otwartych drzwiczkach piekarnika ciężkich garnków, ani nie opierać się o nie w czasie czyszczenia wnętrza piekarnika. Nigdy nie stawać na otwartych drzwiczkach piekarnika ani nie pozwalać, by siadały na nich dzieci.

Urządzenia nie należy podnosić, chwytając za uchwyt drzwiczek.

Obsługa urządzenia jest bezpieczna zarówno z jak i bez prowadnic blach.

Uważać, by otwory wentylacyjne nie zostały nigdy niczym zasłonięte ani w żaden inny sposób zapchane.

Ewentualne niezgodności w odcieniach kolorów pomiędzy różnymi urządzeniami lub elementami w obrębie tej samej stylizacji mogą się zdarzać z powodu różnych czynników takich jak różne kąty patrzenia na urządzenia, różnokolorowe tła, materiały czy oświetlenie pomieszczenia.

PRZED INSTALACJĄ KUCHENKI



Przed instalacją urządzenia należy uważnie przeczytać instrukcję obsługi. Usuwanie uszkodzeń, powstałych na skutek nieprawidłowej instalacji lub użytkowania urządzenia nie jest objęte gwarancją.

PIEKARNIK ELEKTRYCZNY

(OPIS URZĄDZENIA I JEGO WYPOSAŻENIE - ZALEŻNIE OD MODELU)

Zdjęcie pokazuje jeden z modeli kuchenek mikrofalowych do zabudowy. Niniejsza instrukcja obejmuje urządzenia z różnym wyposażeniem, więc mogą w niej być opisane również funkcje i akcesoria, których brak w Państwa urządzeniu.

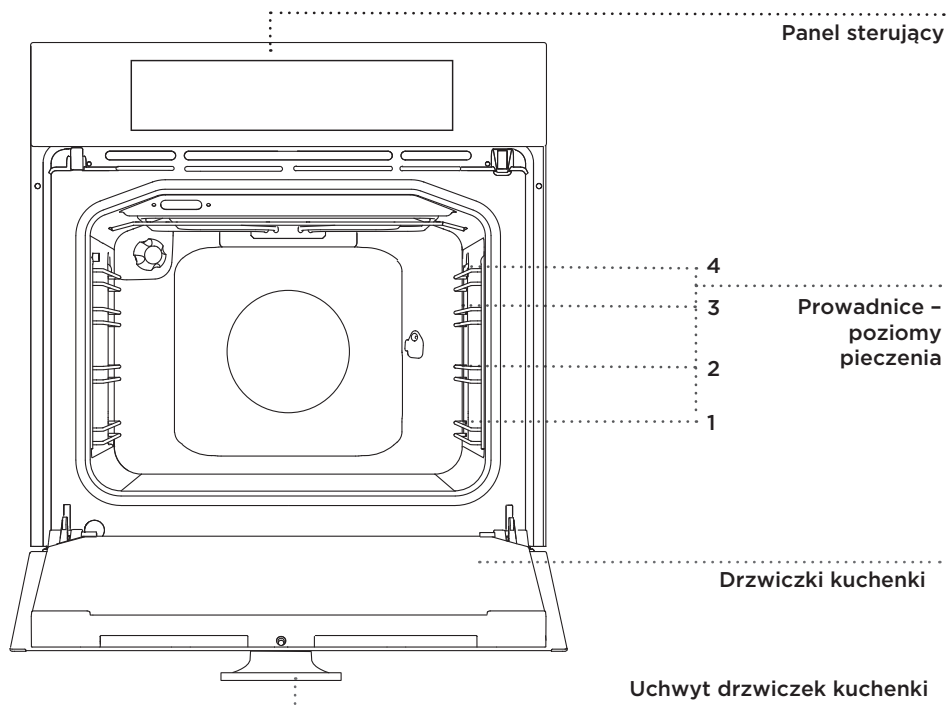

PROWADNICE DRABINKOWE

Prowadnice drabinkowe umożliwiają przygotowywanie żywności na czterech poziomach (należy pamiętać, że poziomy liczy się od dołu do góry).

Prowadnice 3 i 4 przeznaczone są do grillowania.

PROWADNICE TELESKOPOWE

Prowadnice teleskopowe mogą znajdować się na 2, 3 i 4 poziomie.

Na wysuwanych poziomach mogą znajdować się częściowo bądź całkowicie wysuwane prowadnice.

PRZEŁĄCZNIKI DRZWICZEK PIEKARNIKA

Przełączniki wyłączają ogrzewanie piekarnika oraz wentylator, jeżeli podczas użytkowania otwarte zostają drzwiczki piekarnika. Po zamknięciu drzwiczek piekarnika, przełączniki ponownie włączają ogrzewanie w piekarniku.

WENTYLATOR CHŁODZĄCY

W urządzeniu wbudowany jest wentylator chłodzący, ochładzający obudowę i panel sterujący urządzeniem.

PRZEDŁUŻONE DZIAŁANIE WENTYLATORA CHŁODZĄCEGO

Po wyłączeniu piekarnika, wentylator chłodzący będzie działał jeszcze przez pewien czas, chłodząc w ten sposób piekarnik.

WYPOSAŻENIE PIEKARNIKA (zależnie od modelu)

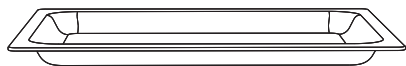

ZŁCANA BRYTFANNA przeznaczona jest do pieczenia we wszystkich trybach działania piekarnika. Może służyć również do podawania potraw.



RUSZT służy do grillowania albo odkładania pojemników czy blach z jedzeniem.

 Ruszt ma haczyk zabezpieczający, dlatego przy wyciąganiu należy ruszt zawsze trochę unieść.

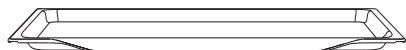

BLACHA PŁYTKA do pieczenia ciast i ciastek.

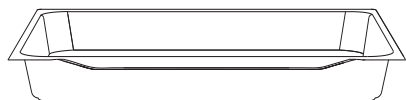

BLACHA GŁĘBOKA do pieczenia mięsa i wilgotnych ciast. Przeznaczona jest również do zbierania tłuszczu.

 Blachy głębokiej podczas pieczenia nie należy wkładać na pierwszy poziom prowadnic, chyba że ma służyć do zbierania tłuszczu podczas grillowania.



Wposażenie do pieczenia może w czasie nagrzewania zmienić kształt, co nie wpływa na jego funkcjonalność. Po ochłodzeniu powróci ono do stanu pierwotnego.

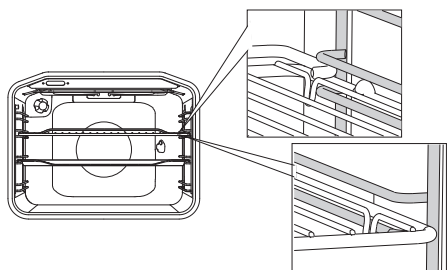

Ruszt i blachy należy zawsze wkładać do wyprofilowanej szczeliny prowadnicy.

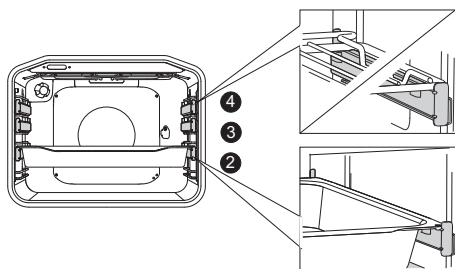

Przy teleskopowych prowadnicach wyciąganych należy najpierw wyciągnąć prowadnicę jednego poziomu. Następnie położyć na nich ruszt lub blachy oraz wepchnąć je ręką do środka.

 Drzwiczki piekarnika zamknąć wtedy, kiedy prowadnice są w całości wewnątrz piekarnika.

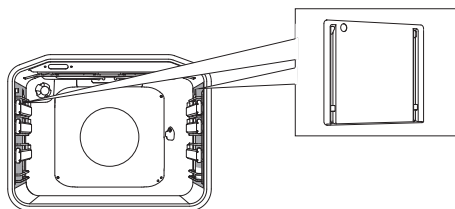

WKŁADY KATALITYCZNE zapobiegają rozpryskiwaniu się tłuszczu podczas pieczenia na ściankach piekarnika.



ROŻNA używa się do pieczenia mięsa. W skład rożna wchodzi stojak, rożen ze śrubami oraz zdejmowany uchwyt.

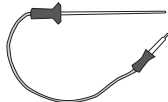

SONDA do pieczenia większych kawałków mięsa.



Urządzenie i niektóre jego części podczas pieczenia nagrzewają się. Zalecane jest użycie rękawic ochronnych.

PANEL STERUJĄCY

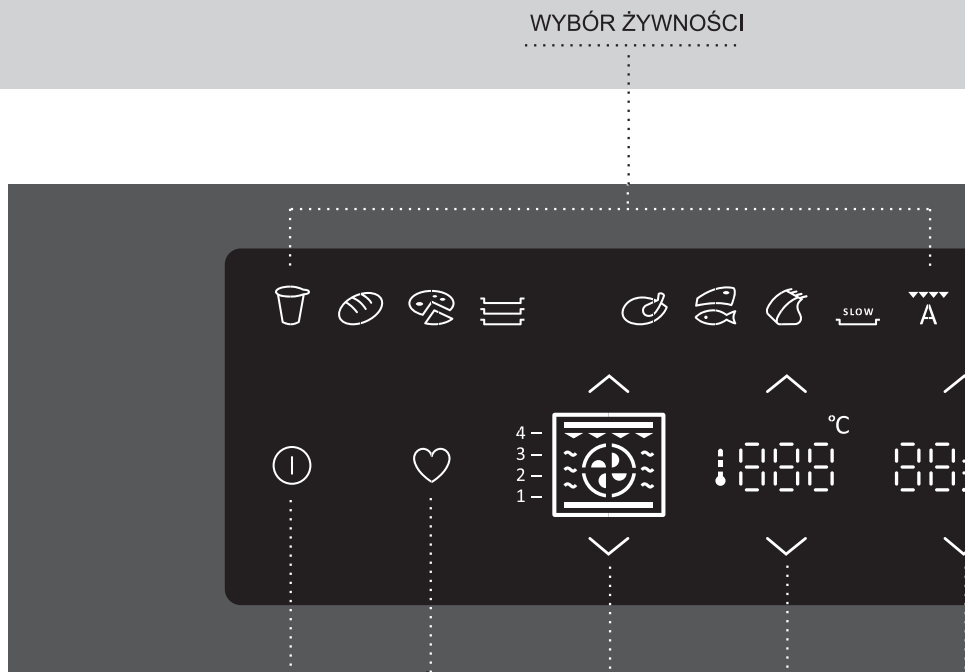

WYBÓR ŻYWNOCÍ

WŁĄCZENIE/ WYŁĄCZENIE

MOJE PRZEPISY

SYSTEMY PIECZENIA

TEMPERATURA

ZEGAR, WAGA, SONDA

- ∧ podwyższanie wartości
- ∨ obniżanie wartości

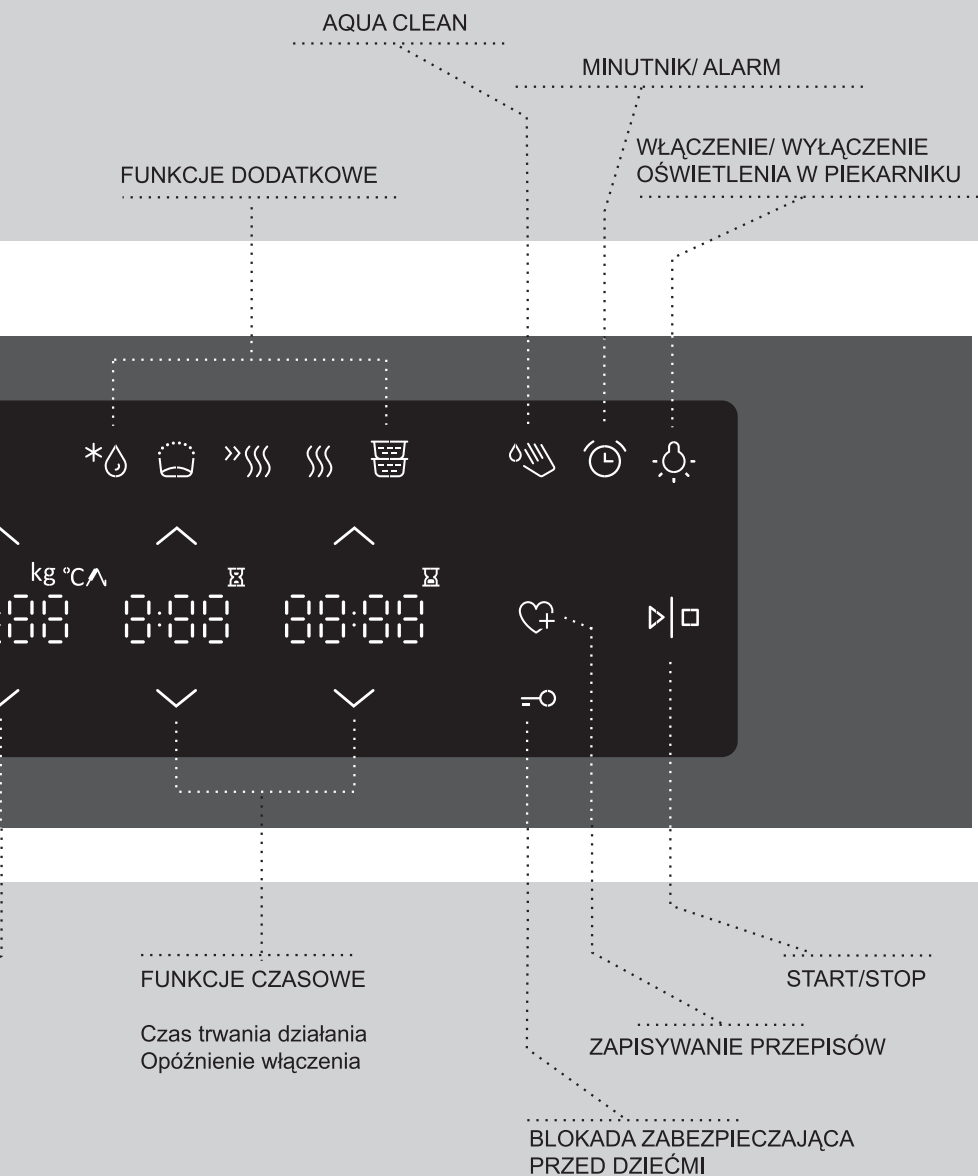

UWAGA:

Aby przyciski lepiej reagowały, należy dotykać ich możliwie największą powierzchnią opuszki palca. Przy każdym dotknięciu przycisku słychać sygnał dźwiękowy.

DANE TECHNICZNE

(ZALEŻNIE OD MODELU)

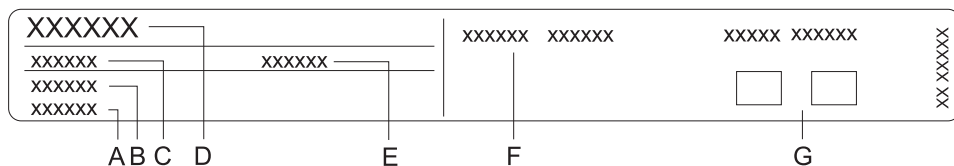

- A Numer seryjny
- B Kod/numer identyfikacyjny
- C Typ
- D Marka
- E Model
- F Dane techniczne
- G Znaki zgodności

Tabliczka znamionowa z podstawowymi danymi o urządzeniu znajduje się na krawędzi kuchenki i jest widoczna po otwarciu drzwiczek kuchenki.

PRZED PIERWSZYM UŻYCIEM

Po dostarczeniu urządzenia należy z piekarnika wyjąć wszystkie elementy wyposażenia, włącznie z opakowaniem do transportu.

Wszystkie elementy wyposażenia należy oczyścić, używając do tego ciepłej wody i zwykłego środka czyszczącego. Nie stosować szorujących środków czyszczących.

Przed pierwszym użyciem piekarnika podgrzać go przy użyciu górnej i dolnej grzałki przy temperaturze 200°C przez ok. 1 h. Czuć będzie charakterystyczny zapach nowego urządzenia. Zapewnić w pomieszczeniu dobrą wentylację.

WŁĄCZANIE URZĄDZENIA PO RAZ PIERWSZY

NASTAWIENIE ZEGARA

Po pierwszym przyłączeniu urządzenia do instalacji elektrycznej lub po dłuższej przerwie w dostawie prądu na wyświetlaczu pulsuje 12:00.

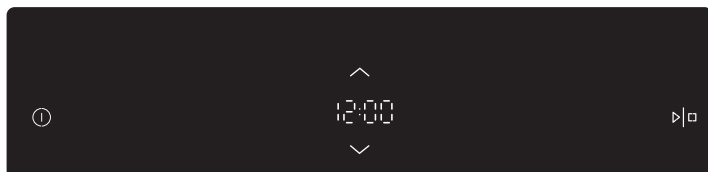

Dotykając przycisków (\wedge) i (\vee), należy nastawić dokładny czas bieżący. Potwierdzić ustawienie przyciskiem START/STOP.

 Jeśli przycisk nastawiania wartości przytrzyma się przez dłuższą chwilę, zmiany wartości będą dokonywane w trybie przyspieszonym.

 Piekarnik działa również, gdy nie nastawi się bieżącego czasu, jednak nie można wówczas nastawiać funkcji czasowych (patrz rozdział: WYBÓR FUNKCJI CZASOWYCH). Po kilku minutach nieaktywności urządzenie przejdzie w stan spoczynku - Standby.

ZMIANA USTAWIENIA ZEGARA

Bieżący czas można zmieniać, gdy nie jest aktywna żadna funkcja czasowa (patrz: rozdział WYBÓR USTAWIENIŃ OGÓLNYCH).

PIECZENIE KROK PO KROKU (1-7)

KROK 1: WYBÓR SYSTEMU PIECZENIA

Pieczenie można przeprowadzić na kilka sposobów:

A) PIECZENIE Z WYBOREM SPOSOBU DZIAŁANIA (Tryb Profesjonalnie)

Tryb ten należy stosować, chcąc przygotować dowolny rodzaj i ilość jedzenia. Wszystkie ustawienia można wybrać samodzielnie.

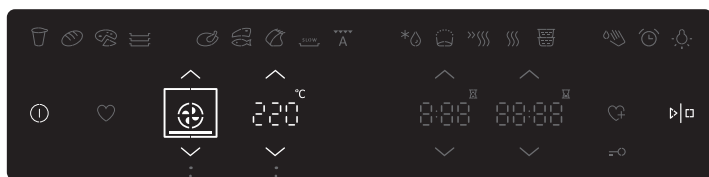

Dotykając przycisków (^) i (v), należy wybrać system pieczenia i temperaturę w piekarniku.

SYSTEMY PIECZENIA

TEMPERATURA W PIEKARNIKU

Wybrać można również dodatkowe ustawienia:

nagrzewanie

czas trwania działania

opóźnienie włączenia

Dotknąć należy przycisku START.

Dopóki wybrana temperatura nie zostanie osiągnięta , na wyświetlaczu pokazywana będzie rosnąca temperatura. W czasie pracy urządzenia nie można zmienić trybu/systemu pieczenia, ale temperaturę można skorygować.











ROZGRZEWANIE

Funkcja rozgrzewania służy do możliwie jak najszybszego rozgrzania piekarnika do żądanej temperatury. Funkcję tę włącza się przy pomocy symbolu . Symbol będzie migał. Żywności nie należy jeszcze wkładać.

Gdy osiągnięta zostanie nastawiona temperatura, nagrzewanie się zakończy i włączy się sygnał dźwiękowy. Otworzyć należy drzwiczki bądź potwierdzić wybór, przyciskając dowolny przycisk. Symbol zgaśnie. Program kontynuować będzie pieczenie zgodnie z wybranymi ustawieniami.

Gdy wybrana jest funkcja nagrzewania, nie można korzystać z funkcji opóźnionego włączenia.

TRYBY KUCHENKI (zależnie od modelu)

TRYB	OPIS	PROPONOWANA TEMPERATURA (°C)
TRYBY KUCHENKI		
	GÓRNA I DOLNA GRZAŁKA Grzałki w górnej i dolnej części piekarnika równomiernie oddają ciepło do wnętrza piekarnika. Pieczenie ciast i mięsa możliwe jest tylko na jednym poziomie.	200
	GÓRNA GRZAŁKA Ciepło na potrawę oddaje tylko grzałka, znajdująca się u góry piekarnika. Znajduje zastosowanie do mocniejszego zapiekania górnej powierzchni potrawy (do szybkiego zrumienienia powierzchni).	150
	DOLNA GRZAŁKA Ciepło oddaje tylko dolna grzałka, znajdująca się na dole piekarnika. Znajduje zastosowanie do mocniejszego zapiekania dolnej warstwy potrawy.	160
	GRILL Działają tylko infra grzałka, stanowiąca część dużego grilla. Znajduje zastosowanie do pieczenia na grillu mniejszych ilości zapiekank z chleba i kiełbasek piwnych lub do zapiekania tostów.	240
	DUŻY GRILL Działają górna grzałka i infra grzałka. Ciepło oddaje bezpośrednio infra grzałka, znajdująca się na sklepieniu piekarnika. Aby zwiększyć efekt grzania, równocześnie włączona jest jeszcze górna grzałka. Znajduje zastosowanie do pieczenia na grillu mniejszych ilości zapiekank z chleba, mięsa lub kiełbasek piwnych oraz do zapiekania tostów.	240
	GRILL Z WENTYLATOREM Działają infra grzałka i wentylator. Znajduje zastosowanie do pieczenia mięsa z grilla oraz do pieczenia większych kawałków mięsa lub drobiu na jednym poziomie piekarnika. Nadaje się również do zapiekania potraw i osiągnięcia chrupiącej skórki.	170
	TERMOOBIEG I DOLNA GRZAŁKA Działają dolna grzałka i okrągła grzałka oraz wentylator z gorącym powietrzem. Znajduje zastosowanie do pieczenia pizzy, wilgotnych ciast, ciast z owocami oraz ciast drożdżowych i kruchych na kilku poziomach.	200
	360° TERMOOBIEG Działają okrągła grzałka i wentylator. Wentylator na tylnej ścianie piekarnika dba o ciągłe krążenie gorącego powietrza wokół pieczenia czy ciasta. Znajduje zastosowanie do pieczenia mięsa i ciast na kilku poziomach.	160
	EKO PIECZENIE ¹⁾ Optymalne zużycie energii w czasie pieczenia. Zalecane do pieczenia mięsa i ciast.	160
	DOLNA GRZAŁKA I WENTYLATOR Znajduje zastosowanie do pieczenia mało wyrastającego ciasta oraz do wędzenia owoców i warzyw.	180

¹⁾ Z funkcji tej korzysta się do określania klasy efektywności energetycznej zgodnie z normą EN 60350-1.

W przypadku tej funkcji nie jest wyświetlana faktyczna temperatura w piekarniku, co spowodowane jest szczególnym algorytmem działania urządzenia i wykorzystania pozostałego ciepła.

Dla każdego systemu wyświetlony zostanie zalecany poziom prowadnicy.

B) PIECZENIE Z WYBOREM RODZAJU ŻYWNOCİ (tryb Automatycznie)

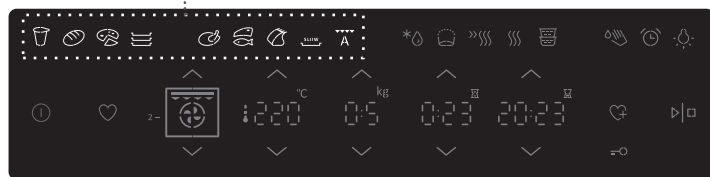



















Dotykając przycisku, należy wybrać rodzaj żywności. Świecić będzie wybrany symbol.



Wyświetlone zostaną fabrycznie nastawione wartości, które można zmienić:

- ilość,
- temperatura pieczenia,
- opóźnienie włączenia,
- czas działania.

Dotknąć należy przycisku START. Na wyświetlaczu ukażą się wybrane wartości.

SYMBOL	POTRAWA/ FUNKCJA	WSTĘPNE NASTAWIONA TEMPERATURA (°C)	NAJWYŻSZA MOŻLIWA NASTAWIONA TEMP. (°C)	WSTĘPNE NASTAWI- ONY CZAS (H/MIN)	ILOŚĆ (KG)	PROWADNICA (LICZĄC OD DOŁU)	OSTRZEŻENIE	WSTĘPNE NASTAWI- ONY SYTEM
	Jogurt	40	40	3:00	-	2,3	Kubeczki z jogurtem należy postawić ruszcie. (Funkcja znajduje zastosowanie tylko w przypadku posiadania odpowiednich akcesoriów.)	
	Chleb	190	275	0:50	1	2	Pieczenie na płytce blasze.	
	Pizza*	200	275	0:20	1x0,5	2,3	Pieczenie na płytce blasze.	
	Drobne wypieki, ciasteczka*	160	275	0:20	2x0,2	2,3	Pieczenie na płytkich blachach na 2 poziomach równocześnie.	
	Kurczak	200	275	0:50	0,5	2	Pieczenie kurczaka na ruszcie na 2 poziomie. Blacha do wyłapywania ściekającego tłuszczu znajduje się na niższym poziomie.	
	Bitki, ryby*	240	275	0:18	4:0,50	3 3*	Pieczenie na ruszcie na 2 poziomie. Blacha do wyłapywania ściekającego tłuszczu znajduje się na niższym poziomie. Po upływie połowy nastawionego czasu mięso należy obrócić.	
	Żeberka w całości	180	275	1:25	0,50	2	Pieczenie w mniejszej brytfannie, postawionej na ruszcie.	
	Powolne pieczenie	100	130	4:00	-	2	Pieczenie mięsa (wieprzowiny, wołowiny, cielęciny). Mięso należy włożyć do brytfanny i przykryć pokrywą, uprzednio dodając przyprawy zioła i warzywa.	
	Automatyczne pieczenie mięsa	180	275	1:00	-	2	Pieczenie różnego rodzaju mięsa (steaki, kotlety, ryby).	

Nazwa żywności, oznaczona symbolem* oznacza, że do pieczenia należy nagrzać piekarnik. Wstępnie nastawiony czas pieczenia nie zawiera czasu, potrzebnego na nagrzewanie.

KROK 2: FUNKCJE CZASOMIERZA - CZAS TRWANIA

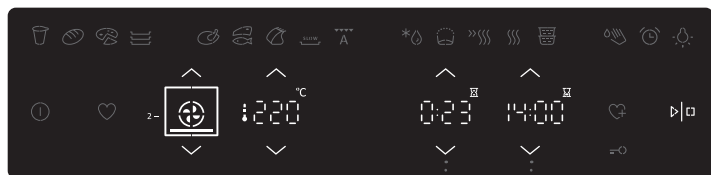

Dotykając przycisków (∧) i (∨), należy wybrać czas działania.

CZAS DZIAŁANIA

OPOŹNIENIE WŁĄCZENIA



Ustawienie czasu działania

W tym trybie należy określić czas, jak długo ma piekarnik działać. Nastawić należy żądany czas działania i potwierdzić wybór. Zgodnie z tym określony zostanie wyświetlony czas zakończenia działania. Aby rozpocząć pieczenie, należy przycisnąć przycisk START. Na wyświetlaczu ukażą się wszystkie wybrane ustawienia. Wszystkie funkcje czasowe można włączyć, ustawiając wybrany czas na »0«.



Ustawienie opóźnienia włączenia piekarnika

W tym trybie należy określić czas, jak długo ma piekarnik działać (czas trwania) i o której godzinie powinien przestać działać (koniec o). Sprawdzić należy, czy zegar ma nastawiony dokładny czas bieżący.

Przykład:

Czas bieżący: 12:00

Czas pieczenia: 2 godziny

Koniec pieczenia: o 18:00

Najpierw należy nastawić CZAS DZIAŁANIA (2 godziny). Na wyświetlaczu automatycznie ukaże się suma czasu bieżącego i czasu trwania działania piekarnika (14:00).

Teraz należy określić ZAKOŃCZENIE DZIAŁANIA i nastawić czas (18:00). Aby rozpocząć pieczenie, należy przycisnąć przycisk START. Zegar czeka na rozpoczęcie pieczenia.



Po upływie ustawionego czasu piec przestanie automatycznie działać (koniec pieczenia). Słychać będzie sygnał dźwiękowy, który można wyłączyć naciskając przycisk ALARM. Po upływie jednej minuty sygnał dźwiękowy wyłączy się automatycznie.

Po kilku minutach nieaktywności urządzenie przejdzie w stan spoczynku - Standby. Wyświetli się czas bieżący.

KROK 3: ZAPAMIĘTANIE PROGRAMU

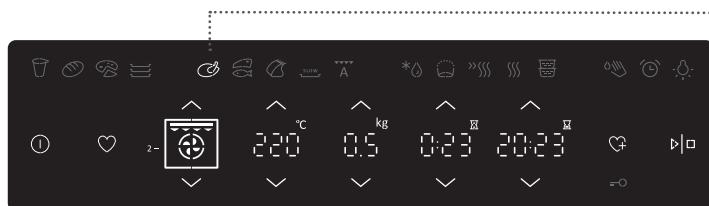

A) ZAPISYWANIE WŁASNEGO PROGRAMU (MOJE PRZEPISY)



Dotykając przycisku, należy wybrać rodzaj żywności i określić swoje własne ustawienia:

- temperaturę,
- (ilość),
- czas działania,
- opóźnienie włączenia.

Aby zapisać swoje ustawienia, dotknąć przycisk , i przytrzymać go przez 3 sekundy. Dwukrotnie zamiga symbol wybranego rodzaju żywności.

 Swoje własne ulubione przepisy, które zostały uprzednio zapisane w pamięci, można kiedykolwiek ponownie przywołać. Dotknąć należy przycisku . Wyświetlą się wszystkie samodzielnie zapisane programy.

B) ZAPISYWANIE WSTĘPNIE NASTAWIONYCH WARTOŚCI SYSTEMÓW PIECZENIA



Wybrać należy system pieczenia. Wyświetlą się wstępnie nastawione wartości, które można zmienić:

- temperatura,
- czas działania,
- opóźnienie włączenia.

Po trwającym 3 sekundy dotknięciu przycisku , ustawienia zostaną zapisane (dwukrotnie się zaświecą).

KROK 4: ROZPOCZĘCIE PIECZENIA

Pieczenie należy włączyć, dotykając dłużej przycisku START/ STOP.

Jeśli nie jest aktywna żadna z funkcji czasowych, na wyświetlaczu ukaże się czas trwania pieczenia oraz symbole działania i temperatury.



KROK 5: ZAKOŃCZENIE PIECZENIA I WYŁĄCZENIE PIEKARNIKA

Po zakończeniu pieczenia zostaną przerwane i usunięte na zegarze również wszystkie ustawienia czasowe. Na zegarze wyświetli się czas bieżący. Po 5 minutach nieaktywności urządzenie przejdzie w stan spoczynku - Standby.

 Po zakończeniu pieczenia zostaną przerwane i usunięte na zegarze również wszystkie ustawienia czasowe, za wyjątkiem minutnika. Na zegarze wyświetli się czas bieżący. Wentylator chłodzący będzie działał jeszcze przez pewien czas.

 Po zakończeniu użytkowania piekarnika, w listwie zbierającej skropliny (pod drzwiczkami) może zgromadzić się pewna ilość wody. Listwę należy wytrzeć gąbką lub ściereczką.

KROK 6: WYBÓR FUNKCJI DODATKOWYCH

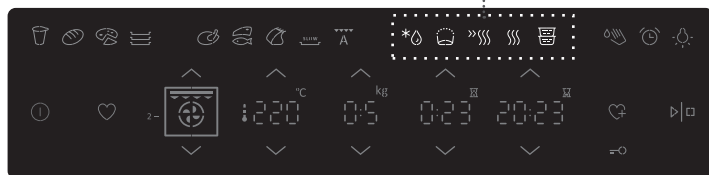

Dotykając przycisku, należy wybrać żadaną funkcję.



Rozmrażanie

W tym trybie powietrze krąży przy wyłączonych grzałkach. Działa tylko wentylator. Funkcja używana jest do powolnego rozmrażania zamrożonej żywności (tortów, ciast, ciastek, chleba i bułek oraz głęboko zamrożonych owoców).

Wybierając określony symbol, wybiera się rodzaj żywności, masę, czas rozpoczęcia i zakończenia rozmrażania.

W połowie rozmrażania należy odwrócić kawałki jedzenia, wymieszać je lub rozdzielić, jeśli są przymarznęte jeden do drugiego.



Wyrastanie ciasta

Stosuje się do wyrastania ciasta drożdżowego. Zachowana zostaje optymalna temperatura, która przyspiesza działalność drożdży, co w efekcie powoduje szybsze wyrastanie ciasta.



Szybkie nagrzewanie

Funkcja ta pozwala jak najszybciej nagrzać piekarnik do wybranej temperatury. Funkcja nie nadaje się do pieczenia potraw.

Gdy piekarnik zostanie nagrany do wybranej temperatury, nagrzewanie się zakończy i piekarnik jest gotowy do pieczenia w wybranym trybie działania.



Podgrzewanie

Funkcję tę stosuje się, aby zachować ciepło przygotowanych wcześniej potraw. Wybierając określony symbol, można nastawić temperaturę oraz czas rozpoczęcia i zakończenia podgrzewania.



Gotowanie na parze

Stosuje się do równoczesnego pieczenia różnego rodzaju potraw w naczyniach, które ustawia się jedno na drugim. Żywność w naczyniach poddana jest obróbce cieplnej przy pomocy pary, która uchodzi z najmniej postawionego naczynia. Dlatego w pierwszym naczyniu zaleca się umieścić bardziej wilgotne potrawy (sosy, zupy), a w drugim naczyniu mięso, warzywa, przystawki, w trzecim natomiast mogą być dania na słodko.

(Funkcję można stosować, posiadając odpowiednie wyposażenie.)

KROK 7: WYBÓR USTAWIENÍ OGÓLNYCH

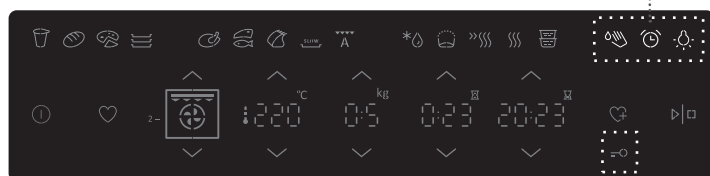

Dotykając przycisku, należy wybrać żądaną funkcję.



Aqua clean

Funkcja ta służy do usuwania plam. Wlać 0,6 l wody do głębokiej brytfanki i umieścić ją w dolnej prowadnicy. Po upływie 30 minut pozostałości żywności na emaliowanych powierzchniach zmiękną i będzie je można łatwo zetrzeć wilgotną szmatką.



Ustawienie minutnika

Z minutnika można korzystać niezależnie od działania piekarnika. Uruchamia się go naciskając przycisk. Najdłuższe możliwe ustawienie wynosi 10 godzin. Po upływie czasu uruchomi się sygnał dźwiękowy, który można wyłączyć naciskając przycisk CLOCK. Po upływie jednej minuty sygnał dźwiękowy wyłączy się automatycznie.



Podświetlenie piekarnika

Podświetlenie piekarnika włącza się automatycznie po otwarciu drzwi lub włączeniu piekarnika. Po zakończeniu procesu pieczenia lub zamknięciu drzwi, światło pozostanie zapalone przez jeszcze jedną minutę. Światło wewnątrz piekarnika można włączać lub wyłączać przy pomocy przycisku LIGHT.



ZABEZPIECZENIE PRZED DZIEĆMI

Należy je włączyć, dotykając przycisku KLUCZYK. Po ponownym dotknięciu tego przycisku, zabezpieczenie zostanie wyłączone.



W razie włączenia zabezpieczenia, gdy nie ma aktywnych ustawień funkcji czasowych (oprócz wyświetlania czasu bieżącego), piekarnik nie będzie działać.

Jeżeli zabezpieczenie przed dziećmi zostanie włączone po nastawieniu jakiegokolwiek funkcji czasowej, piekarnik będzie działać normalnie, nie będzie jednak możliwa zmiana ustawień.

Podczas, gdy aktywne jest zabezpieczenie przed dziećmi, nie można zmieniać systemów lub funkcji dodatkowych. Można jedynie wyłączyć pieczenie.

Zabezpieczenie przed dziećmi pozostaje aktywne również po wyłączeniu piekarnika. Chcąc wybrać nowy system pieczenia, należy wyłączyć zabezpieczenie przed dziećmi.

Czas

Czas bieżący należy ustawić po pierwszym przyłączeniu urządzenia do instalacji elektrycznej lub po dłuższym (ponad tygodniowym) odłączeniu urządzenia z instalacji elektrycznej. Nastawić należy ZEGAR – czas.

Zegar można ustawiać przy pomocy przycisku ON/OFF, gdy tylko urządzenie jest wyłączone.

Wybrać ustawienie przy pomocy strzałek (∧) i (∨).

8sek 

Ustawienie kontrastu, ustawień fabrycznych i dźwięku

Ustawień można dokonywać, gdy widoczny jest symbol . Przez osiem sekund należy dotykać symbolu lampki. Ukáže się napis „bri” oraz dwie kreseczki, które będą całkowicie podświetlone.

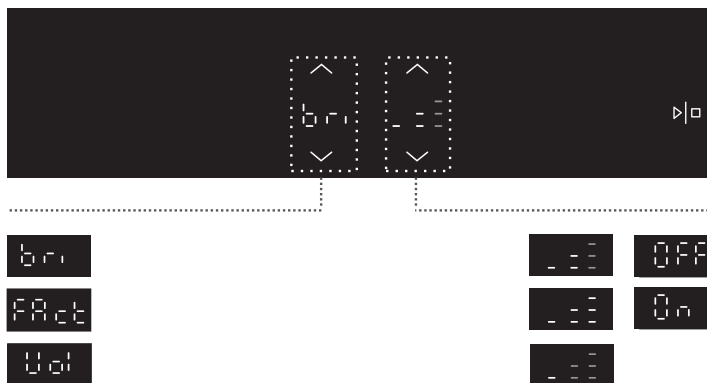

Ustawienie należy wybrać za pomocą strzałek (∧) lub (∨). W celu potwierdzenia, należy dotknąć przycisku .



W przypadku przerwy w dostawie energii elektrycznej lub po wyłączeniu urządzenia, wszystkie dodatkowe ustawienia własne zostaną zachowane.

OPISY SYSTEMÓW (TRYBÓW PIECZENIA) I TABELE PIECZENIA

Jeśli w tabelach nie ma wybranej potrawy, proszę znaleźć dane dla potrawy podobnej.

Informacje w tabelach podawane są na jednopoziomowe pieczenie w kuchence.

Podane są niższe i wyższe wartości temperatury. Należy najpierw ustawić temperaturę niższą; jeśli jedzenie nie jest wystarczająco zapieczone, można następnym razem temperaturę podnieść.

Czasy pieczenia są orientacyjne i mogą się różnić w zależności od warunków.

Kuchenkę należy wstępnie ogrzewać tylko wtedy, kiedy jest tak zalecone w przepisie lub niniejszej instrukcji obsługi. Przy ogrzewaniu pustej kuchenki zużywa się duża ilość energii, dlatego zalecane jest sekwencyjne pieczenie ciastek czy pizz. W ten sposób oszczędza się energię, bo kuchenka jest już nagrzana.

Zalecane jest używanie ciemnych form do pieczenia, powleczonych silikonem lub brytfann emailowanych, które szczególnie dobrze przewodzą ciepło.

Podczas pieczenia większych porcji mięsa lub ciasta powstanie w kuchence duża ilość pary, która może się gromadzić na drzwiczkach kuchenki w postaci kondensatu. Jest to zjawisko normalne, które nie ma żadnego wpływu na funkcjonowanie urządzenia. Po zakończeniu pieczenia należy starannie wytrzeć drzwiczki i szybę w drzwiczkach kuchenki.

Aby zapobiec zbieraniu się wilgoci, nie należy studzić jedzenia w zamkniętej kuchence.

Standardowe poziomy wypieczenia i zalecana końcowa temperatura środka dla różnych rodzajów mięsa

Rodzaj żywności	Temperatura środka żywności (°C)	Kolor mięsa na przekroju i kolor soków
WOŁOWINA		
Krwista	40-45	mięsiścieczerwony, jak surowe mięso, niewielka ilość soków
Średniokrwista	55-60	lekko czerwony, duża ilość jasnoczerwonych soków
Średnio wypieczona	65-70	różowy, niewielka ilość bladoróżowych soków
Dobrze wypieczona	75-80	równomiernie szarobrązowy, niewielka ilość bezbarwnych soków
CIEŁĘCINA		
Dobrze wypieczona	75-85	czerwonobrązowy
WIEPRZOWINA		
Średnio wypieczona	65-70	lekko różowy
Dobrze wypieczona	75-85	żółto-brązowy
JAGNIĘCINA		
Dobrze wypieczona	79	szary, różowawe soki
BARANINA		
Krwista	45	mięsiścieczerwony
Średniokrwista	55-60	lekko czerwony
Średnio wypieczona	65-70	różowy w środku
Dobrze wypieczona	80	szary
KOZINA		
Średnio wypieczona	70	bladoróżowy, różowe soki
Dobrze wypieczona	82	szary, soki tylko trochę różowe
DRÓB		
Dobrze wypieczony	82	lekko szary
RYBY		
Dobrze wypieczone	65-70	od białego do szarobrązowego

GÓRNA I DOLNA GRZAŁKA

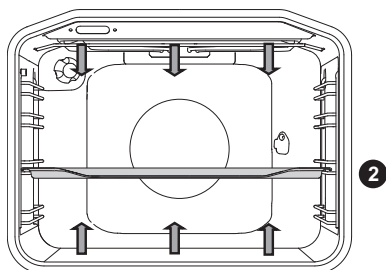

Górna i dolna grzałka równomiernie ogrzewają wnętrze kuchenki.

Pieczenie mięsa:

Do pieczenia mięsa można używać naczyń emailowanych, naczyń ze szkła żaroodpornego, gliny lub żeliwa. Nieodpowiednie są brytfanny ze stali nierdzewnej, które odbijają ciepło.

Należy zadbać o wystarczającą ilość płynu, żeby się mięso nie przypalało. Podczas pieczenia odwracać kawałki mięsa. Przykrywając pieczeń podczas pieczenia, zapewnia się większą soczystość.

Rodzaj żywności	Masa (g)	Prowadnice (od dołu)	Temperatura (°C)	Czas pieczenia (min.)
MIĘSO				
Pieczeń wieprzowa	1500	2	180-200	90-110
Polędwica wieprzowa	1500	2	180-200	100-120
Rolada wieprzowa	1500	2	180-200	120-140
Pieczeń z mięsa mielonego	1500	2	200-210	60-70
Pieczeń wołowa	1500	2	170-190	120-140
Rolada cielęca	1500	2	180-200	90-120
Karkówka jagnięca	1500	2	180-200	80-100
Comber z zająca	1500	2	180-200	50-70
Udziec z sarny	1500	2	180-200	100-120
Pizza *	/	2	200-220	20-30
Kurczak	1500	2	190-210	70-90
RYBY				
Ryby duszone	1000	2	210	50-60

Kurczaka należy piec w tym systemie, jeżeli posiadane urządzenie nie posiada systemu

Pizzę należy piec w tym systemie, jeżeli posiadane urządzenie nie posiada systemu

Symbol * oznacza, że kuchenka w wybranym trybie pieczenia wymaga ogrzewania wstępnego.

Pieczenie ciast:

Zalecane jest użycie tylko jednego poziomu i ciemnych form do pieczenia. Formy jasne odbijają ciepło, dlatego ciasto się w nich nie zapieka/ nie rumieni się dobrze.

Formy należy zawsze kłaść na ruszcie; nie dotyczy to blachy z wyposażenia kuchenki, której należy używać bez rusztu.

Czas pieczenia można skrócić za pomocą wstępnego ogrzewania kuchenki.

Rodzaj żywności	Prowadnice (od dołu)	Temperatura (°C)	Czas pieczenia (min.)
CIASTA			
Suflet warzywny	2	190-200	30-35
Suflet słodki	2	190-200	30-35
Bułki *	2	190-210	20-30
Chleb biały *	2	180-190	50-60
Chleb gryczany *	2	180-190	50-60
Chleb pełnoziarnisty *	2	180-190	50-60
Chleb żytni *	2	180-190	50-60
Chleb orkiszowy *	2	180-190	50-60
Babka orzechowa	2	170-180	50-60
Tort *	2	160-170	25-30
Sernik	2	170-180	65-75
Muffiny	2	170-180	25-30
Ciastka z ciasta kruchego	2	200-210	20-30
Pierogi z kapustą	2	185-195	25-35
Ciasto owocowe	2	150-160	40-50
Krucze bezy	2	80-90	120-130
Bułka drożdżowa	2	170-180	30-40

Symbol * oznacza, że kuchenka w wybranym trybie pieczenia wymaga ogrzewania wstępnego.

Wskazówka	Zastosowanie
Czy ciasto jest upieczone?	<ul style="list-style-type: none"> • Drewnianym patyczkiem nakłuć ciasto w najwyższym punkcie. Jeśli ciasto nie zostawi na nim śladów, jest upieczone. • Można wyłączyć kuchenkę i zużyć zakumulowane ciepło.
Ciasto opadło	<ul style="list-style-type: none"> • Proszę sprawdzić przepis. • Następnym razem należy użyć mniej płynu. • Jeśli do przepisu potrzebne jest użycie sprzętu kuchennego, należy trzymać się zalecanego czasu mieszania.
Ciasto jest zbyt jasne od spodu	<ul style="list-style-type: none"> • Należy użyć ciemnych form do pieczenia. • Postawić ciasto na niższą prowadnicę i pod koniec pieczenia włączyć dolną grzałkę.
Ciasto z wilgotnym nadzieniem nie jest wystarczająco upieczone	<ul style="list-style-type: none"> • Należy zwiększyć temperaturę i przedłużyć czas pieczenia.



Głębokiej blachy podczas pieczenia nie wolno wkładać na 1. prowadnicę.

DUŻY GRILL, GRILL

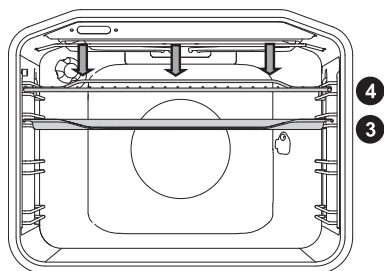

W funkcji duży grill działają górna grzałka i grzałka infra, które znajdują się na suficie kuchenki.

W funkcji grill działa tylko grzałka infra, która tworzy część dużego grilla.

Najwyższa dozwolona temperatura: 240 °C.

Grzałkę infra (grill) należy wstępnie ogrzewać przez 5 minut.

Należy cały czas obserwować przebieg pieczenia. Mięso może się w wysokich temperaturach szybko spalić!

Pieczenie za pomocą grzałki infra nadaje się do chrupiącego i niskotłuszczowego przygotowywania kiełbas, pokrojonych kawałków mięsa lub ryb (stek, befsztyk, plastry łososa...) lub zapiekanego chleba.

Przed pieczeniem na ruszcie należy posmarować go olejem, żeby się mięso nie przypalało oraz włożyć ruszt w prowadnicę na poziom 4. Na poziom 1. lub 2. trzeba wstawić blachę, na którą ściekać będzie tłuszcz oraz sok z mięsa.

Przy pieczeniu mięsa na blasze należy zadbać o wystarczającą ilość płynu, żeby się mięso nie przypalało. Podczas pieczenia kawałki mięsa odwracać.

Po każdorazowym użytkowaniu grilla należy wyczyścić kuchenkę i jej akcesoria.

Tabela grillowania - mały grill

Rodzaj żywności	Masa (g)	Prowadnice (od dołu)	Temperatura (°C)	Czas pieczenia (min.)
MIĘSO				
Stek z polędwicy wołowej, krwisty	180 g/szt.	3	230	15-20
Stek z karkówki wieprzowej	150 g/szt.	3	230	18-22
Żeberka	280 g/szt.	3	230	20-25
Kiełbasy do grillowania	70 g/szt.	3	230	10-15
CHLEB ZAPIEKANY				
Tost	/	4	230	3-6
Otwarte kanapki	/	4	230	3-6

Tabela grillowania – duży grill

Rodzaj żywności	Masa (g)	Prowadnice (od dołu)	Temperatura (°C)	Czas pieczenia (min.)
MIĘSO				
Stek z polędwicy wołowej, krwisty	180 g/szt.	3	230	15-20
Stek z polędwicy wołowej, dobrze wypieczony	180 g/szt.	3	230	18-25
Stek z karkówki wieprzowej	150 g/szt.	3	230	20-25
Żeberka	280 g/szt.	3	230	20-25
Stek cielęcy	140 g/szt.	3	230	20-25
Kiełbasy do grillowania	70 g/szt.	3	230	10-15
Klops	150 g/szt.	3	230	10-15
RYBY				
Plastry łososia	200 g/szt.	3	230	15-25
CHLEB ZAPIEKANY				
Tost	/	4	230	1-3
Otwarte kanapki	/	4	230	2-5

Przy pieczeniu mięsa na blasze należy zadbać o wystarczającą ilość płynu, żeby się mięso nie przypalało. Podczas pieczenia kawałki mięsa odwracać.

Przed pieczeniem pstrągów należy je dobrze osuszyć ręcznikiem papierowym. Do środka ryby włożyć przyprawy, a z zewnątrz nasmarować olejem i położyć na ruszcie. Podczas grillowania pstrągów nie odwracać.



Podczas grillowania (działania grzałki infra) drzwiczki kuchenki muszą być zamknięte.

Grzałka infra, ruszt oraz inne akcesoria w kuchenke podczas grillowania lub działania grzałki infra mocno się nagrzewają. Należy używać rękawic ochronnych oraz szczypców do mięsa.

Pieczenie na roźnie (w zależności od modelu urządzenia)

Maksymalna dozwolona temperatura przy stosowaniu rożna to 240 °C.

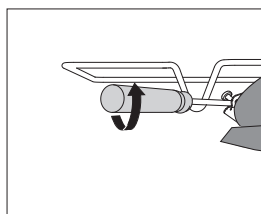
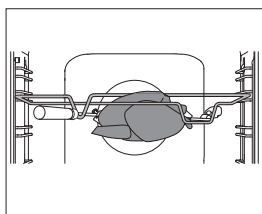
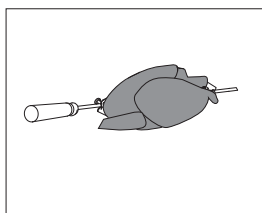
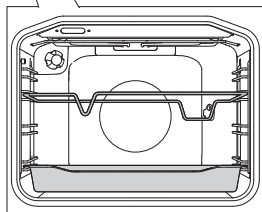
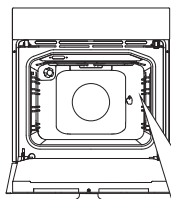

1 Stojak rożna należy wstawić w 3 prowadnicę, licząc od dołu, a w pierwszą prowadnicę wsunąć głęboką blachę do wylapywania ściekającego tłuszczu.

2 Mięso nadziać na widelec rożna i dokręcić śruby.

3 Uchwyt widelca umieścić w przednim stojaku rożna, a końcówkę wcisnąć w otwór z prawej strony tylnej ścianki piekarnika (otwór jest zasłonięty obracającą się zaślepką).

4 Odkręcić należy uchwyt rożna i zamknąć drzwiczki piekarnika.

Włączyć piekarnik, wybierając system Duży grill.



Grill działa tylko przy zamkniętych drzwiczkach piekarnika.

GRILL Z WENTYLATOREM

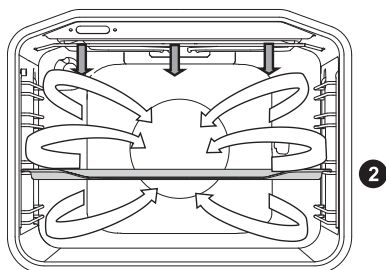

W tym trybie jednocześnie działają grzałka infra i wentylator. Nadaje się do pieczenia mięsa, ryb, warzyw.

(Patrz opis i rady dla GRILLA)

Rodzaj żywności	Masa (g)	Prowadnice (od dołu)	Temperatura (°C)	Czas pieczenia (min.)
MIĘSO				
Kaczka	2000	2	150-170	80-100
Pieczeń wieprzowa	1500	2	160-170	60-85
Połędwica wieprzowa	1500	2	150-160	120-160
Szynka wieprzowa	1000	2	150-160	120-140
Półowa kurczaka	700	2	190-210	50-60
Kurczak	1500	2	190-210	60-90
RYBY				
Pstrągi	200 g/szt.	2	200-220	20-30

GORĄCE POWIETRZE I GRZAŁKA DOLNA

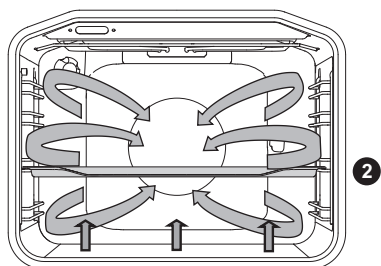

W tym trybie działają grzałka dolna i grzałka okrągła oraz wentylator z gorącym powietrzem. Nadaje się do pieczenia pizz, szarlotek, tortów owocowych.

(Patrz opis i rady GÓRNA i DOLNA GRZAŁKA).

Rodzaj żywności	Prowadnice (od dołu)	Temperatura (°C)	Czas pieczenia (min.)
Sernik, kruche ciasto	2	150-160	65-80
Pizza *	2	200-210	15-20
Quiche Lorraine, kruche ciasto	2	180-200	35-40
Szarlotka, ciasto drożdżowe	2	150-160	35-40
Strudel jabłkowy, ciasto francuskie	2	170-180	45-65

Symbol * oznacza, że kuchenka w wybranym trybie pieczenia wymaga ogrzewania wstępnego.

Pieczenie z użyciem sondy do mięs (w zależności od modelu urządzenia)

W tym trybie można nastawić żądaną temperaturę wewnątrz potrawy. Piekarnik działa tak długo, dopóki wewnątrz potrawy nie osiągnie nastawionej temperatury. Temperatura wewnątrz potrawy mierzona jest przez sondę temperaturową.

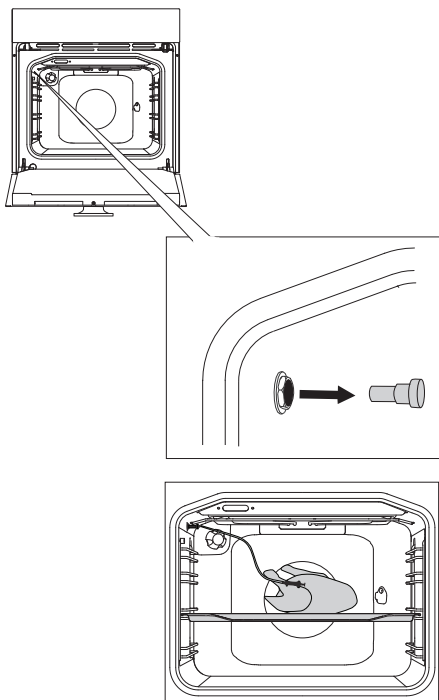

1 Usunąć należy metalową zaślepkę (gniazdo przyłączeniowe znajduje się w przednim górnym kącie prawej ścianki piekarnika).

2 Wtyczkę sondy należy wstawić do gniazdka, a sondę umieścić w potrawie. (Jeżeli ustawione były funkcje czasowe, zostaną one usunięte).



Po włączeniu sondy na wyświetlaczu pojawi się napis Prob. Nastawić należy żądaną temperaturę. Dotknąć należy przycisku START.

Na wyświetlaczu ukażą się wybrana temperatura i wskazanie aktualnej temperatury sondy.



Podczas pieczenia pokazywana jest wzrastająca temperatura wewnątrz potrawy (podczas działania temperaturę można zmieniać w przedziale od 30 °C do 99 °C). Po osiągnięciu nastawionej temperatury wewnątrz potrawy, piekarnik się wyłączy. Słychać będzie sygnał dźwiękowy, który można wyłączyć, dotykając dowolnego przycisku bądź po upływie jednej minuty wyłączy się on sam. Na wyświetlaczu ukaże się czas bieżący.

Po zakończeniu pieczenia, metalową zaślepkę zabezpieczającą należy umieścić ponownie w piekarniku.

Rodzaj żywności	Masa (g)	Prowadnica (od dołu)	Średnia temperatura
MIĘSO			
Polędwica wołowa	1000	2	55-75*
Kurczak - cały	1500	2	85-90
Indyk	4000	2	85-90
Pieczeń wieprzowa	1500	2	70-85
Rolada mięsna	1000	2	80-85
Cielęcina	1000	2	75-85
Jagnięcina	1000	2	75-85
Dziczyzna	1000	2	75-85
Ryby	1000	2	75-85

* (krwiste) = 55-60°C; średnio wypieczone (różowe) = 65-70°C; dobrze wypieczone = 70-75°C



Używać należy wyłącznie sondy, przewidzianej do użycia w tym piekarniku. Należy uważać, aby sonda podczas pieczenia nie dotykała grzałki. Po zakończeniu pieczenia sonda jest bardzo gorąca, należy uważać, aby się nie oparzyć.

360° GORĄCE POWIETRZE

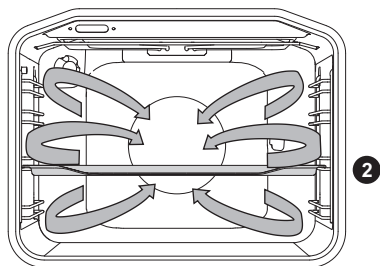

W tym trybie działają grzałka okrągła i wentylator. Wentylator w tylnej ścianie kuchenki zapewnia stałe krążenie gorącego powietrza wokół pieczeni czy ciasta.

Pieczenie mięsa:

Do pieczenia mięsa można używać naczyń emailowanych, naczyń ze szkła żaroodpornego, gliny lub żeliwa. Nieodpowiednie są brytfanny ze stali nierdzewnej, które odbijają ciepło.

Należy zadbać o wystarczającą ilość płynu, żeby się mięso nie przypalało. Podczas pieczenia odwracać kawałki mięsa. Przykrywając pieczeń podczas pieczenia, zapewnia się większą soczystość.

Rodzaj żywności	Masa (g)	Prowadnice (od dołu)	Temperatura (°C)	Czas pieczenia (min.)
MIĘSO				
Pieczeń wieprzowa ze skórą	1500	2	170-180	140-160
Kaczka	2000	2	160-170	120-150
Gęś	4000	2	150-160	180-200
Indyk	5000	2	150-170	180-220
Piersi z kurczaka	1000	3	180-200	60-70
Kurczak nadziewany	1500	2	170-180	90-110

Pieczenie ciast

Zalecane jest wstępne ogrzewanie kuchenki.

Drobne ciastka można piec na niskich blachach na kilku poziomach (2. i 3.).

Należy pamiętać, że czas pieczenia może się różnić ze względu na poziom, nawet w przypadku używania identycznych blach, dlatego najprawdopodobniej trzeba będzie wyjąć górną blachę nieco wcześniej niż dolną. Formy należy zawsze kłaść na ruszcie; nie dotyczy to blachy z wyposażenia kuchenki, której należy używać bez rusztu. Drobne ciastka należy przygotować w tej samej grubości, żeby się mogły równomiernie zrumienić.

Rodzaj żywności	Prowadnice (od dołu)	Temperatura (°C)	Czas pieczenia (min.)
CIASTO			
Biszkopt	2	150-160	25-35
Placek z kruszonką	2	160-170	25-35
Placek z owocami, biszkopt	2	150-160	45-65
Rolada biszkoptowa *	2	160-170	15-25
Tort owocowy, kruche ciasto	2	160-170	50-70
Strudel jabłkowy	2	170-180	40-60
Ciasteczka, kruche ciasto *	2	150-160	15-25
Ciasteczka, ciasto ptysiowe *	2	140-150	15-25
Ciastka drobne, drożdżowe	2	170-180	20-35
Ciastka z ciasta francuskiego	2	170-180	20-30
CIASTA ZAMROŻONE			
Strudel jabłkowy, z twarogiem	2	170-180	50-70
Pizza	2	170-180	20-30
Frytki do piekarnika	2	170-180	20-35
Krokiety do piekarnika	2	170-180	20-35

Symbol * oznacza, że kuchenka w wybranym trybie pieczenia wymaga ogrzewania wstępnego.



Blachy głębokiej podczas pieczenia nie wolno wstawiać na 1. prowadnicę.



Eco

EKO PIECZENIE

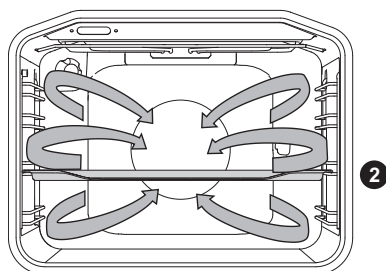

W tym trybie działają grzałka okrągła i wentylator. Wentylator w tylnej ścianie kuchenki zapewnia stałe krążenie gorącego powietrza wokół pieczeni czy ciasta.

Rodzaj żywności	Prowadnica (od dołu)	Temperatura (°C)	Czas pieczenia (min)
MIĘSO			
Pieczeń wieprzowa, 1 kg	2	180	140-160
Pieczeń wieprzowa, 2 kg	2	180	150-180
Pieczeń wołowa, 1 kg	2	190	120-140
RYBY			
Cała ryba, 200 g/sztuka	2	180	40-50
Filet rybny, 100 g/sztuka	2	190	25-35
WYPIEKI			
Dekorowane ciasteczka	2	160	20-25
Małe babeczki	2	170	25-35
Rolada biszkoptowa	2	170	25-30
Tort owocowy na kruchym cieście	2	170	55-65
DANIA AU GRATIN			
Ziemniaki au gratin	2	170	40-50
Lasagna	2	180	40-50
MROŻONKI			
Frytki, 1 kg	2	200	25-40
Kawałki kurczaka, 0,7 kg	2	200	25-35
Paluszki rybne, 0,6 kg	2	200	20-30



Blachy głębokiej podczas pieczenia nie wolno wstawiać na 1. prowadnicę.

GRZAŁKA DOLNA I WENTYLATOR

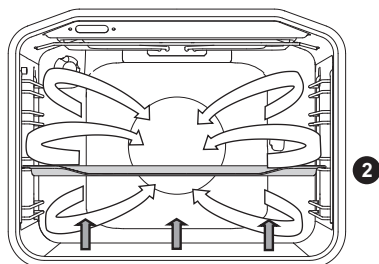

Używany do pieczenia niskich ciast oraz pasteryzowania owoców i warzyw. Zaleca się użycie prowadnic 2. poziomu oraz niezbyt wysokich foremek do pieczenia, żeby gorące powietrze mogło krążyć również po górnej powierzchni jedzenia.

PASTERYZOWANIE

Przygotować produkty do pasteryzowania i słoiki. Do pasteryzowania używać słoików z uszczelką gumową i szklanym wieczkiem. Nie używać słoików z nakrętką lub metalową pokrywką oraz blaszanych puszek. Słoiki muszą być tej samej wielkości, wypełnione identycznym przetworem oraz dobrze zamknięte.

Do głębokiej blachy nalać 1 litr gorącej wody (ok. 70°C) oraz wstawić do niej 6 słoików. Blachę wstawić do piekarnika na prowadnicę na 2. poziomie.

Podczas pasteryzowania należy obserwować przetwory i gotować, dopóki płyn w słoikach nie zagotuje się, tj. dopóki w pierwszym słoiku nie pojawią się pęcherzyki powietrza.

Rodzaj żywności	Prowadnica (od dołu)	Temperatura (°C)	Czas do pieczenia na wolnym ogniu (min)	Temperatura i czas po rozpoczęciu pieczenia na wolnym ogniu	Pozostały czas w piekarniku (min)
OWOCE					
Truskawki	2	160-180	30-45	/	20-30
Owoce pestkowe	2	160-180	30-45	/	20-30
Puree owocowe	2	160-180	30-45	/	20-30
WARZYWA					
Ogórki kiszone	2	160-180	30-45	/	20-30
Fasola/ marchewka	2	160-180	30-45	120°C, 45-60 min	20-30

AUTOMATYCZNE PIECZENIE MIĘSA

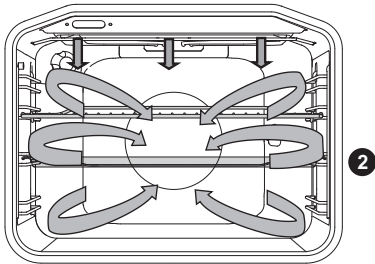

Podczas automatycznego pieczenia mięsa działa górna grzałka w kombinacji z grzałką infra oraz grzałką okrągłą. Tej funkcji używa się do pieczenia wszelkich rodzajów mięsa.

Przed pieczeniem na ruszcie należy posmarować go olejem, żeby się mięso nie przypałało oraz włożyć ruszt w prowadnicę na poziom 2. Na poziom 1 trzeba wstawić blachę, na którą ściekać będzie tłuszcz oraz sok z mięsa. Jeśli do pieczenia mięsa używamy blachy, należy włożyć ją w prowadnicę na 1. poziom.

Rodzaj żywności	Masa (g)	Prowadnica (od dołu)	Temperatura (°C)	Czas pieczenia (min)	Średnia temperatura
MIĘSO					
Polędwica wołowa	1000	2	190-210	45-55	55-75*
Kurczak - cały	1500	2	170-190	60-70	85-90
Indyk	4000	2	160-180	150-180	85-90
Pieczeń wieprzowa	1500	2	150-170	100-120	70-85
Rolada mięsna	1000	2	160-180	70-80	80-85
Cielęcina	1000	2	170-190	100-120	75-85
Jagnięcina	1000	2	170-190	50-60	75-85
Dziczyzna	1000	2	170-190	55-65	75-85
Ryby	1000	2	160-180	35-55	75-85

* (krwiste) = 55-60°C; średnio wypieczone (różowe) = 65-70°C; dobrze wypieczone = 70-75°C

CZYSZCZENIE I KONSERWACJA



Przed czyszczeniem należy odłączyć kuchenkę od zasilania elektrycznego i zaczekać aż ostygnie.

Dzieciom nie wolno wykonywać czynności, związanych z czyszczeniem i konserwacją urządzenia bez nadzoru!

Powierzchnie urządzenia z powłoką aluminiową

Części urządzenia z powłoką aluminiową należy czyścić nieabrazyjnymi środkami czystości, przeznaczonymi do czyszczenia takich powierzchni. Środek czystości nanieść na mokrą ściereczkę i wyczyścić powierzchnię, następnie spłukać wodą. Nie nanosić środka czystości bezpośrednio na powierzchnię z powłoką aluminiową.

Przednia strona obudowy z blachy nierdzewnej

(zależnie od modelu)

Powierzchnie należy czyścić tylko delikatnymi środkami (woda mydlana) i miękką gąbką, która nie zostawia rys. Nie wolno używać szorstkich środków czystości lub środków zawierających rozpuszczalniki, bo mogą one spowodować uszkodzenia na powierzchni obudowy.

Powierzchnie lakierowane i części z tworzyw sztucznych

(w zależności od modelu)

Pokręteł, uchwytów drzwi, naklejek i tabliczek znamionowych nie należy czyścić za pomocą żrących środków czyszczących i drapiących akcesoriów do czyszczenia, za pomocą środków czyszczących na bazie alkoholu czy też za pomocą samego alkoholu. Aby uniknąć uszkodzenia powierzchni, plamy należy usuwać od razu za pomocą miękkiej, niedrapiącej ściereczki i wody.

Stosować można również środki czyszczące i akcesoria, przeznaczone do czyszczenia tego rodzaju powierzchni; należy przy tym stosować się do zaleceń producenta środka czyszczącego.



Wyżej wymienionych powierzchni nie wolno czyścić aerozolami do czyszczenia kuchenek, bo mogą one zostawić widoczne i trwałe uszkodzenia na powierzchniach z powłoką aluminiową.

KLASYCZNE CZYSZCZENIE KUCHENKI

Do czyszczenia większego brudu w kuchence można stosować zwyczajne procedury czyszczenia (środkami czystości lub aerozolami do czyszczenia kuchenek); należy po nich starannie spłukać resztki środków czystości.

Kuchenkę i akcesoria należy oczyścić po każdorazowym użytkowaniu, żeby się brud nie zapiekał.

Tłuszcz najprościej usunąć ciepłą wodą mydlaną, kiedy kuchenka jest jeszcze ciepła.

W przypadku większego brudu można użyć zwyczajnych środków czystości do kuchenek. Kuchenkę należy starannie spłukać czystą wodą, żeby usunąć resztki środków czystości. Nie wolno używać agresywnych i szorstkich środków czystości, szorstkich gąbek, odrdzewiaczy i odplamiaczy.

Akcesoria (blachy, ruszty...) należy myć gorącą wodą i środkami czystości.

Kuchenka, jej część wewnętrzna i blachy powleczone są specjalną emalią o gładkiej i wytrzymałej powierzchni, która ułatwia czyszczenie w temperaturze pokojowej.

CZYSZCZENIE PIEKARNIKA Z UŻYCIEM FUNKCJI AQUA CLEAN

Wlać 0,6 l wody do szklanego naczynia lub płytkiej brytfanny i umieścić ją w dolnej prowadnicy.

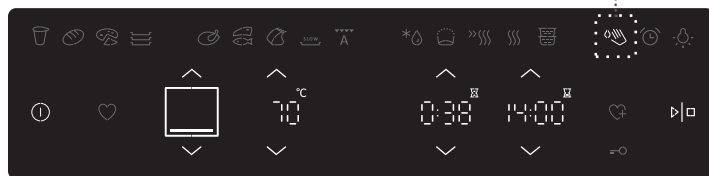

Dotknąć należy przycisku Aqua clean i nastawić temperaturę na 70 °C.

Dotknąć należy przycisku START. Po zakończeniu czyszczenia słyhać będzie sygnał dźwiękowy.

 Po upływie 30 minut resztki jedzenia, przywarłe do emalii piekarnika, zmiękną i można je będzie wytrzeć wilgotną ściereczką.



Systemu Aqua clean należy używać tylko wtedy, gdy piekarnik jest zupełnie wystudzony.

ZDEJMOWANIE I CZYSZCZENIE PROWADNIC DRABINKOWYCH ORAZ WYSUWANYCH PROWADNIC TELESKOPOWYCH

Prowadnice należy czyścić tylko za pomocą zwyczajnych środków czyszczących.

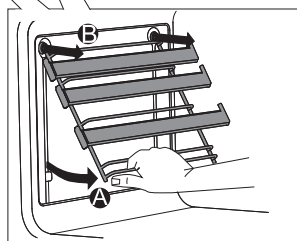
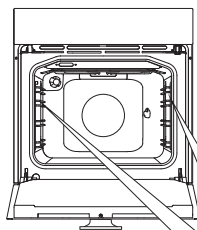

A Prowadnice należy chwycić od dołu i wysunąć, ciągnąc w kierunku do wewnątrz piekarnika.

B U góry należy je wysunąć z otworów.

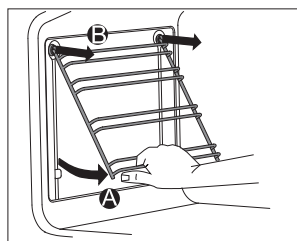

Wysuwanych prowadnic teleskopowych nie należy czyścić w zmywarce do naczyń.

MONTAŻ WKŁADÓW KATALITYCZNYCH

Prowadnice należy czyścić tylko za pomocą zwyczajnych środków czyszczących.

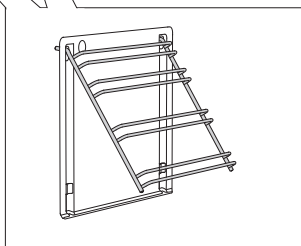
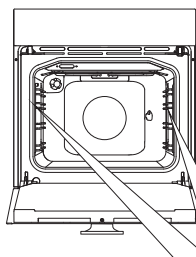

Usunąć należy prowadnice drabinkowe lub teleskopowe.

1 Prowadnice nałożyć na wkład katalityczny.

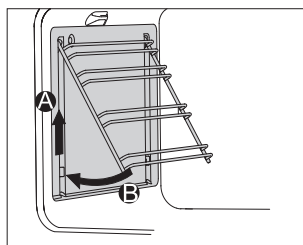

2 Razem je zamocować, korzystając z do tego celu przygotowanych otworów, a następnie pociągnąć do góry.

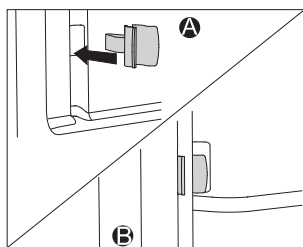

Podczas montażu wysuwanych prowadnic teleskopowych (całkowite wysunięcie) z wkładami katalitycznymi, należy załączone zapadki wstawić w dolne otwory na ścianie piekarnika, a także wstawić zapadki w prowadnice. Zapadki przeznaczone są do lepszego zamocowania prowadnic.



Wkładów katalitycznych nie należy czyścić w zmywarce do naczyń.

CZYSZCZENIE SKLEPIENIA PIEKARNIKA

(w zależności od modelu)

Aby móc łatwiej wyczyścić sklepienie piekarnika, w urządzenie została wbudowana składana infra grzałka. Przed czyszczeniem piekarnika należy usunąć z niego blachy, ruszt i prowadnice.

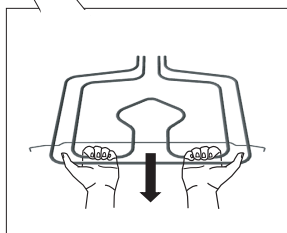
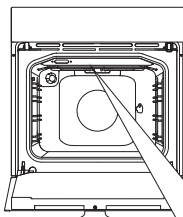

Grzałkę wysuwać tak długo, aż obluźni się poprzeczka, wyskakując ze swoich punktów osadzenia z lewej i prawej strony piekarnika.

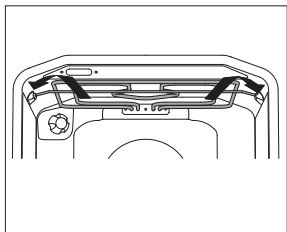

.....
💡 Grzałki nie należy stosować w pozycji opuszczonej. Po wyczyszczeniu grzałkę należy umieścić we właściwym miejscu, pociskając ją aż do momentu, gdy poprzeczka ponownie zaskoczy do obu punktów osadzenia.

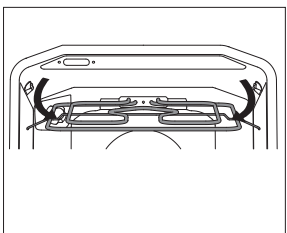

Urządzenie należy odłączyć z sieci elektrycznej.

Grzałka powinna być ochłodzona, w przeciwnym razie istnieje niebezpieczeństwo oparzeń.

ZDEJMOWANIE I ZAKŁADANIE DRZWICZEK PIEKARNIKA (w zależności od modelu)

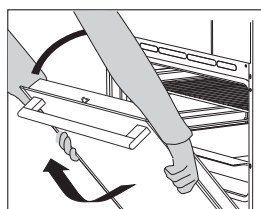
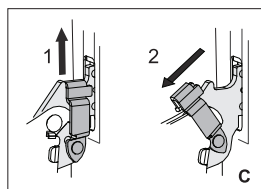
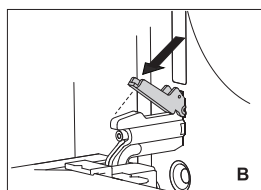
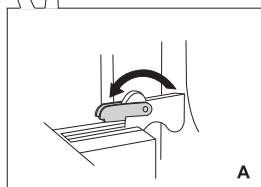
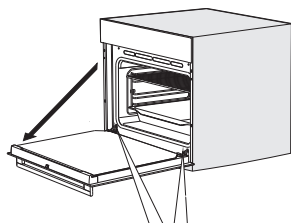

1 Najpierw otworzyć całkowicie drzwiczki (na oścież).

2 **A** Obrócić zatyczki całkowicie do tyłu (w przypadku konwencjonalnego zamykania).

B W przypadku systemu miękkiego zamykania obrócić zatyczki do tyłu o 90°C.

C Jeśli urządzenie jest wyposażone w system GentleClose, lekko podnieść zapadki drzwi do góry i pociągnąć do siebie.

3 Powoli zamykać drzwi aż zapadki zrównają się ze szczelinami. Lekko podnieść drzwi do góry i zdjąć je z obu szczelin zawiasów na urządzeniu.

 Założyć drzwiczki postępując w odwrotnej kolejności. Jeśli drzwiczki nie otwierają lub nie zamykają się prawidłowo, sprawdzić, czy nacięcia na zawiasach równo przylegają do łoży zawiasów.



Przy ponownym zakładaniu drzwiczek należy zawsze upewnić się, że elementy mocujące zawiasów zostały prawidłowo umieszczone w łożach zawiasów, aby zapobiec nagłemu zamknięciu głównego zawiasu, który jest połączony z silną główną sprężyną. Gdyby główna sprężyna zadziałała, można się skaleczyć..

BLOKADA DRZWICZEK (w zależności od modelu)

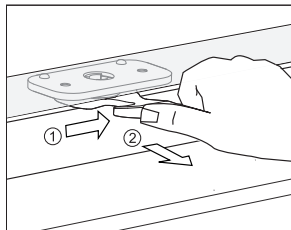

Aby je otworzyć, delikatnie popchnąć je kciukiem w prawą stronę, jednocześnie ciągnąc za drzwiczki do zewnątrz.

 **Gdy drzwiczki piekarnika są zamknięte, blokada automatycznie powraca do swojej pozycji początkowej.**

WYŁĄCZANIE I WŁĄCZANIE BLOKADY DRZWICZEK

 **Piekarnik musi całkowicie wystygnąć.**

Najpierw otworzyć drzwiczki piekarnika.

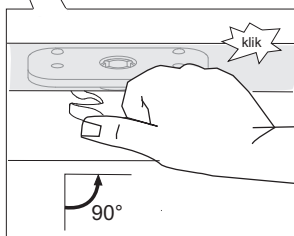
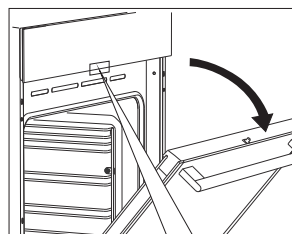

Przesunąć kciukiem blokadę drzwiczek w prawo o 90° aż do usłyszenia dźwięku zatrzaśnięcia. Blokada drzwiczek jest teraz wyłączona.

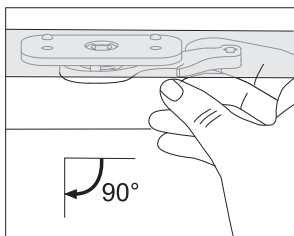

Aby ponownie włączyć blokadę drzwiczek, otworzyć drzwiczki piekarnika i palcem wskazującym prawej ręki przesunąć dźwignię do siebie.

MIĘKKIE ZAMYKANIE DRZWICZEK (w zależności od modelu)

Drzwiczki piekarnika są wyposażone w system amortyzujący począwszy od kąta 75 stopni siłę zamykania drzwiczek. Umożliwia on łatwe, ciche i gładkie zamykanie drzwiczek. Wystarczy delikatnie pchnąć (do kąta 15 stopni względem drzwiczek w pozycji zamkniętej) drzwiczki, by automatycznie i miękko się zamknęły.



W przypadku zbyt dużej siły zamykania drzwiczek działanie systemu zostaje zmniejszone lub dla bezpieczeństwa system zostaje pominięty.

ZDEJMOWANIE I WSTAWIANIE SZYBEK W DRZWICZKACH

Szybki w drzwiczkach można oczyścić również od wewnątrz, należy je jednak przed tym zdjąć. Zdjąć należy drzwiczki piekarnika (patrz: rozdział Zdejmowanie i wstawianie drzwiczek piekarnika).

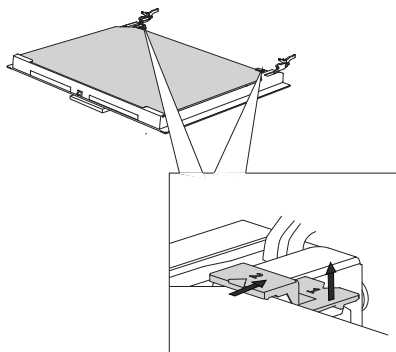

1 Lekko unieść elementy nośne z lewej i prawej strony drzwiczek (symbol 1 na nośniku), a następnie wysunąć je, wyjmując z szybek (symbol 2 na nośniku).

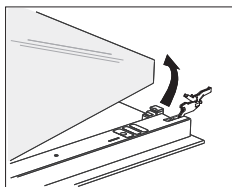

2 Szybkę drzwiczek należy chwycić za dolną krawędź, lekko ją unieść, aż wysunie się z nośnika i usunąć.

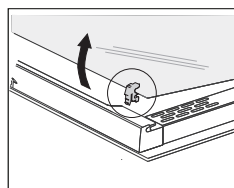

3 Wewnętrzną, trzecią szybkę (posiadają tylko niektóre modele urządzeń), należy usunąć, unosząc ją i wyjmując. Zdjąć należy również gumowe uszczelki, znajdujące się na szybce.

 Szybkę należy ponownie wstawić, działania wykonując w odwrotnej kolejności. Symbole (łuki) na drzwiczkach i szybce powinny się pokrywać.

WYMIANA ŻARÓWKI

Żarówka jest materiałem eksploatacyjnym i nie jest objęta gwarancją. Przed wymianą żarówki należy wyjąć blachy, ruszt i prowadnice.

(Żarówka halogenowa: G9, 230 V, 25 W, zwykła żarówka E14, 230 V, 25 W)

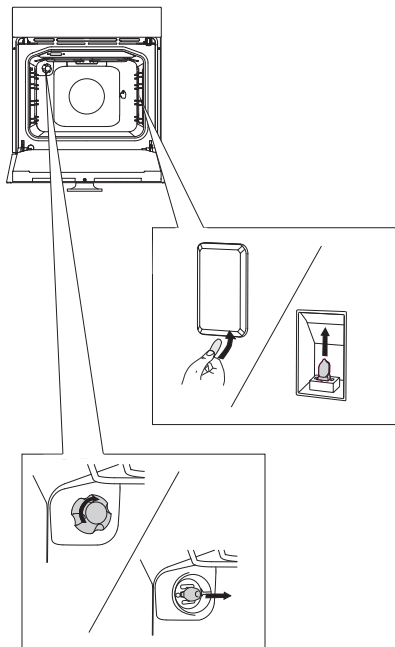

Śrubokrętem płaskim zwolnić pokrywę żarówki i ją usunąć.

💡 Uwaga! Uważać, aby przy tym nie uszkodzić emalii.

.....
Odkręcić pokrywę żarówki i wyjąć żarówkę.

💡 Stosować należy ochronę rąk, aby nie ulec oparzeniu.

TABELA USTEREK I ZAKŁÓCEŃ

Usterka/Zakłócenie	Rozwiązanie
Czujniki nie reagują, ekran nie reaguje	Proszę na kilka minut odłączyć urządzenie od zasilania elektrycznego (odkręcić bezpiecznik lub wyłączyć główny przełącznik), następnie przyłączyć go ponownie i włączyć kuchenkę.
Często wyłącza się bezpiecznik	Wymiana żarówki w kuchenke opisana jest w rozdziale „Czyszczenie i konserwacja”
Nie działa oświetlenie kuchenki	Proszę zadzwonić do serwisu
Ciasto nie jest upieczone	Proszę sprawdzić, czy dobrze zostały ustawione temperatura pieczenia i tryb grzałek. Czy drzwiczki kuchenki są dobrze zamknięte?
Wyświetlacz zgłasza zakłócenie (E1, E2, E3...)	Doszło do zakłócenia w działaniu modułu elektronicznego. Należy na kilka minut odłączyć urządzenie od zasilania elektrycznego, następnie przyłączyć je ponownie i ustawić dokładny czas bieżący. Jeśli wyświetlacz dalej zgłasza zakłócenie, proszę zadzwonić do serwisu.

Jeśli zakłóceń mimo zastosowania się do tych rad nie było można usunąć, proszę zadzwonić do upoważnionego serwisera. Usuwanie uszkodzeń, powstałych na skutek nieprawidłowej instalacji lub użytkowania urządzenia, nie jest objęte gwarancją. Koszty naprawy w takim przypadku pokrywa klient.



Przez przystąpieniem do napraw należy odłączyć urządzenie od zasilania elektrycznego poprzez odkręcenie bezpiecznika lub wyciągnięcie kabla zasilającego z gniazdka.

UTYLIZACJA



Opakowanie naszych produktów wykonane jest z materiałów, które nadają się do odzysku, składowania lub zniszczenia bez szkody dla środowiska naturalnego. Materiały, zastosowane do opakowania, zostały w tym celu oznakowane odpowiednim symbolem.

Symbol na produkcie lub jego opakowaniu oznacza, że produktu nie można traktować jako zwykłego odpadu komunalnego. Produkt należy po wycofaniu z eksploatacji wywieźć do odpowiedniego punktu zbiórki i recyklingu urządzeń elektrycznych i elektronicznych.

Poprzez odpowiednie usunięcie czy składowanie produktu pomagają Państwo chronić zdrowie i środowisko naturalne przed skutkami nieprawidłowej utylizacji produktu. Szczegółowych informacji na temat utylizacji i recyklingu produktu, proszę poszukać we właściwym Zakładzie Gospodarki Komunalnej, lub w sklepie, w którym kupili Państwo nasz produkt.

Zastrzegamy sobie prawo do zmian i błędów w niniejszej instrukcji obsługi.

Lined page with horizontal ruling lines.

EVP_EPM1.2_STARCK



pl (12-19