

SAMSUNG harman/kardon









USER MANUAL

HW-Q90R

INFORMAȚII DE SIGURANȚĂ

AVERTISMENTE PRIVIND SIGURANȚA

PENTRU A REDUCE RISCUL DE ELECTROCUTARE, NU SCOATEȚI CAPACUL POSTERIOR (SAU DIN SPATE). ÎN INTERIOR NU EXISTĂ PIESE CARE POT FI REPARATE DE UTILIZATOR. PENTRU SERVICE, ADRESAȚI-VĂ PERSONALULUI CALIFICAT. Consultați tabelul de mai jos pentru o explicație a simbolurilor care pot apărea pe produsul dvs. Samsung.

	ATENȚIE RISC DE ELECTROCUTARE NU DESCHIDEȚI	
	Acest simbol indică faptul că tensiunea din interior este ridicată. Orice fel de contact cu părțile interioare ale acestui produs este periculos.	
	Acest simbol indică faptul că produsul este însoțit de documentație importantă privind utilizarea și întreținerea.	
	Produs clasa II: Acest simbol indică că nu este necesară împământarea. Dacă acest simbol nu este prezent pe un produs cu un cablu de alimentare, produsul TREBUIE să aibă o bună conexiune la împământare (masă).	
	Tensiune c.a.: Acest simbol indică că tensiunea nominală marcată cu simbol este tensiunea c.a.	
	Tensiunea c.c.: Acest simbol indică că tensiunea nominală marcată cu simbol este tensiunea c.c.	
	Atenție! Consultați instrucțiunile de utilizare: Acest simbol instruește utilizatorul să consulte manualul de utilizare pentru mai multe informații legate de siguranță.	

AVERTISMENT

- Pentru a reduce riscul de incendiu și de electrocutare, feriți aparatul de ploaie și umezeală.

ATENȚIE

- PENTRU A PREVENI ELECTROCUTAREA, POTRIVIȚI LAMELA ȘTECHERULUI ÎN PRIZĂ ȘI INTRODUCEȚI COMPLET.
- Acest aparat trebuie conectat la o priză de curent alternativ cu conectare de protecție prin împământare.
- Pentru a deconecta aparatul de la priză, trebuie să scoateți ștecherul, drept urmare priza va fi imediat funcțională.
- Nu expuneți acest aparat la scurgeri sau stropiri. Nu plasați pe aparat obiecte pline cu lichid, cum ar fi vasele.
- Pentru a opri complet aparatul, trebuie să scoateți cablul de alimentare din priza de perete. Prin urmare, cablul de alimentare trebuie să poată fi accesat cu ușurință în orice moment.

PRECAUȚII

1. Asigurați-vă că sursa de alimentare cu c.a. din locuința dvs. respectă cerințele energetice menționate pe eticheta de identificare situată pe partea inferioară a produsului. Instalați unitatea în poziție orizontală sau pe un suport solid (mobilă), cu suficient spațiu în jur pentru ventilație 7-10 cm. Asigurați-vă că fantele de ventilație nu sunt acoperite. Nu așezați unitatea pe amplificatoare sau pe alte echipamente care se pot încinge. Această unitate este destinată pentru utilizare continuă. Pentru a opri complet unitatea, deconectați cablul de alimentare de la priză. Deconectați unitatea de la priză dacă nu o utilizați mai mult timp.
2. În timpul furtunilor cu descărcări electrice, scoateți ștecherul din priză. Creșterile de tensiune din cauza descărcărilor electrice pot duce la defectarea aparatului.
3. Nu expuneți aparatul la acțiunea directă a razelor soarelui sau a altor surse de căldură. Aparatul se poate supraîncălzi și defecta.
4. Protejați aparatul de umiditate (de ex. vase) și căldură excesivă (de ex. un șemineu) sau de echipamentele care creează câmpuri magnetice sau electronice puternice. Deconectați cablul de alimentare de la sursa de alimentare cu curent alternativ în cazul unei disfuncționalități. Aparatul nu este destinat utilizării industriale. Utilizați produsul doar în scopuri personale. Este posibil să se creeze condens, dacă aparatul sau discul au fost depozitate la temperaturi scăzute. Dacă transportați unitatea pe timpul iernii, așteptați aproximativ 2 ore înainte de utilizare, pentru ca unitatea să ajungă la temperatura camerei.

5. Bateriile utilizate pe acest produs conțin chimicale dăunătoare pentru mediul înconjurător. Nu aruncați bateriile împreună cu celelalte reziduuri menajere. Nu aruncați bateriile în foc. Nu scurtcircuitați, dezasamblați sau supraîncălziți bateriile. Există pericolul de explozie dacă bateria este înlocuită incorect. Înlocuiți bateria cu una de același tip sau de un tip echivalent.

DESPRE ACEST MANUAL

Acest manual de utilizare este constituit din două părți: un document simplu, MANUALUL DE UTILIZARE, și un document detaliat, MANUALUL COMPLET, care poate fi descărcat.



MANUAL DE UTILIZARE

Consultați acest manual pentru instrucțiuni de securitate, instalarea produsului, componente, conexiuni și caracteristicile produsului.



MANUAL COMPLET

Puteți consulta MANUAL COMPLET accesând centrul de asistență Samsung online și scanând codul QR. Pentru a vedea manualul pe PC sau pe dispozitivul mobil, descărcați-l în format de document de pe site-ul web Samsung. (<http://www.samsung.com/support>)

Designul, specificațiile și ecranul aplicației pot fi modificate fără înștiințare prealabilă.

CONȚINUT

01	Verificarea componentelor	2
	Introducerea bateriilor înainte de utilizarea telecomenzii (2 baterii AA)	2
02	Descrieri	3
	Panoul frontal / superior al sistemului Soundbar	3
	Panoul inferior al unității Soundbar	3
03	Conectarea unității Soundbar	4
	Conectarea la sursa de alimentare electrică	4
	Conectarea sistemului Soundbar la subwoofer și la difuzoarele surround	5
	– Dispunerea recomandată a difuzoarelor	5
	– Conectarea automată între subwoofer sau difuzoarele surround și sistemul Soundbar	5
	– Conectarea automată a subwooferului sau a difuzoarelor surround în cazul unei conexiuni automate eșuate	6
04	Conectarea la televizor	8
	Metoda 1. Realizarea unei conexiuni prin cablu	8
	– Realizarea unei conexiuni prin cablu HDMI	8
	– Realizarea unei conexiuni prin cablu optic	9
	Metoda 2. Realizarea unei conexiuni fără cablu	10
	– Conectarea la un televizor via Bluetooth	10
	– Conectarea prin Wi-Fi	12
05	Conectarea la un dispozitiv extern	14
	Cum să vă conectați prin intermediul unui cablu HDMI (cu posibilitate de decodare și redare Dolby Atmos)	14
	Cum să vă conectați prin intermediul unui cablu HDMI	15
	Realizarea unei conexiuni prin cablu optic	16

06	Conectarea unui dispozitiv mobil	17
	Conectarea Prin Bluetooth	17
	Conectarea prin Wi-Fi (rețea wireless)	18
07	Folosirea telecomenzii	19
	Cum să folosiți telecomanda	19
	Reglarea volumului unității Soundbar cu telecomanda televizorului	22
08	Instalarea suportului de perete	23
	Precauții la instalare	23
	Componente pentru montarea pe perete	23
	Instalarea difuzoarelor surround pe perete (vândute separat)	25
09	Instalarea unui Soundbar deasupra unui suport de televizor	26
	Componentă	26
10	Actualizare software	26
11	Depanare	27
12	Licență	28
13	Notificare de licență open source	29
14	Notă importantă despre service	29
15	Specificații și sugestii	30
	Specificații	30

01 VERIFICAREA COMPONENTELOR

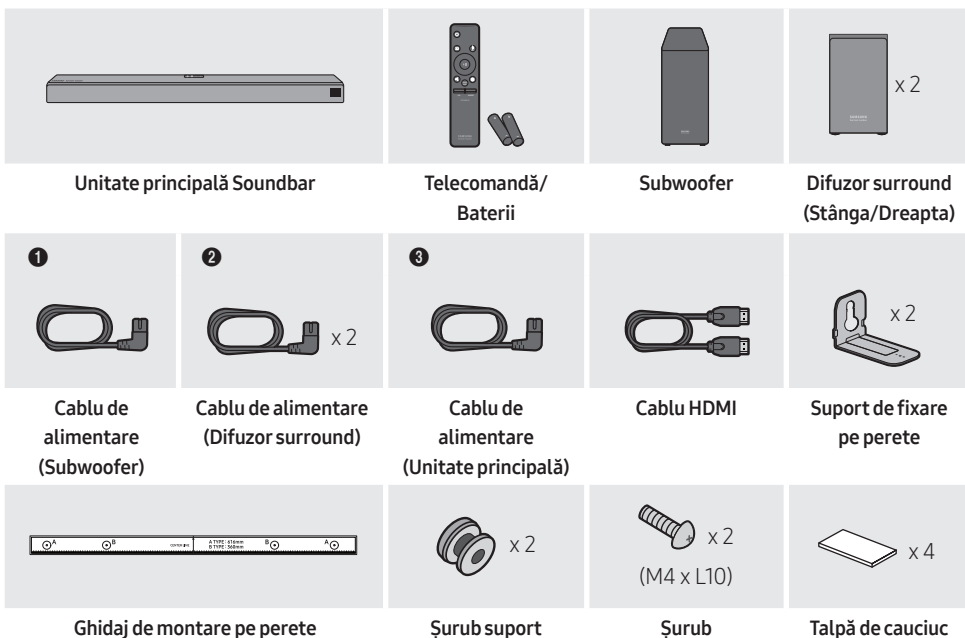

- Pentru informații suplimentare despre alimentarea cu energie electrică și consum, consultați eticheta atașată produsului. (Etichetă: Baza unității principale Soundbar)
- Etapele de conectare la sursa de alimentare sunt etichetate **(1, 2, 3)**. Pentru mai multe informații referitoare la conectarea la sursa de alimentare, consultați pagina 4.
- Pentru a diferenția difuzorul surround stâng de cel drept, verificați eticheta din partea din spate a fiecărui difuzor.
- Pentru achiziționarea unor componente suplimentare sau a unor cabluri opționale, contactați Centrul de service Samsung sau Centrul Samsung pentru asistență clienți.

Introducerea bateriilor înainte de utilizarea telecomenzii (2 baterii AA)

Glișați capacul bateriei în direcția săgeții până când iese complet. Introduceți 2 baterii AA (1,5V), respectând polaritatea corectă. Glișați capacul bateriei înapoi în poziție.

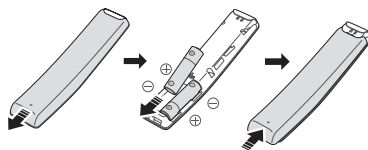

02 DESCRIERI

Panoul frontal / superior al sistemului Soundbar



Panoul inferior al unității Soundbar

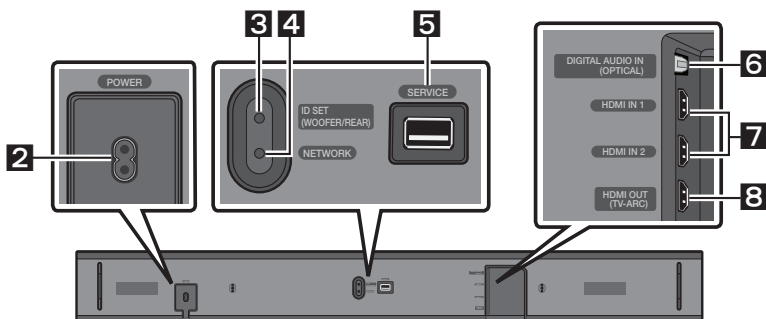

1	Sursă	Selectați modul de intrare a sursei. (D.IN / HDMI 1 / HDMI 2 / WIFI / BT)
2	POWER	Conectați cablul de alimentare c.a. al sistemului Soundbar.
3	ID SET	Apăsați pentru a conecta fără fir unitatea Soundbar la boxe surround și la un subwoofer. <ul style="list-style-type: none">• Apăsați și mențineți apăsat butonul Sus de pe telecomandă timp de 5 secunde pentru a finaliza ID SET.
4	NETWORK	Apăsați pentru a vă conecta la o rețea wireless (Wi-Fi) prin intermediul aplicației SmartThings .
5	SERVICE	Conectați un dispozitiv de stocare USB pentru a actualiza software-ul produsului.
6	D.IN	Conectați la ieșirea digitală (optică) a unui dispozitiv extern.
7	HDMI IN	Intră semnale audio și video simultan, printr-un cablu HDMI. Conectați la ieșirea HDMI a unui dispozitiv extern.
8	HDMI OUT	Conectați la mufa HDMI (ARC) de pe un televizor.

03 CONECTAREA UNITĂȚII SOUNDBAR

Conectarea la sursa de alimentare electrică

Utilizați componentele de alimentare (1, 2, 3) pentru a conecta subwooferul, difuzorul surround și sistemul Soundbar la o priză electrică în următoarea ordine:

- 1 Conectați cablul de alimentare la subwoofer.
- 2 Conectați cablul de alimentare la difuzorul surround din stânga și la cel din dreapta.
- 3 Conectați cablul de alimentare la sistemul Soundbar.

A se vedea ilustrațiile de mai jos.

- Pentru informații suplimentare despre parametrii de alimentare electrică și consum, consultați eticheta atașată produsului. (Etichetă: Baza unității principale Soundbar)

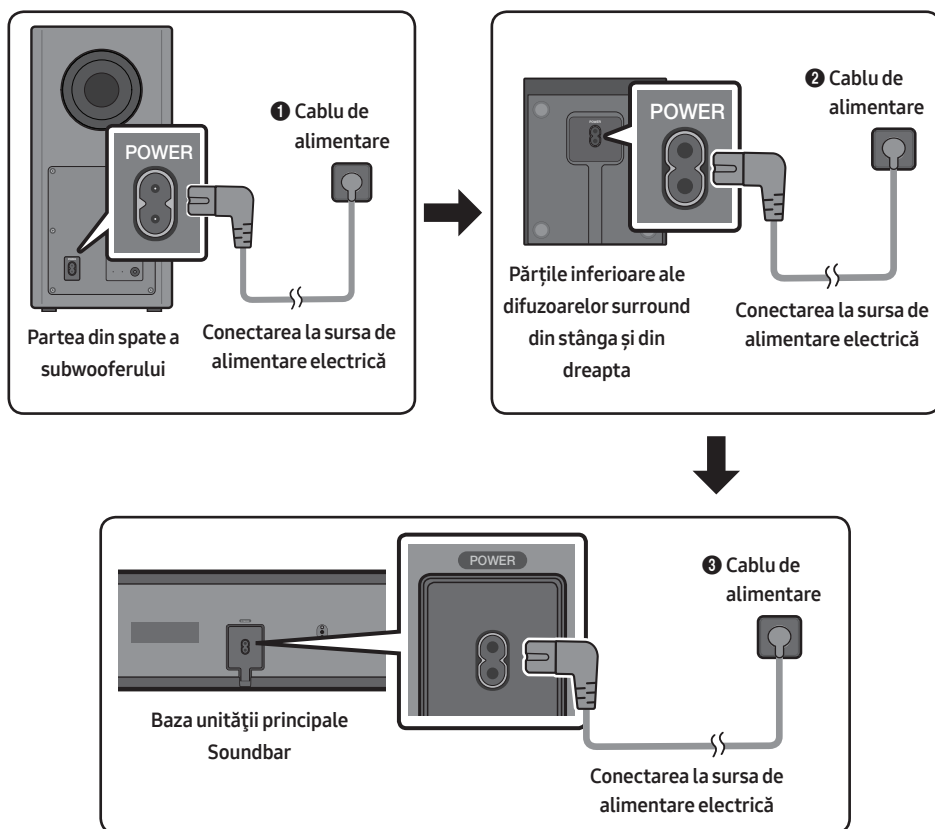

Conectarea sistemului Soundbar la subwoofer și la difuzoarele surround

Atunci când subwooferul este conectat, vă puteți bucura de sunete joase intense.

Disponerea recomandată a difuzoarelor

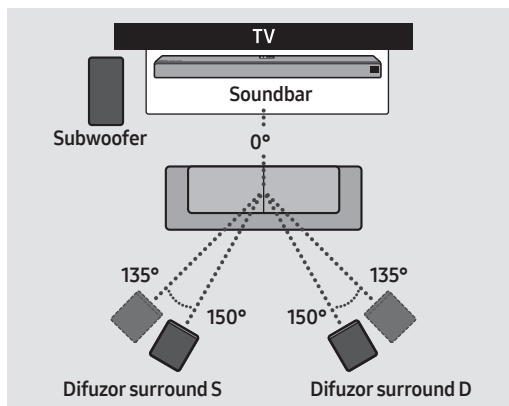

⚠ ATENȚIE

- Sunt integrate antene wireless în subwooferul wireless și în difuzoarele surround. Țineți unitățile la distanță de apă și umezeală.
- Pentru randament optim, asigurați-vă că zonele din jurul subwooferului wireless și al difuzoarelor surround nu prezintă obstacole.

Conectarea automată între subwoofer sau difuzoarele surround și sistemul Soundbar

Subwooferul și/sau difuzoarele surround se vor conecta automat la sistemul Soundbar, în cazul în care acestea sunt conectate la prize electrice.

- Când se finalizează asocierea automată, se aprind indicatoarele albastre din partea din spate a subwooferului și a difuzoarelor surround.

Indicatoarele luminoase cu LED din partea din spate a subwooferului și a difuzoarelor surround

LED	Stare	Descriere	Soluție
Albastru	Pornit	Conectarea reușită (operație normală)	-
	Intermitent	Recuperarea conectării	Verificați dacă este conectat corespunzător cablul de alimentare la sistemul Soundbar principal sau așteptați aproximativ 5 minute. Dacă lumina intermitentă persistă, încercați să conectați manual subwoofer-ul. Consultați pagina 6.
Roșu	Pornit	Standby (cu unitatea principală Soundbar oprită)	Verificați dacă cablul de alimentare la unitatea principală Soundbar este conectat corect.
		Conexiunea a eșuat	Reconectați-vă. Consultați instrucțiunile pentru conexiunea manuală de la pagina 6.
Roșu și albastru	Intermitent	Funcționare necorespunzătoare	Consultați informațiile de contact din manual pentru Centrul de servicii Samsung.

Conectarea automată a subwooferului sau a difuzoarelor surround în cazul unei conexiuni automate eşuate

Înainte de a efectua procedura de conectare manuală de mai jos:

- Verificați dacă sunt conectate corespunzător cablurile de alimentare pentru sistemul Soundbar și subwoofer sau difuzoarele surround.
- Asigurați-vă că sistemul Soundbar este pornit.

1. Țineți apăsat **ID SET** din partea din spate a subwooferului și a difuzoarelor surround timp de cel puțin 5 secunde.
 - Indicatorul roșu din partea din spate a fiecărui difuzor se stinge, iar indicatorul albastru începe să lumineze intermitent.

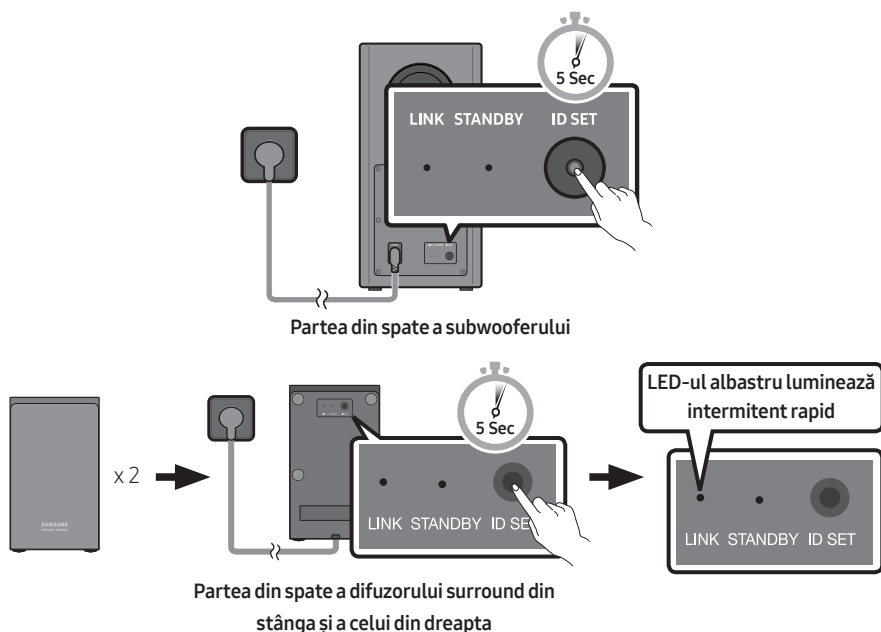

2. Țineți apăsat butonul **Sus** de pe telecomandă timp de mai mult de 5 secunde.
 - Mesajul **ID SET** apare pentru un moment pe afișajul sistemului Soundbar, apoi dispare.
 - Unitatea Soundbar va fi pornită automat când **ID SET** este realizat.

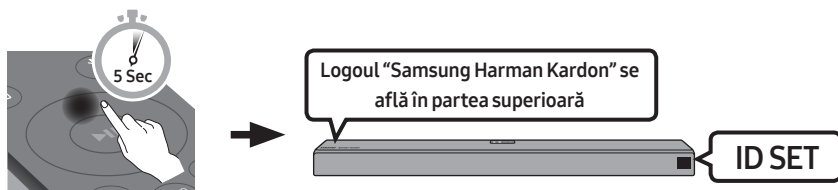

3. Verificați dacă indicatorul LINK LED luminează albastru în mod continuu (conectare realizată).

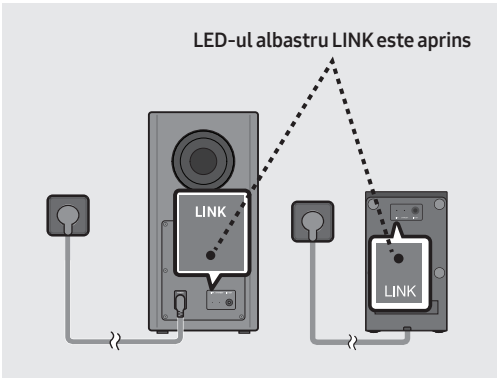

Atunci când conexiunea este stabilită cu succes, indicatoarele albastre din partea din spate a subwooferului și a difuzoarelor surround se aprind, fără să lumineze intermitent.

04 CONECTAREA LA TELEVIZOR

Ascultați sunetele televizorului folosind sistemul Soundbar conectat printr-o rețea configurată cu cabluri sau fără cabluri.

- Când Soundbar-ul este conectat la televizoarele Samsung, acesta poate fi controlat folosind telecomanda televizorului.
 - Această funcție este disponibilă pe televizoarele Samsung Smart TV lansate în 2017 sau mai recent, care acceptă Bluetooth atunci când sistemul Soundbar este conectat la televizor prin intermediul unui cablu optic.
 - Această funcția permite și folosirea meniului televizorului pentru efectuarea reglajelor de sunet și a altor setări diferite, precum și controlul volumului și de anulare a sunetului.

Metoda 1. Realizarea unei conexiuni prin cablu

Când semnalele de difuzare sunt Dolby Digital și setarea pentru "Format audio ieșire digitală" este PCM pe televizorul dvs., se recomandă să schimbați setarea la Dolby Digital. Când setarea este schimbată, puteți experimenta o calitate mai bună a sunetului. (Cuvintele din meniul televizorului pot fi diferite pentru Dolby Digital și PCM, în funcție de producătorul televizorului.)

Realizarea unei conexiuni prin cablu HDMI

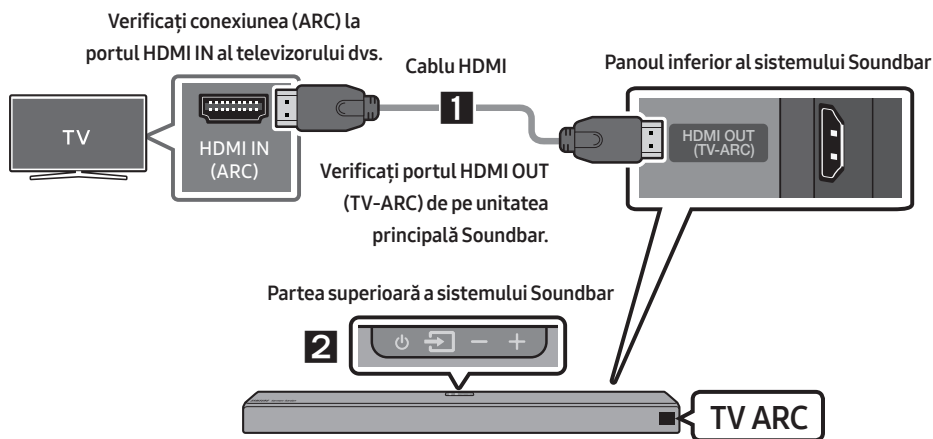

1. Cu sistemul Soundbar și televizorul pornite, conectați cablul HDMI conform indicațiilor din imagine.
2. "TV ARC" apare pe afișajul unității principale Soundbar și se emite sunetul televizorului prin sistemul Soundbar.
 - În cazul în care sunetul televizorului este dezactivat, apăsați butonul  (Sursă) de pe telecomandă sau din partea superioară a sistemului Soundbar pentru a comuta la modul "D.IN". Ecranul afișează "D.IN" și "TV ARC" succesiv și este redat sunetul televizorului.

- Dacă pe afișajul unității principale Soundbar nu apare “TV ARC ” asigurați-vă că ați conectat cablul HDMI la portul corect.
- Folosiți butoanele de volum de pe telecomanda televizorului pentru a regla volumul.

Realizarea unei conexiuni prin cablu optic

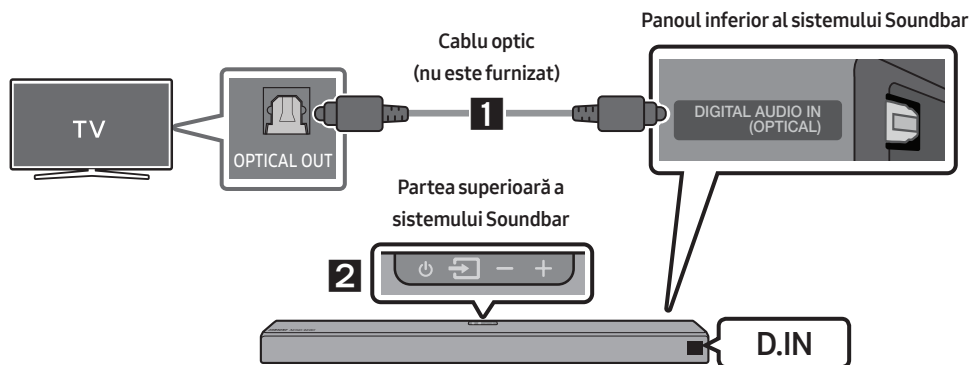

1. Conectați mufa **DIGITAL AUDIO IN (OPTICAL)** de pe sistemul Soundbar la mufa OPTICAL OUT a televizorului cu un cablu optic (nu este furnizat) digital.
2. Apăsați butonul  (**Sursă**) de pe panoul superior sau de pe telecomandă, iar apoi selectați modul “D.IN”.

Auto Power Link

Funcția Auto Power Link activează automat sistemul Soundbar atunci când televizorul este pornit.

1. Conectați sistemul Soundbar la televizor cu un cablu optic (nu este furnizat) digital.
2. Apăsați butonul **Stânga** de pe telecomandă timp de 5 secunde pentru a activa sau dezactiva funcția Auto Power Link.
 - Funcția Auto Power Link este setată pe ON în mod implicit. (Pentru dezactivarea acestei funcții, mențineți apăsat butonul **Stânga** de pe telecomandă timp de 5 secunde.)
 - În funcție de caracteristicile dispozitivului conectat, este posibil ca funcția Auto Power Link să nu funcționeze.
 - Această funcție este disponibilă doar în modul “D.IN”.



Metoda 2. Realizarea unei conexiuni fără cablu

Conectarea la un televizor via Bluetooth

Atunci când un televizor este conectat la un dispozitiv prin Bluetooth, puteți să vă bucurați de muzică stereo, fără cabluri.

- Nu puteți conecta mai multe televizoare simultan.

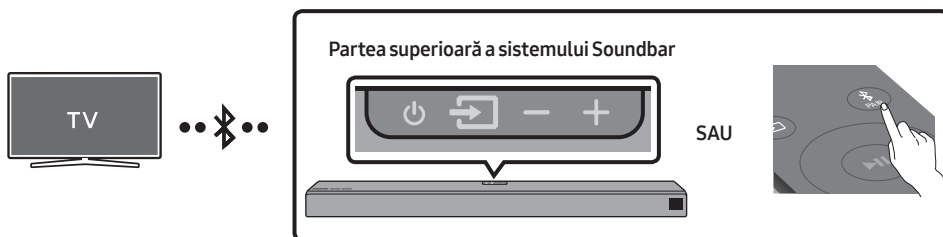

Conectarea inițială

1. Apăsați butonul **PAIR** de pe telecomandă pentru a activa modul de lucru **“BT PAIRING”**.
(SAU)
 - a. Apăsați butonul **(Sursă)** de pe panoul superior și apoi selectați **“BT”**.
“BT” devine **“BT READY”** în câteva secunde în mod automat dacă nu este conectat niciun dispozitiv Bluetooth la unitatea Soundbar.
 - b. Atunci când apare **“BT READY”**, țineți apăsat butonul **(Sursă)** de pe panoul superior al sistemului Soundbar timp de mai mult de 5 secunde pentru a afișa **“BT PAIRING”**.
2. Selectați modul Bluetooth de pe televizor. (Pentru mai multe informații, consultați manualul de utilizare al televizorului.)
3. Selectați **“[AV] Samsung Soundbar Q90R”** din lista afișată pe ecranul televizorului.
Vă este indicat sistemul Soundbar disponibil pentru **“Need Pairing”** sau **“Paired”** din lista de dispozitive Bluetooth ale televizorului. Pentru a vă conecta la sistemul Soundbar, selectați mesajul și efectuați conexiunea.
 - Când televizorul este conectat, **[Nume TV] → “BT”** apare pe afișajul frontal al unității Soundbar.
4. Acum puteți auzi sunetele televizorului emise prin sistemul Soundbar.

Dacă dispozitivul nu se conectează



- Dacă denumirea sistemului Soundbar conectat anterior (de ex. **“[AV] Samsung Soundbar Q90R”**) apare pe listă, acesta trebuie șters.
- Apoi repetați pașii de la 1 la 3.

Deconectarea sistemului Soundbar de la televizor

Apăsați butonul  (**Sursă**) de pe panoul superior sau de pe telecomandă sau comutați la orice mod, în afară de "BT".

- Deconectarea necesită o anumită perioadă de timp deoarece televizorul trebuie să primească un răspuns de la sistemul Soundbar. (Timpul necesar poate fi diferit, în funcție de modelul televizorului folosit.)
- Pentru anularea conexiunii Bluetooth dintre unitatea Soundbar și TV, apăsați butonul **▶II (Redare/Pauză)** de pe telecomandă timp de 5 secunde, unitatea Soundbar fiind setată pe "BT READY". (Glisați Pornire→ Oprire)

Care este diferența dintre BT READY și BT PAIRING?

- **BT READY** : În acest mod, puteți căuta televizoare conectate anterior sau puteți conecta un dispozitiv mobil conectat anterior la Soundbar.
- **BT PAIRING** : În acest mod, puteți conecta un dispozitiv nou la unitatea Soundbar. (Apăsați butonul  **PAIR** de pe telecomandă sau țineți apăsat butonul  (**Sursă**) de pe partea superioară a sistemului Soundbar timp de mai mult de 5 secunde în timp ce sistemul Soundbar este în modul "BT".)

OBSERVAȚII

- Dacă atunci când conectați un dispozitiv Bluetooth vi se solicită un cod PIN, introduceți <0000>.
- În modul de conectare Bluetooth, conexiunea Bluetooth se va întrerupe dacă distanța dintre sistemul Soundbar și dispozitivul Bluetooth depășește 10 m.
- Sistemul Soundbar se oprește automat după 18 de minute în starea Ready.
- Sistemul Soundbar ar putea să nu caute sau să nu se conecteze corect la dispozitive prin Bluetooth în următoarele situații:
 - Dacă în vecinătatea sistemului Soundbar este un câmp electric puternic.
 - Dacă sunt împerecheate simultan mai multe dispozitive Bluetooth cu sistemul Soundbar.
 - Dacă dispozitivul Bluetooth este oprit, nu este găsit sau nu funcționează corect.
- Dispozitivele electronice pot provoca interferențe radio. Dispozitivele care generează unde electromagnetice trebuie ținute la distanță de unitatea principală Soundbar - de exemplu, cuptoarele cu microunde, dispozitivele LAN wireless etc.

Conectarea prin Wi-Fi

Listă de verificare înainte de conectare

1. Confirmați că televizorul dumneavoastră **Samsung Smart TV a fost lansat după anul 2013**.
Această funcție este compatibilă numai cu televizoarele Samsung Smart TV lansate după anul 2013.
2. Asigurați-vă că **routerul wireless (Wi-Fi)** este pregătit și în funcțiune.
3. Asigurați-vă că **Televizorul este conectat la routerul wireless (rețeaua dvs. Wi-Fi)**.

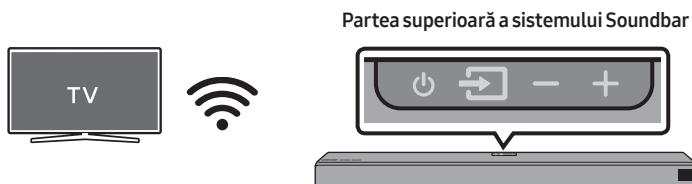

Pasul 1: Conectarea la sistemul Soundbar Wi-Fi

1. Apăsați butonul  (**Sursă**) din partea superioară a sistemului Soundbar sau de pe telecomandă pentru a selecta modul **"WIFI"**.
 - Atunci când folosiți televizoarele Samsung selectate (televizoarele inteligente Samsung din 2016 ~ 2018 care acceptă funcția Bluetooth.)
 - Dacă selectați modul **"WIFI"** când televizorul este pornit, ecranul televizorului afișează o fereastră pop-up care furnizează instrucțiuni privind modul de conectare automată a sistemului Soundbar la un router wireless (Wi-Fi). Consultați instrucțiunile din fereastra pop-up a televizorului.



2. Conectați dispozitivul mobil (smartphone, tabletă etc) la rețeaua Wi-Fi la care este conectat televizorul.

3. Instalați și lansați aplicația **SmartThings** pe dispozitivul dvs. mobil (smartphone, tabletă etc.).

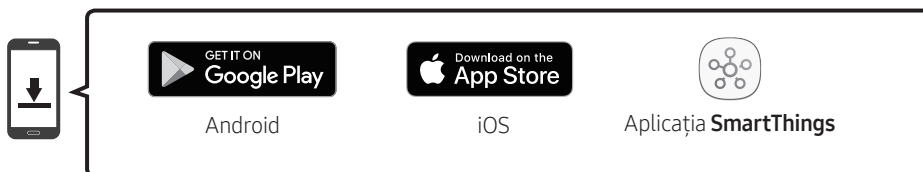

4. Urmați instrucțiunile din ecranul aplicației de pe dispozitivul mobil pentru a conecta sistemul Soundbar la rețeaua dvs. Wi-Fi.

Pasul 2: Configurarea setărilor pe televizor

- Dacă televizorul se deconectează de la rețeaua wireless după ce schimbați sursa de intrare la sistemul Soundbar, utilizați meniul televizorului pentru a conecta televizorul la rețea din nou.

Pentru televizoarele lansate în anul 2019

Acasă (🏠) → Setări (⚙️) → Sunet → Ieșire sunet → [AV] Samsung Soundbar Q90R (Wi-Fi)

Pentru televizoarele lansate în anul 2018

Acasă (🏠) → Setări (⚙️) → Sunet → Ieșire sunet → [AV] Samsung Soundbar Q90R (Wi-Fi)

Pentru televizoarele lansate în anul 2017

Acasă (🏠) → Setări (⚙️) → Sunet → Ieșire sunet → [AV] Samsung Soundbar Q90R (Wi-Fi)

Pentru televizoarele lansate în anul 2016

Acasă (🏠) → Setări (⚙️) → Sunet → Selectați difuzorul → [AV] Samsung Soundbar Q90R (Wi-Fi)

Pentru televizoarele lansate în anul 2015

Meniu → Sunet → Listă de difuzoare

Pentru televizoarele lansate în anul 2014

Meniu → Sunet → Setări difuzor → Multiroom Link - Setări

OBSERVAȚII

- Televizorul și sistemul Soundbar trebuie să fie conectate la aceeași rețea wireless (Wi-Fi).
- Dacă routerul dvs. wireless (Wi-Fi) utilizează un canal DFS, nu veți putea stabili o conexiune Wi-Fi între televizor și sistemul Soundbar. Pentru detalii, contactați furnizorul de servicii Internet.
- În cazul în care conexiunea Wi-Fi de 5 GHz nu este stabilă, folosiți lățimea de bandă de 2,4 GHz.
- Deoarece meniurile pot diferi în funcție de anul fabricației, consultați manualul televizorului dvs.

05 CONECTAREA LA UN DISPOZITIV EXTERN

Conectați la un dispozitiv extern prin intermediul unei rețele configurată prin cablu sau fără cablu, pentru a reda sunetele unui dispozitiv extern prin intermediul sistemului Soundbar.

Cum să vă conectați prin intermediul unui cablu HDMI (cu posibilitate de decodare și redare Dolby Atmos)

- **Atunci când utilizați Dolby Atmos®:** Dacă sursa de intrare este Dolby Atmos®, canalele 7.1.4 sunt folosite pentru ieșire. Atunci când Dolby Atmos® este activ, modulurile de efect de sunet ale sistemului Soundbar controlate de butonul **SOUND MODE** nu sunt disponibile.
- **Important:** Acest produs acceptă Dolby Atmos® numai în modul HDMI.

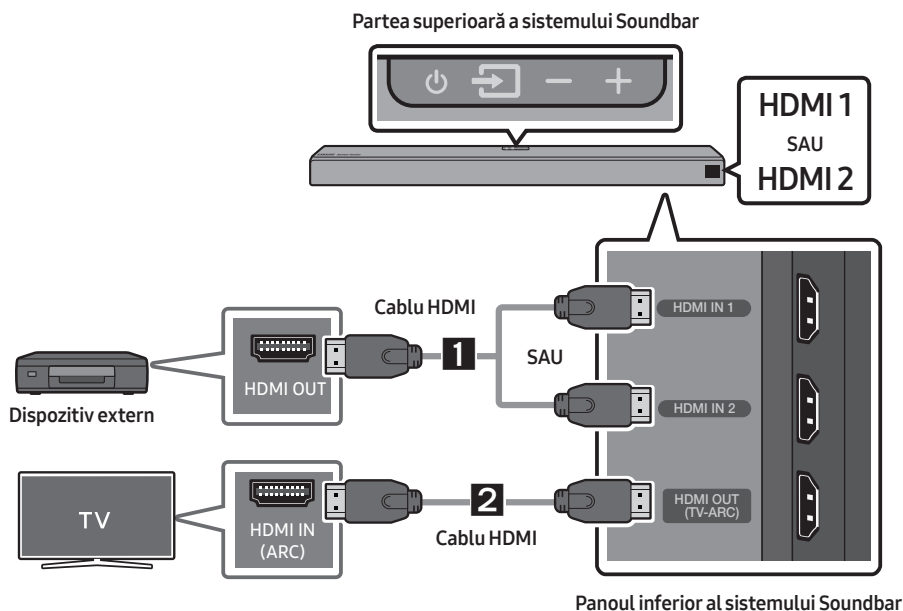

1. Conectați un cablu HDMI de la mufa jack **HDMI IN 1** sau **HDMI IN 2** din partea inferioară a sistemului Soundbar la mufa jack HDMI OUT a dispozitivului dumneavoastră digital.
2. Conectați un cablu HDMI de la mufa **HDMI OUT (TV-ARC)** din partea inferioară a sistemului Soundbar la mufa HDMI IN a televizorului dumneavoastră.
3. Apăsați butonul  (**Sursă**) de pe panoul superior sau de pe telecomandă, iar apoi selectați "HDMI1" sau "HDMI 2".
4. Modul "HDMI1" sau "HDMI 2" selectat este afișat pe panoul de afișare al sistemului Soundbar și este redat sunetul.

NOTĂ

- Atunci când Dolby Atmos® este activat, apare “**DOLBY ATMOS**” pe ecranul frontal.

Configurarea Dolby Atmos® pe BD player sau pe alt dispozitiv.

- Deschideți opțiunile pentru ieșirea audio din meniul de setări al BD playerului sau al unui alt dispozitiv și asigurați-vă că este selectată opțiunea „Fără codificare” pentru Bitstream. De exemplu, pe un BD player Samsung, accesați Meniul Acasă → Sunet → Ieșire digitală și apoi selectați Șir de biți (neprocesat).
- Dacă opțiunile ieșire audio includ Audio secundar, asigurați-vă că Audio secundar este setat la Oprit.
- Verificați dacă este compatibil conținutul cu Dolby Atmos®.

Cum să vă conectați prin intermediul unui cablu HDMI

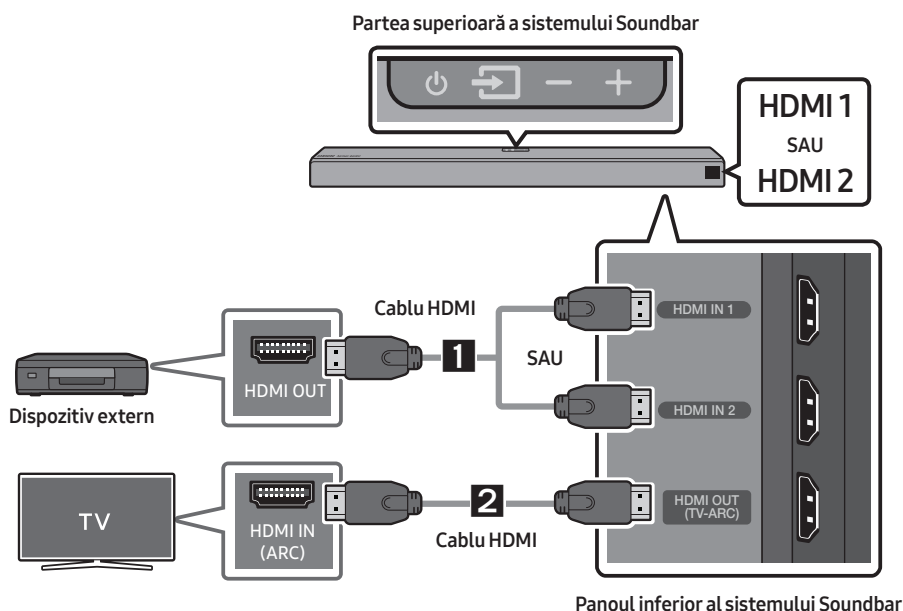

1. Conectați un cablu HDMI de la mufa jack **HDMI IN 1** sau **HDMI IN 2** din partea inferioară a sistemului Soundbar la mufa jack HDMI OUT a dispozitivului dumneavoastră digital.
2. Conectați un cablu HDMI de la mufa **HDMI OUT (TV-ARC)** din partea inferioară a sistemului Soundbar la mufa HDMI IN a televizorului dumneavoastră.
3. Apăsați butonul  (**Sursă**) de pe panoul superior sau de pe telecomandă, iar apoi selectați “**HDMI1**” sau “**HDMI 2**”.
4. Modul “**HDMI1**” sau “**HDMI 2**” selectat este afișat pe panoul de afișare al sistemului Soundbar și este redat sunetul.

Realizarea unei conexiuni prin cablu optic

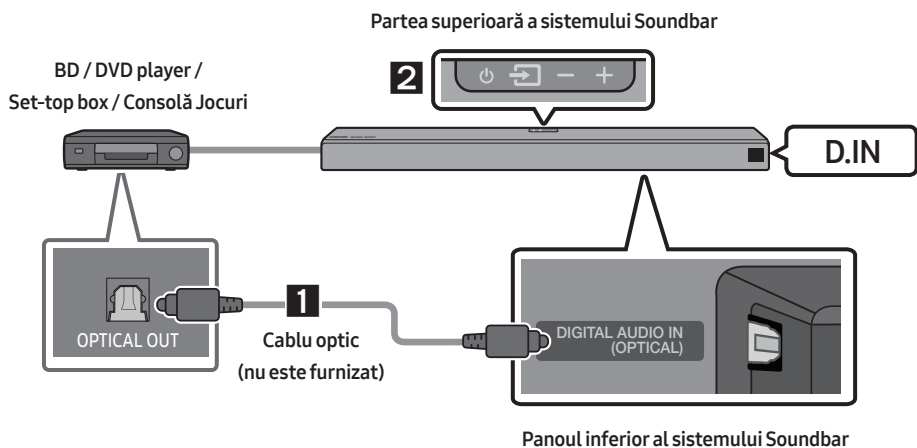

1. Conectați **DIGITAL AUDIO IN (OPTICAL)** de pe unitatea principală la mufa OPTICAL OUT a dispozitivului sursă utilizând un cablu optic (nu este furnizat).
2. Selectați modul "**D.IN**" apăsând butonul  (**Sursă**) de pe panoul superior sau de pe telecomandă.

06 CONECTAREA UNUI DISPOZITIV MOBIL

Conectarea Prin Bluetooth

Când un dispozitiv mobil este conectat prin Bluetooth, puteți asculta muzică stereo, fără cabluri.

- Nu puteți împerechea mai multe dispozitive Bluetooth simultan.

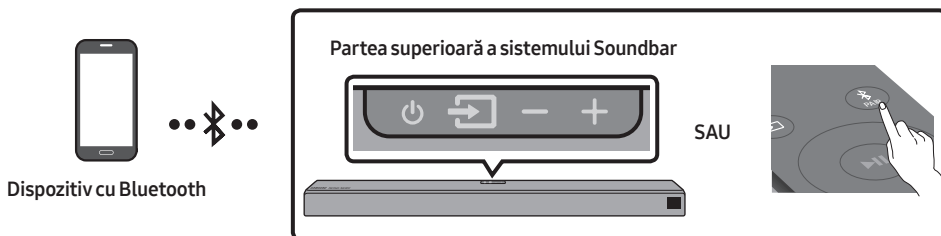

Conectarea inițială

1. Apăsați butonul **PAIR** de pe telecomandă pentru a activa modul de lucru **“BT PAIRING”**.
(SAU)
 - a. Apăsați butonul **Sursă** de pe panoul superior și apoi selectați **“BT”**.
“BT” devine **“BT READY”** în câteva secunde în mod automat dacă nu este conectat niciun dispozitiv Bluetooth la unitatea Soundbar.
 - b. Atunci când apare **“BT READY”**, țineți apăsat butonul **Sursă** de pe panoul superior al sistemului Soundbar timp de mai mult de 5 secunde pentru a afișa **“BT PAIRING”**.
2. Selectați din listă **“[AV] Samsung Soundbar Q90R”**.
 - Când sistemul Soundbar este conectat la un dispozitiv prin Bluetooth, pe afișajul frontal va apărea **[Numele dispozitivului Bluetooth] → “BT”**.
3. Puteți asculta muzica pe dispozitivul Bluetooth conectat prin sistemul Soundbar.

Dacă dispozitivul nu se conectează

- Dacă denumirea sistemului Soundbar conectat anterior (de ex. **“[AV] Samsung Soundbar Q90R”**) apare pe listă, acesta trebuie șters.
- Apoi repetați pașii de la 1 la 2.

NOTĂ

- După ce conectați bara de sunet la dispozitiv mobil prima dată, utilizați modul **“BT READY”** pentru a vă reconecta. Consultați pagina 11 pentru detalii.

Pentru mai multe informații despre conexiunile Bluetooth, consultați “Conectarea la un televizor via Bluetooth” la paginile 10 ~ 11.

Conectarea prin Wi-Fi (rețea wireless)

- Conectați un singur sistem Soundbar la Wi-Fi pentru a accesa o varietate de servicii de streaming de muzică și posturi radio pe Internet. Conectați mai multe sisteme Soundbar la Wi-Fi pentru a utiliza un mod de redare grupat sau sunet stereo
- Pentru a conecta un sistem Soundbar la un dispozitiv mobil printr-o rețea wireless (Wi-Fi), este necesară aplicația **SmartThings**.



Conectarea inițială

1. Apăsați butonul  (**Sursă**) din partea superioară a sistemului Soundbar sau de pe telecomandă pentru a selecta modul "WIFI".



2. Instalați și lansați aplicația **SmartThings** pe dispozitivul dvs. mobil (smartphone sau tabletă).

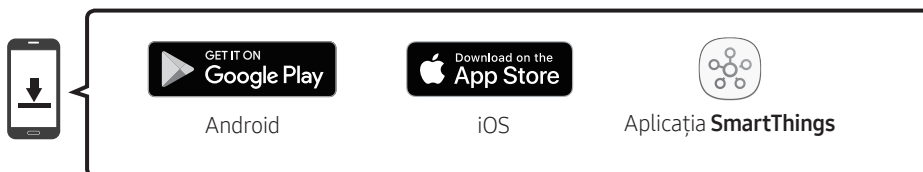

3. Urmați instrucțiunile din ecranul aplicației de pe dispozitivul mobil pentru a conecta sistemul Soundbar la rețeaua dvs. Wi-Fi.

NOTĂ



- Pentru a afla cum se utilizează aplicația **SmartThings** și modul de conectare la alte dispozitive (de la Amazon etc.), consultați MANUAL COMPLET pentru sistemul dumneavoastră Soundbar pe site-ul web Samsung (www.samsung.com/support).



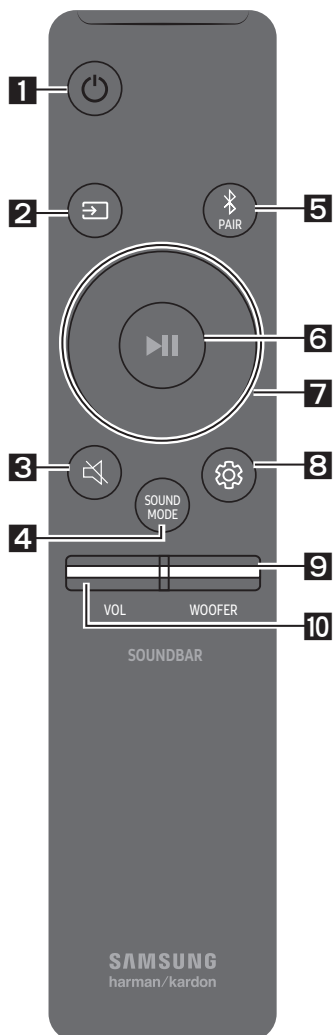

07 FOLOSIREA TELECOMENZII

Cum să folosiți telecomanda

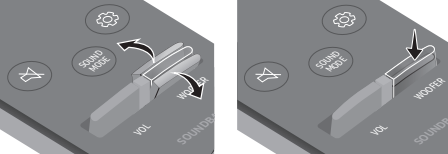

1	 Alimentare	Pornește și oprește sistemul Soundbar.
2	 Sursă	Apăsați pentru a selecta o sursă conectată la sistemul Soundbar.
3	 Anularea unetului	Apăsați butonul  (Anularea sunetului) pentru a dezactiva sunetul. Apăsați-l din nou pentru a-l activa din nou.
4	 SOUND MODE	Puteți să selectați modul de sunet dorit alegând STANDARD , SURROUND , GAME PRO sau ADAPTIVE SOUND .
5	 Bluetooth PAIR	Apăsați butonul  PAIR . "BT PAIRING" apare pe afișajul Soundbarului. Puteți conecta unitatea Soundbar la un nou dispozitiv Bluetooth în acest mod, selectând-o din lista de căutare a dispozitivului Bluetooth.

<p>6</p>  <p>Redare/Pauză (BT/Wi-Fi)</p>	<p>Apăsați butonul ▶ pentru a opri temporar muzica. Dacă apăsați butonul din nou, muzica va fi redată din nou.</p>
<p>7</p>  <p>Sus/Jos/ Stânga/ Dreapta</p>	<p>Apăsați zonele indicate pentru a selecta Sus/Jos/Stânga/Dreapta.</p> <p>Apăsați Sus/Jos/Stânga/Dreapta pe buton pentru a selecta sau a seta funcții.</p> <ul style="list-style-type: none"> • Omitere melodie Apăsați butonul Dreapta pentru a selecta următoarea melodie. Apăsați butonul Stânga pentru a selecta melodia anterioară. • Anynet+ / Auto Power Link Puteți porni sau opri Anynet+ și Auto Power Link. Anynet+ și Auto Power Link sunt activate sau dezactivate cu ajutorul butoanelor Dreapta și respectiv Stânga. <ul style="list-style-type: none"> – Anynet+ : Dacă sistemul Soundbar este conectat la un televizor Samsung prin intermediul unui cablu HDMI, puteți controla sistemul dvs. Soundbar cu o telecomandă Samsung TV. Țineți apăsat butonul Dreapta timp de 5 secunde pentru a comuta Anynet+ între ON și OFF. – Auto Power Link : Dacă sistemul Soundbar este conectat la televizor printr-un cablu optic digital, sistemul Soundbar poate porni automat când deschideți televizorul. Țineți apăsat butonul Stânga timp de 5 secunde pentru a comuta Auto Power Link între ON și OFF. – Funcția Anynet+ / Auto Power Link este setată la ON în mod implicit. • ID SET Apăsați și mențineți apăsat butonul Sus timp de 5 secunde pentru a finaliza ID SET.

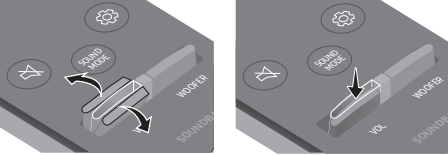
<p>8</p>	 <p>Controlul sunetului</p>	<p>Puteți să selectați TREBLE, BASS, SYNC, CENTER LEVEL, SIDE LEVEL, FRONT TOP LEVEL, REAR LEVEL, REAR TOP LEVEL și VIRTUAL ON/OFF.</p> <ul style="list-style-type: none"> • Pentru a controla volumul sunetelor înalte sau joase, selectați TREBLE sau BASS din Setări sunet, iar apoi reglați volumul între -6 și +6 utilizând butoanele Sus/Jos. • Pentru a controla volumul fiecărui difuzor, selectați CENTER LEVEL, SIDE LEVEL sau FRONT TOP LEVEL din Setări sunet, iar apoi reglați volumul între -6 și +6 utilizând butoanele Sus/Jos. • Dacă semnalul video de pe televizor și semnalul audio de la sistemul Soundbar nu sunt sincronizate, selectați SYNC în Control sunet, iar apoi setați decalajul audio între 0 și 300 milisecunde cu ajutorul butoanelor Sus/Jos. • Dacă sunt conectate difuzoarele surround, selectați REAR LEVEL sau REAR TOP LEVEL, iar apoi utilizați butoanele Sus/Jos pentru a regla volumul între -6 și +6. Funcția difuzorului VIRTUAL poate fi ON/OFF utilizând butoanele Sus/Jos. • Opțiunea SYNC este disponibilă numai pentru anumite funcții.
<p>9</p>	 <p>WOOFER</p>	 <p>Apăsați butonul în sus sau în jos pentru a regla volumul subwoofer-ului de la -12 sau -6 la +6. Pentru setarea pe 0 a nivelului de volum al subwoofer-ului, apăsați butonul.</p>
<p>10</p>	 <p>VOL</p>	 <p>Apăsați butonul în sus sau în jos pentru a regla volumul.</p> <ul style="list-style-type: none"> • Anularea sunetului Apăsați butonul VOL pentru anularea sunetului. Apăsați-l din nou pentru a-l activa din nou.

Reglarea volumului unității Soundbar cu telecomanda televizorului

Dacă dețineți un TV Samsung, puteți regla volumul unității Soundbar folosind telecomanda prin infraroșu care v-a fost furnizată împreună cu TV-ul Samsung.

Folosiți mai întâi meniul TV pentru setarea sunetului de pe TV-ul dvs. Samsung către boxe externe, apoi folosiți telecomanda dvs. Samsung pentru a controla volumul unității Soundbar. Pentru informații suplimentare, consultați manualul de utilizare al TV-ului. Modul implicit al acestei funcții este controlul prin telecomanda unui TV Samsung. Dacă TV-ul dvs. este un model diferit, urmați instrucțiunile de mai jos pentru a modifica setările acestei funcții.

1. Opriți unitatea Soundbar.

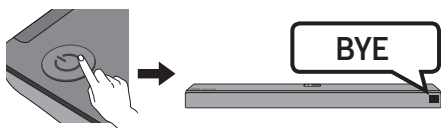

2. Dacă nu doriți să folosiți această funcție, mențineți apăsat butonul **WOOFER** timp de 5 secunde în mod repetat până când mesajul **“OFF-TV REMOTE”** este afișat pe ecran.

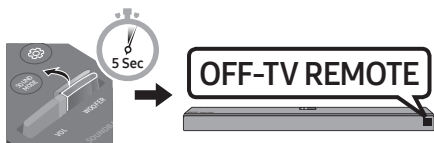

3. Dacă doriți să reglați unitatea Soundbar cu telecomanda televizorului, mențineți apăsat butonul **WOOFER** timp de 5 secunde în mod repetat până când mesajul **“ALL-TV REMOTE”** este afișat pe ecran. Apoi, utilizați meniul televizorului pentru a selecta difuzoarele externe.

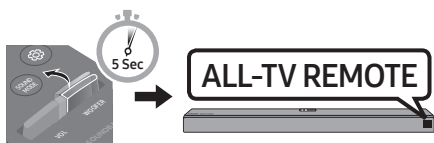

4. Dacă nu doriți să vă reîntoarceți la modul implicit de utilizare a unității Soundbar (controlată printr-o telecomandă TV Samsung), mențineți apăsat butonul **WOOFER** timp de 5 secunde în mod repetat până când mesajul **“SAMSUNG-TV REMOTE”** este afișat pe ecran.

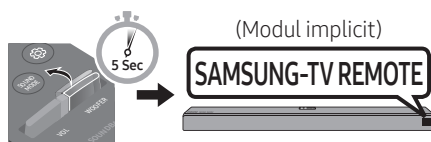

- De fiecare dată când trageți butonul **WOOFER** în sus și mențineți poziția timp de 5 secunde, modul se schimbă în următoarea ordine: **“SAMSUNG-TV REMOTE”** (Modul implicit) → **“OFF-TV REMOTE”** → **“ALL-TV REMOTE”**.
- Este posibil ca această funcție să nu fie disponibilă, în funcție de telecomandă.
- Pentru producătorii care acceptă această funcție, consultați MANUAL COMPLET al sistemului dvs. Soundbar pe site-ul web Samsung (www.samsung.com/support).
- Această funcție de control al volumului este disponibilă doar prin telecomenzile cu infraroșu ale televizoarelor. Nu funcționează cu telecomenzile TV prevăzute cu Bluetooth (telecomenzile care necesită asociere).

08 INSTALAREA SUPPORTULUI DE PERETE

Precauții la instalare

- Instalați numai pe un perete vertical.
- Evitați temperatura sau umiditatea ridicate la locația de instalare.
- Verificați duritatea peretelui și dacă acesta este suficient de dur pentru a susține greutatea sistemului. În caz contrar, ranforțați-l sau montați sistemul pe un alt perete.
- Achiziționați și utilizați șuruburi și dibluri adecvate pentru perețele pe care montați sistemul (rigips, metal, lemn, etc.). Dacă este posibil, fixați șuruburile de montat în grinzi.
- Achiziționați șuruburile de fixare pe perete în funcție de tipul și grosimea peretelui pe care montați sistemul Soundbar.
 - Diametru: M5
 - Lungime: 35 mm sau mai mult recomandat.
- Conectați cablurile între unitate și dispozitivele externe înainte de a fixa unitatea Soundbar pe perete.
- Opriti echipamentul și scoateți-l din priză înainte de instalare. În caz contrar, există risc de electrocutare.

Componente pentru montarea pe perete



Ghidaj de montare pe perete



x 2

Șurub suport



x 2

(M4 x L10)

Șurub



x 2

Suport de fixare pe perete

1. Plasați **Ghidaj de montare pe perete** pe suprafața peretelui.
 - **Ghidaj de montare pe perete** trebuie să fie în poziție orizontală perfectă.
 - Dacă montați televizorul pe perete, instalați unitatea Soundbar la cel puțin 5 cm sub televizor.



TV



5cm sau mai mult

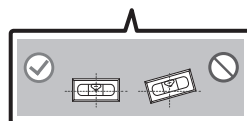
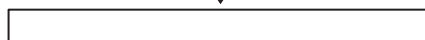

2. Aliniați **Linia centrală a Ghidajul de montare pe perete** cu centrul televizorului (dacă montați unitatea Soundbar sub televizor), apoi fixați **Ghidaj de montare pe perete** pe perete utilizând bandă adezivă.

- Dacă nu montați sub un televizor, plasați **Linie centrală** în centrul zonei de instalare.

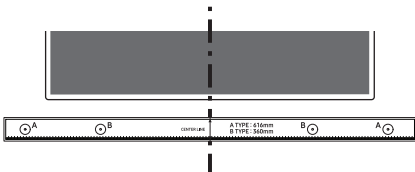

Linie centrală

3. Introduceți vârful unui stilou sau al unui creion ascuțit prin centrul imaginilor **A-TYPE** la fiecare capăt al ghidajului pentru a marca găurile pentru șuruburile de susținere, apoi scoateți **Ghidaj de montare pe perete**.

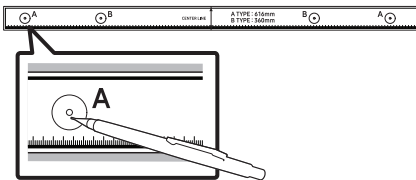

4. Utilizând un burghiu de dimensiune corespunzătoare, realizați o gaură în perete în dreptul fiecărei marcaj.
- Dacă marcajele nu corespund cu pozițiile bolțurilor, asigurați-vă că introduceți ancorele sau diblurile Molly în găuri înainte de a introduce șuruburile de susținere. Dacă utilizați ancore sau dibluri Molly, asigurați-vă că găurile pe care le realizați sunt suficient de mari pentru ancorele sau diblurile Molly utilizate.

5. Împingeți un șurub (nu este furnizat) prin fiecare **Șurub suport**, apoi înșurubați bine fiecare șurub în câte o gaură pentru șurubul de susținere.

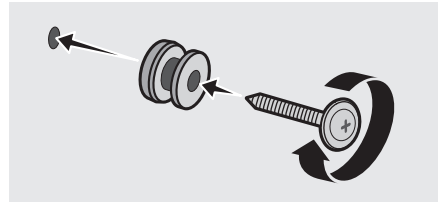

6. Instalați cele 2 **Suport de fixare pe perete** în orientarea corectă în partea de jos a sistemului Soundbar, folosind 2 **Șuruburi**.

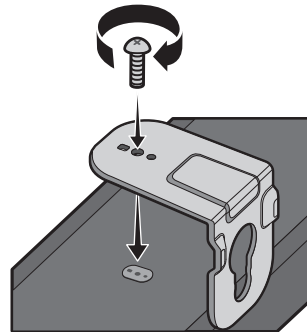

- Când asamblați, asigurați-vă că piesele de susținere ale **Suporturilor pentru perete** se află în spatele părții din spate a sistemului Soundbar.

Spatele sistemului Soundbar

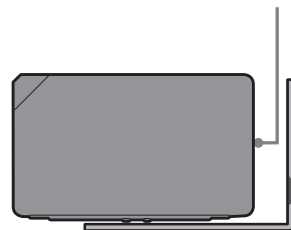

Capătul din dreapta al sistemului Soundbar

7. Instalați sistemul Soundbar cu **Suporturilor pentru perete** suspendând **Suporturilor pentru perete** de **Șuruburi de suport** pe perete.

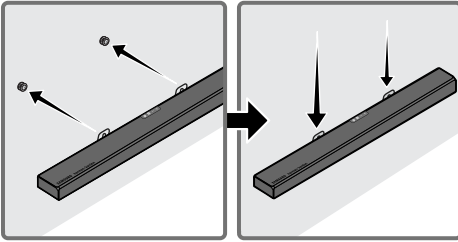

8. Glisați sistemul Soundbar în jos așa cum se arată mai jos pentru ca **Suport de fixare pe perete** să se sprijine bine pe **Șurub suport**.
- Introduceți **Șurub suport** în partea mai lată (inferioară) a **Suport de fixare pe perete**, și apoi glisați **Suport de fixare pe perete** în jos pentru ca **Suport de fixare pe perete** să se sprijine bine pe **Șurub suport**.

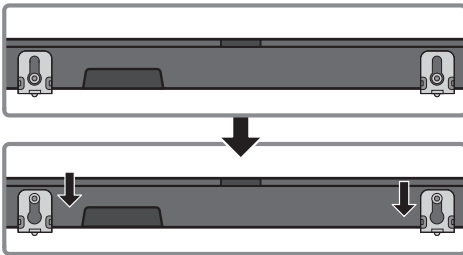

Instalarea difuzoarelor surround pe perete (vândute separat)

Puteți cumpăra suporturile pentru perete separat pentru a instala difuzoarele surround pe perete

Note pentru montarea pe perete a difuzoarelor surround

- Suporturile pentru perete ale difuzoarelor surround trebuie să poată susține mai mult de 2,0 kg.
- Dimensiunea orificiului: Inserție cu filet 1/4 - 20 UNC
- Deoarece instalarea suportului pentru perete este opțională, trebuie să cumpărați accesoriile corespunzătoare separat.
- Suporturile pentru perete ale difuzoarelor surround trebuie instalate de o persoană calificată.
- Solicitați unei firme specializate să instaleze produsul pe perete.
- Verificați rezistența peretelui înainte de a instala suporturile pentru perete. Dacă peretele nu este suficient de rezistent, consolidați-l înainte de a instala suporturile și difuzoarele pe perete.
- Pentru mai multe informații, consultați manualul suportului pentru perete.
- Samsung Electronics nu este responsabilă pentru deteriorarea produsului ca urmare a instalării necorespunzătoare a acestuia.
- Aveți grijă să nu instalați difuzoarele orizontal sau cu susul în jos.

09 INSTALAREA UNUI SOUNDBAR DEASUPRA UNUI SUPTOR DE TELEVIZOR

Componentă



Talpă de cauciuc

Puteți să instalați sistemul Soundbar deasupra suporturilor de televizor cu o înălțime mai mică de 7,6 cm. Pentru a-l instala, atașați **Tălpi de cauciuc** în partea de jos a sistemului Soundbar înainte să îl poziționați deasupra suportului de televizor. Asigurați-vă că atașați **Tălpi de cauciuc** astfel încât să depășească marginile exterioare ale suportului de televizor. Consultați figura de mai jos.

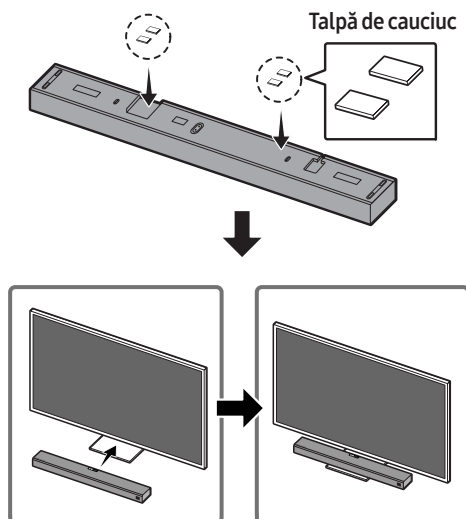

10 ACTUALIZARE SOFTWARE

Când sistemul Soundbar este conectat la Internet, actualizările software au loc automat când sistemul Soundbar este oprit.

- Pentru a utiliza funcția de Actualizare automată, sistemul Soundbar trebuie să fie conectat la Internet. Conexiunea Wi-Fi la sistemul Soundbar se va opri dacă este conectat cablul de alimentare al acestuia sau alimentarea este întreruptă. Dacă alimentarea este întreruptă, la repunerea sub tensiune sau la reconectarea cablului de alimentare porniți unitatea Soundbar și reconectați-o la internet.

11 DEPANARE

Înainte de a solicita service, verificați următoarele.

Unitatea nu poate fi pornită.

Ați introdus corespunzător cablul de alimentare în priză?

→ Conectați cablul de alimentare la priză.

O funcție nu operează când butonul este apăsat.

Există electricitate statică în atmosferă?

→ Scoateți cablul de alimentare și reconectați-l.

Sunetul este discontinuu în modul BT.

→ Consultați secțiunile de conectare prin Bluetooth, de la pagina 10 la 17.

Nu este emis niciun sunet.

Funcția Anularea sunetului este activată?

→ Apăsați butonul  (Anularea sunetului) pentru a anula funcția de dezactivare a sunetului.

Volumul este dat la minim?

→ Reglați Volumul.

Telecomanda nu funcționează.

Bateriile sunt consumate?

→ Înlocuiți-le cu altele noi.

Distanța dintre telecomandă și unitatea principală Soundbar este prea mare?

→ Aduceți telecomanda mai aproape de unitatea principală Soundbar.

LED-ul roșu de pe subwoofer se aprinde intermitent iar subwooferul nu emite niciun semnal sonor.

Vă puteți confrunța cu această problemă atunci când subwooferul nu este conectat la unitatea principală Soundbar.

→ Încercați să vă conectați din nou la subwooferul dvs. (Consultați pagina 5.)

Subwooferul vibrează și emite sunete prea joase.

Încercați să reglați vibrațiile subwooferului dvs.

→ Apăsați butonul **WOOFER** de pe telecomandă în sus sau în jos pentru a regla volumul subwooferului. (la -12, sau între -6 ~ +6).

Nu se poate realiza conexiunea la televizor.

În cazul conexiunii printr-o rețea prin cablu

- Verificați dacă este conectat corect cablul.
- Verificați numele portului pentru a vă asigura că ați conectat cablul la portul corect. Pentru instrucțiuni, consultați pagina care oferă informații cu privire la fiecare metodă de conectare.
- Apăsați butonul  (**Sursă**) de pe panoul superior al sistemului Soundbar sau de pe telecomandă pentru a verifica dacă modul este corect.

În cazul conexiunii printr-o rețea wireless

→ **Conectat prin Bluetooth**

1. Comutați sistemul Soundbar în modul "BT PAIRING" și apoi utilizați televizorul pentru a căuta din nou. (Pentru detalii, consultați pagina 10.)

→ Conectat prin Wi-Fi

1. Verificați dacă televizorul este un model compatibil.
 - Sunt compatibile numai cu **televizoarele Samsung Smart** lansate după anul 2013.
2. Verificați dacă televizorul este conectat la Wi-Fi.
 - Dacă televizorul nu este conectat la Wi-Fi, utilizați meniul de rețea de pe televizor pentru a stabili o conexiune. (Consultați manualul de utilizare al televizorului.)
3. Verificați dacă sistemul Soundbar este conectat la Wi-Fi.
 - Atunci când unitatea Soundbar este conectată, o puteți găsi în lista de boxe de pe dispozitivul dvs. mobil atunci când rulați aplicația **SmartThings**. Consultați pagina 18 pentru detalii.
4. Verificați dacă există un canal DFS.
 - Dacă routerul dvs. wireless (Wi-Fi) utilizează un canal DFS, nu puteți stabili o conexiune Wi-Fi între televizor și sistemul Soundbar. Pentru detalii, contactați furnizorul de servicii Internet.

12 LICENȚĂ



Manufactured under license from Dolby Laboratories. Dolby, Dolby Atmos, Dolby Audio, Dolby Digital Plus, Pro Logic, and the double-D symbol are trademarks of Dolby Laboratories.



For DTS patents, see <http://patents.dts.com>. Manufactured under license from DTS Licensing Limited. DTS, the Symbol, & DTS and the Symbol together, DTS:X, and the DTS:X logo are registered trademarks and/or trademarks of DTS, Inc. in the United States and/or other countries. © DTS, Inc. All Rights Reserved.



The terms HDMI and HDMI High-Definition Multimedia Interface, and the HDMI Logo are trademarks or registered trademarks of HDMI Licensing LLC in the United States and other countries.



- Software-ul Spotify este supus condițiilor de licențiere ale unei companii terțe, care pot fi accesate la această adresă:
www.spotify.com/connect/third-party-licenses.
 - Pentru informații suplimentare despre Spotify Connect, accesați
www.spotify.com/connect
-

13 NOTIFICARE DE LICENȚĂ OPEN SOURCE

Pentru informații suplimentare despre componentele open source utilizate cu acest aparat, accesați site-ul web:

<http://opensource.samsung.com>

14 NOTĂ IMPORTANTĂ DESPRE SERVICE

- Figurile și ilustrațiile din acest manual pentru utilizator au rol consultativ și pot diferi de aspectul efectiv al aparatului.
- Se poate percepe o taxă administrativă în următoarele situații:
 - (a) un inginer este chemat la solicitarea dvs. și aparatul nu prezintă niciun defect (rezultă că nu ați citit manualul de utilizare).
 - (b) duceți unitatea la un centru de reparații și aparatul nu prezintă niciun defect (rezultă că nu ați citit manualul de utilizare).
- Cuantumul acestei taxe administrative vă va fi comunicat înainte de efectuarea oricărei vizite la domiciliu sau la locul de muncă.

15 SPECIFICAȚII ȘI SUGESTII

Specificații

Nume model	HW-Q90R
Greutate	8,8 kg
Dimensiuni (L x Î x A)	1226,0 x 83,0 x 136,0 mm
Interval temperatură de funcționare	+5°C la +35°C
Interval umiditate de funcționare	10 % la 75 %
AMPLIFICATOR Putere de ieșire nominală	18W x 10 + 10W x 3, 4 ohmi
Format de fișiere acceptate	LPCM 8ch, Dolby Digital, Dolby Atmos (True HD / Digital Plus), DTS:X
PUTEREA DE ALIMENTARE A DISPOZITIVULUI WIRELESS Puterea maximă a transmițătorului Wi-Fi	100mW la 2,4GHz – 2,4835GHz, 5,15GHz – 5,35GHz & 5,47GHz – 5,725GHz
PUTEREA DE ALIMENTARE A DISPOZITIVULUI WIRELESS Puterea maximă a transmițătorului BT	100mW la 2,4GHz – 2,4835GHz
PUTEREA DE ALIMENTARE A DISPOZITIVULUI WIRELESS Puterea maximă a transmițătorului SRD	100mW la 2,4GHz – 2,4835GHz și 5,15GHz – 5,25GHz / 25mW la 5,725GHz – 5,825GHz

Nume subwoofer	PS-WR95B
Greutate	9,8 kg
Dimensiuni (L x Î x A)	205,0 x 403,0 x 403,0 mm
AMPLIFICATOR Putere de ieșire nominală	160W
PUTEREA DE ALIMENTARE A DISPOZITIVULUI WIRELESS Puterea maximă a transmițătorului SRD	100mW la 2,4GHz – 2,4835GHz și 5,15GHz – 5,25GHz / 25mW la 5,725GHz – 5,825GHz

Nume difuzor surround	PS-SQ90-1, PS-SQ90-2
Greutate	2,1 kg
Dimensiuni (L x Î x A)	120,0 x 210,0 x 141,0 mm
AMPLIFICATOR Putere de ieșire nominală	35W x 4
PUTEREA DE ALIMENTARE A DISPOZITIVULUI WIRELESS Puterea maximă a transmițătorului SRD	100mW la 2,4GHz – 2,4835GHz și 5,15GHz – 5,25GHz / 25mW la 5,725GHz – 5,825GHz

OBSERVAȚII

- Samsung Electronics Co., Ltd își rezervă dreptul de a modifica specificațiile fără înștiințare.
- Greutatea și dimensiunile sunt aproximative.

Măsură de precauție : Sistemul Soundbar va reporni automat dacă activați/dezactivați funcția Wi-Fi.

Consum total de energie electrică în standby (W)	4,5W
Wi-Fi Metodă de activare a portului	Apăsați butonul ID SET de pe panoul inferior al unității Soundbar timp de 30 de secunde pentru a activa/a dezactiva funcția Wi-Fi.
Bluetooth Metodă de activare a portului	Apăsați butonul NETWORK de pe panoul inferior al unității Soundbar timp de 30 de secunde pentru a activa/a dezactiva funcția Bluetooth.

- Prin prezenta, Samsung Electronics declară faptul că acest echipament respectă Directiva 2014/53/EU. Textul complet al declarației de conformitate EU este disponibil la următoarea adresă de internet: <http://www.samsung.com> accesați Asistență > Căutați asistență pentru produs și introduceți numele modelului. Echipamentul poate fi funcționa și în țările europene. Funcția 5GHZ WLAN (Wi-Fi sau SRD) a acestui echipament poate fi folosită doar în interior.





[Dispoziții privind eliminarea corectă a bateriilor acestui produs]

(Aplicabil în țări cu sisteme de colectare separate)

Acest marcaj de pe baterie, de pe manualul de utilizare sau de pe ambalaj indică faptul că bateriile acestui produs nu trebuie eliminate împreună cu alte deșeuri menajere la sfârșitul ciclului lor de viață. Dacă sunt marcate, simbolurile chimice Hg, Cd sau Pb indică faptul că bateria conține mercur, cadmiu sau plumb peste nivelurile de referință prevăzute în Directiva CE 2006/66.

În cazul în care bateriile nu sunt eliminate corespunzător, aceste substanțe pot fi dăunătoare pentru sănătatea omului sau pentru mediu.

În vederea protejării resurselor naturale și a promovării refolosirii materialelor, vă rugăm să separați bateriile de celelalte tipuri de deșeuri și să le reciclați prin intermediul sistemului gratuit de returnare a bateriilor la nivel local.



Cum se elimină corect acest produs

(Deșeuri de echipamente electrice și electronice)

(Aplicabil în țări cu sisteme de colectare separate)

Acest simbol de pe produs, accesorii și documentație indică faptul că produsul și accesoriiile sale electronice (încărcător, căști, cablu USB) nu trebuie eliminate împreună cu alte deșeuri menajere la finalul duratei lor de utilizare. Dacă eliminarea necontrolată a deșeurilor poate dăuna mediului înconjurător sau sănătății umane, vă rugăm să separați aceste articole de alte tipuri de deșeuri și să le reciclați în mod responsabil, promovând astfel reutilizarea durabilă a resurselor materiale.

Utilizatorii casnici trebuie să-l contacteze pe distribuitorul care le-a vândut produsul sau să se intereseze la autoritățile locale unde și cum pot să ducă aceste articole pentru a fi reciclate în mod ecologic.

Utilizatorii comerciali trebuie să-și contacteze furnizorul și să consulte termenii și condițiile din contractul de achiziție. Acest produs și accesoriiile sale electronice nu trebuie eliminate împreună cu alte deșeuri comerciale.









Pentru informații despre angajamentele Samsung privind mediul și despre obligațiile de reglementare specifice produsului, de ex. REACH, WEEE, Baterii, accesați:

http://www.samsung.com/uk/aboutsamsung/samsungelectronics/corporatecitizenship/data_corner.html

ИНФОРМАЦИЯ ЗА БЕЗОПАСНОСТ

МЕРКИ ЗА БЕЗОПАСНОСТ

ЗА ДА НАМАЛИТЕ РИСКА ОТ ТОКОВ УДАР, НЕ СВАЛЯЙТЕ КАПАКА (ИЛИ ЗАДНИЯ КАПАК). ВЪТРЕ НЯМА ЧАСТИ, ПРЕДНАЗНАЧЕНИ ЗА ОБСЛУЖВАНЕ ОТ ПОТРЕБИТЕЛЯ. ЗА СЕРВИЗНО ОБСЛУЖВАНЕ СЕ ОБРЪЩАЙТЕ КЪМ КВАЛИФИЦИРАН СЕРВИЗЕН ПЕРСОНАЛ. Вижте таблицата по-долу за обяснение на символите, които може да са на вашия продукт Samsung.

	ВНИМАНИЕ РИСК ОТ ТОКОВ УДАР ДА НЕ СЕ ОТВАРЯ	
	Този символ показва, че вътре има високо напрежение. Опасно е да осъществявате какъвто и да е било контакт с вътрешната част на продукта.	
	Този символ показва, че в продукта е включена важна документация за работата и поддръжката.	
	Продукт от клас II: Този символ показва, че не е необходима връзка за безопасност към земята (заземяване). Ако този символ не присъства на продукт със захранващ кабел, продуктът ТРЯБВА да бъде надеждно свързан към защитно заземяване.	
	АС напрежение: Този символ показва, че номиналното напрежение, маркирано с този символ, е АС напрежение.	
	DC напрежение: Този символ показва, че номиналното напрежение, маркирано с този символ, е DC напрежение.	
	Внимание, направете справка в инструкциите за използване: Този символ инструктира потребителя да направи справка в ръководството на потребителя за допълнителна информация за безопасността.	

ПРЕДУПРЕЖДЕНИЕ

- За да намалите риска от пожар или електрически шок, не излагайте апаратурата на дъжд или влага.

ВНИМАНИЕ

- ЗА ДА ИЗБЕГНЕТЕ ТОКОВ УДАР, ПОСТАВЕТЕ ЩЕПСЕЛА В ПОДХОДЯЩ КОНТАКТ, КАТО ГО ВКЛЮЧИТЕ ДОКРАЙ.
- Апаратурата трябва винаги да бъде свързана към променливотоков източник на захранване със защитна заземителна връзка.
- За да изключите прибора от захранването, издърпайте щепсела от контакта. Поради тази причина, контактът трябва да бъде удобен.
- Апаратът не бива да бъде излаган на капене или пръски. Не поставяйте предмети, пълни с течности, напр. вази, върху уреда.
- За да изключите напълно уреда, трябва да извадите щепсела на захранващия кабел от контакта. Следователно щепселът на захранващия кабел трябва да бъде лесно достъпен по всяко време.

ПРЕДПАЗНИ МЕРКИ

1. Уверете се, че АС захранването в дома ви съответства на изискванията за електрозахранване, изброени върху идентификационния стикер, разположен от долната страна на продукта. Инсталирайте своя продукт хоризонтално, върху подходяща основа (мебел), с достатъчно място около него за вентилация 7~10 см. Внимавайте да не бъдат покрити вентилационните отвори. Не поставяйте устройството върху усилватели или друго оборудване, което може да се нагорещи. Устройството е предназначено за непрекъсната употреба. За да изключите напълно устройството, извадете адаптера за променлив ток от стенния контакт. Извадете щепсела на устройството от контакта, ако възнамерявате да не го използвате дълъг период от време.
2. По време на гръмотевични бури изваждайте щепсела на електрозахранването от контакта. Пикове на напрежение, дължащи се на мълнии, могат да повредят уреда.
3. Не излагайте уреда на пряка слънчева светлина или други източници на топлина. Това може да доведе до прегряване и неизправност на уреда.
4. Пазете уреда от влага (напр. вази) и прекомерна топлина (напр. камина), или оборудване, което създава силни магнитни или електрически полета. Извадете щепсела от контакта на електрозахранването. Продуктът не е предназначен за промишлена употреба. Използвайте този продукт само за лично ползване. Ако продуктът или дискът са били съхранявани на студено, възможно е да се образува конденз. Ако транспортирате уреда през зимата, изчакайте приблизително 2 часа докато уредът достигне стайна температура, преди да го използвате.

5. Батериите, които се използват в този продукт, съдържат химикали, които са вредни за околната среда. Не изхвърляйте батериите с общите домакински отпадъци. Не изхвърляйте батериите в огън. Не създавайте късо напрежение, не разглобявайте и не прегрявайте батериите. Ако батериите не се сменят правилно, има опасност от експлозия. Сменяйте само със същия тип или еквивалентни.

ЗА ТОВА РЪКОВОДСТВО

Ръководството на потребителя има две части: това обикновено РЪКОВОДСТВО НА ПОТРЕБИТЕЛЯ и подробно ПЪЛНО РЪКОВОДСТВО, което можете да изтеглите.



РЪКОВОДСТВО НА ПОТРЕБИТЕЛЯ

Прочетете това ръководство за инструкции за безопасност, информация за монтиране на продукта, компоненти, свързване и спецификации на продукта.



ПЪЛНО РЪКОВОДСТВО

Можете да получите достъп до ПЪЛНО РЪКОВОДСТВО в онлайн центъра на Samsung за поддръжка на потребителите, като сканирате QR кода. За да четете ръководството на вашия компютър или мобилно устройство, изтеглете го в документен формат от уеб сайта на Samsung. (<http://www.samsung.com/support>)

Дизайнът, спецификациите и екранът на приложението подлежат на промяна без предизвестие.

СЪДЪРЖАНИЕ

01	Проверка на компонентите	2
	Поставяне на батерии преди използване на дистанционното управление (батерии AA X 2)	2
02	Преглед на продукта	3
	Челен панел/Горен панел на Soundbar	3
	Долен панел на Soundbar	3
03	Свързване на Soundbar	4
	Свързване на електрическото захранване	4
	Свързване на Soundbar към суббуфера и съраунд високоговорителите	5
	– Препоръчително разположение на високоговорителите	5
	– Автоматично свързване между суббуфера или съраунд високоговорителите и Soundbar	5
	– Ръчно свързване на суббуфера или съраунд високоговорителите при неуспешно автоматично свързване	6
04	Свързване към вашия телевизор	8
	Метод 1. Свързване чрез кабел	8
	– Свързване на телевизор чрез HDMI кабел	8
	– Свързване чрез оптичен кабел	9
	Метод 2. Безжично свързване	10
	– Свързване на телевизор чрез Bluetooth	10
	– Свързване чрез Wi-Fi	12
05	Свързване на външно устройство	14
	Свързване посредством HDMI кабел (с възможност за декодиране и възпроизвеждане на Dolby Atmos)	14
	Свързване посредством HDMI кабел	15
	Свързване чрез оптичен кабел	16

06	Свързване на мобилно устройство	17
	Свързване чрез Bluetooth	17
	Свързване чрез Wi-Fi (безжична мрежа)	18
07	Използване на дистанционното управление	19
	Как да използвате дистанционното управление	19
	Настройване на силата на звука на Soundbar чрез дистанционно управление на телевизор	22
08	Монтиране на конзолата за стена	23
	Предпазни мерки при монтаж	23
	Компоненти за стенен монтаж	23
	Монтиране на съраунд високоговорители на стена (продават се отделно)	25
09	Монтиране на Soundbar над стойка за телевизор	26
	Компонент	26
10	Актуализиране на софтуер	26
11	Отстраняване на неизправности	27
12	Лиценз	28
13	Бележка за лиценза за отворен код	29
14	Важни бележки за обслужването	29
15	Спецификации и ръководство	30
	Спецификация	30

01 ПРОВЕРКА НА КОМПОНЕНТИТЕ



- За допълнителна информация относно захранването и потреблението на електроенергия направете справка с етикета, поставен на продукта. (Етикет: долна част на основното устройство на Soundbar)
- Стъпките за свързване на захранването са обозначени (1, 2, 3). За допълнителна информация относно свързването на захранването вижте страница 4.
- За да разграничите левия съраунд високоговорител от десния, проверете етикета от задната страна на всеки високоговорител.
- За закупуване на допълнителни компоненти или допълнителни кабели, обърнете се към сервизен център или към Отдела за клиентско обслужване на Samsung.

Поставяне на батерии преди използване на дистанционното управление (батерии AA X 2)

Плъзнете капачето на гнездото за батерии по посока на стрелката, докато го отстраните изцяло. Поставете 2 батерии AA (1,5 V), като ги ориентирате така, че поляритетът им да е правилен. Плъзнете отново капачето на гнездото за батериите на мястото му.

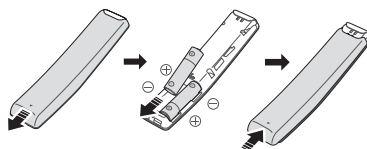

02 ПРЕГЛЕД НА ПРОДУКТА

Челен панел/Горен панел на Soundbar

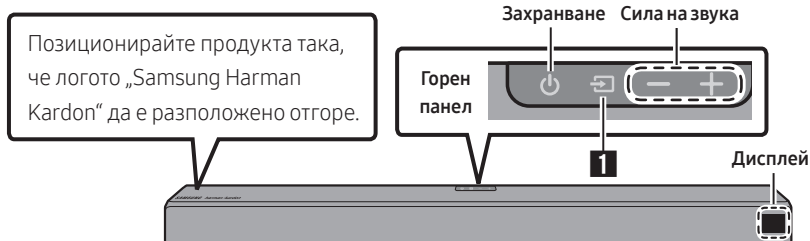

Долен панел на Soundbar

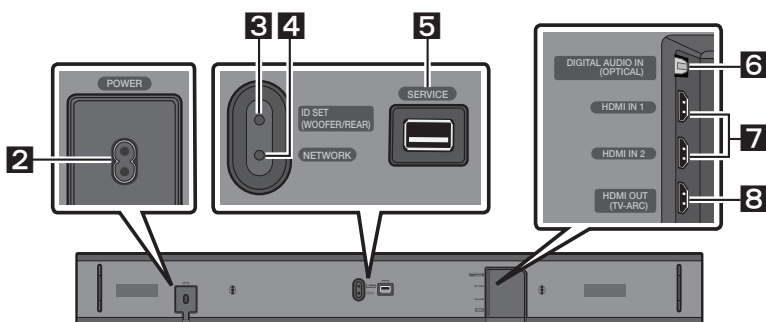

1	Източник	Избира входящия режим на източника. (D.IN / HDMI 1 / HDMI 2 / WIFI / BT)
2	POWER	Включете променливотоковия (AC) захранващ кабел на Soundbar.
3	ID SET	Натиснете, за да свържете безжично Soundbar към съраунд високоговорители и субуфера. <ul style="list-style-type: none">• Натиснете и задръжте за повече от 5 секунди бутона Harope на дистанционното управление, за да завършите ID SET.
4	NETWORK	Натиснете, за да свържете към безжична мрежа (Wi-Fi) чрез приложението SmartThings .
5	SERVICE	Свържете USB памет за актуализиране на софтуера на продукта.
6	D.IN	Свържете към цифровия (оптичен) изход на външно устройство.
7	HDMI IN	Въвежда цифрови видео- и аудиосигнали едновременно чрез HDMI кабел. Свържете към HDMI изход на външно устройство.
8	HDMI OUT	Свържете към HDMI (ARC) жак на телевизор.

03 СВЪРЗВАНЕ НА SOUNDBAR

Свързване на електрическото захранване

Използвайте захранващите компоненти (1, 2, 3), за да свържете субуфера, съраунд високоговорителя и Soundbar към електрически контакт в следния ред:

- 1 Включете захранващия кабел към субуфера.
- 2 Включете захранващия кабел към левия и десния съраунд високоговорител.
- 3 Включете захранващия кабел към Soundbar.

Вижте илюстрациите по-долу.

- За допълнителна информация относно необходимото електрозахранване и консумация на енергия вижте етикета, поставен на продукта. (Етикет: долна част на основното устройство на Soundbar)

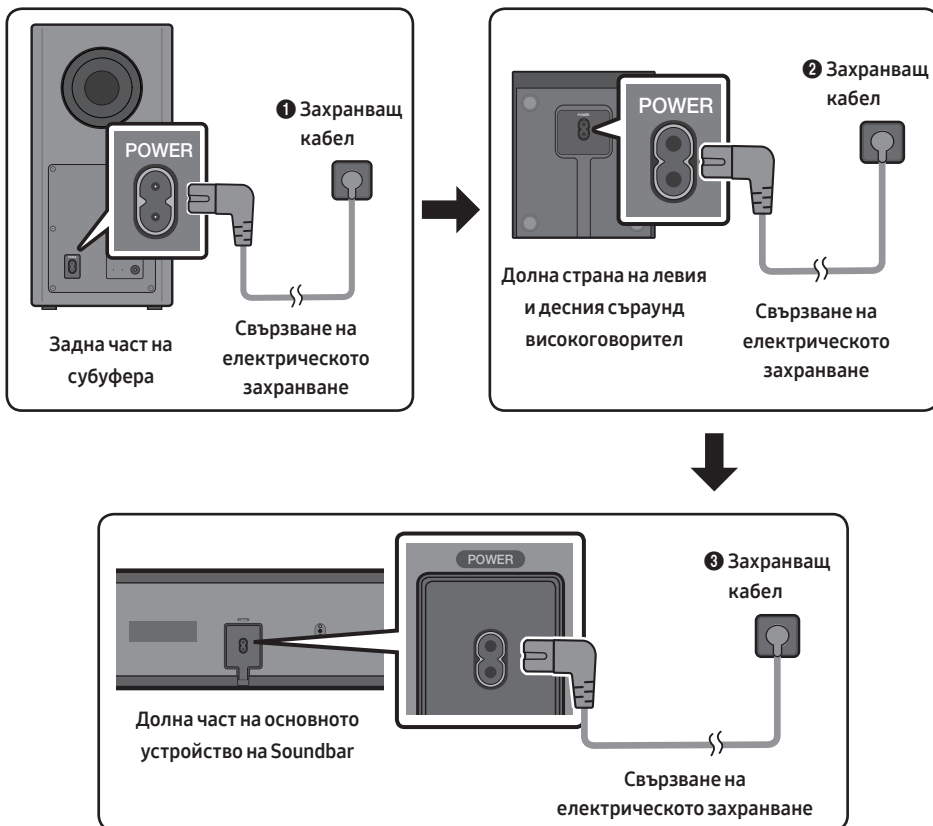

Свързване на Soundbar към субуфера и съраунд високоговорителите

Когато субуферът е свързан, можете да се наслаждавате на богати басови тонове.

Препоръчително разположение на високоговорителите

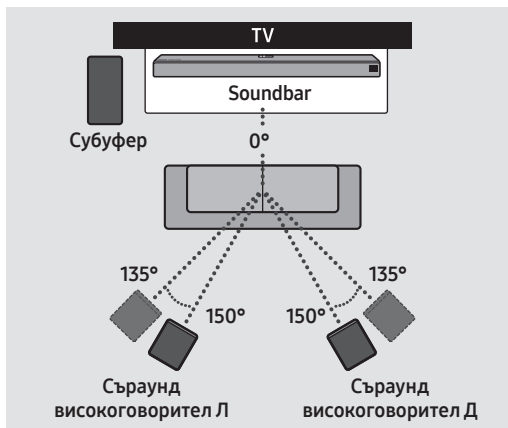

⚠ ВНИМАНИЕ

- В безжичните субуфер и съраунд високоговорители са вградени безжични приемачи антени. Съхранявайте модулите далеч от вода и влага.
- За оптимално качество на прослушването, уверете се, че в зоните около безжичния субуфер и съраунд високоговорителите няма препятствия.

Автоматично свързване между субуфера или съраунд високоговорителите и Soundbar

Субуферът и/или съраунд високоговорителите ще се свържат автоматично към Soundbar, ако са включени в електрически контакти.

- Когато автоматичното вдвояване завърши, сините индикатори от задната страна на субуфера или съраунд високоговорителите се включват.

Светодиодни индикатори от задната страна на субуфера и съраунд високоговорителите

LED индикатори	Състояние	Описание	Разделителна способност
Синьо	Вкл.	Успешно свързване (нормална работа)	-
	Мига	Възстановяване на връзката	Проверете дали захранващият кабел, прикрепен към основното устройство на Soundbar е свързан правилно или изчакайте 5 минути. Ако премигването продължи, опитайте ръчно да свържете субуфера. Вижте страница 6.
Червено	Вкл.	Готовност (основното устройство на Soundbar се е изключило)	Проверете дали захранващият кабел на основното устройство на Soundbar е свързан правилно.
		Свързването е неуспешно	Свържете отново. Вижте инструкциите за ръчно свързване на страница 6.
Червено и синьо	Мига	Неизправност	Вижте информацията за връзка със сервизен център на Samsung в ръководството.

Ръчно свързване на субфуера или съраунд високоговорителите при неуспешно автоматично свързване

Преди изпълнение на процедурата за ръчно свързване по-долу:

- Проверете дали захранващите кабели на Soundbar и субфуера или съраунд високоговорителите са свързани правилно.
- Уверете се, че Soundbar е включен.

1. Натиснете и задръжте **ID SET** от задната страна на субфуера и съраунд високоговорителите за най-малко 5 секунди.

- Червеният индикатор отзад на всеки високоговорител се изключва и синият индикатор мига.

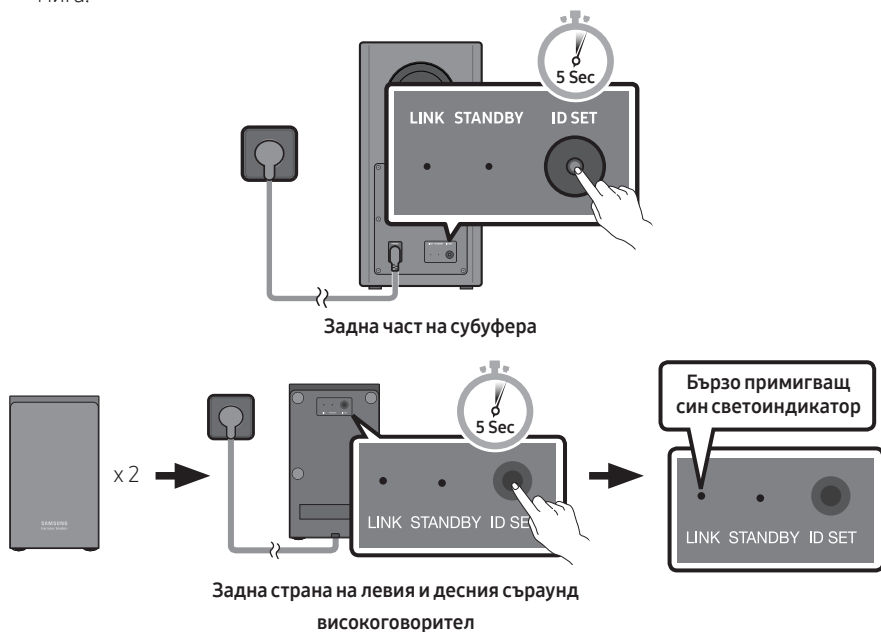

2. Натиснете и задръжте бутона **Home** на дистанционното управление най-малко за 5 секунди.

- На дисплея на Soundbar за момент се извежда съобщението **ID SET** и след това изчезва.
- Soundbar се включва автоматично, когато **ID SET** завърши.



3. Проверете дали LED индикаторът за свързване свети постоянно в синьо (завършено свързване).

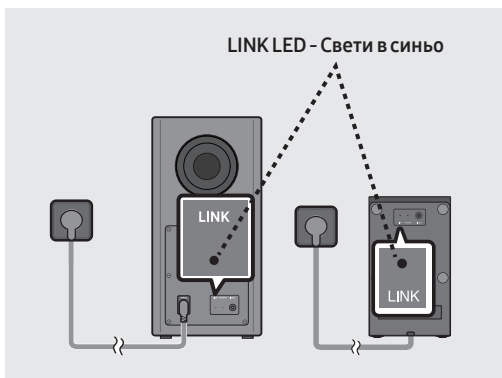

Когато свързването приключи успешно, сините индикатори отзад на суббуфера и съраунд високоговорителите светят без примигване.

04 СВЪРЗВАНЕ КЪМ ВАШИЯ ТЕЛЕВИЗОР

Можете да слушате звука на телевизора от своя Soundbar чрез кабелна или безжична връзка.

- Когато саундбарът е свързан към избрани телевизори Samsung, той може да се управлява посредством дистанционното управление на телевизора.
 - Тази функция се предлага от 2017 г. и от по-новите телевизори Samsung Smart, които поддържат Bluetooth, когато Soundbar се свърже към телевизора посредством оптичен кабел.
 - Освен това тази функция ви позволява да използвате менюто на телевизора, за да задавате полето на звука и различни настройки, както и силата на звука и заглушаването на звука.

Метод 1. Свързване чрез кабел

Когато излъчваните сигнали са Dolby Digital, а настройката на телевизора за „Цифров изходен аудио формат“ е PCM, препоръчва се да промените настройката, така че да бъде Dolby Digital. Когато настройката се промени, можете да слушате звук с по-добро качество. (Менюто на телевизора може да използва различни думи за Dolby Digital и PCM в зависимост от производителя на телевизора.)

Свързване на телевизор чрез HDMI кабел

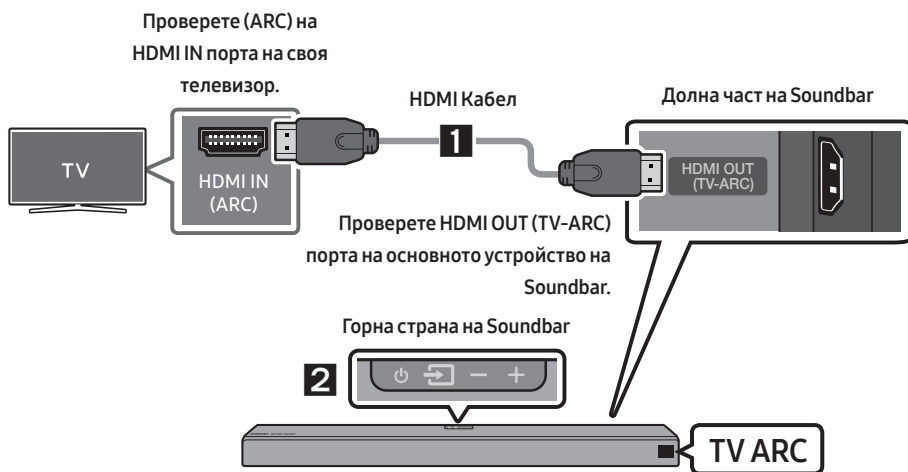

1. При включени Soundbar и телевизор свържете HDMI кабела, както е показано на фигурата.
2. „TV ARC“ се появява на екрана на дисплея на основното устройство на Soundbar и Soundbar възпроизвежда звука на телевизора.
 - Ако звукът от телевизора не се чува, натиснете бутон  (Източник) на дистанционното управление или на горната страна на Soundbar, за да превключите в режим „D.IN“. На екрана се извеждат последователно „D.IN“ и „TV ARC“ и се възпроизвежда звукът на телевизора.

- Ако в прозореца на дисплея на основното устройство на Soundbar не се покаже „TV ARC“, проверете дали HDMI кабелът е свързан към правилния порт.
- Използвайте бутоните за сила на звука на дистанционното управление на телевизора, за да промените силата на звука на Soundbar.

Свързване чрез оптичен кабел

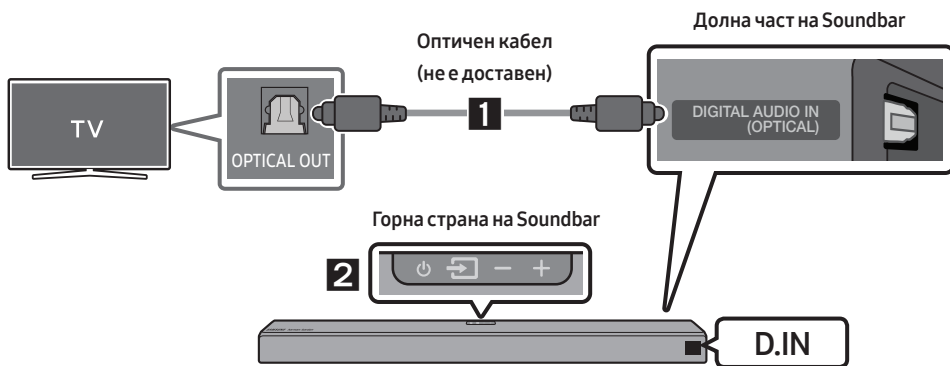

1. Свържете жака **DIGITAL AUDIO IN (OPTICAL)** на Soundbar към жака OPTICAL OUT на телевизора чрез цифров оптичен кабел (не е доставен).
2. Натиснете бутона  (**Източник**) на горния панел или на дистанционното управление, след това изберете режим „D.IN“.

Auto Power Link

Връзката за автоматично захранване включва автоматично Soundbar, когато телевизорът се включи.

1. Свържете Soundbar и телевизора чрез цифров оптичен кабел (не е доставен).
2. Натиснете бутона **Наляво** на дистанционното управление в продължение на 5 секунди, за да включите или изключите Auto Power Link.
 - По подразбиране Auto Power Link е включена (ON). (За да изключите тази функция, задръжте бутона **Наляво** на дистанционното управление в продължение на 5 секунди.)
 - В зависимост от свързаното устройство е възможно Auto Power Link да не функционира.
 - Тази функция е налична само в режим „D.IN“.



Метод 2. Безжично свързване

Свързване на телевизор чрез Bluetooth

Когато телевизорът е свързан чрез Bluetooth, можете да слушате стерео звук, без да има хаос с кабелите.

- Само един телевизор може да бъде свързан в даден момент.



Първоначално свързване

1. Натиснете бутон **PAIR** на дистанционното устройство, за да влезете в режим „**BT PAIRING**“.
(ИЛИ) а. Натиснете бутон **Източник** на горния панел, след което изберете „**BT**“.
„**BT**“ се променя на „**BT READY**“ автоматично за няколко секунди, ако към Soundbar няма свързано Bluetooth устройство.
б. Когато се появи „**BT READY**“, натиснете и задръжте за повече от 5 секунди бутон **Източник** на горния панел на Soundbar, за да се изведе „**BT PAIRING**“.
2. Изберете режима Bluetooth на телевизора. (За допълнителна информация вижте ръководството на телевизора.)
3. Изберете „**[AV] Samsung Soundbar Q90R**“ от списъка на екрана на телевизора.
Наличният Soundbar се обозначава с „**Need Pairing**“ или „**Paired**“ в списъка на Bluetooth устройствата на телевизора. За да свържете Soundbar, изберете съобщението и установете връзка.
 - Когато телевизорът се свърже, **[Име на телевизор]** → „**BT**“ се появява на предния дисплей на Soundbar.
4. Вече можете да чувате звука на телевизора от Soundbar.

Ако устройството не успее да се свърже



- Ако предходно свързаният Soundbar (напр. „**[AV] Samsung Soundbar Q90R**“) се появи в списъка, изтрийте го.
- След това повторете стъпки от 1 до 3.

Изключване на Soundbar от телевизора

Натиснете бутона  (Източник) на горния панел или на дистанционното управление и превключете на режим, различен от „BT“.

- Разкачването отнема време, защото телевизорът трябва да получи отговор от Soundbar. (Необходимото време може да се различава в зависимост от модела на телевизора.)
- За отказ от автоматичното свързване през Bluetooth между Soundbar и телевизора натиснете бутон **▶II (Възпроизвеждане/Пауза)** на дистанционното управление в продължение на 5 секунди при състояние на Soundbar „BT READY“. (Превключва Включено → Изключено)

Каква е разликата между BT READY и BT PAIRING?

- **BT READY** : В този режим можете да търсите предходно свързани телевизори или да свържете предходно свързано мобилно устройство към Soundbar.
- **BT PAIRING** : В този режим можете да свържете ново устройство към Soundbar. (Натиснете бутона  PAIR на дистанционното управление или натиснете и задръжте за повече от 5 секунди бутона  (Източник) от горната страна на Soundbar, докато той влезе в режим „BT“.)

БЕЛЕЖКИ

- Ако бъдете подканени да въведете PIN код, докато свързвате Bluetooth устройство, въведете <0000>.
- В режим на Bluetooth свързване, Bluetooth връзката ще се изгуби, ако разстоянието между Soundbar и Bluetooth устройството надвишава 10 м.
- Soundbar се изключва автоматично след 18 минути в състояние Готовност.
- Soundbar може да не извърши правилно Bluetooth търсене или свързване при следните обстоятелства:
 - Ако около Soundbar има силно електромагнитно поле.
 - Ако няколко Bluetooth устройства са сдвоени едновременно към Soundbar.
 - Ако Bluetooth устройството е изключено, не е на мястото си или е в неизправност.
- Електронните устройства могат да причинят радиосмущения. Устройствата, които генерират електромагнитни вълни, например микровълнови фурни, безжични LAN устройства и др., трябва да бъдат далеч от основното устройство на Soundbar.

Свързване чрез Wi-Fi

Списък за проверка преди свързване

1. Уверете се, че вашият телевизор Samsung Smart TV е произведен след 2013 г.. Тази функция е съвместима само с телевизори Samsung Smart, произведени след 2013 г..
2. Уверете се, че вашият **Безжичен рутер (Wi-Fi)** е готов и работи.
3. Уверете се, че телевизорът **Е свързан към безжичния рутер (вашата Wi-Fi мрежа)**.

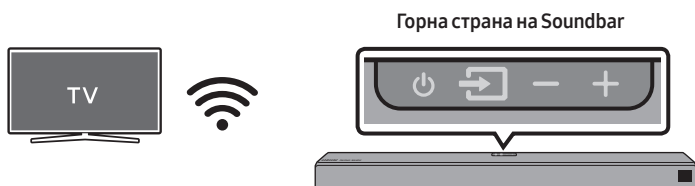

Стъпка 1 : Свързване на Soundbar към Wi-Fi

1. Натиснете бутона  (**Източник**) от горната страна на Soundbar или на дистанционното управление, за да изберете режим „WIFI“.
 - Когато използвате подбрани телевизори Samsung (смарт телевизори Samsung, произведени 2016 ~ 2018 г., които поддържат Bluetooth.)
 - Ако изберете режим „WIFI“, когато телевизорът е включен, телевизионният екран показва изскачаш прозорец с инструкции за автоматично свързване на Soundbar с безжичен рутер (Wi-Fi). Обърнете внимание на инструкциите в изскачания прозорец на телевизора.

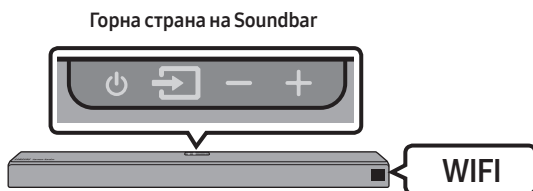

2. Свържете мобилното си устройство (смартфон, таблет и др.) към Wi-Fi мрежата, към която е свързан телевизорът.

3. Инсталирайте и стартирайте приложението **SmartThings** на мобилното си устройство (смартфон, таблет и др.).

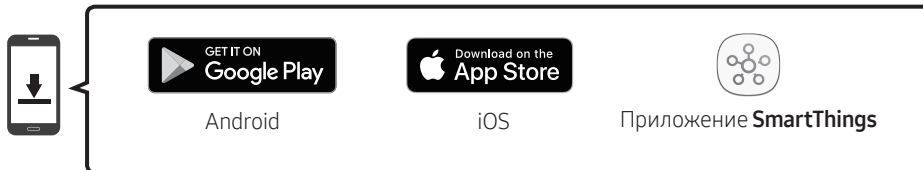

4. Следвайте инструкциите на екрана на приложението на мобилното устройство, за да свържете Soundbar към Wi-Fi мрежата.

Стъпка 2 : Конфигуриране на настройките на телевизора

- Ако връзката на телевизора с безжичната мрежа прекъсне, след като смените входния източник към Soundbar, използвайте менюта на телевизора, за да свържете отново телевизора към мрежата.

За телевизори, пуснати на пазара през 2019 г.

Начало (🏠) → Настройки (⚙️) → Звук → Звуков изход → [AV] Samsung Soundbar Q90R (Wi-Fi)

За телевизори, пуснати на пазара през 2018 г.

Начало (🏠) → Настройки (⚙️) → Звук → Звуков изход → [AV] Samsung Soundbar Q90R (Wi-Fi)

За телевизори, пуснати на пазара през 2017 г.

Начало (🏠) → Настройки (⚙️) → Звук → Звуков изход → [AV] Samsung Soundbar Q90R (Wi-Fi)

За телевизори, пуснати на пазара през 2016 г.

Начало (🏠) → Настройки (⚙️) → Звук → Избор говорител → [AV] Samsung Soundbar Q90R (Wi-Fi)

За телевизори, пуснати на пазара през 2015 г.

Меню → Звук → Списък на високоговорители

За телевизори, пуснати на пазара през 2014 г.

Меню → Звук → Настройка високоговорител → Multiroom Link - Настройки

БЕЛЕЖКИ

- Телевизорът и Soundbar трябва да са свързани към една и съща безжична мрежа (Wi-Fi).
- Ако безжичният ви рутер (Wi-Fi) използва DFS канал, няма да можете да установите Wi-Fi връзка между телевизора и Soundbar. Свържете се с интернет доставчика си за подробности.
- Ако има проблеми при Wi-Fi връзката на честота 5 GHz, използвайте честотната лента 2,4 GHz.
- Тъй като менютата може да се различават за телевизори с различна година на производство, направете справка в ръководството на вашия телевизор.

05 СВЪРЗВАНЕ НА ВЪНШНО УСТРОЙСТВО

Свържете към външно устройство чрез кабелна или безжична мрежа, за да възпроизведете звука на външното устройство чрез Soundbar.

Свързване посредством HDMI кабел (с възможност за декодиране и възпроизвеждане на Dolby Atmos)

- **Когато използвате Dolby Atmos®:** Ако входният източник е Dolby Atmos®, се извеждат 7.1.4 канала. Когато Dolby Atmos® е активен, режимите за звукови ефекти на Soundbar, управлявани от бутон **SOUND MODE** не са достъпни.
- **Важно:** Този продукт поддържа Dolby Atmos® само в HDMI режим.

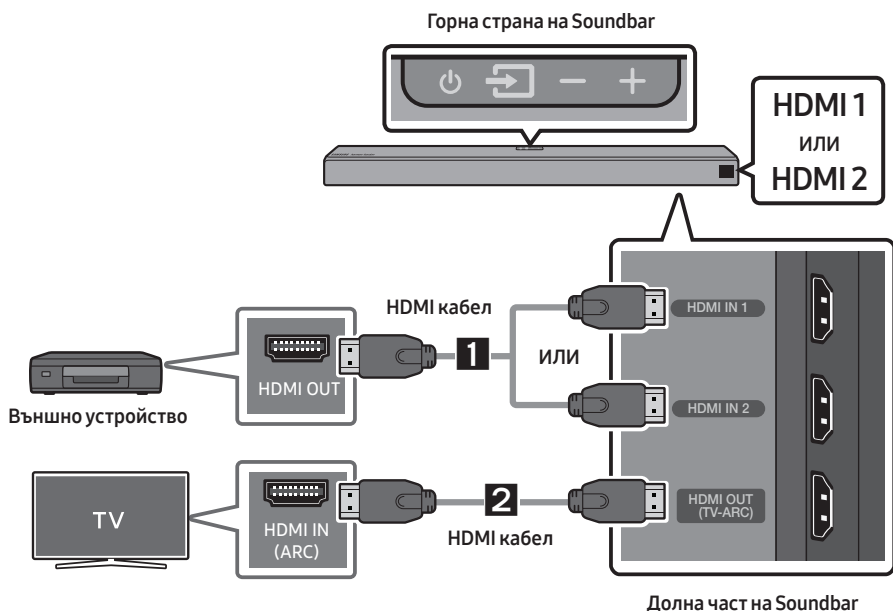

1. Свържете HDMI кабел от жака **HDMI IN 1** или **HDMI IN 2** от долната страна на Soundbar към жака HDMI OUT на вашето цифрово устройство.
2. Свържете HDMI кабел от жака **HDMI OUT (TV-ARC)** от долната страна на Soundbar към жака HDMI IN на вашия телевизор.
3. Натиснете бутона  (**Източник**) на горния панел или на дистанционното управление, след това изберете „**HDMI 1**“ или „**HDMI 2**“.
4. На панела на дисплея на Soundbar се извежда режим „**HDMI 1**“ или „**HDMI 2**“ и се възпроизвежда звук.

ЗАБЕЛЕЖКА

- Когато се активира Dolby Atmos®, на предния дисплей се показва „DOLBY ATMOS“.

Конфигуриране на Dolby Atmos® на вашия BD плеър или друго устройство.

- Отворете опциите за аудиоизход в менюто за настройки на вашия BD плеър или друго устройство и се уверете, че за Bitstream е избрана опция „Без кодиране“. Например в BD плеърта Samsung отидете в Меню Начало → Звук → Цифров изход, след което изберете Побитов поток (необработен).
- Ако опциите за Аудиоизход включват Вторичен звук, уверете се, че Вторичен звук е изключен (Изкл.).
- Уверете се, че съдържанието поддържа Dolby Atmos®.

Свързване посредством HDMI кабел

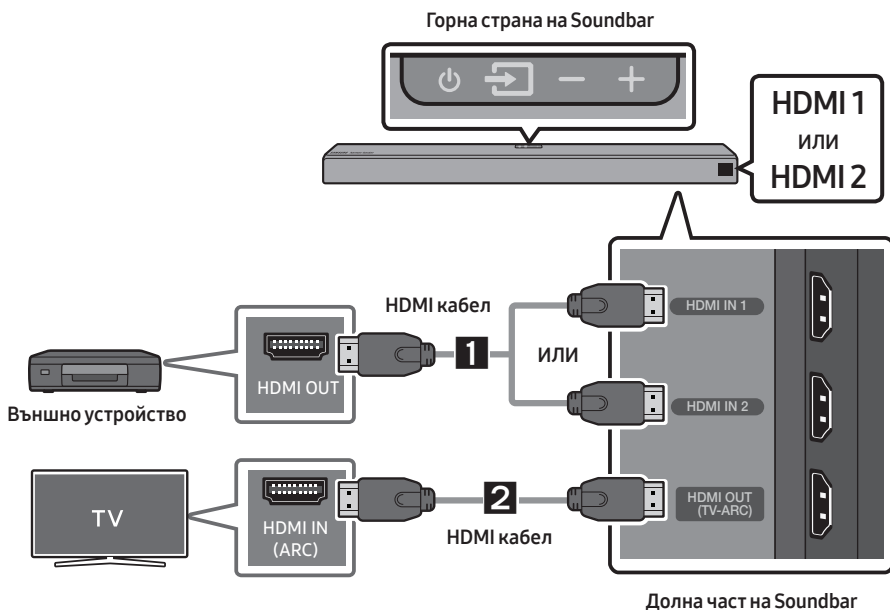

1. Свържете HDMI кабел от жака **HDMI IN 1** или **HDMI IN 2** от долната страна на Soundbar към жака HDMI OUT на вашето цифрово устройство.
2. Свържете HDMI кабел от жака **HDMI OUT (TV-ARC)** от долната страна на Soundbar към жака HDMI IN на вашия телевизор.
3. Натиснете бутона  (**Източник**) на горния панел или на дистанционното управление, след това изберете „**HDMI 1**“ или „**HDMI 2**“.
4. На панела на дисплея на Soundbar се извежда режим „**HDMI 1**“ или „**HDMI 2**“ и се възпроизвежда звук.

Свързване чрез оптичен кабел

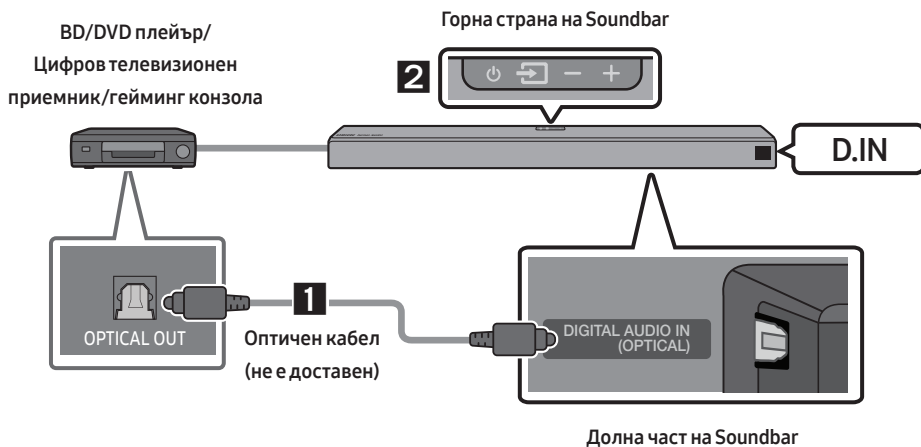

1. Свържете **DIGITAL AUDIO IN (OPTICAL)** на основното устройство към жака OPTICAL OUT на устройството източник, като използвате цифров оптичен кабел (не е доставен).
2. Изберете режим „**D.IN**“, като натиснете бутона  (**Източник**) на горния панел или на дистанционното управление.

06 СВЪРЗВАНЕ НА МОБИЛНО УСТРОЙСТВО

Свързване чрез Bluetooth

Когато мобилно устройство е свързано чрез Bluetooth, можете да слушате стерео звук, без да има хаос с кабелите.

- Не можете да свързвате повече от едно Bluetooth устройство в даден момент.

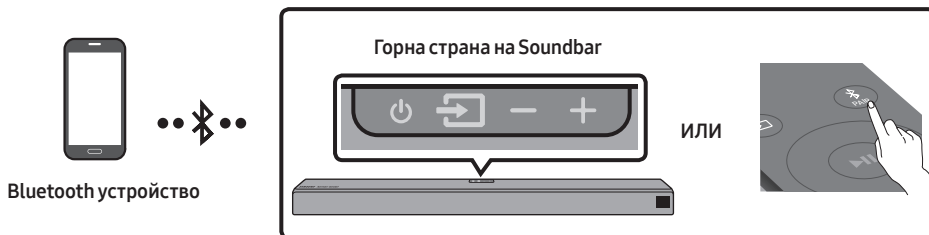

Първоначално свързване

1. Натиснете бутон **PAIR** на дистанционното устройство, за да влезете в режим „**BT PAIRING**“.
(ИЛИ) а. Натиснете бутона **ИЗТОЧНИК** на горния панел, след което изберете „**BT**“.
„**BT**“ се променя на „**BT READY**“ автоматично за няколко секунди, ако към Soundbar няма свързано Bluetooth устройство.
б. Когато се появи „**BT READY**“, натиснете и задръжте за повече от 5 секунди бутона **ИЗТОЧНИК** на горния панел на Soundbar, за да се изведе „**BT PAIRING**“.
2. Изберете „**[AV] Samsung Soundbar Q90R**“ от списъка.
 - Когато Soundbar е свързан към Bluetooth устройството, **[Име на Bluetooth устройство]** → „**BT**“ се появява на предния дисплей.
3. Възпроизвеждайте музикални файлове от устройство, свързано чрез Bluetooth, през Soundbar.

Ако устройството не успее да се свърже

- Ако предходно свързаният Soundbar (напр. „**[AV] Samsung Soundbar Q90R**“) се появи в списъка, изтрийте го.
- След това повторете стъпки 1 и 2.

ЗАБЕЛЕЖКА

- След като за първи път свържете Soundbar към мобилно устройство, използвайте режим „**BT READY**“ за повторно свързване. Вижте страница 11 за подробности.

За повече информация относно Bluetooth връзките вижте „Свързване на телевизор чрез Bluetooth“ на страници 10 ~ 11.

Свързване чрез Wi-Fi (безжична мрежа)

- Свържете един брой Soundbar към Wi-Fi за достъп до разнообразни услуги за стрийминг на музика и интернет радио. Свържете няколко броя Soundbar към Wi-Fi, за да използвате възпроизвеждане по групи или режима за стерео звук.
- За свързване на Soundbar към мобилно устройство чрез безжична мрежа (Wi-Fi) е необходимо приложението **SmartThings**.

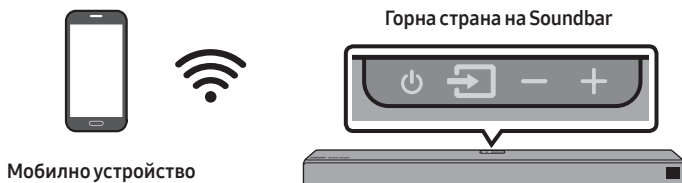

Първоначално свързване

1. Натиснете бутона  (**Източник**) от горната страна на Soundbar или на дистанционното управление, за да изберете режим „WIFI“.

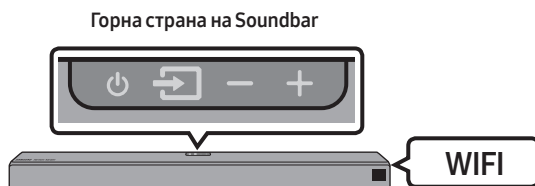

2. Инсталирайте и стартирайте приложението **SmartThings** на мобилното си устройство (напр. смартфон или таблет).

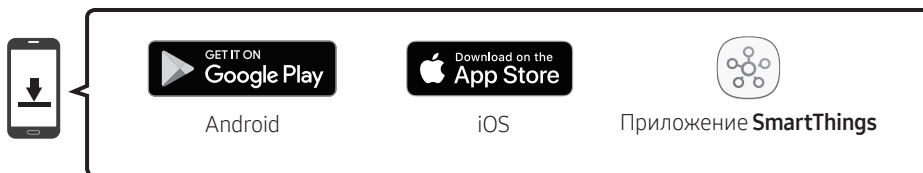

3. Следвайте инструкциите на екрана на приложението на мобилното устройство, за да свържете Soundbar към Wi-Fi.

ЗАБЕЛЕЖКА



- За да научите повече за използването на приложението **SmartThings** и свързването към други устройства (от Amazon, др.), вижте ПЪЛНО РЪКОВОДСТВО на вашия Soundbar, публикувано на уеб сайта на Samsung (www.samsung.com/support).

07 ИЗПОЛЗВАНЕ НА ДИСТАНЦИОННОТО УПРАВЛЕНИЕ

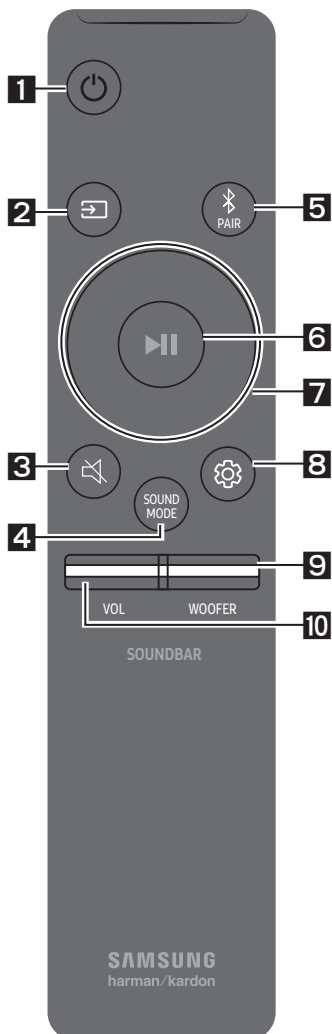
Как да използвате дистанционното управление



1	 Захранване	Включва и изключва Soundbar.
2	 Източник	Натиснете, за да изберете източник, свързан към Soundbar.
3	 Заглушаване на звука	Натиснете бутона  (Заглушаване на звука), за да заглушите звука. Натиснете го отново, за да отмените заглушаването.
4	 SOUND MODE	Можете да изберете желанния режим на звука, като изберете STANDARD , SURROUND , GAME PRO или ADAPTIVE SOUND .
5	 Bluetooth PAIR	Натиснете бутона  PAIR. На дисплея на Soundbar се появява „BT PAIRING“. В този режим можете да свържете Soundbar към ново Bluetooth устройство, като изберете Soundbar от списъка за търсене на Bluetooth устройство.

<p>6</p>	 <p>Възпроизвеждане/ Пауза (BT/Wi-Fi)</p>	<p>Натиснете бутона ▶ , за да прекъснете временно музикален файл. Ако натиснете бутона отново, музикалният файл се възпроизвежда</p>
<p>7</p>	 <p>Нагоре/ Надолу/ Наляво/ Надясно</p>	 <p>Натиснете обозначените области, за да изберете Нагоре/Надолу/Наляво/Надясно.</p> <p>Натиснете Нагоре/Надолу/Наляво/Надясно на бутона, за да изберете или настройвате функции.</p> <ul style="list-style-type: none"> • Прескачане на музика Натиснете бутона Надясно, за да изберете следващия музикален файл. Натиснете бутона Наляво, за да изберете с предходния музикален файл. • Anynet+ / Auto Power Link Можете да включвате или изключвате Anynet+ и Auto Power Link. Anynet+ и Auto Power Link се включват и изключват от бутоните Надясно и Наляво съответно. <ul style="list-style-type: none"> – Anynet+ : Ако Soundbar е свързан към телевизор Samsung чрез HDMI кабел, можете да управлявате своя Soundbar с дистанционното управление на телевизора Samsung. Натиснете и задръжте бутона Надясно за 5 секунди, за да превключите Anynet+ към между ON и OFF. – Auto Power Link : Ако Soundbar е свързан към вашия телевизор чрез цифров оптичен кабел, Soundbar може да се включва автоматично, когато включвате телевизора си. Натиснете и задръжте бутона Наляво за 5 секунди, за да превключите Auto Power Link към ON и OFF. – Anynet+ / Auto Power Link по подразбиране са настроени към ON. • ID SET Натиснете и задръжте бутон Нагоре за 5 секунди, за да завършите ID SET.

8

**Контрол на
звук**

Можете да изберете **TREBLE, BASS, SYNC, CENTER LEVEL, SIDE LEVEL, FRONT TOP LEVEL, REAR LEVEL, REAR TOP LEVEL** и **VIRTUAL ON/OFF**.

- За да управлявате силата на звука на високите или на басовите тонове, изберете **TREBLE** или **BASS** в Настройки на звука и след това настройте силата на звука между -6~+6, като използвате бутоните **Нагоре/Надолу**.
- За да управлявате силата на звука на всеки от високоговорителите, изберете **CENTER LEVEL, SIDE LEVEL** или **FRONT TOP LEVEL** в Настройки на звука и след това настройте силата на звука между -6~+6, като използвате бутоните **Нагоре/Надолу**.
- Ако картината на телевизора и звукът от Soundbar не са синхронизирани, изберете **SYNC** в Контрол на звука и след това задайте забавянето на звука между 0~300 милисекунди, като използвате бутоните **Нагоре/Надолу**.
- Ако са свързани съраунд високоговорители, изберете **REAR LEVEL** или **REAR TOP LEVEL** и използвайте бутоните **Нагоре/Надолу**, за да настроите звука в диапазона от -6 до +6. Функцията на високоговорителя **VIRTUAL** може да бъде **ON/OFF** с помощта на бутоните **Нагоре/Надолу**.
- **SYNC** се поддържа само от някои функции.

9

WOOFER

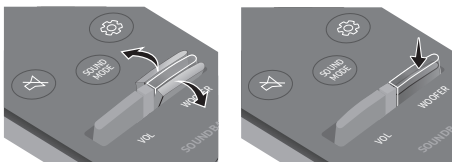

Натиснете бутона нагоре или надолу, за да регулирате силата на звука на суббуфера до -12 или между -6 и +6. За да настроите нивото на звука на суббуфера на 0, натиснете бутона.

10

VOL

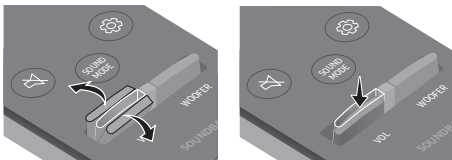

Натиснете бутона нагоре или надолу, за да настроите силата на звука.

• **Заглушаване на звука**

Натиснете бутона **VOL**, за да заглушите звука. Натиснете го отново, за да отмените заглушаването.

Настройване на силата на звука на Soundbar чрез дистанционно управление на телевизор

Ако имате телевизор Samsung, можете да настройвате силата на звука на Soundbar с помощта на дистанционното управление с инфрачервен сигнал, което е доставено с телевизора Samsung.

Първо използвайте менюта на телевизора, за да зададете външни високоговорители за звука на телевизора Samsung, след това използвайте дистанционното управление Samsung, за да управлявате силата на звука на Soundbar. За повече информация вижте ръководството за потребителя на телевизора. Режимът по подразбиране за тази функция е управление чрез дистанционно управление Samsung. Ако вашият телевизор не е телевизор Samsung, за да промените настройките на тази функция, изпълнете указанията по-долу.

1. Изключете Soundbar.

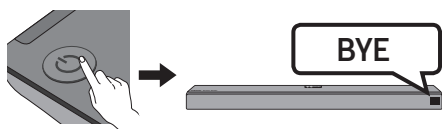

2. Ако не желаете да използвате тази функция, натиснете нагоре и задръжте за 5 секунди бутона **WOOFER** няколко пъти, докато на дисплея се покаже „**OFF-TV REMOTE**“.

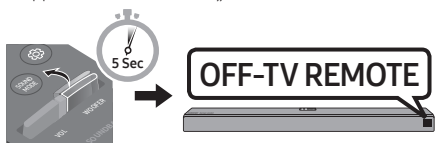

3. Ако желаете да управлявате Soundbar с дистанционното управление на вашия телевизор, натиснете няколко пъти нагоре бутона и задръжте за 5 секунди бутона **WOOFER** няколко пъти, докато на дисплея се покаже „**ALL-TV REMOTE**“. След това използвайте менюта на телевизора, за да избирате външни високоговорители.

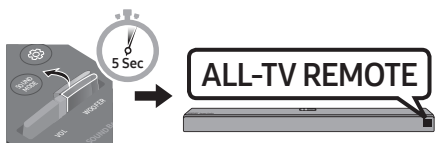

4. Ако желаете да върнете Soundbar в режим по подразбиране (управление от дистанционното управление на телевизори Samsung), натиснете нагоре и задръжте за 5 секунди бутона **WOOFER** няколко пъти, докато на дисплея се покаже „**SAMSUNG-TV REMOTE**“.



- При всяко натискане на бутона **WOOFER** нагоре и задръжането му за 5 секунди, режимът превключва в следния ред: „**SAMSUNG-TV REMOTE**“ (Режим по подразбиране) → „**OFF-TV REMOTE**“ → „**ALL-TV REMOTE**“.
- Тази функция може да не е налична в зависимост от дистанционното управление.
- За производители, които поддържат тази функция, вижте ПЪЛНО РЪКОВОДСТВО за вашия Soundbar на уеб сайта на Samsung (www.samsung.com/support).
- Тази функция за контрол на звука работи само с инфрачервени дистанционни управления за телевизор. Тя не работи с Bluetooth дистанционни управления за телевизор (дистанционни управления, които изискват вдвояване).

08 МОНТИРАНЕ НА КОНЗОЛАТА ЗА СТЕНА

Предпазни мерки при монтаж

- Монтирайте само към вертикална стена.
- Не монтирайте на място с висока температура или влажност.
- Проверете дали стената е достатъчно здрава, за да издържи тежестта на продукта. Ако не е, подсилете стената или изберете друго място за монтаж.
- Купете и използвайте крепежни винтове или анкерни болтове, подходящи за съответната стена (гипсокартон, железобетон, дърво и т.н.). Ако е възможно, закрепете опорните винтове към гредите на стената.
- Купете винтовете за монтиране към стена според вида и дебелината на стената, към която желаете да монтирате Soundbar.
 - Диаметър: M5
 - Дължина: Препоръчва се дължина 35 мм или повече.
- Свържете кабелите от устройството към външни устройства, преди да монтирате Soundbar към стената.
- Уверете се, че устройството е изключено и щепселът му е изваден от електрическия контакт, преди да го монтирате. В противен случай то може да причини ток удар.

Компоненти за стенов монтаж



Водач за монтиране на стена



Държач-винт

Винт



Скоба за монтаж на стена

1. Поставете **Водач за монтиране на стена** върху повърхността на стената.
 - **Водач за монтиране на стена** трябва да е равен.
 - Ако телевизорът ви е монтиран към стената, монтирайте Soundbar най-малко на 5 см под телевизора.

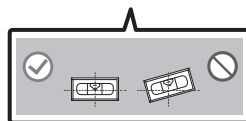
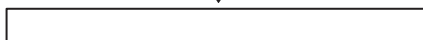

2. Подравнете **Централната линия на водача за монтиране на стена** с центъра на Вашия телевизор (ако монтирате Soundbar под телевизора) и след това фиксирайте **Водач за монтиране на стена** на стената с помощта на тиксо.

- Ако не монтирате под телевизор, поставете **Централна линия** в центъра на зоната за монтиране.

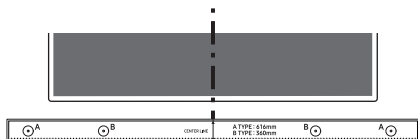

Централна линия

3. Пъхнете върха на химикал или подострен молив през центъра на изображенията **A-TYPE** във всеки край на водача, за да маркирате отворите за поддържащите винтове, след това махнете **Водач за монтиране на стена**.

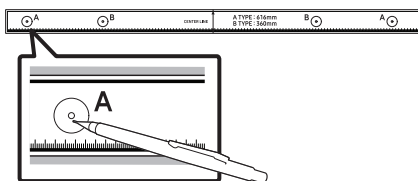

4. Като използвате свредло с подходящ размер, пробийте отвор в стената върху всяка маркировка.
- Ако маркировките не съвпадат на позициите на гредите, поставете подходящи анкери или дюбели в отворите, преди да поставите опорните винтове. Ако използвате анкери или дюбели, уверете се, че отворите, които пробивате, са достатъчно големи за анкерите или дюбелите, които ползвате.

5. Вкарайте винт (не е доставен) през всеки **Държач-винт** и след това завинтете всеки винт здраво в отвора за опорен винт.

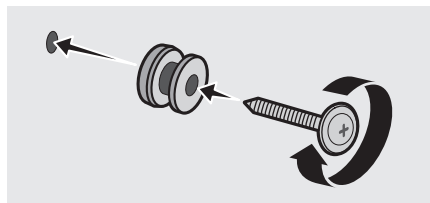

6. Монтирайте **2 Монтажни елемента скоба-стена** в правилната ориентация от долната страна на Soundbar, като използвате **2 Винта**.

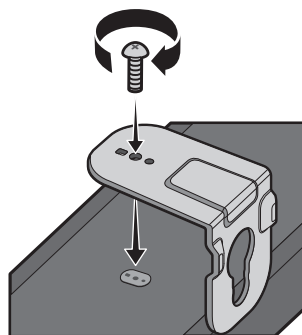

- При сглобяването се уверете, че закачалката на **Конзоли за окачване на стена** е разположена зад задната част на Soundbar.

Задна част на Soundbar

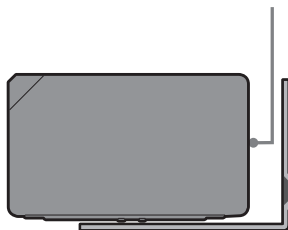

Десен край на Soundbar

7. Монтирайте Soundbar с прикрепените **Конзоли за окачване на стена**, като закачите **Конзоли за окачване на стена** на **Държач-винтовете** на стената.

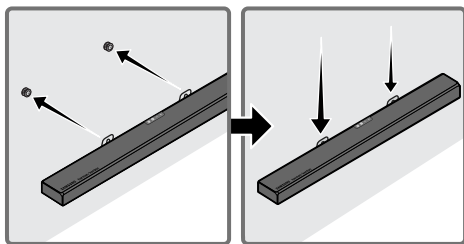

8. Плъзнете Soundbar надолу, както е показано по-долу, така че **Монтажни елементи скоба-стена** да застанат стабилно във **Винтове за държача**.
- Вкарайте **Винтове за държача** в широката (долна) част на **Монтажните елементи скоба-стена**, след което плъзнете **Монтажните елементи скоба-стена** надолу, така че да застанат стабилно във **Винтовете за държача**.

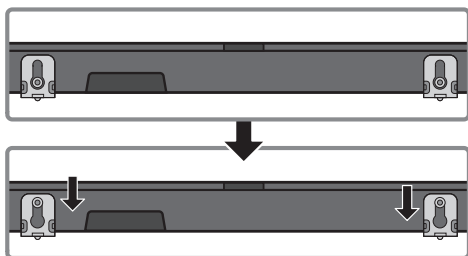

Монтиране на съраунд високоговорители на стена (продават се отделно)

Можете да закупите монтажни елементи за стена отделно, за да монтирате съраунд високоговорителите към стена.

Забележки относно стенното монтиране на съраунд високоговорителите

- Стойките за монтиране на стена на съраунд високоговорителите трябва да издържат поне 2,0 кг.
- Размер на отвора: 1/4 - 20 UNC резбовани вложки
- Тъй като монтирането към стена е по избор, трябва да закупите съответните аксесоари отделно.
- Осигурете квалифициран специалист, който да монтира скобите за монтиране на стена на съраунд високоговорителите.
- Осигурете професионална монтажна фирма, която да монтира продукта ви към стената.
- Проверете здравината на стената, преди да монтирате скобите за монтиране на стена. Ако здравината е недостатъчна, подсилете стената, преди да монтирате скобите за монтиране на стена и високоговорителите към стената.
- За повече информация вижте Ръководството за монтиране към стена.
- Samsung Electronics не носи отговорност за никаква повреда на продукта в резултат на неправилното му монтиране.
- Внимавайте да не монтирате високоговорителите обърнати настрани или с горната част надолу.

09 МОНТИРАНЕ НА SOUNDBAR НАД СТОЙКА ЗА ТЕЛЕВИЗОР

Компонент



Гумен крак

Можете да монтирате Soundbar над стойки за телевизор, които са с височина, по-малка от 7,6 см. За монтажа прикрепете **Гумени крака** към долната страна на Soundbar, преди да го поставите в позицията над стойката за телевизор. Уверете се, че прикрепяте **Гумени крака** така, че да бъдат извън външните ръбове на стойката за телевизор. Вижте фигурата по-долу.

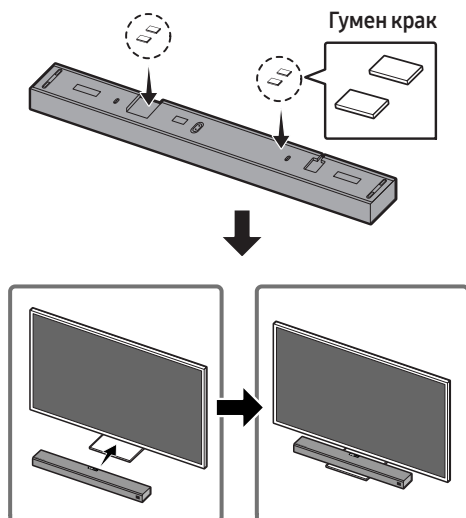

10 АКТУАЛИЗИРАНЕ НА СОФТУЕР

Когато Soundbar е свързан с интернет, софтуерът се актуализира автоматично дори когато Soundbar е изключен.

- За да използва функцията за автоматично актуализиране, Soundbar трябва да е свързан с интернет. Wi-Fi връзката към Soundbar ще бъде прекъсната, ако захранващият кабел бъде изваден или захранването бъде прекъснато. Ако захранването прекъсне, когато се възстанови или включите отново захранващия кабел, включете Soundbar и го свържете отново към интернет.

11 ОТСТРАНЯВАНЕ НА НЕИЗПРАВНОСТИ

Преди да поискате сервизно обслужване, проверете следното.

Устройството не се включва.

Захранващият кабел включен ли е в електрическия контакт?

- Свържете захранващия щепсел към електрическия контакт.

Дадена функция не работи, когато се натисне бутонът.

Има ли статично електричество във въздуха?

- Изключете щепсела на захранващия кабел от контакта и след това го включете отново.

В режим BT се появяват прекъсвания на звука.

- Вижте разделите за Bluetooth свързване на страници 10 и 17.

Не се възпроизвежда звук.

Активирана ли е функцията за заглушаване на звука?

- Натиснете бутон  (Заглушаване на звука) за отмяна на функцията за заглушаване.

Настроено ли е звукът към минимум?

- Настройте силата на звука.

Дистанционното управление не работи.

Изтощени ли са батериите?

- Заменете с нови батерии.

Разстоянието между дистанционното управление и основното устройство на Soundbar твърде голямо ли е?

- Доближете дистанционното управление до основното устройство на Soundbar.

Червеният LED индикатор на суббуфера премигва, но той не произвежда звук.

Този проблем може да възникне, ако суббуферът не е свързан към основното устройство на Soundbar.

- Опитайте да свържете суббуфера отново. (Вижте страница 5.)

Суббуферът бръмчи и вибрира забележимо.

Опитайте се да регулирате вибрацията на суббуфера.

- Натиснете бутона **WOOFER** на дистанционното си управление нагоре или надолу, за да регулирате силата на звука на суббуфера. (до -12 или между -6 ~ +6).

Не може да се свърже към телевизора.

Ако е свързан чрез кабелна мрежа

- Проверете дали кабелът е свързан правилно.
 - Проверете името на порта, за да се уверите, че кабелът е свързан към правилния порт. За инструкции вижте страницата с обяснения за всеки начин на свързване.

- Натиснете бутона  (Източник) на горния панел на Soundbar или на дистанционното управление, за да проверите дали режимът е правилен.

Ако е свързан чрез безжична мрежа

→ Свързан чрез Bluetooth

1. Превключете Soundbar в режим „**BT PAIRING**“ и след това използвайте телевизора, за да търсите отново. (Вижте страница 10 за подробности)

→ Свързан чрез Wi-Fi

1. Проверете дали телевизорът е съвместим модел.
 - Поддържат се само **телевизори Samsung Smart**, произведени след 2013 г..
2. Проверете дали телевизорът е свързан към Wi-Fi.
 - Ако телевизорът не е свързан към Wi-Fi, използвайте менюто за мрежи на телевизора, за да установите връзка. (Вижте ръководството за потребителя на телевизора)
3. Проверете дали Soundbar е свързан към Wi-Fi.
 - Когато Soundbar е свързан, можете да го откриете в списъка на високоговорителите на вашето мобилно устройство, когато стартирате приложението **SmartThings**. Вижте страница 18 за подробности.
4. Проверете за DFS канал.
 - Ако безжичният ви рутер (Wi-Fi) използва DFS канал, не можете да установите Wi-Fi връзка между телевизора и Soundbar. Свържете се с интернет доставчика си за подробности.

12 ЛИЦЕНЗ



Manufactured under license from Dolby Laboratories. Dolby, Dolby Atmos, Dolby Audio, Dolby Digital Plus, Pro Logic, and the double-D symbol are trademarks of Dolby Laboratories.



For DTS patents, see <http://patents.dts.com>. Manufactured under license from DTS Licensing Limited. DTS, the Symbol, & DTS and the Symbol together, DTS:X, and the DTS:X logo are registered trademarks and/or trademarks of DTS, Inc. in the United States and/or other countries. © DTS, Inc. All Rights Reserved.



The terms HDMI and HDMI High-Definition Multimedia Interface, and the HDMI Logo are trademarks or registered trademarks of HDMI Licensing LLC in the United States and other countries.



- Софтуерът Spotify е предмет на лицензи от трети страни, които се намират тук: Лицензи за www.spotify.com/connect/third-party-licenses.
 - За повече информация за Spotify Connect посетете www.spotify.com/connect
-

13 БЕЛЕЖКА ЗА ЛИЦЕНЗА ЗА ОТВОРЕН КОД

За допълнителна информация за отворения код, използван в този продукт, посетете уебсайта : <http://opensource.samsung.com>

14 ВАЖНИ БЕЛЕЖКИ ЗА ОБСЛУЖВАНЕТО

- Цифрите и илюстрациите в това ръководство за потребителя са предоставени само за справка и могат да се различават от действителния изглед на изделието.
- Же да се начисли такса за администриране, ако:
 - (а) е извикан техник по ваше настояване и няма дефект в продукта (т.е. не сте прочели ръководството за потребителя)
 - (б) занесете уреда в сервизен център и няма дефект в продукта (т.е. не сте прочели ръководството за потребителя).
- Сумата за тази такса за администриране ще ви бъде съобщена, преди да се извърши каквато и да е било работа или посещение въщи.

15 СПЕЦИФИКАЦИИ И РЪКОВОДСТВО

Спецификация

Наименование на модела	HW-Q90R
Тегло	8,8 кг
Размери (Ш x В x Д)	1226,0 x 83,0 x 136,0 мм
Диапазон на работна температура	+5 °C до +35 °C
Диапазон на работна влажност	10 % до 75 %
УСИЛВАТЕЛ Изходяща мощност	18W x 10 + 10W x 3, 4ohm
Поддържани формати за възпроизвеждане	LPCM 8ch, Dolby Digital, Dolby Atmos (True HD / Digital Plus), DTS:X
ИЗХОДНА МОЩНОСТ НА БЕЗЖИЧНОТО УСТРОЙСТВО Макс. мощност на предавателя при Wi-Fi връзка	100 mW при 2,4 GHz – 2,4835 GHz, 5,15 GHz – 5,35 GHz и 5,47 GHz – 5,725 GHz
ИЗХОДНА МОЩНОСТ НА БЕЗЖИЧНОТО УСТРОЙСТВО Макс. мощност на предавателя при BT връзка	100 mW при 2,4 GHz – 2,4835 GHz
ИЗХОДНА МОЩНОСТ НА БЕЗЖИЧНОТО УСТРОЙСТВО Макс. мощност на предавателя при SRD връзка	100 mW при 2,4 GHz – 2,4835 GHz и 5,15 GHz – 5,25 GHz / 25 mW при 5,725 GHz – 5,825 GHz

Наименование на суббуфера	PS-WR95B
Тегло	9,8 кг
Размери (Ш x В x Д)	205,0 x 403,0 x 403,0 мм
УСИЛВАТЕЛ Изходяща мощност	160W
ИЗХОДНА МОЩНОСТ НА БЕЗЖИЧНОТО УСТРОЙСТВО Макс. мощност на предавателя при SRD връзка	100 mW при 2,4 GHz – 2,4835 GHz и 5,15 GHz – 5,25 GHz / 25 mW при 5,725 GHz – 5,825 GHz

Наименование на съраунд високоговорител	PS-SQ90-1, PS-SQ90-2
Тегло	2,1 кг
Размери (Ш x В x Д)	120,0 x 210,0 x 141,0 мм
УСИЛВАТЕЛ Изходяща мощност	35W x 4
ИЗХОДНА МОЩНОСТ НА БЕЗЖИЧНОТО УСТРОЙСТВО Макс. мощност на предавателя при SRD връзка	100 mW при 2,4 GHz – 2,4835 GHz и 5,15 GHz – 5,25 GHz / 25 mW при 5,725 GHz – 5,825 GHz

БЕЛЕЖКИ

- Samsung Electronics Co., Ltd си запазва правото да променя спецификацията без предизвестие.
- Теглото и размерите са приблизителни.

Предпазни мерки: Ако включите/изключите Wi-Fi, Soundbar ще се рестартира автоматично.

Обща консумация на енергия в режим на готовност (W)	4,5W
Wi-Fi Метод за деактивиране на порт	Натиснете бутона ID SET на долния панел на Soundbar за 30 секунди, за да включите или изключите Wi-Fi.
Bluetooth Метод за деактивиране на порт	Натиснете бутона NETWORK на долния панел на Soundbar за 30 секунди, за да включите или изключите Bluetooth.

- С настоящото Samsung Electronics декларира, че това оборудване съответства на Директива 2014/53/ЕС.
Пълният текст на ЕС декларацията за съответствие можете да намерите на следния интернет адрес: <http://www.samsung.com> – отворете Поддръжка> Търсене в „Поддръжка на продуктите“ и въведете името на модела. С това оборудване може да се работи във всички държави от ЕС.
WLAN (Wi-Fi или SRD) функцията при 5 GHz на това оборудване може да се използва само на закрито.





[Правилно изхвърляне на батериите в този продукт]

(Налично в страни със системи за разделно сметосъбиране)

Това обозначение върху батерията, ръководството или опаковката, показва, че батериите в този продукт не бива да се изхвърлят с другите битови отпадъци в края на техния полезен живот. Където са маркирани, химическите символи Hg, Cd или Pb показват, че батерията съдържа живак, кадмий или олово над контролните нива в Директива 2006/66 на ЕО.

Ако батериите не се изхвърлят правилно, тези вещества могат да предизвикат увреждане на човешкото здраве или на околната среда.

За да предпазите природните ресурси и за да съдействате за многократната употреба на материалните ресурси, моля отделяйте батериите от другите видове отпадъчни продукти и ги рециклирайте посредством Вашата локална система за безплатно връщане на батерии.



Правилно третиране на изделието след края на експлоатационния му живот (Отпадъци, представляващи електрическо и електронно оборудване)

(Налично в страни със системи за разделно сметосъбиране)

Този знак, поставен върху изделието, негови принадлежности или печатни материали, означава, че продуктът и принадлежностите (например зарядно устройство, слушалки, USB кабел) не бива да се изхвърлят заедно с другите битови отпадъци, когато изтече експлоатационният му живот. Отделяйте тези устройства от другите видове отпадъци и ги предавайте за рециклиране. Спазвайки това правило не излагате на опасност здравето на други хора и предпазвате околната среда от замърсяване, предизвикано от неконтролно изхвърляне на отпадъци. Освен това, подобно отговорно поведение създава възможност за повторно (екологично съобразно) използване на материалните ресурси.

Домашните потребители трябва да се свържат с търговеца на дребно, от когото са закупили изделието, или със съответната местна държавна агенция, за да получат подробни инструкции къде и кога могат да занесат тези устройства за рециклиране, безопасно за околната среда.

Корпоративните потребители следва да се свържат с доставчика си и да проверят условията на договора за покупка. Това изделие и неговите електронни принадлежности не бива да се смесват с другите отпадъци на търговското предприятие.

За информация относно ангажиментите на Samsung по отношение на околната среда и специфичните за продукта регулаторни задължения, например REACH, WEEE, батерии, посетете: http://www.samsung.com/uk/aboutsamsung/samsungelectronics/corporatecitizenship/data_corner.html

INFORMACJE DOTYCZĄCE BEZPIECZEŃSTWA

OSTRZEŻENIA DOTYCZĄCE BEZPIECZEŃSTWA

ABY ZMNIJSZYĆ RYZYKO PORAŻENIA PRĄDEM ELEKTRYCZNYM, NIE NALEŻY ZDEJMOWAĆ OSŁONY (LUB CZĘŚCI TYLNEJ). WEWNĄTRZ NIE ZNAJDUJĄ SIĘ ŻADNE CZĘŚCI PODLEGAJĄCE SERWISOWANIU PRZEZ UŻYTKOWNIKA. CZYNNOSCI SERWISOWE POZOSTAW WYKWALIFIKOWANEMU PERSONELOWI SERWISU. Poniższa tabela zawiera objaśnienia symboli, które mogą znajdować się na urządzeniu firmy Samsung.

	PRZESTROGA RYZYKO PORAŻENIA PRĄDEM ELEKTRYCZNYM. NIE OTWIERAĆ	
	Ten symbol oznacza wysokie napięcie w środku urządzenia. Dotykane jakichkolwiek wewnętrznych części produktu jest niebezpieczne.	
	Ten symbol oznacza, że do urządzenia dołączono dokumentację zawierającą ważne informacje na temat jego obsługi i konserwacji.	
	Produkt klasy II: Ten symbol oznacza, że nie jest konieczne połączenie obudowy urządzenia z przewodem ochronnym (uziemiającym). Jeśli tego symbolu nie ma na urządzeniu z przewodem zasilającym, urządzenie MUSI mieć niezawodne uziemienie.	
	Napięcie prądu przemiennego: Ten symbol oznacza, że napięciem znamionowym jest napięcie prądu przemiennego.	
	Napięcie prądu stałego: Ten symbol oznacza, że napięciem znamionowym jest napięcie prądu stałego.	
	Przeestroga, należy zapoznać się z instrukcją obsługi: Ten symbol oznacza zalecenie zapoznania się z odpowiednim dokumentem w celu uzyskania przez użytkownika dalszych informacji związanych z bezpieczeństwem.	

OSTRZEŻENIE

- Aby zmniejszyć ryzyko wystąpienia pożaru lub porażenia elektrycznego, nie wystawiaj niniejszego urządzenia na działanie deszczu i wilgoci.

PRZESTROGA

- **ABY UNIKNĄĆ PORAŻENIA ELEKTRYCZNEGO, WSUŃ WTYCZKĘ CAŁKOWICIE DO GNIAZDA ELEKTRYCZNEGO.**
- Niniejsze urządzenie powinno zawsze być podłączone do gniazda prądu zmiennego z uziemieniem.
- Aby odłączyć urządzenie od źródła zasilania, należy chwycić za wtyczkę.
- Nie należy wystawiać tego urządzenia na kapiącą wodę lub chlapanie. Na urządzeniu nie wolno także stawiać żadnych przedmiotów wypetnionych płynami, takich jak wazon.
- Aby całkowicie wyłączyć urządzenie, należy wyciągnąć wtyczkę z gniazda sieciowego. Należy także zapewnić łatwy dostęp do wtyczki w dowolnej chwili.

ŚRODKI OSTROŻNOŚCI

1. Upewnij się, że domowa sieć zasilająca prądem przemiennym spełnia wymagania z zakresu zasilania umieszczone na naklejce identyfikacyjnej na spodzie produktu. Urządzenie należy umieścić w pozycji poziomej na odpowiedniej podstawie (meblu) zachowując wystarczająco dużo miejsca na doływ powietrza 7–10 cm. Należy upewnić się, że otwory wentylacyjne nie są zastonięte. Urządzenia nie należy kłaść na wzmacniaczach lub innych urządzeniach, które mogą nagrzewać się w czasie pracy. Urządzenie zostało zaprojektowane jako urządzenie ciągłego użytku. Aby całkowicie wyłączyć urządzenie, odłącz wtyczkę zasilania z gniazdka. Odłącz urządzenie, jeżeli nie ma być używane przez dłuższy czas.
2. Podczas burzy z piorunami należy odłączyć główną wtyczkę prądu przemiennego z gniazda. Napięcie gwałtownie wzrasta pod wpływem wyładowań atmosferycznych, co może uszkodzić jednostkę.
3. Jednostki nie należy wystawiać bezpośrednio na promienie słońca lub inne źródła ciepła. Mogłoby to doprowadzić do przegrzania i uszkodzenia urządzenia.
4. Produkt należy chronić przed wilgocią (np. wazony) i nadmiernym ciepłem (np. z kominka) lub urządzeniami wytwarzającymi silne pole elektromagnetyczne. Jeśli urządzenie nie działa prawidłowo, należy odłączyć kabel zasilania ze źródła prądu zmiennego. Produkt nie jest przeznaczony do użytku przemysłowego. Należy go używać jedynie w celu prywatnym. Jeśli produkt lub płyta były przechowywane w niskich temperaturach, może wystąpić kondensacja pary wodnej. W przypadku przewożenia odtwarzacza zimą należy odczekać około 2 godzin przed jego użyciem, aż temperatura jednostki osiągnie wartość pokojową.

5. Baterie użyte w tym produkcie zawierają substancje chemiczne szkodliwe dla środowiska. Nie należy wyrzucać baterii razem z innymi odpadkami gospodarstwa domowego. Nie należy wrzucać baterii do ognia. Nie należy dopuszczać do zwarcia ani do przegrzania baterii, ani nie należy ich rozmontowywać. W przypadku nieprawidłowego włożenia baterii istnieje niebezpieczeństwo wybuchu. Nowe baterie powinny być tego samego typu.

INFORMACJE O PODRĘCZNIKU UŻYTKOWNIKA

Podręcznik użytkownika składa się z dwóch części: niniejszego uproszczonego, drukowanego PODRĘCZNIK UŻYTKOWNIKA oraz szczegółowego PEŁNY PODRĘCZNIK UŻYTKOWNIKA dostępnego do pobrania ze strony internetowej firmy Samsung.



PODRĘCZNIK UŻYTKOWNIKA

Niniejszy podręcznik użytkownika zawiera informacje na temat instrukcji bezpieczeństwa, instalacji, komponentów, połączeń oraz danych technicznych produktu.



PEŁNY PODRĘCZNIK UŻYTKOWNIKA

PEŁNY PODRĘCZNIK UŻYTKOWNIKA jest dostępna w internetowym centrum obsługi klienta firmy Samsung po zeskanowaniu kodu QR. Aby wyświetlić instrukcję obsługi na komputerze lub urządzeniu przenośnym, należy ją pobrać w formie dokumentu z witryny firmy Samsung. (<http://www.samsung.com/support>)













Konstrukcja, dane techniczne urządzenia oraz ekran Aplikacje mogą ulec zmianie bez uprzedzenia.

SPIS TREŚCI

01	Sprawdzanie Komponentów	2
	Wkładanie baterii przed użyciem pilota (2 baterie typu AA)	2
02	Opis Produktu	3
	Panel przedni / panel górny listwy Soundbar	3
	Panel dolny listwy Soundbar	3
03	Podłączanie Listwy Soundbar	4
	Podłączanie zasilania elektrycznego	4
	Podłączanie listwy Soundbar do głośnika niskotonowego i głośników dźwięku przestrzennego	5
	– Zalecany układ głośników	5
	– Automatyczne połączenie między głośnikiem niskotonowym lub głośnikami dźwięku przestrzennego a listwą Soundbar	5
	– Ręczne łączenie z głośnikiem niskotonowym lub głośnikami dźwięku przestrzennego w przypadku nieudanego połączenia automatycznego	6
04	Podłączanie do telewizora	8
	Metoda 1. Podłączanie do telewizora za pomocą przewodu	8
	– Podłączanie do telewizora za pomocą cyfrowego przewodu HDMI	8
	– Podłączanie do telewizora za pomocą przewodu optycznego	9
	Metoda 2. Połączenie bezprzewodowe	10
	– Podłączanie do telewizora przez Bluetooth	10
	– Podłączanie za pośrednictwem sieci Wi-Fi	12
05	Podłączanie do Urządzenia Zewnętrznego	14
	Podłączanie za pomocą kabla HDMI (możliwość dekodowania i odtwarzania dźwięku w formacie Dolby Atmos)	14
	Podłączanie za pomocą kabla HDMI	15
	Podłączanie do telewizora za pomocą przewodu optycznego	16

06	Podłączanie do Urządzenia Przenośnego	17
	Połączenie przez Bluetooth	17
	Podłączanie przez Wi-Fi (sieć bezprzewodowa)	18
07	Korzystanie z Pilota	19
	Obsługa pilota zdalnego sterowania	19
	Regulacja głośności systemu Soundbar przy użyciu pilota do telewizora	22
08	Montowanie Wspornika Ściennego	23
	Środki ostrożności przy instalacji	23
	Komponenty montażowe	23
	Montaż głośników dźwięku przestrzennego (sprzedawanych oddzielnie) na ścianie	25
09	Instalacja listwy Soundbar nad podstawką telewizora	26
	Elementy	26
10	Aktualizacja Oprogramowania	26
11	Rozwiązywanie problemów	27
12	Licencji	28
13	Informacja o Licencji Open Source	29
14	Ważne Informacje Dotyczące Obsługi Serwisowej	29
15	Dane Techniczne i Uwagi	30
	Dane techniczne	30

01 SPRAWDZANIE KOMPONENTÓW

			 x 2	
Urządzenie główne Soundbar	Pilot zdalnego sterowania / Baterie	Głośnik niskotonowy	Głośnik dźwięku przestrzennego (lewy / prawy)	
1 	2  x 2	3 		 x 2
Przewód zasilający (Głośnik niskotonowy)	Przewód zasilający (Głośnik dźwięku przestrzennego)	Przewód zasilający (Urządzenie główne)	Przewód HDMI	Wspornik do montażu na ścianie
	 x 2	 x 2 (M4 x L10)	 x 4	
Szablon do montażu na ścianie	Śruba mocująca	Śruba	Gumowa nóżka	

- Więcej informacji na temat obsługiwanych źródeł zasilania i zużycia prądu znajduje się na etykiecie umieszczonej na urządzeniu. (Etykieta : Dolna część urządzenia głównego Soundbar)
- Kroki dotyczące podłączania zasilania są oznaczone (1, 2, 3). Więcej informacji na temat podłączania zasilania znajduje się na stronie 4.
- Aby odróżnić lewy głośnik dźwięku przestrzennego od prawego, sprawdź etykietę umieszczoną z tyłu każdego głośnika.
- W celu zakupu dodatkowych komponentów lub przewodów należy skontaktować się z Centrum Serwisowym firmy Samsung lub Działem Obsługi Klienta firmy Samsung.

Wkładanie baterii przed użyciem pilota (2 baterie typu AA)

Zsuń pokrywę baterii w kierunku wskazanym przez strzałkę, do momentu jej całkowitego zdjęcia. Włóż 2 baterie typu AA (1,5 V), prawidłowo orientując ich bieguny. Wsuń z powrotem pokrywę baterii.

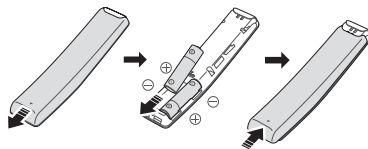

02 OPIS PRODUKTU

Panel przedni / panel górny listwy Soundbar

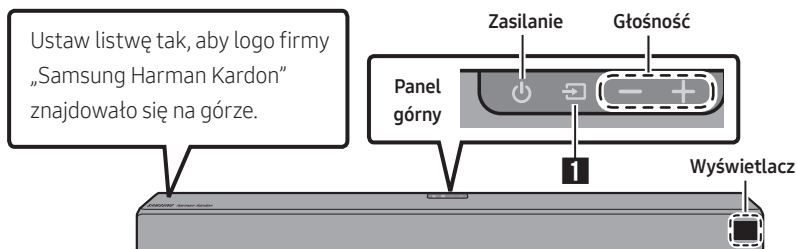

Panel dolny listwy Soundbar

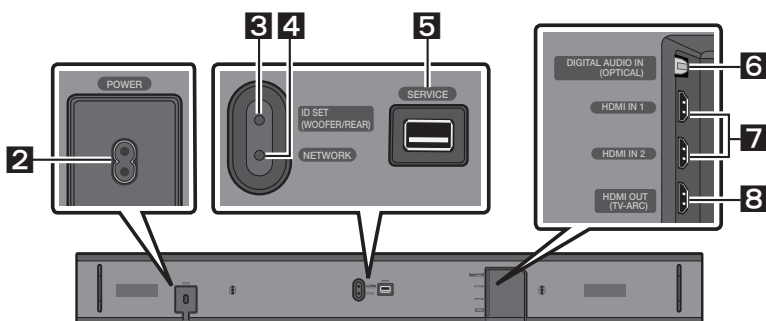

1	Źródło	Wybór trybu źródła wejścia. (D.IN / HDMI 1 / HDMI 2 / WIFI / BT)
2	POWER	Podłączyć przewód zasilający do listwy Soundbar.
3	ID SET	Naciśnij, aby bezprzewodowo połączyć listwę Soundbar z głośnikami przestrzennymi i głośnikiem niskotonowym. <ul style="list-style-type: none"> Naciśnij przycisk Góra na pilocie i przytrzymaj go przez 5 sekund, aby zakończyć procedurę ID SET.
4	NETWORK	Naciśnij, aby połączyć z siecią bezprzewodową (Wi-Fi) za pośrednictwem aplikacji SmartThings .
5	SERVICE	Podłączyć urządzenie pamięci masowej USB, aby zaktualizować oprogramowanie produktu.
6	D.IN	Służy do podłączenia urządzenia zewnętrznego do cyfrowego wejścia audio (optycznego).
7	HDMI IN	Służy do jednoczesnego odbierania sygnałów audio i wideo za pomocą przewodu HDMI. Podłącz do wejścia HDMI urządzenia zewnętrznego.
8	HDMI OUT	Służy do podłączenia do gniazda HDMI (ARC) w telewizorze.

03 PODŁĄCZANIE LISTWY SOUNDBAR

Podłączanie zasilania elektrycznego

Użyć elementów zasilania (1, 2, 3), aby podłączyć głośnik niskotonowy, głośnik dźwięku przestrzennego oraz listwę Soundbar do gniazdka elektrycznego w następującej kolejności:

- 1 Podłącz przewód zasilający do głośnika niskotonowego.
- 2 Podłączyć przewód zasilający do lewego i prawego głośnika dźwięku przestrzennego.
- 3 Podłączyć przewód zasilający do listwy Soundbar.

Patrz rysunki poniżej.

- Więcej informacji na temat wymaganego zasilania elektrycznego i zużycia prądu znajduje się na etykiecie umieszczonej na produkcie. (Etykieta: Tylna część urządzenia głównego Soundbar)

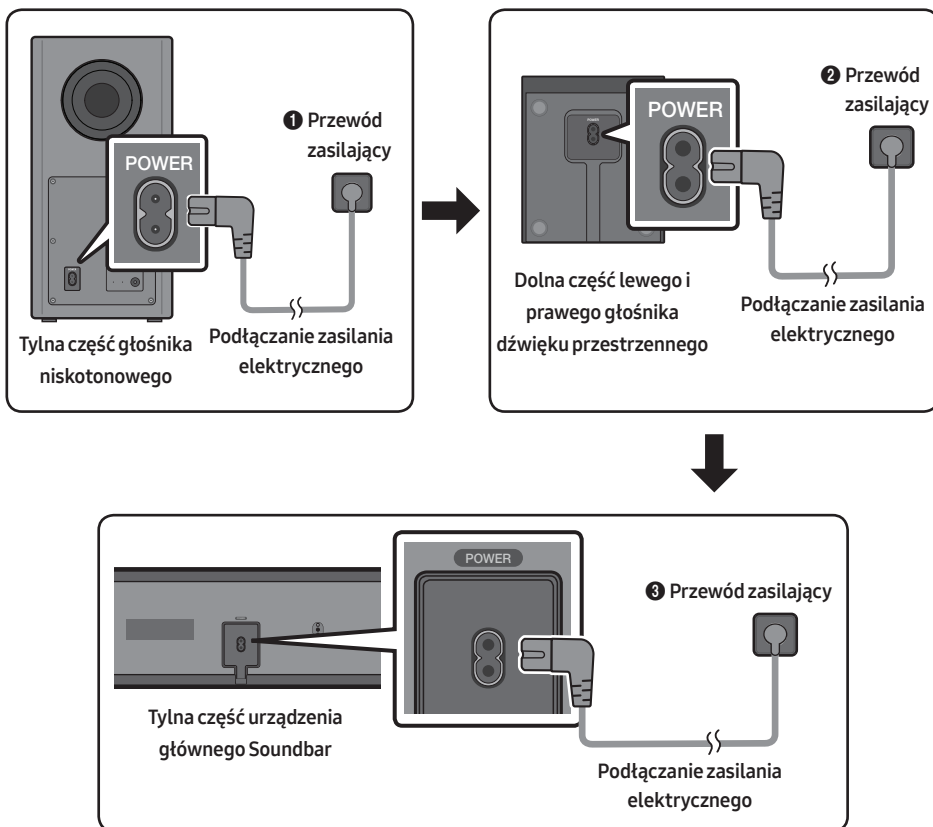

Podłączanie listwy Soundbar do głośnika niskotonowego i głośników dźwięku przestrzennego

Po podłączeniu głośnika niskotonowego można cieszyć się głębokimi niskimi tonami.

Zalecany układ głośników

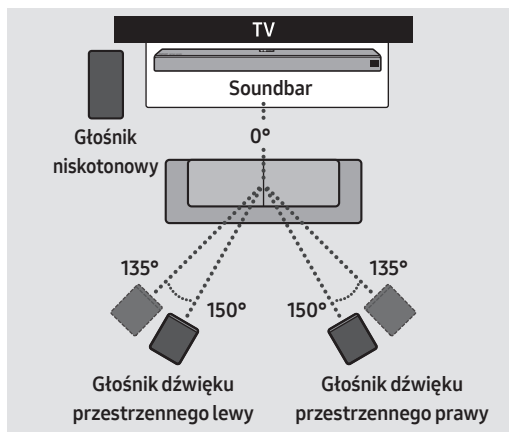

⚠ PRZESTROGA

- Bezprzewodowe anteny odbiorcze są wbudowane w bezprzewodowy głośnik niskotonowy oraz bezprzewodowe głośniki dźwięku przestrzennego. Chronić urządzenia przed wodą i wilgocią.
- W celu zapewnienia optymalnej jakości odsłuchu należy się upewnić, że obszary wokół bezprzewodowego głośnika niskotonowego i głośników dźwięku przestrzennego są wolne od przeszkód mogących wpływać na jego jakość.

Automatyczne połączenie między głośnikiem niskotonowym lub głośnikami dźwięku przestrzennego a listwą Soundbar

Głośnik niskotonowy i/lub głośniki dźwięku przestrzennego połączą się z listwą Soundbar automatycznie po ich podłączeniu do gniazdek elektrycznych.

- Po zakończeniu automatycznego parowania włączą się niebieskie wskaźniki z tyłu głośnika niskotonowego lub głośników dźwięku przestrzennego.

Wskaźniki LED z tyłu głośnika niskotonowego i głośników dźwięku przestrzennego

LED	Stan	Opis	Rozwiązanie
Niebieski	Włączone	Urządzenie podłączono prawidłowo (działa w zwykły sposób)	-
	Dioda miga	Odzyskiwanie połączenia	Sprawdź, czy przewód zasilający jest prawidłowo podłączony do głównej listwy Soundbar lub odczekaj 5 minut. Jeśli kontrolka nie przestanie migać, spróbuj podłączyć głośnik niskotonowy ręcznie. znajdują się na stronie 6.
Czerwony	Włączone	Czuwanie (z wyłączonym urządzeniem głównym Soundbar)	Sprawdź, czy przewód zasilający jest poprawnie podłączony do urządzenia głównego Soundbar.
		Podłączenie nie powiodło się	Podłącz ponownie. Instrukcje dotyczące podłączania ręcznego znajdują się na stronie 6.
Czerwony i niebieski	Dioda miga	Nieprawidłowe działanie	Skontaktuj się z Centrum Serwisowym firmy Samsung — dane kontaktowe znajdują się w niniejszym podręczniku.

Ręczne łączenie z głośnikiem niskotonowym lub głośnikami dźwięku przestrzennego w przypadku nieudanego połączenia automatycznego

Przed wykonaniem poniższej procedury podłączenia ręcznego:

- Sprawdzić, czy przewody zasilające listwy Soundbar i głośnika niskotonowego lub głośników dźwięku przestrzennego są prawidłowo podłączone.
- Upewnić się, że listwa Soundbar jest włączona.

1. Nacisnąć i przytrzymać przycisk **ID SET** z tyłu głośnika niskotonowego i głośników dźwięku przestrzennego przez co najmniej 5 sekund.
 - Czerwony wskaźnik z tyłu każdego głośnika się wyłączy, a niebieski wskaźnik zacznie migać.

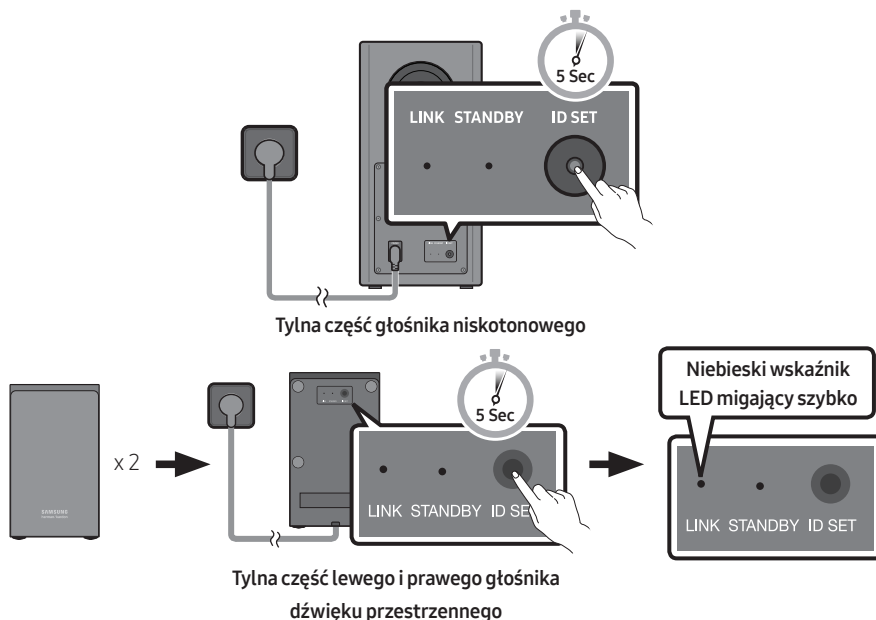

2. Przytrzymaj przycisk **Góra** na pilocie przez 5 sekund.
 - Na wyświetlaczu listwy Soundbar pojawi się komunikat **ID SET**, który po chwili zniknie.
 - Listwa Soundbar włączy się automatycznie po ustawieniu identyfikatora za pomocą przycisku **ID SET**.

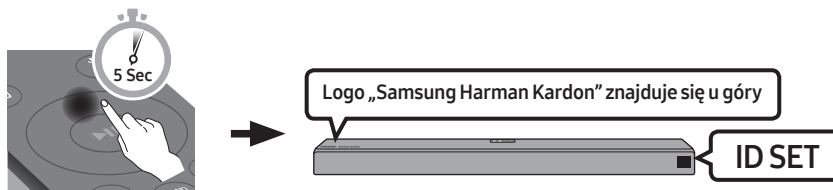

3. Sprawdź, czy kontrolka LINK świeci nieprzerwanie na niebiesko (oznacza to, że połączenie zostało zakończone).

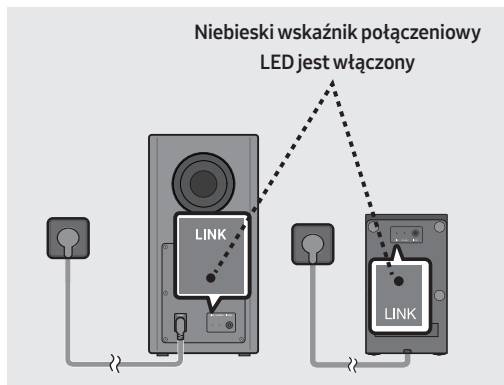

Po pomyślnym ustanowieniu połączenia niebieskie wskaźniki na tylnej części głośnika niskotonowego i głośników dźwięku przestrzennego włączą się bez migania.

04 PODŁĄCZANIE DO TELEWIZORA

Odtwarzanie dźwięków telewizora z listwy za pomocą połączeń przewodowych lub bezprzewodowych.

- Po podłączeniu listwy Soundbar do wybranego telewizora Samsung można nią sterować za pomocą pilota do telewizora.
 - Funkcja jest dostępna w telewizorach Samsung Smart TV z 2017 roku i nowszych obsługujących technologię Bluetooth przy podłączeniu listwy Soundbar do telewizora za pomocą przewodu optycznego.
 - Ta funkcja pozwala również na używanie menu telewizora do regulacji dźwięku i różnych ustawień, a także do regulowania poziomu głośności oraz wyciszania systemu.

Metoda 1. Podłączenie do telewizora za pomocą przewodu

W przypadku, gdy przesyłanie sygnałów odbywa się w standardzie Dolby Digital, a dla opcji „Format sygnału audio na wyjściu cyfrowym” wybrano ustawienie PCM, zaleca się zmianę tego ustawienia na Dolby Digital. Zmiana tego ustawienia zapewnia lepszą jakość dźwięku. (W zależności od marki telewizora w jego menu zamiast nazw Dolby Digital i PCM mogą pojawić się inne nazwy.)

Podłączenie do telewizora za pomocą cyfrowego przewodu HDMI

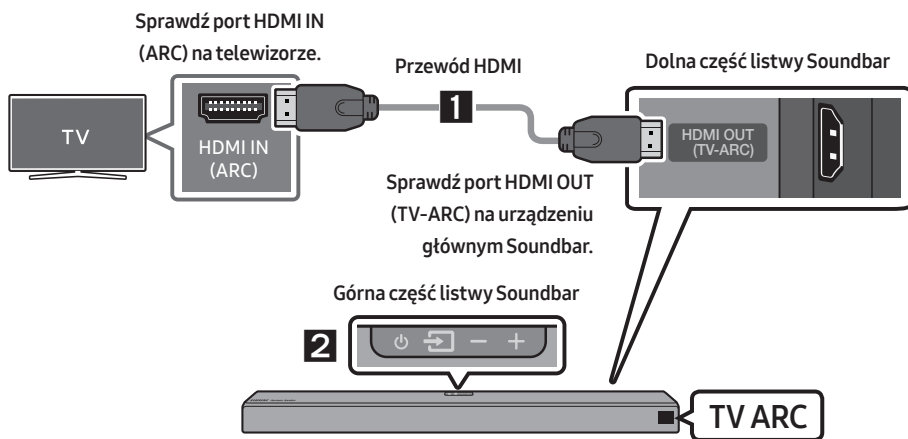

1. Podłącz przewód HDMI do włączonego systemu Soundbar oraz do telewizora, jak pokazano na rysunku.
2. Na wyświetlaczu urządzenia głównego Soundbar pojawi się komunikat „TV ARC” i system rozpocznie odtwarzanie dźwięku telewizora.
 - Jeżeli nie słychać dźwięku z telewizora, naciśnij przycisk  (Źródło) na pilocie lub na górnej części listwy Soundbar, aby włączyć tryb „D.IN”. Na ekranie wyświetlą się po kolei komunikaty „D.IN” oraz „TV ARC” i pojawi się dźwięk.

- Jeśli informacja „TV ARC” nie pojawia się na wyświetlaczu urządzenia głównego Soundbar, sprawdź, czy przewód HDMI jest podłączony do właściwego portu.
- Poziom głośności systemu Soundbar można regulować za pomocą przycisków regulacji głośności na pilocie od telewizora.

Podłączanie do telewizora za pomocą przewodu optycznego

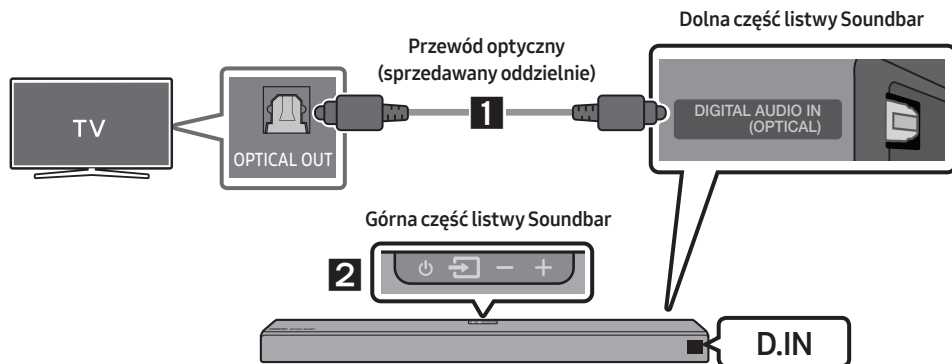

1. Połącz gniazdo **DIGITAL AUDIO IN (OPTICAL)** na listwie Soundbar z gniazdem wyjścia optycznego OPTICAL OUT na telewizorze za pomocą cyfrowego przewodu optycznego (sprzedawany oddzielnie).
2. Naciśnij przycisk  (**Źródło**) na panelu górnym albo na pilocie i wybrać tryb „D.IN”.

Auto Power Link

Po włączeniu telewizora, funkcja Auto Power Link automatycznie włączy system Soundbar.

1. Podłącz listwę Soundbar z telewizorem za pomocą cyfrowego przewodu optycznego (sprzedawany oddzielnie).
2. Naciśnij i przytrzymaj przez 5 sekund przycisk **Lewo** na pilocie zdalnego sterowania aby włączyć/wyłączyć funkcję Auto Power Link.
 - Domyślnie funkcja Auto Power Link jest włączona. (Aby ją wyłączyć, przytrzymaj przez 5 sekund przycisk **Lewo** na pilocie zdalnego sterowania.)
 - W zależności od tego, jakie urządzenie jest podłączone do systemu Soundbar, funkcja Auto Power Link może nie działać.
 - Ta funkcja jest dostępna tylko w trybie „D.IN”.



Metoda 2. Połączenie bezprzewodowe

Podłączanie do telewizora przez Bluetooth

Jeśli system Soundbar jest podłączony do telewizora przez Bluetooth, można cieszyć się dźwiękiem stereo bez obawy o płączące się kable.

- Do systemu Soundbar można podłączyć jednocześnie tylko jeden telewizor.



Podłączenie początkowe

1. Naciśnij przycisk **PAIR** na pilocie zdalnego sterowania, aby przejść do trybu „**BT PAIRING**” .
(LUB)
 - a. Nacisnąć przycisk **Źródło** na panelu górnym, a następnie wybrać opcję „**BT**”.
Jeśli z listwą Soundbar nie będzie połączone żadne urządzenie Bluetooth, komunikat „**BT**” zmieni się na „**BT READY**”.
 - b. Po pojawieniu się komunikatu „**BT READY**” nacisnąć i przytrzymać przycisk **Źródło** na panelu górnym listwy Soundbar przez ponad 5 sekund w celu wyświetlenia komunikatu „**BT PAIRING**”.
2. W menu telewizora wybierz tryb Bluetooth. (Więcej informacji zawiera podręcznik użytkownika telewizora).
3. Z listy wyświetlanej na ekranie telewizora wybierz ustawienie „**[AV] Samsung Soundbar Q90R**”.
Dostępny system Soundbar jest wskazany na liście dostępnych urządzeń Bluetooth telewizora wraz z komunikatem „**Need Pairing**” lub „**Paired**”. Aby połączyć się z systemem Soundbar, należy wybrać komunikat i nawiązać połączenie.
 - Po nawiązaniu połączenia systemu z telewizorem, na przednim wyświetlaczu listwy Soundbar pojawią się komunikaty **[Nazwa telewizora]** → „**BT**”.
4. Od teraz można odtwarzać dźwięk z telewizora na systemie Soundbar.

Jeśli nie udało się połączyć urządzenia



- Jeśli poprzednio podłączony system Soundbar (np. „**[AV] Samsung Soundbar Q90R**”) pojawia się na liście, należy go usunąć.
- Następnie powtórz czynności z punktu od 1 do 3.

Odłączanie urządzenia Soundbar od telewizora

Nacisnąć przycisk  (**Źródło**) na panelu górnym albo na pilocie i zmienić tryb na jakikolwiek poza „BT”.

- Odłączanie może trochę potrwać, gdyż telewizor musi otrzymać odpowiedź od urządzenia Soundbar. (Czas oczekiwania może się różnić w zależności od modelu telewizora).
- Aby wyłączyć funkcję automatycznego łączenia przez Bluetooth listwy Soundbar z telewizorem, przytrzymaj przycisk  (**Odtwarzanie / Pauza**) na pilocie zdalnego sterowania przez 5 sekund. Listwa Soundbar musi być wtedy w trybie „BT READY”. (Przełącz ją z Wł. na Wył.)

Jaka jest różnica między trybem BT READY a BT PAIRING?

- **BT READY** : Ten tryb umożliwia wyszukiwanie wcześniej połączonych telewizorów lub połączenie z listwą Soundbar wcześniej połączonego urządzenia przenośnego.
- **BT PAIRING** : W tym trybie możesz połączyć listwę Soundbar z nowym urządzeniem. (Nacisnąć przycisk  **PAIR** na pilocie lub nacisnąć i przytrzymać przycisk  (**Źródło**) na górnej części listwy Soundbar przez ponad 5 sekund, podczas gdy listwa Soundbar jest w trybie „BT”).

UWAGI

- Jeśli podczas podłączania urządzenia Bluetooth wyświetli się żądanie wprowadzenia kodu PIN, wprowadź <0000>.
- W trybie połączenia Bluetooth połączenie Bluetooth zostanie utracone, jeśli odległość pomiędzy systemem Soundbar a urządzeniem Bluetooth przekroczy 10 metrów.
- System Soundbar wyłącza się automatycznie po 18 minutach w stanie gotowości.
- System Soundbar może nieprawidłowo wykonać operację wyszukiwania lub połączenia Bluetooth w następujących przypadkach:
 - Jeżeli wokół systemu Soundbar występuje silne pole elektryczne.
 - Jeżeli kilka urządzeń Bluetooth jest jednocześnie skojarzonych z systemem Soundbar.
 - Jeżeli urządzenie Bluetooth jest wyłączone, nie znajduje się na odpowiednim miejscu lub działa nieprawidłowo.
- Urządzenia elektroniczne mogą powodować zakłócenia sygnału radiowego. Urządzenia generujące fale elektromagnetyczne, takie jak kuchenki mikrofalowe, bezprzewodowe urządzenia LAN itp., nie mogą znajdować się w pobliżu urządzenia głównego Soundbar.

Podłączanie za pośrednictwem sieci Wi-Fi

Czynności kontrolne przed podłączeniem

1. Upewnić się, czy posiadany telewizor **Samsung Smart TV został wprowadzony na rynek po 2013 roku**. Funkcja jest kompatybilna wyłącznie z telewizorami Samsung Smart TV wprowadzonymi po 2013 roku.
2. Upewnij się, że **Router bezprzewodowy (Wi-Fi)** jest gotowy i działa.
3. Upewnij się, że **Telewizor jest podłączony do routera bezprzewodowego (sieci Wi-Fi)**.

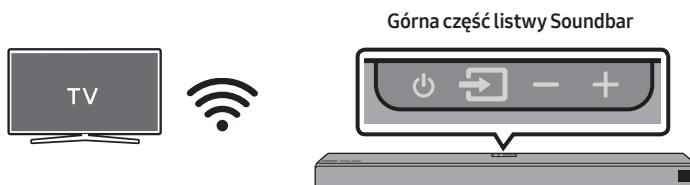

Krok 1 : Podłączanie listwy Soundbar do sieci Wi-Fi

1. Nacisnąć przycisk  (**Źródło**) na górnej części listwy Soundbar lub na pilocie, aby wybrać tryb „WIFI”.
 - W przypadku korzystania z wybranych telewizorów Samsung (telewizory Samsung Smart TV z lat 2016–2018, które obsługują połączenie Bluetooth)
 - Jeśli tryb „WIFI” zostanie włączony po włączeniu telewizora, wówczas na ekranie telewizora wyświetli się okno podręczne z instrukcjami opisującymi automatyczne podłączenie listwy Soundbar do routera bezprzewodowego (Wi-Fi). Należy się zapoznać z instrukcjami w oknie podręcznym wyświetlanym na ekranie telewizora.

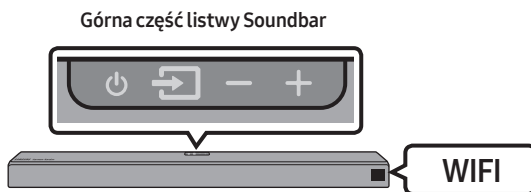

2. Podłącz urządzenie przenośne (np. smartfon lub tablet) do sieci Wi-Fi, do której jest już podłączony telewizor.

3. Zainstaluj i uruchom aplikację **SmartThings** na urządzeniu przenośnym (np. smartfonie lub tablecie).

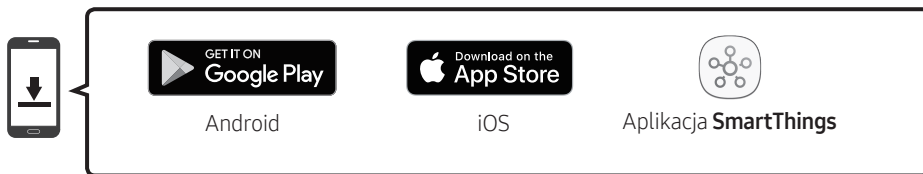

4. Postępuj zgodnie z instrukcjami wyświetlanymi w aplikacji na ekranie urządzenia przenośnego, aby podłączyć listwę Soundbar do sieci Wi-Fi.

Krok 2 : Konfigurowanie ustawień w telewizorze

- Jeśli po zmianie źródła sygnału wejściowego na listwę Soundbar telewizor odłączy się od sieci bezprzewodowej, wówczas za pomocą menu telewizora ponownie podłącz go do sieci.

Dotyczy telewizorów wyprodukowanych w roku 2019

Strona główna (🏠) → Ustawienia (⚙️) → Dźwięk → Wyjście dźwięku → [AV] Samsung Soundbar Q90R (Wi-Fi)

Dotyczy telewizorów wyprodukowanych w roku 2018

Strona główna (🏠) → Ustawienia (⚙️) → Dźwięk → Wyjście dźwięku → [AV] Samsung Soundbar Q90R (Wi-Fi)

Dotyczy telewizorów wyprodukowanych w roku 2017

Strona główna (🏠) → Ustawienia (⚙️) → Dźwięk → Wyjście dźwięku → [AV] Samsung Soundbar Q90R (Wi-Fi)

Dotyczy telewizorów wyprodukowanych w roku 2016

Strona główna (🏠) → Ustawienia (⚙️) → Dźwięk → Wybierz głośnik → [AV] Samsung Soundbar Q90R (Wi-Fi)

Dotyczy telewizorów wyprodukowanych w roku 2015

Menu → Dźwięk → Lista głośników

Dotyczy telewizorów wyprodukowanych w roku 2014

Menu → Dźwięk → Ustawienia głośnika → Multiroom Link - Ustawienia

UWAGI

- Telewizor i listwa Soundbar muszą być podłączone do tej samej sieci bezprzewodowej (Wi-Fi)
- Jeśli router bezprzewodowy (Wi-Fi) wykorzystuje kanał DFS, wówczas nie będzie można nawiązać połączenia między telewizorem a listwą Soundbar za pośrednictwem sieci Wi-Fi. Aby uzyskać szczegółowe informacje, należy się skontaktować z dostawcą usług internetowych.
- W przypadku problemów z połączeniem Wi-Fi 5 GHz należy użyć pasma 2,4 GHz.
- Zawartość menu telewizora może się różnić w zależności od roku jego produkcji, dlatego należy zapoznać się z instrukcją obsługi telewizora.

05 PODŁĄCZANIE DO URZĄDZENIA ZEWNĘTRZNEGO

Dzięki podłączeniu urządzenia zewnętrznego za pośrednictwem sieci przewodowej lub bezprzewodowej, można odtwarzać jego dźwięki na systemie Soundbar.

Podłączanie za pomocą kabla HDMI (możliwość dekodowania i odtwarzania dźwięku w formacie Dolby Atmos)

- **Podczas korzystania z Dolby Atmos®:** Jeśli źródłem sygnału jest system Dolby Atmos®, sygnał wyjściowy obsługuje kanały 7.1.4. Gdy system Dolby Atmos® jest uruchomiony, przycisk **SOUND MODE** kontrolujący tryby dźwięku listwy Soundbar jest niedostępny.
- **Ważne:** Produkt obsługuje technologię Dolby Atmos® wyłącznie w trybie HDMI.

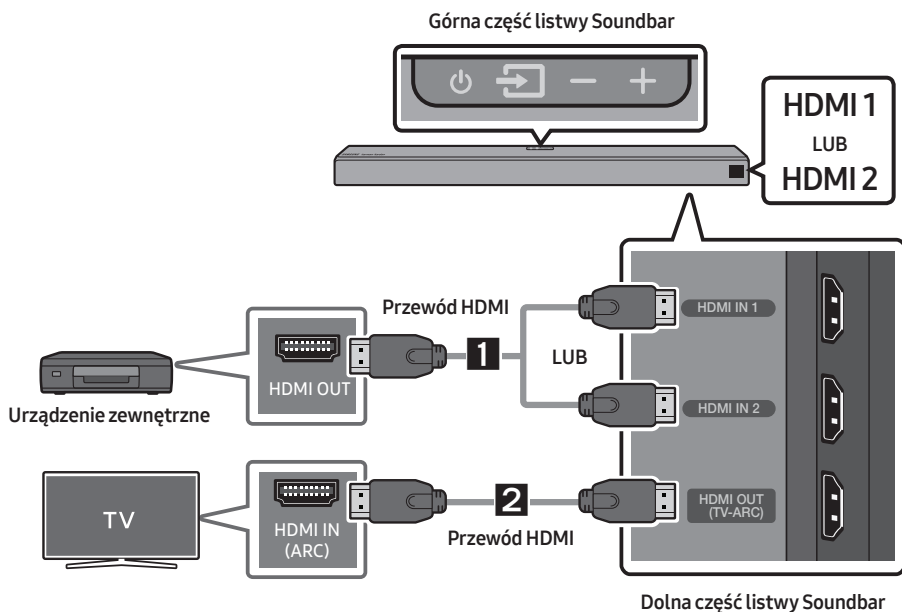

1. Za pomocą kabla HDMI podłączyć port **HDMI IN 1** lub **HDMI IN 2** w dolnej części listwy Soundbar do portu HDMI OUT urządzenia cyfrowego.
2. Za pomocą kabla HDMI podłączyć port **HDMI OUT (TV-ARC)** w dolnej części listwy Soundbar do portu HDMI IN telewizora.
3. Nacisnąć przycisk  (**Źródło**) na panelu górnym albo na pilocie, a następnie wybrać „HDMI1” lub „HDMI 2”.
4. Na panelu wyświetlacza listwy Soundbar wyświetli się tryb „HDMI1” lub „HDMI 2”, a urządzenie zacznie odtwarzać dźwięk.

UWAGA

- Po aktywowaniu funkcji Dolby Atmos® na wyświetlaczu przednim wyświetli się komunikat „**DOLBY ATMOS**”.

Konfiguracja funkcji Dolby Atmos® w odtwarzaczu BD lub innym urządzeniu.

- Otworzyć opcje sygnału wyjściowego audio w menu ustawień swojego odtwarzacza BD lub innego urządzenia i upewnić się, że wyłączone jest kodowanie strumienia bitów. Na przykład w odtwarzaczu BD firmy Samsung należy przejść do Menu główne → Dźwięk → Wyjście cyfrowe i wybrać opcję Bitstream (nieprzetworzone)
- Jeśli w opcjach sygnału wyjściowego audio dostępna jest opcja Wtórny sygnał audio, upewnić się, że wybrano dla niej ustawienie Wył.
- Upewnić się, że treść obsługuje technologię Dolby Atmos®.

Podłączanie za pomocą kabla HDMI

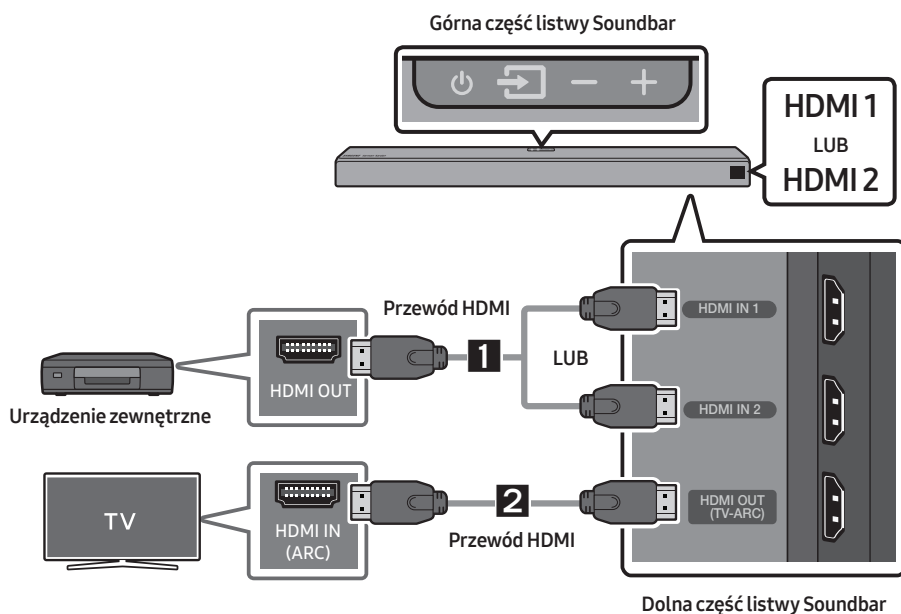

1. Za pomocą kabla HDMI podłączyć port **HDMI IN 1** lub **HDMI IN 2** w dolnej części listwy Soundbar do portu HDMI OUT urządzenia cyfrowego.
2. Za pomocą kabla HDMI podłączyć port **HDMI OUT (TV-ARC)** w dolnej części listwy Soundbar do portu HDMI IN telewizora.
3. Nacisnąć przycisk  (**Źródło**) na panelu górnym albo na pilocie, a następnie wybrać „**HDMI1**” lub „**HDMI 2**”.
4. Na panelu wyświetlacza listwy Soundbar wyświetli się tryb „**HDMI1**” lub „**HDMI 2**”, a urządzenie zacznie odtwarzać dźwięk.

Podłączenie do telewizora za pomocą przewodu optycznego

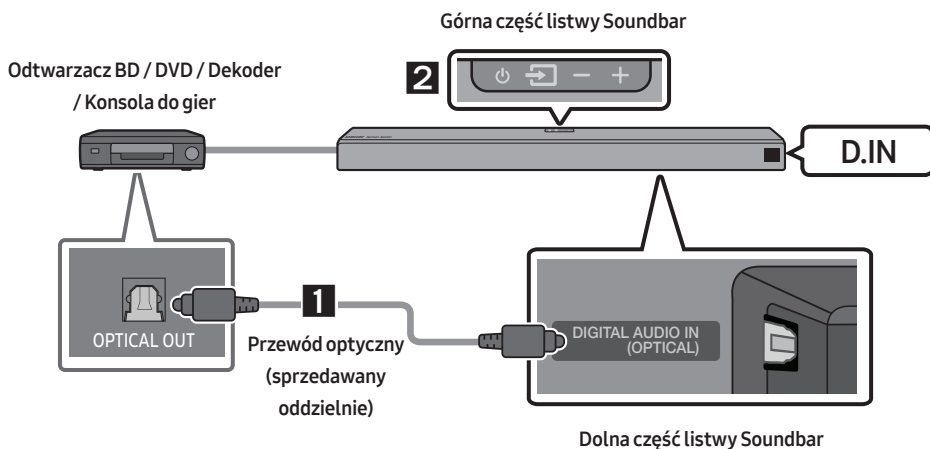

1. Połącz gniazdo **DIGITAL AUDIO IN (OPTICAL)** na urządzeniu głównym z gniazdem wyjścia optycznego OPTICAL OUT na urządzeniu źródłowym za pomocą cyfrowego przewodu optycznego (sprzedawany oddzielnie).
2. Wybrać „**D.IN**” poprzez naciśnięcie przycisku  (**Źródło**) na górnym panelu lub na pilocie.

06 PODŁĄCZANIE DO URZĄDZENIA PRZENOŚNEGO

Połączenie przez Bluetooth

Jeśli urządzenie przenośne jest podłączone do systemu Soundbar za pośrednictwem standardu Bluetooth, można cieszyć się dźwiękiem stereo bez obawy o plączące się kable.

- Jednocześnie może być połączone tylko jedno urządzenie Bluetooth.

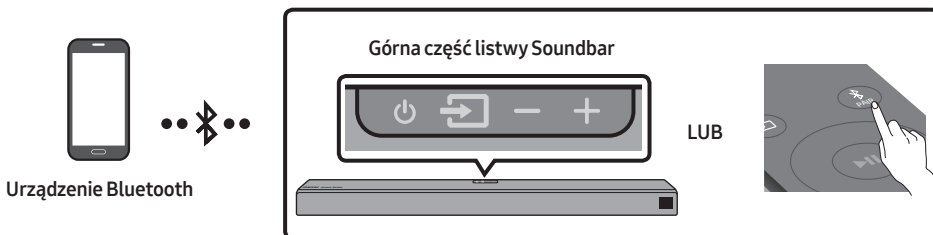

Podłączenie początkowe

1. Naciśnij przycisk **PAIR** na pilocie zdalnego sterowania, aby przejść do trybu „**BT PAIRING**” .
(LUB) a. Naciśnąć przycisk **(Źródło)** na panelu górnym, a następnie wybrać opcję „**BT**”.
Jeśli z listwą Soundbar nie będzie połączone żadne urządzenie Bluetooth, komunikat „**BT**” zmieni się na „**BT READY**”.
b. Po pojawieniu się komunikatu „**BT READY**” naciśnąć i przytrzymać przycisk **(Źródło)** na panelu górnym listwy Soundbar przez ponad 5 sekund w celu wyświetlenia komunikatu „**BT PAIRING**”.
2. Wybierz opcję „**[AV] Samsung Soundbar Q90R**” z listy.
 - Po podłączeniu systemu Soundbar do urządzenia Bluetooth na przednim wyświetlaczu pojawią się komunikaty **[Nazwa urządzenia Bluetooth]** → „**BT**”.
3. Na systemie Soundbar można teraz odtwarzać pliki muzyczne z urządzenia połączonego przez Bluetooth.

Jeśli nie udało się połączyć urządzenia

- Jeśli poprzednio podłączony system Soundbar (np. „**[AV] Samsung Soundbar Q90R**”) pojawia się na liście, należy go usunąć.
- Następnie powtórz kroki 1 i 2.

UWAGA

- Po pierwszorazowym połączeniu listwy Soundbar z urządzenia przenośnego ponowne nawiązanie połączenia odbywa się za pomocą trybu „**BT READY**”. Instrukcje znajdują się na str. 11.

Więcej informacji na temat podłączania przez Bluetooth można znaleźć w części „Podłączanie do telewizora przez Bluetooth” na stronach 10 – 11.

Podłączanie przez Wi-Fi (sieć bezprzewodowa)

- Podłączenie jednej listwy Soundbar do sieci Wi-Fi umożliwia korzystanie z różnorodnych usług przesyłania strumieniowego muzyki i radia internetowego. Podłączenie wielu listew Soundbar do sieci Wi-Fi umożliwia odtwarzanie grupowe oraz korzystanie z trybu dźwięku stereo.
- Podłączenie listwy Soundbar do urządzenia przenośnego za pośrednictwem sieci bezprzewodowej (Wi-Fi) wymaga użycia aplikacji **SmartThings**.

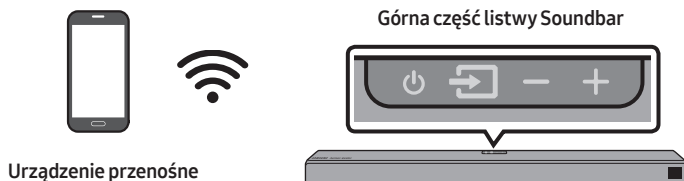

Podłączenie początkowe

1. Nacisnąć przycisk  (**Źródło**) na górnej części listwy Soundbar lub na pilocie, aby wybrać tryb „WIFI”.

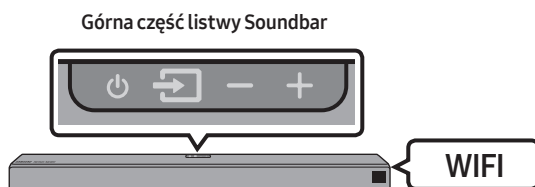

2. Zainstaluj i uruchom aplikację **SmartThings** na urządzeniu przenośnym (np. smartfonie lub tablecie).

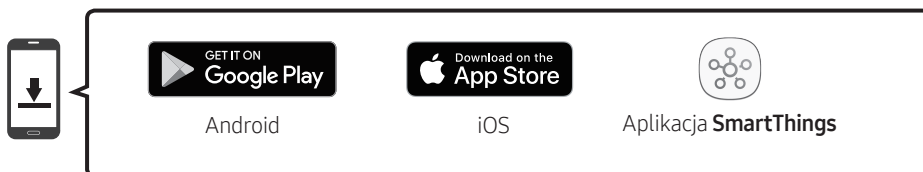

3. Postępuj zgodnie z instrukcjami wyświetlanymi w aplikacji na ekranie urządzenia przenośnego, aby podłączyć listwę Soundbar do sieci Wi-Fi.

UWAGI



- Informacje o obsłudze aplikacji **SmartThings** i podłączaniu innych urządzeń (ze sklepu Amazon itp.) znajdują się w PEŁNY PODRĘCZNIK UŻYTKOWNIKA do zakupionej listwy Soundbar na stronie internetowej firmy Samsung (www.samsung.com/support).



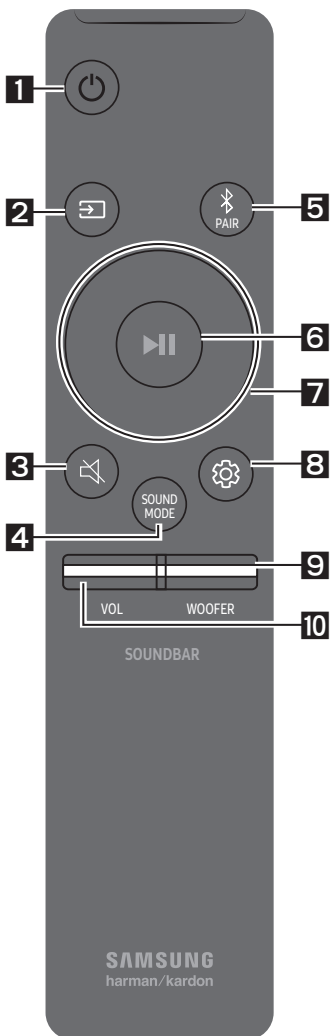

07 KORZYSTANIE Z PILOTA

Obsługa pilota zdalnego sterowania

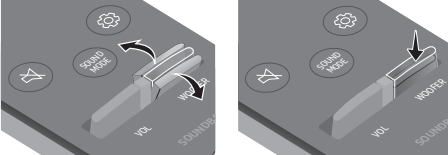

1	 Zasilanie	Włącza i wyłącza system Soundbar.
2	 Źródło	Naciśnij, aby wybrać źródło podłączone do systemu Soundbar.
3	 Wycisz	Naciśnij przycisk  (Wycisz), aby włączyć wyciszenie. Naciśnij go ponownie, aby wyłączyć wyciszenie.
4	 SOUND MODE	Tryb dźwięku można ustawić, wybierając jedną z opcji STANDARD, SURROUND, GAME PRO lub ADAPTIVE SOUND .
5	 Bluetooth PAIR	Naciśnij przycisk  PAIR. Na wyświetlaczu listwy Soundbar pojawi się komunikat „ BT PAIRING ”. Ten tryb umożliwia połączenie nowego urządzenia Bluetooth z listwą Soundbar. W tym celu z listy wyszukiwania urządzeń Bluetooth wybierz listwę Soundbar.

<p>6</p>	 <p>Odtwarzanie / Pauza (BT/Wi-Fi)</p>	<p>Naciśnij przycisk ▶ , aby tymczasowo wstrzymać odtwarzanie pliku muzycznego. Ponowne naciśnięcie przycisku spowoduje wznowienie odtwarzania pliku muzycznego.</p>
<p>7</p>	 <p>Góra/Dół/ Lewo/Prawo</p>	 <p>Naciśnij wskazane obszary, aby wybrać opcje Góra/Dół/Lewo/Prawo.</p> <p>Naciśnij obszary Góra/Dół/Lewo/Prawo na przycisku, aby wybrać lub ustawić funkcje.</p> <ul style="list-style-type: none"> • Zmiana utworu Naciśnij przycisk Prawo, aby wybrać następny plik muzyczny. Naciśnij przycisk Lewo, aby wybrać poprzedni plik muzyczny. • Funkcja Anynet+ / Auto Power Link Funkcje Anynet+ oraz Auto Power Link można włączać i wyłączać. Funkcje Anynet+ i Auto Power Link włącza się i wyłącza odpowiednio za pomocą przycisków Prawo i Lewo. <ul style="list-style-type: none"> – Anynet+ : W przypadku podłączenia za pośrednictwem przewodu HDMI systemem Soundbar można sterować za pomocą pilota do telewizora firmy Samsung. Naciśnij i przytrzymaj przycisk Prawo przez 5 sekund, aby dla funkcji Anynet+ wybrać ustawienie ON lub OFF. – Auto Power Link : W przypadku podłączenia listwy Soundbar do telewizora za pomocą cyfrowego kabla optycznego może się ona włączać automatycznie po włączeniu telewizora. Naciśnij i przytrzymaj przycisk Lewo przez 5 sekund, aby dla funkcji Auto Power Link wybrać opcję ON i OFF. – Domyślnie funkcje Anynet+ / Auto Power Link są ON. • ID SET Naciśnij i przytrzymaj przycisk Góra przez 5 sekund, aby zakończyć ustawianie identyfikatora za pomocą przycisku ID SET.

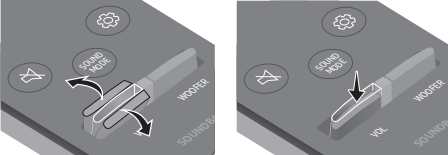
<p>8</p>	 <p>Kontrola dźwięku</p>	<p>Można regulować następujące parametry TREBLE, BASS, SYNC, CENTER LEVEL, SIDE LEVEL, FRONT TOP LEVEL, REAR LEVEL, REAR TOP LEVEL i VIRTUAL ON/OFF.</p> <ul style="list-style-type: none"> • Aby sterować głośnością wysokich i niskich tonów, wybrać opcję TREBLE lub BASS w ustawieniach dźwięku, a następnie dostosować ich głośność w zakresie od -6 do +6 za pomocą przycisków Góra/Dół. • Aby sterować głośnością każdego głośnika, wybrać CENTER LEVEL, SIDE LEVEL lub FRONT TOP LEVEL w ustawieniach dźwięku, a następnie dostosować ich głośność w zakresie od -6 do +6 za pomocą przycisków Góra/Dół. • Jeśli obraz w telewizorze TV nie jest zsynchronizowany z dźwiękiem emitowanym przez listwę Soundbar, w ustawieniach dźwięku należy wybrać opcję SYNC, a następnie za pomocą przycisków Góra/dół dostosować opóźnienie dźwięku w zakresie 0–300 milisekund. • Jeżeli podłączone są głośniki dźwięku przestrzennego, wybrać REAR LEVEL lub REAR TOP LEVEL, a następnie użyć przycisków Góra/dół, aby dostosować ich głośność w zakresie od -6 do +6. Funkcję głośnika VIRTUAL można przełączać między ustawieniami ON/OFF przyciskami Góra/Dół. • Opcja SYNC jest obsługiwana tylko w przypadku niektórych funkcji.
<p>9</p>	 <p>WOOFER</p>	 <p>Naciśnij przycisk w górę lub w dół, aby zmienić głośność (do wartości -12 lub wartości od -6 do +6) głośnika niskotonowego. Aby ustawić poziom głośności głośnika niskotonowego na 0, naciśnij ten przycisk.</p>
<p>10</p>	 <p>VOL</p>	 <p>Naciśnij przycisk w górę lub w dół, aby wyregulować głośność.</p> <ul style="list-style-type: none"> • Wycisz Naciśnij przycisk VOL, aby wyciszyć dźwięk. Naciśnij go ponownie, aby przywrócić dźwięk.

Regulacja głośności systemu Soundbar przy użyciu pilota do telewizora

Posiadacze telewizorów firmy Samsung mogą regulować głośność listwy Soundbar za pomocą pilota zdalnego sterowania na podczerwień dostarczonego z telewizorem Samsung.

Najpierw użyj menu telewizora, aby przekierować dźwięk z telewizora Samsung na głośniki zewnętrzne, a następnie użyj pilota zdalnego sterowania firmy Samsung do regulacji głośności listwy Soundbar. Szczegółowe informacje zawiera instrukcja obsługi telewizora. Tryb domyślny tej funkcji obsługuje się z poziomu pilota zdalnego sterowania firmy Samsung. Jeśli telewizor został wyprodukowany przez firmę inną niż Samsung, by zmienić ustawienie tej funkcji, wykonaj poniższe instrukcje.

1. Wyłącz listwę Soundbar.

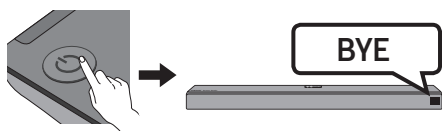

2. Jeśli nie chcesz używać tej funkcji, kilkakrotnie przesuwaj w górę i przytrzymaj przez 5 sekund przycisk **WOOFER**, aż na wyświetlaczu pojawi się komunikat „OFF-TV REMOTE”.

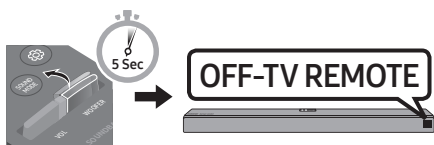

3. Jeśli chcesz sterować listwą Soundbar za pomocą pilota zdalnego sterowania do telewizora, kilkakrotnie przesuwaj w górę i przytrzymaj przez 5 sekund przycisk **WOOFER**, aż na wyświetlaczu pojawi się komunikat „ALL-TV REMOTE” wszystkie piloty. Następnie z menu telewizora wybierz głośniki zewnętrzne.

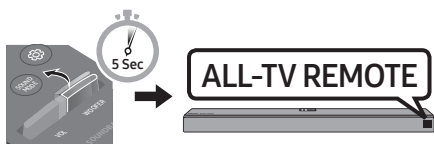

4. Jeśli chcesz przywrócić listwę Soundbar do trybu domyślnego (sterowanie pilotem telewizora Samsung), przesuwaj w górę i przytrzymaj przez 5 sekund przycisk **WOOFER**, aż pojawi się komunikat „SAMSUNG-TV REMOTE”.

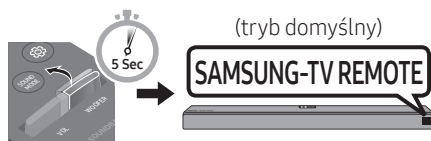

- Każde przesunięcie przycisku **WOOFER** w górę i przytrzymanie go przez ponad 5 sekund przełącza tryb w następującym porządku: „SAMSUNG-TV REMOTE” (tryb domyślny) → „OFF-TV REMOTE” → „ALL-TV REMOTE”.
- Ta funkcja może być niedostępna w zależności od modelu pilota.
- Listę producentów, których produkty obsługują tę funkcję zawiera PEŁNY PODRĘCZNIK UŻYTKOWNIKA listwy Soundbar dostępna na stronie internetowej firmy Samsung (www.samsung.com/support).
- Ta funkcja kontroli głośności działa tylko z pilotami na podczerwień. Funkcja nie działa z pilotami Bluetooth (piloty, które wymagają parowania).

08 MONTOWANIE WSPORNIKA ŚCIENNEGO

Środki ostrożności przy instalacji

- Zestaw należy montować wyłącznie na pionowych ścianach.
- Nie wolno montować wspornika w miejscach o wysokiej temperaturze lub wilgotności.
- Należy sprawdzić, czy ściana jest wystarczająco wytrzymała, by utrzymać ciężar produktu.

W przeciwnym razie należy ją wzmocnić lub wybrać inne miejsce do montażu produktu.

- Należy zakupić i zastosować śruby mocujące lub kotwy odpowiednie do rodzaju posiadanej ściany (płyty gipsowej, płyty żelaznej, drewna itd.) W miarę możliwości należy zamontować śruby wsporcze w kołkach w ścianie.
- Należy zakupić odpowiednie wkręty w zależności od typu i grubości ściany, na której zostanie zamontowana listwa Soundbar.
 - Średnica: M5
 - Długość: zalecane L 35 mm lub dłuższe.
- Przed zamontowaniem listwy Soundbar na ścianie należy podłączyć przewody z systemu do urządzeń zewnętrznych.
- Należy pamiętać, aby przed instalacją wyłączyć system i odłączyć go od gniazdka zasilania.

W przeciwnym razie może dojść do porażenia prądem elektrycznym.

Komponenty montażowe



Szablony do montażu na ścianie



Śruba mocująca



Śruba



Wsporniki do montażu na ścianie

1. Umieść **Szablony do montażu na ścianie** na powierzchni ściany.
 - **Szablony do montażu na ścianie** musi być ustawiony poziomo.
 - Jeśli na ścianie zamontowany jest telewizor, montaż listwy Soundbar należy wykonać w odległości co najmniej 5 cm pod telewizorem.

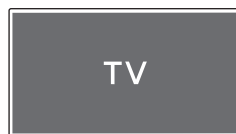

Co najmniej 5 cm

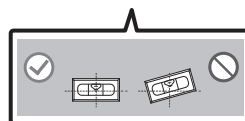
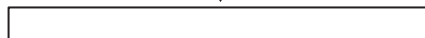

2. Wyrównaj oznaczenie **Linia środkowa do montażu na ścianie** papierowego szablonu z linią środkową telewizora (jeżeli listwa Soundbar jest montowana poniżej telewizora), a następnie przymocuj taśmą do ściany element **Szablon do montażu na ścianie**.

- Jeżeli listwa nie jest mocowana poniżej telewizora, należy ustawić oznaczenie **Linia środkowa** na środku obszaru montażu.

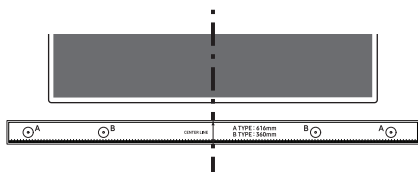

Linia środkowa

3. Zaznacz długopisem lub ostrym ołówkiem na ścianie miejsca wiercenia otworów na śruby wsporcze, wkładając czubek długopisu lub ołówka w otwory **A-TYPE** na obu końcach szablonu. Następnie zdemontuj element **Szablon do montażu na ścianie**.

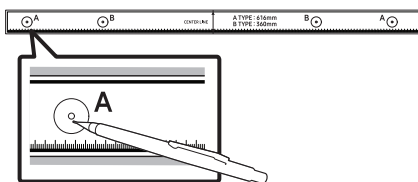

4. Używając wiertła odpowiedniej wielkości, wywierć w ścianie otwory w zaznaczonych miejscach.
- Jeżeli oznaczenia nie odpowiadają położeniu kotków, należy włożyć w otwory odpowiednie kotwy przed umieszczeniem w nich śrub wsporczych. Jeżeli stosowane są kotwy, należy wywiercić odpowiednio duże otwory.

5. W każdą **Śruba mocująca** wciśnij śrubę (sprzedawana oddzielnie), a następnie mocno wkręć ją w otwór śruby wsporczej.

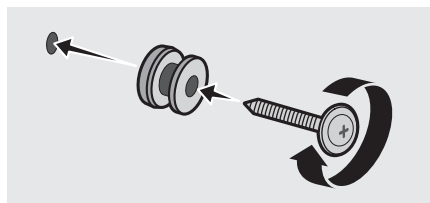

6. W odpowiednim ułożeniu na spodniej części listwy Soundbar zamontuj 2 elementy **Wspornik do montażu na ścianie** za pomocą 2 elementów **Śruba**.

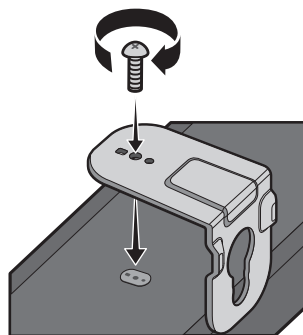

- Podczas montażu upewnij się, że części do zawieszania **Wspornik do montażu na ścianie** znajdują się za tylną częścią listwy Soundbar.

Tylna część listwy Soundbar

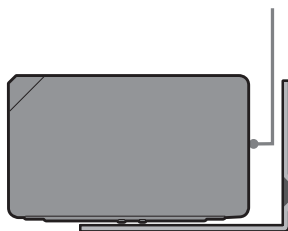

Prawy koniec listwy Soundbar

7. Zamontuj listwę Soundbar z przymocowanymi **Wspornik do montażu na ścianie**, zawieszając **Wspornik do montażu na ścianie** na **Śruba mocująca** na ścianie.

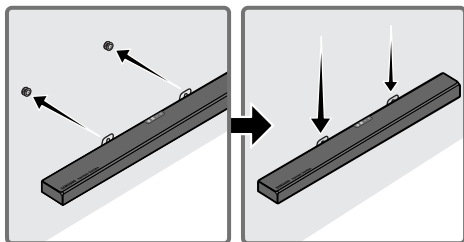

8. Przesuń listwę Soundbar w dół zgodnie z poniższą ilustracją, tak aby elementy **Wspornik do montażu na ścianie** były odpowiednio zabezpieczone na elementach **Śruba mocująca**.

- Wsuń elementy **Śruba mocująca** do szerszej (dolnej) części elementów **Wspornik do montażu na ścianie**, a następnie przesuń elementy **Wspornik do montażu na ścianie** w dół, tak aby elementy **Wspornik do montażu na ścianie** były odpowiednio zamocowane na elementach **Śruba mocująca**.

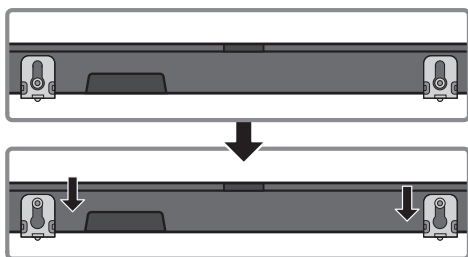

Montaż głośników dźwięku przestrzennego (sprzedawanych oddzielnie) na ścianie

Uchwyty naścienne można kupić oddzielnie, aby zamontować głośniki dźwięku przestrzennego na ścianie.

Uwagi dotyczące montażu głośników dźwięku przestrzennego na ścianie

- Ścienne uchwyty montażowe do głośników dźwięku przestrzennego muszą mieć udźwig ponad 2,0 kg.
- Rozmiar otworu: śruba 1/4 - 20 UNC
- Montaż uchwyty naściennego jest opcjonalny. Dlatego też odpowiednie akcesoria należy zakupić oddzielnie.
- Montaż uchwytów umożliwiających montaż naścienny głośników dźwięku przestrzennego powinien przeprowadzać wykwalifikowany monter.
- Należy zwrócić się do profesjonalnej firmy montażowej, aby zamontowała produkt na ścianie.
- Przed montażem uchwytów do montażu ściennego należy sprawdzić wytrzymałość ściany. Jeśli jest niewystarczająca, przed montażem uchwytów do montażu ściennego należy wzmocnić ścianę.
- Więcej informacji zawiera instrukcja obsługi uchwytu naściennego.
- Firma Samsung Electronics nie ponosi odpowiedzialności za jakiegokolwiek uszkodzenia produktu spowodowane jego nieprawidłowym montażem.
- Należy uważać, aby nie zamontować głośników bokiem ani do góry nogami.

09 INSTALACJA LISTWY SOUNDBAR NAD PODSTAWKĄ TELEWIZORA

Elementy



Gumowa nóżka

Listwę Soundbar można zamocować nad podstawkami telewizora, których wysokość nie przekracza 7,6 cm. W tym celu przed umieszczeniem listwy Soundbar nad podstawką telewizora należy zamocować na jej spodzie element **Gumowa nóżka**. Należy sprawdzić, czy element **Gumowa nóżka** wystaje poza krawędź podstawki telewizora. Sposób montażu przedstawiono na poniższym rysunku.

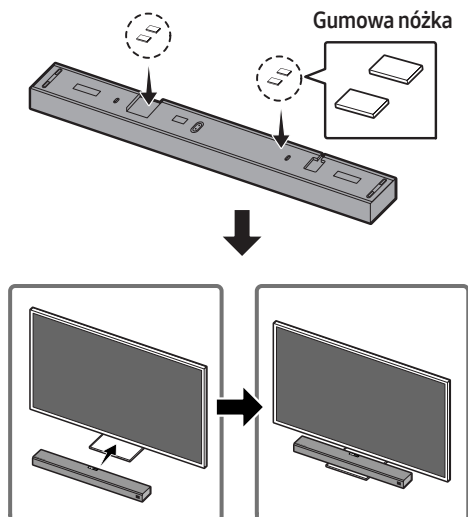

10 AKTUALIZACJA OPROGRAMOWANIA

Jeśli listwa Soundbar jest podłączona do Internetu, wówczas oprogramowanie jest aktualizowane automatycznie nawet po wyłączeniu listwy Soundbar.

- Aby móc korzystać z funkcji automatycznej aktualizacji, listwa Soundbar musi być podłączona do Internetu. Połączenie listwy Soundbar z siecią Wi-Fi zostanie przerwane, jeśli jej przewód zasilający zostanie odłączony lub jej zasilanie zostanie odcięte. W przypadku odcięcia zasilania, gdy zasilanie zostanie przywrócone lub gdy przewód zasilający zostanie ponownie podłączony, należy włączyć listwę Soundbar i ponownie nawiązać połączenie z Internetem.

11 ROZWIĄZYWANIE PROBLEMÓW

Przed zgłoszeniem się do serwisu należy sprawdzić następujące informacje.

Urządzenie się nie włącza.

Czy przewód zasilający jest podłączony do gniazda?

- Podłącz wtyczkę przewodu zasilającego do gniazda.

Funkcja nie działa, gdy naciskany jest dany przycisk.

Czy w powietrzu są ładunki elektrostatyczne?

- Odłącz wtyczkę przewodu zasilającego i podłącz ponownie.

W trybie BT występują zaniki dźwięku.

- Przejdź do sekcji dotyczących połączenia Bluetooth na stronach 10 i 17.

Brak dźwięku.

Czy włączona jest funkcja wyciszenia?

- Nacisnąć przycisk  (Wycisz), aby wyłączyć wyciszenie.

Czy głośność ustawiona jest na minimalną?

- Ustaw głośność.

Pilot nie działa.

Czy baterie są wyczerpane?

- Wymień baterie na nowe.

Czy odległość między pilotem i urządzeniem głównym Soundbar jest zbyt duża?

- Umieść pilot bliżej urządzenia głównego Soundbar.

W głośniku niskotonowym miga czerwona dioda i głośnik nie odtwarza dźwięku.

Problem może wystąpić, jeśli głośnik niskotonowy nie jest podłączony do urządzenia głównego Soundbar.

- Spróbuj ponownie połączyć głośnik niskotonowy (Patrz strona 5.)

Głośnik niskotonowy wyraźnie porusza się i wibruje.

Tutaj może pomóc regulacja wibracji głośnika niskotonowego.

- Naciśnij przycisk **WOOFER** na pilocie w górę lub w dół, aby wyregulować jego basy. (do -12 lub od -6 do +6).

Nie można nawiązać połączenia z telewizorem.

W przypadku połączenia za pośrednictwem sieci przewodowej

- Sprawdź, czy kabel jest odpowiednio podłączony.
 - Należy sprawdzić nazwę portu, alby upewnić się, że przewód jest podłączony do właściwego portu. Szczegółowe instrukcje można znaleźć na stronie z wyjaśnieniami dotyczącymi metod podłączania.
- Nacisnąć przycisk  (**Źródło**) na górnym panelu listwy Soundbar lub na pilocie, aby sprawdzić, czy aktualny tryb jest prawidłowy.

W przypadku połączenia za pośrednictwem sieci bezprzewodowej

- **Połączenie za pośrednictwem technologii Bluetooth**
 1. Przełącz listwę Soundbar do trybu „**BT PAIRING**” i za pomocą telewizora ponownie wyszukaj połączenie. (Szczegóły znajdują się na str. 10.)

→ Połączenie za pośrednictwem sieci Wi-Fi

1. Sprawdź, czy model telewizora jest kompatybilny.
 - Obsługiwane są wyłącznie telewizory **Samsung Smart TVs** wprowadzone po 2013 roku.
2. Sprawdź, czy telewizor jest podłączony do sieci Wi-Fi.
 - Jeśli telewizor nie jest podłączony do sieci Wi-Fi, wówczas nawiąż połączenie za pomocą menu sieci w telewizorze. (Patrz podręcznik użytkownika telewizora.)
3. Sprawdź, czy listwa Soundbar jest podłączona do sieci Wi-Fi.
 - Gdy listwa Soundbar nawiąże połączenie, będzie widoczna na liście głośników w aplikacji **SmartThings** zainstalowanej na urządzeniu mobilnym. Szczegółowe informacje znajdują się na str. 18.
4. Sprawdź, czy wykorzystywany jest kanał DFS.
 - Jeśli router bezprzewodowy (Wi-Fi) wykorzystuje kanał DFS, wówczas nie będzie można nawiązać połączenia między telewizorem a listwą Soundbar za pośrednictwem sieci Wi-Fi. Aby uzyskać szczegółowe informacje, należy się skontaktować z dostawcą usług internetowych.

12 LICENCJI



Manufactured under license from Dolby Laboratories. Dolby, Dolby Atmos, Dolby Audio, Dolby Digital Plus, Pro Logic, and the double-D symbol are trademarks of Dolby Laboratories.



For DTS patents, see <http://patents.dts.com>. Manufactured under license from DTS Licensing Limited. DTS, the Symbol, & DTS and the Symbol together, DTS:X, and the DTS:X logo are registered trademarks and/or trademarks of DTS, Inc. in the United States and/or other countries. © DTS, Inc. All Rights Reserved.



The terms HDMI and HDMI High-Definition Multimedia Interface, and the HDMI Logo are trademarks or registered trademarks of HDMI Licensing LLC in the United States and other countries.



-
- Oprogramowanie Spotify podlega licencjom stron trzecich, które można znaleźć tutaj: www.spotify.com/connect/third-party-licenses.
 - Więcej informacji na temat usługi Spotify Connect można znaleźć na stronie www.spotify.com/connect
-

13 INFORMACJA O LICENCJI OPEN SOURCE

Aby uzyskać więcej informacji o oprogramowaniu Open Source użytym w tym produkcie, odwiedź stronę: <http://opensource.samsung.com>

14 WAŻNE INFORMACJE DOTYCZĄCE OBSŁUGI SERWISOWEJ

- Rysunki i ilustracje znajdujące się w tej instrukcji obsługi służą wyłącznie jako źródło informacji i mogą różnić się od rzeczywistego wyglądu produktu.
- Istnieje możliwość nalożenia opłaty administracyjnej w przypadku gdy:
 - (a) zostanie wezwany technik, a w urządzeniu nie zostanie stwierdzona żadna wada (tj. w przypadku, gdy użytkownik nie przeczyta niniejszej instrukcji).
 - (b) urządzenie zostanie przyniesione do punktu napraw, a w urządzeniu nie zostanie stwierdzona żadna wada (tj. w przypadku, gdy użytkownik nie przeczyta niniejszej instrukcji).
- Użytkownik zostanie poinformowany o wysokości takiej opłaty administracyjnej przed wykonaniem jakiegokolwiek naprawy lub wizytą technika na miejscu.

15 DANE TECHNICZNE I UWAGI

Dane techniczne

Nazwa modelu	HW-Q90R
Waga	8,8 kg
Wymiary (szer. x wys. x głęb.)	1226,0 x 83,0 x 136,0 mm
Zakres temperatur roboczych	+5°C do +35°C
Zakres wilgotności roboczej	10 % ~ 75 %
WZMACNIACZ Znamionowa moc wyjściowa	18W x 10 + 10W x 3, 4 omy
Obsługiwane formaty odtwarzania	LPCM 8ch, Dolby Digital, Dolby Atmos (True HD / Digital Plus), DTS:X
MOC WYJŚCIOWA URZĄDZENIA BEZPRZEWODOWEGO Maks. moc nadajnika Wi-Fi	100mW dla 2,4 GHz – 2,4835 GHz, 5,15 GHz – 5,35 GHz & 5,47 GHz – 5,725 GHz
MOC WYJŚCIOWA URZĄDZENIA BEZPRZEWODOWEGO Maks. moc nadajnika BT	100 mW dla 2,4 GHz – 2,4835 GHz
MOC WYJŚCIOWA URZĄDZENIA BEZPRZEWODOWEGO Maks. moc nadajnika SRD	100 mW dla 2,4 GHz – 2,4835 GHz i 5,15 GHz – 5,25 GHz/ 25 mW dla 5,725 GHz – 5,825 GHz

Nazwa głośnika niskotonowego	PS-WR95B
Waga	9,8 kg
Wymiary (szer. x wys. x głęb.)	205,0 x 403,0 x 403,0 mm
WZMACNIACZ Znamionowa moc wyjściowa	160W
MOC WYJŚCIOWA URZĄDZENIA BEZPRZEWODOWEGO Maks. moc nadajnika SRD	100 mW dla 2,4 GHz – 2,4835 GHz i 5,15 GHz – 5,25 GHz/ 25 mW dla 5,725 GHz – 5,825 GHz

Nazwa głośnika dźwięku przestrzennego	PS-SQ90-1, PS-SQ90-2
Waga	2,1 kg
Wymiary (szer. x wys. x głęb.)	120,0 x 210,0 x 141,0 mm
WZMACNIACZ Znamionowa moc wyjściowa	35W x 4
MOC WYJŚCIOWA URZĄDZENIA BEZPRZEWODOWEGO Maks. moc nadajnika SRD	100 mW dla 2,4 GHz – 2,4835 GHz i 5,15 GHz – 5,25 GHz/ 25 mW dla 5,725 GHz – 5,825 GHz

UWAGI

- Samsung Electronics Co., Ltd. zastrzega sobie prawo do zmiany danych technicznych bez uprzedzenia.
- Wagę i wymiary podano w przybliżeniu.

Uwaga : Listwa Soundbar restartuje się automatycznie po włączeniu/wyłączeniu Wi-Fi.

Całkowity pobór mocy w trybie czuwania (W)	4,5W
Wi-Fi Metoda dezaktywacji portu	Naciśnij przycisk ID SET na dolnym panelu listwy Soundbar i przytrzymaj przez 30 sekund, aby włączyć/wyłączyć Wi-Fi.
Bluetooth Metoda dezaktywacji portu	Naciśnij przycisk NETWORK na dolnym panelu listwy Soundbar i przytrzymaj przez 30 sekund, aby włączyć/wyłączyć Bluetooth.

- Firma Samsung Electronics niniejszym deklaruje zgodność tego sprzętu z dyrektywą 2014/53/UE. Pełny tekst deklaracji zgodności UE jest dostępny na stronie pod adresem: <http://www.samsung.com>, w zakładce Wsparcie > Wyszukiwanie produktu, gdzie należy podać nazwę modelu urządzenia. Urządzenia można używać we wszystkich krajach UE. Z funkcji 5GHz WLAN (Wi-Fi lub SRD) tego urządzenia można korzystać tylko w pomieszczeniach.





[Sposób poprawnego usuwania baterii, w które wyposażony jest niniejszy produkt]

(Dotyczy krajów, w których stosuje się systemy segregacji odpadów)

Niniejsze oznaczenie na baterii, instrukcji obsługi lub opakowaniu oznacza, że po upływie okresu użytkowania baterie, w które wyposażony był dany produkt, nie mogą zostać usunięte wraz z innymi odpadami pochodzącymi z gospodarstw domowych. Przy zastosowaniu takiego oznaczenia symbole chemiczne (Hg, Cd lub Pb) wskazują, że dana bateria zawiera rtęć, kadm lub ołów w ilości przewyższającej poziomy odniesienia opisane w dyrektywie WE 2006/66.

Jeśli baterie nie zostaną poprawnie zutyliczowane, substancje te mogą powodować zagrożenie dla zdrowia ludzkiego lub środowiska naturalnego.



Prawidłowe usuwanie produktu (zużyty sprzęt elektryczny & elektroniczny)

(Dotyczy krajów, w których stosuje się systemy segregacji odpadów)

To oznaczenie umieszczone na produkcie, akcesoriach lub dokumentacji oznacza, że po zakończeniu eksploatacji nie należy tego produktu ani jego akcesoriów (np. ładowarki, zestawu słuchawkowego, przewodu USB) wyrzucać wraz ze zwykłymi odpadami gospodarstwa domowego. Aby uniknąć szkodliwego wpływu na środowisko naturalne i zdrowie ludzi wskutek niekontrolowanego usuwania odpadów, prosimy o oddzielenie tych przedmiotów od odpadów innego typu oraz o odpowiedzialny recykling i praktykowanie ponownego wykorzystania materiałów.

W celu uzyskania informacji na temat miejsca i sposobu bezpiecznego dla środowiska recyklingu tych przedmiotów, użytkownicy w gospodarstwach domowych powinni skontaktować się z punktem sprzedaży detalicznej, w którym dokonali zakupu produktu, lub z organem władz lokalnych.

Użytkownicy w firmach powinni skontaktować się ze swoim dostawcą i sprawdzić warunki umowy zakupu. Produktu ani jego akcesoriów nie należy usuwać razem z innymi odpadami komercyjnymi.

Informacje na temat działań proekologicznych firmy Samsung oraz przepisów dotyczących poszczególnych produktów, np. rozporządzenia REACH, WEEE, norm dla baterii, można znaleźć na stronie:
http://www.samsung.com/uk/aboutsamsung/samsungelectronics/corporatecitizenship/data_corner.html



© 2019 Samsung Electronics Co., Ltd. All rights reserved.

Contact SAMSUNG WORLD WIDE

If you have any questions or comments relating to Samsung products, please contact the SAMSUNG customer care Centre.

Country	Contact Centre ☎	Web Site
■ Europe		
UK	0330 SAMSUNG (7267864)	www.samsung.com/uk/support
IRELAND (EIRE)	0818 717100	www.samsung.com/ie/support
GERMANY	06196 77 555 77	www.samsung.com/de/support
FRANCE	01 48 63 00 00	www.samsung.com/fr/support
ITALIA	800-SAMSUNG (800.7267864)	www.samsung.com/it/support
SPAIN	0034902172678	www.samsung.com/es/support
PORTUGAL	808 207 267	www.samsung.com/pt/support
LUXEMBURG	261 03 710	www.samsung.com/be_fr/support
NETHERLANDS	088 90 90 100	www.samsung.com/nl/support
BELGIUM	02-201-24-18	www.samsung.com/be_support (Dutch) www.samsung.com/be_fr/support (French)
NORWAY	21629099	www.samsung.com/no/support
DENMARK	707 019 70	www.samsung.com/dk/support
FINLAND	030-6227 515	www.samsung.com/fi/support
SWEDEN	0771 726 786	www.samsung.com/se/support
POLAND	801-172-678* lub +48 22 607-93-33* * (optata według taryfy operatora)	http://www.samsung.com/pl/support/
HUNGARY	0680SAMSUNG (0680-726-7864)	www.samsung.com/hu/support
AUSTRIA	0800-SAMSUNG (0800-7267864)	www.samsung.com/at/support

Country	Contact Centre ☎	Web Site
SWITZERLAND	0800 726 78 64 (0800-SAMSUNG)	www.samsung.com/ch/support (German) www.samsung.com/ch_fr/support (French)
CZECH	800 - SAMSUNG (800-726786)	www.samsung.com/cz/support
SLOVAKIA	0800 - SAMSUNG (0800-726 786)	www.samsung.com/sk/support
CROATIA	072 726 786	www.samsung.com/hr/support
BOSNIA	055 233 999	www.samsung.com/support
MONTENEGRO	020 405 888	www.samsung.com/support
SLOVENIA	080 697 267 (brezplačna številka)	www.samsung.com/si/support
SERBIA	011 321 6899	www.samsung.com/rs/support
ALBANIA	045 620 202	www.samsung.com/al/support
BULGARIA	*3000 Цена в мрежата 0800 111 31, Безплатна телефонна линия	www.samsung.com/bg/support
ROMANIA	*8000 (apel în rețea) 08008-726-78-64 (08008-SAMSUNG) Apel GRATUIT	www.samsung.com/ro/support
CYPRUS	8009 4000 only from landline, toll free	www.samsung.com/gr/support
GREECE	80111-SAMSUNG (80111 726 7864) only from land line (+30) 210 6897691 from mobile and land line	www.samsung.com/gr/support
LITHUANIA	8-800-7777	www.samsung.com/lt/support
LATVIA	8000-7267	www.samsung.com/lv/support
ESTONIA	800-7267	www.samsung.com/ee/support



AH81-09915A-00
NSPBI00432B-00



AH81-09915A-00
NSPBI00432B-00