

TOSHIBA

Pralko-suszarka

INSTRUKCJA UŻYTKOWNIKA

MODEL: TWDBJ90W4PL

Zapoznaj się z instrukcją

Przed pierwszym użyciem zapoznaj się ze wszystkimi instrukcjami oraz wyjaśnieniami. Stosuj się do wszystkich przedstawionych poleceń. Zachowaj instrukcję do późniejszego użytku. W przypadku sprzedaży lub przekazania urządzenia, przekaż niniejszą instrukcję nowemu właścicielowi.

SPIIS TREŚCI

INSTRUKCJE BEZPIECZEŃSTWA

- Instrukcje bezpieczeństwa 2

INSTALACJA

- Opis produktu 9
- Instalacja 10

DZIAŁANIE

- Szybkie uruchomienie 14
- Przed każdym praniem..... 18
- Podajnik środka piorącego 19
- Panel sterowania 20
- Opcje..... 21
- Pozostałe funkcje 27
- Programy..... 28
- Tabela programów prania..... 30

KONSERWACJA

- Czyszczenie i konserwacja 31
- Rozwiązywanie problemów..... 35
- Specyfikacja techniczna 36
- Karta produktu..... 37

INSTRUKCJE

■ Instrukcje bezpieczeństwa

- Urządzenie nie zostało przeznaczone do użytku przez osoby (w tym dzieci) o ograniczonych zdolnościach fizycznych, zmysłowych oraz umysłowych, nieposiadające doświadczenia w obsłudze podobnych urządzeń ani wiedzy o nich, chyba że działają pod opieką lub zgodnie z instrukcjami bezpiecznego użytkowania urządzenia oraz rozumieją zagrożenia wynikające z obsługi urządzenia.
- Nie dopuść by dzieci bawiły się urządzeniem - zawsze powinny znajdować się pod opieką osoby dorosłej.
- Uszkodzony przewód zasilania musi zostać wymieniony przez producenta, wyznaczonego przez niego serwisanta lub odpowiednio wykwalifikowaną osobę, by uniknąć zagrożenia.
- Należy użyć nowych przewodów dostarczonych z urządzeniem. Zabronione jest ponowne używanie przewodów uszkodzonych.
- Nie wolno blokować otworów tkaninami.
- Urządzenie przeznaczone jest do użytku domowego oraz podobnych zastosowań, np.:
 - w kuchniach pracowniczych sklepów, biur i innych miejsc pracy;
 - w gospodarstwach rolnych;
 - przez klientów hoteli, moteli i innych środowiskach zamieszkania;
 - w domach gościnnych;
 - w częściach wspólnych bloków, mieszkań, pralniach.
- Maksymalne dopuszczalne ciśnienie wlotowe wody, 1 MPa, dla urządzeń przeznaczonych do podłączenia do sieci kanalizacyjnej. Minimalne dopuszczalne ciśnienie wlotowe wody, 0.05 MPa, jeśli konieczne jest do regulacji działania urządzenia.

INSTRUKCJE

■ Instrukcje bezpieczeństwa

Dla własnego bezpieczeństwa należy dokładnie stosować się do informacji zawartych w niniejszej instrukcji. Pozwoli to ograniczyć zagrożenie pożarem, porażeniem prądem oraz zapobiec uszkodzeniu urządzenia, odniesieniu obrażeń, a także utraty życia.

Objaśnienie symboli:

Ostrzeżenie!

Połączenie symbolu i słowa ostrzegawczego wskazuje potencjalnie niebezpieczną sytuację grożącą śmiercią lub poważnymi obrażeniami.

Uwaga!

Połączenie symbolu i słowa ostrzegawczego wskazuje potencjalnie niebezpieczną sytuację grożącą średnimi lub pomniejszymi obrażeniami lub uszkodzeniem urządzenia/zanieczyszczeniem środowiska.

Ostrożnie!

Połączenie symbolu i słowa ostrzegawczego wskazuje potencjalnie niebezpieczną sytuację grożącą nieznacznymi obrażeniami.

Ostrzeżenie!

Porażenie prądem!

- Uszkodzony przewód zasilania musi zostać wymieniony przez producenta, wyznaczonego przez niego serwisanta lub odpowiednio wykwalifikowaną osobę, by uniknąć zagrożenia.

INSTRUKCJE

- Należy użyć nowych przewodów dostarczonych z urządzeniem. Zabronione jest ponowne używanie przewodów uszkodzonych.
- Odłącz zasilanie przed rozpoczęciem konserwacji.
- Należy odciąć dopływ wody oraz odłączyć zasilanie po każdym użyciu. Standardowe ciśnienie wlotowe wody: 0.05MPa~1MPa.
- Urządzenie musi zostać uziemione. W przypadku awarii uziemienie ograniczy ryzyko porażenia prądem, dając mu drogę ujęcia.
- Urządzenie wyposażone jest w przewód-przyłączenie i wtyczka uziemiająca. Wtyczkę należy podłączyć do właściwie zainstalowanego i uziemionego gniazdka, zainstalowanego zgodnie z lokalnymi przepisami.
- Niewłaściwe podłączenie urządzenia do uziemienia grozi porażeniem prądem. W razie wątpliwości skonsultuj się z wykwalifikowanym elektrykiem lub serwisantem.
- Nie modyfikuj wtyczki będącej częścią zestawu. Jeśli nie pasuje do gniazda, wykwalifikowany elektryk powinien zainstalować właściwe gniazdo.
- Podłączenia elektryczne i hydrauliczne muszą zostać wykonane przez wykwalifikowanego technika zgodnie z wytycznymi producenta oraz lokalnymi przepisami prawa.
- Przed czyszczeniem lub konserwacją pralki odłącz ją od prądu.
- Nie podłączaj pralki do gniazda o prądzie znamionowym niższym niż pralki. Nigdy nie wyciągaj wtyczki mokrą dłońią.
- Pamiętaj o odłączeniu zasilania i źródła wody po zakończeniu prania.

Niebezpieczeństwo dla dzieci!

- Urządzenie może być obsługiwane przez dzieci od 8 roku życia oraz osoby o ograniczonych zdolnościach fizycznych, zmysłowych oraz umysłowych, nieposiadające doświadczenia w

INSTRUKCJE

obsłudze podobnych urządzeń ani wiedzy o nich, o ile działają pod opieką lub zgodnie z instrukcjami bezpiecznego użytkownika urządzenia

oraz rozumieją zagrożenia wynikające z obsługi urządzenia..

Urządzenie nie służy do zabawy. Zabronione jest czyszczenie i konserwacja urządzenia przez dzieci bez opieki.

- Dzieci poniżej 3 roku życia przebywające w pobliżu urządzenia muszą znajdować się pod opieką dorosłych.
- Zwierzęta i dzieci mogą próbować wejść do bębna urządzenia. Przed każdym uruchomieniem sprawdź wewnątrz urządzenia.
- Nie dopuść by dzieci bawiły się urządzeniem.
- Szklana część drzwiczek może nagrzewać się podczas pracy urządzenia. Podczas pracy pralki nie dopuszczaj w jej pobliżu dzieci ani zwierząt.
- Przed użyciem urządzenia usuń z niego wszelkie elementy opakowania i śruby transportowe. Ich pozostawienie grozi poważnymi uszkodzeniami urządzenia.
- Wtyczka zasilania musi znajdować się w miejscu dostępnym po instalacji.

Zagrożenie wybuchem!

- Zabronione jest pranie i suszenie rzeczy czyszczonych, pranych, nasączonych lub zaplamionych substancjami palnymi lub wybuchowymi (jak woski, oleje, farby, benzyna, środki odtłuszczające, rozpuszczalniki, kerozyna itp.). Może to doprowadzić do ich zapłonu lub eksplozji.
- Pralko-suszarka nie jest przeznaczona do użytku z przemysłowymi środkami czyszczącymi.
- Powietrze wylotowe nie może być odprowadzane do komina służącego do odprowadzania spalin.
- Przed włożeniem ich do pralki, dokładnie wypłucz je ręcznie.

Uwaga!

INSTRUKCJE

Instalacja urządzenia!

- Pralka przeznaczona jest wyłącznie do użytku w pomieszczeniach.
- Nie została zaprojektowana do umieszczenia w zabudowie.
- Nie wolno blokować otworów tkaninami.
- Pralki nie należy instalować w łazience, ani wilgotnych pomieszczeniach, ani też w pomieszczeniach, w których ulatniają się żrące lub palne gazy.
- Pralka wyposażona w pojedynczy zawór wlotowy może być podłączona wyłącznie do dopływu zimnej wody.
- Wtyczka zasilania musi znajdować się w miejscu dostępnym po instalacji.
- Urządzenia nie wolno instalować za zamkniętymi drzwiami, drzwiami przesuwными, z zawiasami po stronie przeciwnej do pralki.
- Nie wolno instalować pralki w wilgotnych pomieszczeniach

Ryzyko uszkodzenia urządzenia!

- Pralka nie jest przeznaczona do instalacji w zabudowie.
- Przed użyciem urządzenia usuń z niego wszelkie elementy opakowania i śruby transportowe. Ich pozostawienie grozi poważnymi uszkodzeniami urządzenia.
- Urządzenie przeznaczone jest wyłącznie do zastosowań domowych oraz do prania rzeczy przeznaczonych do prania w pralce.
- Zabronione jest wchodzenie na urządzenie i siadanie na nim.
- Nie wolno opierać się o drzwiczki pralki.
- Podczas transportowania urządzenia należy pamiętać o:
 1. Konieczności ponownego zainstalowania śrub transportowych przez wykwalifikowaną osobę przed transportem.

INSTRUKCJE

2. Odprowadzeniu z urządzenia zebranej wody.
 3. Ostrożnym przenoszeniu urządzenia. Nie podnoszeniu urządzenia za wystające elementy. Drzwiczki urządzenia nie mogą służyć jako uchwyt podczas transportu.
 4. Urządzenie jest ciężkie! Zachowaj ostrożność podczas transportu
 5. Zabronione jest wkładanie rąk do działającej misy odprowadzania wody.
- Nie zamykaj drzwiczek przy użyciu siły. Jeśli drzwiczki stawiają opór podczas zamykania, sprawdź czy nie są blokowane przez ubrania.
 - Zabronione jest pranie dywanów.

Obsługa urządzenia!

- Przed pierwszym praniem ubrań należy wykonać jedno pranie z pustym bębniem. Zalecamy użycie programu „CZYSZCZENIE BĘBNA”.
- Zabrania się używania palnych lub wybuchowych rozpuszczalników. Zabronione jest stosowanie benzyn oraz alkoholi w charakterze środków piorących. Prosimy o używanie wyłącznie środków przeznaczonych do pralek ładowanych od przodu, szczególnie wewnątrz bębna.
- Przed praniem opróżnij kieszenie ubrań. Ostre i twarde przedmioty, np. monety, biżuteria, śrubki czy kamienie, mogą poważnie uszkodzić pralkę.
- Przed otwarciem drzwiczek upewnij się, że cała woda została odprowadzona z bębna. Jeżeli widzisz wodę przez drzwiczki - nie otwieraj ich.
- Uważaj, by nie oparzyć się gorącą wodą odprowadzaną z pralki.
- Pod żadnym pozorem nie dolewaj ręcznie wody podczas prania.
- Po zakończeniu prania poczekaj dwie minuty zanim otworzysz drzwiczki.
- Jeśli nie da się uniknąć prania tkanin zabrudzonych olejami

INSTRUKCJE

roślinnymi lub spożywczymi, lub zabrudzonymi środkami do pielęgnacji włosów, należy przed suszeniem takich rzeczy wyprać je w ciepłej wodzie ze zwiększoną ilością środka piorącego.

- Należy zapewnić odpowiednią wentylację chroniącą przed cofaniem się spalin do pomieszczenia.
- Zabrania się suszenia niewypranych rzeczy. Rzeczy zabrudzone substancjami takimi jak oleje spożywcze, aceton, alkohole, benzyna, kerozyna, odplamiacze, terpentyna, woski i środki do usuwania wosków należy przed suszeniem wyprać w ciepłej wodzie ze zwiększoną ilością środka piorącego.
- Nie należy suszyć w urządzeniu rzeczy z pianki gumowej (lateksowej), czepków prysznicowych, rzeczy ani poduszek z podszyciem gumowym.
- Zmiękczacze do tkanin powinny być używane zgodnie z instrukcjami.
- Ostatni etap procesu suszenia odbywa się bez użycia ciepła (chłodzenie), by zapewnić, że rzeczy nie zostaną uszkodzone przez wysoką temperaturę.
- Przed użyciem urządzenia usuń z kieszeni wszystkie przedmioty, takie jak zapalniczki itp..
- **OSTRZEŻENIE:** Nie zatrzymuj urządzenia przed zakończeniem cyklu suszenia. Szybko wyjmij wszystkie rzeczy i rozłóż je, by odprowadzić ciepło.

Pakowanie/Stare urządzenie



To oznaczenie wskazuje, że produkt nie powinien być utylizowany z innymi odpadami domowymi na terenie UE. Aby zapobiec zanieczyszczeniu środowiska lub zagrożeniu zdrowia przez niekontrolowaną utylizację, poddaj produkt właściwej utylizacji, by odzyskać materiały wtórne. Aby zutylizować stare urządzenie, skontaktuj się z właściwym odbiorcą odpadów lub sprzedawcą urządzenia. Mają oni możliwość poddania produktu bezpiecznemu procesowi recyklingu.

Opis produktu

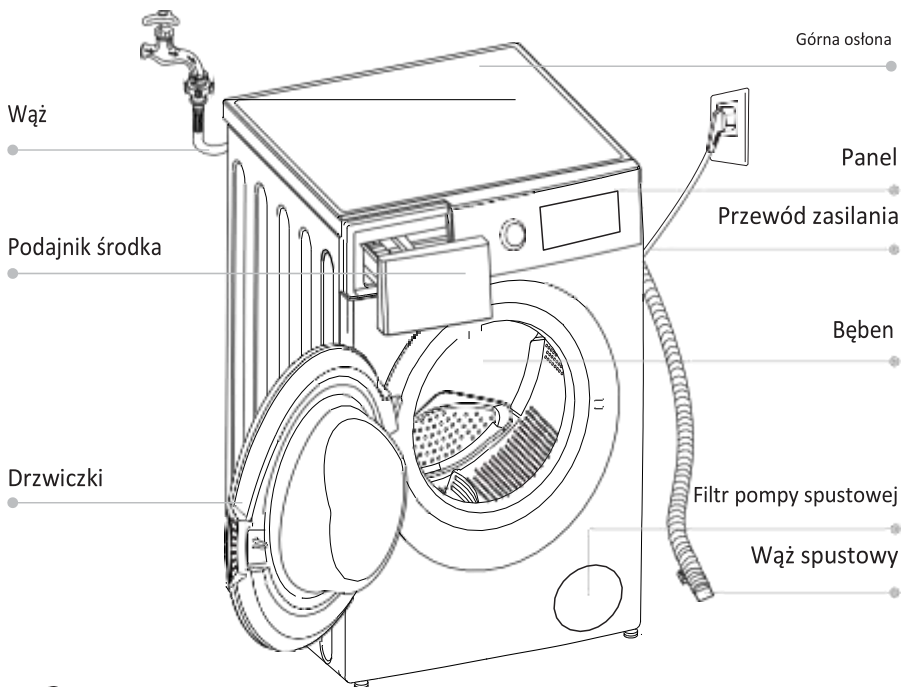

Ostrożnie!

- Schemat linii produktowej służy wyłącznie do celów poglądowych. Jako standard należy traktować faktyczne urządzenie.

Akcesoria

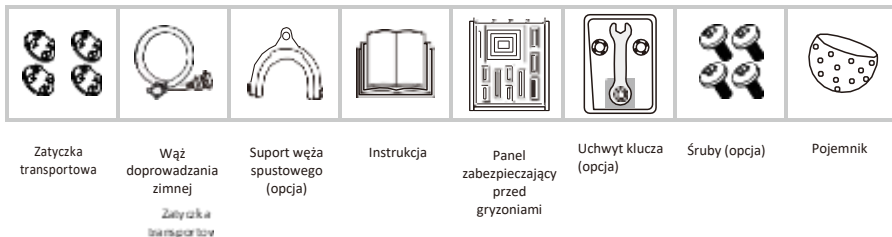

INSTALACJA

■ Instalacja

Miejsce instalacji

Ostrzeżenie!

- Stabilne umiejscowienie pralki zapobiegnie jej przemieszczaniu się!
- Upewnij się, że pralka nie stoi na przewodzie zasilania.

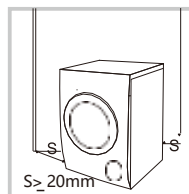

Przed zainstalowaniem pralki wybierz miejsce zgodne z poniższym opisem:

1. Twarda, sucha, płaska powierzchnia
2. Osłonięta przed światłem słonecznym
3. Odpowiednia wentylacja
4. Temperatura w pomieszczeniu powyżej 0°C
5. Z dala od źródeł ciepła, takich jak węgiel czy gaz.

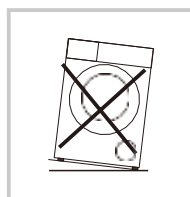

Rozpakowanie pralki

Ostrzeżenie!

- Materiał opakowania (np. folia, styropian) może być niebezpieczny dla dzieci.
- Może grozić uduszeniem! Trzymaj materiały opakowania z dala od dzieci.

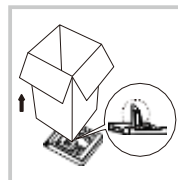

1. Usuń kartonowe i styropianowe elementy opakowania.
2. Podnieś pralkę i usuń opakowanie spod jej dołu. Upewnij się że małe piankowe trójkąty również zostały usunięte. W przeciwnym razie połóż pralkę na boku i usuń je ręcznie.
3. Usuń taśmę chroniącą wąż spustowy i przewód zasilania.
4. Wyjmij wąż dopływowy z bębna.

Usuń śruby transportowe

Ostrzeżenie!

- Przed uruchomieniem pralki należy koniecznie usunąć śruby transportowe z jej tylnej ściany.
- Zachowaj śruby w bezpiecznym miejscu - będą potrzebne na wypadek transportowania pralki w przyszłości.

INSTALACJA

Usuń śruby w następujący sposób: 1. Poluzuj 4 śruby za pomocą klucza i wyciągnij je. 2. Zaślepnij otwory zatyczkami. 3. Zachowaj śruby do użycia w przyszłości.

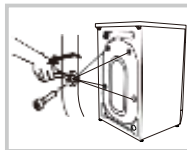

Poziomowanie pralki

Ostrzeżenie!

- Sprawdź za pomocą poziomicy czy pralka ustawiona jest w odpowiedni sposób.
- W przypadku braku poziomicy skorzystaj z poniższej metody.

1. Wypoziomowanie boczne.

- Weź długi kij i przywiąż do jego końca sznurek. Do drugiego końca sznurka przywiąż ciężki przedmiot
- Przyłóż kij do górnej pokrywy pralki tak, by sznurek zwisał wzdłuż jej boku. Reguluj ustawienie nóżek dopóki odległość między „a” i „b” nie będzie mniejsza niż 1 cm.

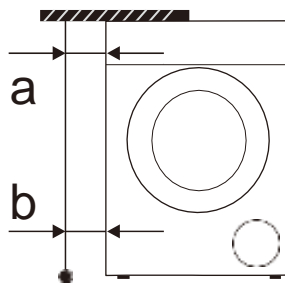

2. Wypoziomowanie frontowe

- Przyłóż kij na wysokości środka panelu sterowania tak, by sznurek zwisał przed pralką.
- Sznurek powinien zwiisać 13cm od panelu pralki (c). Wyreguluj nóżki tak, by „d” wynosiło 5,5-6,5cm („d” to odległość od sznurka do frontu pralki).

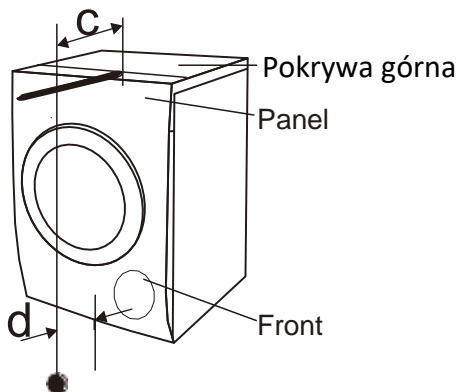

INSTALACJA

Poziomowanie pralki

Ostrzeżenie!

- Nakrętki kontrolujące wszystkich śrub muszą być dokładnie dokręcone do obudowy.

1. Sprawdź czy nóżki zostały dobrze doczepione do obudowy. Jeśli nie, ustaw je w początkowym położeniu i dokręć nakrętki.
2. Poluzuj nakrętkę obracając nóżką dopóki nie dotknie ona podłogi.
3. Wyreguluj nóżki i zablokuj je za pomocą klucza. Upewnij się że pralka jest stabilna.

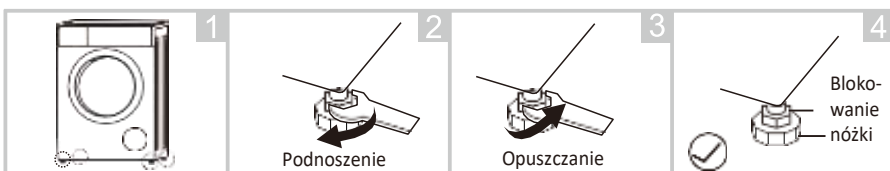

Podłącz węz doprowadzający wodę

Ostrzeżenie!

- Dokładnie stosuj się do instrukcji zawartych w tym rozdziale, by zapobiec wyciekom wody i uszkodzeniu pralki!
- Nie wgniataj, nie łam, nie przecinaj ani nie modyfikuj węz doprowadzania wody.

Podłącz węz dolotowy zgodnie ze wskazówkami. Istnieją dwa sposoby podłączania rury dolotowej.

1. Podłączenie węz do zwykłego kranu.

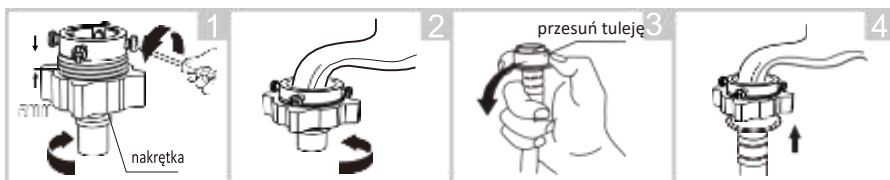

Poluzuj nakrętkę obejmę i 4 śruby

Docisnij koniec po stronie kranu do uszczelki wewnątrz zacisku i dokręć 4 śruby

Wsuń tuleję, włóż węz dolotowy w podstawę złącza

Podłączenie gotowe

DZIAŁANIE

2. Podłączenie węża do kranu gwintowanego.

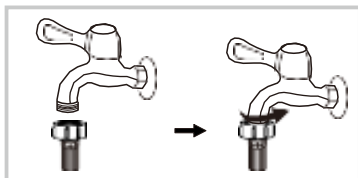

Gwintowany kran i wąż dolotowy

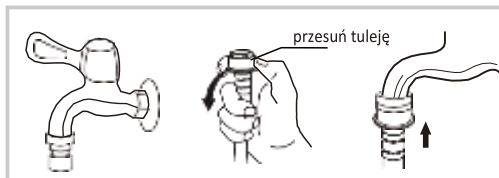

Kran przeznaczony do pralek

Podłącz drugi koniec rury dolotowej do zaworu wlotowego na tylnej ścianie pralki i dokładnie dokręć rurę obracając ją w prawo.

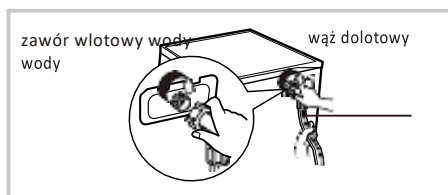

Wąż spustowy

⚠ Ostrzeżenie!

- Nie wgniataj ani nie rozciągaj węża.
- Upewnij się, że wąż jest odpowiednio ustawiony, inaczej wyciek wody może uszkodzić pralkę.

Wąż spustowy można zamocować na dwa sposoby:

1. Wsuń wąż do odpływu.

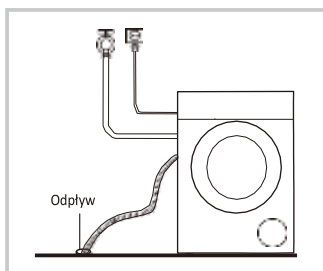

2. Podłącz wąż do rozgałęzienia rury odpływowej.

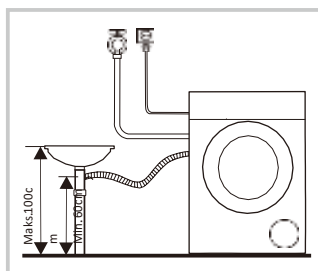

⚠ Ostrożnie!

- Jeśli pralka wyposażona jest w uchwyt na wąż odpływowy, zainstaluj go w poniższy sposób.

DZIAŁANIE

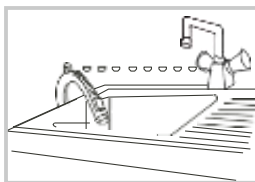

Przeprowadź

⚠ Ostrzeżenie!

- Podczas instalowania węża odpływowego zamocuj go dobrze sznurkiem.
- Jeśli wąż jest zbyt długi, nie próbuj wciskać go do pralki - spowoduje to wydawanie nietypowych hałasów.

■ Szybkie uruchomienie

⚠ Uwaga!

- Przed pierwszym praniem upewnij się, że pralka została właściwie zainstalowana.
- Przed pierwszym praniem ubrań należy wykonać jedno pranie z pustym bębnem. Zalecamy użycie programu „CZYSZCZENIE BĘBNA”.

1. Przed praniem

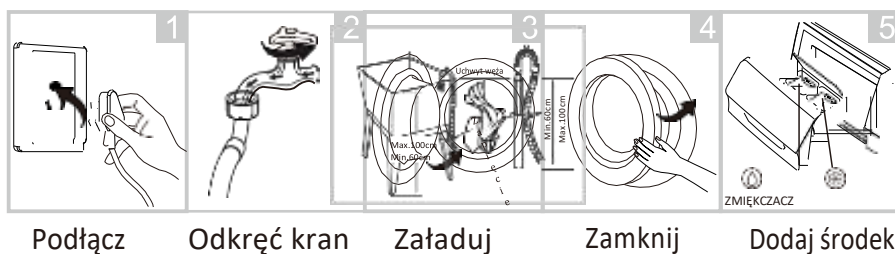

Podłącz

Odkręć kran

Załaduj

Zamknij

Dodaj środek

DZIAŁANIE

piorąc

Ostrożnie!

- Uzpełnij środek piorący lub zmiękczac, kiedy na ekranie pokaże się komunikat „Środek piorący i zmiękczac wyczerpane. Uzpełnij poziom!”

2. Pranie



Włącz

Wybierz
program

Wybierz
funkcje lub
pozostaw
domyślnie
(szczegóły na
kolejnej
stronie)

Uruchom

Ostrożnie!

- W przypadku wybrania ustawień domyślnych można pominąć krok 3
- Podczas pracy urządzenia możesz przesunąć pasek, by rozjaśnić ekran i lampę.

DZIAŁANIE

3. Po praniu

Sygnał dźwiękowy lub napis "End" na wyświetlaczu.

Wybierz funkcje lub pozostaw ustawienia domyślne

- TEMP./ WIROWANIE/ PŁUKANIE/SENSEDOSE
Wciśnij (TEMP./ WIROWANIE/ PŁUKANIE/SENSEDOSE) by ustawić parametr.
- OPÓŹNIJ KONIEC/ SZYBKIE PRANIE/ SUSZENIE



Krok 1: Wciśnij przycisk (OPÓŹNIJ KONIEC/ SZYBKIE PRANIE/ SUSZENIE)

Krok 2: Przesuń i wciśnij OK, by wybrać żądany poziom Po wyborze ekran podświetli odpowiednie ikony.

Krok 3: Aby anulować wybór, przesuń w pozycję ANULUJ i dotknij OK

OPCJE:

OPÓŹNIJ - KONIEC (jedno wciśnięcie): ANULUJ, 1godzina, 2godziny, 3godziny, 4godziny, 5godzin...24godziny. SZYBKIE PRANIE (jedno wciśnięcie):ANULUJ, SZYBKIE, SZYBSZE, NAJSZYBSZE.

SUSZENIE (jedno wciśnięcie):ANULUJ, MNIEJ, STANDARD, EKSTRA.

DZIAŁANIE

- FUNKCJA (wybór wielu opcji)

Dostępne funkcje: ECO, PRANIE WSTĘPNE, ŁATWE PRASOWANIE, NAMACZANIE, POTWIERDŹ



Krok 1: Wciśnij przycisk (FUNKCJA)

Krok 2: Przesuń i wciśnij OK, by wybrać funkcję Krok można powtórzyć, by wybrać kilka funkcji. Wybrane funkcje zostaną podświetlone.

Krok 3: Aby anulować wybór funkcji - Przesuń do wybranej funkcji i wciśnij OK dopóki dioda nie zgaśnie.

Krok 4: Po dokonaniu wyboru, przesuń w pozycję POTWIERDŹ i wciśnij OK, ekran pokaże odpowiednie ikony.

Ostrożnie!

- Czas wybrany w opcji OPÓŹNIJ KONIEC musi być dłuższy niż czas aktualnego programu, ekran pokaże dostępny czas.
- Po ponownym wciśnięciu tego samego przycisku (OPÓŹNIJ KONIEC/ SZYBKIE PRANIE/ SUSZENIE/ FUNKCJA), ekran wróci do interfejsu programu. Po wciśnięciu innego przycisku (PÓŹNIJ KONIEC/ SZYBKIE PRANIE/ SUSZENIE/ FUNKCJA), ekran przełączy się do interfejsu odpowiadającego przyciskowi.

DZIAŁANIE

■ Przed każdym praniem

- Warunki pracy pralki muszą mieścić się w zakresie (0-40)°C. Praca w temp. poniżej 0°C może uszkodzić zawór wlotowy i układ spustowy. Jeśli pralka narażona będzie na temperaturę poniżej 0°C, przed użyciem należy przemieścić ją do pomieszczenia o temperaturze pokojowej, by upewnić się, że w przewodach nie znajduje się lód.
- Prosimy o sprawdzenie etykiety środka piorącego przed rozpoczęciem prania. Używaj niepieniących się środków lub środków o obniżonym pienieniu, odpowiednich do pralek.

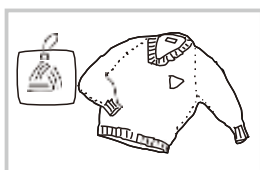

Sprawdź etykietę

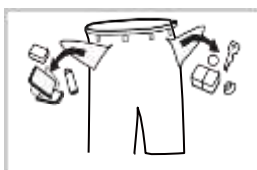

Opróżnij kieszenie



Zwiąż długie paski materiału, zapnij suwaki i guziki

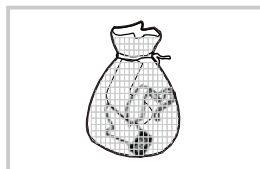

Włóż nieduże ubrania do woreczka na pranie



Wywróć ubrania pylące i o dłuższym włosiu na lewą stronę



Pierz osobno rzeczy o różnych fakturach

⚠ Ostrzeżenie!

- Pranie pojedynczych rzeczy może wywołać alarm zbyt dużej siły odśrodkowej z powodu nierównomiernego obciążenia bębna. Dlatego też zalecamy dołożenie jednej lub dwóch rzeczy, by poprawić proces odprowadzania wody.
- Zabronione jest pranie rzeczy zamoczonych w kerozynie, benzynie, alkoholach i innych materiałach palnych.

DZIAŁANIE

■ Podajnik środka piorącego



Płynny środek piorący
(MAKS: ≈810ml)
Zmiękcacz (MAKS: ≈440ml)

Jeśli chcesz użyć proszku do prania, możesz wstawić go w miarce prosto do bębna. Postaw miarkę na szczycie prania, by zapewnić dobre rozpuszczenie proszku. Nie wybieraj programu „Auto”, ani  „SENSEDOSE”, jeśli używasz proszku.

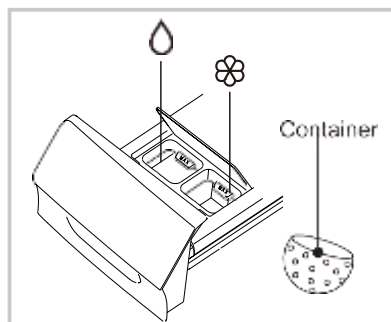

Wysuń szufladę podajnika

Model: TWD-BJ90W4PL

Program			Program		
KURTKI	●	○	MIESZANE	●	○
SPORTOWE	●	○	45' DO ZAŁOŻENIA	●	○
ANTYALERGICZNY	●	○	10' SUPER SZYBKIE	●	○
WEŁNA			POŚCIEL		
DELIKATNE	●	○	TE SAME ZAŁADUNKI	●	○
ŻYWY KOLOR	●	○	AUTO SUSZENIE		
BAWEŁNA ECO	●	○	SUSZENIE NA CZAS		
BAWEŁNA	●	○	WIROWANIE		
SYNTETYCZNE	●	○	CZYSZCZENIE BĘBNA		

● Wymagane ○ Opcjonalne

Ostrożnie!

- W przypadku gęstych środków lub dodatków, zalecamy dolanie odrobiny wody w celu ich rozcieńczenia przed waniem do podajnika środka piorącego. Uchroni to podajnik przed zatkanie i przelaniem.
- Dobierz odpowiedni typ środka do temperatury prania, by uzyskać najlepsze wyniki, a także najniższe zużycie wody i energii.
- Uważaj by nie zamoczyć środka piorącego i regularnie czyść jego podajnik, szczególnie jeśli pralka nie jest używana przez dłuższy czas.

DZIAŁANIE

■ Panel sterowania

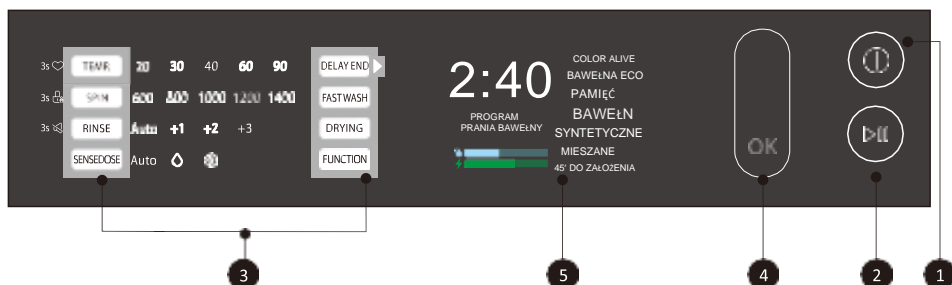

Ostrożnie!

- Ilustracja służy wyłącznie jako materiał poglądowy. Jako standard należy traktować faktyczny produkt.

1 Wł/Wył

Włącza lub wyłącza pralkę.

2 Start/Pauza

Wciśnij przycisk by uruchomić lub wstrzymać cykl prania

3 Opcja

Pozwala na wybranie dodatkowych funkcji. Wybór zostaje podświetlony.

4 Suwak

Do wyboru i potwierdzania programu i funkcji.

5 Ekran

Ekran wyświetla ustawienia, szacowany pozostały czas pracy, opcje oraz komunikaty stanu pralki. Pozostanie włączony przez cały czas prania.

DZIAŁANIE

■ Opcje



PŁUKANIE

Po wybraniu opcji pranie zostanie dodatkowo wyplukane.



SZYBKIE PRANIE

Funkcja skracająca czas prania.



SUSZENIE

Suszenie ubrań na żądanym poziomie (od MNIEJ do EKSTRA).
Domyślny poziom to STANDARD, wyższe poziomy wydłużają czas prania.

Ostrożnie!

- Porady dotyczące suszenia
 - Ubrania mogą być suszone po wirowaniu
 - Aby zapewnić najlepszą wydajność, podziel ubrania według typów i czasu suszenia.
 - Materiały sztuczne wymagają odpowiedniego czasu suszenia.
 - Jeśli chcesz prasować wysuszone rzeczy, odłóż je na chwilę.
- Rzeczy nieodpowiednie do suszenia
 - Nie wolno suszyć szczególnie delikatnych materiałów, takich jak syntetyczne zasłony, wełny, jedwabie, rzeczy z metalowymi wstawkami, pończochy nylonowe, obszerne rzeczy jak kurtki zimowe, kołdry, śpiwory.
 - Nie wolno suszyć rzeczy podszytych gumą lub materiałami podobnymi do pianki gumowej.
 - Zabronione jest suszenie rzeczy zabrudzonych balsamami, lakierami do włosów, zmywaczami do paznokci, lub podobnymi środkami - mogą one wytwarzać groźne pary.

DZIAŁANIE



OPÓŹNIENIE ZAKOŃCZENIA

Ustaw funkcję opóźnienia:

1. Wybierz program

Wciśnij przycisk Opóźnienie zakończenia/OPÓŹNIENIE w celu określenia czasu (pranie można opóźnić w zakresie 1-24 H.) 3. Wciśnij [Start/Pauza] by zatwierdzić wybór



Wł/Wył



Wybierz program



Ustawienia
czasu



Start

Anulowanie opóźnienia:

Wciśnij [OPÓŹNIJ ZAKOŃCZENIE], za pomocą SUWAKA wybierz ANULUJ. Należy anulować program przed jego rozpoczęciem. Jeśli pranie już się rozpoczęło, wciśnij [WŁ/WYŁ] by zresetować program.

! Uwaga!

- Jeśli w trakcie prania dojdzie do przerwania zasilania, specjalna pamięć pralki zachowa wykonywany program i umożliwi automatyczne kontynuowanie go po przywróceniu zasilania.
- Jeśli pralka opóźnia program i dojdzie do przerwania zasilania, pralka nie będzie w stanie uruchomić go automatycznie. Należy ponownie wybrać program.



WYŁĄDUJ

Działanie to można wykonać w trakcie prania. Kiedy bęben wciąży obraca się, a wewnątrz bębna jest dużo nagrzonej wody.

Stan ten jest niebezpieczny, nie da się otworzyć drzwiczek przy użyciu siły. Wciśnij [START/PAUZA] przez 3 s, by wyłączyć pranie i dodać niewielką liczbę rzeczy

bez przerywania programu. Wykonaj poniższe czynności:

1. Poczekaj aż bęben zatrzyma się.
2. Drzwi zostały odblokowane.
3. Otwórz drzwiczki, dodaj rzeczy do wyprania i zamknij pralkę. Wciśnij przycisk [START/PAUZA].



Przytrzymaj

[Start/Pauza] przez 3 s.



Dołóż
ubrania



START/PAUZA

DZIAŁANIE

! Uwaga!

- Nie używaj funkcji jeżeli poziom wody przekracza wysokość środkowego korytka lub temperatura jest zbyt wysoka.

- **PAMIĘĆ**

Zapisuje często używane programy w pamięci.

Wybierz program i opcje, a następnie wciśnij [TEMP.] przez 3 s, ekran wyświetli „Zapisano w pamięci”. Domyślny program to BAWEŁNA. Wybrany program zastąpi domyślny.



- **ZABEZPIECZENIE PRZED DZIEĆMI**

Aby zapobiec zmianie ustawień przez dzieci.



WŁ/WYŁ

START/PAUZA

Przesuń
suwak

Wciśnij[WIROWANIE] przez 3 s.
do sygnału dźwiękowego.

! Uwaga!

- Przytrzymaj [WIROWANIE] przez 3 s, by wyłączyć funkcję.
- Urządzenie zablokuje wszystkie przyciski poza [Wł/Wył].
- Wyłącz pralkę, by wyłączyć zabezpieczenie.

DZIAŁANIE

• WIROWANIE

Wciśnij przycisk, by zmienić prędkość wirowania.

Model: TWD-BJ90W4PL

Program	prędkość (obr/min)	Program	prędkość (obr/min)
KURTKI	800	MIESZANE	1400
SPORTOWE	800	45' DO ZAŁOŻENIA	1400
ANTYALERGICZNY	800	10'SUPER SZYBKIE	800
WEŁNA	800	POŚCIEL	1000
DELIKATNE	600	AUTO SUSZENIE	1400
ŻYWY KOLOR	1000	SUSZENIE NA CZAS	1400
BAWEŁNA ECO	1000	WIROWANIE	1200
BAWEŁNA	1400	TE SAME ZAŁADUNKI	1400
SYNTETYCZNE	1200		

! Uwaga!

- Brak podświetlenia prędkości wirowania (600,800,1000,1200) oznacza, że wirowanie jest wyłączone.

• TEMPERATURA

Wciśnij przycisk by ustawić temperaturę prania(20°C,30°C, 40°C,60°C,90°C)

Jeśli świecą się wszystkie diody, pranie odbędzie się w zimnej wodzie

• WYCISZANIE SYGNAŁU

Przytrzymaj [PŁUKANIE] przez 3 s, by wyciszyć sygnał.
Wciśnij przycisk w ten sam sposób, by aktywować sygnał.
Ustawienie zostanie zachowane do kolejnego resetu.

! Uwaga!

- Po wyciszeniu sygnału dźwiękowego, alarm nie będzie wydawać dźwięków.

DZIAŁANIE

■ Pozostałe funkcje

SENSEDOSE AUTOMATYCZNE DOZOWANIE

Pozwala na wybór sposobu doprowadzenia środka piorącego.

„Auto” oznacza użycie środka i zmiękczacza ☹️ oznacza tylko użycie środka

☹️ oznacza tylko użycie zmiękczacza. Brak podświetlenia ikon oznacza że nie zostanie użyty ani środek piorący, ani zmiękczacza.



PRANIE WSTĘPNE

Funkcja prania wstępnego pozwala na wykonanie pierwszego prania, które wyciągnie zabrudzenia na powierzchnię tkanin.



ŁATWE PRASOWANIE

Program ŁATWE PRASOWANIE może sprawić, że rzeczy są napuszone.



NAMACZANIE

Funkcję namaczania można dodać do prania głównego.



ECO

Funkcja ECO pozwala oszczędzić energię.

Model:TWDBJ90W4PL

Program	Opcjon							
	OPÓŹNIENIE ZAKOŃCZENIA	SZYBIE PRANIE	PŁUKANIE	ECO	NAMACZANIE	PRANIE WSTĘPNE	ŁATWE PRASOWANIE	SUSZENIE
KURTKI	X		X	X	X		X	
SPORTOWE	X		X	X	X		X	
ANTYALERGICZNY	X	X					X	
WEŁNA	X		X					
DELIKATNE	X		X				X	
ŻYWY KOLOR	X	X	X		X		X	
BAWEŁNA ECO	X		X				X	X
BAWEŁNA	X	X	X	X	X	X	X	X
SYNTECYZNE	X	X	X	X	X	X	X	X
MIESZANE	X	X	X	X	X	X	X	X
45' DO	X							
10' SUPER	X							
POŚCIEL	X	X	X	X	X	X	X	X
AUTO SUSZENIE	X							X
SUSZENIE NA	X							X
WIROWANIE	X							
CZYSZCZENIE	X							
TE SAME ZAŁADUNKI	X	X	X	X	X	X	X	X

X Opcja

DZIAŁANIE

■ Programy

Programy dostępne są w zależności od typu prania.

BAWEŁNA	Materiały odporne na zużycie wykonane z bawełny lub lnu.
SYNTETYCZNE	Pranie syntetycznych ubrań: koszul, płaszczy. Podczas prania plecionych rzeczy należy zmniejszyć ilość środka piorącego - struktura materiału może zwiększyć jego pienienie.
MIESZANE	Mieszany ładunek ubrań bawełnianych i syntetycznych.
ŻYWY KOLOR	Pranie jasnych kolorów ze szczególną ochroną barw.
BAWEŁNA ECO	Program przeznaczony do zmniejszenia zużycia energii i skrócenia czasu prania.
PAMIĘĆ	Zapisuje często używane programy po wciśnięciu [TEMP.] przez 3 s. Domyślny program to BAWEŁNA
45' DO ZAŁOŻENIA	Wypierz i wysusz niewielki ładunek w ciągu 45 minut. ładunek poniżej 0.5kg.
10' SUPER SZYBKIE	Program do szybkiego wyprania niewielkiej liczby niezbyt brudnych rzeczy. ładunek poniżej 0,5 kg.
WIROWANIE	Dodatkowe wirowanie o regulowanej prędkości.
WEŁNA	Rzeczy wełniane dopuszczane do prania-ręcznego lub maszynowego. Szczególnie delikatny program zapobiegający kurczeniu się rzeczy, częstsze paury (tkanina odpoczywa w środku piorącym).
POŚCIEL	Program przeznaczony do prania pościeli.
CZYSZCZENIE BĘBNA	Specjalny program do czyszczenia bębna i węży. Podgrzewa wodę do 90°C by wysterylizować bęben i pralkę. Podczas stosowania tego programu nie wolno wkładać ubrań do pralki. Dodanie odpowiedniej ilości wybielacza poprawi skuteczność czyszczenia bębna. Program ten można stosować według potrzeb.
ANTYALERGICZNY	Pranie w temp. 60°C pozwala na osiągnięcie efektu antyalergicznego.
DELIKATNE	Program do delikatnych materiałów, np. jedwabiu, satyny, materiałów syntetycznych i z włókien mieszanych.
KURTKI	Specjalny program do prania kurtek.
SPORTOWE	Specjalny program do rzeczy sportowych.
AUTO SUSZENIE	Automatycznie dobierany program suszenia pozwalający osiągnąć najlepsze rezultaty.
SUSZENIE NA CZAS	Pozwala wybrać czas suszenia.
TE SAME ZAŁADUNKI	Ten sam ładunek prania i suszenia.

DZIAŁANIE



Program do prania rzeczy wełnianych uzyskał akceptację firmy Woolmark jako program bezpieczny dla ubrań wełnianych, przeznaczonych do prania ręcznego, o ile są one prane zgodnie z instrukcjami na metce oraz zaleceniami producenta pralki M1770.

DZIAŁANIE

■ Tabela programów prania

Model: TWD-BJ90W4PL

Program	ładunek (kg)	Temp. domyślna(°C)	Domyślny czas
KURTKI	2,0	40	01:27
SPORTOWE	2,0	20	00:45
ANTYALERGICZNY	5,0	60	04:31
WEŁNA	2,0	40	00:59
DELIKATNE	2,5	30	00:50
ŻYWY KOLOR	5,0	20	03:47
BAWEŁNA ECO	8,0	40	02:36
BAWEŁNA	8,0	40	02:40
SYNTETYCZNE	5,0	40	02:20
MIESZANE	5,0	40	01:50
45' DO	0,5	Zimne	00:45
10' SUPER	0,5	Zimne	00:10
POŚCIEL	7,0	40	01:48
AUTO SUSZENIE	8,0	--	06:00
SUSZENIE NA	0,5	--	--
WIROWANIE	8,0	--	00:12
CZYSZCZENIE	–	90	01:10
TE SAME ZAŁADUNKI	8,0	40	08:40

Ostrożnie!

- Wartości przedstawione w tabeli służą jedynie do celów poglądowych. Wartości rzeczywiste mogą się różnić od przedstawionych.

KONSERWACJA

Ważne!

- W trakcie programu „SUSZENIE NA CZAS” można wcisnąć przycisk SUSZENIE, by zmienić czas trwania suszenia (00:30, 01:00, 01:30, 02:00) odpowiedni dla aktualnego załadunku suszarki (0,5kg, 1kg, 1,5kg, 2kg). Program ten dolicza 10 minut domyślnego czasu ociekania, tak więc ekran wyświetlać będzie 00:40, 01:10, 01:40, 02:10.
- Rzeczywisty czas do zakończenia programu „AUTO SUSZENIE” może różnić się od wyświetlanego. Jest to spowodowane automatycznym dopasowaniem się czasu do tekstury materiału. Poglądowe czasy suszenia:

Bawełna(kg)	3kg	4kg	5kg	6kg	7kg	8kg
Szacowany czas(min.)	150'	200'	230'	270'	300'	330'

- Wartości przedstawione w tabeli służą jedynie do celów poglądowych. Wartości rzeczywiste mogą się różnić od przedstawionych.

■ Czyszczenie i konserwacja

Ostrzeżenie!

- Przed rozpoczęciem prac konserwacyjnych odłącz pralkę od zasilania i zakręć kran.

Czyszczenie obudowy

Właściwa dbałość o pralkę wydłuży jej żywotność. Obudowę czyścić można za pomocą rozcieńczonego detergentu bez środków ściernych, według potrzeb. W przypadku wylania się wody, zetrzyj ją natychmiast zwilżoną ściereczką. Nie używaj ostrych przedmiotów do czyszczenia pralki.

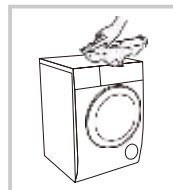

Ostrożnie!

- Zabronione jest czyszczenie pralki z użyciem kwasu mrówkowego oraz jego rozpuszczonych odpowiedników, np. alkoholu, rozpuszczalników, środków chemicznych.

Czyszczenie bębna

Rdza wywołana w bębnie przez metalowe rzeczy powinna być natychmiast usunięta za pomocą detergentów bez zawartości chloru. Nie wolno używać wełny stalowej.

Ostrożnie!

- Podczas czyszczenia bębna nie wkładaj do niego ubrań.

KONSERWACJA

Czyszczenie uszczelki i szyby

Przetrzyj uszczelkę i szybę po każdym praniu, by usunąć zebrane kawałki materiału i plamy. Nagromadzenie się strzępków materiału może powodować wycieki wody.

Po każdym praniu usuń spod uszczelki monety, guziki i inne przedmioty.

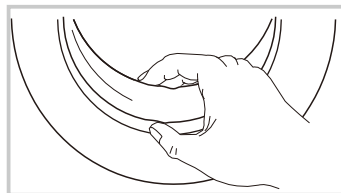

Czyszczenie filtra dolotowego

Ostrożnie!

- Filtr wymaga czyszczenia jeżeli pralka pobiera zbyt mało wody.

Czyszczenie filtra węża dolotowego

1. Zakręć kran.
2. Odkręć wąż od kranu.
3. Oczyszć filtr.
4. Podłącz wąż dolotowy.

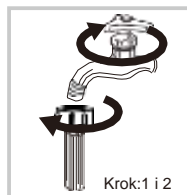

Krok:1 i 2

Czyszczenie filtra w pralce:

1. Odkręć rurę dolotową z tyłu urządzenia,
2. Wyciągnij filtr długimi szczypcami i załóż go ponownie po oczyszczeniu.
3. Użyj szczotki do wyczyszczenia filtra.
4. Podłącz rurę dolotową.



Krok:1 i 2



Krok:3 i 4

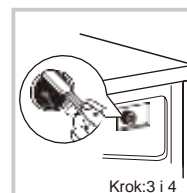

Krok:3 i 4

KONSERWACJA

Oczyść podajnik środka piorącego

1. Wciśnij miejsce na osłonie zmiękczacza wskazane na Rys. 1, strzałka A.
2. Podnieś pokrywkę, wyjmij osłonę zmiękczacza i umyj ją wodą.
3. Wyczyść wnętrze szczotką lub starą szczoteczką do zębów.
4. Załóż element na swoje miejsce i wsuń szufladkę podajnika.

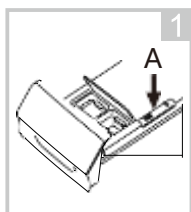

Wysuń szufladkę podajnika i wciśnij A

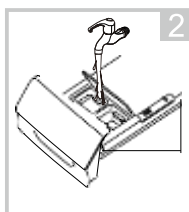

Umyj szufladkę pod bieżącą wodą



Wyczyść wnętrze starą szczoteczką do zębów

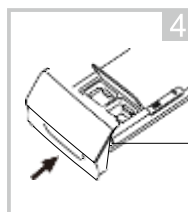

Wsuń szufladkę na miejsce

Ostrożnie!

- Do czyszczenia nie używaj alkoholu, rozpuszczalników, ani środków chemicznych.

KONSERWACJA

Czyszczenie filtra pompy odpływowej

Ostrzeżenie!

- Uwaga na gorącą wodę!
- Poczekaj aż woda ostygnie.
- Przed konserwacją odłącz pralkę od prądu, by uniknąć porażenia prądem
- Filtr pompy odpływowej zbiera kawałki materiału oraz małe przedmioty.
- Aby zapewnić poprawne działanie pralki, należy czyścić go regularnie.

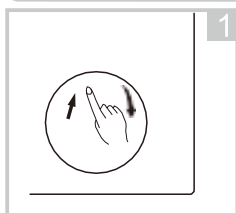

Otwórz dolną osłonę

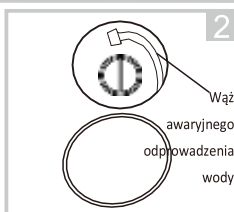

Wyciągnij wąż awaryjny i zdejmij z niego zatyczkę.

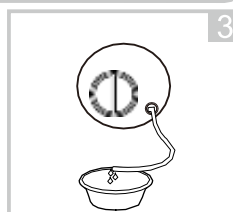

Po spuszczeniu wody odłóż wąż na miejsce

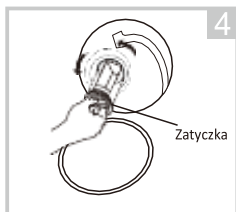

Otwórz zatyczkę obracając wąż w prawą stronę



Usuń zbędny materiał

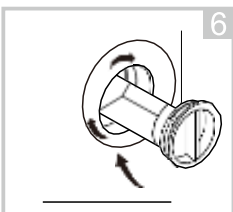

Zamknij zatyczkę filtra i opuść ją

Uwaga!

- Upewnij się, że zatyczka filtra i węża awaryjnego zostały poprawnie odłożone. Jeśli zatyczki nie zostaną dopasowane do otworów, grozi to wyciekami wody.
- Podczas działania pralki, zależnie od programu, w pompie może znajdować się duża ilość gorącej wody. Pod żadnym pozorem nie zdejmuj osłony pompy podczas prania, zawsze poczekaj do zakończenia cyklu i opróżnienia pralki. Upewnij się, że osłona została poprawnie dokręcona.

■ Rozwiązywanie problemów

Opis	Powód	Rozwiązanie
Pralka nie uruchamia się	Niedomknięte drzwiczki	Uruchom ponownie po zamknięciu drzwiczek
Nie da się otworzyć drzwiczek	Zabezpieczenie pralki uruchomiło się	Sprawdź czy ubrania nie blokują drzwiczek

Wyciek wody Nieszczelne połączenie rury dolotowej lub węża spustowego Sprawdź i dokręć połączenia
Oczyść wąż.

Pozostałości środka piorącego Nagromadzenie środka piorącego Oczyść podajnik środka piorącego

Dioda lub ekran nie włącza się Przewód zasilania niepodłączony lub obluzowany Upewnij się, że wtyczka jest dobrze włożona do gniazdka.
Sprawdź połączenie

Nadmierny hałas Sprawdź czy śruby mocujące zostały usunięte
Sprawdź czy pralka jest zainstalowana na płaskiej powierzchni

Opis	Powód	Rozwiązanie
E30	Niedomknięte drzwiczki	Uruchom po domknięciu drzwiczek Sprawdź czy ubrania nie blokują drzwiczek
E10	Problem z doprowadzaniem wody podczas prania	Sprawdź ciśnienie wody Wyprostuj wąż Sprawdź, czy filtr dolotowy nie jest
E21	Długie odprowadzanie wody	zablokowany Sprawdź czy wąż spustowy nie jest zablokowany
E12	Wylewanie się wody	Wyłącz pralkę i skontaktuj się z centrum serwisowym

EXX Inne Spróbuj naprawić błąd jeszcze raz, jeśli naprawa nie powiedzie się, kontaktuj się z serwisem

⚠ Ostrożnie!

- Sprawdź urządzenie, uruchom je ponownie. Jeśli problem nie zostanie rozwiązany lub ekran pokazuje kod błędu, skontaktuj się z serwisem.

■ Specyfikacja techniczna

Zasilanie 220V-240V~,50Hz

MAKS.Prąd 10A

Standardowe ciśnienie wody 0.05MPa~1MPa

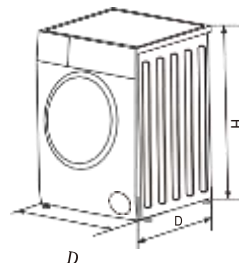

Model	Pojemność bębna	Pojemność suszenia	Wymiary (S*G*W mm)	Masa netto	Moc znamionowa:	Moc suszenia
TWD-BJ90W4PL	8,0kg	8,0kg	595*635*850	76kg	2000W	1400W

KARTA PRODUKTU

Model	TWD-BJ90W4CY
Pojemność prania	8kg
Pojemność suszenia	8kg
Prędkość wirowania	1400 obr/ min
Klasa energetyczna	A
Pobór energii na cykl (pranie i suszenie pełnego załadunku w 60°C	5.44 kWh/ cykl
Pobór wody na cykl (całkowity)	137L/cykl
Estymowany roczny pobór energii dla 4-os rodziny zawsze używając suszenia (200 cykli)	1088 kWh/rocznie
Estymowany roczny pobór wody dla 4-os rodziny zawsze używając suszenia (200 cykli)	29000L/ rocznie
Estymowany roczny pobór energii dla 4-os rodziny nigdy nie używając suszenia (200 cykli)	160kWh/ rocznie
Estymowany roczny pobór wody dla 4-os rodziny nigdy nie używając suszenia (200 cykli)	11000L/ rocznie
Klasa efektywność i prania	A
Klasa efektywność i suszenia	B
Standardowy cykl prania	Bawełna EKO
Pobór energii dla programu Bawełna EKO w 60°C przy pełnym załadunku (pranie)	0.8kwh/cykl
Pobór wody dla programu Bawełna EKO w 60 oC przy pełnym załadunku (pranie)	55L/cykl
Pozostałość wilgoci po praniu Bawełna EKO w 60oC przy pełnym załadunku (pranie)	53%
Czas trwania programu Bawełna EKO w 60°C przy pełnym załadunku (pranie)	255 min
Pobór mocy dla suszenia pełnego załadunku (suszenie)	4.64kwh/ cykl
Pobór wody dla suszenia pełnego załadunku (suszenie)	90L/cykl
Pozostałość wilgoci po suszeniu przy pełnym załadunku (suszenie)	2%
Czas trwania programu suszenia przy pełnym załadunku (suszenie)	400 min

TOSHIBA