



AIR
electric scooter



User Manual

English | Italiano | Español | Français | Deutsch | Polish

Index

English	04
---------	----

Italiano	18
----------	----

Español	32
---------	----

Français	46
----------	----

Deutsch	60
---------	----

Polish	74
--------	----

English

User Manual



Please read the user manual and get to know the performance of the intelligent electric scooter before using the product. Don't lend the scooter to the people who can't handle it.

1. Product diagram

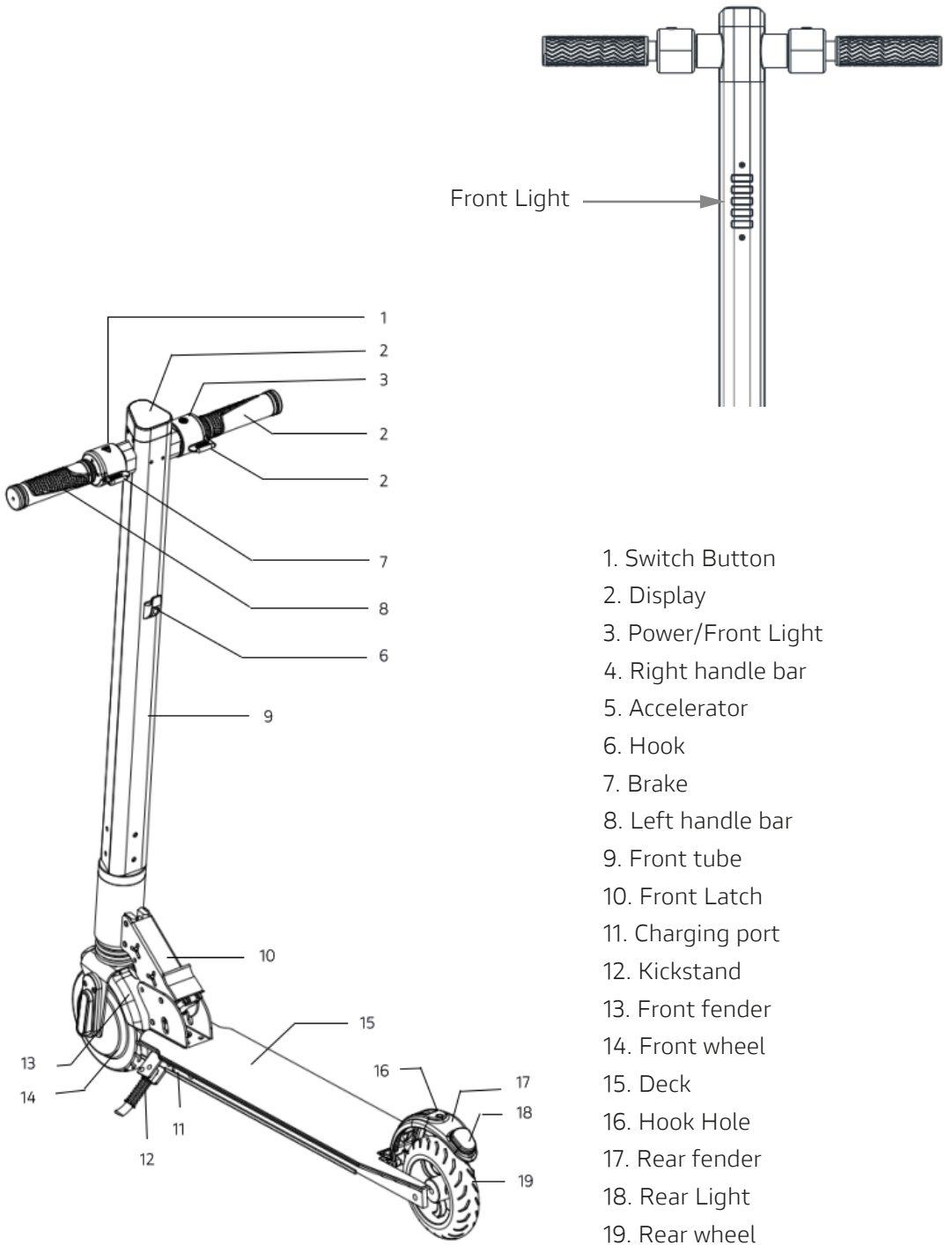

- Avoid driving in the rain.
- Slow down on bumpy roads, sidewalks or other special road surfaces. On very uneven roads, please maintain a low speed (between 3,11 and 6,21 mph at most). Remaining flexible on the knees makes it easier to adapt to bumpy roads.
- Pay attention to doors or other obstacles in height.
- Do not accelerate downhill.
- Do not press the accelerator when walking beside the vehicle.
- Pay attention to possible obstacles during the use of the device.
- Drive calmly and concentrate, do not do stunts with the device.
- Do not drive on the road.
- Do not change direction abruptly at high speed.
- Do not drive on water, mud or snow.
- Do not climb on the device with a child.
- It is forbidden to position yourself and concentrate your weight on the rear fender.
- Do not touch the disc brake
- Do not let go of the handlebar while driving.
- Do not jump over obstacles and do not walk down stairs with the device. There is a risk of accidents and damage to the vehicle.
- This device is for recreational purposes and is not intended as a passenger vehicle. Any vehicle travelling in public places is risky and potentially dangerous. Please strictly follow the instructions in this manual to guide the device in respect of your own safety and that of others. It is also mandatory to comply with local and national laws for the use of this device.
- You should be aware that when pedaling in a public area you are subject to strict rules but also to the risk of falls, collisions with pedestrians or other vehicles. As with other vehicles, the higher the speed, the longer the braking time. Emergency braking on a smooth surface can cause the device to slip, resulting in falls and injuries. It is therefore very important to adapt driving style and speed and to maintain an adequate safety distance from pedestrians or other means of transport.
- Please respect pedestrians when driving the device. Avoid frightening pedestrians, especially children and the elderly. When overtaking a pedestrian, it is a good idea to slow down and pass as far away as possible.
- The safety instructions in this manual must be strictly followed. The company cannot be held responsible for any injury or accident if the instructions are not followed.
- Do not lend the device to anyone who has not been trained to use it and who is not wearing the appropriate protective equipment.
- Always check the device before use, if you notice that any parts are damaged, that the battery has a very low charging capacity, that the tires are worn or inflated abnormally, or that there is a strange noise or malfunction please do not use the device and contact an authorized repairer.

Cleaning and storage:

- To clean the device it is necessary to use a soft and slightly damp cloth. If cleaning is more difficult than expected, you can use a toothbrush for stubborn dirt.

Caution: Do not use alcohol, petrol or other solvents, corrosive chemicals, otherwise the device may be damaged both in appearance and structure. Do not use high-pressure guns to clean the device. In general, when cleaning the device, make sure that it is switched off, that the charger cable is disconnected and that the rubber cover is closed.

When not in use, store the device in a dry place away from moisture. Do not store the device outdoors. Excessive exposure to the sun, heat or cold can damage the device and accelerate tire and battery wear.

In case of punctures, contact your tyre specialist.

For information, technical support and assistance, please visit www.ducatiurbanemobility.com

2. Specification

Index	Item	Specs
Materials & Size	Color Material Folded Size (mm) Unfolded size (mm) Deck Height (mm)	Black / Red /White Aluminum Alloy 1057 x 355 x 200mm 889 x 1052 x 200mm 75mm
Weight	User height N.W Max Load	140-180cm 10,2kg ~80kg
Scooter	Speed (km/h) Max incline Using Terrain Max temperature Waterproof level Autonomy	L: ≤ 6km/h M: ≤ 15km/h H: ≤ 20km/h < 10° Flat road with incline <20° Step height ≤1cm 0°C - 50°C IP54 up to 15km (subject to be variable by rider weight, road condition, temperature etc.)
Motor	Rated power (W) Rated Volt (V) Rated Currency (A) Rated torsion (N.m) No-load currency No-load rotate speed Front Wheel Size Rear Wheel Size	250W 24V 13A 5Nm ≤0,9A 620±5 6" 5,5"
Battery	Brand Capacity (Ah) Rated Volt (V) Input Volt (V) Intelligent BMS Rechargeable times	18650 battery cells 2P7S 14PCS 5,8Ah 24V 29,4V Equilibrium/overcharge/over discharge/Over current/short circuit protection 500-800 times
Charger	Rated Power (W) Rated Volt (V) Rated Currency (A) Charging time Rated output volt (V)	58,8W 110-240V CA 50/60Hz 2A 0,8A ~ 6H 29,4V
Front light	Working volt Working currency	12V 100mA
Rear light	Working volt Working currency	12V 30mA

Close up of the scooter

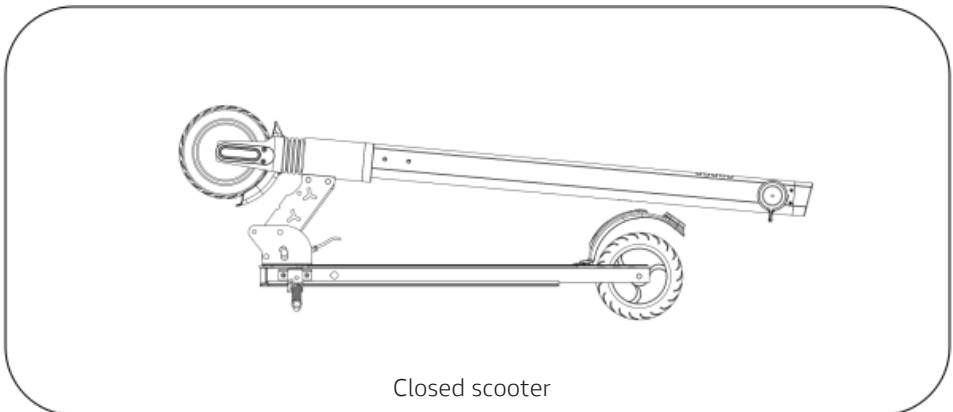
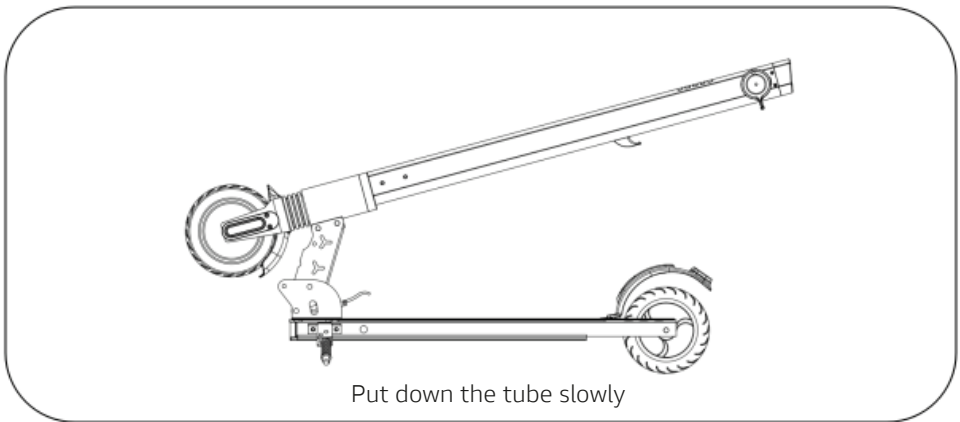
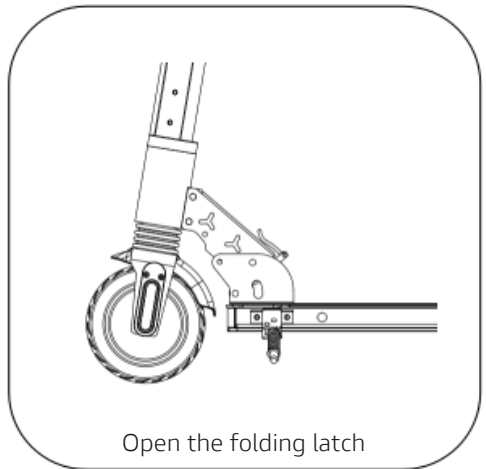
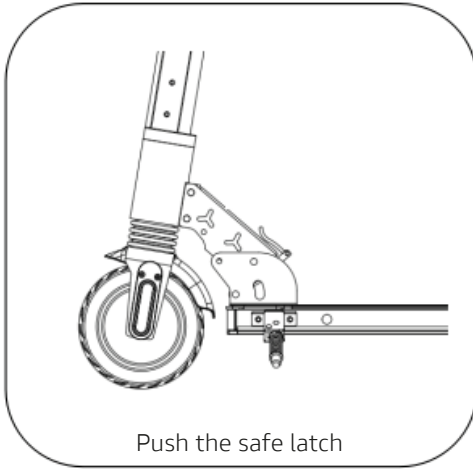

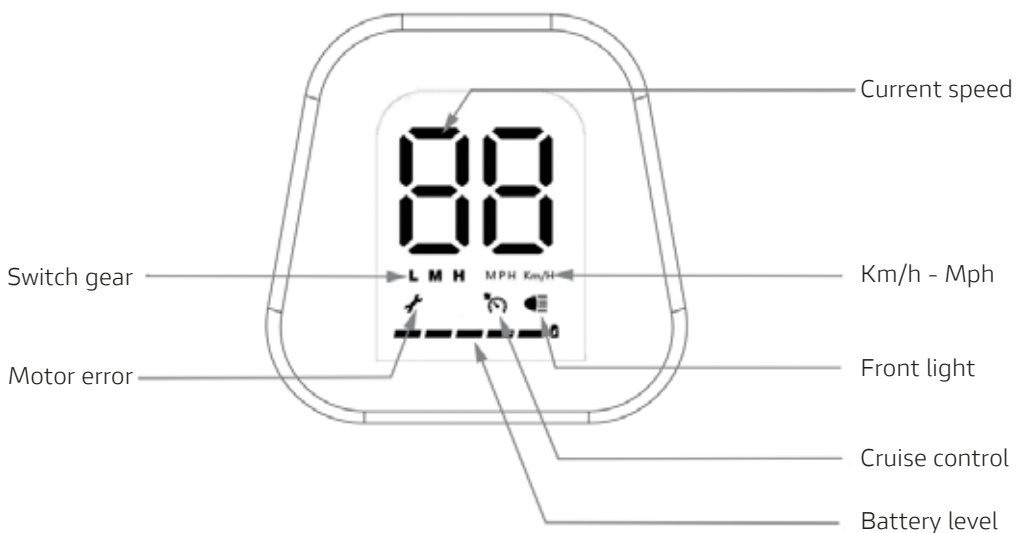

3. Peration steps

Power button function description

1. Accensione/spengimento

Power on/off: Long press the red button  on the right side to turn it on, Long press again to turn it off.



2. Gear switch

Gear switch : Short press the left red button  ithe system can be switched among L-M-H three gears.

3. Lighting

Turn on/off: In the state of power-on, a short press on the right key  can turn it on/off

4. Setting status

Long press the key  and the key  at the same time to enter the "Settings" interface. In the setting state, short press they key  to switch between C1 (unit) - C2 (start-up mode) - C3 (cruise control).

a) Unit settings

Switch to C1 state in the "Settings" state: Short press button  to switch between KM/H and MP/H

b) Startup mode setting

Switch to C2 state in the "Settings" state: Short press button  to set the start mode of the scooter (Slide start/Zero start)

c) Cruise control setting

Switch to C3 state in "Settings" state: Short press key  to set turn on/off cruise control

Safe Driving

1. Avoid accentuating the body while accentuating or decelerating and do not keep the body weight on the handle
2. Riding a standing position, please keep the two feet one after the other, so that riding more stable, and easy to step on the rear brake
3. Keep your body and handle parallel when turning. Please confirm the road condition before turning and keep safe.
4. Brake - when braking, please shift your body weight back. You'd better learn to control your body's center of gravity when you brake. Otherwise, it will cause two situations:
 - Scooter forward, causing personal injury.
 - Braking and steering system damage.



Strictly abide by local laws and regulations and traffic laws.

Do not ride this scooter under the condition of low visibility.

Do not use this car to do stunts, wheelies or take-offs, it will increase the probability of injury and damage to the scooter. Do not carry passengers.

There is a risk of falling down and injury during the course of study.

Please wear a helmet and protective gear throughout the study.

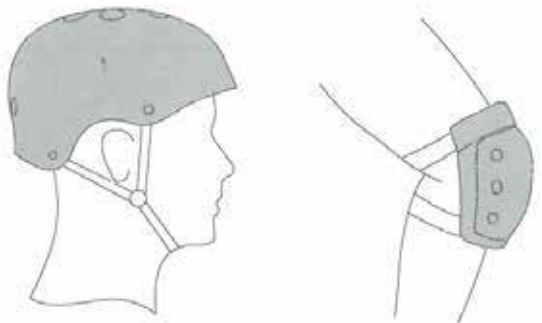

4. Charging precautions

When charging the electric scooter, please pay attention to the following points:

1. Ensure that is changed in dry and clean environment, the input voltage is guaranteed between 110v-240v and the other end connects the charging port of electric scooter. The red light indicates the scooter is being charged.
2. The indicator light of the charger shows the green light, indicating that the charging is completed.
3. Don't turn on the scooter during charging for your safety.
4. Disconnect the scooter from the charger when the charging is complete.

5. Maintenance

a. Battery maintenance: In order to guarantee the battery life, when the battery level is low, please change the scooter timely (Note: when it is not in use for a long time, it is recommended that charge it once a month). If you want to check or replace the battery, please don it with the assistance of professionals. The most suitable temperature of the battery storage is 15°C - 25°C; don't use and place the scooter when the environmental temperature is higher than 40°C, in order to avoid the lithium battery's failure, and even lead to the combustion. Do not place the scooter in the car during the hot seasons, because it may lead to the lithium battery's failure or even the combustion.

b. Tire maintenance: In order to guarantee the tire life, please check the tires of the scooter regularly. Once the wheel is abnormal, please repair or replace timely. Failure to observe can result in unnecessary damage during the riding.

c. Appearance maintenance: Swab the scooter body with water or mild detergent, it will make your scooter clean. Please do not clean the scooter with irritating points or an chemical reagents.

6. Common Failures and Solutions

The display board is working but the motor doesn't work

Reason Analysis	Solutions
The break handle is damaged	Pull out the socket of the break handle (normally open type brake handle), if the motor works, then it is the failure of break handle, should replace the break handle.
The speed regulating steering handle is damaged	Firstly check the speed regulating steering handle and motor's hall switch are short circuit or not. Generally it is easier to cause the joint short circuit after rain affected with damp, so notice the short circuit of steering handle and the motor hall switch. Otherwise there will be a continuous damage of the replacement controller!
The motor is damaged	If the motor doesn't work turn, please inspect the motor's hall switch and turning handle's signal. Once the power-on, the controller shall be very hot, generally it is short circuit of the controller internal power tube, should immediately cut off the power.

Charging doesn't work

Reason Analysis	Solutions
The battery charging port is loose	Change a good charging port
The connection of the charger plug is not well	Change a good charger connector

Can't turn on the scooter

Reason Analysis	Solutions
The battery is dead	Charge the scooter for 1-2 hours according to the user manual.
The power button is out of order	Check the power button which has got stuck or not.



Treatment of the electrical or electronic device at the end of its life (applicable in all countries of the European Union and in other European systems with separate collection system)

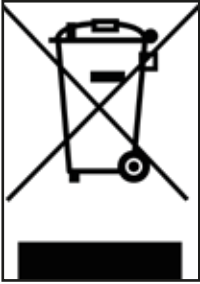

This symbol on the product or on the packaging indicates that the product should not be considered as normal household waste, but should instead be delivered to a collection point approved for the recycling of electrical and electronic equipment (WEEE).

By ensuring that this product is disposed of properly, you will help prevent potential negative consequences for the environment and health that might otherwise be caused by its improper disposal. Recycling materials helps conserve natural resources.

For more detailed information about recycling this product, please contact your local city office, your local waste disposal service or the point of sale where you purchased it.

In particular, consumers are obliged not to dispose of WEEE as municipal waste, but must participate in the separate collection of this type of waste through two modes of delivery:

1. at municipal collection centers (also known as recycling depot), directly or through municipal collection services, where these are available;
2. at the point of sale of new electrical and electronic equipment. Here you can deliver very small WEEE free of charge (with the longest side less than 9,84in), while larger WEEE can be delivered in 1-on-1 mode, i. e. by delivering the old product when you buy a new one with the same functions.

In case of illegal disposal of electrical or electro-nickel equipment, the sanctions provided for by the current legislation on environmental protection may be applied (valid only for Italy).

Where WEEE contains batteries or accumulators, these must be removed and subject to specific separate collection.



Treatment of spent batteries (applicable in all countries of the European Union and in other European schemes with separate collection systems)



This symbol on the product or on the packaging indicates that the battery should not be considered normal household waste. On some battery types this symbol may be used in combination with a chemical symbol.

Chemical symbols for Mercury (Hg) or Lead (Pb) are added if the battery contains more than 0.0005% mercury or 0.004% lead.

By ensuring that batteries are disposed of properly, you will help prevent potential negative consequences for the environment and health that might otherwise be caused by improper disposal. Recycling materials helps conserve natural resources. In the case of products which, for safety, performance or data protection reasons, require a fixed connection to an internal battery/battery, it must only be replaced by a qualified service person.

Hand over the product at the end of its life to suitable collection points for the disposal of electrical and electronic equipment: this ensures that the battery inside the product is also treated correctly.

For more detailed information on how to dispose of the used battery or product, please contact your local municipal office, your local waste disposal service or the point of sale where you purchased it.

According to Legislative Decree 49/2014 the product is included in the EEE (electrical and electronic equipment) WEEE management (separate collection).

WARNINGS

Read the manual and instructions below in full before using the product.

Product name: Ducati CORSE AIR

Product type: Electric scooter

Year of production: 2020



- Note: To charge this electric scooter ONLY use the supplied charger labelled FY0632941500E with the following output voltage: 29.4 V - 1.5 A.
- Using another type of charger can damage the product or pose other potential risks.
- Never leave the product to charge unsupervised.
- The charging period of the product must not exceed four hours. Stop charging after four hours.
- The product should only be charged at temperatures between 0 °C and 45 °C.
- If charged at lower or higher temperatures, there is a risk that the battery will offer reduced performance, potentially resulting in damage to the product and personal injury.
- The product must be used only at temperatures between -10 °C and 45 °C.
- If used at lower or higher temperatures, there is a risk that the battery will offer reduced performance, potentially resulting in damage to the product and personal injury.
- Store the product at temperatures between 0 °C and 35 °C (the optimum storage temperature is 25 °C)
- Recharge and store in a dry and open place, away from combustibles (i.e. any flammable element).
- Do not recharge in sunlight or near open flames.
- Do not recharge the product immediately after use. Allow the product to cool for an hour before charging.
- If you are away for a certain period of time, for example for holidays, and you entrust the device to a third party, leave it in a partially charged state (20-50% charge). Not fully charged.
- The product is often supplied partially charged. Leave it in this state until it is ready to be used.



EC Declaration of Conformity (Machinery Directive)

The undersigned

Company name: M.T. Distribution S.r.l.

Address: Via Bargellino 10, 40012 Calderara di Reno (BO), Italy

certifies

that the design and manufacture of this product

Product brand:	DUCATI
Item model number:	Ducati Corse AIR
Product type:	Electric scooter

complies with the following directives:

Machinery Directive 2006/42/EC

MD Standard: Annexe I of 2006/42/EC, EN ISO 12100:2010, EN 60335-1:2012+A11:2014+A13:2017

and therefore complies with the essential requirements of the Machinery Directive.

MD 2006/42/EC,

LVD (Low Voltage Directive) 2014/35/EU

EMC (Electromagnetic Compatibility Directive) 2014/30/EU

Name and address of the person authorised to sign the declaration and prepare the technical file

Serial no.: DCMN20200500001 to DCMN20200504000

Name: Alessandro Summa

Position: Amministratore Delegato

Company: M.T. Distribution S.r.l.

Address: Via Bargellino 10, 40012 Calderara di Reno (BO), Italy

Date: 01/05/2020

Alessandro Summa
Amministratore Delegato

M.T. DISTRIBUTION SRL
Via Bargellino, 10 b/c
40012 CALDERARA di RENO (BO)
FICOR Fis. 01139840377
NOME COGNOME, QUALIFICA
TIMBRO AZIENDALE

Manuale d'uso

AIR

monopattino elettrico

Leggere il manuale d'uso per apprendere le prestazioni del monopattino elettrico prima di utilizzare il prodotto. Non prestare il monopattino a chi non è in grado di gestirlo.

1. Diagramma del prodotto

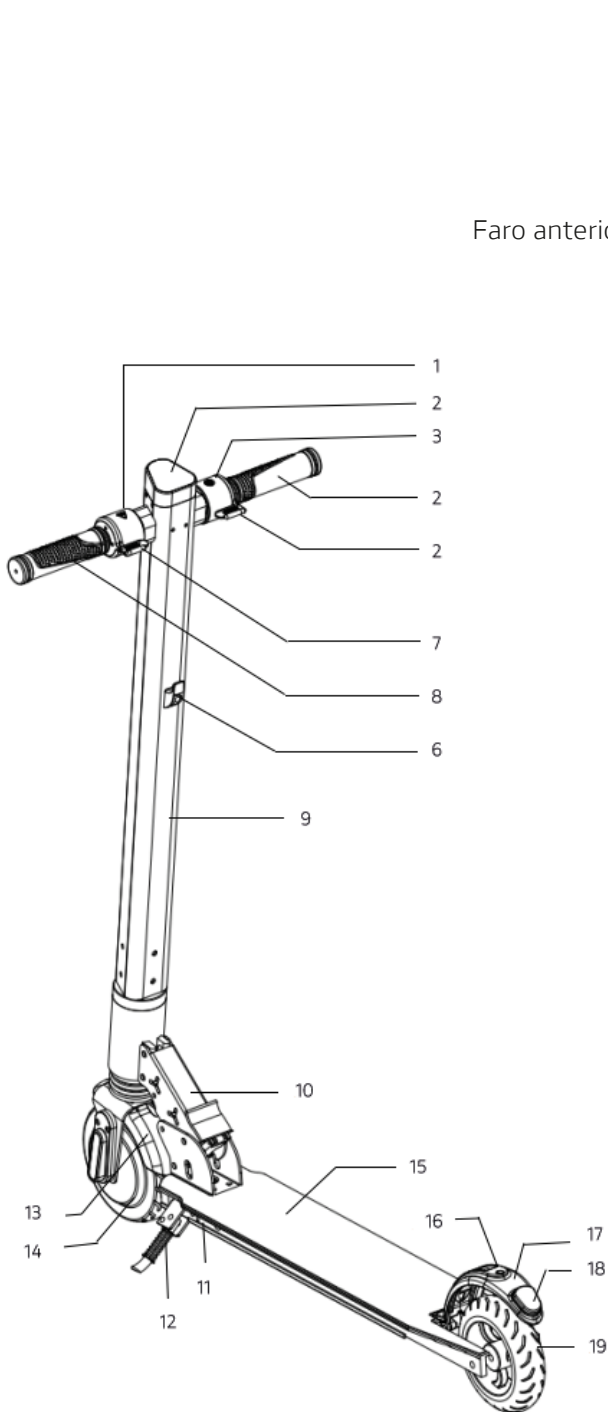

1. Pulsante di commutazione
2. Display
3. Accensione/Fanale anteriore
4. Manubrio destro
5. Acceleratore
6. Gancio
7. Freno
8. Manubrio sinistro
9. Tubo anteriore
10. Fermo anteriore
11. Porta di ricarica
12. Cavalletto
13. Parafango anteriore
14. Ruota anteriore
15. Ponte
16. Foro per gancio
17. Parafango posteriore
18. Fanale posteriore
19. Ruota posteriore

- Evitare di guidare sotto la pioggia.
- Rallentare su strade dissestate, marciapiedi o un altro rivestimento stradale particolare. Su strade molto dissestate si prega mantenere una velocità bassa (tra 5 e 10 km/h al massimo). Rimanendo flessibili sulle ginocchia è più semplice adattarsi alle strade dissestate.
- Prestare attenzione alle porte o ad altri ostacoli in altezza.
- Non accelerare in discesa.
- Non premere sull'acceleratore quando si cammina di fianco al veicolo.
- Attenzione agli eventuali ostacoli durante l'uso del dispositivo.
- Guidare in maniera calma e concentrata, non fare acrobazie con il dispositivo.
- Non guidare in strada.
- Non cambiare bruscamente direzione ad alta velocità.
- Non guidare su acqua, fango o neve.
- Non salire sul dispositivo con un bambino.
- È vietato posizionarsi e concentrare il peso sul parafango posteriore.
- Non toccare il freno a disco
- Non lasciare andare il manubrio mentre si guida.
- Non saltare ostacoli e non percorrere scale con il dispositivo. Si rischiano incidenti e danni al veicolo.
- Questo dispositivo ha scopo ricreativo e di svago, e non è da intendersi come veicolo per trasporto passeggeri. Ogni veicolo che viaggia in luoghi pubblici è rischioso e potenzialmente pericoloso. Si prega di seguire rigorosamente le istruzioni di questo manuale per guidare il dispositivo nel rispetto della sicurezza propria e altrui. È inoltre obbligatorio adeguarsi alle leggi locali e nazionali per l'uso di tale dispositivo.
- È necessario essere consapevoli del fatto che quando si pedala in un'area pubblica si è soggetti a regole severe ma anche al rischio di cadute, collisioni con pedoni o altri veicoli. Come per gli altri veicoli, maggiore è la velocità, maggiore è il tempo di frenata. La frenata di emergenza su una superficie liscia può causare lo scivolamento del dispositivo e conseguenti cadute e infortuni. È quindi molto importante adattare lo stile di guida e la velocità e mantenere una distanza di sicurezza adeguata da pedoni o altri mezzi di trasporto.
- Si prega di rispettare i pedoni mentre durante la guida del dispositivo. Evitare di spaventare i pedoni, in particolare i bambini e gli anziani. Quando si sorpassa un pedone, è bene rallentare e passarvi il più lontano possibile.
- È necessario attenersi rigorosamente alle istruzioni di sicurezza contenute in questo manuale. L'azienda non può essere ritenuta responsabile di eventuali infortuni o incidenti se le istruzioni non sono state seguite.
- Non prestare il dispositivo a qualcuno che non è stato addestrato al suo utilizzo e che non indossa l'equipaggiamento protettivo appropriato.
- Controllare sempre il dispositivo prima dell'uso, se si nota che alcune parti sono danneggiate, che la batteria ha una capacità di ricarica molto bassa, che i pneumatici sono usurati o gonfiati in modo anomalo, o che c'è uno strano rumore o malfunzionamento si prega di non utilizzare il dispositivo e contattare un riparatore autorizzato.

Pulizia e conservazione:

- Per pulire il dispositivo è necessario utilizzare un panno morbido e leggermente umido. Se la pulizia risulta più difficile del previsto, è possibile utilizzare uno spazzolino da denti per lo sporco più ostinato.

Attenzione: non utilizzare alcol, benzina o altri solventi, prodotti chimici corrosivi, altrimenti si potrebbe danneggiare il dispositivo sia nell'aspetto che nella struttura interna. Non usare pistole ad alta pressione per pulire il dispositivo. In generale, quando si pulisce il dispositivo, assicurarsi che sia spento, che il cavo del caricabatterie sia scollegato e che il coperchio in gomma sia chiuso.

Quando non si utilizza il dispositivo, conservarlo in un luogo asciutto e lontano da umidità. Non riporre il dispositivo all'aperto. L'eccessiva esposizione al sole, al caldo o al freddo può danneggiare il dispositivo e accelerare l'usura delle gomme e della batteria.

In caso di foratura rivolgersi al proprio gommista di fiducia.

Per informazioni, supporto tecnico ed assistenza visita il sito www.ducatiurbanemobility.it

2. Specifiche

Indice	Elemento	Specifiche
Materiali e dimensioni	Colore	Nero/Rosso/Bianco
	Materiale	Lega di alluminio
	Dimensioni ripiegato (mm)	1057 x 355 x 200mm
	Dimensioni aperto (mm)	889 x 1052 x 200mm
	Altezza ponte (mm)	75mm
Peso	Altezza utente	140-180cm
	Peso netto	10,2kg
	Carico massimo	~80kg
Monopattino	Velocità (km/h)	L: ≤ 6km/h M: ≤ 15km/h H: ≤ 20km/h
	Pendenza massima	< 10°
	Terreno d'uso	Strada pianeggiante con pendenza < 20° Altezza del gradino ≤ 1cm
	Temperatura massima	0°C - 50°C
	Livello di impermeabilità	IP54
	Autonomia	fino a 15km (soggetta a variazioni in base al peso del conducente, alla potenza utilizzata, alla temperatura, etc.)
Motore	Potenza nominale (W)	250W
	Tensione nominale (V)	24V
	Corrente nominale (A)	13A
	Coppia nominale (Nm)	5Nm
	Corrente a vuoto	≤0,9A
	Velocità di rotazione a vuoto	620±5
	Dimensione ruota anteriore	6"
	Dimensione ruota posteriore	5,5"
Batteria	Marchio	18650 cellule batteria 2P7S 14PCS
	Capacità (Ah)	5,8Ah
	Tensione nominale (V)	24V
	Tensione di ingresso (V)	29,4V
	BMS intelligente	Protezione equilibrio/sovraccarico/ sovrascarico/sovracorrente/cortocircuito
	Numero di ricariche	500-800 volte
Caricabatteria	Potenza nominale (W)	58,8W
	Tensione nominale (V)	110-240V CA 50/60Hz 2A
	Corrente nominale (A)	0,8A
	Tempo di ricarica	~ 6H
	Tensione di uscita nominale (V)	29,4V
Fanale anteriore	Tensione operativa	12V
	Corrente operativa	100mA
Fanale posteriore	Tensione operativa	12V
	Corrente operativa	30mA

Chiusura del monopattino

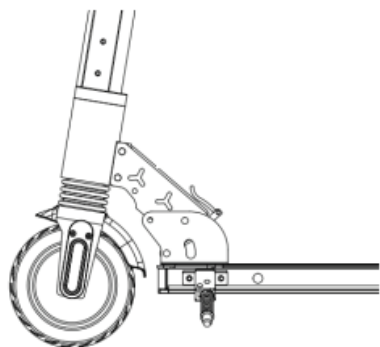

Spingere il fermo di sicurezza

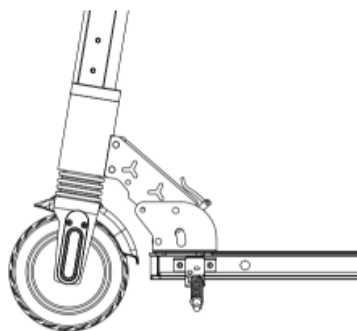

Aprire il fermo pieghevole

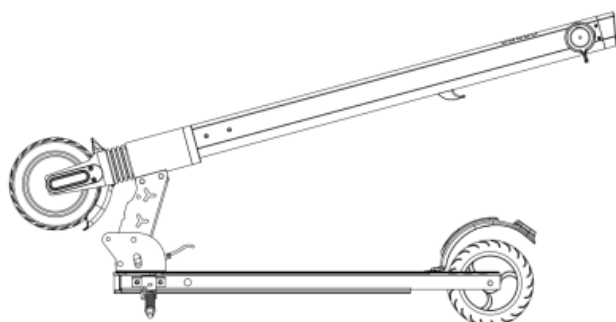

Abbassare lentamente il tubo

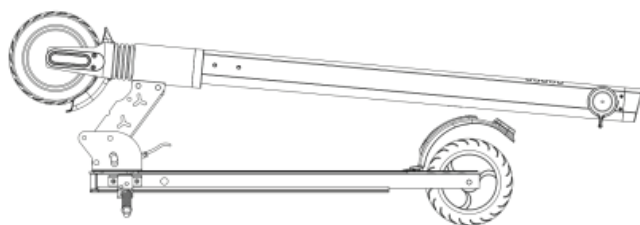

Monopattino chiuso

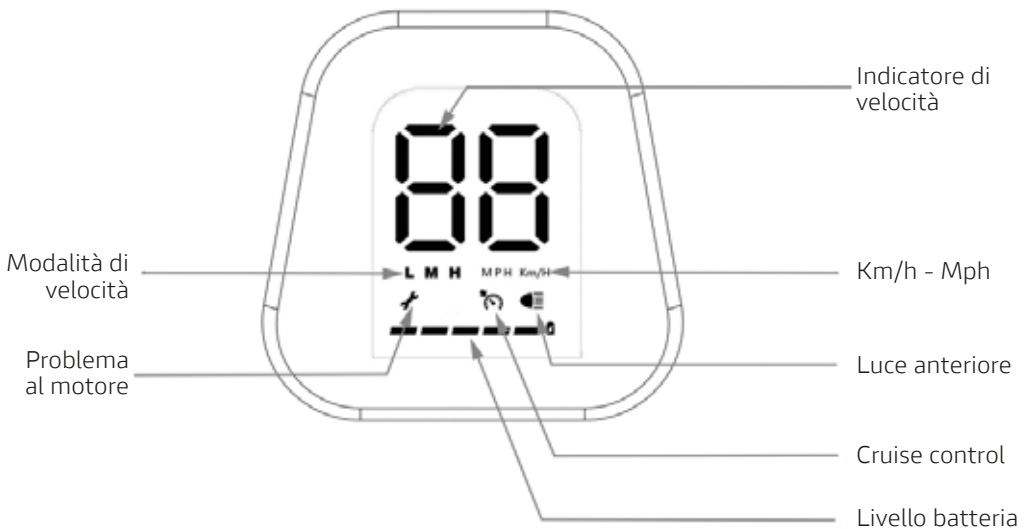

3. Passaggi operativi

Descrizione della funzione del pulsante di accensione

1. Accensione/spengimento

Accensione/spengimento: premere a lungo il pulsante rosso  sul lato destro per accenderlo, premerlo di nuovo a lungo per spegnerlo.



2. Commutatore di marcia

Commutatore di marcia: premere brevemente  il pulsante rosso sinistro, il sistema si può commutare tra le tre marce L-M-H

3. Illuminazione

Accensione/spengimento: nello stato di accensione, premendo brevemente  il tasto destro si accende/spegne

4. Impostazione dello stato

Premere a lungo il tasto  e il tasto  contemporaneamente per accedere all'interfaccia "Impostazioni". Nello stato di impostazione, premere brevemente il tasto  per alternare tra C1 (unità) - C2 (modalità di avvio) - C3 (controllo della velocità di crociera).

a) Impostazioni dell'unità

Commutazione allo stato C1 nello stato "Impostazioni": premere brevemente il pulsante

 per alternare tra KM/H e MP/H

b) Impostazione della modalità di avvio

Commutazione allo stato C2 nello stato "Impostazioni": premere brevemente il pulsante

 per impostare la modalità di avvio del monopattino (Avvio scorrimento/Avvio zero)

c) Impostazione del controllo della velocità di crociera

Commutazione allo stato C3 nello stato "Impostazioni": premere brevemente il tasto

 per impostare l'accensione/spengimento del controllo della velocità di crociera

Guida sicura

1. Evitare di muovere il corpo durante l'accelerazione/decelerazione e non mantenere il peso corporeo sul manubrio

2. In posizione eretta, tenere i due piedi uno davanti all'altro, in modo che la guida sia più stabile e sia facile premere il freno posteriore

3. Mantenere il corpo e il manubrio in parallelo durante le svolte. Controllare le condizioni della strada prima di svoltare e guidare in modo sicuro.

4. Freno: durante la frenata, spostare indietro il peso corporeo. Occorre imparare a controllare il baricentro del corpo durante la frenata. In caso contrario, si potranno verificare due situazioni:

- Monopattino in avanti, con conseguenti lesioni personali.
- Danni al sistema frenante e sterzante.



Rispettare rigorosamente le leggi e le normative locali e il codice stradale

Non guidare il monopattino in condizioni di scarsa visibilità

Non usare l'unità per eseguire acrobazie o guida su una sola ruota, che aumentano la probabilità di lesioni e danni al monopattino.

Non trasportare passeggeri.

Esiste il rischio di cadute e lesioni durante il percorso.

Indossare un casco e indumenti protettivi durante tutto il percorso.

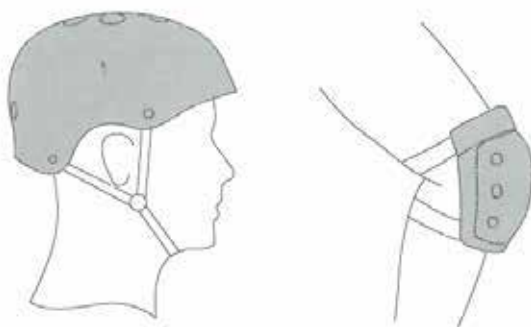

4. Precauzioni per la ricarica

Durante la ricarica del monopattino elettrico prestare attenzione ai seguenti punti:

1. Assicurarsi che la ricarica avvenga in un ambiente asciutto e pulito, che la tensione di ingresso sia compresa tra 110V e 240V e l'altro terminale sia collegato alla porta di ricarica del monopattino elettrico. La spia rossa indica che il monopattino è in carica.
2. L'indicatore luminoso del caricabatterie mostra una spia verde al termine della ricarica.
3. Non accendere il monopattino durante la ricarica per motivi di sicurezza.
4. Scollegare il monopattino dal caricatore al termine della ricarica.

5. Manutenzione

a. Manutenzione della batteria: al fine di garantire la durata della batteria, quando il livello di carica è basso, ricaricare il monopattino tempestivamente (Nota: in caso di mancato utilizzo prolungato, si consiglia di ricaricarlo una volta al mese).

Per controllare o sostituire la batteria, rivolgersi all'assistenza di professionisti. La temperatura più adatta per la conservazione della batteria è di 15°C - 25°C; non utilizzare il monopattino quando la temperatura ambientale è superiore a 40°C, al fine di evitare danni alla batteria al litio e persino la combustione. Non posizionare il monopattino in auto durante la stagione calda, poiché ciò potrebbe causare danni alla batteria al litio o persino la combustione.

b. Manutenzione dei pneumatici: per garantire la durata dei pneumatici del monopattino, si prega di controllarli regolarmente. In caso di anomalie delle ruote, ripararle o sostituirle tempestivamente.

La mancata osservanza può provocare danni inutili durante la guida.

c. Manutenzione esterna: tamponare il corpo del monopattino con acqua o detergente delicato per pulirlo. Non pulire il monopattino con prodotti irritanti o reagenti chimici.

6. Guasti e soluzioni comuni

Il display funziona ma il motore non si avvia

Analisi delle cause	Soluzioni
La maniglia del freno è danneggiata	Estrarre la presa della maniglia del freno (aprirla normalmente), se il motore funziona, si tratta di un guasto della maniglia del freno, che va sostituita.
La maniglia dello sterzo con regolazione della velocità è danneggiata	In primo luogo, controllare che la maniglia dello sterzo che regola la velocità e l'interruttore del motore siano funzionanti. Generalmente è facile che dopo la pioggia si verifichi un cortocircuito a causa dell'umidità, quindi prestare attenzione all'eventuale cortocircuito della maniglia dello sterzo e dell'interruttore del motore. In caso contrario, si danneggerà la centralina e sarà necessario sostituirla.
Il motore è danneggiato	Se il motore non funziona, verificare l'interruttore del motore e il segnale di rotazione della maniglia. Una volta acceso, se la centralina è molto calda, generalmente si tratta di un corto circuito del cavo di alimentazione interno della centralina, per cui si deve immediatamente interrompere l'alimentazione.

La ricarica non funziona

Analisi delle cause	Soluzioni
La porta di ricarica della batteria è allentata	Sostituire la porta di ricarica
La connessione della spina del caricabatterie non è corretta	Sostituire il connettore del caricatore

Impossibile accendere il monopattino

Analisi delle cause	Soluzioni
La batteria è scarica	Caricare il monopattino per 1-2 ore secondo le istruzioni riportate nel manuale d'uso.
Il pulsante di accensione non funziona	Controllare se il pulsante di accensione è bloccato o meno.



Trattamento del dispositivo elettrico o elettronico a fine vita (applicabile in tutti i paesi dell'unione europea ed in altri sistemi europei con sistema di raccolta differenziata)

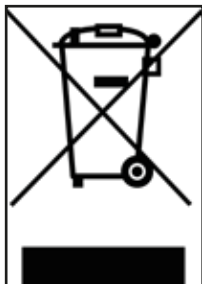

Questo simbolo sul prodotto o sulla confezione indica che il prodotto non deve essere considerato come un normale rifiuto domestico, ma deve invece essere consegnato ad un punto di raccolta appropriato per il riciclo di apparecchi elettrici ed elettronici (RAEE).

Assicurandovi che questo prodotto sia smaltito correttamente, voi contribuirete a prevenire potenziali conseguenze negative per l'ambiente e per la salute che potrebbero altrimenti essere causate dal suo smaltimento inadeguato. Il riciclaggio dei materiali aiuta a conservare le risorse naturali.

Per informazioni più dettagliate circa il riciclo di questo prodotto potete contattare l'ufficio comunale, il servizio locale di smaltimento rifiuti oppure il punto vendita dove lo avete acquistato.

In particolare i consumatori hanno l'obbligo di non smaltire i RAEE come rifiuti urbani, ma devono partecipare alla raccolta differenziata di questa tipologia di rifiuti attraverso due modalità di consegna:

1) Presso i Centri di Raccolta comunali (anche dette Eco-piazzole, isole ecologiche), direttamente o tramite i servizi di raccolta delle municipalizzate, ove questi siano disponibili;

2) Presso i punti di vendita di nuove apparecchiature elettriche ed elettroniche. Qui si possono consegnare gratuitamente i RAEE di piccolissime dimensioni (con il lato più lungo inferiore a 25 cm), mentre quelli di dimensioni maggiori possono essere conferiti in modalità 1 contro 1, ovvero consegnando il vecchio prodotto nel momento in cui se ne acquista uno nuovo di pari funzioni.

In caso di smaltimento abusivo di apparecchiature elettriche o elettroniche potrebbero essere applicate le sanzioni previste dalla normativa vigente in materia di tutela ambientale (valido solo per l'Italia).

Qualora i RAEE contengano pile o accumulatori, questi devono essere rimossi e soggetti ad una specifica raccolta differenziata.



Trattamento delle pile esauste (applicabile in tutti i paesi dell'unione europea ed in altri sistemi europei con sistema di raccolta differenziata)



Questo simbolo sul prodotto o sulla confezione indica che la pila-batteria non deve essere considerato un normale rifiuto domestico. Su alcuni tipi di pile questo simbolo potrebbe essere utilizzato in combinazione con un simbolo chimico.

I simboli chimici del Mercurio (Hg) o del Piombo (Pb) sono aggiunti se la batteria contiene più dello 0,0005% di mercurio o dello 0,004% di piombo.

Assicurandovi che le pile-batterie siano smaltite correttamente, voi contribuirete a prevenire potenziali conseguenze negative per l'ambiente e per la salute che potrebbero altrimenti essere causate dal loro smaltimento inadeguato. Il riciclaggio dei materiali aiuta a conservare le risorse naturali. In caso di prodotti che, per motivi di sicurezza, prestazione o protezione dei dati richiedano un collegamento fisso ad una pila/batteria interna, la stessa dovrà essere sostituita solo da personale di assistenza qualificato.

Consegnare il prodotto a fine vita a punti di raccolta idonei allo smaltimento di apparecchiature elettriche ed elettroniche: questo assicura che anche la pila al suo interno venga trattata correttamente.

Per informazioni più dettagliate circa lo smaltimento della pila-batteria esausta o del prodotto, potete contattare l'ufficio comunale, il servizio locale di smaltimento rifiuti oppure il punto vendita dove lo avete acquistato.

In base al D.lgs. 49/2014 il prodotto rientra nelle AEE (apparecchiature elettriche ed elettroniche) gestione RAEE (raccolta separata).

AVVERTENZE

Leggere completamente il manuale e le istruzioni sottostanti prima di utilizzare il prodotto.

Nome del prodotto: Ducati Corse AIR
Tipo di prodotto: Monopattino elettrico
Anno di produzione: 2020



- Nota: Per ricaricare questo monopattino elettrico utilizzare SOLO il caricabatterie in dotazione etichettato FY0632941500E con la seguente tensione di uscita: 29,4V – 1.5A.
- L'utilizzo di un altro tipo di caricatore può danneggiare il prodotto o comportare altri potenziali rischi.
- Non caricare mai il prodotto senza supervisione.
- Il periodo di ricarica del prodotto non deve superare le quattro ore. Interrompere la ricarica dopo quattro ore.
- Il prodotto deve essere caricato solo a temperature comprese tra 0 °C e 45 °C.
- Se si carica a temperature inferiori o superiori, vi è il rischio che la batteria offra prestazioni ridotte, con potenziale pericolo di danneggiamento del prodotto e di lesioni personali.
- Il prodotto deve essere utilizzato solo a temperature comprese tra -10 °C e 45 °C.
- Se utilizzato a temperature inferiori o superiori, vi è il rischio che la batteria offra prestazioni ridotte, con potenziale pericolo di danneggiamento del prodotto e di lesioni personali
- Custodire il prodotto a temperature comprese tra 0 °C e 35 °C (la temperatura di conservazione ottimale è di 25 °C)
- Ricaricare e custodire in luogo asciutto e aperto, lontano da combustibili (ovvero qualsiasi elemento infiammabile).
- Non ricaricare alla luce del sole o vicino a fiamme libere.
- Non ricaricare il prodotto immediatamente dopo l'uso. Lasciare che il prodotto si raffreddi per un'ora prima della ricarica.
- Se ci assenta per un certo periodo, ad esempio per le vacanze, e si affida il dispositivo a terzi, lasciarlo nello stato di carica parziale (20-50% di carica). Non completamente carico.
- Il prodotto è spesso fornito parzialmente carico. Lasciarlo in questo stato fino a quando è pronto per essere utilizzato.



Dichiarazione di conformità EC (Direttiva Macchine)

Il sottoscritto

Nome della società: M.T. Distribution S.r.l.

Indirizzo: Via Bargellino 10, 40012 Calderara di Reno (BO), Italia

certifica

che la progettazione e la produzione di questo prodotto

Marca del prodotto:	DUCATI
N° modello articolo:	Ducati Corse AIR
Tipo di prodotto:	Monopattino elettrico

sono conformi alle seguenti direttive:

Direttiva macchine 2006/42/CE

Standard MD: Allegato I di 2006/42/EC, EN ISO 12100:2010,

EN 60335-1:2012+A11:2014+A13:2017 e conforme pertanto ai requisiti essenziali della Direttiva Macchine.

MD 2006/42/EC,

LVD 2014/35/EU

EMC 2014/30/EU

Nome e indirizzo della persona autorizzata a firmare la dichiarazione e a compilare il fascicolo tecnico

N° di serie: DCMN20200500001 to DCMN20200504000

Nome e cognome: Alessandro Summa

Posizione: Amministratore Delegato

Società: M.T. Distribution S.r.l.

Indirizzo: Via Bargellino 10, 40012 Calderara di Reno (BO), Italy

Data: 01/05/2020

Alessandro Summa
Amministratore Delegato

M.T. DISTRIBUTION SRL
Via Bargellino, 10 b/c
40012 CALDERARA di RENO (BO)
FICOR Fis: 01139840377
NOME COGNOME, QUALIFICA E
TIMBRO AZIENDALE

Manual de Usuario



Lea el manual de usuario y conozca el comportamiento del patinete eléctrico antes de utilizar el producto. No preste el patinete a personas que no puedan manejarlo.

1. Product diagram

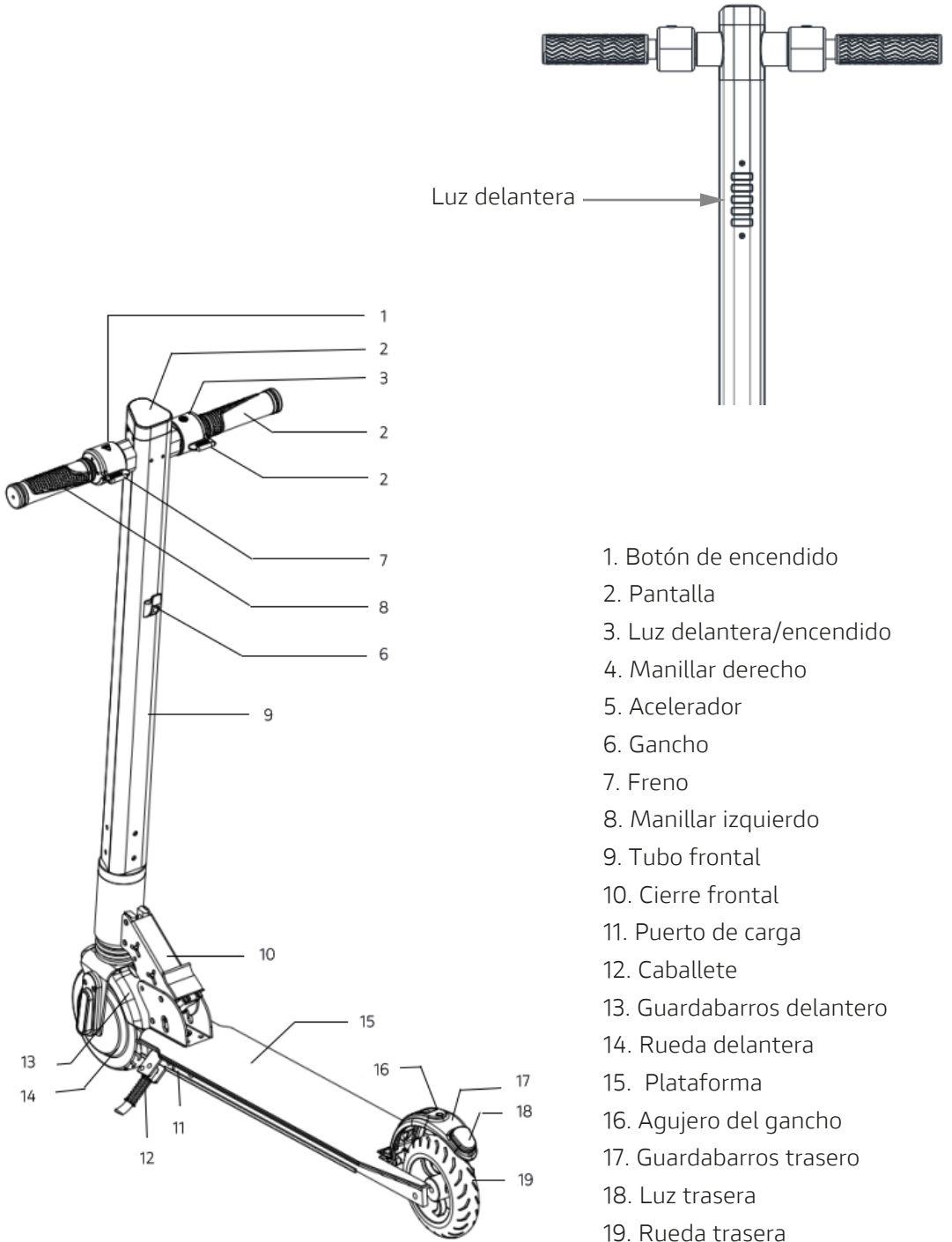

- Evite conducir bajo la lluvia.
- Disminuya la velocidad en carreteras en mal estado, aceras u otra superficie particular de la carretera. En este tipo de carreteras, mantenga la velocidad baja (entre 5 y 10 km / h como máximo). Mantenerse flexible sobre las rodillas hace que sea más fácil adaptarse a los malos caminos.
- Prestar atención a puertas u otros obstáculos en altura.
- No acelere cuesta abajo.
- No presione el acelerador cuando camine al lado del vehículo.
- Tenga cuidado con los posibles obstáculos mientras utiliza el dispositivo.
- Conduzca de forma tranquila y concentrada, no haga trucos con el dispositivo.
- No conduzca en la carretera.
- No cambie la dirección bruscamente a alta velocidad.
- No conduzca sobre agua, barro o nieve.
- No suba al dispositivo con un niño.
- Está prohibido colocar y concentrar el peso en el guardabarros trasero.
- No toque el freno de disco
- No suelte el manillar mientras conduce.
- No salte obstáculos ni suba escaleras con el dispositivo. Existe riesgo de accidentes y daños en el vehículo.
- Este dispositivo tiene un propósito recreativo y de ocio, y no está pensado como un vehículo de transporte de pasajeros. Cada vehículo que viaja en lugares públicos es arriesgado y potencialmente peligroso. Siga estrictamente las instrucciones de este manual para conducir el dispositivo en el respeto y seguridad propia y de los demás. También es obligatorio cumplir con las leyes locales y nacionales para el uso de este dispositivo.
- Debe tener en cuenta el hecho de que cuando viaja en un área pública está sujeto a reglas estrictas, pero también al riesgo de caídas, colisiones con peatones u otros vehículos. Al igual que con otros vehículos, cuanto mayor sea la velocidad, mayor será el tiempo de frenado. El frenado de emergencia en una superficie lisa puede hacer que el dispositivo se resbale y provoque caídas y lesiones. Por lo tanto, es muy importante adaptar el estilo y la velocidad de conducción y mantener una distancia de seguridad adecuada con respecto a los peatones u otros medios de transporte.
- Respete a los peatones mientras conduce el dispositivo. Evite asustar a los peatones, especialmente a los niños y ancianos. Al adelantar un peatón, es bueno disminuir la velocidad y pasar lo más lejos posible
- Las instrucciones de seguridad en este manual deben seguirse estrictamente. La empresa no se hace responsable de ningún accidente o incidente si no se han seguido las instrucciones.
- Siempre revise el dispositivo antes de usarlo, si nota que algunas partes están dañadas, que la batería tiene una capacidad de recarga muy baja, que los neumáticos están desgastados o inflados de manera anormal, o que hay un ruido extraño o un mal funcionamiento, no utilice el dispositivo y póngase en contacto con un taller autorizado. No preste el dispositivo a una persona que no haya recibido capacitación sobre su uso y que no esté usando el equipo de protección adecuado.

Limpieza y conservación:

- Para limpiar las manchas superficiales, use un paño suave y húmedo. En caso de manchas persistentes, puede utilizar un paño suave con pasta de dientes; luego limpie con un paño húmedo.

Advertencia: no utilice alcohol, gasolina u otros disolventes, productos químicos corrosivos, de lo contrario, el dispositivo podría dañarse tanto en la apariencia como en la estructura interna. No utilice pistolas de alta presión para limpiar el dispositivo. En general, al limpiar el dispositivo, asegúrese de que esté apagado, que el cable del cargador esté desconectado y que la tapa de goma esté cerrada.

Cuando no utilice el dispositivo, consérvelo en un lugar seco y alejado de la humedad. No conserve el dispositivo al aire libre. La exposición excesiva al sol, el calor o el frío pueden dañar el dispositivo y acelerar el desgaste de los neumáticos y la batería. En caso de pinchazo póngase en contacto con su taller mecánico de confianza.

Para obtener información, asistencia técnica y asistencia, visite el sitio web www.ducatiurbanemobility.com

2. Especificaciones

Índice de rendimiento	Elemento	Especificaciones
Materiales y tamaño	Color	Negro/Rojo/Blanco
	Material	Aleación de aluminio
	Tamaño plegado (mm)	1057 x 355 x 200mm
	Tamaño desplegado (mm)	889 x 1052 x 200mm
	Altura de la plataforma (mm)	75mm
Peso	Altura del usuario	140-180cm
	Peso neto	10,2kg
	Carga máxima	~80kg
Patinete	Velocidad (km/h)	L: ≤ 6km/h M: ≤ 15km/h H: ≤ 20km/h
	Inclinación máxima	< 10°
	Terreno de utilización	Carretera plana con pendiente <20° Altura de escalones ≤1 cm
	Temperatura de uso	0°C - 50°C
	Nivel de impermeabilidad	IP54
	Autonomía	hasta 15 km (sujeto a ser variable según el peso del conductor, el estado del camino, la temperatura, etc.)
Motor	Potencia nominal (W)	250W
	Tensión nominal (V)	24V
	Corriente nominal (A)	13A
	Par de fuerza nominal (Nm)	5Nm
	Corriente sin carga	≤0,9A
	Velocidad de rotación sin carga	620±5
	Tamaño de la rueda delantera	6"
	Tamaño de la rueda trasera	5,5"
Batería	Tipo	14 celdas de batería 18650, 2P7S
	Capacidad (Ah)	5,8Ah
	Tensión nominal (V)	24V
	Tensión de entrada (V)	29,4V
	BMS inteligente	Balaceo y protección contra sobrecarga/ sobredescarga/sobrecorriente/cortocircuitos
Número de recargas	500-800 veces	
Cargador	Potencia nominal (W)	58,8W
	Tensión nominal (V)	110-240V CA 50/60Hz 2A
	Corriente nominal (A)	0,8A
	Tiempo de recarga	~ 6h
	Tensión de salida nominal (V)	29,4V
Luz delantera	Tensión de funcionamiento	12V
	Corriente de funcionamiento	100mA
Luz trasera	Tensión de funcionamiento	12V
	Corriente de funcionamiento	30mA

Cerca del scooter

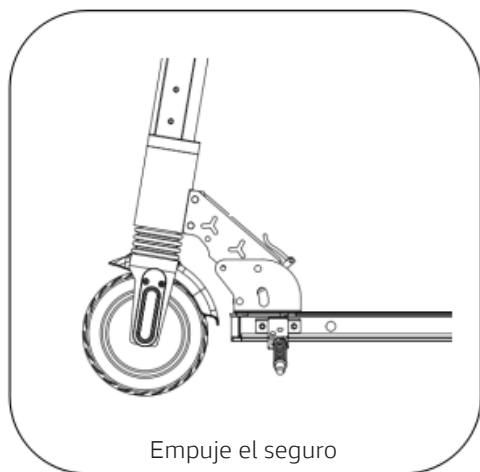

Empuje el seguro



Abra el pestillo plegable

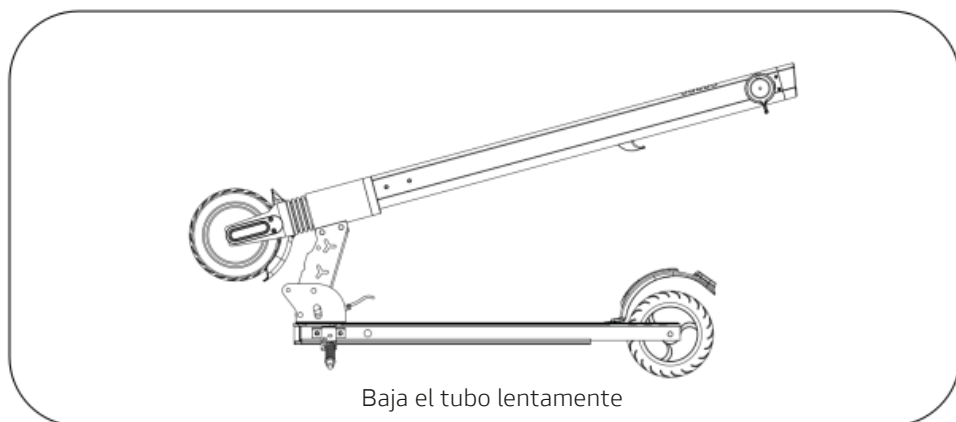

Baja el tubo lentamente

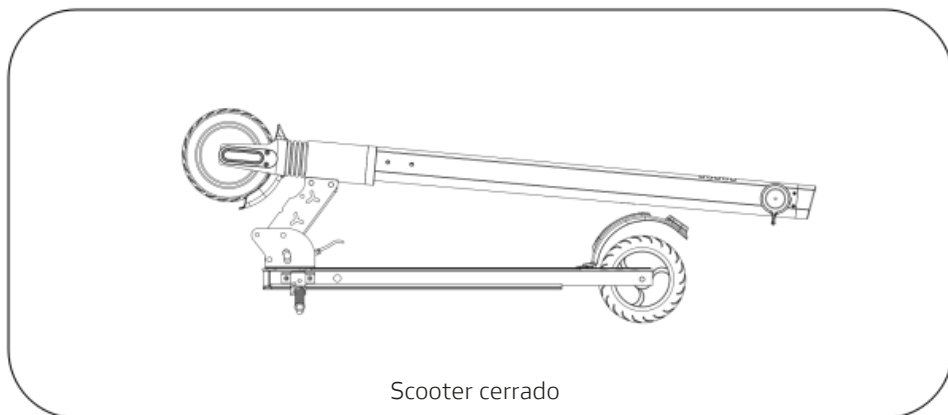

Scooter cerrado

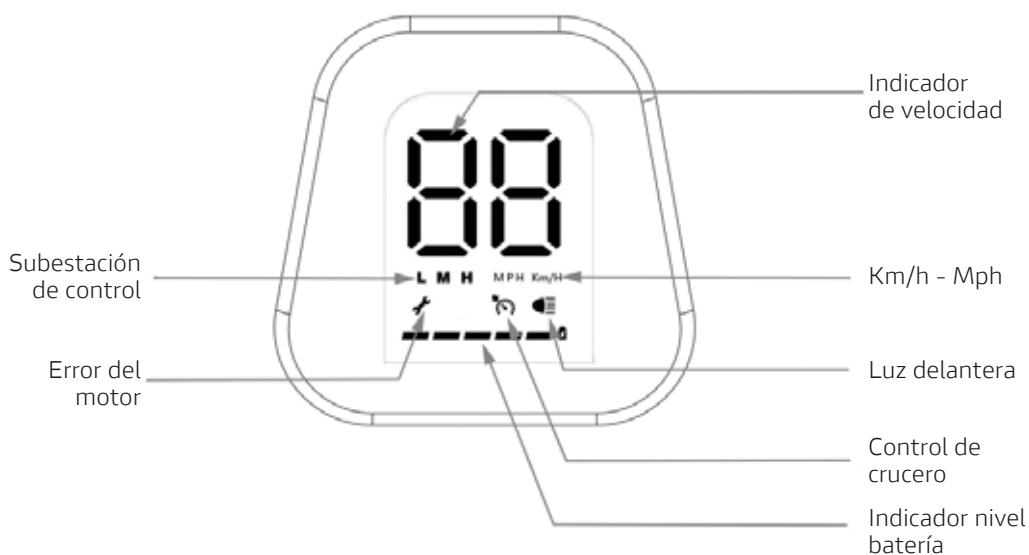

3. Pasos para el uso

Descripción de la función del botón de encendido

1. Encendido/apagado

Encendido/apagado: Mantenga presionado el botón rojo  en el lado derecho para encenderlo. Manténgalo presionado de nuevo para apagarlo.



2. Cambio de marchas

Cambio de marchas: Presione brevemente el botón rojo  izquierdo, el sistema se puede cambiar entre tres marchas L-M-H.

3. Iluminación

Encendido/apagado: Una vez encendido el patinete, presione brevemente el botón  derecho para encender o apagar la iluminación.

4. Estado de configuración

Mantenga presionada el botón  y el botón  al mismo tiempo para entrar en la interfaz de «Configuración». En el estado de configuración, presione brevemente el botón  para cambiar entre C1 (Unidades) - C2 (Modo de arranque) - C3 (Control de cruceo).

a) Configuración de las unidades

Cambie al estado C1 en el estado de «Configuración»: Presione brevemente el botón  para cambiar entre km/h y mph.

b) Configuración del modo de arranque

Cambie al estado C2 en el estado de «Configuración»: Presione brevemente el botón  para configurar el modo de arranque del patinete (arranque empujando/arranque desde parado).

c) Configuración del control de crucero

Cambie al estado C3 en el estado de «Configuración»: Presione brevemente el botón  para configurar el encendido o apagado del control de crucero.

Conducción segura

1. Evite inclinar el cuerpo mientras acelera o desacelera y no mantenga el peso del cuerpo sobre el manillar.
2. Mientras conduce de pie, mantenga los dos pies uno detrás del otro para que sea más estable y resulte más sencillo pisar el freno trasero.
3. Mantenga el cuerpo y el manillar paralelos al girar. Confirme el estado del terreno de girar y no se arriesgue.
4. Freno: Al frenar, cambie el peso del cuerpo hacia atrás. Es mejor aprender a controlar el centro de gravedad del cuerpo al frenar. De lo contrario, se pueden dar dos situaciones:
 - El patinete se va hacia adelante y se causan lesiones personales.
 - Se producen daños en el sistema de frenado y dirección.



Cumpla estrictamente con las leyes y regulaciones locales, además de las normas de tráfico.

No monte en este patinete en condiciones de baja visibilidad.

No utilice este patinete para hacer acrobacias, caballitos o saltos: aumentará la probabilidad de lesiones y daños al patinete. No lleve pasajeros.

Existe el riesgo de caerse y lesionarse durante al montar.

Use casco y equipo de protección siempre que lo conduzca.

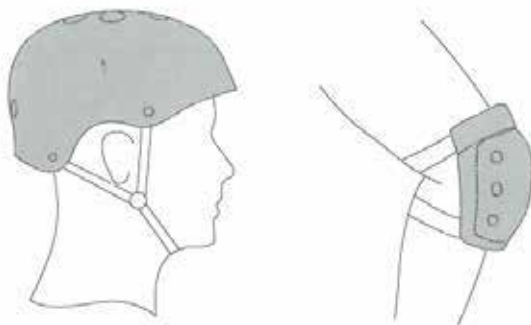

4. Precauciones de carga

Cuando cargue el patinete eléctrico, preste atención a los siguientes puntos:

1. Asegúrese de que se carga en un entorno seco y limpio, que el voltaje de entrada esté entre 110-240 V y que el otro extremo se conecta al puerto de carga del patinete eléctrico. La luz roja indica que el patinete se está cargando.
2. Cuando la luz indicadora del cargador muestra una luz verde, la carga se ha completado.
3. No encienda el patinete durante la carga por su seguridad.
4. Desconecte el patinete del cargador cuando se complete la carga.

5. Mantenimiento

a. Mantenimiento de la batería: Para garantizar la vida útil de la batería, cuando el nivel de la batería sea bajo cargue el patinete a tiempo (Nota: Cuando no se use durante mucho tiempo, se recomienda cargarlo una vez al mes). Si desea comprobar o reemplazar la batería, hágalo con ayuda de profesionales. La temperatura más adecuada para el almacenamiento de la batería es de 15 a 25 °C. No use ni cargue el patinete cuando la temperatura ambiental sea superior a 40 °C para evitar un fallo de la batería de litio que podría provocar incluso su combustión. No guarde el patinete en un coche durante las estaciones cálidas, ya que esto puede provocar el fallo de la batería de litio o incluso su combustión.

b. Mantenimiento de los neumáticos: Para garantizar la vida útil de los neumáticos, revise los neumáticos del patinete periódicamente. Si la rueda presenta un estado anormal, repárela o sustitúyala tan pronto como sea posible para evitar que se produzcan daños innecesarios durante la conducción.

c. Mantenimiento del aspecto: Limpie el cuerpo del patinete con agua o detergente suave, hará que el patinete esté limpio. No limpie el patinete con jabones irritantes o reactivos químicos.

6. Fallos habituales y soluciones

La pantalla funciona pero el motor no

Razón	Soluciones
El manillar de freno está dañado.	Saque el zócalo del manillar de freno (normalmente un manillar de freno de tipo abierto). Si el motor funciona, entonces es fallo del manillar de freno y debe reemplazarlo.
La palanca de regulación de la velocidad está dañada	En primer lugar, compruebe si la palanca de regulación de la velocidad o el interruptor hall del motor están en cortocircuito. En general, es más fácil que se produzca un cortocircuito en la junta después de haber llovido al verse afectada por la humedad, así que busque un cortocircuito en el manillar de dirección y en el interruptor hall del motor. De lo contrario, se volverá a dañar el controlador sustituido.
El motor está dañado	Si el motor no funciona o gira, inspeccione el interruptor hall del motor y la señal del manillar de giro. Una vez que encendido, si el controlador está muy caliente suele ser señal de un cortocircuito del tubo de alimentación interno del controlador y debe cortar inmediatamente la alimentación.

La carga no funciona

Razón	Soluciones
El puerto de carga de la batería está suelto	Cámbielo por un puerto de carga en buen estado
La conexión del enchufe del cargador no está bien	Cámbiela por un conector de cargador en buen estado

No puedo encender el patinete

Razón	Soluciones
La batería está descargada	Cargue el paciente durante 1-2 horas de acuerdo con el manual de usuario.
El botón de encendido no funciona	Compruebe si el botón de encendido se ha atascado.



Tratamiento del dispositivo eléctrico o electrónico al final de la vida (aplicable en todos los países del Unión Europea y en otros sistemas europeos con sistema de reciclaje).

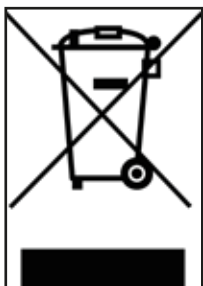

Este símbolo en el producto o en el empaque indica que el producto no debe considerarse como basura doméstica normal, sino que debe entregarse en un punto de recolección adecuado para el reciclaje de equipos eléctricos y electrónicos (WEEE).

Al asegurarse de que este producto se elimine correctamente, ayudará a evitar posibles consecuencias negativas para el medio ambiente y la salud que de otro modo podrían ser causadas por una eliminación inadecuada. El reciclaje de materiales ayuda a conservar los recursos naturales.

Para obtener información más detallada sobre el reciclaje de este producto, puede ponerse en contacto con la oficina local, el servicio local de eliminación de residuos o el punto de venta donde lo compró.

En particular, los consumidores están obligados a no desechar los RAEE como residuos urbanos, sino tienen que participar al reciclaje de esta tipología de residuos a través dos métodos de entrega:

- 1) En los Centros de recolección municipales (también llamados islas ecológicas), directamente o a través de los servicios de recolección de las oficinas municipales, cuando estén disponibles;
- 2) En los puntos de venta de nuevos equipos eléctricos y electrónicos. Aquí puede entregar los WEEE de tamaño muy pequeño (con el lado más largo menos de 25 cm) de forma gratuita, mientras que los más grandes se pueden entregar en modo 1-a-1, o entregando el producto antiguo cuando compra uno nuevo de funciones iguales.

En el caso de una utilización abusiva del equipo eléctrico o electrónico, pueden aplicarse las sanciones previstas por la legislación vigente en materia de protección del medio ambiente (válida solo para Italia).

Si los WEEE contienen pilas o acumuladores, estos deben retirarse y someterse a una colección separada específica.



Tratamiento de pilas usadas (aplicable en todos los países de la Unión Europea y en otros sistemas europeos con un sistema separado de recogida selectiva)



Este símbolo en el producto o en el embalaje indica que la pila-batería no debe considerarse una basura doméstica normal. En algunos tipos de pilas, este símbolo podría usarse en combinación con un símbolo químico.

Los símbolos químicos de mercurio (Hg) o plomo (Pb) se agregan si la batería contiene más de 0.0005% de mercurio o 0.004% de plomo.

Al asegurarse de que las baterías se desechan correctamente, ayudará a evitar posibles consecuencias negativas para el medio ambiente y la salud que de otra manera podrían ser causadas por una eliminación inadecuada. El reciclaje de materiales ayuda a conservar los recursos naturales. En el caso de productos que, por razones de seguridad, rendimiento o protección de datos requieren una conexión fija a una pila / batería interna, las mismas deben ser reemplazadas solo por personal de servicio calificado.

Entregue el producto al final de su vida útil a los puntos de recolección que sean adecuados para desechar equipos eléctricos y electrónicos: esto garantiza que la batería en su interior también se trate adecuadamente.

Para obtener información más detallada sobre la eliminación de la pila/batería usada o el producto, podrá ponerse en contacto con la oficina municipal, el servicio local de eliminación de residuos o el punto de venta donde lo compró.

Según decreto legislativo 49/2014 el producto se encuentra dentro de las AEE (aparatos eléctricos y electrónicos) gestión WEEE (recogida separada).

ADVERTENCIAS

Lea el manual y las instrucciones en su totalidad antes de usar el producto.

Nombre del producto: Ducati CORSE AIR

Tipo de producto: Scooter eléctrico

Año de fabricación: 2020



- Nota: para recargar este scooter eléctrico, utilice SOLO el cargador suministrado con la etiqueta FY0632941500E con el siguiente voltaje de salida: 29,4V - 1,5A.
- El uso de otro tipo de cargador puede dañar el producto o conllevar otros riesgos potenciales.
- Nunca cargue el producto sin supervisarlo.
- El período de recarga del producto no debe exceder las cuatro horas. Interrumpa la carga después de cuatro horas.
- El producto debe cargarse a una temperatura de entre 0 °C y 45 °C.
- Si se carga a temperaturas más bajas o más altas, existe el riesgo de que la batería ofrezca un rendimiento reducido, lo que podría potencialmente dañar el producto y ocasionar lesiones personales.
- El producto debe usarse a una temperatura de entre -10 °C y 45 °C.
- Si se usa a temperaturas más bajas o más altas, existe el riesgo de que la batería ofrezca un rendimiento reducido, con el potencial de dañar el producto y lesiones personales.
- Almacene el producto a una temperatura de entre 0 °C y 35 °C (la temperatura óptima de almacenamiento es 25 °C)
- Recargue y almacene el producto en un lugar seco y ventilado, lejos de combustibles (es decir, de cualquier elemento inflamable).
- No recargue el producto bajo la luz del sol o cerca de una llama.
- No recargue el producto inmediatamente después de su uso. Deje que el producto se enfríe durante una hora antes de volverlo a cargar.
- Si va a estar fuera durante un periodo de tiempo, por ejemplo, por vacaciones, y deja el dispositivo al cuidado de un tercero, déjelo en el estado de carga parcial (20-50 % de la carga). No lo deje completamente cargado.
- El producto a menudo se suministra parcialmente cargado. Déjelo en ese estado hasta que esté listo para usarse.



Declaración de conformidad CE (Directiva de Máquinas)

La abajo firmante

Nombre de la empresa: M.T. Distribution S.r.l.

Dirección: Via Bargellino 10, 40012 Calderara di Reno (BO), Italie

certifica

que el diseño y la producción de este producto

Marca del producto:	DUCATI
Número de modelo:	Ducati Corse AIR
Tipo de producto:	Scooter eléctrico

cumplen con las siguientes directivas:

Directiva de Máquinas 2006/42/CE

Normativa MD: Anexo I de 2006/42/EC, EN ISO 12100:2010,

EN 60335-1:2012+A11:2014+A13:2017

y por lo tanto cumple con los requisitos esenciales de la Directiva de Máquinas.

MD 2006/42/EC,

LVD 2014/35/EU

EMC 2014/30/EU

Nombre y dirección de la persona autorizada para firmar la declaración y recopilar el informe técnico

Número de serie: DCMN20200500001 a DCMN20200504000

Nombre y apellidos: Alessandro Summa

Cargo: CEO

Empresa: M.T. Distribution S.r.l.

Dirección: Via Bargellino 10, 40012 Calderara di Reno (BO), Italy

Fecha: 01/05/2020

Alessandro Summa
CEO

M.T. DISTRIBUTION SRL
Via Bargellino, 10 b/c
40012 CALDERARA di RENO (BO)
FICOR Fis. 01139840377
NOME COGNOME, QUALIFICA
TIMBRO AZIENDALE

Manuel d'utilisation



Leggere il manuale d'uso per apprendere le prestazioni del monopattino elettrico prima di utilizzare il prodotto. Non prestare il monopattino a chi non è in grado di gestirlo.

1. Diagramme du produit

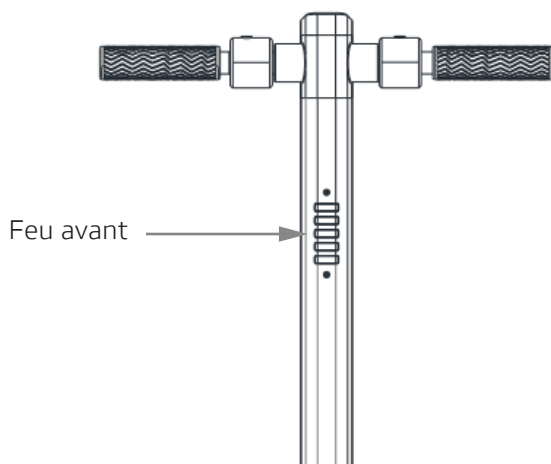
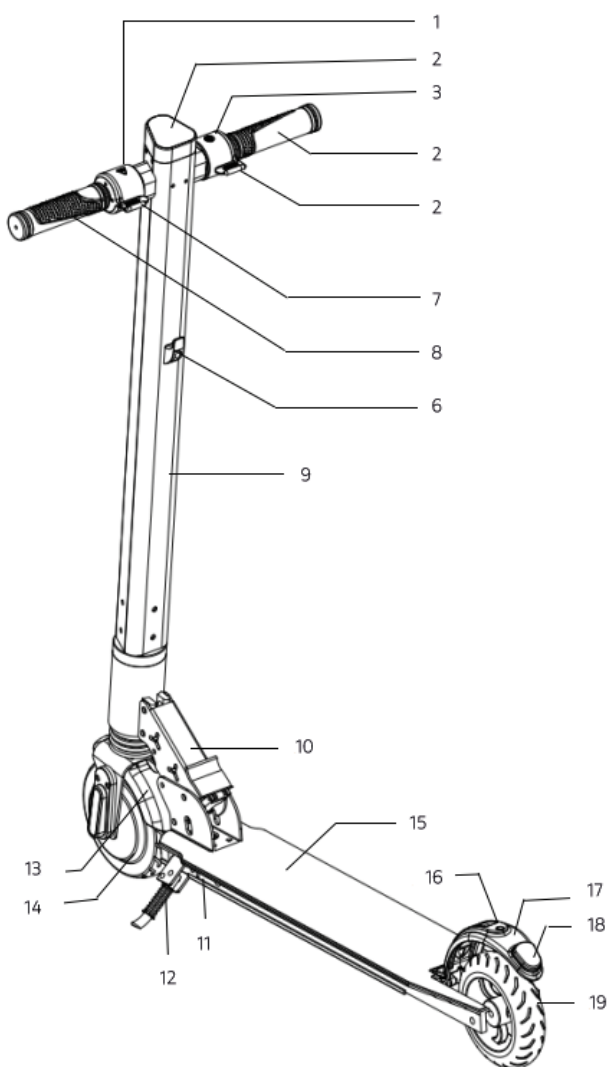

1. Bouton de commutation
2. Affichage
3. Témoin d'alimentation / Feu avant
4. Guidon droit
5. Accélérateur
6. Crochet
7. Frein
8. Guidon gauche
9. Tube avant
10. Loquet avant
11. Port de charge
12. Béquille
13. Garde-boue avant
14. Roue avant
15. Planche
16. Trou de crochet
17. Garde-boue arrière
18. Feu arrière
19. Roue arrière

- Évitez de conduire sous la pluie.
- Vous devez ralentir sur les chaussées abîmées, les trottoirs et les autres revêtements particuliers. Sur des chaussées en très mauvais état, veuillez maintenir une vitesse faible (entre 5 et 10 km/h maximum). Rester souple sur les genoux facilite l'adaptation aux chaussées en mauvais état.
- Faites attention aux portes et autres obstacles en hauteur.
- Ne pas accélérer en descente.
- N'appuyez pas sur l'accélérateur lorsque vous marchez à côté du véhicule.
- Faites attention à tout obstacle lors de l'utilisation de l'appareil.
- Conduisez de manière calme et concentrée, ne faites pas d'acrobaties avec l'appareil.
- Ne conduisez pas dans la rue.
- Ne changez pas de direction brusquement à haute vitesse.
- Ne conduisez pas sur l'eau, la boue ou la neige.
- Ne montez pas sur l'appareil avec un enfant.
- Il est interdit de positionner et de concentrer le poids sur le garde-boue arrière.
- Ne touchez pas le frein à disque
- Ne lâchez pas le guidon en conduisant.
- Ne sautez pas d'obstacles et ne montez pas les escaliers avec l'appareil. Il y a un risque d'accident et de dommages au véhicule.
- Cet appareil est utilisé à des fins récréatives et de loisir et ne doit pas être utilisé pour le transport de passagers. Tout véhicule circulant dans des lieux publics est risqué et potentiellement dangereux. Veuillez suivre scrupuleusement les instructions de ce manuel pour guider l'appareil conformément à votre sécurité et à celle des autres. Il est également obligatoire de respecter les lois locales et nationales pour l'utilisation de cet appareil.
- Vous devez être conscient du fait que lorsque vous roulez dans une zone publique, vous êtes soumis à des règles strictes, mais également au risque de chute, de collision avec des piétons ou d'autres véhicules. Comme avec les autres véhicules, plus la vitesse est élevée, plus le temps de freinage est long. Un freinage d'urgence sur une surface lisse peut faire glisser l'appareil et provoquer des chutes et des blessures. Il est donc très important d'adapter le style et la vitesse de conduite et de maintenir une distance de sécurité suffisante avec les piétons ou d'autres moyens de transport.
- Veuillez respecter les piétons lors de la conduite de l'appareil. Évitez de faire peur aux piétons, en particulier aux enfants et aux personnes âgées. En passant devant un piéton, il est bon de ralentir et de passer le plus loin possible.
- Les consignes de sécurité contenues dans ce manuel doivent être scrupuleusement respectées. Le fabricant ne peut être tenu responsable d'accidents ou d'incidents si les instructions n'ont pas été suivies.
- Ne prêtez pas l'appareil à une personne qui n'a pas été formée pour l'utiliser et ne portant pas d'équipement de protection approprié.
- Vérifiez toujours l'appareil avant utilisation, si vous constatez que certaines pièces sont endommagées, que la batterie a une capacité de recharge très faible, que les pneus sont usés ou gonflés de manière anormale ou qu'il y a un bruit étrange. ou un dysfonctionnement, veuillez ne pas utiliser l'appareil et contacter un réparateur agréé.

Nettoyage et Conservation:

- Pour nettoyer l'appareil, utilisez un chiffon doux légèrement humide. Si le nettoyage est plus difficile que prévu, vous pouvez utiliser une brosse à dents pour éliminer les salissures tenaces.

Attention: ne pas utiliser d'alcool, d'essence ou d'autres solvants, ni de produits chimiques corrosifs, sinon l'appareil pourrait être endommagé tant dans son apparence que dans sa structure interne. N'utilisez pas de nettoyeurs haute pression pour nettoyer l'appareil. En général, lors du nettoyage de l'appareil, assurez-vous qu'il est éteint, que le câble du chargeur est débranché et que le cache en caoutchouc est fermé.

Lorsque vous n'utilisez pas l'appareil, rangez-le dans un endroit sec, à l'abri de l'humidité. Ne rangez pas l'appareil à l'extérieur. Une exposition excessive au soleil, à la chaleur ou au froid peut endommager l'appareil et accélérer l'usure des pneus et de la batterie.

En cas de crevaison, contactez votre spécialiste en pneus.

Pour obtenir des informations, un support technique et une assistance, visitez le site Web www.ducatiurbanemobility.com

2. Caractéristiques

Indice de performance	Article	Caract.
Matériaux et dimensions	Couleur	Noir / Rouge / Blanc
	Matériaux	Alliage d'aluminium
	Dimensions pliée (mm)	1057 x 355 x 200mm
	Dimensions dépliée (mm)	889 x 1052 x 200mm
	Hauteur planche (mm)	75mm
Poids	Taille utilisateur	140-180cm
	Poids net	10,2kg
	Charge max.	~80kg
Trottinette	Vitesse (km/h)	L: ≤ 6km/h M: ≤ 15km/h H: ≤ 20km/h
	Inclinaison max	< 10°
	Terrain d'utilisation	Chemins plats ou pentes < 20 ° Hauteur de marche ≤ 1 cm
	Température d'utilisation	0°C - 50°C
	Indice d'étanchéité	IP54
	Autonomie	jusqu'à 15km (sous réserve de modifications en fonction du poids du conducteur, de la puissance utilisée, de la température, etc.)
Moteur	Puissance nominale (W)	250W
	Tension nominale (V)	24V
	Courant nominal (A)	13A
	Force nominale (Nm)	5Nm
	Courant à vide	≤0,9A
	Vitesse de rotation à vide	620±5
	Dimension des roues avant	6"
	Dimension des roues arrière	5,5"
Batterie	Marque	Cellules de batterie 18650 2P7S 14 pièces
	Charge électrique (Ah)	5,8Ah
	Tension nominale (V)	24V
	Tension d'entrée (V)	29,4V
	Système intelligent de gestion de batterie	Équilibre / protection contre surcharge, surdécharge, surintensité, court-circuit
	Nombre de charges	500-800 fois
Chargeur	Puissance nominale (W)	58,8W
	Tension nominale (V)	110-240V CA 50/60Hz 2A
	Courant nominal (A)	0,8A
	Durée de charge	~ 6H
	Tension de sortie nominale (V)	29,4V
Feu avant	Tension de service	12V
	Courant de service	100mA
Feu arrière	Tension de service	12V
	Courant de service	30mA

Gros plan du scooter

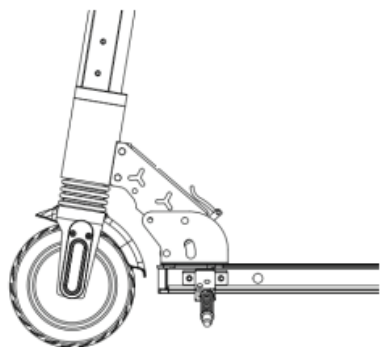

Poussez le loquet de sécurité

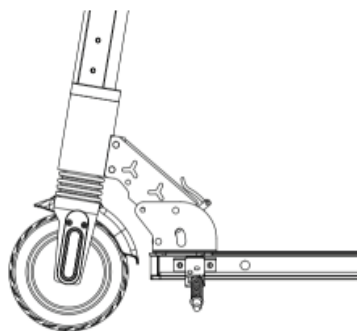

Ouvrez le loquet rabattable

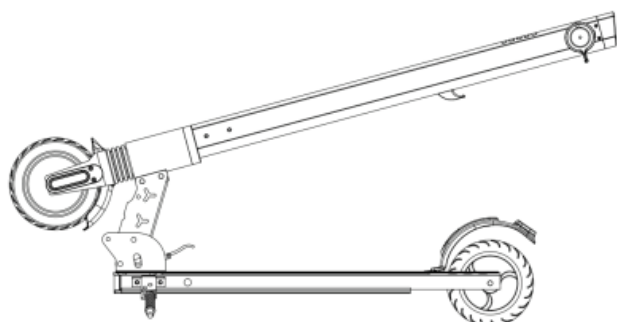

Abaissez lentement le tube

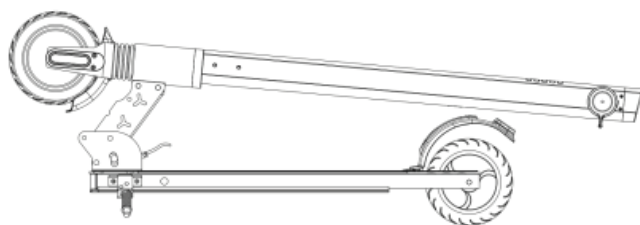

Scooter fermé

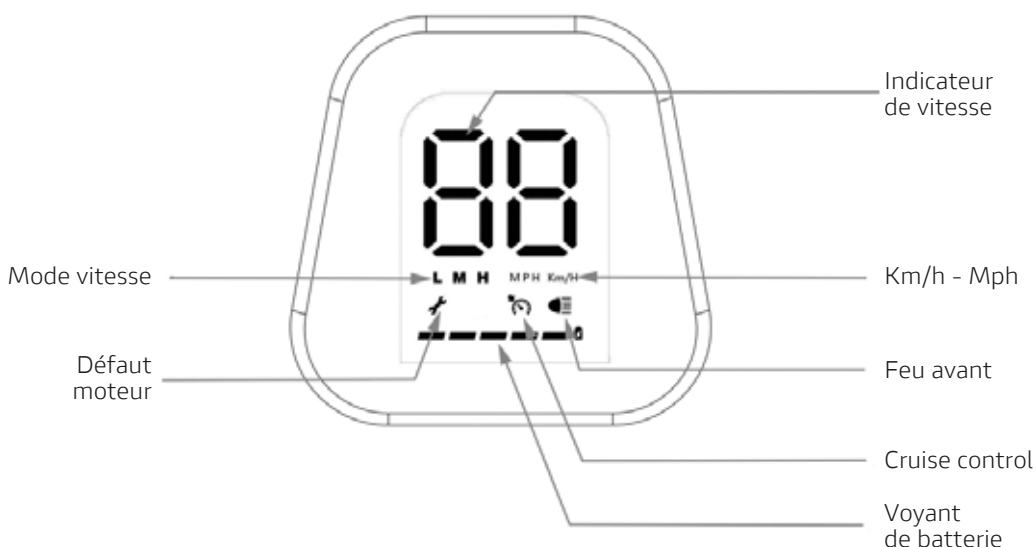

3. Étapes de fonctionnement

Description de la fonction du bouton d'alimentation

1. Marche/arrêt

Marche/arrêt : appuyez longuement sur le bouton rouge sur  le côté droit pour mettre en marche. Appuyez longuement à nouveau pour mettre à l'arrêt.



2. Commutateur de vitesse

Commutateur de vitesse : appuyez brièvement sur  le bouton rouge gauche, trois vitesses disponibles L-M-H.

3. Éclairage

Allumer / éteindre : en état de marche, une courte pression sur  la touche droite peut l'allumer / l'éteindre.

4. Paramétrage de l'état

Appuyez longuement sur  la touche et la touche  en même temps pour accéder à l'interface de paramétrage. En état de réglage, appuyez brièvement sur  la touche pour basculer entre C1 (unité) - C2 (mode de démarrage) - C3 (régulateur de vitesse).

a) Paramètres de l'unité

Passer à l'état C1 dans Paramètres : appuyez brièvement sur  le bouton pour basculer entre km/h et mph.

b) Réglage du mode de démarrage

Passer à l'état C2 dans Paramètres : appuyez brièvement sur  le bouton pour définir le mode de démarrage de la trottinette (démarrage par glissement / démarrage à zéro).

c) Réglage du régulateur de vitesse

Passer à l'état C3 dans Paramètres: appuyez brièvement sur  la touche pour activer / désactiver le régulateur de vitesse.

Conduire en toute sécurité

1. Ne projetez pas votre corps quand vous accélérez et quand vous décélérez. Ne posez pas le poids du corps sur le guidon.
2. Roulez en position debout, un pied devant l'autre, pour garder l'équilibre et pouvoir appuyer facilement sur le frein arrière.
3. Gardez votre corps parallèle au guidon lorsque vous tournez. Vérifiez l'état de la route avant de tourner. Tournez en toute sécurité.
4. Freinage – Lors du freinage, inclinez votre poids vers l'arrière. Apprenez à contrôler le centre de gravité de votre corps quand vous freinez. Sinon, vous risquez deux choses:
 - La trottinette se penche vers l'avant, vous causant des blessures.
 - Endommagement du système de freinage et de direction.



Respectez strictement la loi en vigueur et le Code de la route.

Ne montez pas sur la trottinette si la visibilité est mauvaise.

Ne faites pas de cascades avec la trottinette et ne levez pas la roue avant, car vous augmentez le risque de vous blesser et d'endommager la trottinette. Ne transportez pas de passagers.

Il y a un risque de chute et de blessure.

Portez un casque et un équipement de protection.

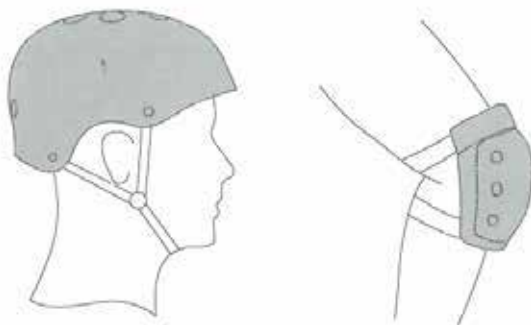

4. Précautions lors du chargement électrique

Lors du chargement de la trottinette électrique, veuillez faire attention aux points suivants:

1. Chargez dans un endroit sec et propre, vérifiez que la tension d'entrée est de 110-240V et que l'autre extrémité est branchée à la prise de charge de la trottinette. Le voyant rouge indique que la trottinette est en cours de chargement.
2. Le voyant du chargeur tourne au vert quand le chargement est terminé.
3. Pour votre sécurité, ne mettez pas la trottinette en marche pendant qu'elle se charge.
4. Débranchez la trottinette du chargeur lorsque le chargement est terminé.

5. Entretien

a. Entretien de la batterie : pour ne pas raccourcir la durée de vie de la batterie, chargez-la quand son niveau est faible (remarque : si la trottinette reste à l'arrêt pendant longtemps, il est recommandé de la charger une fois par mois). Si vous souhaitez vérifier l'état de la batterie ou la remplacer, veuillez le faire avec l'aide de professionnels. La température la mieux indiquée pour le stockage de la batterie est 15 °C à 25 °C. Pour éviter la défaillance de la batterie au lithium et même sa combustion, n'utilisez pas la trottinette et ne la laissez pas dans les endroits où la température ambiante est supérieure à 40 °C. Ne laissez pas la trottinette dans la voiture par temps chaud, car la batterie au lithium risque de s'endommager et même de brûler.

b. Entretien des pneus : pour ne pas raccourcir la durée de vie des pneus, veuillez les vérifier régulièrement. Si une roue affiche une anomalie, veuillez la réparer ou la remplacer sans tarder. Sinon, vous risquez de provoquer des dommages évitables si vous montez sur la trottinette.

c. Entretien de l'apparence : nettoyez la trottinette avec de l'eau ou un détergent doux. Ne nettoyez pas la trottinette avec des produits irritants ou des réactifs chimiques.

6. Défaillances et solutions courantes

Le panneau d'affichage fonctionne, mais le moteur ne fonctionne pas.

Analyse des causes	Solutions
La poignée de frein est endommagée	Tirez sur la douille de la poignée de frein (poignée de frein de type normalement ouvert), si le moteur fonctionne, alors c'est la poignée de frein qui est défectueuse et qui doit être changée.
La poignée de régulation de vitesse est endommagée	Vérifiez d'abord que la poignée de régulation de vitesse et que l'interrupteur à effet Hall du moteur ne sont pas court-circuités. Il est courant que la pluie et l'humidité provoquent ce court-circuitage, vérifiez-le donc sur la poignée de régulation de vitesse et sur l'interrupteur à effet Hall du moteur. Sinon, toute pièce de remplacement sera également endommagée.
Le moteur est endommagé	Si le moteur ne fonctionne pas, inspectez l'interrupteur à effet Hall du moteur et le signal de rotation du guidon. Trotinette sous tension : si le contrôleur est très chaud, il s'agit généralement d'un court-circuit dans le tube d'alimentation interne du contrôleur ; il faut couper l'alimentation sur-le-champ.

La trotinette ne se charge pas

Analyse des causes	Solutions
La prise de chargement de la batterie est desserrée	Remplacer la prise de chargement.
La fiche du chargeur est défectueuse	Remplacer la fiche du chargeur.

Impossible d'allumer la trotinette

Analyse des causes	Solutions
La batterie est à plat	Chargez la trotinette pendant 1 h à 2 h, selon le manuel d'utilisation.
Le bouton d'alimentation est hors service.	Vérifiez si le bouton d'alimentation est coincé.



Traitement du dispositif électrique ou électronique en fin de vie (applicable dans tous les pays de l'Union européenne et dans d'autres systèmes européens avec système de collecte des déchets séparé)

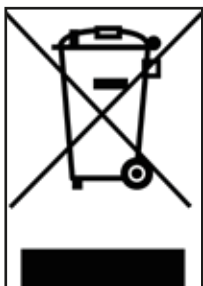

Ce symbole sur le produit ou sur l'emballage indique que le produit ne doit pas être considéré comme un déchet domestique normal, mais doit plutôt être déposé dans un point de collecte approprié pour le recyclage des équipements électriques et électroniques (DEEE).

En veillant à ce que ce produit soit éliminé correctement, vous contribuerez à éviter les conséquences négatives potentielles sur l'environnement et la santé humaine qui pourraient autrement être causées par une destruction inappropriée. Le recyclage des matériaux aide à préserver les ressources naturelles. Pour des informations plus détaillées sur le recyclage de ce produit, vous pouvez contacter le bureau municipal, le service local d'élimination des déchets ou le point de vente où vous l'avez acheté.

En particulier, les consommateurs sont tenus de ne pas éliminer les DEEE en tant que déchets municipaux, mais doivent participer à la collecte séparée de ce type de déchets de deux façons :

- 1) Dans les centres de collecte municipaux (également appelés éco-terrains, îlots écologiques), directement ou par l'intermédiaire des services de collecte des services publics municipaux, le cas échéant;
- 2) Au près des points de vente de nouveaux équipements électriques et électroniques.

Vous pouvez y déposer gratuitement les DEEE de très petite taille (le côté le plus long mesure moins de 25 cm), tandis que les plus grands peuvent être déposés en les échangeant contre un produit neuf offrant des fonctions identiques.

En cas d'élimination abusive d'équipements électriques ou électroniques, les sanctions prévues par la législation en vigueur sur la protection de l'environnement (valable uniquement pour l'Italie) peuvent être appliquées.

Si les DEEE contiennent des piles ou des accumulateurs, ceux-ci doivent être retirés et soumis à une collecte séparée.



Traitement des piles usagées (applicable dans tous les pays de l'Union européenne et dans d'autres systèmes européens avec système de collecte des déchets séparé)



Ce symbole sur le produit ou sur l'emballage indique que la pile-batterie ne doit pas être considérée comme un déchet ménager normal. Sur certains types de piles, ce symbole peut être associé à un symbole chimique.

Les symboles chimiques mercure (Hg) ou plomb (Pb) sont ajoutés si la batterie contient plus de 0,0005 % de mercure ou 0,004 % de plomb.

En veillant à ce que les piles soient correctement éliminées, vous éviterez des conséquences négatives potentielles sur l'environnement et la santé humaine qui pourraient autrement être causées par une destruction inappropriée. Le recyclage des matériaux aide à préserver les ressources naturelles. Dans le cas de produits qui, pour des raisons de sécurité, de performance ou de protection des données, nécessitent une connexion fixe à une batterie interne, celle-ci ne doit être remplacée que par un personnel qualifié.

Livrer le produit en fin de vie aux points de collecte appropriés pour la mise au rebut des équipements électriques et électroniques: cela garantit que la batterie se trouvant à l'intérieur est également correctement traitée.

Pour des informations plus détaillées sur la mise au rebut de la batterie épuisée ou du produit, vous pouvez contacter le bureau municipal, le service local de collecte des déchets ou le point de vente où vous l'avez achetée.

Selon le décret-législatif 49/2014 le produit relève de la gestion des DEEE AEE (équipements électriques et électroniques) (collecte séparée).

CONSIGNES DE SÉCURITÉ

Lisez entièrement le manuel et les instructions avant d'utiliser le produit.

Nom du produit : Ducati CORSE AIR
Type de produit : trottinette électrique
Année de production : 2020



- Remarque : pour recharger cette trottinette électrique, utilisez UNIQUEMENT le chargeur fourni étiqueté FY0632941500E avec la tension de sortie suivante : 29,4 V - 1,5 A.
- L'utilisation d'un autre type de chargeur peut endommager le produit ou poser d'autres risques potentiels.
- Ne rechargez jamais le produit sans surveillance.
- La durée de recharge du produit ne doit pas dépasser quatre heures. Arrêtez le rechargement au bout de quatre heures.
- Le produit ne doit être rechargé qu'à des températures comprises entre 0 C et 45 C.
- Si vous le rechargez à des températures inférieures ou supérieures, il y a un risque que la batterie offre des performances réduites, avec le risque d'endommager le produit et de vous blesser.
- Le produit ne doit être utilisé qu'à des températures comprises entre -10 C et 45 C.
- Si elle est utilisée à des températures plus basses ou plus élevées, il y a un risque que la batterie offre des performances réduites, avec le risque d'endommager le produit et de se blesser.
- Stockez le produit à des températures comprises entre 0 C et 35 C (la température de stockage optimale est de 25 C)
- Rechargez et stockez dans un endroit sec et ouvert, loin des carburants (c'est-à-dire de tout élément inflammable).
- Ne le rechargez pas au soleil ou à proximité de flammes nues.
- Ne rechargez pas le produit immédiatement après utilisation. Laissez le produit refroidir pendant une heure avant de le recharger.
- Si vous vous absentez pendant une longue durée, par exemple pour les vacances, et confiez l'appareil à des tiers, laissez-le en état de charge partielle (20-50 % de charge). Jamais complètement rechargé
- Le produit est souvent fourni partiellement chargé. Laissez-le dans cet état jusqu'à ce qu'il soit prêt à être utilisé.



Déclaration de conformité CE (Directive Machines)

La soussigné

Nom de la société: M.T. Distribution S.r.l.

Adresse: Via Bargellino 10, 40012 Calderara di Reno (BO), Italie

certifie

que la conception et la production de ce produit

Marque du produit:	DUCATI
Numéro modèle article:	Ducati Corse AIR
Type de produit:	Trottinette électrique

est conforme aux directives suivantes:

Directive Machines 2006/42/CE

Norme MD : Annexe I de 2006/42/EC, EN ISO 12100:2010,

EN 60335-1:2012+A11:2014+A13:2017

et est donc conforme aux exigences essentielles de la Directive Machines.

MD 2006/42/EC,

LVD 2014/35/EU

EMC 2014/30/EU

Nom et adresse de la personne autorisée à signer la déclaration et à remplir le dossier technique

N ° de série: DCMN20200500001 à DCMN20200504000

Nom et prénom: Alessandro Summa

Poste: PDG

Société: M.T. Distribution S.r.l.

Adresse: Via Bargellino 10, 40012 Calderara di Reno (BO), Italy

Date: 01/05/2020

Alessandro Summa
PDG

M.T. DISTRIBUTION SRL
Via Bargellino, 10 b/c
40012 CALDERARA di RENO (BO)
FICOR Fis. 01139840377
NOME COGNOME, QUALIFICA
TIMBRO AZIENDALE

Bedienungsanleitung



Bitte lesen Sie die Bedienungsanleitung und lernen Sie die Leistung des intelligenten Elektrorollers kennen, bevor Sie das Produkt verwenden. Verleihen Sie den Roller nicht an Leute, die nicht in seine Verwendung eingewiesen wurden.

1. Product diagram

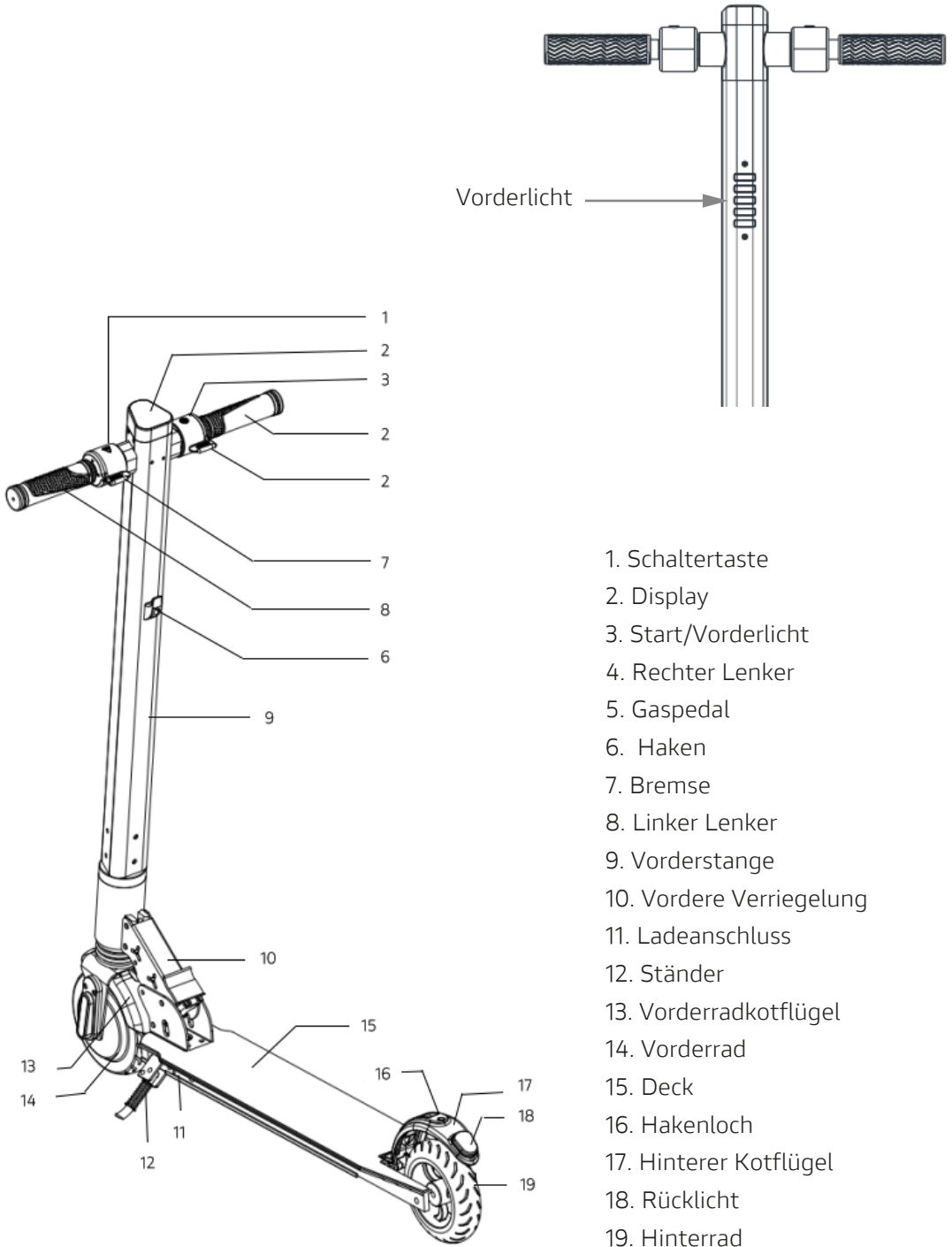

- Fahren Sie nicht im Regen.
- Verlangsamen Sie auf schlechten Straßen, Gehwegen oder anderen Straßenbelägen. Halten Sie auf sehr schlechten Straßen die Geschwindigkeit niedrig (zwischen 5 und maximal 10 km/h). Flexibilität in den Knien hilft dabei, Straßen in schlechterem Zustand einfacher zu navigieren.
- Achten Sie auf Türen oder andere hoch gelegene Hindernisse.
- Bergab nicht beschleunigen.
- Drücken Sie nicht auf das Gaspedal, wenn Sie neben dem Fahrzeug zu Fuß gehen.
- Achten Sie bei der Verwendung des Geräts auf eventuelle Hindernisse.
- Fahren Sie ruhig und konzentriert, machen Sie keine Tricks mit dem Gerät.
- Fahren Sie nicht auf der Straße.
- Ändern Sie nicht plötzlich die Richtung bei hoher Geschwindigkeit.
- Fahren Sie nicht auf Wasser, Schlamm oder Schnee.
- Verwenden Sie das Gerät nicht mit einem Kind.
- Es darf nicht auf dem hinteren Schutzblech gefahren oder das Hauptgewicht darauf konzentriert werden.
- Berühren Sie die Scheibenbremse nicht
- Lassen Sie den Lenker während der Fahrt nicht los.
- Überspringen Sie mit dem Gerät keine Hindernisse und fahren Sie auch keine Treppen hinauf. Es besteht die Gefahr von Unfällen und Schäden am Fahrzeug.
- Dieses Gerät dient zu Erholungs- und Freizeit Zwecken und ist nicht als Fahrzeug für die Personenbeförderung gedacht. Jedes Fahrzeug, das an öffentlichen Orten fährt, ist potenziellen Risiken und Gefahren ausgesetzt und kann solche auch selbst darstellen. Befolgen Sie unbedingt die Anweisungen in diesem Handbuch, um eine für Sie und andere sichere Verwendung dieses Geräts zu gewährleisten. Sie müssen außerdem zwingen die örtlichen und nationalen Gesetze für die Verwendung dieses Geräts einhalten.
- Sie müssen sich der Tatsache bewusst sein, dass Sie in öffentlichen Bereichen strengen Regeln unterliegen, aber auch Sturzgefahr und die Gefahr von Kollisionen mit Fußgängern oder anderen Fahrzeugen bestehen. Wie bei anderen Fahrzeugen ist die Bremszeit umso länger, je höher die Geschwindigkeit ist. Bei einer Notbremsung auf einer glatten Oberfläche kann das Gerät rutschen, was zu Stürzen und Verletzungen führen kann. Es ist daher sehr wichtig, Fahrstil und Geschwindigkeit anzupassen und einen ausreichenden Sicherheitsabstand zu Fußgängern oder anderen Verkehrsmitteln einzuhalten.
- Bitte respektieren Sie die Fußgänger während der Fahrt. Vermeiden Sie, Fußgänger, insbesondere Kinder und ältere Menschen, zu erschrecken. Wenn Sie an einem Fußgänger vorbeikommen, sollten Sie langsamer und so weit wie möglich an diesem vorbeifahren.
- Die in diesem Handbuch enthaltenen Sicherheitshinweise sind strikt einzuhalten. Das Unternehmen kann nicht für Unfälle oder Zwischenfälle haftbar gemacht werden, wenn die Anweisungen nicht befolgt wurden.
- Leihen Sie das Gerät nicht an jemanden aus, der noch nicht mit dem Gebrauch vertraut ist und keine geeignete Schutzausrüstung trägt.
- Überprüfen Sie das Gerät immer vor der Verwendung; wenn Sie feststellen sollten, dass Teile beschädigt sind, der Akku eine sehr geringe Ladekapazität hat, die Reifen abgenutzt oder ungewöhnlich aufgeblasen sind oder ein ungewöhnliches Geräusch oder eine Fehlfunktion auftritt, verwenden Sie das Gerät bitte nicht und wenden Sie sich an einen autorisierten Reparaturdienst.

Reinigung und Aufbewahrung

- Verwenden Sie zum Reinigen des Geräts ein weiches, leicht angefeuchtetes Tuch. Wenn die Reinigung schwieriger ist als erwartet, können Sie bei hartnäckigen Verschmutzungen eine Zahnbürste verwenden.

Warnung: Verwenden Sie keinen Alkohol, Benzin oder andere Lösungsmittel oder ätzende Chemikalien. Andernfalls kann das Gerät sowohl hinsichtlich seines Aussehens als auch seiner inneren Struktur beschädigt werden. Verwenden Sie zum Reinigen des Geräts keine Hochdruckpistolen. Vergewissern Sie sich im Allgemeinen beim Reinigen des Geräts, dass es ausgeschaltet ist, dass das Ladekabel abgezogen ist und die Gummiabdeckung geschlossen ist.

Wenn Sie das Gerät nicht verwenden, bewahren Sie es an einem trockenen Ort ohne Feuchtigkeit auf. Bewahren Sie das Gerät nicht im Freien auf. Übermäßige Sonneneinstrahlung, Hitze oder Kälte können das Gerät beschädigen und den Verschleiß von Reifen und Akku beschleunigen.

Wenden Sie sich im Falle eines Reifenschadens an Ihren Reifenspezialisten.

Informationen, technische Unterstützung und Hilfe erhalten Sie auf der Website www.ducatiurbanemobility.com

2. Specification

Performance-Index	Artikel	Spezifikationen
Materialien & Abmessungen	Farbe Material Gefaltete Größe (mm) Entfaltete Größe (mm) Deckhöhe (mm)	Schwarz/Rot/Weiß Aluminiumlegierung 1057 x 355 x 200mm 889 x 1052 x 200mm 75mm
Gewicht	Benutzergewicht Nettogewicht Max. Belastung	140-180cm 10,2kg ~80kg
Roller	Geschwindigkeit (km/h) Max. Steigfähigkeit Verwendungsgelände Umgebungstemperatur Wasserdichtheit: Autonomie	L: ≤ 6km/h M: ≤ 15km/h H: ≤ 20km/h < 10° Flache Straße mit einer Neigung von < 20 ° Aufstiegshöhe ≤ 1 cm 0°C - 50°C IP54 bis zu 15km (abhängig von Fahrergewicht, Straßenzustand, Temperatur usw.)
Motor	Stromverbrauch (W) Nennspannung (V) Nennstrom (A) Nenntorsion (Nm) Strom ohne Last Leerlaufdrehzahl Vorderradgröße Hinterradgröße	250W 24V 13A 5Nm ≤0,9A 620±5 6" 5,5"
Akku	Marke Kapazität (Ah) Nennspannung (V) Eingangsspannung (V) Intelligentes BMS Wiederaufladbar	18650 Akkuzellen 2P7S 14PCS 5,8Ah 24V 29,4V Schutz gegen leichgewicht/Überladung/ Überentladung/Überstrom/Kurzschluss 500-800 Mal
Ladegerät	Stromverbrauch (W) Nennspannung (V) Nennstrom (A) Ladedauer Nennausgangsspannung (V)	58,8W 110-240V CA 50/60Hz 2A 0,8A ~ 6 Std. 29,4V
Vorderlicht	Betriebsspannung Betriebsstrom	12V 100mA
Rücklicht	Betriebsspannung Betriebsstrom	12V 30mA

Nahaufnahme des Rollers

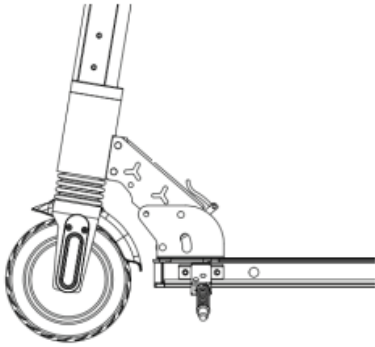

Schieben Sie den Sicherheitsriegel

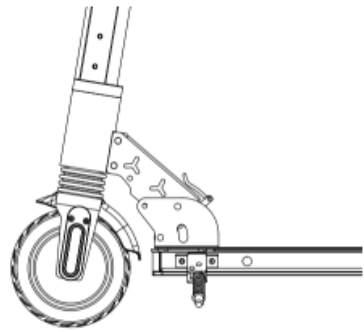

Öffnen Sie den Klappriegel

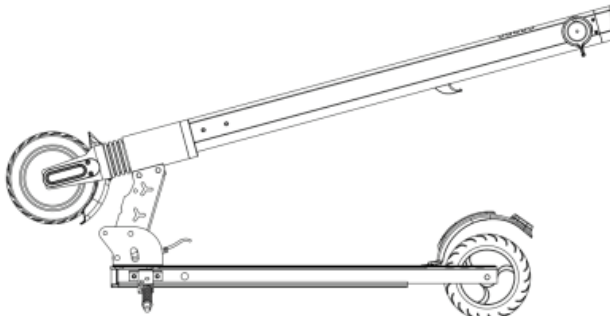

Stellen Sie das Rohr langsam ab

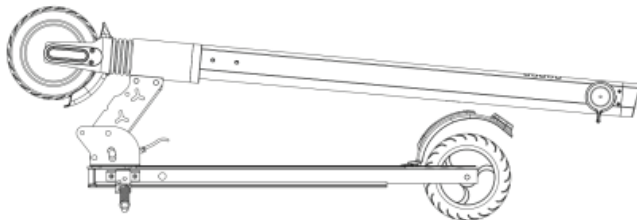

Geschlossener Roller

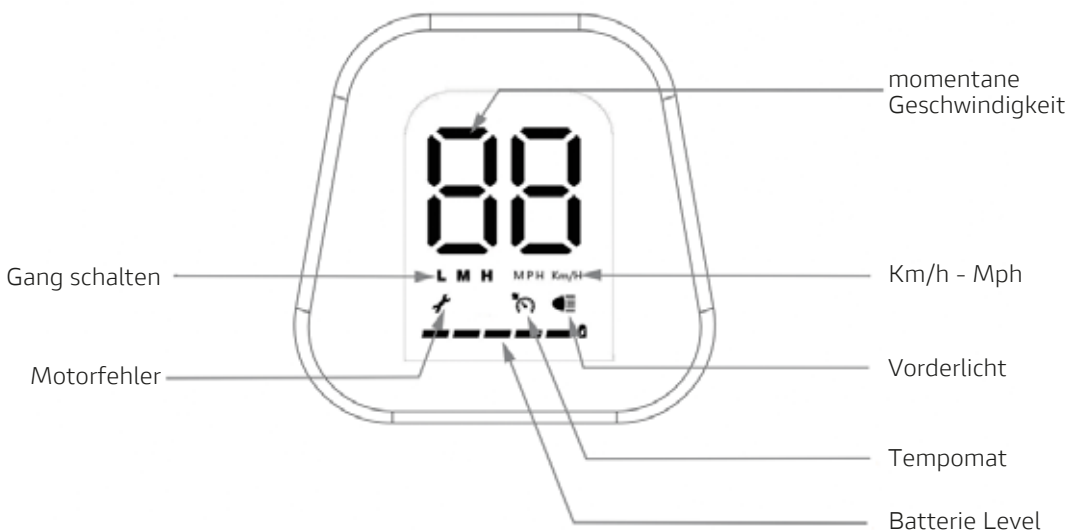

3. Betriebsschritte

Funktionsbeschreibung des Netzschalters

1. Ein-/Ausschalten

Ein-/Ausschalten: Drücken Sie die rote  Taste auf der rechten Seite lange, um das Gerät einzuschalten und erneut, um es wieder auszuschalten.



2. Gangschalter

Gangschalter: Drücken Sie kurz die linke  rote Taste, um das System zwischen den drei LMH-Gängen umzuschalten

3. Beleuchtung

Ein-/Ausschalten: Wenn das Gerät eingeschaltet ist, kann es durch  kurzes Drücken der rechten Taste ein- oder ausgeschaltet werden

4. Stauseinstellungen

Drücken Sie lange gleichzeitig die  Taste und die  Taste, um das „Einstellungs“-Menü aufzurufen. Drücken Sie im Einstellungszustand kurz die  Taste, um zwischen C1 (Einheit) - C2 (Startmodus) - C3 (Steuerung) umzuschalten.

a) Einstellungen der Geschwindigkeitseinheit

Wechseln Sie im Status „Einstellungen“ in den Status C1: Drücken Sie kurz die  Taste, um zwischen KM/H und MP/H zu wechseln

b) Startmoduseinstellung

Wechseln Sie im Status „Einstellungen“ in den Status C2: Drücken Sie kurz die  Taste, um den Startmodus des Scooters einzustellen (Schiebestart/Nullstart).

c) Steuerungseinstellung

Wechseln Sie im Status „Einstellungen“ in den Status C3: Drücken Sie die  Taste kurz, um die Steuerung ein- und auszuschalten

Sicheres Fahren

1. Vermeiden Sie es, den Körper beim Beschleunigen oder Abbremsen zu weit in eine Richtung zu lehnen und lehnen Sie sich nicht mit Ihrem vollen Körpergewicht auf den Griff
2. Wenn Sie im Stehen fahren, positionieren Sie bitte beide Füße hintereinander, damit Sie stabiler fahren und die Hinterradbremse leicht betätigen können
3. Halten Sie Ihren Körper und den Griff beim Abbiegen parallel zueinander. Überprüfen Sie vor dem Abbiegen den Zustand der Straße und fahren Sie sicher.
4. Bremse – Verlagern Sie bitte Ihr Körpergewicht zurück, wenn Sie bremsen. Sie sollten lernen, den Schwerpunkt Ihres Körpers beim Bremsen zu kontrollieren. Andernfalls können zwei Situationen entstehen:
 - Der Roller neigt nach vorne, was zu Verletzungen führen kann.
 - Schäden am Brems- und Lenksystem.



Halten Sie sich strikt an die örtlichen Gesetze, Vorschriften und Verkehrs Gesetze.

Benutzen Sie den Roller nicht bei geringer Sichtbarkeit.

Verwenden Sie den Roller nicht für Stunts, Umdrehungen oder Sprünge, da dies die Wahrscheinlichkeit von Verletzungen und Schäden am Roller erhöht. Befördern Sie keine Passagiere.

Während des Fahrens besteht Sturz- und Verletzungsgefahr.

Bitte tragen Sie beim Fahren immer einen Helm und angemessene Schutzkleidung.

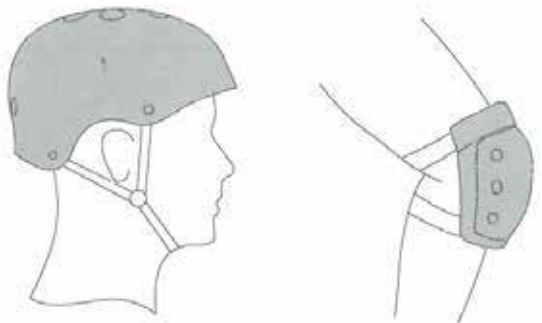

4. Vorsichtsmaßnahmen während des Ladens

Beachten Sie beim Aufladen des Elektrorollers die folgenden Punkte:

1. Stellen Sie sicher, dass Sie sich in einer trockenen und sauberen Umgebung befinden, die Eingangsspannung garantiert bei zwischen 110 V und 240 V liegt und der Stecker an den Ladeanschluss des Elektrorollers angeschlossen ist. Das rote Licht zeigt an, dass der Roller aufgeladen wird.
2. Wenn die Anzeigelampe des Ladegeräts grün leuchtet, zeigt dies an, dass der Ladevorgang abgeschlossen ist.
3. Schalten Sie den Roller zu Ihrer Sicherheit während des Ladevorgangs nicht ein.
4. Trennen Sie den Roller vom Ladegerät, wenn der Ladevorgang abgeschlossen ist.

5. Wartung

a. Instandhaltung des Akkus: Um eine lange Akkulebensdauer zu gewährleisten, tauschen Sie den Akku des Rollers bei einem niedrigen Ladezustand bitte zeitnahe aus (Hinweis: Wenn der Rolle für eine längere Zeit nicht verwendet wird, wird empfohlen, ihn einmal im Monat aufzuladen). Wenn Sie den Akku überprüfen oder austauschen möchten, wenden Sie sich zur Unterstützung bitte an entsprechendes Fachpersonal. Idealerweise sollte der Akku bei einer Temperatur zwischen 15 °C und 25 °C gelagert werden. Verwenden und parken Sie den Roller nicht in Bereichen mit einer Umgebungstemperatur von über 40 °C, da dies zu einem Ausfall des Lithium-Akkus und sogar zu einem Brand führen kann. Legen Sie den Roller während der heißen Jahreszeiten nicht in das Auto, da dies zu einem Ausfall des Lithium-Akkus oder sogar zur einem Brand führen kann.

b. Instandhaltung der Reifen: Um die Lebensdauer der Reifen zu gewährleisten, überprüfen Sie bitte regelmäßig die Reifen des Rollers. Sobald Fehler an einem Rad festgestellt werden, reparieren oder ersetzen Sie es bitte baldmöglichst, um unnötige Schäden während des Fahrens zu verursachen.

c. Pflege des Aussehens: Wischen Sie zum Reinigen Ihres Roller das äußere Gehäuse mit Wasser oder einem milden Reinigungsmittel ab. Bitte reinigen Sie den Roller nicht mit Scheuermitteln oder chemischen Reagenzien.

6. Häufige Fehler und Lösungen

Das Display funktioniert, der Motor jedoch nicht

Ursachenanalyse	Lösungen
Der Bremsgriff ist beschädigt	Ziehen Sie die Buchse des Bremsgriffs heraus (öffnen sie den Bremsgriff wie normal). Wenn der Motor funktioniert, ist der Bremsgriff defekt und sollte ersetzt werden.
Der Lenkgriff mit Geschwindigkeitssteuerung ist beschädigt	Überprüfen Sie zunächst, ob der Lenkgriff mit Geschwindigkeitssteuerung und der Hallschalter des Motors kurzgeschlossen sind oder nicht. Im Allgemeinen ist ein Kurzschluss nach Regen und feuchten Witterungsbedingungen wahrscheinlicher. Überprüfen Sie daher der Lenkergriff und den Hallschalter des Motors auf einen Kurzschluss. Andernfalls besteht die Möglichkeit, dass die Ersatzsteuerung beschädigt wird!
Der Motor ist beschädigt.	Wenn der Motor nicht funktioniert, überprüfen Sie bitte den Hallschalter des Motors und das Signal des Drehgriffs. Wenn die Steuerung nach dem Einschalten sehr heiß ist, liegt im Allgemeinen ein Kurzschluss der internen Stromröhre der Steuerung vor. In diesem Fall sollten Sie die Stromversorgung sofort unterbrechen.

Der Roller lässt sich nicht aufladen

Ursachenanalyse	Lösungen
Der Akkuladeanschluss ist lose	Ersetzen Sie den Ladeanschluss
Der Anschluss des Ladesteckers ist beschädigt	Ersetzen Sie den Ladestecker

Der Roller kann nicht eingeschaltet werden

Ursachenanalyse	Lösungen
Der Akku ist leer	Laden Sie den Roller gemäß den Angaben in der Bedienungsanleitung für 1 – 2 Stunden auf.
Der Netzschalter ist nicht in Betrieb	Überprüfen Sie, ob der Netzschalter feststeckt oder nicht.



Behandlung des elektrischen oder elektronischen Geräts am Ende seiner Lebensdauer (anwendbar in allen Ländern der Europäischen Union und in anderen europäischen Systemen mit getrenntem Abfallsammelsystem)

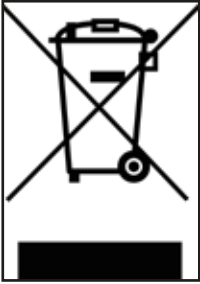

Dieses Symbol auf dem Produkt oder der Verpackung weist darauf hin, dass das Produkt nicht als normaler Hausmüll angesehen werden darf, sondern an einer geeigneten Sammelstelle für das Recycling von Elektro- und Elektronikgeräten (WEEE) abgegeben werden muss.

Indem Sie sicherstellen, dass dieses Produkt ordnungsgemäß entsorgt wird, tragen Sie dazu bei, mögliche negative Folgen für die Umwelt und die menschliche Gesundheit zu vermeiden, die ansonsten durch unsachgemäße Entsorgung verursacht werden könnten. Das Recycling von Materialien trägt zur Schonung natürlicher Ressourcen bei.

Detaillierte Informationen zum Recycling dieses Produkts erhalten Sie von der Gemeindeverwaltung, dem örtlichen Entsorgungsdienst oder der Verkaufsstelle, an der Sie es erworben haben.

Verbraucher sind insbesondere dazu verpflichtet, Elektro- und Elektronik-Altgeräte nicht als Hausmüll zu entsorgen, sondern müssen sich an der getrennten Sammlung dieser Abfälle durch zwei Zustellmethoden beteiligen:

- 1) Bei städtischen Sammelstellen (auch Öko-Stellplätze, ökologische Inseln), direkt oder über die Sammelstellen der Stadtwerke, sofern diese verfügbar sind;
- 2) An den Verkaufsstellen von neuen elektrischen und elektronischen Geräten. Hier können Sie das sehr kleine WEEE-Geräte (deren längste Seite kürzer 25 cm ist) kostenlos abgeben, während die größeren eins-gegen-eins ausgetauscht werden können oder das Produkt beim Kauf einer Geräts mit den gleichen Funktionen abgegeben werden kann.

Bei missbräuchlicher Entsorgung von elektrischen oder elektronischen Geräten können die in den geltenden Umweltschutzvorschriften vorgesehenen Sanktionen angewandt werden (nur für Italien gültig).

Wenn Elektro- und Elektronik-Altgeräte Batterien oder Akkus enthalten, müssen diese entfernt und in einer gesonderten Sammlung entsorgt werden.



Behandlung erschöpfter Batterien (anwendbar in allen Ländern der Europäischen Union und in anderen europäischen Systemen mit getrenntem Abfallsammelsystem)



Dieses Symbol auf dem Produkt oder der Verpackung weist darauf hin, dass die Batterie/der Akku nicht als normaler Haushaltsmüll betrachtet werden darf. Bei einigen Batterietypen kann dieses Symbol in Kombination mit einem chemischen Symbol verwendet werden.

Die chemischen Symbole für Quecksilber (Hg) oder Blei (Pb) werden hinzugefügt, wenn der Akku mehr als 0,0005 % Quecksilber oder 0,004 % Blei enthält.

Indem Sie sicherstellen, dass die Batterien/der Akku ordnungsgemäß entsorgt werden, tragen Sie dazu bei, mögliche negative Folgen für die Umwelt und die menschliche Gesundheit zu vermeiden, die ansonsten durch eine unsachgemäße Entsorgung verursacht werden könnten. Das Recycling von Materialien trägt zur Schonung natürlicher Ressourcen bei. Bei Produkten, für die aus Sicherheits-, Leistungs- oder Datenschutzgründen ein fester Anschluss an eine interne Batterie/einen internen Akku erforderlich ist, darf diese nur von qualifiziertem Servicepersonal ausgetauscht werden.

Geben Sie das Altprodukt an geeigneten Sammelstellen für die Entsorgung von elektrischen und elektronischen Geräten ab. Dadurch wird sichergestellt, dass auch die darin enthaltene Batterie ordnungsgemäß behandelt wird.

Weitere Informationen zur Entsorgung der verbrauchten Batterie oder des Produkts erhalten Sie bei der Gemeindeverwaltung, dem örtlichen Entsorgungsdienst oder der Verkaufsstelle, an der Sie die Batterie erworben haben.

Gemäß Gesetzesdekret 49/2014 fällt das Produkt unter das WEEE-Management der AEE (Elektro- und Elektronikgeräte) (separate Sammlung).

WARNHINWEISE

Lesen Sie das Handbuch und die Anweisungen vollständig durch, bevor Sie das Produkt verwenden.

Produktname: Ducati CORSE AIR
Produkttyp: Elektroroller
Herstellungsjahr: 2020



- Hinweis: Verwenden Sie zum Aufladen dieses Elektrorollers NUR das mitgelieferte Ladegerät mit der Bezeichnung FY0632941500E mit der folgenden Ausgangsspannung: 29,4 V – 1,5 A.
- Die Verwendung eines anderen Ladegeräts kann das Produkt beschädigen oder andere potenzielle Risiken mit sich bringen.
- Laden Sie das Produkt niemals unbeaufsichtigt.
- Die Ladezeit des Produkts darf vier Stunden nicht überschreiten. Beenden Sie den Ladevorgang nach vier Stunden.
- Das Produkt darf nur bei Temperaturen zwischen 0 °C und 45 °C geladen werden.
- Wenn der Akku bei niedrigeren oder höheren Temperaturen aufgeladen wird, besteht die Gefahr, dass der Akku eine geringere Leistung bietet und das Produkt beschädigt und Personen verletzt werden könnten.
- Das Produkt darf nur bei Temperaturen zwischen -10 °C und 45 °C verwendet werden.
- Bei Verwendung bei niedrigeren oder höheren Temperaturen besteht die Gefahr, dass der Akku eine geringere Leistung bietet und das Produkt beschädigt und Personen verletzt werden könnten.
- Lagern Sie das Produkt bei Temperaturen zwischen 0 °C und 35 °C (die optimale Lagertemperatur beträgt 25 °C).
- Laden Sie das Gerät auf und lagern Sie es an einem trockenen und offenen Ort, fern von Kraftstoffen (d. h. brennbaren Elementen).
- Laden Sie das Gerät nicht im Sonnenlicht oder in der Nähe offener Flammen auf.
- Laden Sie das Produkt nicht sofort nach dem Gebrauch auf. Lassen Sie das Produkt vor dem Aufladen eine Stunde lang abkühlen.
- Wenn Sie das Gerät für einen bestimmten Zeitraum Ihrer Abwesenheit einem Dritten überlassen, z. B. während Ihres Urlaubs, stellen Sie sicher, dass das Gerät teilweise geladen ist (20 – 50 % Ladezustand). Nicht voll aufgeladen.
- Das Produkt wird häufig teilweise geladen ausgeliefert. Belassen Sie es in diesem Zustand, bis es gebrauchsfertig ist.



EG-Konformitätserklärung (Maschinenrichtlinie)

Das unterzeichnende Unternehmen

Name des Unternehmens: M.T. Distribution S.r.l.

Anschrift: Via Bargellino 10, 40012 Calderara di Reno (BO), Italien

bescheinigt

dass die Konstruktion und Fertigung dieses Produkts

Produktmarke:	DUCATI
Modellnummer des Artikels:	Ducati Corse AIR
Produkttyp:	Elektroroller

den folgenden gemeinschaftlichen Richtlinien entspricht:

Maschinenrichtlinie 2006/42/EG

MD-Norm: Anhang I von 2006/42/EG, EN ISO 12100:2010,

EN 60335-1:2012+A11:2014+A13:2017

und erfüllt somit die grundlegenden Anforderungen der Maschinenrichtlinie.

2006/42/EG

2014/35/EU

EMC 2014/30/EU

Name und Anschrift der Person, die bevollmächtigt ist, die Erklärung zu unter-

zeichnen und die technischen Unterlagen zusammenzustellen

Seriennummer: DCMN20200500001 bis DCMN20200504000

Vorname und Nachname: Alessandro Summa

Position: Geschäftsführer

Name des Unternehmens: M.T. Distribution S.r.l.

Anschrift: Via Bargellino 10, 40012 Calderara di Reno (BO), Italy

Datum: 01/05/2020

Alessandro Summa

Geschäftsführer

M.T. DISTRIBUTION SRL

Via Bargellino, 10 b/c

40012 CALDERARA di RENO (BO)

FICOR Fis. 01139840377

NUMERO UNICO 01127060377

NOBILITAZIONE, QUALIFICA E

TIMBRO AZIENDALE

Instrukcja obsługi

The logo for the brand 'AIR' is displayed in a bold, red, italicized sans-serif font. The letters are closely spaced and have a slight slant to the right.

hulajnoga elektryczna

Przed użyciem produktu przeczytaj instrukcję obsługi i poznaj działanie inteligentnej hulajnogi elektrycznej. Nie pożyczaj hulajnogi osobom, które nie potrafią jej używać.

1. Schemat produktu

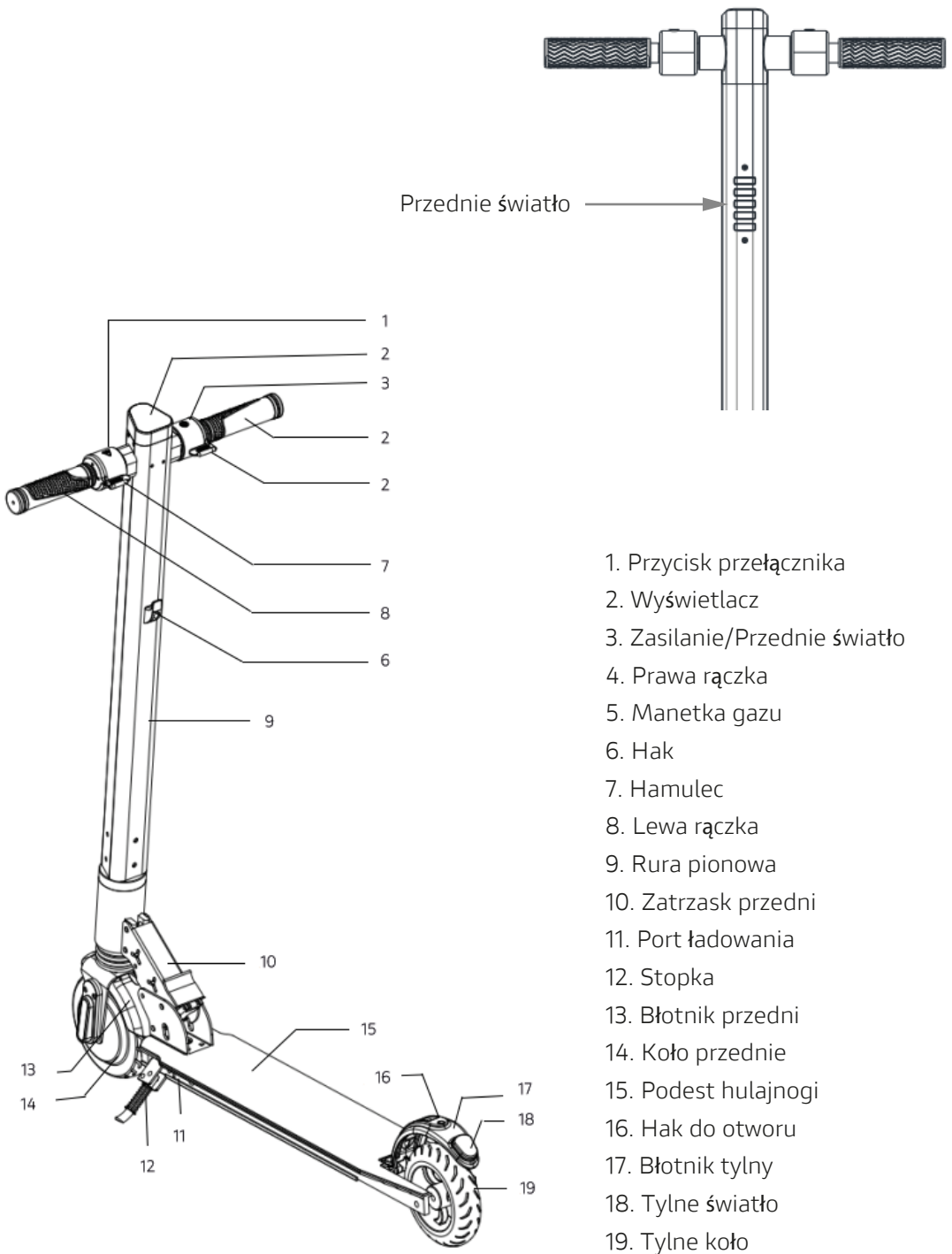

- Unikać jazdy w deszczu.
- Zwolnij na wyboistych drogach, chodnikach lub innym wyboistym terenie. Na bardzo nierównych drogach należy utrzymywać niską prędkość (maksymalnie między 5 a 10 km/h). Zachowanie elastycznej postawy ułatwia adaptację do wyboistych dróg.
- Zwracać uwagę na drzewa lub inne przeszkody na wysokości.
- Nie przyspieszać zjazdu.
- Nie należy naciskać przycisku przyspieszania podczas poruszania się wzdłuż pojazdu.
- Zwrócić uwagi na ewentualne przeszkody podczas użytkowania hulajnogi.
- Prowadź w spokojny i skoncentrowany sposób, nie wykonuj akrobacji.
- Nie jeździć po drodze.
- Nie zmieniaj kierunku gwałtownie przy dużej prędkości.
- Nie jeździć po wodzie, błocie lub śniegu.
- Nie wsiadaj na urządzenie z dzieckiem.
- Zabronione jest ustawianie się i przenoszenie ciężaru na tylny błotnik.
- Nie dotykaj hamulca tarczowego.
- Nie puszczaj kierownicy podczas jazdy.
- Nie przeskakuj przez przeszkody i nie jeździć po schodach. Ryzyko wypadku i uszkodzenia hulajnogi.
- To urządzenie jest przeznaczone do celów rekreacyjnych i wypoczynkowych i nie jest przeznaczone do transportu pasażerów. Każdy pojazd poruszający się w miejscach publicznych jest ryzykowny i potencjalnie niebezpieczny. Należy ściśle przestrzegać wskazówek zawartych w niniejszej instrukcji, aby prowadzić swoją hulajnogę zgodnie z obowiązującymi przepisami bezpieczeństwa swojego i bezpieczeństwa innych osób. Należy również przestrzegać lokalnych i krajowych przepisów prawnych dotyczących użytkowania tego urządzenia.
- Należy pamiętać o tym, że podczas jazdy w przestrzeni publicznej obowiązują surowe zasady, ale także ryzyko upadku, kolizji z pieszymi lub innymi pojazdami. Podobnie jak w przypadku innych pojazdów, im wyższa prędkość, tym dłuższy czas hamowania. Awaryjne hamowanie na gładkiej powierzchni może spowodować poślizgnięcie się urządzenia i spowodować upadek lub obrażenia ciała. Dlatego też bardzo ważne jest dostosowanie stylu jazdy i prędkości oraz utrzymanie odpowiedniej bezpiecznej odległości od pieszych lub innych środków transportu. Bądź ostrożny i zachowaj kontrolę nad prędkością podczas wjeżdżania w nieznaną teren.
- Proszę szanować pieszych podczas jazdy hulajnogą. Unikać straszenia pieszych, zwłaszcza dzieci i osób starszych. W przypadku wyprzedzania pieszego dobrze jest zwolnić i minąć jak najdalej.
- Należy ściśle przestrzegać wskazówek bezpieczeństwa zawartych w niniejszej instrukcji obsługi. Nie ponosimy odpowiedzialności za jakiegokolwiek wypadki lub incydenty, jeżeli instrukcje nie są przestrzegane.
- Nie pożyczaj hulajnogi osobie, która nie została przeszkolona w jej obsłudze i nie ma na sobie odpowiedniego ubioru ochronnego.
- Zawsze sprawdzaj urządzenie przed użyciem, jeśli zauważysz, że niektóre części są uszkodzone, że akumulator ma bardzo niską pojemność naładowania, że opony są nadmiernie zużyte lub nadmiernie napompowane, lub że występuje dziwny hałas lub usterka, nie używaj hulajnogi i skontaktuj się z autoryzowanym serwisem.

Czyszczenie i przechowywanie:

- Do czyszczenia urządzenia należy używać miękkiej i lekko wilgotnej szmatki. Jeśli czyszczenie jest trudniejsze niż oczekiwano, można użyć szczoteczki do zębów do usuwania uporczywych zabrudzeń. Uwaga: nie używaj alkoholu, benzyny lub innych rozpuszczalników, korozyjnych produktów chemicznych, w przeciwnym razie możesz uszkodzić urządzenie zarówno pod względem wyglądu, jak i struktury wewnętrznej. Nie używać myjek wysokociśnieniowych do czyszczenia urządzenia. Ogólnie rzecz biorąc, podczas czyszczenia urządzenia należy upewnić się, że jest ono wyłączone, że przewód ładowarki jest odłączony i że gumowa osłona jest zamknięta.

Nie używane urządzenie należy przechowywać w suchym miejscu z dala od wilgoci. Nie przechowuj urządzenia na zewnątrz. Nadmierna ekspozycja na słońce, ciepło lub zimno może uszkodzić urządzenie i przyspieszyć zużycie opon i baterii.

Informacje, wsparcie techniczne i pomoc można znaleźć na stronie www.ducatiurbanemobility.it

2. Specyfikacja

Wskaźnik efektywności	Pozycja	Specyfikacja
Materiały i rozmiar	Kolor Materiał Rozmiar przed złożeniem (mm) Rozmiar po złożeniu (mm) Wysokość hulajnogi (mm)	Czarny/Czerwony/Biały Stop aluminium 1057 x 355 x 200mm 889 x 1052 x 200mm 75mm
Weight	Wzrost użytkownika Waga netto Maksymalne obciążenie:	140-180cm 10,2kg ~80kg
Waga	Prędkość(km/h) Maksymalne nachylenie Temperatura użytkownika Stopień wodoodporności Stopień wodoodporności Autonomia	L: ≤ 6km/h M: ≤ 15km/h H: ≤ 20km/h < 10° Płaska droga o nachyleniu <20 ° Wysokość stopnia ≤1cm 0°C - 50°C IP54 do 15 km (zależnie od masy kierowcy, stanu drogi, temperatury itp.)
Hulajnoga	Moc znamionowa (W) Napięcie znamionowe (V) Wartość nominalna (A) Znamionowy obrót (N.m) Wartość bez obciążenia Prędkość obrotu bez obciążenia Rozmiar przedniego koła Rozmiar tylnego koła	250W 24V 13A 5Nm ≤0,9A 620±5 6" 5,5"
Battery	Marka Pojemność (Ah) Napięcie znamionowe (V) Napięcie wejściowe (V) Inteligentny System Zarządzania Baterią (BMS) Ilość ładowań	ogniwa akumulatorowe 18650 2P7S 14 sztuk 5,8Ah 24V 29,4V Równowaga/przeładowanie/nadmierne rozładowanie/przeciążenie/zabezpieczenie przed zwarcie 500-800 razy
Charger	Moc znamionowa (W) Napięcie znamionowe (V) Wartość nominalna (A) Czas ładowania Znamionowe napięcie wyjściowe (V)	58,8W 110-240V CA 50/60Hz 2A 0,8A ~ 6 godzin 29,4V
Front light	Napięcie robocze Prąd roboczy	12V 100mA
Rear light	Napięcie robocze Prąd roboczy	12V 30mA

Close up of the scooter

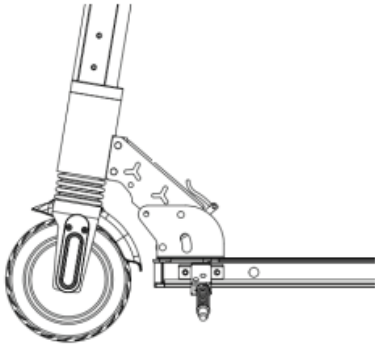

Pociągnij zatrzask bezpieczeństwa

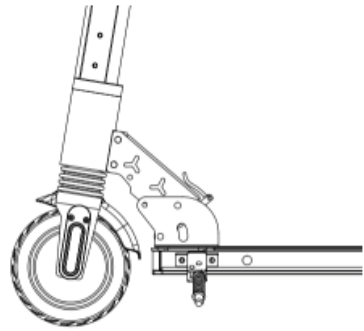

Otwórz zatrzask bezpieczeństwa

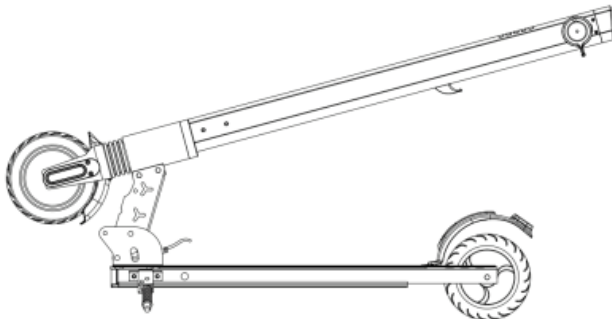

Powoli zegnij pionową rurę

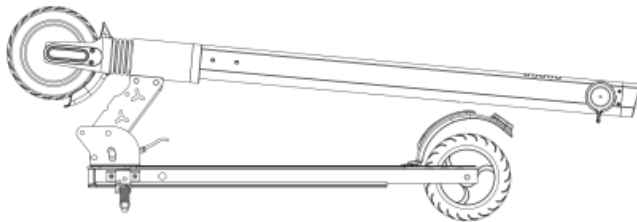

Gotowe

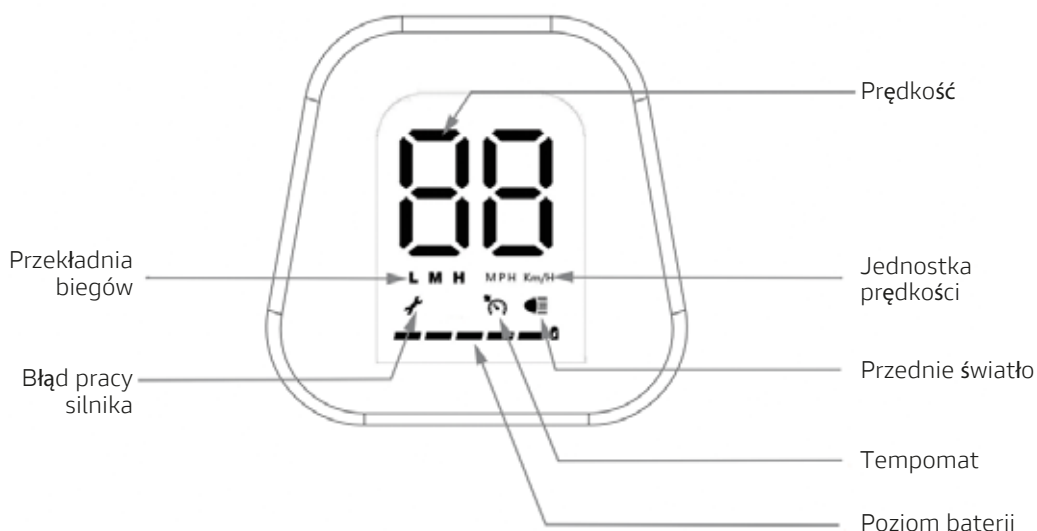

3. Kroki przygotowawcze

Opis funkcji przycisku zasilania

1. Włączanie/wyłączanie zasilania

Włączanie/wyłączanie: naciśnij i przytrzymaj czerwony przycisk  po prawej stronie, aby włączyć urządzenie.

Naciśnij i przytrzymaj, aby wyłączyć urządzenie.

2. Przekładnia biegów

Przekładnia biegów: przyciśnij czerwony przycisk po lewej stronie . System można przełączać pomiędzy trzema biegami LMH (Wolny Średni Szybki).

3. Światła

Włączanie/wyłączanie: po uruchomieniu urządzenia krótko naciśnij prawy przycisk , aby włączyć/wyłączyć światła.

4. Ustawienia

Naciśnij i przytrzymaj jednocześnie przycisk  i przycisk , aby przejść do „Ustawień” (Settings). Będąc w trybie ustawień, naciśnij krótko przycisk , aby przełączać między C1 (jednostka) - C2 (tryb uruchamiania) - C3 (tempomat).

a) Ustawienia modułu

Przejdź do pozycji C1 w module „Ustawienia”: naciśnij krótko przycisk , aby przełączać między KM/H i MP/H.

b) Ustawienia trybu uruchamiania

Przejdź do pozycji C2 w module „Ustawienia”: naciśnij krótko przycisk , aby ustawić tryb uruchamiania hulajnogi (jazda/uruchomienie w miejscu).

c) Ustawienie tempomatu

Przejdź do pozycji C3 w module „Ustawienia”: naciśnij krótko przycisk , aby ustawić włączenie/wyłączenie tempomatu.

Bezpieczna jazda

1. Nie przechylaj ciała w czasie przyspieszania i hamowania. Nie przenoś ciężaru ciała na kierownicę.

2. Jadąc w pozycji stojącej, ustaw jedną stopę za drugą, aby jazda była bardziej stabilna i by móc łatwiej nacisnąć tylny hamulec.

3. Podczas skręcania ciało i kierownica powinny znajdować się w pozycji równoległej. Przed skrętem sprawdź warunki na drodze i zachowaj bezpieczeństwo.

4. Hamulec - podczas hamowania należy przenieść ciężar ciała do pozycji wyjściowej. Należy nauczyć się kontrolowania środka ciężkości ciała podczas hamowania. W przeciwnym razie dojdzie do jednej z dwóch sytuacji:

- Hulajnoga przechyli się do przodu, powodując obrażenia ciała.
- Uszkodzony zostanie układ hamulcowy i kierowniczy.



Ściśle przestrzegaj lokalnych praw, rozporządzeń i przepisów ruchu drogowego.

Nie używaj hulajnogi w warunkach słabej widoczności.

Nie używaj hulajnogi do jazdy wyczynowej, na jednym kole lub wykonywania wyskoków. Zwiększa to prawdopodobieństwo obrażeń u użytkownika i uszkodzenia pojazdu. Nie przewoź pasażerów.

W trakcie nauki jazdy może dojść do upadku i obrażeń.

W czasie nauki jazdy noś kask i wyposażenie ochronne.

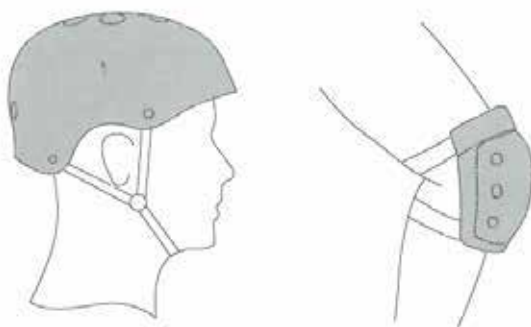

4. Środki ostrożności dotyczące ładowania

Podczas ładowania elektrycznej hulajnogi należy zwrócić uwagę na następujące punkty:

1. Upewnij się, że ładowanie odbywa się w suchym i czystym miejscu. Napięcie wejściowe powinno wynosić od 110 V do 240 V, a drugi koniec portu ładowania powinien być podłączony do elektrycznej hulajnogi. Czerwone światło wskazuje, że hulajnoga jest w trakcie ładowania.
2. Jeśli kontrolka ładowarki świeci na zielono, znaczy to, że ładowanie zostało zakończone.
3. Dla bezpieczeństwa nie uruchamiaj hulajnogi w czasie ładowania.
4. Po zakończeniu ładowania odłącz hulajnogę od ładowarki.

5. Konserwacja

a. Konserwacja baterii: aby zapewnić żywotność baterii, gdy poziom naładowania baterii jest niski, należy naładować hulajnogę (uwaga: w przypadku, gdy hulajnoga nie jest używana przez dłuższy czas, zaleca się jej ładowanie raz w miesiącu). Jeśli chcesz sprawdzić poziom baterii lub ją wymienić, skorzystaj z pomocy profesjonalistów. Najbardziej optymalna temperatura przechowywania baterii to 15°C - 25°C; nie używaj i nie wyprowadzaj hulajnogi, gdy temperatura otoczenia jest wyższa niż 40°C, aby nie uszkodzić baterii litowej i nie doprowadzić do jej spalania. Nie zostawiaj hulajnogi w samochodzie podczas upałów, ponieważ może to doprowadzić do uszkodzenia baterii litowej, a nawet jej spalania.

b. Konserwacja opon: aby opony były trwałe, należy regularnie sprawdzać ich stan. W przypadku gdy działanie koła odbiega od normy, należy je naprawić lub wymienić. Pomoże to uniknąć niepotrzebnych uszkodzeń podczas jazdy.

c. Czyszczenie hulajnogi: aby wyczyścić hulajnogę, przetrzyj jej korpus wodą lub łagodnym detergentem. Do czyszczenia hulajnogi nie należy używać ostrych przedmiotów ani żrących detergentów.

6. Najczęstsze usterki i ich rozwiązania

Wyświetlacz działa, ale silnik nie działa

Analiza przyczyny	Rozwiązania
Uchwyt hamulca jest uszkodzony	Zdejmij nasadkę uchwytu hamulca (zazwyczaj uchwyt hamulca jest otwarty). Jeśli silnik działa, oznacza to uszkodzenie uchwytu hamulca. W takim przypadku należy wymienić uchwyt hamulca.
Uchwyt kierownicy służący do regulacji prędkości jest uszkodzony	Najpierw sprawdź, czy nie ma zwarcia między uchwytem kierownicy służącym do regulacji prędkości i przełącznikiem silnika. Do zwarcia dochodzi najczęściej po deszczu lub pod wpływem wilgoci, dlatego należy zwrócić uwagę na zwarcie między uchwytem kierownicy i przełącznikiem silnika. W takim przypadku może dojść do trwałego uszkodzenia przełącznika sterownika!
Silnik jest uszkodzony	Jeśli silnik nie działa, należy sprawdzić wyłącznik silnika i sygnał pokrętła. Jeśli po uruchomieniu hulajnogi sterownik jest gorący, zwykle oznacza to zwarcie wewnętrznej lampy zasilającej sterownika. W takim przypadku należy natychmiast odciąć zasilanie.

Ładowanie nie działa

Analiza przyczyny	Rozwiązania
Port ładowania baterii jest poluzowany	Wymień port ładowania
Wtyczka ładowarki nie jest prawidłowo podłączona	Wymień złącze ładowarki

Can't turn on the scooter

Analiza przyczyny	Rozwiązania
Bateria jest rozładowana	Ładuj skuter przez 1-2 godziny zgodnie z instrukcją obsługi.
Przycisk włączania nie działa	Sprawdź, czy przycisk włączania jest zablokowany.



Przetwarzanie urządzenia elektrycznego lub elektronicznego na koniec jego okresu użytkowania (dotyczy wszystkich krajów Unii Europejskiej i innych systemów europejskich z oddzielnym systemem zbiórki odpadów)

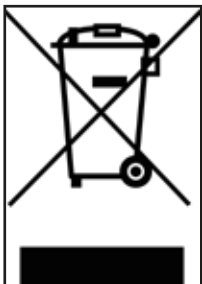

Ten symbol na produkcie lub na opakowaniu wskazuje, że produkt nie powinien być traktowany jako zwykły odpad z gospodarstwa domowego, ale powinien być przekazany do odpowiedniego punktu zbiórki w celu recyklingu sprzętu elektrycznego i elektronicznego (WEEE).

Zapewnienie prawidłowej utylizacji tego produktu pomoże zapobiec potencjalnym negatywnym skutkom dla środowiska i zdrowia, które w przeciwnym razie mogłyby być spowodowane jego niewłaściwą utylizacją. Recykling materiałów pomaga chronić zasoby naturalne.

W celu uzyskania bardziej szczegółowych informacji na temat recyklingu tego produktu należy skontaktować się z lokalnym urzędem miejskim, lokalnym serwisem utylizacji odpadów lub punktem sprzedaży, w którym produkt został zakupiony.

W szczególności konsumenci są zobowiązani do nieusuwania WEEE jako odpadów komunalnych, ale muszą uczestniczyć w selektywnej zbiórce tego rodzaju odpadów za pośrednictwem dwóch sposobów ich dostarczenia:

- 1) w miejskich punktach zbiórki (zwanymi również Stanowiskami ekologicznymi, wyspami ekologicznymi), bezpośrednio lub poprzez miejskie punkty zbiórki, o ile są one dostępne;
- 2) w punktach sprzedaży nowego sprzętu elektrycznego i elektronicznego. Tutaj bardzo mały WEEE może być dostarczony bezpłatnie (z najdłuższym bokiem krótszym niż 25 cm), podczas gdy większy WEEE może być dostarczony w trybie 1 na 1, tzn. poprzez dostarczenie starego produktu przy zakupie nowego z tymi samymi funkcjami.

W przypadku nielegalnego pozbywania się sprzętu elektrycznego lub elektronicznego mogą być stosowane kary przewidziane w obowiązujących przepisach dotyczących ochrony środowiska (obowiązujące tylko w Polsce).

Jeżeli WEEE zawiera baterie lub akumulatory, muszą one zostać usunięte i poddane selektywnej zbiórce.



Przetwarzanie zużytych akumulatorów (mające zastosowanie we wszystkich krajach Unii Europejskiej i w innych europejskich systemach selektywnej zbiórki)



Ten symbol na produkcie lub na opakowaniu oznacza, że akumulator nie powinien być uważany za zwykły odpad z gospodarstwa domowego. Na niektórych typach akumulatorów ten symbol może być stosowany w połączeniu z symbolem chemicznym.

Symbole chemiczne: rtęć (Hg) lub ołów (Pb) są dodawane, jeśli bateria zawiera więcej niż 0,0005% rtęci lub 0,004% ołowiu.

Poprzez zapewnienie, że akumulatory są utylizowane w sposób prawidłowy, pomożesz zapobiec potencjalnym negatywnym skutkom dla środowiska i zdrowia, które w przeciwnym razie mogłyby być spowodowane niewłaściwą utylizacją. Recykling materiałów pomaga chronić zasoby naturalne. W przypadku produktów, które ze względów bezpieczeństwa, wydajności lub ochrony danych wymagają stałego połączenia z wewnętrzną baterią/akumulatorem, powinny być wymieniane wyłącznie przez wykwalifikowany personel serwisowy.

Po zakończeniu okresu użytkowania przekazać produkt do odpowiednich punktów zbiórki w celu utylizacji sprzętu elektrycznego i elektronicznego: gwarantuje to prawidłowe postępowanie z akumulatorem znajdującym się w środku.

W celu uzyskania bardziej szczegółowych informacji na temat utylizacji zużytego akumulatora lub produktu należy skontaktować się z lokalnym urzędem miejskim, lokalnym serwisem utylizacji odpadów lub punktem sprzedaży, w którym je zakupiono.

Zgodnie z rozporządzeniem legislacyjnym 49/2014 produkt jest objęty systemem zarządzania zużytym sprzętem elektrycznym i elektronicznym (selektywna zbiórka).

OSTRZEŻENIA

Przed użyciem produktu należy dokładnie przeczytać instrukcje obsługi.

Nazwa produktu: Ducati CORSE AIR
Rodzaj produktu: hulajnoga elektryczna
Rok produkcji: 2020



- Uwaga: Do ładowania tej hulajnogi elektrycznej należy używać WYŁĄCZNIE znajdującej się w zestawie ładowarki oznaczonej kodem FY0632941500E o wskazanym napięciu wyjściowym: 29,4 V - 1,5 A.
- Używanie innego typu ładowarki może uszkodzić urządzenie lub stanowić potencjalne ryzyko dla użytkownika.
- Nigdy nie ładuj urządzenia bez nadzoru.
- Czas ładowania urządzenia nie powinien przekraczać czterech godzin. Przerwij ładowanie po czterech godzinach.
- Urządzenie może być ładowane wyłącznie w temperaturach od 0°C do 45°C.
- W przypadku ładowania w niższych lub wyższych temperaturach istnieje ryzyko, że akumulator będzie mniej wydajny, co może spowodować uszkodzenie produktu i obrażenia ciała.
- Produkt może być używany wyłącznie w temperaturach od -10°C do 45°C.
- W przypadku używania hulajnogi w niższych lub wyższych temperaturach istnieje ryzyko, że akumulator będzie mniej wydajny, co może spowodować uszkodzenie urządzenia i obrażenia ciała.
- Urządzenie należy przechowywać w temperaturze od 0°C do 35°C (optymalna temperatura przechowywania to 25°C)
- Ładuj i przechowuj w suchym miejscu na otwartej przestrzeni z dala od paliw (tj. wszelkich substancji łatwopalnych).
- Nie ładuj w słońcu lub w pobliżu otwartego ognia.
- Nie ładuj hulajnogi tuż po użyciu. Przed ładowaniem poczekaj, aż urządzenie ostygnie.
- Jeśli wyjeżdżasz, na przykład na urlop i powierzasz urządzenie osobom trzecim, pozostaw hulajnogę częściowo naładowaną (20-50% naładowania). Urządzenie częściowo naładowane.
- Urządzenie jest często dostarczane częściowo naładowane. Pozostaw go w tym stanie aż do pierwszego użycia.



Deklaracja zgodności WE (Dyrektywa maszynowa)

Niżej podpisany

Nazwa firmy: M.T. Distribution S.r.l.

Adres: Via Bargellino 10, 40012 Calderara di Reno (BO), Włochy

poświadcza

że projekt i wykonanie niniejszego produktu

Marka produktu:	DUCATI
Numer modelu produktu:	Ducati Corse AIR
Rodzaj produktu:	Hulajnoga elektryczna

są zgodne z niżej wymienionymi dyrektywami:

Dyrektywa Maszynowa 2006/42/WE

Norma MD: załącznik I do dyrektywy 2006/42/WE, EN ISO 12100: 2010,
EN 60335-1:2012 + A11:2014 + A13:2017

Produkt spełnia normy Dyrektywy maszynowej.

MD 2006/42/WE,

LVD 2014/35/UE

EMC 2014/30/UE

Nazwisko i adres osoby upoważnionej do podpisania deklaracji i wypełnienia dokumentacji technicznej

Numer seryjny: DCMN20200500001 do DCMN20200504000

Imię i nazwisko: Alessandro Summa

Stanowisko: Dyrektor zarządzający

Firma: M.T. Distribution S.r.l.

Adres: Via Bargellino 10, 40012 Calderara di Reno (BO), Italy

Data: 01/05/2020

Alessandro Summa
Dyrektor zarządzający

M.T. DISTRIBUTION SRL
Via Bargellino, 10 b/c
40012 CALDERARA di RENO (BO)
FICOR Fis. 01139840377
NOME COGNOME, QUALIFICA E
TIMBRO AZIENDALE



Imported and distributed by M.T. Distribution
Calderara di Reno, Bologna
www.mtdistribution.it