

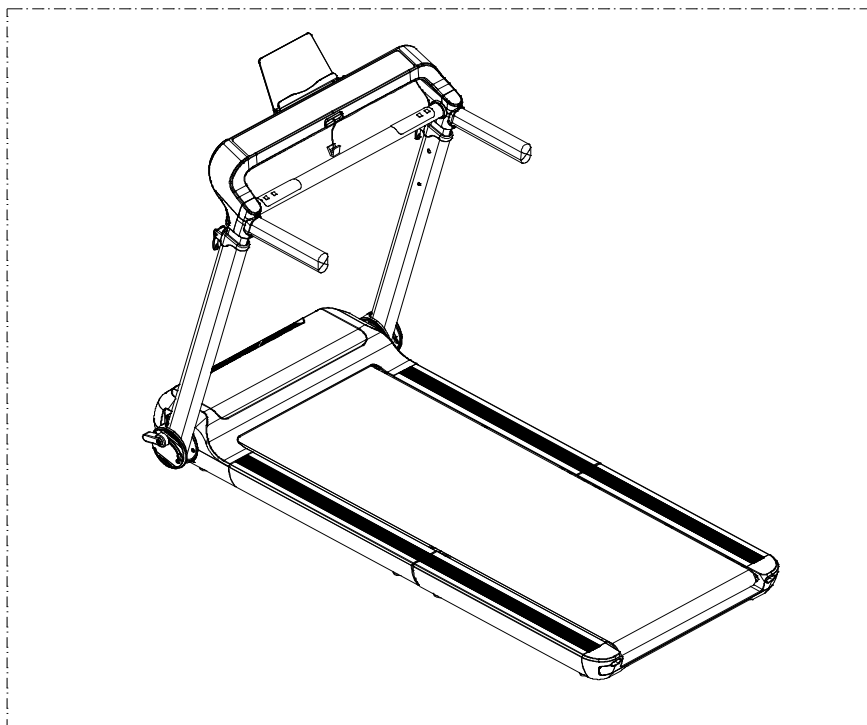

**LOOP13**





Przed użyciem sprzętu należy zapoznać się z środkami ostrożności i wskazówkami zawartymi w poniższej instrukcji.

### Uwagi dotyczące bezpieczeństwa

1. Przed pierwszym użyciem należy zapoznać się dokładnie z instrukcją i zachować ją na przyszłość.
2. Należy uwzględnić wszystkie ostrzeżenia i środki ostrożności łącznie z etapami montażu. Z maszyny można korzystać jedynie zgodnie z jej przeznaczeniem.
3. Mając na względzie własne bezpieczeństwo, produkt należy zmontować i użytkować zgodnie z niniejszą instrukcją. Należy poinformować wszelkich innych użytkowników o zasadach bezpiecznego użytkowania.
4. Należy chronić urządzenie przed dostępem dzieci i zwierząt. Dzieci nie powinny przebywać w pobliżu maszyny bez nadzoru. Maszynę może montować i użytkować jedynie osoba dorosła.
5. Przed rozpoczęciem jakiegokolwiek programu ćwiczeń należy skonsultować się z lekarzem. Jest to niezbędne zwłaszcza w przypadku osób mających problemy zdrowotne lub przyjmujących leki, które mogą wpływać na tętno, ciśnienie krwi lub poziom cholesterolu.
6. Należy uważnie obserwować swój organizm. W przypadku wystąpienia jakichkolwiek problemów (ból, ucisk w klatce piersiowej, nieregularna praca serca, brak oddechu, nudności lub zawroty głowy) należy niezwłocznie przerwać trening. Niewłaściwe wykonywanie ćwiczeń może prowadzić do poważnych problemów zdrowotnych lub urazów.
7. Maszynę należy ustawić na płaskiej, suchej i czystej nawierzchni i zapewnić swobodną przestrzeń minimum 0,6 m od innych przedmiotów, aby zwiększyć poziom bezpieczeństwa.
8. Należy korzystać z odpowiedniego stroju sportowego i butów. Należy unikać zbyt luźnych ubrań.
9. Maszyny nie wolno używać na świeżym powietrzu.
10. Sprzęt należy sprawdzić pod kątem uszkodzeń lub zużycia przed każdym treningiem.
11. Należy zaprzestać użytkowania, gdy na sprzęcie pojawią się ostre krawędzie.
12. Jeżeli maszyna zacznie wydawać niecodzienne dźwięki należy przerwać użytkowanie.
13. Żadna regulowana część nie powinna wystawać, ani utrudniać ruchów użytkownika. Z maszyny może korzystać tylko jedna osoba w danym momencie.
14. Hamowanie nie zależy od prędkości.
15. Maszyna nie jest przeznaczona do celów terapeutycznych.
16. Zależy zachować ostrożność przy podnoszeniu lub transporcie maszyny, aby uniknąć kontuzji pleców. Należy korzystać jedynie z odpowiednich technik podnoszenia lub zapewnić sobie pomoc drugiej osoby.
17. Nie wolno wprowadzać modyfikacji w konstrukcji produktu. W razie potrzeby należy skontaktować się z autoryzowanym serwisem.
18. **Maksymalna waga użytkownika: 110 kg**
19. **Sprzęt zaliczony został do klasy H według normy EN ISO 20957-1 i jest przeznaczony do użytku domowego/komercyjnego. Nie może być używany w celach terapeutycznych i rehabilitacyjnych.**

**LISTA CZĘŚCI**

nr	Opis	il	jedn	No.	Opis	Il.	Unit
1	Pokrywa silnika (przód)	1	pc	50	Obudowa konsoli (przód)	1	pc
2	Pokrywa silnika (tył)	1	pc	51	Obudowa konsoli (tył)	1	pc
3	Silnik	1	pc	52	Śruba sprężynowa	1	pc
4	Kontroler	1	pc	53	Rama konsoli	1	pc
5	Wspornik silnika	1	pc	54	Poręcz	1	pc
6	Pierścień magnetyczny	1	pc	55	Przyciski start i stop na uchwycie	1	pc
7	Przełącznik	1	pc	56	Przyciski prędkości na uchwycie	1	pc
8	Przełącznik samoczynnego resetowania	1	pc	57	Obudowa konsoli (P)	1	pc
9	Gniazdo elektryczne	1	pc	58	Obudowa konsoli (L)	1	pc
10	Koło	2	pc	59	Łącznik (L)	1	pc
11	Płyta montażowa silnika	1	pc	60	Łącznik (P)	1	pc
12	Przedni wałek	1	pc	61	Klucz bezpieczeństwa	1	pc
13	Pas silnikowy	1	pc	62	Uchwyt mocujący	2	pc
14	Przednie wzmocnienie	1	pc	63	Uchwyt	2	pc
15	Podnózek	8	pc	64	Pianka	2	pc
16	Wspornik	1	pc	65	Podkład pod bieżnię	1	pc
17	Zawias	2	pc	66	Taśma do podklejenia	2	pc
18	Tylna rama platformy	1	pc	67	Przewód komunikacyjny 1 SM4PIN/SM4PIN/L-1100mm/26#	1	pc
19	Listwa mocująca szynę boczną	4	pc	68	Przewód komunikacyjny L=200/1.5mm <sup>2</sup> /6.3	1	pc
20	Czujnik	1	pc	69	Przewód komunikacyjny L=200/1.5mm <sup>2</sup> /6.3	1	pc
21	Czujnik naprawczy	1	pc	70	Ręczny wskaźnik tętna	2	pc
22	Szyna przednia	2	pc	71	Przewód komunikacyjny 2 SM4PIN/SM4PIN/L-650mm/26#	1	pc

23	Szyna boczna (P)	2	pc	72	Przewód komunikacyjny 3 SM4PIN/SM4PIN/L-500mm/26#	1	pc
24	Rolka tylna	1	pc	73	Śruby z łbem sześciokątnym M8×12	2	pc
25	Rura podtrzymująca	1	pc	74	Nakrętka samozabezpieczająca Hex M8	5	pc
26	Tylna osłona	1	pc	75	Gniazdo imbusowe z pełnym gwintem M8×55	1	pc
27	Tylna płyta uszczelniająca	1	pc	76	Śruba z pełnym gwintem imbusowym M8 x 75	2	pc
28	Tylny podkład bieżni	1	pc	77	Wkręt samogwintujący Philips ST4 x 15	4	pc
29	Przedni podkład bieżni	1	pc	78	Śruba imbusowa z pełnym gwintem M5 x 10	8	pc
30	Prowadnica szyny bocznej cylindra	10	pc	79	Śruba imbusowa z pełnym gwintem M6 x 15	8	pc
31	Silny magnes	1	pc	80	Śruba z pełnym gwintem Philips M4 x 10	4	pc
32	Utrwalacz magnesu	1	pc	81	Wkręt samogwintujący Philit ST3 x 10	2	pc
33	Śruba z uchwytem	2	pc	82	Śruba imbusowa z pełnym gwintem M8 x 35 x 20	2	pc
34	Pionowa osłona lewego słupa (L)	1	pc	83	Śruba imbusowa z pełnym gwintem M8 x 10	12	pc
35	Pionowa osłona lewego słupa (R)	1	pc	84	Płaska podkładka Ø8	14	pc
36	Pionowa osłona prawego słupa (L)	1	pc	85	Śruby z łbem sześciokątnym M8×45×20	2	pc
37	Pionowa osłona prawego słupa (R)	1	pc	86	Śruby z łbem sześciokątnym M10×55×25	2	pc
38	Słupek pionowy (L)	1	pc	87	Wkręt samogwintujący Philips ST4 x 45	4	pc
39	Słupek pionowy (R)	1	pc	88	Bezłowa śruba z pełnym gwintem M5 x 10	13	pc
40	Tuleja redukcyjna	2	pc	89	Śruby z łbem sześciokątnym M8×20	1	pc
41	Pionowa osłona słupa	2	pc	90	Płaska podkładka Ø8	2	pc
42	Podkładka	2	pc	91	Śruby z łbem sześciokątnym	7	pc
43	Uchwyt szybkiego zwalniania	2	pc	92	Podkładka blokująca	7	pc

44	Tuleja dystansowa	2	pc	93	Śruby z łbem sześciokątnym	7	pc
45	Plastikowa podkładka z klejem	4	pc	94	Wkręt samogwintujący Philips ST4 x 10	2	pc
46	Pas bieżni	1	pc	95	Śruby z gniazdem sześciokątnym M6*20	4	pc
47	Taśma do podklejenia	14	pc	96	Wkręt samogwintujący Philips ST4x20	4	pc
48	PVC podkładka	14	pc	97	Śruba z rowkiem krzyżowym M5x20	2	pc
49	Uchwyt na iPada	1	pc	98	Nakrętka sześciokątna M5	2	pc
-	-	-		99	Wkręt samogwintujący Philips ST4x10	2	pc
-	-	-		100	Wkręt samogwintujący Philips ST4x12	77	pc

## PRODUKT

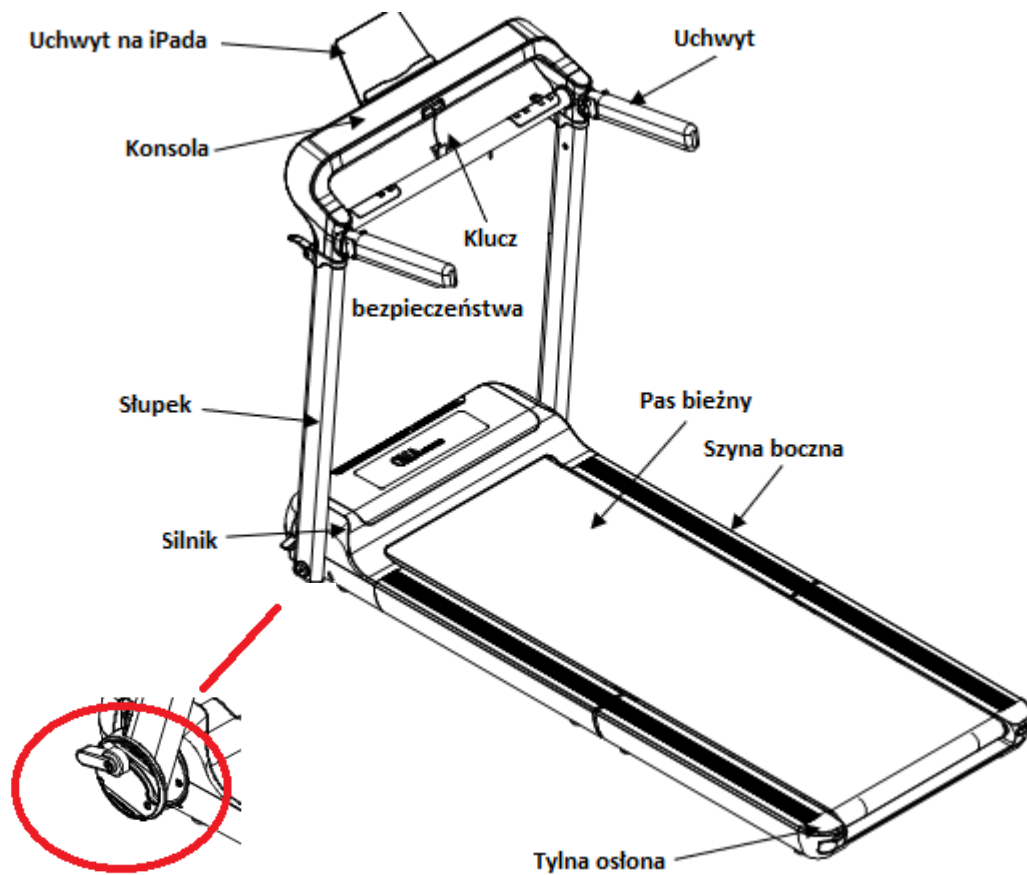

## DANE TECHNICZNE

Wymiary produktu: 1075mm\*765mm\*230mm (złożony), 1518mm\*765mm\*1240mm (rozłożony)

Pas bieżny: 130 x 45 cm

Maksymalna waga użytkownika: 110 kg

## MONTAŻ

**Krok 1** Wyjmij urządzenie z pudełka i połóż je na płaskiej powierzchni (patrz rysunek), usuń wszystkie worki i taśmy zabezpieczające maszynę.

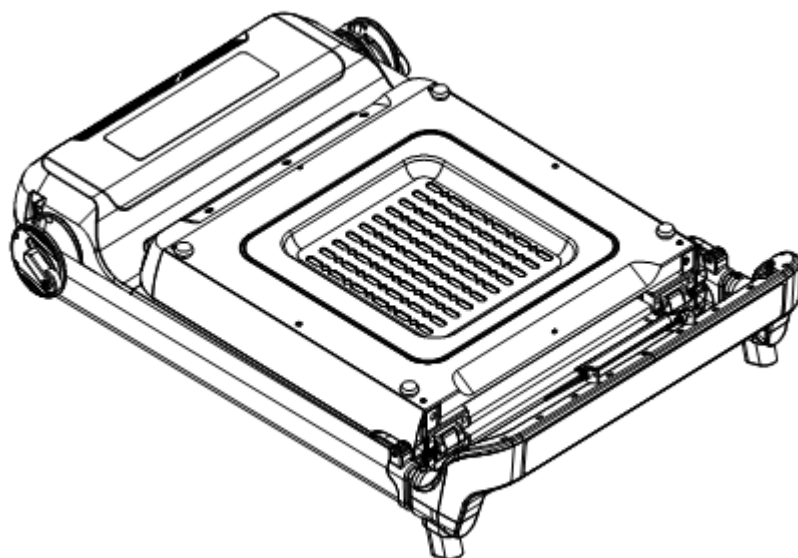

**Krok 2** 1) Podnieś pionowy słupek i belkę ramy konsoli w kierunku A, naciśnij czerwony pionowy wspornik uchwytu (19), aby go zablokować. 2) Dostosuj wysokość pionowego słupka, a następnie naciśnij wewnętrzny drążek ręczki (49), aby go zablokować. 3) Połóż płaską tylną część bieżni w kierunku B i upewnij się, że pas bieżny jest poprawnie wyśrodkowany.

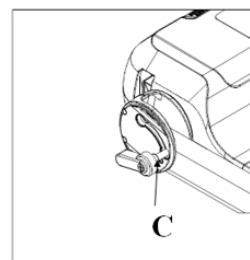
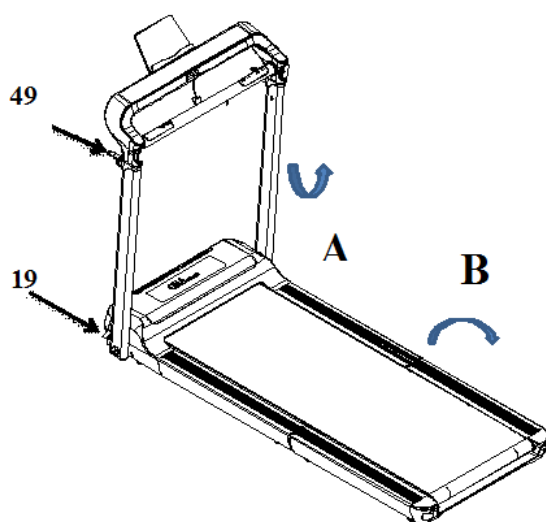

**Krok 3** Sprawdź położenie pasa bieżni, który powinien być umieszczony w granicach (1) (2) (3) (4).  
Jeśli pas bieżni jest przesunięty, należy stosować się do wskazówek i wyregulować go tak, aby był na  
środku. Każdorazowo przed użyciem należy sprawdzić położenie pasa bieżni.

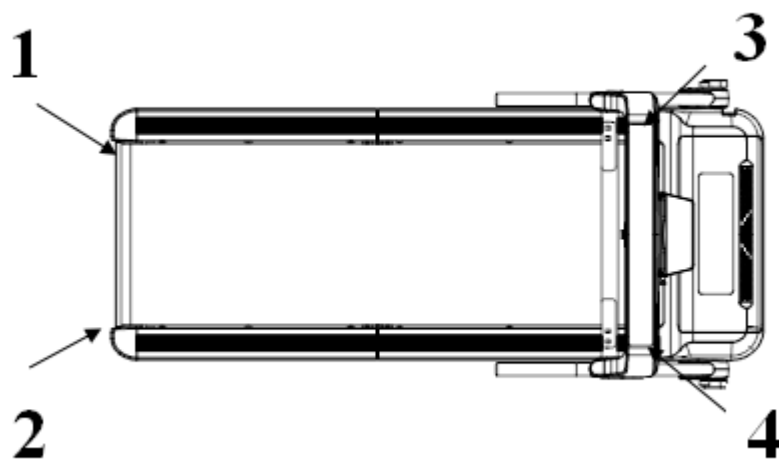

**Krok 4** Włóż uchwyt (56) do gniazda A, B, a następnie wyreguluj śrubę

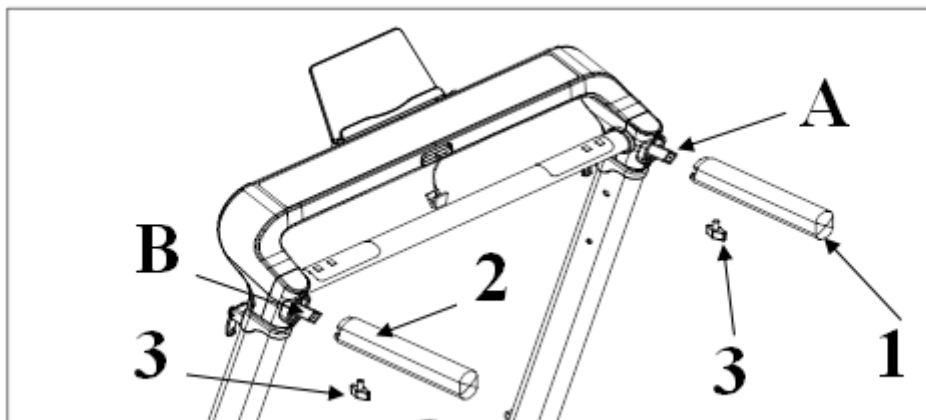

**Krok 5** Ustaw uchwyt iPada (95) w prawidłowej pozycji,  
upewnij się, że pionowy wspornik uchwytu do mocowania  
(19) i (49) jest dobrze zablokowany.

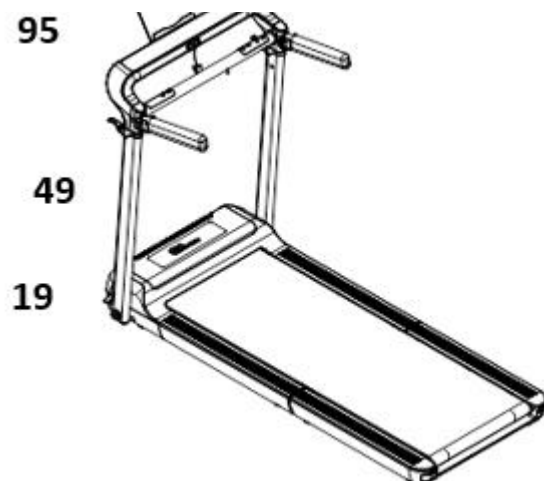

**Krok 6** Dokręć wszystkie śruby, włącz zasilanie, aby sprawdzić, czy pas bieżny jest wyśrodkowany, a jeśli nie, dostosuj go (patrz instrukcja konserwacji). Nie należy używać bieżni, jeżeli pas jest niepoprawnie zamontowany.

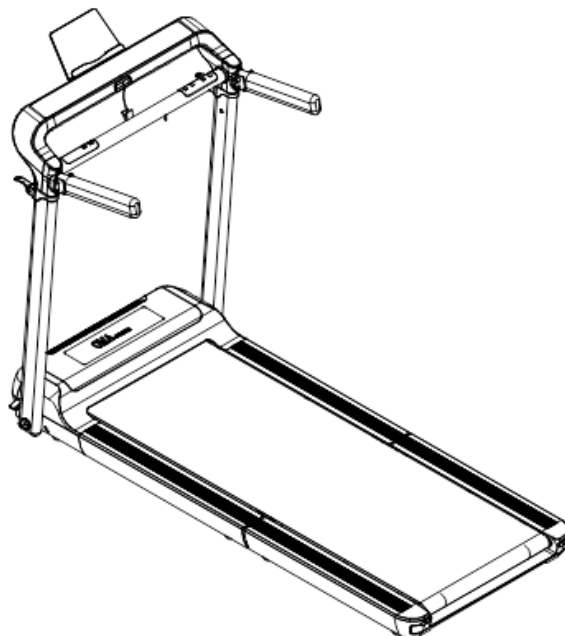

---

### SKŁADANIE I PRZESUWANIE BIEŻNI

1. Odetnij zasilanie, gdy planujesz złożyć bieżnię.
2. Wyciągnij wtyczkę z gniazda.
3. Złóż tylną stronę bieżni i uchwyt, a następnie przytrzymaj rączkę, przechyl 40 ~ 50 ° do przodu, powoli poruszaj bieżnią.

### UZIEMIENIE

Ten produkt musi być uziemiony. Jeśli na bieżni wystąpi błąd lub uszkodzenie, przewód uziemiający utworzy jeden obwód o najniższej rezystancji, prąd zostanie doprowadzony do ziemi, co zmniejszy niebezpieczeństwo porażenia prądem. Ten produkt jest wyposażony w jeden kabel, który ma przewód uziemiający i wtyczkę uziemiającą. Bieżnia musi być uziemiona za pomocą odpowiedniego gniazda zgodnego z lokalnymi przepisami.

Niebezpieczeństwo: Jeśli nie wiesz, czy sprzęt jest prawidłowo uziemiony, skontaktuj się z wykwalifikowanym elektrykiem lub personelem konserwacyjnym. Nie zmieniaj wtyczki dołączonej do tego produktu bez autoryzacji. Jeśli wtyczka jest niezgodna z gniazdem, pozwól wykwalifikowanemu elektrykowi zainstalować odpowiednie gniazdo.

Przewód powinien być poniżej 220-240 V i pasować do tego rodzaju gniazda, jak pokazano.

---

### WAŻNE

**!** Urządzenie odpowiada aktualnym standardom bezpieczeństwa. Urządzenie nadaje się tylko do użytku domowego. Każde inne użycie jest niedopuszczalne, a nawet niebezpieczne. Producent nie ponosi odpowiedzialności za szkody spowodowane niewłaściwym użytkowaniem.

**!** Przed rozpoczęciem sesji ćwiczeń skonsultuj się ze swoim lekarzem rodzinnym, aby ustalić, czy możesz wykonywać taki rodzaj wysiłku fizycznego. Opinia lekarska powinna być podstawą ustalenia struktury programu ćwiczeń. Nieprawidłowy lub nadmierny trening może być szkodliwy dla zdrowia.



! Uważnie przeczytaj poniższe ogólne wskazówki dotyczące sprawności i instrukcje ćwiczeń. W przypadku bólu, duszności, złego samopoczucia lub innych dolegliwości fizycznych natychmiast przerwij ćwiczenie. Natychmiast skonsultuj się z lekarzem, jeśli coś powoduje twój niepokój.

! To urządzenie fitness nie nadaje się do użytku profesjonalnego lub medycznego ani nie może być używane do celów terapeutycznych.

! Czujnik tętna nie jest urządzeniem medycznym. Jest przeznaczony wyłącznie do celów informacyjnych i ma na celu podanie średniej wartości tętna. Nie jest przeznaczony do udzielania porad medycznych ani do dokładnego pomiaru pulsu ze względu na różne czynniki warunkujące środowisko i człowieka.

## INSTRUKCJA OBSŁUGI KONSOLI



### Funkcje wyświetlacza

Okno „DIS”: wyświetlanie wartości odległości.

Okno „CAL”: wyświetlanie wartości kalorii.

Okno „TIME”: wyświetlanie wartości czasu.

Okno „PULSE”: wyświetlanie wartości pulsu.

Okno „SPEED Wyświetla wartość prędkości.

Okno „STEP”: wyświetl wartość kroku.

### Instrukcja obsługi klawiatury

Przycisk „P”: Naciśnij, aby wybrać program P01-P36, U1-U3 lub funkcję „Fat”.

Klawisz „M”: Mod, po włączeniu zasilania, naciśnij klawisz M, aby wybrać cykl, odliczanie czasu → odliczanie kalorii → odliczanie odległości → tryb normalny.

Po potwierdzeniu wybranego trybu naciśnij prędkość +/-, aby ustawić żadaną wartość, a następnie naciśnij przycisk Start.

Przycisk „START/ PAUSE”: Służy do wstrzymywania lub uruchamiania biegni.

Przycisk „STOP”: Gdy biegnia jest uruchomiona lub wstrzymana, naciśnij ten klawisz, aby zatrzymać biegnię i skasować dane do 0.

Klawisz „+/-”: Służy do ustawiania wartości funkcji wyświetlacza podczas uruchamiania i do dostosowania prędkości podczas korzystania.

Przycisk szybkiej prędkości 3, 6, 10 : Podczas pracy naciśnij przycisk szybkiej prędkości, aby wybrać żadaną prędkość.

## **PROGRAMY**

### **Program ręczny**

Naciśnij cykl „MODE”, aby wybrać cztery tryby treningu. Użytkownik może wybrać prędkość. Domyślna prędkość wynosi 1,0 km / h.

Tryb treningowy 1: normalne liczenie. Czas, dystans, kalorie rosną. Funkcja wyboru jest zamknięta.

Tryb treningowy 2: Odliczanie czasu. Po wybraniu miga okno czasowe, naciśnij „+” lub „-” by wybrać - zakres wynosi 5-99 minut. Domyślnie jest 30:00.

Tryb treningowy 3: Odliczanie odległości. Po wybraniu miga okna odległości, naciśnij „+” lub „-”, aby wybrać -zakres wynosi od 1,0 do 99,0 km. Domyślnie jest 1.0KM.

Tryb treningowy 4: Odliczanie kalorii. Po wybraniu miga okna kalorii, naciśnij „+” lub „-”, aby wybrać - zakres wynosi 20-990CAL. Domyślnie jest to 50CAL.

### **P1 – P36 program ustawień wstępnych**

Tylko odliczanie czasu. Po wybraniu migającego okna czasowego naciśnij „+” lub „-”, aby dostosować wartość -zakres wynosi 5-99 minut. Domyślnie jest 30:00. Naciśnij „MODE”, aby powrócić do wartości domyślnej.

Prędkość podzielona jest na 10 grup, każda z grup ma ten sam czas. Podczas przechodzenia do następnej grupy, będą 3 sygnały. Po zakończeniu 10 grup, silnik zatrzyma się 5 razy.

Naciśnij klawisz start, pojawi się okno prędkości 5 → 4 → 3 → 2 → 1, po wciśnięciu 1, bieżnia łagodnie startuje i powoli przyspiesza, następnie pracuje płynnie ze stałą prędkością.

W każdym momencie wyciągnięcie klucza bezpieczeństwa, spowoduje zatrzymanie bieżni.

Podczas pracy naciśnij przycisk „+” lub „-” lub „szybka prędkość”, aby dostosować żadaną prędkość.

Naciskając przycisk „START” podczas pracy, nastąpi pauza. Naciśnij ponownie przycisk „START” aby uruchomić bieżnię, dane pozostaną włączone.

Naciśnij przycisk „STOP” podczas biegu, bieżnia powoli będzie się zatrzymywać. Wszystkie dane powrócą do stanu domyślnego.

### **Program użytkownika**

Naciśnij przycisk „P” w cyklu „U1-U3”, a następnie naciśnij przycisk „MODE”, aby ustawić program lub naciśnij klawisz „STRAT”, aby rozpocząć pracę bieżni. Naciśnij przycisk „MODE”, aby ustawić własny program (10 prędkości). Po ustawieniu użytkownik może nacisnąć „START”, aby rozpocząć ponowne ćwiczenie. Wybrany program zostanie zapisany dla użytkownika. Użytkownik może nacisnąć przycisk „P” i wybrać bezpośrednio U1-U3.

### **Funkcja spalania tłuszczu**

Po włączeniu bieżni naciśnij przycisk „P”, aby wybrać „FAT” i wprowadź funkcję tkanki tłuszczowej. Naciśnij przycisk „MODE”, aby wybrać parametry; Naciśnij przycisk „+” lub „-”, aby wprowadzić ustawienia.

F1, oznacza Płeć, zakres parametrów wynosi 1-2, 1 (męski), 2 (żeński). Domyślnie to Mężczyzna

F2, oznacza Wiek, zakres wynosi 1-99, domyślnie 25.

F3, oznacza Wzrost, zakres wynosi 100-220 CM, domyślnie to 170 CM

F4, oznacza wagę, zakres wynosi 20-150 kg, domyślnie 70 kg

F5, oznacza, że ustawienie parametrów zostało zakończone i wejdź w funkcję tkanki tłuszczowej (BMI), umieść dwie ręce na podkładce pulsacyjnej, poczekaj 8 sekund, a okno pozycji pokaże BMI.

Na przykład (Azja), BMI poniżej 18 za chudy; pomiędzy 18-24 prawidłowe; między 25 a 28 nadwaga; a ponad 29 otyłe. Wartość domyślna to 24.

Dane te służą wyłącznie do celów sportowych, nie mogą być używane jako dane medyczne.

### Funkcja klucza bezpieczeństwa

W każdym programie wsunięcie klucza bezpieczeństwa, wyświetlenie okien: „E7” i sygnał dźwiękowy „BI-BI-BI”, umieszczenie blokadę bezpieczeństwa, spowoduje pokazanie pełnego światła przez 2 sekundy, a następnie przejście do trybu uruchamiania ręcznego (odpowiednik resetu).

**Uwaga: Po wyciągnięciu klucza bezpieczeństwa, bieżnia zatrzyma się natychmiast.**

**A komputer nie może pracować , okno pokazuje "\_ \_ \_ \_ \_".**

### Funkcja tętna

Po włączeniu bieżni trzymaj ręce na klatce piersiowej około 30 sekund. Konsola wyświetli wartość tętna, zakres wyświetlania wynosi 50-200 / minutę.

### Zakres wyświetlania informacji o ustawieniach

	START	Domyślna wartość początkowa	Zakres uprawnień	Zakres wyświetlania
<b>Czas</b>	00:00	30:00:00	5:00-99:00	0:00~99:59
<b>Prędkość</b>	0.0	1.0	1.0-12.0	1.0-12.0
<b>Dystans</b>	0.00	1.00	1.00-99.9	0.00-99.9
<b>Kalorie</b>	0.0	50.0	20.0-990	0.0-999

**Lista prędkości dla P1-36: Każdy program dzieli się na 10 grup, czas pracy każdej grupy, jest rozłożony równomiernie**

SEG PRO	1	2	3	4	5	6	7	8	9	10
P1 Prędkość	1	2	2	3	3	3	3	2	2	1
P2 Prędkość	1	2	2	3	4	4	3	2	2	1
P3 Prędkość	1	2	2	3	4	4	3	2	2	1
P4 Prędkość	1	2	2	3	3	3	3	2	2	1
P5 Prędkość	1	2	2	3	4	4	3	2	2	1
P6 Prędkość	1	2	2	4	4	6	4	2	2	1
P7 Prędkość	2	3	4	6	6	9	6	4	4	2
P8 Prędkość	1	2	2	4	4	9	9	9	8	4
P9 Prędkość	2	3	3	6	6	9	6	3	3	2
P10 Prędkość	1	2	2	4	4	4	4	6	4	3
P11 Prędkość	2	4	4	6	6	6	6	9	4	1
P12 Prędkość	1	3	3	6	9	6	9	9	6	4
P13 Prędkość	4	9	4	9	4	9	4	9	4	9

P14	Prędkość	2	3	3	6	9	6	9	9	6	3
P15	Prędkość	4	6	9	9	9	9	9	6	4	2
P16	Prędkość	2	4	4	9	4	9	4	9	4	9
P17	Prędkość	2	2	2	4	6	9	6	2	2	2
P18	Prędkość	3	6	3	6	6	6	6	2	2	2
P19	Prędkość	4	9	4	9	4	9	4	9	4	9
P20	Prędkość	4	9	4	9	4	9	4	9	4	9
P21	Prędkość	2	6	2	6	9	6	9	2	6	2
P22	Prędkość	4	6	9	6	2	6	2	2	4	2
P23	Prędkość	4	6	9	6	6	6	6	2	2	2
P24	Prędkość	4	6	9	6	4	6	4	2	4	2
P25	Prędkość	2	4	3	4	3	3	7	3	9	3
P26	Prędkość	2	5	4	6	4	7	5	3	5	2
P27	Prędkość	2	5	4	5	4	6	5	3	4	2
P28	Prędkość	2	6	7	4	4	8	5	3	5	2
P29	Prędkość	2	4	6	8	7	9	7	3	4	2
P30	Prędkość	2	4	5	5	6	6	7	4	4	2
P31	Prędkość	3	6	7	5	8	6	9	7	4	3
P32	Prędkość	3	6	7	5	8	7	8	7	5	3
P33	Prędkość	2	8	6	4	5	9	8	6	5	3
P34	Prędkość	2	3	5	3	3	6	4	7	4	3
P35	Prędkość	2	5	8	9	6	9	6	4	3	2
P36	Prędkość	2	5	5	4	4	7	5	3	4	4

#### BŁĘDY SYSTEMU I ROZWIĄZANIA

Błąd	Przyczyna	Rozwiązanie
Maszyna nagle przestaje działać	1. Zerwany klucz bezpieczeństwa	1. Włóż klucz bezpieczeństwa w odpowiednie miejsce
	2. Problem z konsolą	2. Zapytaj o pomoc techniczną
Przycisk nie działa	1. Niesprawny przycisk	a. Zmień przycisk i przewód komunikacyjny
		b. zmień płytę główną, aby nacisnąć przycisk
		c. zmień konsolę
E1 Wada komunikacji	1. Przewód uszkodzony	1. Podłącz poprawnie przewód lub podłącz nowy.
	2. Wada konsoli	2. Zmień konsolę.
	3. Wada kontrolera	3. Zmień kontroler.
E2 Uszkodzenie silnika	1. Usterka silnika	1. Zmień podłączenie do silnika lub silnik

E5 Zabezpieczenie przed przeciążeniem	1. tarcie pasa bieżni jest zbyt duże	1. Dodaj olej silikonowy
	2. Wada kontrolera	2. Zmień kontroler
	3. Wada silnika	3. Zmień silnik
E6 zabezpieczenie przed wybuchem	1. Wada kontrolera	1. Zmień kontroler
Brak wyświetlania tętna	1. Przewód komunikacyjny nie jest dobrze podłączony lub uszkodzony	1. Podłącz dobrze przewód lub zmień przewód
	2. Wada płyty głównej	2. Zmień konsolę
	3. Gdy bieżnia się składa	3. Wyłącz zasilanie, wyprostuj bieżnię, włącz zasilanie
E9 Ochrona złożenia	1. Wada kontrolera	1. Zmień kontroler
	2. Uszkodzenie czujnika lub magnesu	2. Zmień czujnik lub magnes
Niekompletny wykaz informacji na konsoli	1. Konsola zbyt luźna, odkręcona	1. Przykręć konsolę
	2. Uszkodzenie konsoli	2. Zmień konsolę
Bieżnia nie działa	1. Brak zasilania	1. Podłącz do kontaktu
	2. Klucz bezpieczeństwa jest w złej pozycji	2. Wymień klucz bezpieczeństwa
	3. Uszkodzony układ obwodowy	3. Sprawdź wejście kontrolera i przewód
	4. Wyłączona	4. Umieść przełącznik w pozycji "ON"
	5. Spalony bezpiecznik	5. Zmień bezpiecznik
Pas bieżni nie działa płynnie	1. Nie wystarczające smarowanie	1. Użyj oleju silikonowego
	2. Pas bieżni jest za ciasny	2. Dostosuj pas bieżni
Pas bieżni ślizga się	1. Pas bieżni jest za luźny	1. Dostosuj pas bieżni
	2. Pas jest zbyt luźny	2. Dostosuj pas bieżni
Nieprawidłowe działanie klawiszy	1. Zepsute klucze	a. zmień klawiaturę i przewód
		b. zmień płytę główną
		c. zmień konsolę
Bieżnia zatrzymuje się nagle	1. Wypadł klucz bezpieczeństwa	1. Wymień klucz bezpieczeństwa
	2. Zepsuty system	2. Zapytaj o pomoc techniczną

## KONSERWACJA

Właściwa konserwacja urządzenia wpływa znacząco na jego żywotność. Niewłaściwa konserwacja może spowodować uszkodzenie bieżni lub skrócić żywotność produktu.

Wszystkie części bieżni należy regularnie sprawdzać i dokręcać. Zużyte części należy natychmiast wymienić.

---

## SMAROWANIE

Bieżnia jest fabrycznie nasmarowana. Zaleca się jednak regularne sprawdzanie smarowania bieżni, aby zapewnić optymalną pracę urządzenia. Zazwyczaj nie jest konieczne smarowanie bieżni w pierwszym roku lub pierwszych 500 godzinach pracy.

Co 3 miesiące unieś bok pasa bieżni i nanieś smar na jego wewnętrzną stronę tak głęboko jak się da. Smarowanie nie jest konieczne jeśli pod pasem bieżnym widnieją ślady smaru.

Używaj tylko bezolejowego smaru silikonowego. Przed uruchomieniem maszyny odczekaj 1 minutę, aż smar się rozleje.

## REGULACJA PASKA

Wszystkie taśmy biegowe są prawidłowo ustawione fabrycznie i po montażu. Jednak podczas pracy może wystąpić poślizg. Gdy wystąpi to zjawisko, wyreguluj pas biegowy i wkręć o pół obrotu w lewo i prawo. Jeśli pas bieżni jest luźny, pas bieżny i rolka ześlizgną się po kolei. Zbyt ciasne też nie jest wskazane, gdyż zwiększa obciążenie silnika i w konsekwencji uszkadza silnik, pas bieżny i wałek itp.

### Regulacja odchylenia paska

Wszystkie taśmy biegowe są prawidłowo ustawione w fabryce i po montażu. Ale po pewnym czasie pas ma możliwość odchylenia.

Powody są następujące:

- Bieżnia jest niestabilna.
- Podczas biegu stopy nie znajdowały się w środkowej części pasa biegowego.
- Stopy wywierają nierówną siłę.

Jeśli odchylenie jest spowodowane ręcznym obrotem bez obciążenia, odchylenie po kilku minutach może powrócić do normy.

Dostosuj taśmy krok po kroku, wykonując obroty co pół tury kluczem imbusowym 6 mm, który jest dołączony do maszyny, aby powrócić do prawidłowego stanu.

## CZYSZCZENIE

Regularne czyszczenie pasa bieżnego zapewnia długą żywotność produktu.

**Uwaga: Bieżnia musi być wyłączona, aby uniknąć porażenia prądem.**

Po każdym treningu: Wytrzyj konsolę i inne powierzchnie czystą, miękką i wilgotną szmatką, aby usunąć pozostałości potu.

**Uwaga: Nie używaj silnych środków czyszczących ani rozpuszczalników. Aby uniknąć uszkodzenia komputera, trzymaj z dala wszelkie płyny. Nie wystawiaj komputera na bezpośrednie działanie promieni słonecznych.**

Aby ułatwić czyszczenie, zaleca się użycie maty do bieżni. Buty mogą pozostawiać brud na pasie bieżnym, który może trafiać pod bieżnię. Raz w tygodniu wyczyść matę pod bieżnią.

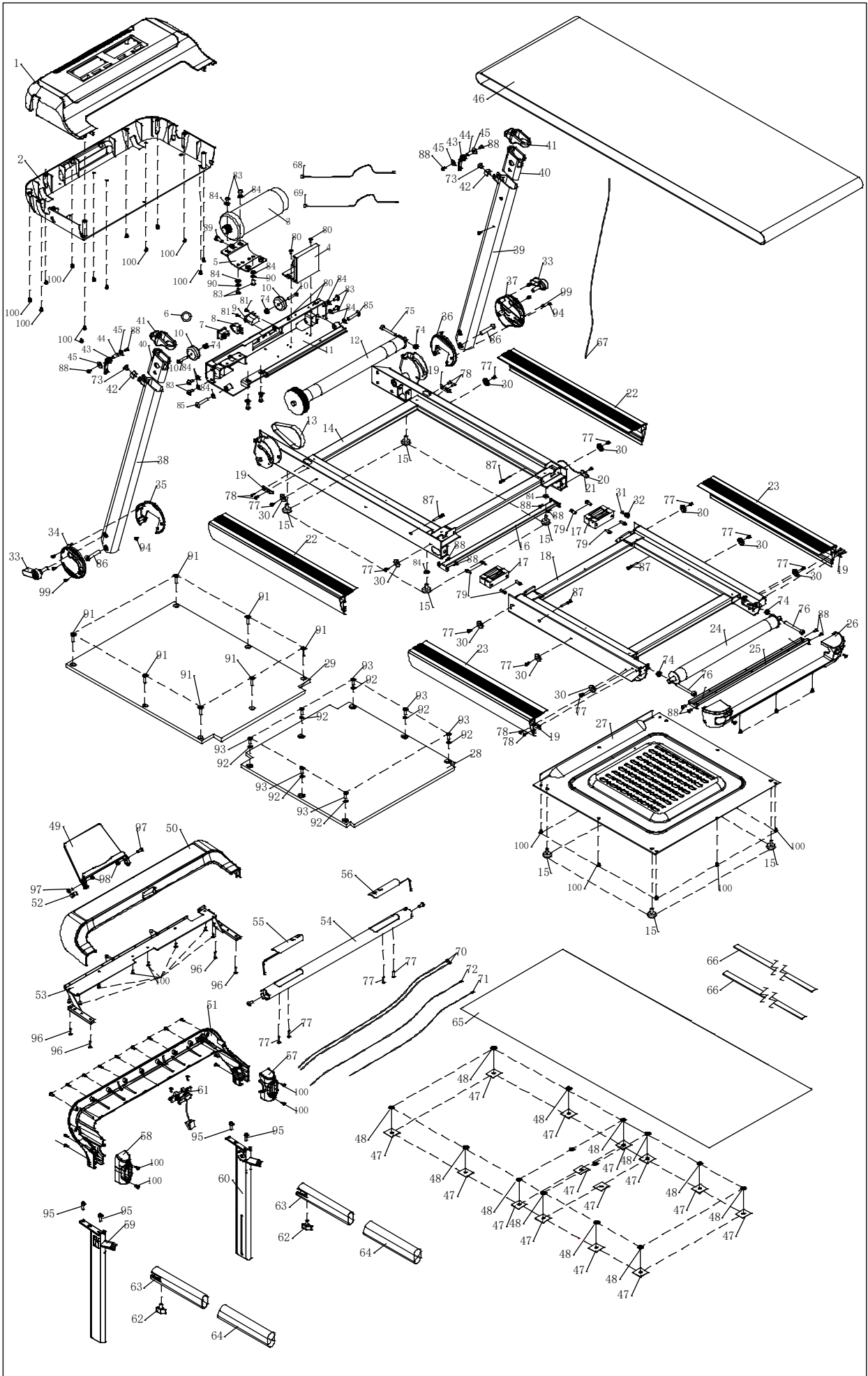

**! Read all precautions and instructions in this manual before using this equipment.**

### **SAFETY PRECAUTIONS**

1. Read this manual carefully before first using and retain it for future reference.
2. Observe all warnings and precautions including assembly steps. Use it only for intended purpose.
3. Assemble and use it only according to this manual to assure your safety. Inform all other users about safe usage.
4. Keep it away from children and pets. Don't let children unattended near this device. Only an adult person may assemble and use it.
5. Ask your physician for advice before starting any exercise program. It is especially necessary if you suffer from some health problems or if you take some medication that could affect your heart rate, blood pressure or cholesterol level.
6. Observe body signals. If you feel some problems (pain, tightness in chest, irregular heartbeat, breathing shortness, dizziness or nausea), stop immediately, improper exercising can result in serious health problems or in an injury.
7. Put it only on a flat, dry and clean surface and keep a safety clearance of at least 0.6 m from other objects for higher safety. Use a protective cover to protect carpet or floor.
8. Wear adequate sports clothes and sports shoes. Avoid too loose clothes.
9. Don't use it outdoors.
10. Check this device for damage or wearing before each using. Regularly check all bolts and nuts. They should be well tightened, Re-tighten, if necessary. Never use damaged or worn device to assure your safety.
11. If some sharp edges occur, stop using.
12. If you hear some unusual noises coming from this device, stop using.
13. No adjustable part should protrude and obstruct user movements. Only one person may use it at time.
14. Braking is independent of the speed.
15. It is not intended for therapeutic purpose.
16. Pay attention while lifting or transporting it to avoid back injury. Use only proper lifting techniques or ask some other person for help.
17. Don't do any improper modification of this product. If necessary, contact authorized service.
18. **Max user weight:** 110 kgs
19. **Category:** The equipment has been tested and certified according EN ISO 20957-1 under class H. It is not suitable for therapeutic use.



**SPARE PARTS LIST**

No.	Description	Qty	Unit	No.	Description	Qty	Unit
1	Motor cover(top)	1	pc	50	Console housing (top)	1	pc
2	Motor cover(bottom)	1	pc	51	Console housing (rear)	1	pc
3	Motor	1	pc	52	Spring bolt	1	pc
4	Controller	1	pc	53	Console frame	1	pc
5	Motor fixer	1	pc	54	handrail	1	pc
6	Magnetic ring	1	pc	55	Stop and start handle pluse group	1	pc
7	Switch	1	pc	56	Speed handle pluse group	1	pc
8	Self-reset switch	1	pc	57	Console housing (R)	1	pc
9	Socket	1	pc	58	Console housing (L)	1	pc
10	Wheel	2	pc	59	Drawtube (L)	1	pc
11	Motor fixer board	1	pc	60	Drawtube (R)	1	pc
12	Front roller	1	pc	61	Safety key	1	pc
13	Motor belt	1	pc	62	Straight handle bar	2	pc
14	Front wiolding	1	pc	63	handle bar	2	pc
15	Foot pad	8	pc	64	Foam	2	pc
16	handle bar tube	1	pc	65	Running deck sticker	1	pc
17	Hinge	2	pc	66	sticker	2	pc
18	Rear platform frame	1	pc	67	Communication wire 1 SM4PIN /SM4PIN/L-1100mm/26#	1	pc
19	side rail fixer borad	4	pc	68	Communication wire L=200/1.5mm2/6.	1	pc
20	Sensor	1	pc	69	Communication wire L=200/1.5mm2/6.3	1	pc
21	Sensor fixer	1	pc	70	Hand heart reate 1818EB /SM5PIN/L=50MM/SPEED+/1	2	pc
22	Front side rail	2	pc	71	Communication wire 2 SM4PIN/SM4PIN/L-650mm/26#	1	pc
23	Rear side rail	2	pc	72	Communication wire 3 SM5PIN/SM4PIN/L-500mm/26#	1	pc
24	Rear roller	1	pc	73	Inner hexagon bolts M8×12	2	pc
25	Supporting tube	1	pc	74	Hex self-locking nut M8	5	pc
26	Rear cover	1	pc	75	Allen socket full thread screwM8×55	1	pc
27	Rear seal plate	1	pc	76	Allen full thread screw M8×75	2	pc
28	Rear running deck	1	pc	77	Philip self-tapping screw ST4×15	4	pc
29	Front running deck	1	pc	78	Allen socket full thread screw M5*10	8	pc

30	cylinder side rail guider	10	pc	79	Allen socket full thread screwM6×15	8	pc
31	Strong magnet	1	pc	80	Philips full thread screw M4×10	4	pc
32	Magnet fixer	1	pc	81	Philip self-tapping screw ST3×10	2	pc
33	L shape hand-screw	2	pc	82	Allen socket full thread screwM8×35×20	2	pc
34	Left Upright post cover (L)	1	pc	83	Allen socket full thread screw M8×15	12	pc
35	Left Upright post cover (R)	1	pc	84	Flat washer Ø8	14	pc
36	Right Upright post cover (L)	1	pc	85	Inner hexagon bolts M8×45×20	2	pc
37	Right Upright post cover (R)	1	pc	86	Inner hexagon bolts M10×55×25	2	pc
38	Upright post (L)	1	pc	87	Philip self-tapping screw ST4×45	4	pc
39	Upright post (R)	1	pc	88	Headless full thread screw M5×10	13	pc
40	Reduction sleeve	2	pc	89	Hexagon boltM8×20	1	pc
41	Upright post cover	2	pc	90	Flat washer Ø8	2	pc
42	Cusion	2	pc	91	Inner hexagon bolts	7	pc
43	Quick release handle	2	pc	92	Locking washer	7	pc
44	Spacer bush	2	pc	93	Inner hexagon bolts	7	pc
45	Plastic pad with glue	4	pc	94	Philip self-tapping screw ST4×10	2	pc
46	Running belt	1	pc	95	Hexagon socket bolts M6*20	4	pc
47	sticker	14	pc	96	Philip self-tapping screw ST4×20	4	pc
48	PVC washer	14	pc	97	Cross groove bolt M5×20	2	pc
49	lpad holder	1	pc	98	Hex nut M5	2	pc
-	-	-		99	Philip self-tapping screwST4×10	2	pc
-	-	-		100	Philip self-tapping screw ST4×12	77	pc

**THE PRODUCT**

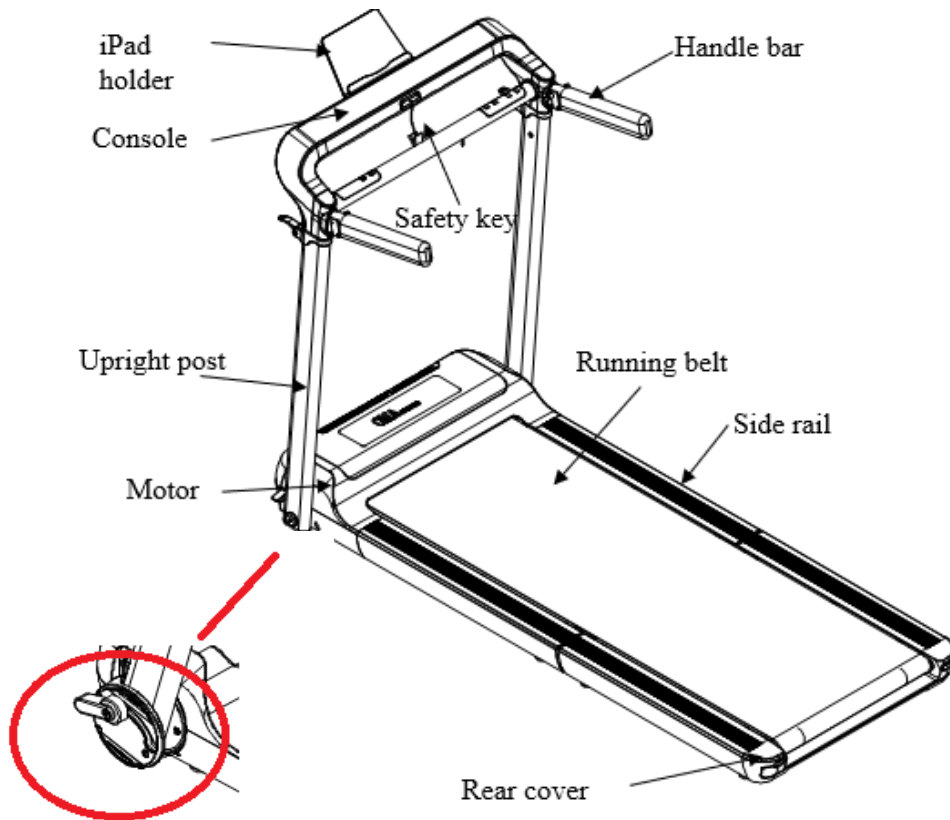

**TECHNICAL DATA**

Dimension	Folded: 1075*765*230
	Unfolded: 1518*765*1240

Running belt: 130 x 45 cm

Max User's weight: 110 kgs

## ASSEMBLY INSTRUCTION

**Step 1** Take out the machine from box and put it on the flat floor. (As shown),remove all PE bags and tapes wrapped on the machine

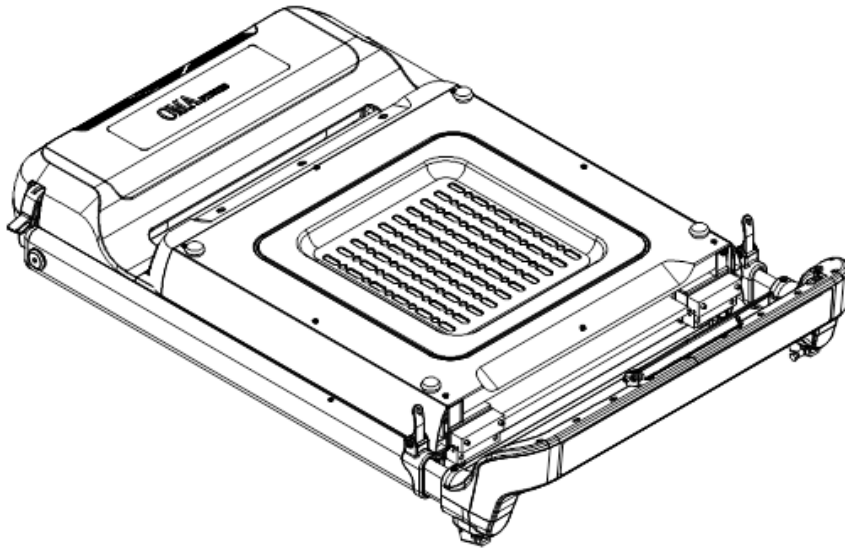

**Step 2** 1) Lift the upright post and console frame bar as A direction, press the red upright post fix handle bar (19) to lock it. 2) Adjust the inside upright post height, then press fix handle bar (49) to lock them. 3) Lay flat the rear running deck as B direction, and make sure the running belt is centered.

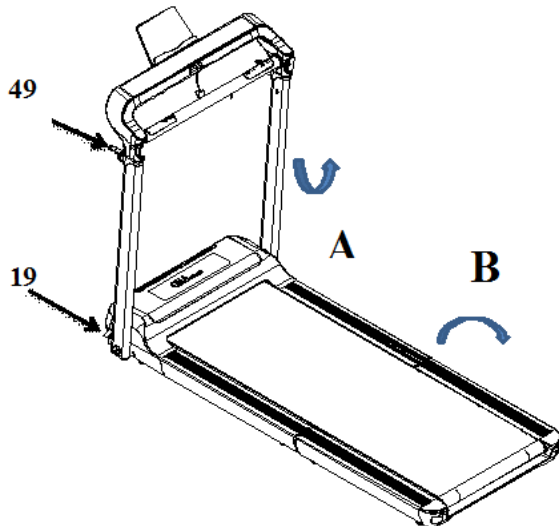
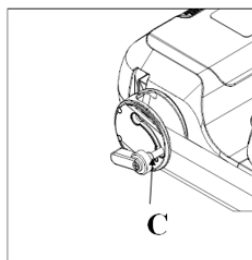

Check the position of running belt which should be placed within the limits of ( 1) (2) (3) (4) . If the running belt is offset, please follow the warning tips to centralize it. Check the position of running belt every time before use.

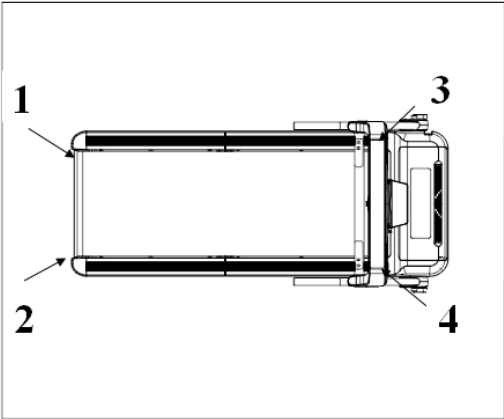

**Step 3** Insert the handle bar into slot A,B, then adjust the spring bolt to fix the handle bar.

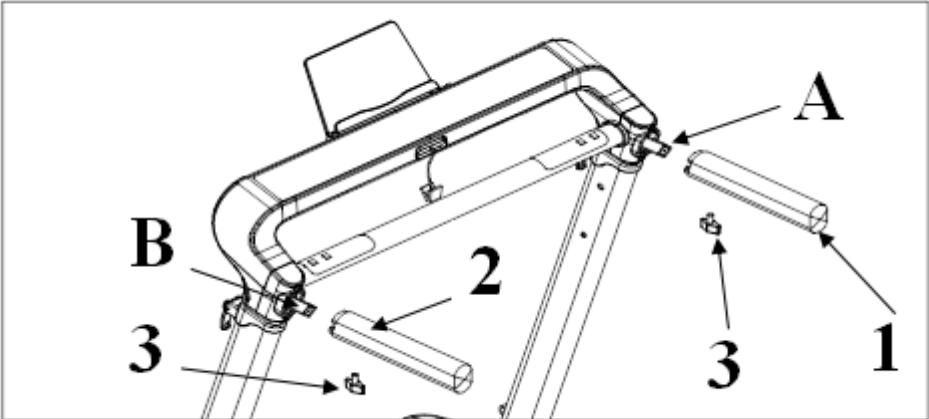

**Step 4** Adjust the Ipad holder (95) to correct position, make sure the fix handle bar (19) and (49) locked well.

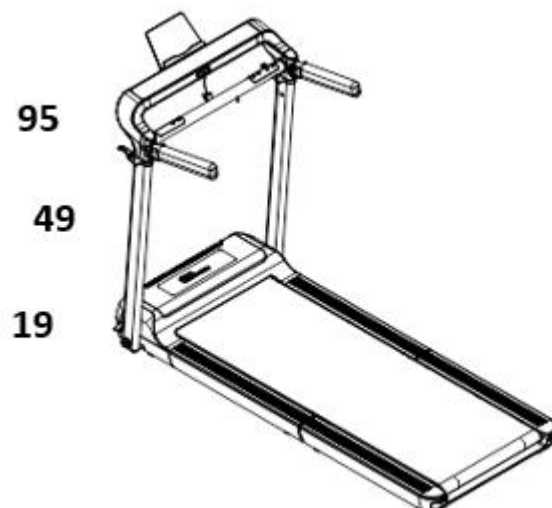

**Step 5** Tighten all screws, turn on the power to check the running belt is centered or not, if not, adjust it as maintenance instruction. Reminder, don't use the treadmill when the running belt slant badly.

---

#### **TREADMILL FOLDING AND MOVING**

1. Cut off the power when plan to fold the treadmill.
2. The plug has been pulled out from the socket.
3. Fold rear running deck and handle bar, then hold the handlebar, tilt 40~50° up to chest to move the treadmill slowly.

#### **GROUNDING GUIDE**

This product must have grounding. If error and damage occurred to the treadmill, grounding wire can form one circuit with lowest resistance, the current can be guided into the ground to reduce the danger of electric shock. This product equipped with one cable, this cable have one grounding conductor and grounding plug. The treadmill must be grounded with correct socket that is compatible with local rules.

**Danger:** If you do not know whether the equipment is properly grounded, please consult a qualified electrician or maintenance personnel. Please do not change the plug attached to this product without authorization. If the plug is inconsistent with the socket, let a qualified electrician install a suitable socket.

It should be under 220-240V and matches with this kind of socket as shown.

#### **IMPORTANT**

**!** The device corresponds to current safety standards. The device is only suitable for home use. Any other use is impermissible and possibly even dangerous. We cannot be held liable for damages that were caused by improper usage.

**!** Please consult your GP before starting your exercise session to clarify whether you are in suitable physical health for exercising with this device. The doctor's diagnosis should be the basis for the structure of your exercise program. Incorrect or excessive training could be harmful to your health.

! Carefully read through the following general fitness tips and the exercise instructions. If you have pain, shortness of breath, feel unwell or have other physical complaints, break off the exercise immediately. Consult a doctor immediately if you have prolonged pain.

! This fitness device is not suitable for professional or medical use, nor may it be used for therapeutic purposes.

! The pulse sensor is not a medical device. It is meant for your information purposes only and is designed to give an average pulse rate. It is not intended to offer medical advice nor will it measure pulse accurately every time, due to differing environmental and human conditioning factors.

### COMPUTER SCREEN AND FUNCTIONS



#### Computer functions

“DIS” window: Display the distance value.

“CAL” window: Display the calories value

“TIME” window: Display the time value.

“PULSE” window: Display the pulse value

“SPEED” window: Display the speed value.

”STEP” window: Display the step value.

#### Keyboard instruction

“P” key: Program, when power on, press key P to cycle select program P01-P36, U1-U3 and Fat function.

“M” key: Mod, when power on, press key M to cycle select the Time countdown → calories countdown → distance countdown → normal mode.

When you confirm the mode you choose, press the speed +/- to set the value you want, then press start key. The treadmill countdown function is working.

“START/PAUSE” key: When the treadmill stop, press this key to start, when the treadmill is running, press this key to pause.

“STOP” key: When the treadmill is running or pause, press this key, the treadmill stop, all data clear to 0.

“+/-” key: Press “+/-” key to increase or reduce value when you setting. During running, press “+/-” to adjust the speed.

Quick speed key 3, 6, 10: During running, press quick speed key to select the speed you want.

---

## PROGRAMS

### Manual program

Press “MODE” cycle select four training mode. User can select the speed. Speed default is 1.0km/h.

Training mode 1: Normal counting. Time, Distance, Calorie is increasing. The select function is closed.

Training mode 2: Time Countdown. Under selecting, time window flash, press “+” “-” to select. The range is 5-99 minute. Default is 30:00.

Training mode 3: Distance Countdown. Under selecting, distance window flash press “+” “-” to select. The range is 1.0-99.0km. Default is 1.0KM.

Training mode 4: Calories Countdown. Under selecting, calories window flicker, press “+” “-” to select. The range is 20-990CAL. Default is 50CAL.

### **P1 – P36 Preset Program**

Only for time countdown. When selecting, time window flash, press “+” “-” to adjust the value. The range is 5-99 minute. Default is 30:00. Press “MODE” to return to default value.

Speed divide into 10 segments. Each segment has same time. When run to next segment, it will buzz 3 times in advance. When finish 10 segments, the motor will stop with buzz 5 times.

Press the start key after select, the speed window will display 5→4→3→2→1, with 5 tones, after the countdown to 1, treadmill start gently, speed up slowly to the display, then the constant speed operation smoothly.

In any state, pull-out safety locks, window displays: E-07 and sound buzzer. The treadmill stop.

When running, press the “+” “-” or “quick speed” key to adjust the speed you want.

Press “START” key when running, it will pause. Press “START” key again, it will running, the record data will keep on.

Press “STOP” key when running, the treadmill will slowly till stop. All will return to the default state.

### **User program**

Press “P” key cycle to “U1-U3”, then press “MODE” key to set or press the “STRAT” key to start moving. Press “MODE” key can set your own program (10 segments speed). After setting, user can press “START” to start exercise. The exclusive program for user will be saved. User can press “P” key cycle select U1-U3 directly.

### **Body fat function**

When the treadmill power on, press the “P” key to select “FAT” and enter into body fat function. Press “MODE” key to choose the item serial number; Press “+”、“-” key to set the parameter.

F1, means Sex, parameter range is 1-2, 1(male), 2(female). The original is Male

F2, means Age, the range is 1-99, the default is 25.

F3, means Height, the range is 100-220CM, the original is 170CM

F4, means Weight, the range is 20-150KG, the default is 70KG

F5, means the parameters setting has finished, and enter into body fat function (BMI), put two hands on the pulse pad, wait 8 seconds, and the item window will show your BMI.

For example (Asian people), BMI under 18 are too thin; between 18-24 are standard; between 25-28 are fat; and over 29 are too fat. The default is 24.

Reminder, This data is only for sports reference, it can't used as medical data



## Safety key function

In any state, pull-out safety locks, window displays: "E7 " and sound buzzer "BI-BI-BI". Then put well the safety lock, all show that the full light for 2 seconds, then go to manual start mode (the equivalent of clearing reset).

Note: When safety key pull out ,the treadmill will stop immediately .

And the computer cannot work ,the window shows " \_ \_ \_ \_ "

## Heart rate function

When the treadmill power on, hold your hands on the heart rate sensor around 30 second. The console will display heart rate value, display range is 50-200/minute.

## The display range of setting information

	START	Default initial value	Setting range	Display range
<b>Time</b>	00:00	30:00:00	5:00-99:00	0:00~99:59
<b>Speed</b>	0.0	1.0	1.0-12.0	1.0-12.0
<b>Distance</b>	0.00	1.00	1.00-99.9	0.00-99.9
<b>Calories</b>	0.0	50.0	20.0-990	0.0-999

**The speed list for P1-36: Each program will divide into 10 segments, the running time of each program segment is distributed evenly**

SEG	PRO	1	2	3	4	5	6	7	8	9	10
P1	Speed	1	2	2	3	3	3	3	2	2	1
P2	Speed	1	2	2	3	4	4	3	2	2	1
P3	Speed	1	2	2	3	4	4	3	2	2	1
P4	Speed	1	2	2	3	3	3	3	2	2	1
P5	Speed	1	2	2	3	4	4	3	2	2	1
P6	Speed	1	2	2	4	4	6	4	2	2	1
P7	Speed	2	3	4	6	6	9	6	4	4	2
P8	Speed	1	2	2	4	4	9	9	9	8	4
P9	Speed	2	3	3	6	6	9	6	3	3	2
P10	Speed	1	2	2	4	4	4	4	6	4	3
P11	Speed	2	4	4	6	6	6	6	9	4	1
P12	Speed	1	3	3	6	9	6	9	9	6	4
P13	Speed	4	9	4	9	4	9	4	9	4	9
P14	Speed	2	3	3	6	9	6	9	9	6	3

P15	Speed	4	6	9	9	9	9	9	6	4	2
P16	Speed	2	4	4	9	4	9	4	9	4	9
P17	Speed	2	2	2	4	6	9	6	2	2	2
P18	Speed	3	6	3	6	6	6	6	2	2	2
P19	Speed	4	9	4	9	4	9	4	9	4	9
P20	Speed	4	9	4	9	4	9	4	9	4	9
P21	Speed	2	6	2	6	9	6	9	2	6	2
P22	Speed	4	6	9	6	2	6	2	2	4	2
P23	Speed	4	6	9	6	6	6	6	2	2	2
P24	Speed	4	6	9	6	4	6	4	2	4	2
P25	Speed	2	4	3	4	3	3	7	3	9	3
P26	Speed	2	5	4	6	4	7	5	3	5	2
P27	Speed	2	5	4	5	4	6	5	3	4	2
P28	Speed	2	6	7	4	4	8	5	3	5	2
P29	Speed	2	4	6	8	7	9	7	3	4	2
P30	Speed	2	4	5	5	6	6	7	4	4	2
P31	Speed	3	6	7	5	8	6	9	7	4	3
P32	Speed	3	6	7	5	8	7	8	7	5	3
P33	Speed	2	8	6	4	5	9	8	6	5	3
P34	Speed	2	3	5	3	3	6	4	7	4	3
P35	Speed	2	5	8	9	6	9	6	4	3	2
P36	Speed	2	5	5	4	4	7	5	3	4	4

**SYSTEM ERROR OR SOLUTION**

Problem	Reason	Solution
Suddenly stop	1. Safety key pull off	1. Put the safety key on correct position
	2. Console problem	2. Ask fr technican repair
Press button don't work	1. Press button disable	a. Well connect the wire or change the wire
		b. Change main board for press button
		c. Change the console
E1 communication defect	1. Connect wire loose or defect	1. Well connect the wire or change the wire
	2. Console defect	2. Change console
	3. Controller defect	3. Change controller
E2 Motor defect	1. Motor connect wire or motor defect	1. Change motor connect wire or motor defect

E5 Overloading protect	1. The friction of running belt is too big	1. Add silicone oil
	2. Controller defect	2. Change controller
	3. Motor defect	3. Change motor
E6 Explosion-proof rushed	1. Controller defect	1. Change controller
No heart rate display	1. The communication wire is not connect well or defect	1. Connect the wire well or change the wire
	2. Main board defect	2. Change the console
	3. When treadmill fold	3. Turn off power, lay flat the running deck, turn on the power
E9 Ochrona złożenia	1. Controller defect	1. Change controller
	2. Sensor or magnet defect	2. Change sensor or magnet defect
Incompleted information show on console	1. The screw off console loose	1. Fasten the screw
	2. Console defect	2. Change the console
Treadmill didn't work	1. no power	1. Plug into socket
	2. safety key isn't in the right position	2. Replace the safety key
	3. broken circuit signal system	3. Check the controller input and signal wire
	4. switch off	4. Place the power switch in the "NO" position.
	5. fuse burnt out	5. Change the fuse
The running belt does not run smoothly	1. no enough lubrication	1. Use the Silicone oil
	2. running belt too tight	2. Adjust the tightness of running belt
Running belt slips	1. running belt too loose	1. Adjust the tightness of running belt
	2. motor belt too loose	2. Adjust the tightness of motor belt
The keys malfunction	1. broken keys	a. Change the key board and wire
		b. Change the mainboard
		c. Change the console
Stop abruptly under normal state	1. Safety key drop out	1. Replace the safety key
	2. broken system	2. Ask serviceman to repair it

## MAINTENANCE

Proper maintenance is very important to ensure a faultless and operational condition of the treadmill. Improper maintenance can cause damage to the treadmill or shorten the life of the product. All parts of the treadmill must be checked and tightened regularly. Worn out parts must be replaced immediately.

## **BELT ADJUSTMENT**

Proper maintenance is very important to ensure a faultless and operational condition of the treadmill. Improper maintenance can cause damage to the treadmill or shorten the life of the product.

All parts of the treadmill must be checked and tightened regularly. Worn out parts must be replaced immediately.

### **Adjusting the belt deviation**

All running belts are properly set at the factory and after assembly. But after a period, the belt have the possibility for deviation. The reasons can be listed as follows.

- The treadmill is unstable.
- Feet didn't in the central of the running belt when running.
- Feet exert uneven force.

If deviation caused by manual, No - load rotation for a few minutes can return to normal.

Adjusting step by step in half a turn with a 6mm Allen wrench that is equipped randomly for unable to restore automatically.

## **CLEANING**

Regular cleaning of the striding belt ensures a long product life.

**Warning: The treadmill must be turned off to avoid electrical shocks. The power cord must be pulled out of the socket, before starting the cleaning or maintenance.**

After each training: Wipe the console and other surfaces with a clean soft and damp cloth to remove sweat residues.

**Caution: Do not use any abrasives or solvents. To avoid damage to the computer, keep any liquids away. Do not expose the computer to direct sunlight.**

Weekly: To make the cleaning easier it is recommended to use a mat for the treadmill. Shoes can leave dirt on the striding belt that can fall beneath the treadmill. Clean the mat under the treadmill once a week.

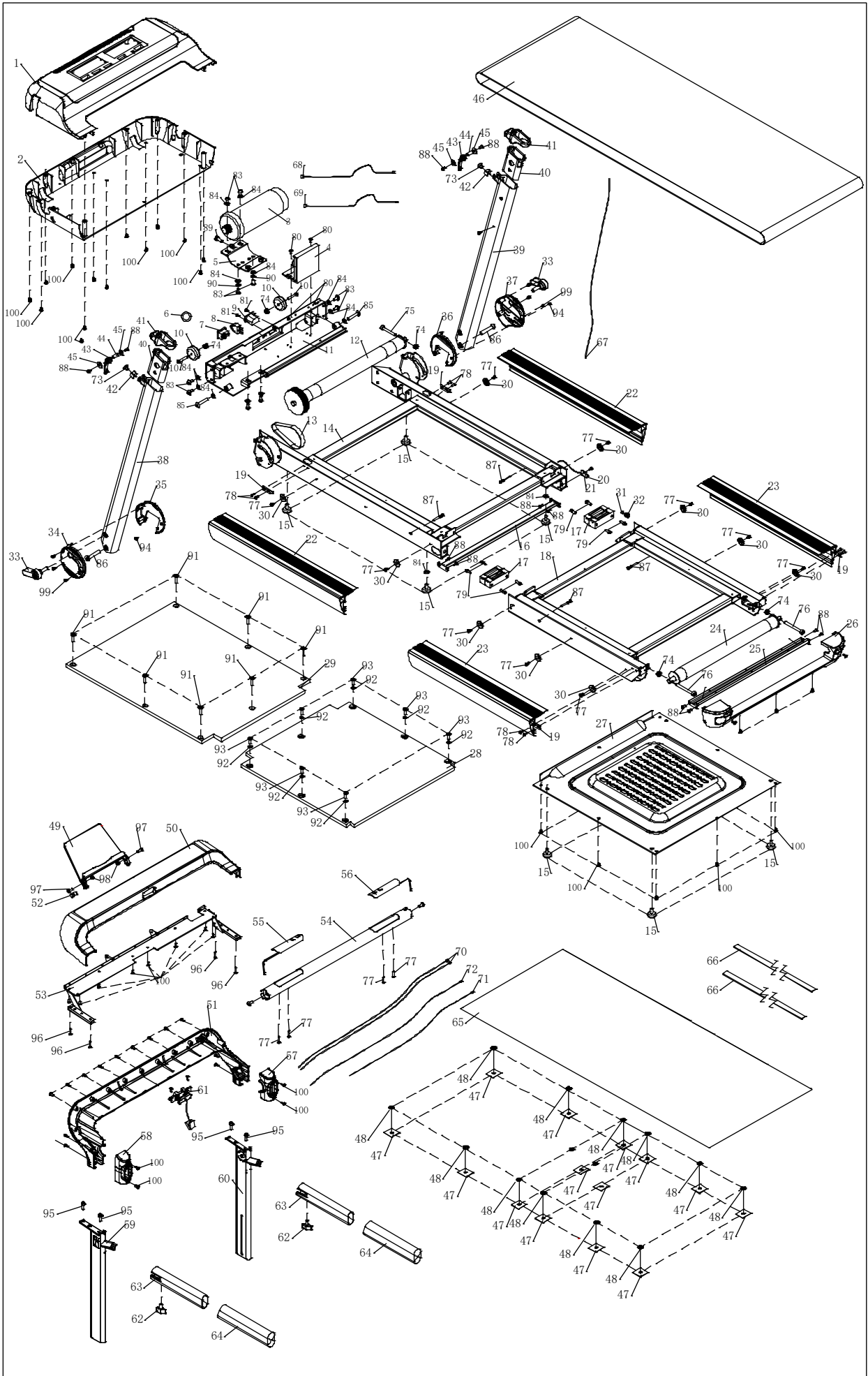

**! Lesen Sie die Vorsichtsmaßnahmen und Anweisungen in den folgenden Anweisungen, bevor Sie das Gerät verwenden.**

### **Sicherheitsanmerkungen**

1. Vor dem ersten Gebrauch sollte die unten stehende Bedienungsanleitung sorgfältig durchgelesen und für die Zukunft aufbewahrt werden.
2. Es sollten alle Warnungen und Vorsichtsmaßnahmen sowie die einzelnen Montageschritte berücksichtigt werden. Nutzen Sie das Gerät nur gemäß seinem Verwendungszweck.
3. Um die eigene Sicherheit nicht zu gefährden, sollte das Produkt gemäß dieser Anleitung aufgebaut und verwendet werden. Alle anderen Anwender sollten über die Grundsätze der sicheren Verwendung informiert werden.
4. Das Gerät sollte vor dem Zugriff von Kindern und Tieren gesichert werden. Kinder sollten sich nicht ohne Aufsicht in der Nähe der Maschine aufhalten. Die Maschine kann durch eine Person aufgebaut und verwendet werden.
5. Vor dem Beginn eines Übungsprogramms sollte ein Arzt konsultiert werden. Dies ist vor allem bei Personen mit Gesundheitsproblemen oder Personen, die Arzneimittel einnehmen, welche die Herzfrequenz, den Blutdruck und den Cholesterinspiegel beeinflussen, notwendig.
6. Der eigene Körper sollte stets aufmerksam überwacht werden. Falls irgendein Gesundheitsproblem auftritt (z. B. Schmerz, Druckgefühl im Brustkorbbereich, ++Herzrhythmusstörungen, Atemstillstand, Übelkeit, Schwindel), sollte das Training unverzüglich unterbrochen werden. Die fehlerhafte Durchführung der Übungen kann zu ernsthaften gesundheitlichen Problemen und zu Verletzungen führen.
7. Die Maschine sollte auf einer flachen, trockenen und sauberen Oberfläche gestellt werden. Aus Sicherheitsgründen sollte der Abstand zu anderen Gegenständen mindestens 0,6 m betragen.
8. Es sollten entsprechende Sportkleidung und -schuhe verwendet werden. Zu lockere Kleidungsstücke sollten vermieden werden.
9. Die Maschine darf nicht im Freien benutzt werden.
10. Das Gerät sollte vor jedem Training auf mögliche Beschädigungen oder Abnutzungserscheinungen überprüft werden.
11. Falls auf dem Gerät scharfe Kanten entstehen, sollte die Benutzung sofort beendet werden.
12. Falls die Maschine ungewöhnliche Geräusche von sich gibt, sollte die weitere Benutzung unterbrochen werden.
13. Keines der einstellbaren Teile darf hervorstehen und die Bewegungen des Benutzers behindern. Das Produkt ist nur zur Nutzung durch eine Person geeignet.
14. Die Bremsung hängt von der Geschwindigkeit nicht ab.
15. Die Maschine ist zu therapeutischen Zwecken nicht geeignet.
16. Beim Anheben oder beim Transport der Maschine sollte vorsichtig vorgegangen werden, um Schulterverletzungen zu vermeiden. Es sollten entsprechende Anhebetechniken angewendet oder die Hilfe einer weiteren Person in Anspruch genommen werden.
17. Es dürfen keine Modifikationen am Produkt vorgenommen werden. Bei Bedarf sollte der technische Dienst kontaktiert werden.
18. **Höchstgewicht des Nutzers:** 110 kg
19. **Das Gerät wurde zur Klasse H laut DEN ISO 20957-1 Norm angerechnet. Es darf nicht zu therapeutischen und Rehabilitationszwecken verwendet werden.**

**STÜCKLISTE**

OZ.	Bezeichnung	Menge	Einheit	OZ.	Bezeichnung	Menge	Einheit
1	Motorabdeckung (Vorderseite)	1	pc	50	Konsolengehäuse (Vorderseite)	1	pc
2	Motorabdeckung (Rückseite)	1	pc	51	Konsolengehäuse (Rückseite)	1	pc
3	Motor	1	pc	52	Federbolzen	1	pc
4	Controller	1	pc	53	Rahmen der Konsole	1	pc
5	Stütze des Motors	1	pc	54	Frontgriff	1	pc
6	magnetischer Ring	1	pc	55	Taste „Start“ und „Stop“ auf dem Frontgriff	1	pc
7	Schalter	1	pc	56	Taste der Geschwindigkeit auf dem Frontgriff	1	pc
8	automatischer Rücksetzschalter	1	pc	57	Konsolengehäuse (R)	1	pc
9	Steckdose	1	pc	58	Konsolengehäuse (L)	1	pc
10	Ring	2	pc	59	Verbindungselement (L)	1	pc
11	Montageplatte für Motor	1	pc	60	Verbindungselement (R)	1	pc
12	Rolle vorne	1	pc	61	Sicherheitsschlüssel	1	pc
13	Motorband	1	pc	62	Befestigungsgriff	2	pc
14	vorderes Verstärkungsrohr	1	pc	63	Griff	2	pc
15	Fußstütze	8	pc	64	Schaum	2	pc
16	Stütze	1	pc	65	Laufbandunterlage	1	pc
17	Scharnier	2	pc	66	Aufkleber	2	pc
18	hinterer Plattformrahmen	1	pc	67	Kommunikationskabel SM4PIN/SM4PIN/L-1100mm/26#	1	pc
19	Befestigungsplatte für Seitenschiene	4	pc	68	Kommunikationskabel L=200/1.5mm <sup>2</sup> /6.3	1	pc
20	Sensor	1	pc	69	Kommunikationskabel L=200/1.5mm <sup>2</sup> /6.3	1	pc
21	Reparatur-Sensor	1	pc	70	manueller Pulsmesser	2	pc
22	vordere Schiene	2	pc	71	Kommunikationskabel 2 SM4PIN/SM4PIN/L-650mm/26#	1	pc
23	Seitenschiene (R)	2	pc	72	Kommunikationskabel 3 SM4PIN/SM4PIN/L-500mm/26#	1	pc
24	Rolle hinten	1	pc	73	Schraube mit Sechskantgewinde M8 x	2	pc

					12		
25	Stützrohr	1	pc	74	Selbstsichernde Sechskantmutter Hex M8	5	pc
26	hintere Abdeckung	1	pc	75	Innensechskantschraube mit vollem Gewinde M8x55	1	pc
27	hintere Dichtplatte	1	pc	76	Innensechskantschraube mit vollem Gewinde M8x75	2	pc
28	hintere Laufbandunterlage	1	pc	77	Philips selbstschneidende Schraube ST4x15	4	pc
29	vordere Laufbandunterlage	1	pc	78	Innensechskantschraube mit vollem Gewinde M5x10	8	pc
30	Zylinder-Seitenschienenführung	10	pc	79	Innensechskantschraube mit vollem Gewinde M6x15	8	pc
31	starker Magnet	1	pc	80	Schraube mit vollem Gewinde M4x10	4	pc
32	Magnethalter	1	pc	81	Philips selbstschneidende Schraube ST3x10	2	pc
33	Schraube mit dem Griff	2	pc	82	Innensechskantschraube mit vollem Gewinde M8x35x20	2	pc
34	vertikale Abdeckung der linken Säule (L)	1	pc	83	Innensechskantschraube mit vollem Gewinde M8x10	12	pc
35	vertikale Abdeckung der linken Säule (R)	1	pc	84	Unterlegscheibe Ø8	14	pc
36	vertikale Abdeckung der rechten Säule (L)	1	pc	85	Schraube mit Sechskantgewinde M8x45x20	2	pc
37	vertikale Abdeckung der rechten Säule (R)	1	pc	86	Schraube mit Sechskantgewinde M10x55x25	2	pc
38	Vertikaler Pfosten (L)	1	pc	87	Philips selbstschneidende Schraube ST4x45	4	pc
39	Vertikaler Pfosten (R)	1	pc	88	Gewindestift mit vollem Gewinde M5x10	13	pc
40	Reduzierhülse	2	pc	89	Schraube mit Sechskantgewinde M8x20	1	pc
41	vertikale Säulenabdeckung	2	pc	90	Unterlegscheibe Ø8	2	pc
42	Unterlegscheibe	2	pc	91	Schraube mit Sechskantgewinde	7	pc



43	Griff mit Schnellentriegelung	2	pc	92	Sicherungsscheibe	7	pc
44	Distanzhülse	2	pc	93	Schraube mit Sechskantgewinde	7	pc
45	Kunststoffunterlage mit Klebstoff	4	pc	94	Philips selbstschneidende Schraube ST4×10	2	pc
46	Laufbandgurt	1	pc	95	Innensechskantschraube M6*20	4	pc
47	Aufkleber	14	pc	96	Philips selbstschneidende Schraube ST4×20	4	pc
48	PVC-Unterlage	14	pc	97	Kreuzschraube M5x20	2	pc
49	Halterung für iPad	1	pc	98	Sechskantmutter M5	2	pc
-	-	-		99	Philips selbstschneidende Schraube ST4×10	2	pc
-	-	-		100	Philips selbstschneidende Schraube ST4×12	77	pc

## PRODUKTBESCHREIBUNG

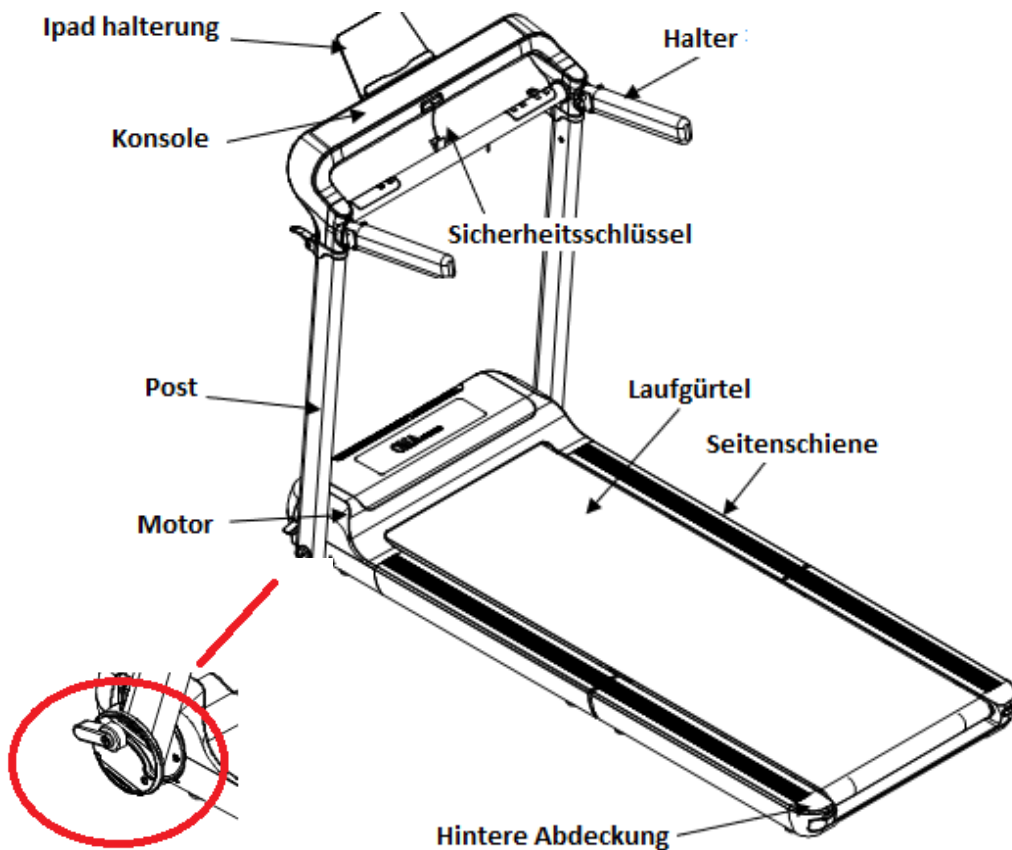

## TECHNISCHE DATEN

Abmessungen der Laufbahn: 1518 x 765 x 1240 mm (aufgeklappt), 1075x765x230 mm (zusammengeklappt)

Höchstgewicht des Nutzers: 110 kg

Laufbahn: 130 x 45 cm

## MONTAGE

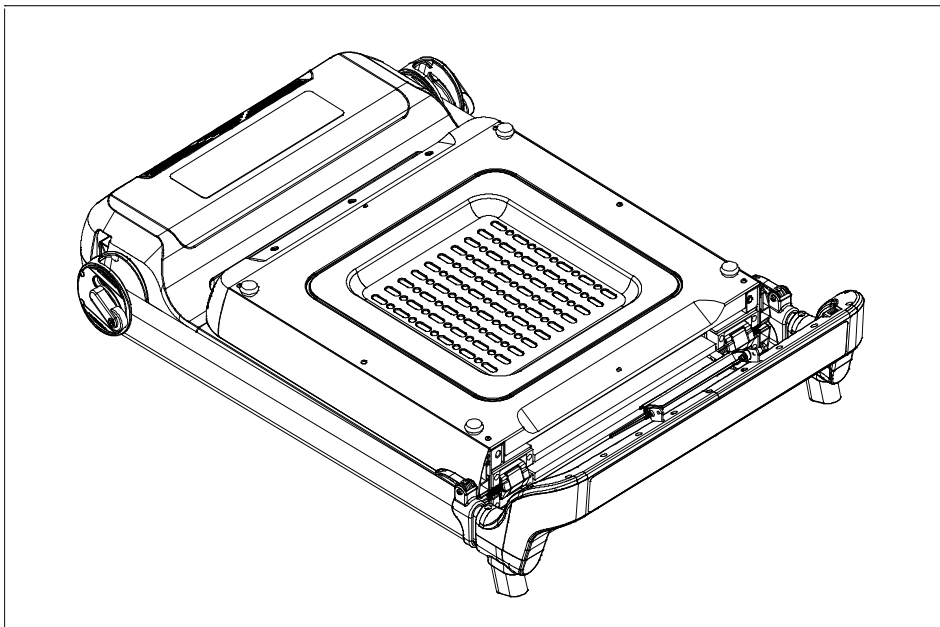

**Schritt 1** Nehmen Sie das Gerät aus der Box und legen Sie es auf eine ebene Fläche (siehe Bild), entfernen Sie alle Taschen und Sicherungsgurte aus der Maschine.

**Schritt 2** 1) Heben Sie den vertikalen Pfosten- und Konsolenrahmen in Richtung A an, drücken Sie die rote vertikale Konsolenstütze (19), um sie zu blockieren. 2) Stellen Sie die Höhe des vertikalen Pfostens ein und drücken Sie dann den inneren Lenker (49), um ihn zu blockieren. 3) Legen Sie die flache Rückseite der Laufbahn in Richtung B und vergewissern Sie sich, dass die Laufbahn richtig zentriert ist.

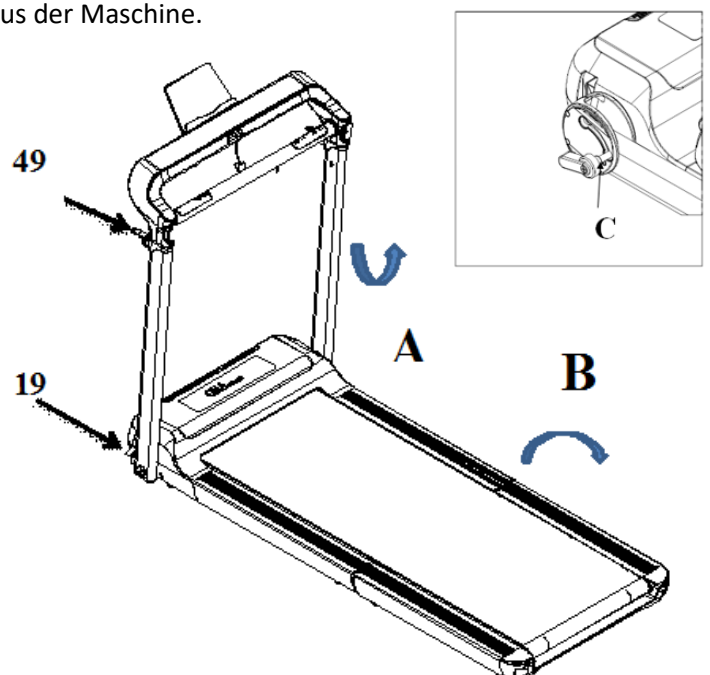

**Schritt 3** Überprüfen Sie die Position des Laufbandgurts, die innerhalb von (1) (2) (3) (4) liegen sollte. Wenn der Laufbandgurt verschoben ist, befolgen Sie die Anweisungen und stellen Sie ihn so ein, dass er in der Mitte liegt. Kontrollieren Sie vor jedem Gebrauch die Position des Laufbandgurts.

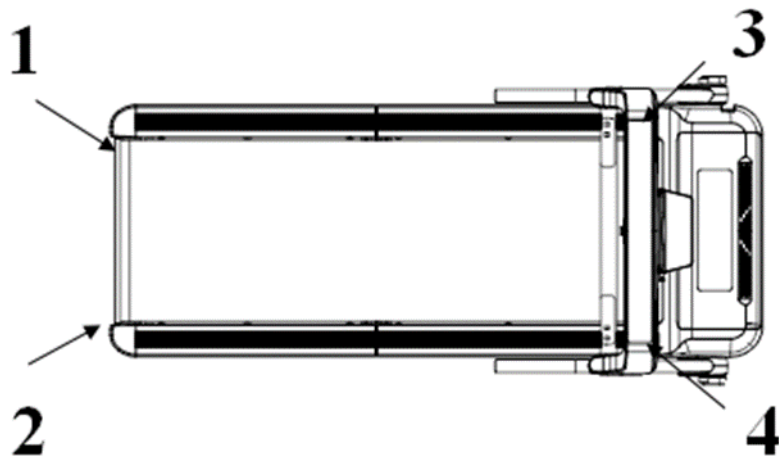

**Schritt 4** Stecken Sie die Halterung (56) in die Buchse A, B und verstellen Sie dann die Federschraube zur Befestigung der Halterung.

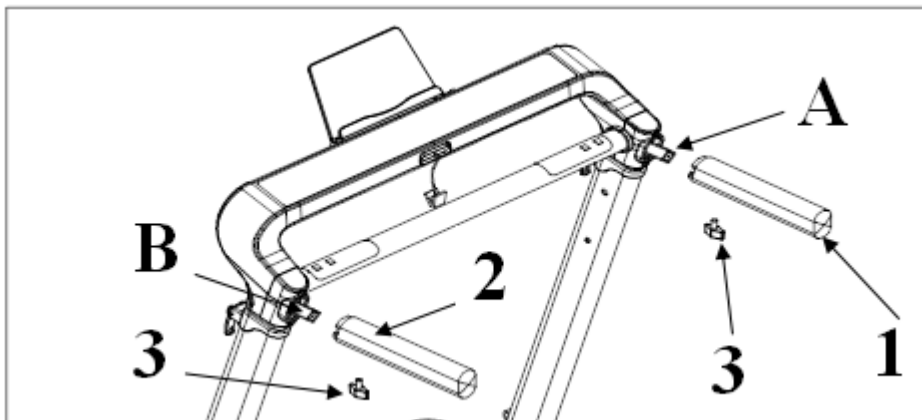

**Schritt 5** Positionieren Sie die iPad-Halterung (95) in der richtigen Position, stellen Sie sicher, dass vertikale Griffstütze für die Montage (19) und (49) sicher blockiert ist.

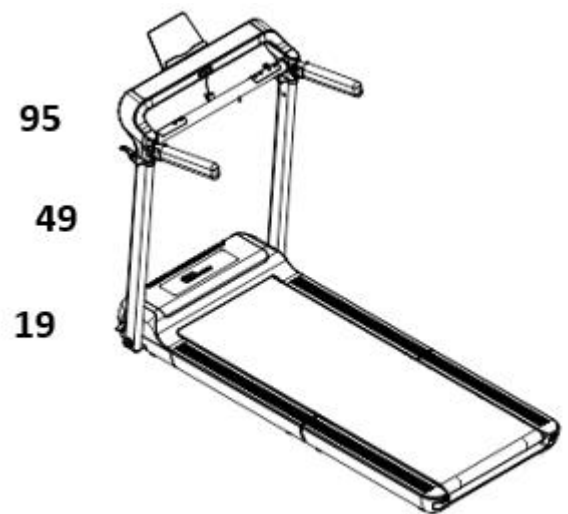

**Schritt 6** Ziehen Sie alle Schrauben an, schalten Sie den Strom ein, um zu überprüfen, ob der Riemen zentriert ist, und wenn nicht, stellen Sie ihn ein (siehe Wartungsanleitung). Verwenden Sie die Laufbahn nicht, wenn der Riemen falsch montiert ist.

#### **ZUSAMMENKLAPPEN UND TRANSPORTIEREN DES LAUFBANDS**

1. Trennen Sie die Stromversorgung, wenn Sie planen, das Laufband zusammenzuklappen.
2. Ziehen Sie den Stecker aus der Steckdose.
3. Klappen Sie die Rückseite des Laufbands und des Griffs, halten Sie dann den Hebel fest, neigen Sie ihn um  $40 \sim 50^\circ$  nach vorne und bewegen Sie das Laufband langsam.

#### **ERDUNG**

Dieses Produkt muss geerdet werden. Wenn ein Fehler oder eine Beschädigung auf dem Laufband auftritt, bildet der Erdungskabel einen einzigen Stromkreis mit dem geringsten Widerstand, der Strom wird an die Erde angelegt, wodurch das Risiko eines elektrischen Schlages reduziert wird. Dieses Produkt hat ein einzelnes Kabel mit einem Erdungsdraht und einem Erdungsstecker. Das Laufband muss mit einem geeigneten Auslass gemäß den örtlichen Vorschriften geerdet werden.

Gefahr: Wenn Sie sich nicht sicher sind, ob das Gerät richtig geerdet ist, wenden Sie sich an einen qualifizierten Elektriker oder Wartungspersonal. Wechseln Sie den mit diesem Produkt gelieferten Stecker nicht ohne Genehmigung. Wenn der Stecker nicht mit der Steckdose kompatibel ist, lassen Sie die entsprechende Steckdose von einem qualifizierten Elektriker installieren.

Das Kabel sollte weniger als 220-240 V betragen und wie abgebildet in diese Art von Steckdose passen.

#### **WICHTIG**

**!** Das Gerät entspricht den aktuellen Sicherheitsnormen. Das Gerät ist nur für den Hausgebrauch geeignet. Jede andere Verwendung ist unzulässig oder sogar gefährlich. Der Hersteller haftet nicht für Schäden, die durch unsachgemäßen Gebrauch entstehen.

! Bevor Sie mit einer Trainingseinheit beginnen, konsultieren Sie Ihren Hausarzt, um festzustellen, ob Sie für diese Art von Training geeignet sind. Das ärztliche Gutachten sollte die Grundlage für die Festlegung der Struktur des Trainingsprogramms bilden. Unsachgemäßes oder übermäßiges Training kann Ihrer Gesundheit schaden.

! Lesen Sie die folgenden allgemeinen Fitnessrichtlinien und Trainingsanweisungen sorgfältig durch. Wenn Sie Schmerzen, Kurzatmigkeit, Unbehagen oder andere körperliche Beschwerden verspüren, hören Sie sofort mit dem Training auf. Konsultieren Sie sofort Ihren Arzt, wenn Ihnen etwas Angst macht.

! Dieses Fitnessgerät ist nicht für den professionellen oder medizinischen Gebrauch geeignet und kann nicht für therapeutische Zwecke verwendet werden.

! Der Herzfrequenzmesser ist kein Medizinprodukt. Es dient nur zu Informationszwecken und soll eine durchschnittliche Herzfrequenz liefern. Es ist nicht beabsichtigt, medizinische Beratung oder genaue Pulsmessungen aufgrund verschiedener Umwelt- und menschlicher Faktoren durchzuführen.

### **BEDIENUNGSANLEITUNG FÜR DIE KONSOLE**



#### **Beschreibung des Bedienpultes**

Fenster „DIS“: Anzeige des Entfernungswertes.

Fenster „CAL“ : Anzeige der Kalorienwerte.

Fenster „TIME“: Anzeige des Zeitwerts.

Fenster „PULSE“: Anzeige des Impulswertes.

Fenster „SPEED“: Anzeige des Geschwindigkeitswertes.

Fenster „STEP“: Anzeige des Schrittwertes.

#### **Tastatur Bedienungsanleitung**

Taste „P,“: Drücken Sie diese Taste, um P01-P36, U1-U3 Programm oder „Fat“ Funktion auszuwählen.

Taste „M“: Mod, nach dem Einschalten, drücken Sie die M-Taste, um den Zyklus, die Countdown-Zeit → Kaloriencountdown → Distanzcountdown → Normalmodus auszuwählen.

Nachdem Sie den ausgewählten Modus bestätigt haben, drücken Sie +/-, um den gewünschten Wert einzustellen, und drücken Sie dann die Starttaste.

Taste „START/ PAUSE“: Dient zum Anhalten oder Starten der Laufbahn.

Taste „STOP“: Wenn die Laufbahn läuft oder angehalten wird, drücken Sie diese Taste, um die Laufbahn zu stoppen und die Daten auf 0 zu löschen.

Taste „+/-“: Dient zum Einstellen des Wertes der Display-Funktion während der Inbetriebnahme und zum Einstellen der Geschwindigkeit während der Verwendung.

Hochgeschwindigkeitstaste 3, 6, 10 : Drücken Sie während der Arbeit die Hochgeschwindigkeitstaste, um die gewünschte Geschwindigkeit auszuwählen.

## ANLEITUNG ZUR BEDIENUNG DER PROGRAMME

### Manuelles Programm

Drücken Sie den Zyklus „MODUS“, um vier Trainingstypen auszuwählen. Der Benutzer kann die Geschwindigkeit auswählen. Die Standardgeschwindigkeit beträgt 1,0 km/h.

Trainingsmodus 1: Normale Zählung. Zeit, Entfernung, Kalorien steigen. Die Auswahlfunktion ist geschlossen.

Trainingsmodus 2: Zeit-Countdown. Wenn ausgewählt, blinkt das Zeitfenster, drücken Sie „+“ oder „-“ zur Auswahl - der Bereich beträgt 5-99 Minuten. Die Voreinstellung ist 30:00 Uhr.

Trainingsmodus 3: Countdown-Distanz. Wenn ausgewählt, blinkt das Entfernungsfenster, drücken Sie „+“ oder „-“ zur Auswahl - die Reichweite liegt zwischen 1,0 und 99,0 km. Der Standard ist 1,0 KM.

Trainingsmodus 4: Zählen Sie die Kalorien. Wenn ausgewählt, blinkt das Kalorienfenster, drücken Sie „+“ oder „-“ um auszuwählen - der Bereich ist 20-990CAL. Der Standardwert ist 50CAL.

### P1 - P36 Voreinstellprogramm

Nur ein Zeit-Countdown. Wenn ein blinkendes Zeitfenster ausgewählt ist, drücken Sie „+“ oder „-“, um den Wert des - Bereichs auf 5-99 Minuten einzustellen. Die Standardeinstellung ist 30:00 Uhr. Drücken Sie „MODE“, um zum Standardwert zurückzukehren. Die Geschwindigkeit wird in 10 Gruppen eingeteilt, wobei jede Gruppe die gleiche Zeit hat. Wenn Sie zur nächsten Gruppe wechseln, werden 3 Signale ausgegeben. Am Ende von 10 Gruppen stoppt der Motor 5 mal.

Drücken Sie die Starttaste, es erscheint das Geschwindigkeitsfenster 5 → 4 → 3 → 2 → 2 → 2 → 1, nach Drücken von 1 startet die Laufbahn sanft und beschleunigt langsam, dann läuft sie mit konstanter Geschwindigkeit gleichmäßig.

Das Entfernen des Sicherheitsschlüssels zu jeder Zeit stoppt die Laufbahn. Drücken Sie während des Betriebs die Taste „+“ oder „-“ oder „Fast Speed“, um die gewünschte Geschwindigkeit einzustellen.

Das Drücken der Taste „START“ während des Betriebs führt zu einer Pause. Drücken Sie die Taste „START“ erneut um die Laufbahn zu starten, bleiben die Daten aktiv. Drücken Sie während des Laufens die Taste „STOP“, das Laufband stoppt langsam. Alle Daten werden in den Grundzustand zurückgesetzt.

### Benutzerprogramm

Drücken Sie die Taste „P“ für den Zyklus „U1-U3“, dann drücken Sie die Taste „MODE“, um das Programm einzustellen, oder drücken Sie die Taste „START“, um die Rennstrecke zu starten. Drücken Sie die Taste „MODUS“, um Ihr eigenes Programm (10 Geschwindigkeiten) einzustellen. Nach der Einstellung kann der Benutzer mit „START“ die Übung erneut starten. Das ausgewählte Programm wird für den Benutzer gespeichert. Der Benutzer kann die Taste „P“ drücken und U1-U3 direkt auswählen.

### Fettverbrennungsfunktion

Nachdem Sie das Laufband eingeschaltet haben, drücken Sie die Taste „P“, um „FAT“ auszuwählen und die Fettfunktion zu aktivieren. Drücken Sie die Taste „MODUS“, um die Parameter auszuwählen; drücken Sie die Taste „+“ oder „-“, um die Einstellungen vorzunehmen.

F1, zeigt Geschlecht an, der Parameterbereich ist 1-2, 1 (männlich), 2 (weiblich). Die Voreinstellung ist männlich.

F2, zeigt Alter an, Bereich ist 1-99, Standard ist 25.

F3, bedeutet Erhöhung, Bereich 100-220 CM, Standard ist 170 CM.

F4, Gewicht, Bereich 20-150 kg, Standard 70 kg

F5 bedeutet, dass die Parametereinstellung abgeschlossen ist und geben Sie die Fettfunktion (BMI) ein, legen Sie zwei Hände auf das Pulspad, warten Sie 8 Sekunden, und im Positionsfenster erscheint BMI. Zum Beispiel (Asien), BMI unter 18 zu dünn; zwischen 18-24 normal; zwischen 25 und 28 übergewichtig; und über 29 fettleibig. Der Standardwert ist 24.

Diese Daten dienen nur zu sportlichen Zwecken und dürfen nicht als medizinische Daten verwendet werden.

### Funktion des Sicherheitsschlüssels

In jedem Programm steckt der Sicherheitsschlüssel, Anzeigefenster: "E7" und einem akustischen Signal "BI-BI-BI,, zeigt die Sicherheitsverriegelung für 2 Sekunden das volle Licht an und geht dann in den manuellen Startmodus (entspricht einem Reset).

Achtung: Nach dem Herausziehen des Sicherheitsschlüssels wird das Laufband gestoppt. Der Computer arbeitet weiter nicht und auf der Anzeige erscheint "\_---\_".

### Herzfrequenzfunktion

Wenn das Laufband eingeschaltet ist, halten Sie Ihre Hände für ca. 30 Sekunden auf der Brust. Die Konsole zeigt die Herzfrequenz an, der Anzeigebereich beträgt 50-200 / Minute.

### Einstellung des Display-Bereichs für Informationen

	START	Standardstartwert	Einstellungsbereich	Display-Bereich
<b>Zeit</b>	00:00	30:00:00	5:00-99:00	0:00~99:59
<b>Geschwindigkeit</b>	0.0	1.0	1.0-12.0	1.0-12.0
<b>Distanz</b>	0.00	1.00	1.00-99.9	0.00-99.9
<b>Kalorie</b>	0.0	50.0	20.0-990	0.0-999

Liste der Geschwindigkeiten für P1-36: Jedes Programm ist in 10 Gruppen unterteilt, die Arbeitszeit jeder Gruppe ist gleichmäßig verteilt

SEG	PRO	1	2	3	4	5	6	7	8	9	10
P1	Geschwindigkeit	1	2	2	3	3	3	3	2	2	1
P2	Geschwindigkeit	1	2	2	3	4	4	3	2	2	1
P3	Geschwindigkeit	1	2	2	3	4	4	3	2	2	1
P4	Geschwindigkeit	1	2	2	3	3	3	3	2	2	1
P5	Geschwindigkeit	1	2	2	3	4	4	3	2	2	1
P6	Geschwindigkeit	1	2	2	4	4	6	4	2	2	1
P7	Geschwindigkeit	2	3	4	6	6	9	6	4	4	2
P8	Geschwindigkeit	1	2	2	4	4	9	9	9	8	4
P9	Geschwindigkeit	2	3	3	6	6	9	6	3	3	2
P10	Geschwindigkeit	1	2	2	4	4	4	4	6	4	3
P11	Geschwindigkeit	2	4	4	6	6	6	6	9	4	1
P12	Geschwindigkeit	1	3	3	6	9	6	9	9	6	4
P13	Geschwindigkeit	4	9	4	9	4	9	4	9	4	9

P14	Geschwindigkeit	2	3	3	6	9	6	9	9	6	3
P15	Geschwindigkeit	4	6	9	9	9	9	9	6	4	2
P16	Geschwindigkeit	2	4	4	9	4	9	4	9	4	9
P17	Geschwindigkeit	2	2	2	4	6	9	6	2	2	2
P18	Geschwindigkeit	3	6	3	6	6	6	6	2	2	2
P19	Geschwindigkeit	4	9	4	9	4	9	4	9	4	9
P20	Geschwindigkeit	4	9	4	9	4	9	4	9	4	9
P21	Geschwindigkeit	2	6	2	6	9	6	9	2	6	2
P22	Geschwindigkeit	4	6	9	6	2	6	2	2	4	2
P23	Geschwindigkeit	4	6	9	6	6	6	6	2	2	2
P24	Geschwindigkeit	4	6	9	6	4	6	4	2	4	2
P25	Geschwindigkeit	2	4	3	4	3	3	7	3	9	3
P26	Geschwindigkeit	2	5	4	6	4	7	5	3	5	2
P27	Geschwindigkeit	2	5	4	5	4	6	5	3	4	2
P28	Geschwindigkeit	2	6	7	4	4	8	5	3	5	2
P29	Geschwindigkeit	2	4	6	8	7	9	7	3	4	2
P30	Geschwindigkeit	2	4	5	5	6	6	7	4	4	2
P31	Geschwindigkeit	3	6	7	5	8	6	9	7	4	3
P32	Geschwindigkeit	3	6	7	5	8	7	8	7	5	3
P33	Geschwindigkeit	2	8	6	4	5	9	8	6	5	3
P34	Geschwindigkeit	2	3	5	3	3	6	4	7	4	3
P35	Geschwindigkeit	2	5	8	9	6	9	6	4	3	2
P36	Geschwindigkeit	2	5	5	4	4	7	5	3	4	4

### SYSTEMFEHLER UND LÖSUNGEN

Fehler oder Fehlercode	Ursache	Lösung
Maschine arbeitet plötzlich nicht mehr	1. Gebrochener Sicherheitsschlüssel	1. Stecken Sie den Sicherheitsschlüssel an die richtige Stelle
	2. Konsolenproblem	2. Fragen Sie nach technischem Service
Taste funktioniert nicht	1. Fehlerhafte Taste	a. Ändern Sie die Taste und das Kommunikationskabel
		b. Wechseln Sie die Hauptplatte, um die Taste zu drücken
		c. Ändern Sie die Konsole
E1 Kommunikationsfehler	1. Kabel fehlerhaft	1. Schließen Sie das Kabel korrekt an oder schließen Sie ein neues an
	2. Konsolefehler	2. Wechseln Sie die Konsole.
	3. Controller-Fehler	3. Wechseln Sie den Controller.



E2 Beschädigung des Motors	1. Motorfehler	1. Ändern Sie die Verbindung zum Motor oder Motor
E5 Überlastschutz	1. Die Reibung im Laufband ist zu hoch	1. Fügen Sie Silikonöl hinzu
	2. Controller-Fehler	2. Wechseln Sie den Controller
	3. Motorfehler	3. Wechseln Sie den Motor
E6 Explosionsschutz	1. Controller-Fehler	1. Wechseln Sie den Controller
Keine Herzfrequenzanzeige	1. Kommunikationskabel ist nicht gut angeschlossen oder fehlerhaft	1. Schließen Sie das Kabel gut an oder wechseln Sie das Kabel
	2. Hauptplattefehler	2. Wechseln Sie die Konsole
	3. Wenn das Laufband zusammenklappt	3. Schalten Sie die Stromversorgung aus, richten Sie die Laufbahn aus, schalten Sie die Stromversorgung ein
E9 Schutz der Zusammensetzung	1. Controller-Fehler	1. Wechseln Sie den Controller
	2. Sensor- oder Magnetbeschädigung	2. Wechseln Sie den Sensor oder den Magneten
Unvollständige Informationsliste auf der Konsole	1. Konsole ist zu locker, abgeschraubt	1. Schrauben Sie die Konsole auf
	2. Beschädigung der Konsole	2. Wechseln Sie die Konsole
Laufband funktioniert nicht	1. Keine Energieversorgung	1. Schließen Sie das Gerät an eine Steckdose an
	2. Sicherheitsschlüssel ist an der falschen Position	2. Ersetzen Sie den Sicherheitsschlüssel
	3. fehlerhaftes Umfangssystem	3. Prüfen Sie den Steuereingang und das Kabel
	4. ausgeschaltet	4. Stellen Sie den Schalter auf die Position „ON“
	5. durchgebrannte Sicherung	5. Wechseln Sie die Sicherung
Laufbandgürtel läuft nicht reibungslos	1. mangelnde Schmierung	1. Verwenden Sie Silikonöl
	2. Laufbandgürtel ist zu eng	2. Passen Sie den Laufbandgürtel an
Laufbandgürtel rutscht	1. Laufbandgürtel ist zu locker	1. Passen Sie den Laufbandgürtel an
	2. Laufbandgürtel ist zu locker	2. Passen Sie den Laufbandgürtel an
Tastendruckfehlern	1. Z Defekte Schlüssel	a. Ändern Sie die Tastatur und das Kabel
		b. Wechseln Sie die Hauptplatte
		c. Wechseln Sie die Konsole
Laufband stoppt plötzlich	1. Sicherheitsschlüssel ist herausgefallen	1. Wechseln Sie den Sicherheitsschlüssel
	2. ein kaputtes System	2. Fragen Sie nach technischem Service

## WARTUNG

Eine richtig durchgeführte Wartung beeinflusst deutlich die Lebensdauer des Gerätes. Falsch durchgeführte Wartungen können Beschädigungen der Laufbahn oder eine Verkürzung der Produktlebensdauer zur Folge haben.

Alle Teile der Laufbahn sollten regelmäßig geprüft und angezogen werden. Verbrauchte Teile sollten sofort ausgetauscht werden.

## SCHMIERUNG

Das Laufband ist werkseitig geschmiert. Es wird jedoch empfohlen, die Schmierung der Laufbahn regelmäßig zu überprüfen, um einen optimalen Betrieb des Laufbandes zu gewährleisten. In der Regel ist es nicht notwendig, das Laufband während des ersten Jahres oder der ersten 500 Betriebsstunden zu schmieren.

Nach alle 3 Monate des Betriebs, heben Sie die Seiten des Laufbandes an und berühren Sie die Bandoberfläche so weit wie möglich. Wenn Spuren von Silikonspray gefunden werden, ist eine Schmierung nicht erforderlich.

Wenn die Oberfläche trocken ist, befolgen Sie die folgenden Anweisungen. Verwenden Sie nur ölfreies Silikonspray.

## BANDVERSTELLUNG

Alle Laufbänder sind werkseitig und nach der Montage korrekt eingestellt. Während des Betriebs kann es jedoch zu Schlupf kommen. In diesem Fall das Laufband einstellen und eine halbe Umdrehung nach links und rechts drehen. Wenn das Laufband lose ist, rutscht das Laufband und die Rolle nacheinander. Auch zu festes Anziehen ist nicht ratsam, da es die Belastung des Motors erhöht und somit den Motor, das Band und die Welle usw. beschädigt.

### Bandneigeverstellung

Alle Laufbänder sind im Werk und nach der Montage korrekt eingestellt. Aber nach einer Weile kann das Band geneigt werden.

Die Gründe dafür sind wie folgt:

- Das Laufband ist instabil.
- Während des Rennens waren die Füße nicht in der Mitte des Laufbandes.
- Die Füße üben eine ungleichmäßige Kraft aus.

Wenn die Abweichung durch eine manuelle, unbelastete Drehung verursacht wird, kann sich die Abweichung nach einigen Minuten wieder normalisieren.

Stellen Sie die Bänder Schritt für Schritt ein, indem Sie jede halbe Umdrehung mit dem mitgelieferten 6 mm Inbusschlüssel drehen, um in den Normalzustand zurückzukehren.

---

## REINIGUNG

Die regelmäßige Reinigung des Laufbandes gewährleistet eine lange Lebensdauer des Produktes.

**Achtung: Die Laufbahn muss ausgeschaltet sein, um einen Stromschlag zu verhindern.**

Wischen Sie das Bedienpult und die anderen Oberflächen nach jedem Training mit einem sauberen, weichen und feuchten Tuch ab, um Schweißreste zu entfernen.

**Achtung: Zur Gerätereinigung sollten keine starken Reinigungs- oder Lösungsmitteln verwendet werden. Um einer Beschädigung des Computers vorzubeugen, halten Sie alle Flüssigkeiten vom Gerät fern. Schützen Sie den Computer vor direkter Sonnenstrahlung.**

Um die Reinigung zu erleichtern, empfiehlt sich die Anwendung einer Laufbahn-Matte. Schuhe können Schmutz auf das Laufband übertragen, der dann unter der Laufbahn landet. Reinigen Sie einmal in der Woche die Matte unter der Laufbahn.

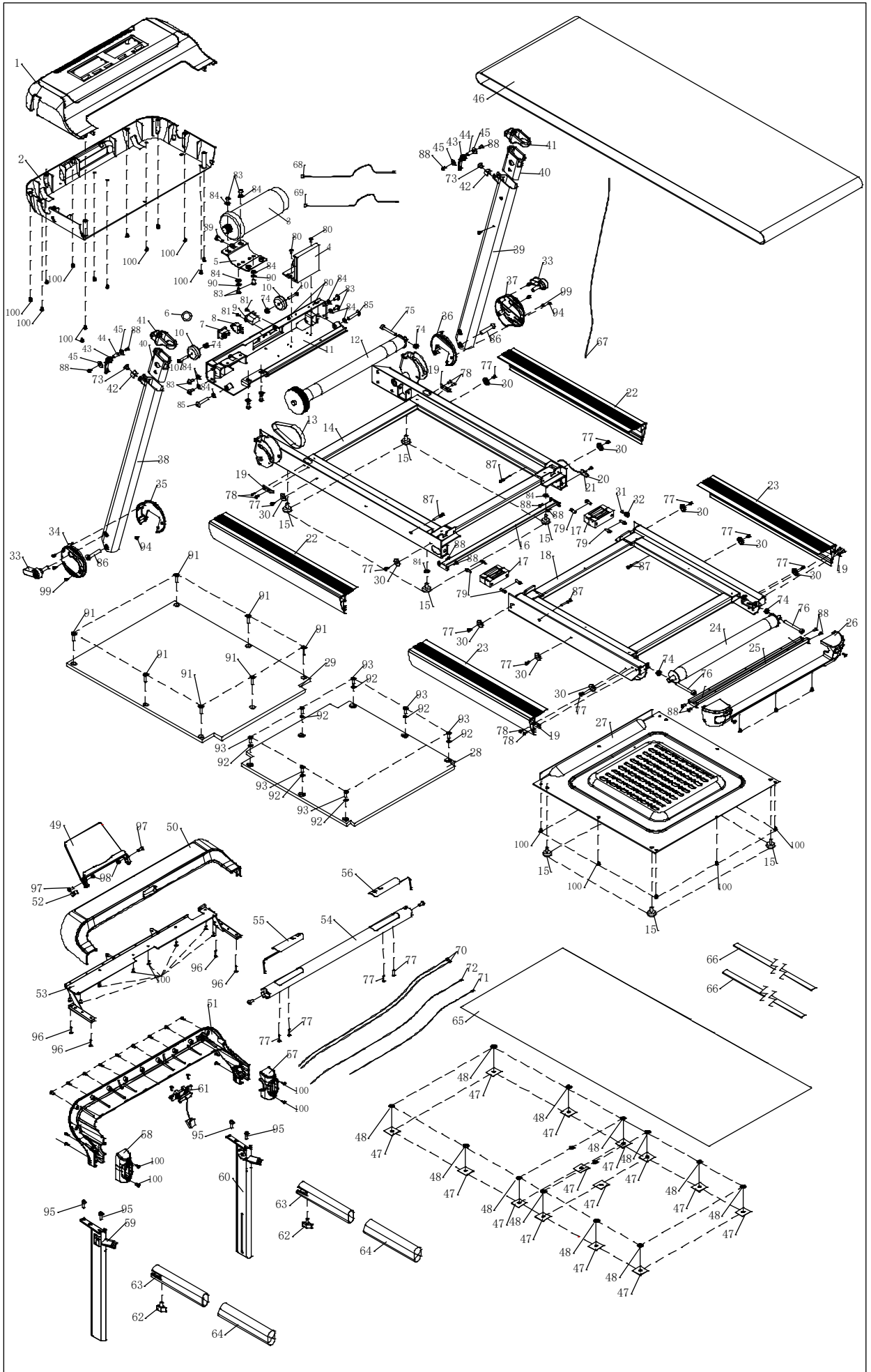

**!** Před použitím zařízení si přečtěte obsah a pokyny v níže uvedených pokynech.

### **Bezpečnostní pokyny**

1. Před prvním použitím je potřeba seznámit se přesně s návodem a uschovat si jej do budoucna.
2. Mějte na paměti všechna upozornění a bezpečnostní opatření včetně montážních kroků. Stroj lze používat pouze k určenému účelu.
3. S ohledem na vlastní bezpečnost by měl být výrobek sestaven a používán v souladu s tímto návodem. Všichni ostatní uživatelé by měli být informováni o zásadách bezpečného používání.
4. Přístroj musí být chráněn před přístupem dětí a zvířat. Děti by neměly zůstat v blízkosti zařízení bez dozoru. Zařízení může být sestaveno a používáno pouze dospělou osobou.
5. Před spuštěním jakéhokoli cvičebního programu se poraďte s lékařem. Je to nezbytné především v případě osob majících zdravotní problémy nebo užívajících léky, které mohou mít vliv na srdeční frekvenci, krevní tlak nebo hladinu cholesterolu.
6. Pozorně sledujte své tělo. V případě objevení se jakýchkoliv problémů (bolest, tlak na prsou, nepravidelná srdeční akce, lapání po dechu, nevolnosti nebo závratě), okamžitě přerušete trénink. Nesprávné provádění cviků může vést k vážným zdravotním problémům nebo zraněním.
7. Zařízení postavte na rovný, suchý a čistý povrch a zabezpečte volný prostor min. 0,6m od ostatních předmětů, za účelem zvýšení stupně bezpečnosti. Koberec nebo podlahu chraňte podložkou.
8. Používejte vhodné oblečení a boty. Vyhněte se volnému oblečení.
9. Zařízení není určeno k venkovnímu použití.
10. Zařízení zkontrolujte z hlediska poškození nebo opotřebení před každý tréninkem. Pravidelně kontrolujte všechny šrouby a matice. Všechny by měly být řádně dotaženy. V případě potřeby je musíte dotáhnout. V zájmu vlastní bezpečnosti nepoužívejte poškozené nebo použité zařízení.
11. Přerušete používání, pokud se na zařízení objeví ostré hrany.
12. Pokud zařízení začne vydávat neobvyklé zvuky, přestaňte jej používat.
13. Žádná nastavitelná část by neměla vyčnívat nebo bránit pohybu uživatele. Zařízení může být využíváno najednou pouze jedinou osobou.
14. Brždění nezávisí na rychlosti.
15. Zařízení není určeno k terapeutickým účelům.
16. Při zvedání nebo přepravě stroje je třeba dbát na to, aby nedošlo ke zranění zad. Používejte pouze vhodné techniky zdvihu nebo si zajistěte pomoc jiné osoby.
17. Nelze provádět modifikace v konstrukci produktu. V případě potřeby kontaktujte autorizovaný servis.
18. Maximální hmotnost uživatele: 110 kg
19. Kategorie: Zařízení bylo klasifikováno jako H podle EN ISO 20957-1 a je určeno pro domácí / komerční použití. Nemůže být používán pro terapeutické a rehabilitační účely.
20. **UPOZORNĚNÍ!** Monitorování srdeční frekvence nemusí být naprosto přesné. Přetížení během tréninku může vést k vážnému úrazu nebo dokonce ke smrti. Pokud se cítíte slabě, okamžitě ukončete cvičení.

## SEZNAM ČÁSTÍ

č.	Název	Poč.	Jedn.	č.	Název	Poč.	Jed.
1	Kryt motoru (horní)	1	ks	50	Kryt konzole (přední)	1	ks
2	Kryt motoru (spodní)	1	ks	51	Kryt konzole (zadní)	1	ks
3	Motor	1	ks	52	Pružinový šroub	1	ks
4	Řídící jednotka	1	ks	53	Rám konzole	1	ks
5	Svorka motoru	1	ks	54	Madlo	1	ks
6	Magnetický prstenec	1	ks	55	Elektroda s tlačítky Start, Stop	1	ks
7	Převodník	1	ks	56	Elektroda s tlačítky Speed +, Speed -	1	ks
8	Převodník automatického restartu	1	ks	57	Kryt (P)	1	ks
9	Terminál přívodního kabelu	1	ks	58	Kryt (L)	1	ks
10	Řemenice	2	ks	59	Výložník (L)	1	ks
11	Montážní deska motoru	1	ks	60	Výložník (P)	1	ks
12	Přední válec	1	ks	61	Bezpečnostní klíč	1	ks
13	Řemen	1	ks	62	Montážní držák	2	ks
14	Přední příčka	1	ks	63	Úchyt	2	ks
15	Nožka	8	ks	64	Pěnový návlek	2	ks
16	Rozpěra	1	ks	65	Podložka pod trenažér	1	ks
17	Kloub	2	ks	66	Samolepící pásky	2	ks
18	Zadní rám platformy	1	ks	67	Komunikační kabel 1 SM4PIN/SM4PIN/L-1100mm/26#	1	ks
19	Lišta pro montáž bočního krytu	4	ks	68	Komunikační kabel L=200/1.5mm <sup>2</sup> /6.3	1	ks
20	Čidlo	1	ks	69	Komunikační kabel L=200/1.5mm <sup>2</sup> /6.3	1	ks
21	Čidlo polohy pásu	1	ks	70	Vodič elektrod pro snímání tepu	2	ks
22	Boční kryt přední	2	ks	71	Komunikační kabel 2 SM4PIN/SM4PIN/L-650mm/26#	1	ks
23	Boční kryt zadní	2	ks	72	Komunikační kabel 3 SM4PIN/SM4PIN/L-500mm/26#	1	ks

24	Zadní válec	1	ks	73	Imbusový šroub M8×12	2	ks
25	Montážní profil	1	ks	74	Samoblokující matice M8	5	ks
26	Zadní kryt	1	ks	75	Imbusový šroub M8×55	1	ks
27	Spodní kryt zadní části	1	ks	76	Imbusový šroub M8 x 75	2	ks
28	Zadní kluzná deska	1	ks	77	Samořezný šroub Philips ST4 x 15	4	ks
29	Přední kluzná deska	1	ks	78	Imbusový šroub gwintem M5 x 10	8	ks
30	Držák pro montáž krytu	10	ks	79	Imbusový šroub gwintem M6 x 15	8	ks
31	Silný magnet	1	ks	80	Šroub Philips M4 x 10	4	ks
32	Držák magnetu	1	ks	81	Samořezný šroub Philips ST3 x 10	2	ks
33	Pojistný šroub	2	ks	82	Imbusový šroub M8 x 35 x 20	2	ks
34	Kryt kloubu levého sloupku (L)	1	ks	83	Imbusový šroub M8 x 10	12	ks
35	Kryt kloubu levého sloupku (R)	1	ks	84	Plochá podložka Ø8	14	ks
36	Krty kloubu pravého sloupku (L)	1	ks	85	Šroub M8×45×20	2	ks
37	Kryt kloubu pravého sloupku (R)	1	ks	86	Šroub M10×55×25	2	ks
38	Sloupek (L)	1	ks	87	Samořezný šroub Philips ST4 x 45	4	ks
39	Sloupek (R)	1	ks	88	Šroub M5 x 10	13	ks
40	Redukční objímka	2	ks	89	Šroub M8×20	1	ks
41	Svorka	2	ks	90	Plochá podložka Ø8	2	ks
42	Podložka	2	ks	91	Šroub	7	ks
43	Uchwyt szybkiego zwalniania	2	ks	92	Pružinová podložka	7	ks
44	Distanční podložka	2	ks	93	Šroub	7ks	ks
45	Plastová podložka s lepidlem	4	ks	94	Samořezný šroub Philips ST4 x 10	2	ks

46	Běhoun	1	ks	95	Šroub M6*20	4	ks
47	Čtvercová podložka	14	ks	96	Samořezný šroub Philips ST4×20	4	ks
48	PVC podložka	14	ks	97	Šroub M5×20	2	ks
49	Stojánek	1	ks	98	Matice M5	2	ks
-	-	-		99	Samořezný šroub Philips ST4×10	2	ks
-	-	-		100	Samořezný šroub Philips ST4×12	77	ks

## PRODUKT

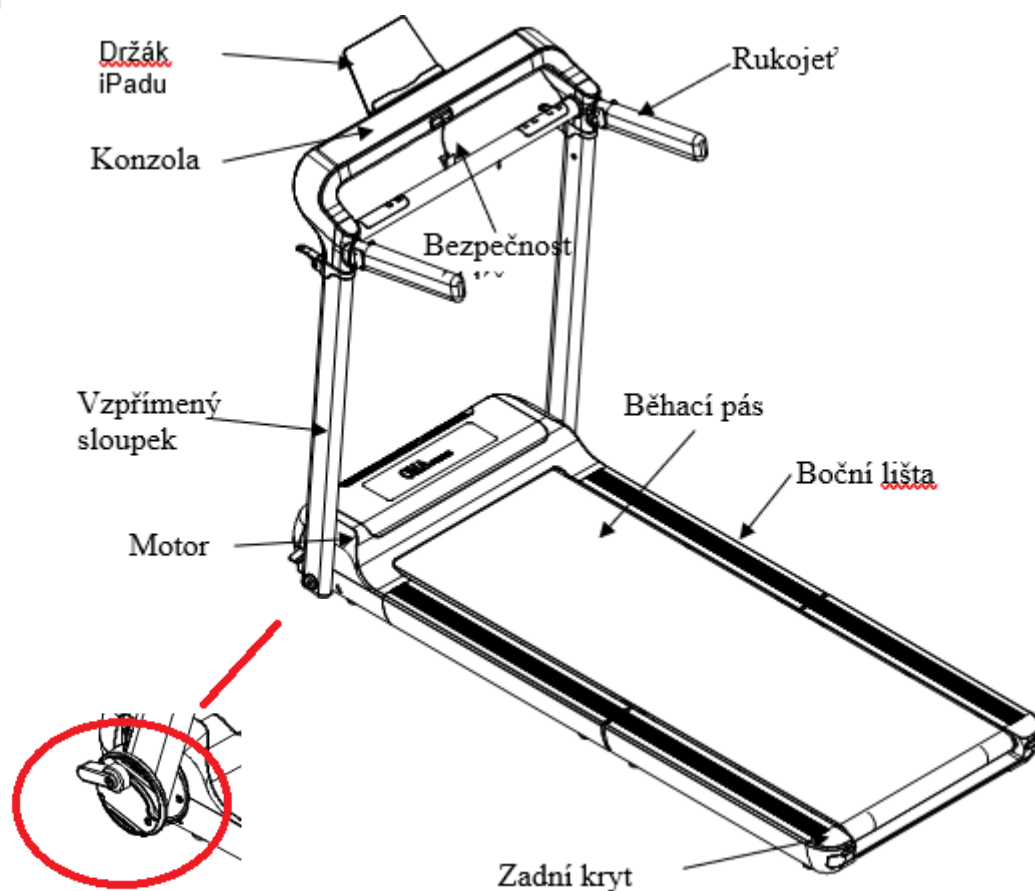

## TECHNICKÁ DATA

Rozměry trenažeru: skládaný (1075mm x 765mm x 230mm), rozvinutý: (1518mm x 765mm x 1240mm)

Maximální hmotnost uživatele: 110 kg

Hmotnost netto: 49 kg

Hmotnost brutto: 54 kg

Běžecský pás: 130 x 45 cm

## MONTÁŽ

**Krok 1** Vyjměte stroj z krabice a položte jej na rovnou podlahu. (Jak je znázorněno na obrázku,) odstraňte všechny PE sáčky a pásy obalující stroj.

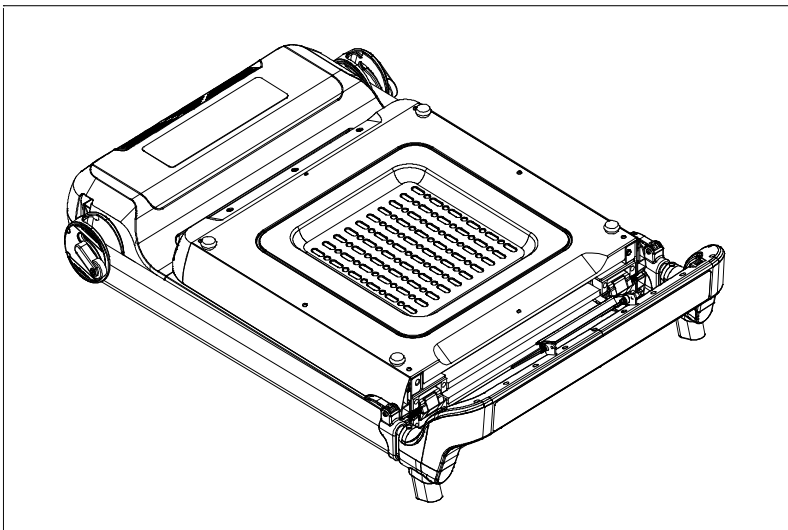

**Krok 2** 1) Zvedněte vzpřímený sloupek a rámovou lištu konzoly ve směru A, stiskněte červenou upevňovací rukojeť vzpřímeného sloupku (19), abyste jej zajistili. 2) Nastavte výšku vnitřního vzpřímeného sloupku a poté stiskněte upevňovač rukojetí (49), abyste je zajistili. 3) Plochou zadní běžecskou palubu položte ve směru B a ujistěte se, že běžecský pás je vycentrován.

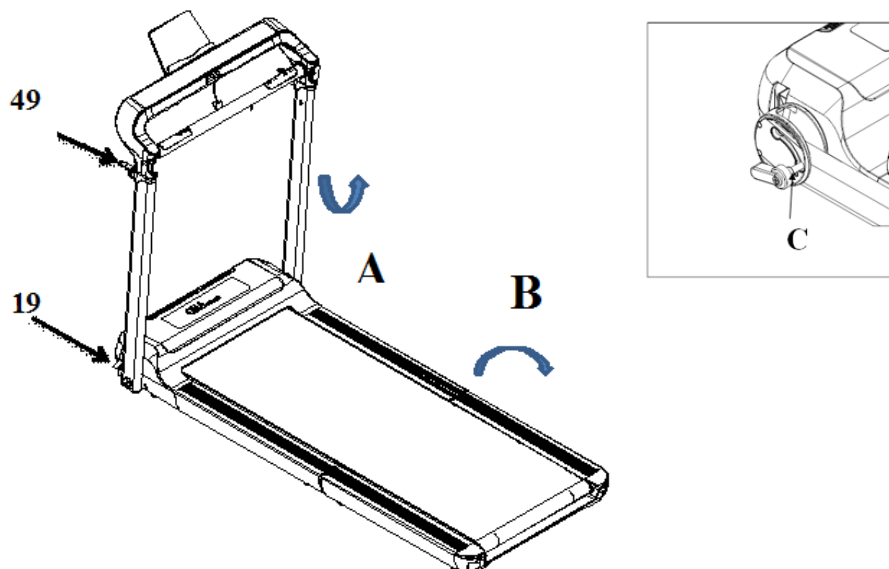



**Krok 3** Zkontrolujte umístění běhounu, který by měl být mezi vyznačenými body (1) (2) (3) (4). Pokud je běhoun posunut, tak je potřeba jej vystředit. Podívejte se prosím do kapitoly ÚDRŽBA. Polohu běhounu zkontrolujte před každým tréninkem.

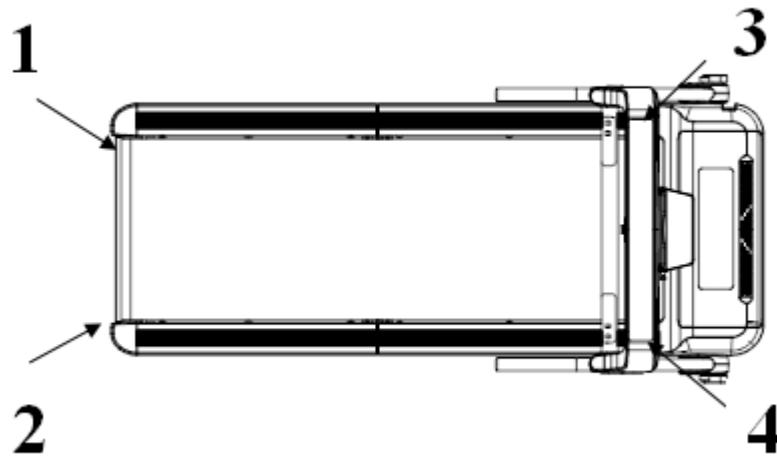

**Krok 4** Vložte rukojeť (56) do štěrbin A, B, poté nastavte pružinový šroub, abyste upevnili rukojeť.

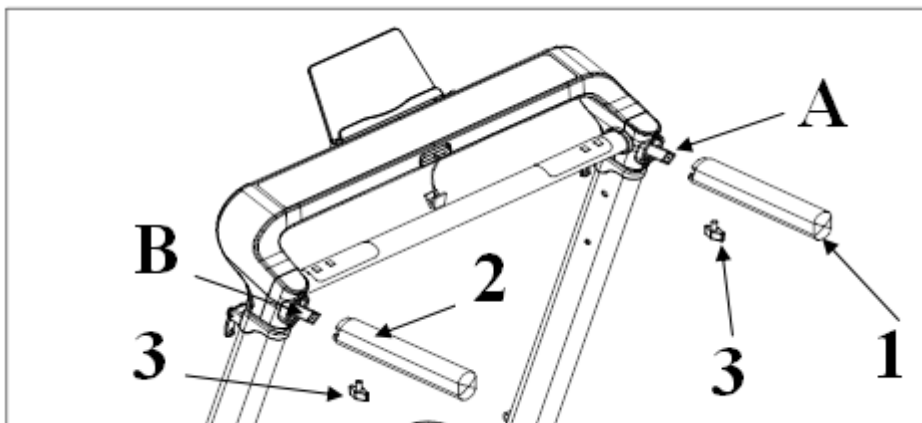

**Krok 5**

Nastavte držák lpadu (95) do správné polohy, ujistěte se, že upevňující rukojeť (19) a (49) je pevně zajištěna.

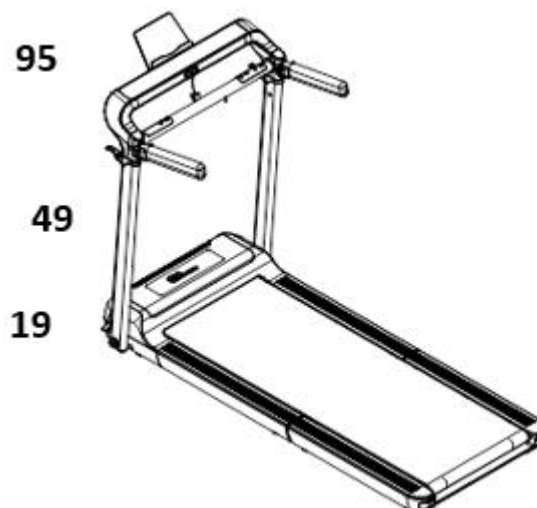

**Krok 6.** Utáhněte všechny šrouby, zapněte napájení, abyste zkontrolovali, zda je běžecký pás vycentrovaný nebo ne, a pokud ne, upravte jej podle návodu k údržbě. Upozornění: nepoužívejte trenažér, když je běžecký pás hodně našikmo.

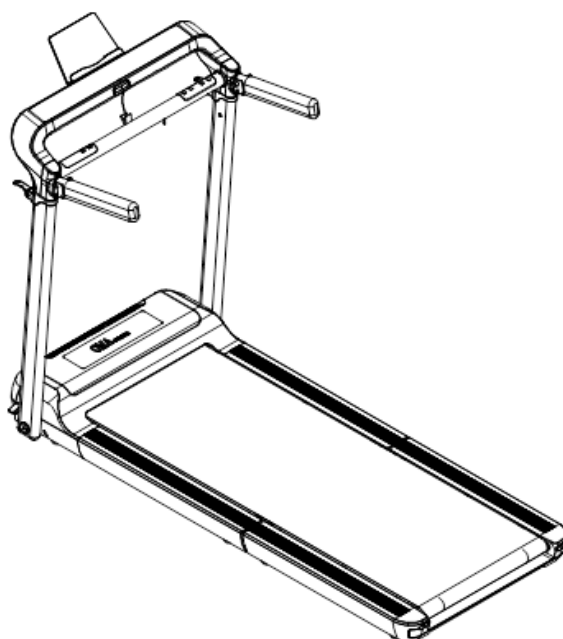

---

## SKLÁDÁNÍ A PŘESOUVÁNÍ TRENAŽÉRU

1. Když plánujete skládat běžecký pás, odpojte napájení.
2. Zástrčka byla vytažena ze zásuvky.
3. Sklopte zadní běžeckou palubu a rukojeť, pak rukojeť chytněte, nakloňte o 40 ~ 50° nahoru na hrudník, aby se trenažér pomalu pohyboval.

---

## ZEMNÍ VODIČ

Tento výrobek musí být uzemněn. Pokud se na trenažéru vyskytne chyba a poškození, může zemnicí vodič vytvořit jeden okruh s nejnižším odporem, a proud může být odveden do země, aby se snížilo nebezpečí úrazu elektrickým proudem. Tento výrobek je vybaven jedním kabelem, který má jeden zemnicí vodič a zemnicí zástrčku. Trenažér musí být uzemněn se správnou zásuvkou, která je kompatibilní s místními předpisy.

Nebezpečí: Pokud nevíte, zda je zařízení řádně uzemněno, obraťte se na kvalifikovaného elektrikáře nebo personál údržby. Nevyměňujte zástrčku připojenou k tomuto výrobku bez povolení. Pokud zástrčka nepasuje do zásuvky, nechte kvalifikovaného elektrikáře nainstalovat vhodnou zásuvku.

Měla by být pod 220-240 V a odpovídat tomu typu zásuvky, jak je znázorněno na obrázku.

---

## DŮLEŽITÉ POZNÁMKY

**!** Zařízení odpovídá aktuálním bezpečnostním normám. Přístroj je vhodný pouze pro domácí použití. Jakékoliv jiné použití je nepřípustné a může být i nebezpečné. Nemůžeme nést odpovědnost za škody, které byly způsobeny nesprávným použitím.

**!** Před zahájením cvičení se poradte se svým praktickým lékařem, abyste zjistili, zda jste náležitě fyzicky zdraví pro cvičení s tímto přístrojem. Diagnóza lékaře by měla být základem pro strukturu vašeho cvičebního programu. Nesprávný nebo nadměrný trénink může škodit vašemu zdraví.

! Pečlivě si přečtěte následující obecné fitness tipy a pokyny pro cvičení. Pociťujete-li bolesti, dušnost, necítíte se dobře nebo máte jiné fyzické obtíže, okamžitě přerušete cvičení. Pokud pociťujete dlouhotrvající bolest, ihned se poradte ihned s lékařem.

! Tento posilovací přístroj není vhodný pro profesionální či lékařské použití a nesmí být používán k léčebným účelům.

! Pulzní senzor není zdravotnický přístroj. Je určen pouze pro vaši informaci a je navržen tak, aby udával průměrnou tepovou frekvenci. Není určen k poskytování lékařské pomoci ani nebude pokaždé přesně měřit puls kvůli rozdílným faktorům ovlivňujícím prostředí a člověka.

## DISPLEJ A FUNKCE POČÍTAČE



### Popis počítače

Okno „DIS“: Zobrazí se hodnota vzdálenosti.

Okno „CAL“: Zobrazí se hodnota kalorií.

Okno „TIME“: Zobrazí se hodnota času.

Okno „PULSE“: Zobrazí se hodnota pulsu.

Okno „SPEED“: Zobrazí se hodnota rychlosti.

Okno „STEP“: Zobrazí se hodnota kroku.

### Funkce

Tlačítko „P“: Program, je-li napájení zapnuté, stiskněte tlačítko P pro cyklickou volbu programu P01-P36, U1-U3 a funkce tuku.

Tlačítko „M“: Mod, je-li napájení zapnuté, stiskněte tlačítko M pro cyklickou volbu odpočítávání času → odpočítávání kalorií → odpočítávání vzdálenosti → normální režim.

Po potvrzení zvoleného režimu stiskněte rychlost +/- pro nastavení požadované hodnoty a poté stiskněte tlačítko Start. Funkce odpočítávání běžeckého pásu je funkční.

Tlačítko „START/PAUSE“: Když se běžecký pás zastaví, stiskněte toto tlačítko pro spuštění, když běžecký pás běží, stiskněte toto tlačítko pro pozastavení.

Tlačítko „STOP“: Když běžecký pás běží nebo stojí, stiskněte toto tlačítko, běžecký pás se zastaví a všechna data budou vymazána na 0.

Tlačítko „+/-“: Stiskněte tlačítko „+/-“ pro zvýšení nebo snížení hodnoty při nastavování. Při běhu stiskněte tlačítko „+/-“ pro nastavení rychlosti.

Klávesa pro vysokou rychlost 3, 6, 10: Při běhu stisknutím tlačítka vysoké rychlosti zvolte požadovanou rychlost.

## PROGRAMY

### Manuální program

Stiskněte „MODE“ pro cyklickou volbu tří tréninkových režimů. Uživatel si může zvolit rychlost. Výchozí rychlost je 1,0 km/h.

Tréninkový režim 1: Normální počítání. Čas, vzdálenost, kalorie se zvyšují. Funkce výběru je zavřená.

Tréninkový režim 2: Odpočítávání času. Pod výběrem bliká okno s časem, stiskněte „+“

„-“ pro výběr. Rozsah je 5-99 minut. Výchozí hodnota je 30:00.

Tréninkový režim 3: Odpočítávání vzdálenosti. Pod výběrem bliká okno vzdálenosti, stiskněte „+“ „-“ pro výběr. Rozsah je 1,0 - 99,0 km. Výchozí hodnota je 1,0 km.

Tréninkový režim 4: Odpočítávání kalorií. Pod výběrem bliká okno kalorií, stiskněte „+“ „-“ pro výběr. Rozsah je 20-990 CAL. Výchozí hodnota je 50 CAL.

### P1 - P36 Přednastavený program

Pouze pro odpočítávání času. Při výběru bliká okno času, stiskněte „+“ „-“ pro úpravu hodnoty. Rozsah je 5-99 minut. Výchozí hodnota je 30:00. Stisknutím tlačítka „MODE“ se vrátíte na výchozí hodnotu.

Rychlost se dělí do 10 segmentů. Každý segment má stejný čas. Když běžíme do dalšího segmentu, třikrát předem zabzučí. Při dokončení 10 segmentů se motor zastaví s 5násobným zabzučením.

Po výběru stiskněte tlačítko start, okno rychlosti ukáže 5→4→3→2→1, s 5 tóny, po odpočítávání do 1 začne běžecký pás jemně, pomalu zvyšovat rychlost na displej, pak plynule běží s konstantní rychlostí.

Pokud v jakémkoliv stavu vytáhnete bezpečnostní zámek, okno ukáže: E-07 a zazní zvukový bzučák. Běžecký pás se zastaví.

Při běhu stiskněte tlačítko „+“ „-“ nebo „vysoká rychlost“ pro nastavení požadované rychlosti.

Stisknutím tlačítka „START“ při běhu se pozastaví. Opětovným stisknutím tlačítka „START“ se znovu rozjede, a zaznamenaná data zůstanou zachována

Pokud při běhu stisknete tlačítko „STOP“, běžecký pás se pomalu zastaví. Vše se vrátí do výchozího stavu.

### Uživatelský program

Stiskněte tlačítko „P“ cyklus na „U1-U3“, potom tlačítko „MODE“ pro nastavení nebo tlačítko „START“ pro spuštění pohybu. Stiskněte tlačítko „MODE“ pro nastavení vlastního programu (rychlost 10 segmentů). Po nastavení uživatel může stisknout „START“ pro začátek cvičení. Personalizovaný program pro uživatele bude uložen. Uživatel může stisknout tlačítko „P“ nebo zvolit cyklickou volbu U1-U3 přímo.

### Funkce Tělesný Tuk

Když se trenažér zapne, stiskněte tlačítko „P“ pro volbu „FAT“ a vstupte do funkce tělesný tuk.

Stiskněte tlačítko „MODE“ pro výběr sériového čísla položky; Stisknutím tlačítka „+“ „-“ nastavíte parametr.

A) F1, znamená Pohlaví, rozsah parametrů je 1-2, 1 (muž), 2 (žena). Výchozí hodnota je muž

B) F2, znamená Věk, rozsah je 1-99, výchozí hodnota je 25.

C) F3, znamená Výška, rozsah je 100-220 cm, výchozí hodnota je 170 cm

D) F4, znamená Hmotnost, rozsah je 20-150 kg, výchozí hodnota je 70 kg

E) F5 znamená, že nastavování parametrů skončilo. Vstoupíme do funkce tělesného tuku (BMI), položíme obě ruce na pulzní podložku, vyčkáme 8 sekund a okno položky nám ukáže BMI.

Příklad (Asiaté): BMI pod 18 let je příliš nízké; mezi 18-24 je standardní; mezi 25-28 jsou obézní; a přes 29 jsou příliš obézní. Výchozí hodnota je 24.

Upozornění, tato data jsou pouze pro sportovní reference, nelze je použít jako lékařská data.

### Funkce bezpečnostního klíče

Pokud v jakémkoliv stavu vytáhnete bezpečnostní zámky, okno ukáže: „E7“ a zvukový bzučák zapípá. Dobře potom umístíte bezpečnostní zámek, vše ukazuje plné světlo po dobu 2 sekundxx, a následovně přejdete do manuálního režimu startu (ekvivalent mazacího resetu).

**Upozornění: Po vyjmutí bezpečnostního klíče se trenážer okamžitě zastaví.**

Počítač je nečinný a zobrazuje " \_ \_ \_ \_".

### Funkce srdeční frekvence

Když běžecký pás zapnete, držte ruce na snímači tepové frekvence kolem 30 sekund. Konzola zobrazí hodnotu tepové frekvence, rozsah zobrazení je 50-200/minuta.

### Rozsah zobrazení informací o nastavení

	START	Výchozí počáteční hodnota	Rozsah nastavení	Rozsah zobrazení
Čas	00:00	30:00:00	5:00-99:00	0:00~99:59
Rychlost	0.0	1.0	1.0-12.0	1.0-12.0
Vzdálenost	0.00	1.00	1.00-99.9	0.00-99.9
Kalorie	0.0	50.0	20.0-990	0.0-999

**Seznam rychlostí pro P1-36: Každý program se rozdělí do 10 segmentů, doba chodu každého segmentu programu se rovnoměrně rozdělí**

SEG	PRO	1	2	3	4	5	6	7	8	9	10
P1	Rychlost	1	2	2	3	3	3	3	2	2	1
P2	Rychlost	1	2	2	3	4	4	3	2	2	1
P3	Rychlost	1	2	2	3	4	4	3	2	2	1
P4	Rychlost	1	2	2	3	3	3	3	2	2	1
P5	Rychlost	1	2	2	3	4	4	3	2	2	1
P6	Rychlost	1	2	2	4	4	6	4	2	2	1
P7	Rychlost	2	3	4	6	6	9	6	4	4	2
P8	Rychlost	1	2	2	4	4	9	9	9	8	4
P9	Rychlost	2	3	3	6	6	9	6	3	3	2
P10	Rychlost	1	2	2	4	4	4	4	6	4	3
P11	Rychlost	2	4	4	6	6	6	6	9	4	1
P12	Rychlost	1	3	3	6	9	6	9	9	6	4

P13	Rychlost	4	9	4	9	4	9	4	9	4	9
P14	Rychlost	2	3	3	6	9	6	9	9	6	3
P15	Rychlost	4	6	9	9	9	9	9	6	4	2
P16	Rychlost	2	4	4	9	4	9	4	9	4	9
P17	Rychlost	2	2	2	4	6	9	6	2	2	2
P18	Rychlost	3	6	3	6	6	6	6	2	2	2
P19	Rychlost	4	9	4	9	4	9	4	9	4	9
P20	Rychlost	4	9	4	9	4	9	4	9	4	9
P21	Rychlost	2	6	2	6	9	6	9	2	6	2
P22	Rychlost	4	6	9	6	2	6	2	2	4	2
P23	Rychlost	4	6	9	6	6	6	6	2	2	2
P24	Rychlost	4	6	9	6	4	6	4	2	4	2
P25	Rychlost	2	4	3	4	3	3	7	3	9	3
P26	Rychlost	2	5	4	6	4	7	5	3	5	2
P27	Rychlost	2	5	4	5	4	6	5	3	4	2
P28	Rychlost	2	6	7	4	4	8	5	3	5	2
P29	Rychlost	2	4	6	8	7	9	7	3	4	2
P30	Rychlost	2	4	5	5	6	6	7	4	4	2
P31	Rychlost	3	6	7	5	8	6	9	7	4	3
P32	Rychlost	3	6	7	5	8	7	8	7	5	3
P33	Rychlost	2	8	6	4	5	9	8	6	5	3
P34	Rychlost	2	3	5	3	3	6	4	7	4	3
P35	Rychlost	2	5	8	9	6	9	6	4	3	2
P36	Rychlost	2	5	5	4	4	7	5	3	4	4

### Systémová chyba a řešení

Problém nebo kód chyby	Důvod	Řešení
Náhlé zastavení	1. Bezpečnostní klíč vytažen	1. Dejte bezpečnostní klíč do správné polohy
	2. Problém s konzolou	2. Požádejte o opravu technikem
Stisk tlačítka nefunguje	1. Tlačítko vypnuto	a. Vyměňte tlačítko a komunikační vodič
		b. Vyměňte základní desku pro tlačítko
		c. Vyměňte konzolu

E1 Chyba komunikace	1. Spojovací vodič je volný nebo poškozený	1. Dobře připojte vodič nebo vyměňte vodič mezi konzolou a ovladačem.
	2. Porucha konzoly	2. Vyměňte konzolu
	3. Porucha ovladače	3. Vyměňte ovladač
E2 Porucha motoru	1. Porucha připojovacího vodiče motoru nebo motoru	1. Vyměňte připojovací vodič motoru nebo opravte poruchu motoru
E5 Ochrana proti přetížení	1. Tření běhacího pásu je příliš velké	1. Přidejte silikonový olej
	2. Porucha ovladače	2. Vyměňte ovladač
	3. Porucha motoru	3. Vyměňte motor
E6 Ochrana proti explozi se pohnula	1. Porucha ovladače	1. Vyměňte ovladač
Žádné zobrazení tepové frekvence	1. Komunikační vodič není správně připojen nebo je vadný	1. Připojte vodič dobře nebo ho vyměňte
	2. Porucha základní desky	2. Vyměňte konzolu
	3. Když se běžecký pás složí	3. Vypněte napájení, položte běžeckou palubu, zapněte napájení.
E9 Ochrana proti složení	1. Porucha ovladače	1. Vyměňte snímač nebo opravte magnet
	2. Porucha snímače nebo magnetu	2. Utáhněte šroub
Nedokončené zobrazení informací na konzole	1. Šroub konzoly je volný	1. Utáhněte šroub
	2. Porucha konzoly	2. Vyměňte konzolu
Trenažér nefungoval	1. bez napájení	1. Zapojte do zásuvky
	2. Bezpečnostní klíč není ve správné poloze	2. Vyměňte bezpečnostní klíč
	3. přerušovaný obvodový signální systém	3. Zkontrolujte vstupní a signální vodič ovladače
	4. vypínač vypnut	4. Vypínač umístěte do polohy „NO“.
	5. pojistka vyhořela	5. Vyměňte pojistku
Běhací pás neběží hladce.	1. není dostatečné mazání	1. Použijte silikonový olej
	2. běhací pás je příliš těsný	2. Upravte těsnost běhacího pásu
Běhací pás prokluzuje	1. běhací pás je příliš volný	1. Upravte těsnost běhacího pásu
	2. Pás motoru je příliš volný	2. Nastavte těsnost řemene motoru
Klíče nefungují	1. zlomené klíče	a. Vyměňte desku klíče a vodič
		b. Vyměňte základní desku
		c. Vyměňte konzolu
Náhlé zastavení za normálního stavu	1. Bezpečnostní klíč vypadl	1. Vyměňte bezpečnostní klíč
	2. rozbitý systém	2. Požádejte servisního technika o opravu

---

## ÚDRŽBA

Správná údržba zařízení výrazně ovlivňuje jeho životnost.

Nesprávná údržba může poškodit běžecký treňažer nebo zkrátit životnost výrobku.

---

## MAZÁNÍ

Trenažér je promazán z výroby. Doporučuje se však pravidelně kontrolovat jeho promazání, aby byl optimálně funkční. Obvykle není nutné mazat trenažér v prvním roce nebo během prvních 500 hodin provozu.

Po každých 3 měsících provozu zvedněte boky běžeckého pásu a dotkněte se povrchu pásu co nejdál to jde. Pokud se dají nalézt stopy silikonového spreje, mazání není nutné.

V případě suchého povrchu postupujte podle následujících pokynů. Používejte pouze silikonový sprej bez oleje.

---

## NASTAVENÍ PÁSU

Všechny běžecké pásy jsou řádně nastaveny ve výrobě a po montáži. Po určité době používání však může dojít k uvolnění. Například: při běhu může nastat pauza a skluz. Když se tento jev vyskytne, nastavte běžecký pás a šroub o polovinu otáčky doleva a doprava. Pokud je běžecký pás uvolněný, běžecký pás a váleček zase proklouznou. Přílišná těsnost však také není dobrá, protože snadno zvýší zatížení motoru a poškodí motor, běhací pás a váleček atd.

### Nastavení odchyly pásu

Všechny běžecké pásy jsou řádně nastaveny ve výrobě a po montáži. Po určité době může ovšem u pásu dojít k odchylce. Může to mít následující důvody.

- Běžecký pás je nestabilní.
- Chodidla nebyla při běhu uprostřed běhacího pásu.
- Chodidla vyvíjejí nerovnoměrnou sílu.

Pokud je odchylka způsobena manuálním ovládním, otáčení zátěže po dobu několika minut se může vrátit do normálu. Krok za krokem v polovině otáčky pomocí imbusového klíče, který je náhodně vybaven pro automatické obnovení.xx

---

## ČIŠTĚNÍ

Pravidelné čištění pásu zaručuje dlouhou životnost produktu.

**Pozor: Trenažer musí být vypnut, aby nedošlo k úrazu elektrickým proudem .**

Po každém tréninku: utřete počítač a jiné plochy čistým, měkkým hadříkem, pro odstranění zbytků potu.

**Pozor: Nepoužívejte silné čisticí prostředky nebo rozpouštědla. Aby nedošlo k poškození počítače, uchovávejte všechny kapaliny mimo dosah. Nevystavujte počítač přímému slunečnímu světlu.**

Pro usnadnění čištění, doporučujeme použít podložku pro trenažer. Boty mohou zanechat nečistoty na páse, které se mohou dostat pod trenažer. Jednou týdně očistěte podložku pod trenažerem.



## KARTA GWARANCYJNA

1. Sprzedawca w imieniu Gwaranta udziela gwarancji na terytorium RP na okres 24 miesięcy od daty sprzedaży: hulajnoga 24 miesiące, akumulator 6 miesięcy
2. Gwarancja będzie respektowana przez sklep lub serwis po przedstawieniu przez klienta:
  - czytelnie i poprawnie wypełnionej karty gwarancyjnej z pieczętką sprzedaży oraz podpisem sprzedawcy
  - ważnego dowodu zakupu sprzętu z datą sprzedaży / rachunku /
  - reklamowanego towaru
3. Ewentualne wady i uszkodzenia ujawniane w okresie gwarancyjnym będą naprawiane bezpłatnie w terminie nie dłuższym niż 21 dni od daty dostarczenia towaru do sklepu lub serwisu.
4. W przypadku konieczności sprowadzenia części z importu okres gwarancji może się wydłużyć o czas niezbędny do jej sprowadzenia jednak nie dłużej niż o 40 dni.
5. Gwarancją nie są objęte:
  - Uszkodzenia mechaniczne i wywołane nimi wady,
  - uszkodzenia i wady wynikłe wskutek niewłaściwego z przeznaczeniem użytkowania i przechowywania,
  - niewłaściwy montaż i konserwacja,
  - uszkodzenia i zużycie takich elementów jak: linki, paski, elementy gumowe, pedały, uchwyty z gąbki, kółka, łożyska itp.
6. Gwarancja traci ważność w przypadku:
  - Uplywu terminu ważności,
  - samodzielnych napraw,
  - nieprzestrzegania zasad prawidłowej eksploatacji.
7. Duplikaty karty gwarancyjnej nie będą wydawane.
8. Produkt oddany do naprawy powinien być kompletny i czysty. W przypadku stwierdzenia braków, serwis ma prawo odmówić przyjęcia do naprawy. W przypadku dostarczenia brudnego produktu serwis może odmówić jego przyjęcia lub też na koszt klienta za jego pisemną zgodą dokonać czyszczenia.
9. Gwarancją nie są objęte czynności związane z montażem, konserwacją, które zgodnie z instrukcją obsługi użytkownik zobowiązany jest wykonać we własnym zakresie.
10. Gwarant informuje również, że prowadzi serwis pogwarancyjny.
11. Towar powinien być w oryginalnym opakowaniu i zabezpieczony do wysyłki.

Gwarancja na sprzedany towar nie wyłącza, nie ogranicza ani nie zawiesza uprawnień kupującego wynikających z niezgodności towaru z umową.

**SPRZĘT NIE JEST PRZEZNACZONY DO UŻYTKU W CELACH REHABILITACYJNYCH I TERAPEUTYCZNYCH.**

### ADNOTACJE O PRZEBIEGU NAPRAW

L.p.	Data zgłoszenia	Data wydania	Przebieg napraw	Podpis odbierającego (sklep, właściciel)

**GUARANTEE CARD**

1. The Seller provides guarantee on behalf of the Guarantor within the territory of the Republic of Poland for the period of 24 months from the date of sale: electric power assisted booster 24 months, charger 6 months
  2. The Guarantee will be recognised by the shop or service centre after the client provides:
    - clearly and correctly filled-in guarantee card with the sale stamp and the seller's signature - valid purchase confirmation for the equipment including the date of sale / bill / - complained product.
  3. Possible defects and damages revealed during the guarantee period shall be remedied free of charge within not more than 21 days from the delivery of the product to the shop or service.
  4. Should it be necessary to import some components, the guarantee term can be extended by the period required to import such part, however such period shall not be longer than 40 days.
  5. The guarantee does not cover:
    - mechanical damages and subsequent defects,
    - damages and defects resulting from incorrect storage and usage of the equipment against its purpose,- incorrect assembly and maintenance,
    - damages and consumption of such elements as: cables, straps, rubber parts, pedals, sponge grips, wheels, bearings, etc.
  6. The guarantee expires in the event of:
    - expiry of the validity term,
    - self-repairs,
    - failure to follow the rules of correct operation.
  7. No duplicates of the guarantee cards shall be issued.
  8. The product handed over for repair should be complete and clean. If some parts are missing, the service is entitled to refuse to accept the product for repair. The service may refuse to accept a dirty product or clean in on the client's expense after the client's written permit.
  9. The guarantee does not cover activities related to assembly, maintenance, which, according to the instruction, the user is obliged to perform themselves.
  10. The Guarantor also informs that they offer post-guarantee service.
  11. The product should be provided in its original packaging and should be secured for shipment.
- The guarantee for sold goods is not exclusive, does not limit or suspend entitlements of the buyer resulting from the non-compliance of the product with the agreement.

**THE EQUIPMENT IS NOT INTENDED FOR REHABILITATION AND THERAPY**

**NOTES ON THE COURSE OF REPAIRS**

Item	Date of notificacion	Date of provision	Course of repairs	Signature of the recipient (shop, owner)

## ZÁRUČNÍ LIST

1. Prodávající jménem Ručitele poskytuje záruku na území Polska po dobu 24 měsíců od data prodeje: skútr 24 měsíců, baterie po dobu 6 měsíců
2. Záruka bude respektována obchodem nebo servisem po předložení zákazníkem:
  - čitelně a správně vyplněného záručního listu s razítkem a podpisem prodávajícího
  - platného doklad o koupi produktu s datem prodeje (účtu)
  - reklamovaného produktu
3. Jakékoli závady a poškození odhalené během záruční doby budou opraveny bezplatně nejdéle do 21 dnů ode dne doručení do obchodu nebo servisu.
4. Je-li třeba produkt převézt z jiné země, může být záruční lhůta prodloužena o dobu nezbytnou k jeho vrácení, nejdéle však o 40 dnů.
5. Záruka se nevztahuje na:
  - mechanické poškození a vady způsobené nimi
  - poškození a vady vyplývající z nesprávného použití a skladování- špatnou montáž a údržbu
  - poškození a opotřebení součástí které podléhají zkáze, jako jsou kabely, pásy, pryžové prvky, pedály, držáky na houby, kola, ložiska atd.
6. Záruka zaniká, pokud:
  - vyprší její platnost
  - bylo do produktu neodborně zasaženo- nebyla dodržena pravidla řádné údržby
7. Duplikáty záručního listu nebudou vydány.
8. Produkt dodaný do opravy by měl být kompletní a čistý, v opačném případě má servis právo odmítnout přijetí produktu do opravy. V případě dodání špinavého produktu může servis odmítnout jeho přijetí do opravy, nebo na náklady zákazníka stroj vyčistit s jeho písemným svolením k čištění.
9. Záruka se nevztahuje na činnosti související s montáží a údržbou, které musí podle uživatelské příručky provádět sám uživatel.
10. Ručitel také informuje, že provozuje pozáruční servis.
11. Výrobek by měl být v původním obalu a zajištěn pro přepravu.

Záruka na prodané zboží nevyklučuje, neomezuje nebo nezavazuje práva kupujícího vyplývající z nedodržení záručních podmínek.

**ZAŘÍZENÍ NENÍ URČENO K POUŽITÍ PRO RAHABILITAČNÍ A TERAPEUTICKÉ ÚČELY.**

### UPOZORNĚNÍ O OPRAVĚ

Č.	Datum nahlášení	Datum vydání	Průběh oprav	Podpis příjemce (obchod, majitel)

## GARANTIEKARTE

1. Der Verkäufer gewährt im Namen des Garanten eine Garantie für 24 Monate nach dem Verkaufsdatum auf dem Hoheitsgebiet der Republik Polen: Roller 24 Monate, Akku 6 Monate
2. Die Garantie wird von dem Laden oder dem Service nach Vorlage:
  - der leserlich und korrekt ausgefüllten Garantiekarte mit Verkaufsstempel und Unterschrift des Verkäufers
  - eines gültigen Kaufnachweises für das Gerät mit dem Verkaufsdatum / Rechnung/
  - der beanstandeten Waredurch den Kunden respektiert.
3. Während der Garantiezeit festgestellte Mängel und Schäden werden innerhalb von 21 Tagen nach dem Datum der Lieferung an den Laden oder den Service kostenlos repariert.
4. Falls es erforderlich ist, importierte Ersatzteile einzuführen, kann die Gewährleistungsfrist um die Zeit, die erforderlich ist, um den Import durchzuführen, jedoch nicht länger als 40 Tage verlängert werden.
5. Die Garantie umfasst nicht:
  - mechanische Schäden und die durch Schäden verursachten Mängel,
  - Schäden und Mängel infolge unsachgemäßer Verwendung und Lagerung,
  - falsche Montage und Wartung,
  - Beschädigung und Verschleiß von Elementen wie: Kabeln, Riemen, Gummielementen, Pedalen, Schwammhaltern, Rädern, Lagern usw.
6. Die Garantie erlischt:
  - nach Ablauf der Haltbarkeit,
  - bei freiwilligen Reparaturen,
  - Nichteinhaltung der Regeln für den ordnungsgemäßen Betrieb.
7. Duplikate der Garantiekarte werden nicht ausgestellt.
8. Das zu reparierende Produkt sollte vollständig und sauber sein. Bei Feststellung von Mängeln ist der Service, die Annahme zur Reparatur zu verweigern. Im Falle der Lieferung eines verschmutzten Produkts kann der Service die Annahme verweigern oder auf Kosten des Kunden mit seiner schriftlichen Genehmigung die Reinigung durchführen
9. Die Garantie erstreckt sich nicht auf Tätigkeiten im Zusammenhang mit Montage und Wartung, zu deren Durchführung der Benutzer gemäß der Bedienungsanleitung selbst verpflichtet ist
10. Der Garant teilt ferner mit, dass er einen Nachgarantieservice durchführt.
11. Das Produkt sollte sich in der Originalverpackung befinden und für den Versand gesichert sein.

Die Garantie für die verkaufte Ware schließt die Rechte des Käufers aus der Nichtübereinstimmung der Ware mit dem Vertrag nicht aus, schränkt sie nicht ein und setzt sie nicht aus.

**DAS GERÄT IST NICHT ZUR VERWENDUNG ZUR REHABILITATION UND THERAPEUTISCHEN ZWECKEN BESTIMMT**

### VERMERKE ÜBER DEN VERLAUF DER REPARATUREN

Lfd. Nr.	Datum der Anmeldung	Datum der Ausgabe	Verlauf der Reparaturen	Unterschrift des Empfängers (Laden, Eigentümer)



**IMPORTER: ABISAL Sp.Z.O.O., ul. Świętej Elżbiety 6, 41-905 Bytom**

[abisal@abisal.pl](mailto:abisal@abisal.pl)

[www.abisal.pl](http://www.abisal.pl)